

**Юрий Волошин**

**ГОСУДАРЕВЫ ОПИСНЫЕ  
МАЛОРОССИЙСКИЕ  
РАСКОЛЬНИЧЕСКИЕ СЛОБОДЫ  
(XVIII в.)**

**историко-демографический аспект**

**Москва  
«Археодоксия»  
2005**

УДК: 2-855(477);314 «17»

ББК: 86.372.242 +63.3(4Укр)5+60.73(4Укр)

В-68

**Рецензенты:**

доктор исторических наук, профессор *Н.Н. Яковенко*

доктор исторических наук, профессор *Е.А. Бачинская*

Работа рекомендована к печати Ученым советом  
Полтавского Педагогического университета имени В.Г. Короленко  
(протокол № 14 от 30 мая 2005 г.)

**Волошин Ю.**

**В-68** «Государевы описные малороссийские раскольниковские слободы» (XVIII в.): историко-демографический аспект. – М.: Археодоксия, 2005. – 292 с.

**ISBN 5-9598-0052-7**

Монография посвящена поселениям русских старообрядцев, которые существовали на территории Малороссии в XVIII в., т.н. Стародубье. Используя современные историко-демографические методы, автор анализирует социальные процессы, которые переживала эта религиозная группа, находясь в инородной этнической среде. Опираясь на источники статистического характера, исследователь рассматривает половозрастной состав и естественное движение населения, институт брака и семьи, положение женщины в старообрядческой семье, антропонимические особенности староверов, влияние миграционных процессов на формирование структуры населения и социальные процессы. Делается попытка сравнения старообрядческого социума с украинским населением региона.

Книга предназначена специалистам в области истории старообрядчества и исторической демографии, а также всем интересующимся вопросами конфессиональной и социальной истории.

УДК: 2-855(477);314 «17»

ББК: 86.372.242 +63.3(4Укр)5+60.73(4Укр)

© Волошин Ю., 2005.

**ISBN 5-9598-0052-7**

# ОГЛАВЛЕНИЕ

<b>ВВЕДЕНИЕ</b> .....	5
<b>ГЛАВА I</b>	
<b>ИСТОРИОГРАФИЯ И ИСТОЧНИКИ</b> .....	14
§ 1. „Государевы описные малороссийские раскольнические слободы” в историографии.....	14
§ 2. Источника по истории старообрядческих поселений Гетманщины.....	39
<b>ГЛАВА II</b>	
<b>ПОСЕЛЕНИЯ СТАРООБРЯДЦЕВ НА ТЕРРИТОРИИ СЕВЕРНОЙ ГЕТМАНЩИНЫ В XVIII ВЕКЕ</b> .....	49
§ 1. Обстоятельства основания слобод. Гражданское состояние их обитателей.....	49
§ 2. Динамика миграционных процессов и их влияние на демографическую ситуацию в слободах.....	85
<b>ГЛАВА III</b>	
<b>ОСНОВНЫЕ ДЕМОГРАФИЧЕСКИЕ ХАРАКТЕРИСТИКИ ПОСЕЛЕНИЙ</b> .....	116
§ 1. Половозростной состав населения .....	117
§ 2. Естественное движение населения.....	130
2.1. Рождаемость.....	130
2.2. Смертность.....	138
2.3. Прирост населения.....	158
§ 3. Антропонимика стародубских староверов.....	164
<b>ГЛАВА IV</b>	
<b>БРАК, СЕМЬЯ, ДОМОХОЗЯЙСТВО</b> .....	185
§ 1. Брачность и брачное состояние жителей слобод.....	185
§ 2. Типология и структура старообрядческих домохозяйств.....	212
2.1. Типология.....	212
2.2. Структура.....	226

§ 3. Положение женщины и ролевая система	
в старообрядческой семье.....	243
3.1. Положение женщины.....	243
3.2. Ролевая система.....	249
<b>ВЫВОДЫ.....</b>	<b>254</b>
<b>СПИСОК ИСПОЛЬЗОВАННОЙ ЛИТЕРАТУРЫ.....</b>	<b>265</b>
<b>ИМЕННОЙ УКАЗАТЕЛЬ.....</b>	<b>283</b>



## ВВЕДЕНИЕ

В этой книге речь пойдет об особой этноконфессиональной группе населения Малороссии – русских староверах, которые основали на территории Стародубского и Черниговского полков одну из самых больших в пределах Российской империи старообрядческих колоний — так называемое „Стародубье”. В период правления Петра I старообрядческие поселения были изъяты из-под власти малороссийских землевладельцев и объединены в отдельную административную единицу: „государевы описные малороссийские раскольнические слободы” (далее „описные слободы” – Ю.В.), подчиненную Киевской губернской канцелярии, которая представляла в тогдашней Украине царское правительство. Такие слободы существовали до конца XVIII в., когда на территорию Гетманщины было распространено имперское административное устройство.

Главной конфессиональной особенностью старообрядцев было непринятие ими обрядовых и богослужебных нововведений, внедренных Русской православной церковью в ходе реформы патриарха Никона в середине XVII в. Они продолжали осуществлять богослужение по изданным еще до реформы „старопечатным книгам”, не признавали новых икон и новопоставленного духовенства, не принимали четырехконечного креста, поясных поклонов, триперстного знамения и т.п.

Второй особенностью представителей этого религиозного течения были довольно сильные эсхатологические настроения, восприятие ими религиозных и светских преобразований, начатых с утверждением на престоле Петра I, как признаков начала Конца Света и прихода Антихриста. В связи с этим любые действия власти воспринимались в среде старообрядцев через апокалипсическую окраску и вызывали соответствующую реакцию, которая выражалась в стремлении убежать от сферы действия Антихриста, избежать контактов с его слугами и его миром вообще.

Третья характерная особенность связана с религиозной практикой староверов — строгий аскетизм, который был следствием их стремления к Спасению в условиях Конца Света. Он проявлялся в неуклонном соблюдении постов, отказе от употребления алкогольных напитков, табака, картофеля и др. Старообрядческий аскетизм повлиял на формирование у последователей этого рели-

гиозного течения бережливости и специфической, похожей на протестантскую, трудовой этики<sup>1</sup>.

В связи с тем, что исследование посвящено религиозным диссидентам, которые до последней четверти XX в. оставались не признанными официальным православием, считаю необходимым отдельно остановиться на терминологических проблемах. Прежде всего это касается понятия „раскольник“, которое употреблялось представителями власти и официального православия для обозначения старообрядцев. Параллельно в среде власти использовалась еще и другая формула – «*описных слобод обыватели*». Активное использование этих названий в практике тогдашнего делопроизводства, похоже, содействовало их усвоению обеими сторонами. По крайней мере, староверы пользовались ими в официальной переписке с Киевской губернской канцелярией<sup>2</sup>.

Отдельным вопросом является степень использования этих названий старообрядцами для внутреннего употребления. Наиболее вероятно, что употребление их было определенной уступкой в общении с властью, которая создала для них относительно нормальные условия проживания. И вдобавок жители „описных слобод“ – преимущественно староверы-поповцы<sup>3</sup> – не были ради-

---

<sup>1</sup> Детальнее о хозяйственной этике староверов см.: Керов В.В. «Се человек и дело его...»: Конфессиально-этические факторы старообрядческого предпринимательства в России. – М.: ЭКОН-ИНФОРМ, 2004. – 658 с.; Его же: Эсхатология старообрядчества конца XVII – первой половины XVIII в. и новая хозяйственная этика старой веры // Старообрядчество в России (XVII – XX вв.) – М.: Языки русской культуры, 2004 – Вып.3. – С.405 – 433.

<sup>2</sup> См: Центральный государственный исторический архив Украины в г. Киеве (Дальше – ЦГИАК Украины) – Ф.59, оп.1.

<sup>3</sup> Поповцы — последователи одного из главных направлений в старообрядчестве, которое сформировалось в середине 90-х гг. XVII в. В отличие от представителей другого течения — беспоповцев, поповцы признавали необходимость духовенства для общения с Богом. Они считали никонианскую церковь ересью, но принимали священников, которые переходили к ним. Поповцы не создали своего оригинального вероучения, а придерживались общих для старообрядцев принципов (двуперстие, восьмиконечный крест, использования семи просфор).

калами в вопросах веры, в отличие от беспоповцев<sup>4</sup>. Соответственно и отношения между ними и чиновниками Киевской губернской канцелярии сложились довольно терпимые, что, в свою очередь, обеспечивало жителям слобод лучшие условия существования по сравнению с представителями других течений.

Одновременно с этими официальными названиями старообрядцев встречаем и другое – „капитоны”. Его использовали в основном представители казацкой администрации. В частности, в письме стародубского полковника Семена Самойловича к гетману от 2 сентября 1684 г. читаем об изгнании им с территории своего полка «*веры капитонской москалей*».<sup>5</sup> В извлечении из стародубских городских книг тоже наталкиваемся на обозначение старове-

---

<sup>4</sup> Беспоповцы — последователи второго главного течения в старообрядчестве, которое сформировалось в конце XVII в. Б. не признавали необходимости посредничества духовенства для спасения души, так как настоящее священство было, по их мнению, истребленное Антихристом (отсюда и название). За их учением, «каждый христианин есть священник». Богослужения у Б. осуществляли специально выбранные наставники или начетчики. Б. признавали необходимость лишь трех таинств: крещения, причастия и покаяния. Для ранних Б. характерный строгий аскетизм, непризнание брака и отрицательное отношение к миру Антихриста. Распространенной была идея спасения путем самосожжения. Б. никогда не были единым религиозным течением, а делились на целый ряд направлений. Наибольшие из них поморский (даниловцы), филипповский и бегунский, которые сформировались в нач. XVIII в.

<sup>5</sup> Лилеев М.И. Новые материалы из истории раскола на Ветке и в Стародубье (XVII – XVIII вв.) — К., 1893. — С.40. Учение старца Капитона отличалось крайним аскетизмом и эсхатологией. Капитон, чья деятельность происходила еще до официального раскола в Русской православной церкви, отрицал институт священства и некоторые таинства церкви, поклонение новым иконам, написанным под западным влиянием. Сам старец носил каменные вериги весом в три пуда (ок. 50 кг.), спал, подвешивая себя за пояс к вбитому в потолок крюку, строго придерживался поста – кроме выполнения обычных постов в среду, пятницу и субботу, совсем не употреблял пищи. Исследователи считают, что капитоновщина была одной из причин, которая дала толчок возникновению русского религиозного мистического движения – христовщины. (См.: Панченко А.А. Христовщина и скопчество: фольклор и традиционная культура русских мистических сект. – М.: ОГИ, 2002. – С.105 – 107.)

ров «капитонами»<sup>6</sup>. Согласно словарю В. Даля, этим термином назывались «*первые последователи раскола беспоповщины, по старцу Капитону, в Костромской и Вологодской губ. при царе Михаиле Федоровиче*».<sup>7</sup> По моему мнению, это определение не было официальным, а два приведенные выше документа лишь удостоверяют практику, распространенную среди широких народных масс. Сомнительно, чтобы стародубский полковник, употребляя слово «капитоны», имел в виду исключительно беспоповцев, которых к тому времени на Стародубщине, очевидно, еще не было.

Таким образом, вопрос наиболее распространенного самоназвания в среде староверов, остается открытым. К сожалению, использованные нами документы не дают возможности ответить на этот вопрос. Можем лишь утверждать, что староверы в общении с официальной властью сами себя так не называли, как не называли и „древлеправославными христианами”. Если же им все же приходилось указывать свое религиозное отличие от остальных жителей этих территорий, то в этом случае подчеркивалось их расхождение с официальным православием в богослужебной практике, то есть говорилось об отпадении от богослужения «*по старопечатным московским книгам*».<sup>8</sup>

Итак, в исследуемый мной период слово „старообрядцы” не использовалось ни представителями власти и официальной церкви, ни самими жителями „описных слобод”. Оно стало распространяться лишь в XIX в. в сфере официального делопроизводства, где встречается параллельно со словом „раскольники”. Как свидетельствуют источники, различались две группы староверов – «старообрядцы приемлющие священство», или «раскольники приемлющие священство», и «старообрядцы не приемлющие священство»<sup>9</sup>, или «раскольники не приемлющие священство». Среди последних, в свою очередь, выделяли еще две группы: «раскольники

---

<sup>6</sup> Лилеев М.И. Указ. соч., С.60.

<sup>7</sup> Даль В. Толковый словарь живого великорусского языка. – М.: Рус. Яз., 1979. – Т.2: И-О. – С.87.

<sup>8</sup> Наказ жителей раскольнических слобод // Сб. импер. рус. ист. об-ва. – СПб., 1900. – Т. 107. – С.205.

<sup>9</sup> Государственный архив Черниговской области (ДАЧО). – Ф.128, оп.1, д.2814, л.117.

не приемлющие священство, но поклоняющиеся иконам» и «раскольники не приемлющие священство и не поклоняющиеся иконам»<sup>10</sup>. Очевидно, имелись в виду беспоповцы поморского и федосеевского согласий<sup>11</sup>. Как видим, в этих двух случаях оба термина употребляются как синонимы для обозначения староверов. В то же время их использовали и в разных значениях: словом «старообрядцы» обозначали поповцев, а «раскольники» — беспоповцев. Представителей других православных течений в документах именовали „сектантами“. К ним, в частности, причисляли духоборов, молокан, иудействующих, скопцов и др. Согласно закону от 27 мая 1835 все они, а также беспоповцы, которые не молились за царя, были объявлены «особенно вредными ересями».<sup>12</sup>

Тогда же термин „раскольники“ благодаря стараниям властей из относительно нейтрального превратился в отрицательный. Я же, используя это слово в своей работе, не придаю ему никаких оценочных значений.

Также непопулярное в современной украинской историографии слово „Малороссия“ я употребляю как официальное и распространенное историческое название региона, под которой в XVIII в. понималась Левобережная Украина.

---

<sup>10</sup> Там же, д.8919, л.88 – 92.

<sup>11</sup> Поморский толк (Даниловцы) — одно из самых многочисленных течений в беспоповщине. Сформировался в конце XVII в. на Севере России. Первую общину основал дьякон Данила Викулин в 1695 г. на р. Выг (отсюда название — Даниловцы). На ранней стадии своего существования Д. не принимали царской власти, не признавали брака и пропагандировали самосожжения как одну из форм спасения. В пер. пол. XVIII в. Д. несколько отошли от эсхатологических взглядов. Это вызвало раскол и появление целого ряда согласий (новожоны, филипповцы, аароновцы). Федосеевский толк — другое большое течение в беспоповщине, которое сформировалась во второй половине XVII в.. Основателем Ф.т. был дьякон Феодосий Васильев, который вместе со своими единомышленниками откололся от поморцев и организовал общину нового направления. Для вероучения Ф.т. были характерны безбрачие, враждебное отношение к государству и православной церкви. Со второй половины XVIII в. главным центром Ф.т. стало Преображенское кладбище в Москве, где были основаны мужской и женский монастыри.

<sup>12</sup> Государственный архив Харьковской области. — Ф. 3, оп.103, д.47, л.135.

Главная задача моего исследования состоит в изучении и анализе с помощью историко-демографических методов проблемы существования этноконфессиональной группы, в данном случае русских староверов, в инородной социально-экономической и политической среде. Поскольку в таком ракурсе этот вопрос не изучался, основное внимание будет сконцентрировано на исследовании демографического поведения жителей „описных слобод”, сравнении его с аналогичными показателями жителей соседних украинских поселений.

Хронологически исследование охватывает период с 1715 г. по 1782 г. – время пребывания старообрядческих поселений Стародубщины в составе „государевых описных малороссийских раскольнических слобод”. Правда, большинство демографических показателей определялось на основе статистических данных второй половины XVIII в. Это в значительной степени обусловлено характером привлеченных для анализа источников – Генерального описания Левобережной Украины 1765 – 1769 гг. (Румянцевская опись Малороссии) и материалов III (1765 г.) и IV (1782 г.) ревизий населения, поскольку именно в них содержатся данные, необходимые для реализации поставленных задач.

Затронутые проблемы определили и структуру книги, которая состоит из четырех разделов. В первом разделе анализируются источники, привлеченные для написания этой работы, и историографические наработки предшественников, которые затрагивать проблему старообрядческих поселений на Севере Малороссии. Второй раздел раскрывает обстоятельства основания старообрядческих поселений, их правовой статус на протяжении всего периода существования как „государевых описных малороссийских раскольнических слобод”. Там же анализируются отношения староверов с гетманской администрацией, представителями царского правительства и местным населением, рассматриваются споры по некоторым проблемам, анализируются их причины. Отдельный параграф посвящен исследованию миграционных процессов, в которые были втянуты староверы Гетманщины. В третьем разделе рассматриваются основные демографические параметры исследуемой микрогруппы, которые включают половозрастное деление, показатели рождаемости, смертности и прироста населения. Кроме того, подаются антропонимические особенности староверов по сравнению

с местным православным населением. В четвертом разделе исследуется функционирование в слободах института брака и семьи, выясняются показатели брачности и брачное состояние населения, определяются типы семейной организации, которые доминировали в этих поселениях, рассматривается их структура. Кроме того, анализируется половозрастная система и положение женщины в старообрядческой семье.

Теоретической основой книги стал цивилизационный подход, который, в частности, уделяет большое внимание особенностям функционирования традиционного общества и таким его составным, как расширенное воспроизведение население, тесная связь общества с природой, существование большой семьи и т.п. Важную роль сыграли также идеи представителей французской „школы Анналов“, которые в своих работах создали образ демографически детерминированного и саморегулируемого механизмом смертности европейского доиндустриального общества. Кроме того, использовались теоретические достижения представителей разных направлений социальной истории, связанные с обоснованием важности исследования жизни „простого“ человека и небольших социальных сообществ.

Также для исследования задач, поставленных в этой работе, использовались разнообразные наработки в области исторической демографии. Ведущее место среди них занимает методика, предложенная французскими учеными Л.Анри и А.Блюмом<sup>13</sup>, основу которой составляет изобретенная Л. Анри техника исследования, известная под названием „метод восстановления истории семей“. При ее использовании было осуществлено исследование половозрастного состава населения, вычислены коэффициенты рождаемости, смертности, прироста население, брачности и т.п. Для выяснения структуры семейной организации, изучения института брака и типологии домохозяйств использовался т.н. „метод диагностических групп“, разработанный кембриджской группой по изучению истории народонаселения и социальной структуры. Прежде всего была применена методика описания дворов, разработанная П. Лас-

---

<sup>13</sup> Анри Л. Блюм А. Методика анализа в исторической демографии. / Пер. с франц. С. Хока и Ю. Егоровой – М.: РГГУ, 1997. – 207с.

летом<sup>14</sup>. Для выяснения положения женщины в старообрядческом социуме использовались гендерные методики, разработанные Дж. Келли<sup>15</sup> и Г. Вильденбандом<sup>16</sup>.

Безусловно, что это исследование не исчерпало все вопросы. Немало проблем, связанных с жизнью старообрядческого социума Малороссии, осталось за его пределами и требуют специального изучения. В первую очередь это касается социальной стратификации жителей слобод, их хозяйственной деятельности и функционирования института общины. Неисследованными остаются также конфликты и споры, которые происходили в среде старообрядцев, проблемы индивидуального сознания и коллективной идентичности и т.п. Надеюсь, что моя работа станет толчком к более широкому разворачиванию историко-демографических исследований среди старообрядческого населения отдельных регионов.

\* \* \*

Работа над этой книгой стала возможной благодаря финансовой поддержке Американского совета научных обществ (American Council of Learned Societies. New York, USA). Она не могла состояться и без той всесторонней поддержки, которую оказывал мне мой учитель – профессор Владимир Пашенко. Именно он обратил мое внимание на недостаточную изученность старообрядческой проблематики украинскими историками. Хочу поблагодарить также профессора Наталью Яковенко, благодаря которой я увлекся социальной историей. Особую признательность хочу выра-

---

<sup>14</sup> Laslett P. Introduction: The history of the family // Laslett P., Wall R. Household and Family in Past Time. – Cambridge, 1972. P. 1 – 89. Ласлетт П. Семья и домохозяйство: исторический подход // Брачность, рождаемость, семья за три века. Сб. статей / Под ред. А.Г. Вишневого и И.С. Кона. – Москва, 1979. – С. 132 – 157. Hajnal, J. European marriage patterns in perspective. In: D.V. Glass and D.E.C. Eversley (eds). Population in History. – Chicago, 1965. P. 101 – 143. Хаджнал (Хайнал) Дж. Европейский тип брачности в перспективе // Брачность, рождаемость, семья за три века. Сб. статей / Под ред. А.Г. Вишневого и И.С. Кона. – Москва, 1979. С. 14 – 70.

<sup>15</sup> Келли Дж. Женщины, история и теория // Феминизм: перспективы социального знания. – М.: РАН ИНИОН, 1992. – С. 110.

<sup>16</sup> Wiegelmann G. Bäuerliche Arbeitsteilung in Mittel- u. Nordeuropa — Konstanz oder Wandel? // Ethnologia Scandinavica. - 1975.- S.3 – 15. .



зитель Наталье Старченко, которая терпеливо выслушивала все мои рассуждения и оказала огромную помощь в корректировке направления исследования и подсказала немало идей, реализованных в этой работе. Очень ценными для написания книги были советы и замечания участников междисциплинарного семинара при Обществе исследователей Центрально-Восточной Европы, на заседаниях которого обсуждались отдельные положения этого исследования. Поэтому хочу поблагодарить Татьяну Вилкул, Надежду Гончаренко, Дмитрия Рыбакова, Алексея Сокирка, Игоря Тесленка, Максима Яременка и других участников. Благодарю также Людмилу Дерезу, Аллу Киридон, Александра Пригарина, Анатолия Поддубного, Виктора Рыбачука и всех, кто оказывал мне всяческую поддержку в ходе работы над этой книгой. Отдельно хочу поблагодарить Алексея Безгодова, который сделал возможным издание моей работы в России.

## ГЛАВА I. ИСТОРИОГРАФИЯ И ИСТОЧНИКИ

### § 1. „Государевы описные малороссийские раскольнические слободы” в историографии

Историографию проблемы „государевых описных малороссийских раскольнических слобод” можно условно разделить на четыре хронологических периода, каждый из которых имеет свои характерные особенности. Их специфика в значительной мере предопределялась, с одной стороны, развитием философско-методологической базы исторических исследований, а с другой – политической ситуацией в стране. Первый период – это конец XVII – середина XIX вв. Он характеризуется почти полным отсутствием специальных научных исследований. В исторических исследованиях того времени содержатся лишь отдельные, как правило, опосредствованные, упоминания о поселение русских староверов на территории Малороссии.

Наиболее насыщенным специальными работами оказался второй, выделенный нами период – с середины XIX в. до 1917 г. От первого он отличается, во-первых, появлением научных исторических изысканий, а, во-вторых, многообразием исследовательских направлений. В то время к изучению проблемы привлекались представители государства, официального православия, светские историки и этнографы. Большинство тогдашних работ, по примеру российской исследовательницы О.П. Ершовой<sup>17</sup>, можно сгруппировать по отдельным направлениям – богословскому, научному и этнографическому.

Третий период – это советская историография „описных слобод” (1917-1991), которая развивалась под влиянием богоборческой политики власти 20-30-х гг. и т.н. „научно-атеистической пропаганды” послевоенного периода. Это обусловило потерю интереса исследователей не только к проблеме старообрядческих поселений Гетманщины, но и к истории религиозных объединений вообще. Определенное оживление наблюдается лишь со второй половины 70-х гг. Как ни удивительно, но по времени оно совпадает с при-

---

<sup>17</sup> Ершова О.П. Старообрядчество и власть. – М.: Уникум-Центр, 1999. – С.18-70.

знанием старообрядцев Русской Православной Церковью в 1971 г.<sup>18</sup> Работы, которые тогда появились, имеют, большей частью, или же яркую атеистическую окраску, или же посвящены культурным особенностям старообрядчества.

Последний, современный период, отмечается усилением интереса исследователей как к изучению истории старообрядчества вообще, так и ветковско-стародубских слобод в частности. Однако целый ряд аспектов, которые касаются существования этих поселений в рамках „государевых описных малороссийских раскольнических слобод”, все еще остается без внимания научных работников.

В этом параграфе попытаемся проанализировать литературу по истории „описных слобод” и выяснить, в какой степени изучено это уникальное явление в этнической и конфессиональной истории Малороссии XVIII в. Основной вопрос, который нас будет интересовать, это демографические процессы в слободах, а также те проблемы, без которых исследование этих процессов невозможно.

Следует также заметить, что большое количество работ по истории старообрядчества не дает возможности сделать исчерпывающий обзор историографии. В связи с этим сконцентрируем свое внимание лишь на тех работах, которые, по нашему мнению, наиболее полно отображают процесс исследования данной проблемы.

*Конец XVII – середина XIX вв.* Впервые о появлении староверов на территории Северной Гетманщины вспоминает казацкая хроника второй половины XVII в. – летопись Самовидца. Ее автор в краткой форме сообщает о том, что в 1676 г., после разгрома Соловецкого монастыря и репрессий против нежелающих принимать церковные нововведения, много приверженцев старой веры переселилось в Украину: *«...и за тіє новіє речі многих черцов, попов и свецкого сана людей в земли Московской помордовано, же того не хотєли принимать но на старом держались, как перед тем было. И многие выходили на Украину на мешканя ку Северу, позостававши набитки свои, а инних и в силку позасилано».*<sup>19</sup> Как видим из

---

<sup>18</sup> Саган О. Н. Вселенське православ'я: суть, історія, сучасний стан. – К.: Світ Знань, 2004. – С.785.

<sup>19</sup> Літопис Самовидця / Підгот., вступ Л.І. Дзири. - К.: Наук, думка, 1971. – С.123.

этой короткой фразы, Самовидец не прибегает к объяснению особенностей старообрядческого вероучения. Однако он не только констатирует факт переселения, но и указывает на его причины.

Светские авторы XVIII в. также приводили в своих произведениях, довольно ограниченные свидетельства о старообрядцах, которые жили на территории Гетманщины. Так, А. Шифонский в своей известной работе «*Черниговского наместничества Топографическое описание*» дважды упоминает старообрядцев. Первое упоминание довольно скупо, автор лишь указывает на факт учреждения в Малороссии старообрядческих слобод и называет их число<sup>20</sup>. Во втором случае дается довольно пространная характеристика старообрядческих поселений Добрянки и Радули. Исследователь сообщает о числе их жителей, социальной структуре населения, называет основные виды хозяйственной деятельности, подчеркивая доминирующую роль ремесла, промыслов и торговли<sup>21</sup>. Свой материал А. Шифонский излагал довольно нейтрально, не высказывая собственного благосклонного или отрицательного отношения к староверам. Очевидно, такая позиция автора в значительной степени объясняется тем, что он составлял свое описание по поручению графа П. Румянцева<sup>22</sup>, то есть по инициативе власти и для ее потребностей, а, как известно, Екатерина II довольно либерально относилась к старообрядцам.

Иное, в целом негативное отношение к жителям „описных слобод“ встречаем в выдающемся историографическом памятнике того периода – «Истории Руссов»<sup>23</sup>. Старообрядческие слободы упоминаются там в связи с конфликтом, который разгорелся между гетманом И. Скоропадским и казацкой старшиной с одной сторо-

---

<sup>20</sup> «В начале нынешнего столетия поселившиеся по границе Могилевской губернии в Черниговском и Новгород-Северском наместничествах в шестидцати селениях великороссийские крестьяне, раскольниками называемые» (Шифонский А. Черниговского наместничества топографическое описание. – К.: Тип. ун-та, 1851. – С.23.)

<sup>21</sup> Там же, С. 318-320,331.

<sup>22</sup> Колесник І.І. Українська історіографія (XVIII – початок ХХ століття). – К.:Генеза, 2000. – С.197.

<sup>23</sup> Кониский Г. История Русов или Малой России. — (Репр. вол. изд. 1846 года) — К.:Дзвін, 1991. — С.222 – 223.

ны, и князем А. Меншиковым – с другой. Результатом этого противостояния якобы и стало изъятие этих населенных пунктов из-под власти малороссийских помещиков, из-за чего казацкая старшина понесла значительные убытки. Наряду с этим автор сообщает о времени и причинах появления староверов в Малороссии, а также старается растолковать особенности их вероучения. Он, в частности, указывает, что старообрядцы переселились на территорию Северщины еще во время *«польского владения Малороссиею»*, и делает акцент на особой благосклонности староверов двуперстому знамению, восьмиконечным крестам, старым иконам и старопечатным книгам. Довольно оригинально трактуются причины появления старообрядчества. Раскол в Русской церкви автор этого произведения объясняет не реформой патриарха Никона, а еретическим учением XII в., основоположником которого был Мартын Армянин<sup>24</sup>. Обращается также внимание и на проблему объединения старообрядческих поселений в т.н. „государевы описные малороссийские раскольнические слободы” и организацию органов управления ими.

Понятно, что автор «Истории Руссов» не проникался исследованием истории появления старообрядцев на территории Малороссии, а сюжет о раскольнических слободах включил в свою работу с единой целью – продемонстрировать, какие притеснения испытывали малороссийские землевладельцы от произвола царских сановников. Однако эта фабула оказалась очень жизнеспособной и почти без изменений переместилась в синтетические работы по истории Украины первой половины XIX в.

В частности, Д.М. Бантыш-Каменский в своей знаменитой *«Истории Малой России»* почти полностью повторил ход событий, представленный в Истории Русов: изъятие староверческих поселений из-под власти украинских землевладельцев – месть князя

---

<sup>24</sup> Мартин Армянин считается первым еретиком в Русской Православной Церкви. Он, якобы, вводил в Русской церкви двуперстие и хождение посолюнь. (Справочный богословский преимущественно церковно-исторический словарь / Сост. протоиерей Л. Петров. – СПб., 1889. – С.154 – 155.) Это, по нашему мнению, лишний раз доказывает, что Георгий Конский не был автором Истории Русов потому, что сомнительно, чтобы русский православный владыка не знал кто такие раскольники.

Меньшикова гетману Скоропадскому. Правда, в отличие от предыдущего автора, он не занимался толкованием причин появления раскола, а лишь констатировал, что слободы, изъятые у малороссийских владельцев, были населены старообрядцами. Вторично историк вспомнил староверов, когда пересказывал содержание „Решительных пунктов”, данных императором Петром II гетману Д. Апостолу. В шестнадцатом пункте этого документа речь шла об отказе императора удовлетворить просьбу гетмана о выселении раскольников за пределы Малороссии<sup>25</sup>. Нейтральный тон обоих сообщений позволяет предположить, что он обусловлен не только личным отношением автора к проблеме староверов, но и политической Александром I, который, по утверждению современных историков, не «желал ожесточать старообрядцев»<sup>26</sup>. Вероятность такого влияния вполне допустима еще и потому, что, по утверждению украинского исследователя В.Кравченко, «Истории Малой России» писалась по заказу малороссийского генерал-губернатора князя М.Г. Репнина<sup>27</sup>, а потому ее автор должен был придерживаться и определенных политических канонов.

Аналогично пересказал этот сюжет и представитель романтического направления в украинской историографии Н.А. Маркевич. Его «История Малороссии», по крайней мере, та часть, где упоминаются старообрядцы, является компиляцией двух вышеназванных произведений. Понятно, что никакого вклада в развитие проблемы Маркевич не сделал и его работа большой ценности не имеет, но, по нашему мнению, сам факт упоминания о староверах Гетманщины указывает на то, что они играли значительную роль в тогдашнем малороссийском обществе.

Другую версию образования „описных слобод” представили офицеры генерального штаба, которые по заказу правительства

---

<sup>25</sup> Бантыш-Каменский Д.Г. История Малой России от водворения славян в сей стране до уничтожения гетманства. – К.: Час, 1993. – С. 440.

<sup>26</sup> Христианские вероисповедания и государственная власть в России в XVIII – первой половине XX века / Шапов Я.Н., Васильева О.Ю., Зырянов П.Н. и др. // Отеч. ист. – 1998. – №3. – С. 157.

<sup>27</sup> Кравченко В.В. Нариси з української історіографії епохи національного Відродження (друга половина XVIII – середина XIX ст.). – Х.: Основа, 1996. – С.166.

создали «Военно-статистическое обозрение Российской империи». Согласно их утверждению, российская власть не знала о существовании поселений староверов в Стародубском и Черниговском полках вплоть до 1708 г. Объединение этих населенных пунктов в „описные слободы” было осуществлено Петром I с целью наказания украинских помещиков, которые разрешили староверам без ведома правительства селиться на своих землях.<sup>28</sup>

Однако такое объяснение не было продуктом собственных научных поисков составителей этого произведения, а переместилось в него из работы одного из первых представителей богословского направления, протоиерея А.Журавлева, речь о котором пойдет ниже.

Тогда же возникли и работы, которые прямо касались истории старообрядчества на землях Северной Малороссии и появление которых можно, по нашему мнению, квалифицировать как зарождение богословского направления в разработке этой проблемы. Они возникли в результате полемики, которая разгорелась в среде старообрядчества во второй половине XVIII в. относительно принятия никонианского духовенства.

Первой вышла «История в бегствующем священстве» (1755), автор которой беспоповец федосеевского согласия Иван Алексеев (1709-1776 гг.) выступил против принятия староверами-поповцами беглых от официального православия священников. Наряду с этим Алексеев затронул и ряд проблем, связанных с историей появления староверов на территории Стародубского и Черниговского полков Гетманщины. В частности, он называет точную дату прихода первых переселенцев – 1669 г. (7177 г. – за юлианским летосчислением – Ю.В.), организаторов этого движения – московского попа Кузьму и белевского Стефана, раскрывает обстоятельства учреждения первых старообрядческих поселений. Основной же причиной притока раскольников на Стародубщину И. Алексеев считал репрессии царского правительства: «В Великороссии же, елико день, толико умножашеся на старOVERЦЫ

---

<sup>28</sup> Военно-статистическое обозрение российской империи, издаваемое по Высочайшему повелению при 1-м отделении департамента Генерального штаба. – СПб., 1851. – Т. 12. – Ч. 2: Черниговская губерния / Сост. Мицевич. – С.64.

гонение, ищуще тья и к новшествам принуждающе силой и мучениями. Коих страшных прещений не могуще носить, многие народы, оставляюще своя природная места, сродники и други, течаху в стародубскую область, и тамо пустыни населяюще»<sup>29</sup> Кроме этого, частично рассматриваются и отношения староверов с местной властью, а также причины, которые привели к их выселению за границу Речи Посполитой и учреждения колонии Ветки на территории современной Белоруссии.

Другая работа, в которой поднималась проблема „описных слобод”, была создана в среде господствующей церкви. Называлась она *«Полное историческое известие в древних стригольниках и новых раскольниках, так называемых старообрядцах, в их учении, делах и разногласиях»*. Ее автор – бывший старовер Андрей Журавлев (1751-1813 гг.), который, перейдя в православие, стал настоятелем одной из церквей Петербурга. После возникновения в среде стародубских старообрядцев-поповцев идеи получения от официальной церкви независимого архиерея<sup>30</sup> он был направлен 1788 г. в этот регион для антираскольнической агитации и подготовки единоверия<sup>31</sup>. Во время пребывания на Стародубщине Журавлев со-

---

<sup>29</sup> Алексеев (Стародубский) И. История о бегствующем священстве. – М.: Археодоксия, 2005. – С 10.

<sup>30</sup> Эта идея принадлежала известному старообрядческому деятелю иноку Никодиму, который старался таким образом возродить трехчинную иерархию старообрядческой церкви. Он вел переговоры с графом Румянцевым, князем Потемкиным и некоторыми православными архиереями о посвящении для старообрядцев независимого епископа. (Дет. См.: Белолыков В.З. Инок Никодим Стародубский (его жизнь и литературная деятельность). – К., 1915.; Никодим // Вургарт С.Г., Ушаков И.А. Старообрядчество. Лица, предметы, события и символы. Опыт энциклопедического словаря. – М.: Церковь, 1996. – С. 192.

<sup>31</sup> Единоверие – своеобразный компромисс между умеренными старообрядцами-поповцами и официальным православием. Одним из его основоположников считается протоиерей Андрей Журавлев. Основные принципы Е. разработал московский православный митрополит Платон. В 1800 г. царское правительство утвердило правила, по которым старообрядцы, перешедшие на единоверие, сохраняли свою обрядность, но в административном отношении подчинялись государственной церкви. Служба в Е. церквях велась по книгам старой печати и согласно старообрядческим



брал много материала о зарождение старообрядчества в регионе, который и лег в основу его работы.

Эта работа носит четко выраженный противостарообрядческий и частично компилятивный характер, поскольку включала отдельные сюжеты работы И. Алексеева. Ценность ее состоит в том, что, кроме традиционной антираскольнической риторики, она содержит немало довольно интересных свидетельств из истории учреждения „описных слобод“, описания почти всех старообрядческих церквей и монастырей и т.п. Правда, некоторые из приведенных фактов часто не соответствовали действительности, так как были взяты автором не из документальных источников, а из местных преданий и легенд. Впервые изданная в 1794 г. она выдержала еще пять переизданий и длительное время оставалась одной лучших работ по истории старообрядцев Стародубщины<sup>32</sup>.

Таким образом, в тот период „описные слободы“ не были предметом специальных исследований историков, а упоминания об их существовании на территории Гетманщины в тогдашней историографии носили скорее ситуативный характер. Исследователи упоминали о существовании этих поселений лишь в контексте отдельных событий украинской или конфессиональной истории, а их произведения в большинстве случаев представляли собой компиляцию работ предшественников. Приведенные в них свидетельства очень часто не имели ничего общего с реальным положением вещей.

---

канонам. Обслуживались они священниками, поставленными официальной церковью. Первые Е. приходы появились в начале XIX ст. в Москве и на Урале. В Украине возрастание количества Е. приходов приходится на времена царствования Николая I, когда оно принудительно насаждалось по всей Российской империи. Тогда на Е. перешло значительное количество поповских общин и два монастыря на Стародубщине — Покровский мужской (1847) и Казанский женский (1850). Однако, занять господствующее положение в поповщине, которая значительно укрепилась после учреждения Белокриницкой иерархии, Е. так и не смогло.

<sup>32</sup> Журавлев А.И. (Иоаннов А.) Полное историческое известие о древних стригольниках и новых раскольниках, так называемых старообрядцах, о их учении, делах и разногласиях. — 3-е изд., испр. и умнож. Прибавлениями. — Спб.: Имп. Акад. Наук., 1799.

Но все же, по нашему мнению, следует указать и на отдельные положительные моменты. Во-первых, сам факт появления проблемы слобод в тогдашней исторической литературе указывает на то, что староверы играли определенную роль в истории Малороссии XVIII в. Во-вторых, именно тогда очертился ряд вопросов, вокруг которых в дальнейшем разгорелись серьезные научные дискуссии. К ним следует отнести такие проблемы, как появление первых поселенцев-староверов на Стародубщине, причины объединения старообрядческих поселений в „описные слободы” и т.п.

*Середина XIX в. – 1917 год.* Усиления интереса к проблеме раскола в Русской Православной Церкви, а вместе с ней – и к „описным слободам”, которое прослеживается с середины XIX в. следует, очевидно, связывать с либеральными реформами императора Александра II, после которых государство существенно уменьшило свою активность в борьбе со старообрядчеством. При таких условиях официальном православии вынуждено было мобилизовать дополнительные средства, а это, в свою очередь, предусматривало тщательное изучение раскола как явления. Именно по этой причине первенство в изучении старообрядчества принадлежало историкам происходившим из церковной среды. В тогдашней Украине наиболее заметным среди них, безусловно, был архиепископ Филарет (Гумилевский) (1802-1866 гг.).

Бывший профессор Московской духовной академии, архиепископ Филарет (Гумилевский) выражал официальную позицию РПЦ, усматривая в старообрядчестве лишь отклонения от правильного понимания православного вероучения. Несмотря на значительную конфессиональную предубежденность, он внес весомый вклад в развитие церковно-исторических исследований в Украине. Созданные им многотомные историко-статистические описания Харьковской<sup>33</sup> и Черниговской епархий<sup>34</sup> и до сегодняшних дней не

---

<sup>33</sup> Филарет (Гумилевский) Историко-статистическое описание Харьковской епархии. – Харьков, 1857.

<sup>34</sup> Филарет (Гумилевский) Историко-статистическое описание Черниговской епархии. – Чернигов, 1874.

утратили своей научной ценности<sup>35</sup>. Проблемы „описных слобод” архиепископ Филарет касался в двух своих работах – статье *«Исторические сведения в раскольниках Черниговской епархии»*, опубликованной в журнале *«Труды Киевской духовной академии»*<sup>36</sup>, и *«Историко-статистическом описании Черниговской епархии»*. Исследователь несколько по – новому, по сравнению со своими предшественниками, подошел к разрешению отдельных проблем истории староверов Стародубщины. Так, выясняя причины переселения староверов и обстоятельства учреждения старообрядческих слобод на территории Гетманщины, он довольно критически рассматривал свидетельства И.Алексеева и старался найти им документальное подтверждение. Одним из первых среди тех, кто изучал проблему появления раскольников на территории Левобережной Украины, архиепископ Филарет обратил внимание на тот факт, что старообрядчество распространялось исключительно среди русских, а местные украинцы оставались к нему равнодушными<sup>37</sup>.

Как и належит представителю официального православия, Филарет относился к староверам традиционно отрицательно. Для него старообрядчество было незаконным явлением, с которым нужно бороться всеми возможными средствами. В своих работах он обвинял жителей „описных слобод” во всех возможных и невозможных грехах – уклонении от уплаты государственных налогов<sup>38</sup>, разбойных нападениях на беглецов из Центральной России, которые проходили через эту территорию к белорусской старообрядческой колонии Ветке<sup>39</sup>, и даже в шпионаже в пользу Речи Посполитой<sup>40</sup>.

---

<sup>35</sup> См.: Тарасенко О.Ф. Архієпископ Філарет (Гумілевський) та його внесок у розвиток церковно-історичних студій в Україні в середині ХІХ ст: Автор. дис. на здобуття наук. ступ. канд. іст. наук. – К., 2002. – 19с.

<sup>36</sup> Филарет (Гумилевский). Исторические сведения о раскольниках Черниговской губернии // Тр. киевской духовной академии. – 1860. – Кн.3.

<sup>37</sup> Филарет (Гумилевский) Историко-статистическое описание Харьковской епархии. – С.244 – 245.

<sup>38</sup> Филарет (Гумилевский) Историко-статистическое описание Черниговской епархии. – Кн.1. – С.129.

<sup>39</sup> Там же, С.141.

<sup>40</sup> Там же, С.128.

Наиболее активно проблема „описных слобод” разрабатывалась в последней четверти XIX в., когда ею довольно интенсивно стали заниматься профессиональные светские историки. Несмотря на то, что большинство из этих авторов происходила из семей православных священников, они относились к старообрядчеству довольно либерально, видели в нем много прогрессивного и старались понять суть этого явления. Правда, довольно часто они связывали распространение раскола с необразованностью русского народа.

Одной из первых публикаций на тему старообрядчества была относительно небольшая по объему, но насыщенная фактологическим материалом статья неизвестного автора в журнале „Киевская Старина”.<sup>41</sup> В ней коротко характеризуются обстоятельства переписи старообрядческих поселений, проведенные по приказу императора Петра I в 1715 г., и объединения их в „государевы описные малороссийские раскольнические слободы”. Автор пересказывает основные этапы политики русских императоров и украинских гетманов относительно стародубских раскольников. Хотя текст и не содержит критического анализа, но из публикации становится понятно, что мероприятия власти осуществлялись в противоположном направлении – гетманы, начиная от И. Скоропадского и завершая К. Розумовским, старались выселить старообрядцев за границы Гетманщины или же закрепить, а царское правительство, со своей стороны, руководствовалось исключительно собственными фискальными интересами.

Несмотря на полное отсутствие аналитического рассмотрения приведенных фактов, непререкаемая ценность этой работы состоит в том, что написана она с использованием довольно солидной источниковой базы. Наиболее вероятно, что при ее подготовке автор пользовался документами Киевской губернской канцелярии и административных учреждений Гетманщины.

Еще одним представителем научного направления был известный русский историк и этнограф Елпифидор Барсов (1836-1917). Он происходил из семьи священника, и после окончания в 1861 г. Петербургской духовной академии стал преподавателем

---

<sup>41</sup> Раскольничьи слободы в Черниговщине в первой половине XVIII в. // Киевская Старина – 1886. – Т. XVI. – С.398 – 400.

Петрозаводской духовной семинарии. Кроме педагогической деятельности, молодой преподаватель стал активно заниматься собиранием и исследованием архивных документов и этнографического материала, опубликовал ряд статей краеведческого характера. В 1870 г. Барсова пригласили на должность библиотекаря русского и славянского отделений Московского Публичного и Румянцевского музея. Там его научная деятельность развернулась с еще большей силой. Е. Барсов становится членом «Общества истории и древностей российских», а с 1881 г. – его секретарем. Круг научных интересов этого исследователя была довольно широким, и старообрядческая проблематика была одной из многих тем, которые его интересовали. Всего перу Е. Барсова принадлежит три таких работы: «Описание Выголексинской библиотеки», «О самосожжении раскольников в Олонецкой губернии» и «Описание актов архива Маркевича относящихся к истории Стародубских скитов»<sup>42</sup>. Как видно из названия, именно последняя работа и составляет для нас определенную ценность. В ней дается описание 22 документов из архива известного украинского историка Н. Маркевича, который хранился в Румянцевском музее. Не прибегая ни к каким комментариям или оценкам, Е. Барсов коротко пересказывает содержание каждый из них. Почти все эти документы относятся к первой половине XVIII в. и характеризуют разные стороны жизни „описных слобод”. Правда, большинство из них касается конфликтов между гетманской администрацией и отдельных землевладельцев с жителями раскольнических поселений. Эта небольшая публикация имела незаурядное значение для разработки указанной проблемы, поскольку вводила в научный обиход целый ряд ранее не известных источников.

Заметный вклад в изучение истории старообрядческих поселений на Стародубщине сделал выдающийся исследователь Гетманщины Александр Лазаревский (1834 - 1907). Выпускник Петербургского университета, работая в крестьянских и судебных учреждениях Черниговщины и Киевщины, он больше половины своей

---

<sup>42</sup> Барсов Е.В. Описание актов архива Маркевича, относящихся к истории Стародубских скитов // Чтения в императорском обществе истории и древностей Российских при Московском университете – 1884. – Кн. 2 – С.37-47.

жизни посвятил собиранию и изучению документов по истории Малороссии. Безусловной заслугой Лазаревского есть розыск и введение в научный обиход большого количества неизвестных прежде источников из истории Левобережной Украины XVII – XVIII вв.

Проблему старообрядческих поселений исследователь рассмотрел в своей известной работе *«Описание старой Малороссии»*<sup>43</sup>, отведя ей отдельный раздел в первом томе, посвященном Стародубскому полку. Он состоит из двух частей – общего исследования об истории старообрядцев на Стародубщине в XVIII в. и описания конкретных слобод, расположенных на этой территории.

В первой части А. Лазаревский внес довольно интересные коррективы в трактовку отдельных событий. Так, в частности, проанализировав осадные письма, ученый пришел к выводу, что староверы на Стародубщине селились не в „пустынях“, как утверждает И. Алексеев<sup>44</sup>, а на землях местных землевладельцев с их разрешения и на таких же условиях, *«как селились тогда в Малороссии вообще все крестьяне»*.<sup>45</sup>

Кроме того, ученый выдвигает новую версию причин, которые якобы побудили царя Петра I к объединению старообрядческих поселений в „описные слободы“: *«Когда во время нашего шествия шведов, Петр В. узнал в множестве поселившихся в пределах Стародубовского полка великорусских беглецов, преимущественно солдат, то «для сыску и выводу» этих беглецов, назначил полковника Ергольского. Последний найдя в Стародубских лесах целые слободы, поселенные великорусскими раскольниками, «взял с их великие взятки и укрывая их вот выводу, написал их только раскольниками и якобы оные жилище имеют в пустых местах и диких лесах, утая, что они живут на владельческих землях». По этому донесению будто бы и последовал царский указ в записи раскольников в оклад»*.<sup>46</sup>

---

<sup>43</sup> Лазаревский А. Описание старой Малороссии: Материалы для истории заселения, землевладения и управления. – Т. 1: Полк Стародубский. – К.: Тип. К.Н. Милевского, 1888. – С.440 – 465.

<sup>44</sup> Алексеев (Стародубский) И. Указ. Соч., С.9.

<sup>45</sup> Лазаревский А. Указ. Соч., С.442.

<sup>46</sup> Там же.

Исследователь обратил внимание и на последствия, вызванные этим объединением для тех землевладельцев Малороссии, которые в свое время разрешили осажение слобод на своих землях, – потерю угодий и подданных, а также начало разнообразных споров и конфликтов между местным населением региона и жителями „описных слобод”<sup>47</sup>.

Описания отдельных слобод выполнены по типичной схеме и дают представления о времени учреждения каждого населенного пункта, собственника земли, который позволил организацию поселения, его размеры – число дворов. Коротко подается информация о хозяйственных занятиях староверов, подчеркивается развитие в слободах промыслов и торговли, указываются ярмарочные и торговые дни и т.п.

Наиболее известным исследователем истории „описных слобод” во второй половине XIX в. был Михаил Иванович Лилеев (1849 – 1911). Родился он в семье священника Ярославской губернии. Образование получил сначала в Ярославской духовной семинарии, а потом в Киевской духовной академии, которую успешно закончил весной 1874 года. С 27 июня того же года Лилеев был зачислен на должность преподавателя Черниговской духовной семинарии, на которой проработал четыре года. В ноябре 1878 года Михаил Иванович стал преподавателем русской истории историко-филологического института в Нежине<sup>48</sup>. В 80-х гг. он начинает публиковать научные разыскания из истории старообрядческих слобод Стародубщины. Они печатаются в «Киевской Старине»<sup>49</sup>,

---

<sup>47</sup> Там же, С.443-445.

<sup>48</sup> Национальная библиотека Украины им. В. И. Вернадского, Институт рукописей (далее – ИР НБУ им. В. И. Вернадского), - Ф.127, л. 1676, л.1. Детальнее о жизненном и творческом пути М.И. Лилеева см.: Станкевич Г.П. Старообрядческая старина в Киевских хранилищах (на материалах фондов ИР НБУВ) // Старообрядчество: история, культура, современность. – М.,2005. – Т. 2. – С.201 – 215.

<sup>49</sup> Лилеев М.И. К вопросу о времени происхождения Стародубских и Черниговских раскольничьих слобод // Киевская Старина. – 1889. – Т.26. – С.377 – 401, 599 – 614.

«Известиях историко-филологического института кн. Безбородко в Нежине»<sup>50</sup> и других изданиях.

Первую свою большую работу «*Новые материалы из истории раскола на Ветке и в Стародубье*» М.И. Лилеев издал в 1893 году<sup>51</sup>. Она представляет собой сборник документов с авторским предисловием. В ней исследователь дает короткую историю старообрядческих поселений на Стародубщине. Значительное внимание он уделяет отношениям староверов с местными землевладельцами после образования «описных раскольнических слобод».

Основную часть книги составляют найденные ученым документы — всего пятьдесят один. Это — осадные письма на учреждение отдельных слобод; универсалы, выданные гетманами и полковниками, которые, как правило, запрещали староверам заниматься отдельными видами хозяйственной деятельности; переписка малороссийских гетманов с Сенатом, Коллегией иностранных дел, киевскими генерал-губернаторами и др.; докладные записки бурмистров раскольнических слобод, представленные в Киевскую губернскую канцелярию с жалобами на притеснения и преследование со стороны членов правительства Гетманщины. Чрезвычайно интересным в плане сравнения условий поселения староверов на территории Малороссии и Речи Посполитой кажется нам последний документ. Он называется: «*Прошение раскольников, с изложением условий поселения в г. Чернобыле и резолюции на него графа Яна Ходкевича, вот 27 декабря 1771 года*».

Таким образом, М.И. Лилеев осуществил значительную поисковую работу. Опубликованные им документы позволяют более полно охарактеризовать особенности проживания старообрядцев на территории Стародубского и Черниговского полков в XVIII в. Своего значения они не утратили и сегодня.

Главной же работой Михаила Ивановича стала защищенная им в 1895 г. в Киевском университете магистерская диссертация

---

<sup>50</sup> Лилеев М.И. Из начальной истории раскола на Ветке и в Стародубье XVII- XVIII вв. // Известия историко-филологического института кн. Безбородко в Нежине. — Нежин 1895. — Т.13-14.

<sup>51</sup> Лилеев М.И. Новые материалы из истории раскола... — 278 с.



*«Из истории раскола на Ветке и в Стародубье XVII – XVIII в.в.»<sup>52</sup>. В ней автор ставит перед собою довольно сложные и широкое задачи: «свести имеющиеся уже данные о Ветковском и Стародубовском расколе в одно целое, проверить их строго- научным методом исторической критики, сопоставить вновь открытое с ранее неизвестным и представить, возможно, полную в настоящее время картину событий в последовательной связи с изложением всех подробностей и причин, породивших то или иные явления».<sup>53</sup>*

Несмотря на то, что Лилеев не смог, по нашему мнению, в полной мере выполнить поставленную перед собою цель, его работа подвела итог под исследованиями истории „описных раскольнических слобод” Малороссии историками XVIII – XIX вв.

Так, в частности, ученый пересмотрел распространенную тогда точку зрения о времени учреждения первых старообрядческих поселений на Стародубщине, указав, что появление московских раскольников следует датировать 1676 – 1677 гг., а лица, которые пришли в регион с попом Кузьмой, были не первыми старообрядческими колонистами.

Рассмотрев обстоятельства, которые заставили староверов выбрать именно эту территорию для поселения, ученый пришел к выводу, что Стародубщина была удобной для раскольников потому, что находилась в отдалении от административных центров, к ней сравнительно легко можно было добраться, а в случае опасности относительно легко перейти на территорию Речи Посполитой. Сравнив положение старообрядцев на Стародубщине и Ветке, исследователь заметил, что на территории Малороссии, вплоть до царствования Екатерины II, отправление религиозного культа осуществлялось староверами фактически нелегально, в то время как в Речи Посполитой это происходило на законных основаниях.

Проанализировав деятельность первых „организаторов” раскола на Стародубщине и Ветке, которыми считались поп Кузьма из Москвы и поп Стефан из Белева, М.И.Лилеев указал, что она не имела антигосударственного характера, все их усилия были на-

---

<sup>52</sup> Лилеев М.И. Из истории раскола на Ветке и в Стародубье XVII – XVIII в.в. – К., 1895. – 596 с.

<sup>53</sup> Там же, С.ХII.

правлены на то, чтобы найти безопасное место от преследования московской духовной и светской власти. Кроме того, он опроверг распространенное тогда утверждение о существенном увеличении населения слобод (на 40-60 тысяч) в результате осуществленной в 1735 г. т.н. „первой выгонки Ветки”. На основе найденных источников ученый доказал, что с территории Ветки вывели около 13 тысяч староверов, из которых на Стародубщине поселили лишь незначительную часть.

Подводя общий итог, М.И. Лилеев отмечает, что, несмотря на неоднократное изменение на протяжении первой половины столетия отношения царского правительства к малороссийским раскольникам, их положение выгодно отличалось от старообрядцев великороссийских губерний.

Последняя известная нам работа Лилеева, посвященная старообрядцам, *«Из истории поповщинского раскола»*,<sup>54</sup> вышла уже после его смерти – в 1915 году. В центре внимания автора – поиски ветковскими и стародубскими старообрядцами архиерейства в первой половине XVIII в. Особое внимание отводится деятельности иеромонаха Епифания (в миру Остапа Яковлевича Ревуцкого), который в 1724 году на основе изготовленных им же фальшивых грамот, был посвящен в епископы молдавским митрополитом Георгием. Епифаний перешел на старообрядчество и активно стал святить священников. Он основал новый толк, который получил название *“епифановщины”*. Новое согласие не имело особенного вероучения, а отличалась лишь фанатичным почитанием своего руководителя. Больше внимания, чем в других своих работах, исследователь уделил первой “выгонке Ветки”. На основе найденных оригинальных источников М.И. Лилеев довольно детально проследил все действия русских войск по выводу староверов из польской колонии.

Таким образом, Михаил Иванович Лилеев внес значительный вклад в исследование вышеуказанной проблемы. Он первым обратил внимание на недостаточную ее изученность, собрал и опубликовал значительную часть оригинальных документов, благодаря чему большинство из них стало доступно и современным исследо-

---

<sup>54</sup> Лилеев М. Из истории поповщинского раскола. – К., 1915. – 112 с.

вателям. Талантливый ученый разработал немало отдельных аспектов указанной проблемы, внося заметный вклад в ее изучение.

В том же году, что и последняя работа Лилеева, появилось и исследование профессора Киевской духовной академии В.З. Белоликова, которое по своей тематике перекликалось с работой выше-названного автора. Оно фактически продолжало разработку той же проблемы – поисков староверами-поповцами архиерейства. В центре внимания исследователя – стародубский инок Никодим, автор идеи получения иерархии с помощью официальной церкви и светской власти. Белоликов проанализировал ситуацию, которая сложилась в поповщине в XVIII в., и стремился выяснить причины, которые стимулировали старообрядческих лидеров к поиску разнообразных способов ее решения. Такими причинами, по мнению автора, были: *«стремление иметь трехчинную иерархию; недостойное поведение беглых попов и желание совершенно освободиться от всякой тени подчинения великороссийской иерархии»*.<sup>55</sup> Автор рассмотрел и так называемые „двенадцать пунктов“, представленных Никодимом через князя Потемкина императрице Екатерине II, и усилия этого энергичного монаха по воплощению своей идеи в жизнь.

Чуть ли не единственным этнографом, который исследовал старообрядческие поселения Стародубщины, был И. С. Абрамов, который летом 1908 г. посетил регион. Результаты этой поездки были озвучены автором на заседании этнографического отдела Русского географического общества в ноябре того же года, а в 1910 г. этот доклад был опубликован в научном сборнике *«Материалы к истории и изучению русского сектанства и старообрядчества»*<sup>56</sup>

По своей структуре эта работа похожа на предыдущее исследование Абрамова – *«Старообрядцы на Ветке»*<sup>57</sup>. Начинается

---

<sup>55</sup> Белоликов В.З. Указ. соч., С.15.

<sup>56</sup> Абрамов И.С. Поездка в Стародубье. // Материалы к истории и изучению русского сектанства и старообрядчества / Под ред. В. Бонч-Бруевича. – СПб., 1910. – Вып.3.– С.283 – 298.

<sup>57</sup> См: Абрамов И.С. Старообрядцы на Ветке // Живая старина. – СПб. – 1907. – Вып. 3. – С.116 – 132.

очерк исторической справкой о заселении Стародубщины староверами и обстоятельствами существования их слобод в XVIII в. Однако основное внимание автора сосредотачивалось на современном положении старообрядцев. Исследователь описывает разные стороны их жизни – развитие промыслов и торговли, брачные отношения, особенности вероучения, деятельность православных миссионеров и т.п. Завершается исследование характеристикой политических взглядов стародубских раскольников, которые, по утверждению И.С. Абрамова, были разнообразными.

Несмотря на то, что этот автор не прибегает к научному анализу выявленных им фактов из жизни староверов, его исследование имело определенную ценность для развития нашей темы. Состоит оно в том, что исследователь приводит интересные свидетельства о функционировании института семьи и особенностей брачных отношений. Значение этой работы, прежде всего в интересном этнографическом материале, собранном И.С.Абрамовым.

В общем, необходимо заметить, что историки этого периода лишь очертили подходы к изучению проблемы существования „описных раскольнических слобод”. Благодаря их усилиям в научное обращение был внедрен большой массив прежде не известных источников, определены главные направления исследований и основные проблемы. Однако конфессиональная предубежденность большинства из этих исследователей не содействовала объективному освещению проблемы.

Как видно из проведенного выше анализа, демографические процессы в слободах не были предметом специальных научных исследований. Однако раскрытию этой проблемы оказывала содействие публикация статистических данных о числе жителей отдельных населенных пунктов, результатов переписей, прихода переселенцев и т.п. Фундаментальные же исследования в этом направлении были невозможны прежде всего потому, что историческая наука еще не наработала методологии историко-демографических исследований.

*Советский период 1917-1991 гг.* Из четырех выделенных нами периодов, наименее плодотворной для изучения проблемы „описных слобод” оказался именно этот. Как утверждает российский ис-

следователь М.В. Козлов, основной особенностью подхода советских историков к изучению старообрядчества было доминирование «классовых» представлений о ходе исторического процесса. В связи с этим религиозным движениям, в том числе и старообрядчеству, уделялось совсем мало внимания<sup>58</sup>. В довоенный период их изучение развивалось почти исключительно в контексте антирелигиозной борьбы. Однако старообрядчеству и в этом смысле „повезло” меньше всего, поскольку, по мнению некоторых советских чиновников, занимавшихся проблемами религии, староверы не требовали особого внимания, так как были обречены на вымирание. Так, по крайней мере, утверждал заведомо культ НКВС УССР Гольтберг.<sup>59</sup>

Кроме четко выраженного атеистического характера, работы того времени имели еще, по крайней мере, две характерных особенности. Во-первых, проблема „описных слобод” поднималась в большинстве из них лишь фрагментарно и не была предметом специального исследования. Во-вторых, оживление интереса к этой проблематике с 70-х гг. сопровождалось сосредоточением внимания исследователей исключительно на изучении книжной и духовной культуры жителей региона.

В 20-30-х гг. отдельные аспекты истории „описных слобод” с позиций классового подхода раскрыл в своей работе первый марксистский историк РПЦ М.М. Никольский. Основное внимание исследователь уделил социальным истокам старообрядчества, выявлению тех слоев населения, которые стали основными движущими силами этого религиозного движения. Он, в частности, заметил, что староверы, которые прибыли на Стародубщину с попом Кузьмой, были купцами, и именно эта категория сыграла решающую роль в учреждении раскольнических слобод на территории Гетманщины: *«купеческие иммигранты из Москвы, Коломны и дру-*

---

<sup>58</sup> Козлов М.В. Изучение старообрядчества в советской и постсоветской исторической науке: эволюция подхода. // Источниковедческая компаративистика и историческое построение: Тез. докл. и сообщений XV научн. конф. Москва, 30 янв. – 1 февр. 2003 г. / Сост. Ю.Э.Шустова. – М., 2003. – С.160.

<sup>59</sup> Государственный архив Полтавской области. – Ф.2034, оп.2, д.75, л.210.

гих городов еще ранее 1685 г. образовали целый ряд слобод в Стародубье»<sup>60</sup>.

Согласно утверждению Никольского, старoverы, изгнанные полковником Самойловичем за польскую границу, тоже были исключительно купцами, а крестьяне остались на Стародубщине. Со временем, обжившись на новом месте, купцы с помощью «*гипноза старой веры*»<sup>61</sup> сумели поставить слободских крестьян, которые занимались кустарными промыслами, в экономическую зависимость.

Несмотря на то, что исследователь выделил те группы населения, которые составляли основу социальной базы старообрядчества на Стародубщины, его работа не раскрывала сущности этого религиозного течения, а давала лишь максимально упрощенное видение проблемы, показывая старообрядческое вероучение исключительно как средство порабощения и эксплуатации трудящихся.

Новый импульс изучение „описных слобод” приобрело в 70-е гг. XX в., после того как, Научная библиотека Московского государственного университета организовала в регион Ветки-Стародубья ряд археографических экспедиций. Основной их целью было изучения местных диалектов, фольклора, выявления рукописных памятников. Результаты превзошли все наиболее оптимистические ожидания организаторов: был собран значительный материал для изучения народной культуры и рукописной традиции старообрядцев. Лишь рукописных книг поступило в библиотеку 230 единиц.<sup>62</sup>

Следствием стало существенное расширение поля исследования. Предметом интереса ученых стали культурные особенности

---

<sup>60</sup> Никольский Н.М. История русской церкви. – М.: Политиздат, 1983. – С.156.

<sup>61</sup> Там же, С. 238.

<sup>62</sup> Поздеева И.В. Археографические работы московского университета в районе древней Ветки и Стародуба (1970 – 1972 гг.). // Памятники культуры. Новые открытия, 1975. – М.: Наука, 1976. – С.52-69.

старообрядческого населения региона: иконопись, пение, устная и письменная традиция, фольклор и народное творчество<sup>63</sup>.

*Современность.* Особенность современного состояния изучения истории старообрядческих поселений состоит в том, что, несмотря на общее оживление изучения старообрядчества на постсоветском пространстве, которое началось в конце 80-х – начале 90-х гг. XX в., стародубским слободам отводится незначительное внимание исследователей. Однако необходимо заметить, что число работ по раскольнической проблематике кардинально возросло<sup>64</sup>.

Следует отметить, что разработкой данной проблемы занимаются украинские и русские ученые. Украинская историография представлена работами В. Мордвинцева и Г. Станкевича. Основное внимание оба автора сосредотачивают на изучении и анализе с помощью привлечения широкой источниковой базы, государственной политики относительно „описных слобод” и отношений их жите-

---

<sup>63</sup> Гусева Э.К. Памятники старообрядческой живописи конца XVIII – XIX вв. // Русские письменные и устные традиции и духовная культура (по материалам археографических экспедиций 1966-1980 гг.): Сб. статей – М.: Изд-во МГУ, 1982. – С.151 – 156. Ее же Старообрядческое искусство на Брянщине и Гомельщине. // Из истории фондов научной библиотеки Московского университета. – М.: Изд-во МГУ, 1978. – С.130-135. Богомолова М.В. Кобяк Н.А. Описание певческих рукописей XVII – XX вв. Ветковско-Стародубского собрания МГУ; Игошев Л.А. К вопросу о значении традиций древнерусского певческого искусства (по материалам археографического обследования Ветковско-Стародубских слобод) // Рус. письменные и устные традиции и духовная культура: (По материалам археографических экспедиций 1966-1980 гг.). Сб. статей – М.: Изд-во МГУ, 1982. С. 156 – 237. Кобяк Н.А., Кукушкина О.В. Филологические разыскания в рамках комплексных исследований района старообрядческих слобод Брянщины и Гомельщины: Из истории фондов научной библиотеки Московского университета. – М.: Изд-во МГУ, 1978. – С.120 – 129.

<sup>64</sup> Обзор новейшей литературы см.: Козлов М.В. Новейшая историческая литература по истории русского раскола и старообрядчества: (Обзор). // Социальные и гуманитарные науки. Отечественная литература. Сер.5: История: РЖ / РАН. ИНИОН. Центр социальных науч.-информ. исслед. Отд. Отеч. и зарубеж. Истории. – М., 2002 – № 1. – С. 47 – 63.

лей с официальным православием<sup>65</sup>. Значительным вкладом в разработку проблемы стала частичная публикация Г. Станкевичем материалов переписи раскольнических поселений 1729 г.<sup>66</sup>

Работ русских историков намного больше, но, как правило, за небольшим исключением<sup>67</sup>, они носят краеведческий характер и написаны исследователями-любителями. Круг их интересов чрезвычайно широк, однако основное внимание большей частью сконцентрировано на проблемах уточнения времени учреждения отдельных населенных пунктов, истории старообрядческих церквей и монастырей, развития областей промышленности и т.п. Вопросы сущности старообрядчества, его региональных особенностей они, как правило, не касаются. Наиболее плодотворно на поприще краеведения работают А.Г. Кублицкой<sup>68</sup>, А.И. Поддубный<sup>69</sup> и Р.И. Перекрестов<sup>70</sup>.

---

<sup>65</sup> Мордвінцев В. Політика російської імперії щодо старообрядців у першій половині XVIII ст. // Укр. богослов. – Іст. і теол. щорічник. – К., 2003. – Вип. 2. – С.254 – 266.; Его же: Старообрядницькі громади України другої половини XVIII ст. та ставлення до них влади. // Соціум: альманах соціальної історії. – К. Ін-т історії НАН України, 2002. – Вип. 1. – С.191 – 202. Станкевич Г. П. Светская и церковная власть и старообрядцы на Черниговщине в последней четверти XVII – XVIII вв. // Старообрядчество: история, культура, современность. Материалы. М., 2002. – С.31 – 42.

<sup>66</sup> Станкевич Г. Чернігівські старообрядницькі слободи (сmt. Добрянка і Радуль Ріпкинського району) за матеріалами перепису 1729 року. // Сіверянський літопис. – 2002. – № 6. – С.32 – 46.

<sup>67</sup> Кочергина М.В. Старообряднические монастыри Стародубья и Ветки в конце XVIII – первой половине XIX в. как центры духовной жизни и их влияние на местное население // Старообрядчество как историко-культурный феномен / Материалы междунар. науч.-практич. конференции «Старообрядчество как историко-культурный феномен» (Гомель, 27 – 28 февр. 2003 г.): Гомель: ГГУ, 2003 – С.131 – 136.

<sup>68</sup> Кублицкий А.Г. Перекрестов Р.И. Ранние иноческие поселения старообрядцев Стародубья и слободы Зыбкая в XVIII в. // Старообрядчество: история, культура, современность: Материалы. М., 2002. – С.72. – 77. Его же: Старообрядчество в борьбе за независимость // Старообрядчество как историко-культурный феномен / Материалы междунар. науч.-практич. конференции «Старообрядчество как историко-культурный феномен» (Гомель, 27 – 28 февр. 2003 г.): Гомель: ГГУ, 2003 – С.136 – 138.



Среди них необходимо выделить Р.И. Перекрестова, работы которого имеют довольно высокий научный уровень и заслуживают отдельного внимания. Как и остальные краеведы, он в своих исследованиях касается разнообразных аспектов истории старообрядчества на Стародубщине, но для нас наибольший интерес представляют те его работы, в которых он рассматривает проблему миграции раскольников в регион – *«К вопросу в переселенческих потоках крестьян из России в конце XVII – начале XVIII века»* и *«Структура переселенческих потоков из России и Польши в старообрядческие слободы Малороссии в конце XVII – начале XVIII веков по материалам переписи обывателей Государевых описных раскольниковых слобод 1729 года»*. В этих исследованиях автор выясняет, из каких именно регионов староверы переселялись на Стародубщину, анализирует пути их передвижения, социальный состав миграционных потоков, интенсивность миграций в разные годы и т.п. Главный вывод, к которому приходит Р.И.Перекрестов,

---

<sup>69</sup> Поддубный А.И. Злынковская земля сквозь дымку времени. Ист. очерки. – Клинцы, 2000. – 192 с. Его же: Из истории поселения слободы Зыбкая по материалам переписей обывателей слободы 1729 г. и 1736 г. // Актуальные проблемы современного лингвистического, литературного, исторического и естественнонаучного краеведения – Новозыбков, 2001. – С.32 – 37. Его же: Был ли Емельян Пугачев в старообрядческом Климовском монастыре // Клиновский летописец: Сб.– Клинцы, 2004. – Кн. 1. – С.420 – 432.

<sup>70</sup> Перекрестов Р.И. Источники накопления капиталов старообрядцами Стародубья в начале XVIII в. // Старообрядчество: история, культура, современность. Материалы. М., 2002. – С.78-83. Его же: К вопросу о переселенческих потоках крестьян из России в конце XVII – начале XVIII века.// Старообрядчество как историко-культурный феномен / Материалы междунар. науч.-практ. конференции (Гомель, 27 – 28 февр. 2003 г.): Гомель: ГГУ, 2003 – С.136 – 138. Его же: К вопросу о заселении слободы Клинцы // Клиновский летописец: Сб.– Клинцы, 2004. – Кн. 1. – С.28 – 34. Его же: Структура переселенческих потоков из России и Польши в старообрядческие слободы Малороссии в конце XVII – начале XVIII веков по материалам переписи обывателей Государевых описных раскольниковых слобод 1729 года. // Там же, С.70 – 154. Его же: Клиновская живопись // Старообрядчество: история, культура, современность – М., 2005. – Т. I. – С.377 – 390.

такой: переселения староверов на территорию Гетманщины происходили не стихийно, как отмечалось раньше, а были хорошо спланированными и организованными акциями.

Таким образом, мы рассмотрели те работы, которые, по нашему мнению, отображают основные направления и тенденции в исследовании проблемы „государевых описных раскольнических слобод“. Подытоживая, заметим, что в этих исследованиях мы не нашли ответа на вопрос: каким именно было демографическое поведение жителей этих слобод и как на него влияли их конфессиональные особенности?

Причина этого, по нашему мнению, кроется в тех общественно-политических условиях, в которых эти работы создавались. В частности, в работах написанных до 1917 г., такая тематика не могла быть исследованной по двум причинам: во-первых, в противостоянии между старообрядцами и официальной церковью государство почти до конца этого периода всеми средствами поддерживало РПЦ, стимулируя таким образом исследования антистарообрядческого характера; во-вторых, сама историческая наука еще не была готова к подобным исследованиям, так как не имела соответствующего инструментария и методологической базы. В советские времена, как мы видели, эта проблема из-за специфического отношения к религии вообще не изучалась. Сейчас начинают появляться единичные работы, посвященные отдельным аспектам этой проблемы, но комплексное исследование до настоящего времени еще не проводилось.

Изучение проблематики работ свидетельствует, что исследованию демографических процессов в старообрядческом социуме Малороссии уделялось мало внимания. Тем не менее, этот вопрос кажется нам чрезвычайно важным, поскольку демографическое поведение слободского населения в значительной мере влияло на религиозные, социальные, политические и экономические процессы на территории Северной Гетманщины в XVIII в.

## § 2. Источники по истории старообрядческих поселений Гетманщины

Формирование базы источников данного исследования происходило на протяжении всего XVIII в., преимущественно в пределах светского делопроизводства, и было тесно связано с процессом абсолютизации и универсализации государственного аппарата Российской империи. Все эти источники можно разделить на две основные группы. К первой группе следует отнести источники статистического характера, на основании которых определялись главные демографические параметры слободского населения. К ним, в первую очередь, необходимо причислить переписи старообрядческого населения Малороссии, которые проводились в первой половине XVIII в.: 1715-1718 гг., 1729 г. и 1736 г. Первый реестр старообрядческого населения Стародубья составил полковник Г. Ергольский, посланный киевским генерал-губернатором князем Д.Голицыным, согласно указу Петра I, отыскать и переписать поселения староверов.<sup>71</sup> Вторично раскольников переписал капитан глуховского гарнизона И. Брянченинов *«по силе решительного 16 пункта на прошение господина гетмана Апостола»*<sup>72</sup>. Третью перепись осуществил почепский комендант секунд майор Г. Павлов по решению председателя „правления гетманского правительства“ князя О. Шаховского. Во всех трех случаях главную роль сыграли фискальные интересы верховной власти. Основная цель их проведение состояла в выяснении числа жителей и соответствия их числа сумме выплачиваемых налогов.

Материалы этих реестров хранятся в фонде Сената Российского государственного архива древних актов (ф. 248) и фонде Ки-

---

<sup>71</sup> *«а где явятся великороссийского народа раскольники и оных велено переписать всех налицо подворно и кто на каких грунтах и за кем живут...»* // ЦГИАК Украины – Ф.59, оп.1, д.6470, л.44. (Об обстоятельствах проведения этой переписи смотрите так же: Перекрестов Р.И. «Опись на Государя» жителей старообрядческих слобод Малороссии в 1715 году, обстоятельства и причины. // Клинцовский летописец: Сб. – Клинцы, 2004. – Кн. 1. – С.35 – 50.)

<sup>72</sup> Российский государственный архив древних актов (РГАДА, Москва) – Ф.248, оп.29, д.1797, л. XVII.; Бантыш-Каменский Д.Г. Указ. соч., С. 440.

евской губернской канцелярии Центрального государственного исторического архива Украины в городе Киеве (ф. 59). Отдельные фрагменты второй переписи частично публиковались в конце XIX в. известным историком старообрядчества М.И. Лилеевым<sup>73</sup>, современным украинским ученым Г.М. Станкевичем<sup>74</sup> и российским исследователем Р.И. Перекрестовым<sup>75</sup>.

Эти документы представляют собой подворные описания, в которых сообщается о том, когда именно, на чьих землях и кто осаждал ту или иную слободу. Кроме того, содержатся данные о жителях отдельных дворов: указываются их имена, возраст, происхождение, число детей, сумма выплачиваемого налога, занятия промыслами.

Во второй половине 50-х гг. XVIII в. круг статистических документов расширился за счет сведений о численности населения слобод, которые каждые полгода стала подавать в Сенат Киевская губернская канцелярия. Наиболее интересными, по нашему мнению, являются две ведомости – за 1758 и первое полугодие 1761 года, составленные и представленные в канцелярию тогдашними руководителями «волостной конторы описных раскольнических слобод» представлявшей среди староверов имперское правительство, коллежским ассессором Василием Морозовым, надворным советником Григорием Титовым и поручиком Григорием Борозной.

В первой ведомости наводятся данные о времени и месте возникновения каждой из слобод, указывается, кем и на чьих землях они основывались, кто выдал осадные листы и универсалы. Кроме того, сообщается, что их жители переписывались трижды: полковником Ергольским (1715), капитаном Брянчаниновым (1729) и майором Павловым (1736); указывается, какое количество раскольников обоих полов проживало в поселениях на момент ее подачи. Там же содержатся данные о налогах, которые платили ста-

---

<sup>73</sup> Лилеев М.И. Новые материалы из истории раскола... – С.115-120..

<sup>74</sup> Станкевич Г. Чернігівські старообрядницькі слободи... – С.44 – 46.

<sup>75</sup> Перекрестов Р.И. Дело о переписи обывателей Государевых описных раскольнических слобод Малороссии 1729 года. // Клинцовский летописец: Сб. – Клинцы, 2004. – Кн. 1. – С.51 – 69.

роверы каждой из слобод. Причем суммы, которые взимались из постоянных жителей и новоприбывших, показанные в отдельности.

Вторая ведомость по своей структуре намного сложнее. В ней отсутствует информация по истории учреждения слобод, а значительно больше внимания обращается на движение населения. В отличие от первой ведомости, данные об общем количестве жителей каждой слободы представлены дифференцированно. Благодаря этому имеем свидетельство о результатах каждой из вышеназванных переписей. Там же приведено и количество тех староверов, которые вышли из-за польской границы и перешли из владений Киево-Печерской лавры. Отдельно выделены изменения в составе раскольников за текущий год: показаны родившиеся и пришедшие из-за границы, вычтены умершие и беглые.

Еще одна ведомость, которая заслуживает нашего внимания, была создана в 1769 г. Этот документ намного проще, чем предыдущие, и представлен в виде таблицы, в которой показаны изменения состава населения отдельных слобод за период с 1765 по 1769 год. Все вышеназванные ведомости хранятся в фонде Киевской губернской канцелярии.

К этой же группе источников нужно отнести и материалы ревизий, подушных переписей населения, введенных в Российской империи в период правления Петра I с 1719 г. Всего таких переписей на протяжении XVIII – XIX вв. было осуществлено 10. На территории Малороссии их стали проводить с третьей – 1765 г. ревизии. В своем исследовании мы использовали лишь материалы III и IV (1782 г.) ревизий, которые частично сохранились в фондах Новгород-Северского наместнического правления (ф. 206), Мглинской нижней расправы (ф. 1907) ЦГИАК Украины, и краеведческом музее г. Новозыбков Брянской области России<sup>76</sup>.

Ревизские сказки являются чрезвычайно ценным источником для исследования демографических процессов, поскольку фиксировали населения слобод с указанием возраста и пола. Важным

---

<sup>76</sup> Новозыбковский краеведческий музей (Брянская обл., Р.Ф.) (далі – НКМ). – Книга переписи слободы Деменка Новозыбковского уезда за 1736 г., – КП.1639/РК.122. – л.622 – 633.

является также и то, что в источнике представлены данные не только за нынешнюю, но и за предыдущую ревизию, указываются причины отсутствия тех или иных лиц — «умре», «бежал безвестно», «отдан в рекруты», «выдана в замужество» и т.п. Это, в свою очередь, позволяет определить выяснить как параметры рождаемости, смертности и прироста население, так и его движение. Свидетельства о выданных и взятых замуж девушках, содержащиеся в этом источнике, дают возможность выяснить отдельные показатели брачности старообрядческого населения Малороссии<sup>77</sup>.

Одно из центральных мест среди статистических источников занимает Генеральное описание Левобережной Украины, более известное как Румянцевская опись Малороссии. Названный документ был составлен на основании переписи населения Гетманщины, проведенной по указу Екатерины II от 4 ноября 1763 года. Осуществлялся он с фискальной целью — наладить стабильное поступление налогов в государственную казну. Для этого нужно было располагать подробной информацией о количестве жителей Левобережной Украины и их экономическом положении. Выполнение указа возложили на президента созданной после окончательного упразднения гетманства в 1764 году Малороссийской коллегии графа П.А.Румянцева<sup>78</sup>. Последний надеялся при помощи переписи получить наиболее полную информацию о тогдашнем украинском обществе, поэтому подошел к выполнению поставленной перед ним задачи со всей ответственностью. Кроме детального описания всего движимого и недвижимого имущества населения края, его также интересовали данные о том, какие именно земли принадлежали частным лицам, а какие государству, в каком состоянии находилась промышленность, ремесла, торговля, муниципальные со-

---

<sup>77</sup> Об использовании ревизских сказок в подобных исследованиях смотрите также: Миттерауер М., Каган А. Структура семьи в России и Центральной Европе: сравнительный анализ // Семья, дом и узы родства в истории / Под общ. ред. Т. Зоколлы, О. Кошелевой, Ю. Шлюмбама; Отв. ред. О.Е. Кошелева; / Пер. с англ. и нем. К.А. Левинсона, пер. с франц. Л.А. Пименовой. — Спб.: Евр. ун-т; Алетейя, 2004. — С. 37 – 39.;

<sup>78</sup> Генеральний опис Лівобережної України 1765 — 1769 рр. Показчик населених пунктів. — К.: Центр. держ. іст. архів УРСР в м. Києві, 1959. — С.4.

оружения и т.п. По утверждению З. Когута, «румянцевская перепись» был наиболее полной из всех, которые ранее проводились в Гетманщине<sup>79</sup>.

Результаты переписи большинства старообрядческих слобод (их переписали в 1767 г. – Ю.В.) находятся в 116 и 117 книгах описи, которые хранятся в Центральном государственном историческом архиве Украины в г. Киеве (ф.57.). Это большого объема книги (800 – 1000 и больше страниц) написанные на грубой серой бумаге скорописью второй половины XVIII в., которая в отдельных местах довольно трудно читается.

По своей структуре описание каждой слободы делится, как правило, на три части: преамбула, само описание и список тех жителей, которые на момент проведения переписи переселились в Астраханскую, Белгородскую и Новороссийскую губернии. Иногда, если при слободе существовал монашеский скит или монастырь, приводится еще и реестр его жителей.

В преамбуле сообщается, в какое время, на чьих землях и кем была осажена слобода и кто из гетманов или полковников выдавал осадный лист. Там же находятся данные о том, сколько в слободе дворов, бездворных изб, а также пустых дворов и изб, указывается, какое количество скота разных видов находился в собственности жителей, какими площадями пахотных земель и сенокосных лугов они владели.

Основную часть документа составляет собственно описание отдельных хозяйственных единиц (дворы, бездворные избы и пустые дворы и избы). Каждое такое описание тоже имеет свою внутреннюю структуру.

Относительно двора или бездворной избы в документе сообщалось:

1. Какие жилые и хозяйственные здания находились на его территории (*«Двор, в нем строения: изб с сеними тринадцать...»*<sup>80</sup>,

---

<sup>79</sup> Когут З. Російський централізм і українська автономія: Ліквідація Гетьманщини, 1760 – 1830. – К.:Основи,1996. – С.107.

<sup>80</sup> ЦГИАК Украины. – Ф.57, оп.1, кн.116, л.240об.

«Бездворная изба с сенми, чулан один, сараев два, амбаров два»<sup>81</sup>). Указывалось, в каком они находились состоянии — новые или старые (*ветхие*).

2. Кто собственник — имя, отчество, фамилия, какого возраста, состояние здоровья («*Тихон Пахомов сын Бесчастнов, 43 лет здоров*»<sup>82</sup>), откуда пришел он, его отец или дед («*Отец их уроженец Малоярославского уезду села Калинина Тихонова монастыря крестьянин. Зашел оттоль в Полишу в 754, а с Полиши в Россию и в слободу Зыбкую в 755 году*»<sup>83</sup>). Для состоящих в браке называлось имя и отчество жены, ее возраст и состояние здоровья, сообщались имена детей, их возраст и состояние здоровья («*У него жена Федосья Гаврилова дочь 30 лет здоровая. У них дети: Трофим 8, Леон 6 лет, здоровы*»<sup>84</sup>). При этом сначала названы имена мальчиков, а потом девочек даже в том случае, когда первые были младше последних. Если кто-то со старших сыновей уже состоял в браке, по такой же формуле указывались его жена и дети. Для вдов, кроме имени отца, отмечалось еще имя мужа и фамилия («*...вдовья Анна Михайлова дочь Васильевская жена Масленникова...*»<sup>85</sup>).
3. Какие другие семьи жили во дворе. В большинстве случаев это были родственники: племянники, зятя, шурины и т.п. («*У него племянники брата его роднова Афанася дети...*»<sup>86</sup>) или же работники («*Да у него вышетенасного Карпова работник...*»<sup>87</sup>). Информация подавалась в приведенном выше порядке.
4. Сколько пахотной земли приходилось на двор (измерение велось в четвертях и четвериках<sup>88</sup> — Ю.В.) («*У них пахотной земли посевом в трех сменах ржи на 15 четвертей 6 четвери-*

---

<sup>81</sup> Там же, л.246.

<sup>82</sup> Там же, л.246об.

<sup>83</sup> Там же, л.248.

<sup>84</sup> Там же.

<sup>85</sup> Там же, л.274.

<sup>86</sup> Там же, л.267об.

<sup>87</sup> Там же, л.272об.

<sup>88</sup> Четверть — равнялась современным 0,54625 га., четверик — современным 0,068 га. (Грамм М.И. Занимательная энциклопедия мер, единиц и денег. — Челябинск: Урал Л.Т.Д, 2000. — 411с.)



ков»), какие сельскохозяйственные культуры и на каких площадях высевались осенью, а какие весной, сколько телег сена собиралось из принадлежащих ему покосных лугов, какое количество скота разных видов содержалось в хозяйстве («...в прошлую осень посеяно ржи 2 четверти. Весной ярового хлеба посевают овса 2 четверти 4 четверни, гречи 6 четвериков. Сеннокусу имеет на вышеписанных заполосках телеге на 3. При дворе огород для овощей с грядками. Скота у них: коней двое, коровья, свинья одна»<sup>89</sup>). Здесь же указывалось, какими промыслами или торговлей занимались жители, какого размера была сумма их собственного капитала, а на какую они брали кредит. Назывался размер ежегодной консистентной дачи<sup>90</sup> («Промысел имеет торгует. Покупает по селам пеньку пуд до 500 и продает ее в городе Стародубе. Капитала собственного имеет на 150 руб. да на кредит берет на 500 руб. На консистенцию дает в год по 4 руб. 78 коп.»<sup>91</sup>).

Итак, как видим, Румянцевская опись очень детально раскрывает состав и структуру слободского населения. Довольно высокий информативный потенциал этого источника разрешает проводить исследование демографических процессов, которые происходили в старообрядческом социуме Малороссии.

Таким образом, источники статистического характера дают возможность проводить историко-демографические исследования. Однако, по нашему мнению, нужно помнить об относительной достоверности отображенных в них данных о численности и половозрастном делении населения. Эти источники не могут абсолютно точно отображать реальное состояние вещей в связи, по крайней мере, с тремя следующими обстоятельствами:

Во-первых, все они создавались с фискальной целью, в результате чего в центре внимания их составителей находились налогоплательщики, которыми, как известно, были в основном мужчины, то есть вне поля зрения переписчиков оставалась часть женщин

---

<sup>89</sup> ЦГИАК Украины. – Ф.57, оп.1, кн.116, л.271.

<sup>90</sup> Денежный налог на содержание российских войск расквартированных в Малороссии, который платили все домохозяйства Гетманщины.

<sup>91</sup> ЦГИАК Украины. – Ф.57, оп.1, кн.116, л.273

и детей, а также те лица, которые успели родиться и умереть между проведением переписей и т.п.

Во-вторых, необходимо также учитывать и субъективный фактор – усердие чиновников, которые не всегда качественно выполняли свою работу. Как правило, переписи производились не так тщательно, как, по свидетельству автора „Истории Русов”, создавалась Румянцевская опись: *«В каждом селении выгоняли народ из жилищ его на улицы, не обходя никого, и даже самых ссущих младенцев, строили их ширенгами и держали так на всяких погодах, в ожидании прохода по улицам главных Коммиссионеров, кои, делали им перекличку, замечали каждого на груди мелом и угольями, чтобы с вторыми не замешался»*.<sup>92</sup> Этот сюжет, очевидно, использовался для того, чтобы показать бесчинства царской администрации. На самом деле, часть комиссаров, по крайней мере те из них, которые представляли украинскую сторону, по утверждению З. Когута, в большинстве случаев саботировали проведения переписи<sup>93</sup>. Не следует также забывать и о том, что староверы могли подкупать переписчиков. Как мы уже выше отмечали, по одной из версий, составитель первой переписи раскольников полковник Г. Ергольский, взял из жителей слобод *«великие взятки»* и подал в Киевскую губернскую канцелярию выгодные для них свидетельства<sup>94</sup>.

В-третьих, следует иметь в виду и нежелание самых староверов вследствие своих апокалипсических и эсхатологических настроений показывать реальное число слобожан.

Тем не менее, необходимо иметь в виду, что более детальных и более точных источников, мы, к сожалению, в своем распоряжении не имеем.

Ко второй группе нужно отнести деловые документы разнообразных административных учреждений того времени, которые касались „описных слобод”. Их, в свою очередь, тоже можно классифицировать. К первому виду, по нашему мнению, следует отнести разнообразные законодательные и нормативные акты, которые

---

<sup>92</sup> Кониский Г. Указ. соч., С.256.

<sup>93</sup> Когут З. Указ. соч., С.108.

<sup>94</sup> Лазаревский А. Указ. соч., С.442.

поступали в Киевскую губернскую и Генеральную войсковую канцелярии в основном из Сената и Коллегии иностранных дел. Как правило, они касались организации администрации и управления в „государевых описных малороссийских раскольнических слободах” и реализации в них фискальной политики царского правительства.

Второй вид деловой документации составляют разнообразные отчеты, которые присылались в Киевскую губернскую канцелярию руководителями органов слободского самоуправления – волостного правления и волостной конторы, а также разнообразными правительственными чиновниками, которые направлялись в старообрядческие поселения для выполнения отдельных поручений власти. Созданная таким образом источниковая база касается разнообразных аспектов слободской жизни: численности населения, уплаты налогов, выполнения рекрутской повинности, экономической деятельности, выдачи паспортов, принятия переселенцев из других регионов империи и из заграницы и т.п.

Третий вид источников этой группы составляют жалобы и споры, связанные с разнообразными конфликтами, в которые довольно часто втягивалось местное население. Слободские обыватели жаловались на волостное правление, Стародубскую полковую канцелярию, своеволие офицеров и солдат российских полков, расквартированных в регионе и др. Однако чаще всего предметом споров были земли и угодья, за которые слобожане соревновались с жителями соседних полковых сел и местными помещиками. Среди последних были не только представители генеральной старшины Гетманщины, а и высочайшие члены правительства империи.

Все эти документы сосредоточены в разнообразных фондах – Сената и Раскольнической конторы РГАДА (фф. 248, 288), Генеральной войсковой канцелярии (ф. 51), Стародубьской полковой канцелярии (ф. 64), Новгород-Северского наместнического правления (ф. 206) ЦГИАК Украины, личном фонде М.И. Лилеева (ф. 127) ИР НБУ им. В.И. Вернадского и др. Однако в связи с тем, что „описные раскольнические слободы” с начала своего существования как единой административной единицы и почти до конца XVIII в. находились в подчинении Киевской губернской канцелярии, ос-

новой массив документальных источников накопился именно в ее фонде (ф. 59).

Итак, как видим, для написания данной работы был привлечен довольно широкий круг источников. Комплексное исследование включенных в него документов позволило автору детально рассмотреть демографическую ситуацию, которая сложилась в старообрядческих поселениях Гетманщины во второй половине XVIII в. Их изучение дало возможность проанализировать основные демографические параметры старообрядческого социума (рождаемость, смертность, прирост населения), определить особенности функционирования института брака и семьи.

## ГЛАВА II. ПОСЕЛЕНИЯ СТАРООБРЯДЦЕВ НА ТЕРРИТОРИИ СЕВЕРНОЙ ГЕТМАНЩИНЫ В XVIII ВЕКЕ

### § 1. Обстоятельства основания слобод, гражданское состояние их обитателей

Территория северных полков Гетманщины занимает значительное место в истории русских старообрядцев. Именно здесь в XVIII в. существовала одна из самых больших их колоний – так называемое „Стародубье”, которая состояла из 17 слобод, расположенных в этом регионе<sup>95</sup>. В историографии утвердилось прочное мнение, что переселение староверов на территорию Гетманщины началось в конце 60-х лет XVII в., сразу после собора Русской православной церкви (1666-1667 гг.), который закрепил раскол. Первое упоминание о них датируется 1669 годом<sup>96</sup>. Именно тогда 12 московских купеческих семей во главе со священником Кузьмой основали на территории Стародубского полка слободу Понуровку. Однако первые поселения раскольников на Стародубщине просуществовали недолго. Сразу после стрелецкого восстания (1682 г.), в котором старообрядцы приняли активное участие, московское правительство потребовало от гетмана И. Самойловича применить ре-

---

<sup>95</sup> Из этих слобод: 2 – Добрянка и Радуль, находились на землях Черниговского полка, 3 – Ардонь, Свяцкая, Тимошкин Перевоз – во владениях Киево-Печерской лавры, остальные 14 – Воронок, Деменка, Еленка, Зыбкая, Злынка, Климова, Клинци, Лужки, Митьковка, Млинка, Чуровичи, Шеломы – на территории Стародубского полка. Правда, довольно часто исследователи называют только лишь 16 слобод. Возможно, это объясняется тем, что слобода Млинка некоторое время находилась во владении князя А.Меншикова. (См.: Станкевич Г. Чернігівські старообрядницькі слободи... – С.32 – 38.; Кублицкий А.Г. Перекрестов Р.И. Ранние иноческие поселения старообрядцев... – С.72- 77.)

<sup>96</sup> «И тамо все пришедшие с Козмою , числом 20, поселишася при реце Ревне в лето 7177» Цит за: Абрамов И.С. Поездка в Стародубье... – С.284. Однако известный исследователь этой проблемы М.И. Лилеев сомневался в точности указанной даты и считал, что поп Кузьма со своими спутниками пришел в Стародубье не раньше 1676-1677 гг. (См. Лилеев М.И. Из истории раскола на Ветке и в Стародубье... – С 58.)

прессивные меры против старообрядцев, убежавших в Украину<sup>97</sup>. Реакция гетмана была соответствующей: *«которых капитанов, что в то прошлые времена приходили, велели мы беречь и задерживать»* (подчеркивания мое – Ю.В.), – писал он в инструкции старшему воинскому канцеляристу В.Кочубею в начале 1685 г.<sup>98</sup> В результате жители Понуровки вынуждены были эмигрировать на территорию Речи Посполитой.

Согласно использованных нами источников, очередное массовое переселение староверов на северное Левобережье Украины началось около 1684 года<sup>99</sup>, когда возникли слободы Деменка и Еленка, а завершилось — в 1710 году, после основания слободы Млинки<sup>100</sup>. Это колонизационное движение не было непрерывным. Его можно разделить на три периода: первый — 1691, 1694, 1695 годы, — время появления Воронка, Лужков и Шеломов; второй — 1700, 1701 годы — Злынки и Зыбкой; третий — 1706-1710 годы — Добрянки, Клинцов, Климовой, Радули, Чуровичей, Митковки и Млынки.

Впрочем, необходимо отметить тот факт, что точность вышеназванных дат довольно сомнительна. В источниках можно встретить несколько вариантов времени учреждения одной и той же слободы. Довольно показательной в этом плане есть Деменка. Так, в ведомости Киевской губернской канцелярии за 1758 г. указано, что ее основали в 1684 г.<sup>101</sup> (в документе дата представлена по юлианскому календарю 7192 г.- Ю.В.), в переписи почепского ко-

---

<sup>97</sup> Лазаревский А. Указ. соч., С.441.

<sup>98</sup> О посожских селах и поселении в них раскольников. Извлечение из инструкции гетмана Самойловича старшему войсковому канцеляристу Василею Кочубею, отправленному в Москву 12 января 1685 г. // Лилеев М.И. Новые материалы из истории раскола... – С.43.

<sup>99</sup> Современный российский исследователь Р. И. Перекрестов, опираясь на данные переписи капитана И. Брянчанинова о времени прихода отдельных семей утверждает, что это переселение началось после 1682 г. (Перекрестов Р.И. Структура переселенческих потоков... – С.75.)

<sup>100</sup> ЦГИАК Украины. – Ф.59, оп.1, д.3395, л.1 – 8об.; РГАДА. – Ф.248, оп.1, д.1797.

<sup>101</sup> Волошин Ю. Міграція російських староверів на територію Гетьманщини у світлі переписів першої половини XVIII ст.// Київська Старовина – 2001. - №3 – С.144.

менданта майора Г.Павлова (1736 г.) указан 1692 г.<sup>102</sup>, а в Румянцевской описи Малороссии – 1691 г.<sup>103</sup>. Подобная ситуация наблюдалась и относительно слободы Зыбкой. В частности, в реестре, составленном капитаном глуховского гарнизона И. Брянчаниновым (1729 г.) сказано, что «Слобода Зыбкая поселена в дачах бывшего стародубовского полковника Михаила Миклашевского в 701 году»<sup>104</sup>. Эту же дату повторяет и большинство других источников. Например, в вышеупомянутой ведомости 1758г. говорится: «на поселение той слободы имеется две крепости, первая 701-го году за рукой бывшего полковника стародубского Михаила Миклашевского; вторая 702-го за правительства гетмана Мазепы за подписом регента канцелярии войсковой [Чуйкевича] от оного Мазепы присланного»<sup>105</sup>. Однако перепись майора Г. Павлова называет другую дату – 1691 г.<sup>106</sup> Кроме того, следует обратить внимание и на тот факт, что во время составления Румянцевской описи главы нескольких семей засвидетельствовали, что их предки пришли в слободу раньше официальной даты ее учреждения. Например, отец Корнея Карпова – в 1686 г., отец Гаврилы Карпова (им был осадник слободы Еремей Карпов – Ю.В.) – в 1688, отец Акима Курлукова и дед братьев Костериных – в 1695, деды Никифора Карпова и братьев Гридиных – в 1697, а отец братьев Подрябинниковых – в 1698.<sup>107</sup>

Такое же несоответствие между официальной датой осаджения и приходом первых поселенцев прослеживается в Шеломах, Чуровичах и других слободах. Если записанные составителями Румянцевской описи свидетельства верны, то как минимум 5 лиц пришли в слободу Шеломы значительно раньше официальной даты ее осаджения – 1695 (7203) г. Ими оказались Василий Кудрявцов, который пришел раньше всех – в 1682 г., Василий Кормильчиков и

---

<sup>102</sup> РГАДА. – Ф.248, оп.1, д.1838.

<sup>103</sup> ЦГИАК Украины. – Ф.57, оп.1, д.117, л.2

<sup>104</sup> РГАДА. – Ф.248, оп.1, д.1797, л.83.

<sup>105</sup> Цит за: Волошин Ю. Міграція російських старовірів.. – С.143.

<sup>106</sup> РГАДА. – Ф.248, оп.1, д.1838, л.337.

<sup>107</sup> ЦГИАК Украины. – Ф.59, оп.1, д.116, .271об., 240об., 267об., 256, 270, 302, 244. (О несоответствии дат основания слободы Зыбкой см. также: Перекрестов Р.И., Поддубный А.И. Из истории поселения слободы Зыбкая... – С.32-37.).

Василий Карасев – в 1687, Захар Коломакин и Моисей Воробьев – в 1688<sup>108</sup>. Приведенные примеры позволяют предположить, что осаднение слобод происходило не на пустом месте, а на основе ранее возникших небольших поселений. Вероятно, что при таких обстоятельствах получение осадного листа означало не столько право на организацию нового населенного пункта, сколько на легализацию уже существующего. Именно после этого начинало возрастать число жителей. Характерно, что первопоселенцы не всегда выступали в роли осадчих. В частности, если основатель Зибкой Еремей Карпов пришел на территорию слободы еще до ее осаднения, то Василий Сычев из Шеломов и Потап Гуменицкий с Чуровичей появились там в год их официального возникновения.<sup>109</sup>

Почти все указанные слободы Стародубского полка основывались на землях казацких старшин и с их разрешения. Так, Деменка, Злынка, Зыбка, Климова и Митьковка возникли в ранговых имениях (дачах) стародубских полковников. Осадные листы им, соответственно, выдавали: Семен Самойлович, Михаил Миклашевский и Иван Скоропадский. На землях представителей старшинского рода Рубцов были осажены Еленка, Воронок и Лужки. Клинцы основаны во владениях бунчукового товарища Ивана Борозны, Зыбка — значкового товарища Силы Зинченка, а Чуровичи — стародубского сотника Ивана Чернолузкого. Лишь земли, на которых возникла слобода Млынка, на момент ее учреждения не имели собственника<sup>110</sup>.

В Черниговском полку ситуация была несколько иной. Подавляющее большинство слобод — Добрянка, Ардонь и Свяцкая, были основаны на монастырских землях; первая — Черниговского Ильинского монастыря, а две другие — Киево-Печерской лавры. Слобода Радуль осаждалась в ранговых дачах черниговского полковника<sup>111</sup>, а Тимошкин Перевоз — стародубского<sup>112</sup>. Правда, по-

---

<sup>108</sup> ЦГИАК Украины. – Ф.59, оп.1, д.117, л.65, 62об.,68, 64,67об.

<sup>109</sup> Там же, л.,60об., 97.

<sup>110</sup> «Слобода Млинка (которая от Климовой состоит с тридцать пять верст) поселена, как усматривается из дел в 710-м году, по объявлению тех Млинских жителей, в вольном государевом лесу именуемом Ходятин». (ЦГИАК Украины. – Ф.59, оп.1, д.3395, л.6об.)

<sup>111</sup> Там же, л.1 – 8 .



следняя со временем тоже перешла во владение Киево-Печерской лавры. Показательно, что религиозная вражда не мешала настоятелям православных монастырей выдавать осадные листы раскольникам. Отличия в вероучении отступали на второй план перед экономическими интересами — необходимостью увеличения количества подданных. Для поощрения переселенцев они освобождали их от уплаты налогов и повинностей на 1-5 лет.<sup>113</sup> Старообрядцы были идеальными колонистами — трезвыми, трудолюбивыми, спокойными.

Анализ использованных нами источников и литературы позволяет утверждать, что отношения между землевладельцами Стародубского и Черниговского полков и русскими староверами, которые расселились в их владениях, не были постоянными на протяжении всего указанного времени. Условно их можно разделить на два периода: первый — от времени учреждения первого поселения до первой переписи староверов, а второй — от переписи и до ликвидации Гетманщины.

На протяжении первого периода отношения были в целом дружескими. Именно так встретили первую группу староверов, приведенную московским священником Кузьмой. Их не только не прогнали, а даже отвели место для учреждения слободы Понуровки. Ведущую роль в этом сыграл сам стародубский полковник<sup>114</sup>,

---

<sup>112</sup> РГАДА. — Ф.242, оп.29, д.1797, л.143.

<sup>113</sup> Гуржий А. И. Эволюция феодальных отношений на Левобережной Украине в первой половине XVIII в. — Киев: Наук. думка, 1986. — С.35.

<sup>114</sup> Кто именно был тем полковником, точно не известно. В литературе он назван Гаврилой Ивановичем. Однако такого полковника в Стародубском полку не было. А. Лазаревский считал, что это мог быть наказной полковник Гаврила Дашенко, а, по мнению М. Лилеева, первое старообрядческое поселение в крае было основано в полковничество Григория Карповича Коровки-Вольского (1678-1681). Это отличие, по нашему мнению, объясняется разными подходами к датировке прихода попа Кузьмы о которых говорилось выше. Каждая из этих дат имела своего полковника. (См.: Лазаревский А. М. Указанное сочинение; М.И. Лилеев. Из истории раскола на Ветке и в Стародубье.).

который в литературе назван “другом“ попа Кузьмы<sup>115</sup>. Вполне возможно, что имелась в виду личная дружба<sup>116</sup>. В этом случае и выбор места поселения объясняется не только близостью границы Речи Посполитой, за которую можно было беспрепятственно перейти в случае опасности, а и уверенностью в том, что Стародубье им предоставят необходимый приют.

С другой стороны, слово “друг” могло быть употреблено в связи с тем, что вышеназванный полковник приветливо встретил беглецов и определил им место для поселения. Это суждение кажется наиболее вероятным, ведь в то время землевладельцы Гетманщины, заинтересованные в увеличении количества подданных, активно занимались осажением сел и слобод в собственных владениях.

По нашему мнению, при выборе территории, кроме сугубо практических соображений, могли действовать еще и определенные ментальные установки. Вынужденные бежать из родных мест старообрядцы, очевидно, уже создали в своем воображении образ того райского края, который они искали. Прежде всего эти места должны были вписываться в их эсхатологическую концепцию, то есть были бы недоступными для Антихриста и его слуг – царя и членов его правительства. Довольно четко это желание староверов формулирует так называемый «Путешественник Марка Топоозерского»: *«А тамо антихрист не может быть и не будет»*<sup>117</sup>. Гетманские чиновники, скорее всего, такими не считались.

Во-вторых, естественная среда должна была быть максимально приближенной к обычным для них условиям жизни. Привлекательным в этом плане кажется тезис Н. Яковенко о том, что *„люди лесов и болот“* неуютно чувствовали себя в других природ-

---

<sup>115</sup> Лилеев М.И. Из истории раскола на ветке и в Стародубье XVII-XVIII вв. — К., 1895. — 596 с. Реч. на кн.: Голубев С.Т. то же // Миссионерское обозрение. — 1897. — №5-8. — С.439.

<sup>116</sup> На предварительное знакомство попа Кузьмы со Стародубским полковником указывает и И. Алексеев: *«бывше бо ему на той час стародубский полковник зело знаем и друг, Гавриила Иванович, его же в неких напастех укрываше»*. (Алексеев (Стародубский) И. Указ соч., С 10.)

<sup>117</sup> Цит. по: Чистов К.В. Русские народные социально-утопические легенды XVII-XIX вв. — М.:Наука, 1967. — С.257.

но-географических и климатических условиях, например, в степи<sup>118</sup>. Подтверждением этого может служить тот факт, что первые поселенцы пришли на Стародубщину именно с похожих по природно-климатическим характеристикам регионов. В частности, в слободе Зыбкая это были выходцы из Рыльского, Козельского и Костромского уездов<sup>119</sup>. Оттуда же вышло и большинство осадчих других слобод<sup>120</sup>.

Кроме того, по утверждению российской исследовательницы О.Савельевой, наиболее распространенным среди старообрядцев представлением о рае есть именно образ леса<sup>121</sup>. Он нашел свое отображение и в иконографии Ветки-Стародубья, где рай, по утверждению Г. Нечаевой, довольно часто изображался как *«вольная природа в той фантастической достоверности, в какой привыкли видеть местные насельники свою землю»*.<sup>122</sup>

Относительно доброжелательное отношение украинских землевладельцев к раскольникам сохранялось и в дальнейшем. Едва ли изгнание полковником Семеном Самойловичем жителей Понуровки в 1684г., осуществленное по требованию российского правительства, можно трактовать как отход от предыдущей политики. Не убеждают в этом и радостные ноты, которые, по мнению С.

---

<sup>118</sup> Яковенко Н. "Ничого не має бити дорожшого над вольность" // Український гуманітарний огляд – Вип. 7. – К.:Критика,2002. – С.28.

<sup>119</sup> Волошин Ю. Старовіри Гетьманщини в Генеральному описі Лівобережної України // Київська Старовина. - 2002 -№2 – С.127.

<sup>120</sup> ЦГИАК Украины. – Ф.59, оп.1, д.3395, л.1-8об.

<sup>121</sup> «С одной стороны, лес остается обиталищем сверхъестественных существ, враждебных человеку и унаследованных из дохристианских представлений – леших, кикимор, русалок. С другой стороны, для русского христианина, в том числе и для старообрядца новейшего времени, это место, где молящийся человек лучше слышит голос Бога и способен развить и укрепить в себе святость путем следования простой, аскетической, соприродной жизни, чуждой соблазнам цивилизации». (Савельева О. Образ Рая в древнерусской и народно-христианской картине мира // <<http://www.eu.spb.ru/ethno/science/conf2002/8.doc>>.).

<sup>122</sup> Нечаева Г.Г. Ветковская икона – Минск, : Четыре четверти. – 2002. – С.70.

Зеньковского<sup>123</sup>, якобы звучали в словах полковника о том, что он *«веры проклятой катионовской москалей ... хорошо притиснул, не токмо заключением, но и знатным наказанием»* (подчеркивания мое – Ю.В.).<sup>124</sup> Ведь одновременно с выполнением указания русского правительства С. Самойлович выдал староверам осадные листы на учреждение слобод Деменки, Еленки и Шеломов.<sup>125</sup> Таким образом, свои экономические интересы землевладельцы северной Гетманщины ставили выше стремления тогдашней российской власти ликвидировать старообрядчество.

Но можно ли объяснить в целом доброжелательное отношение украинских помещиков и казацкой администрации к старообрядцам сугубо экономической выгодой? Лояльное отношение к старообрядцам объясняется, очевидно, большей веротерпимостью украинского православия и его богатым опытом сосуществования с представителями других религиозных конфессий. Даже Киевская митрополия не проявляла агрессивности. Более того, уже после ее подчинения Московскому патриархату старообрядцы основали ряд вышеназванных слобод на землях Черниговского Свято-Троицкого Ильинского монастыря и Киево-Печерской лавры.

С другой стороны, одной лишь заинтересованности украинских помещиков в колонизации собственных имений было недостаточно, чтобы побуждать раскольников к переселению в указанный регион. По мнению М. И. Лилеева, Стародубье старообрядцы выбрали для поселения потому, что оно имело некоторые преимущества – отдаленность от административных центров и близость к границе с Речью Посполитой, за которую можно было легко перейти в случае опасности.<sup>126</sup> Но, в отличие от регионов Севера России и Сибири, куда бежали в то время староверы, Стародубье было в значительной степени колонизированным, и для переселенцев неизбежно возникала проблема отношений с властью. Возникает во-

---

<sup>123</sup> Зеньковский С.А. Русское старообрядчество: духовное движение семнадцатого века. — М.: Церковь, 1995. — С.332.

<sup>124</sup> Письмо С.И. Самойловича, полковника Стародубского к отцу-гетману, от 2-го сентября 1684 г. // Лилеев М.И. Новые материалы из истории раскола... — С.40.

<sup>125</sup> ЦГИАК Украины. — Ф.59, оп.1, д.3395, л.1-8об.

<sup>126</sup> Лилеев М.И. Новые материалы из истории раскола... — С 81.

прос: отождествляли ли староверы гетманских чиновников подобно представителям царской администрации, со “слугами Антихриста” или нет? Считается, что конец XVII – начало XVIII вв. — это период возрастания эсхатологических настроений среди старообрядцев и уверенности, что Конец Света уже наступил.<sup>127</sup> Персонифицируется Антихрист, образ которого будто воплотился в Петре I.<sup>128</sup> В старообрядческой среде становится популярной идея отхода из «мира», где он утвердился. В. Ф. Миловидов отмечает, что “вопрос о том, как спастись от гибели, от причастности к “миру Антихриста” в старообрядчестве конца XVII — первой половины XVIII столетия решалось двояко – путем добровольной смерти или путем бегства от „слуг Антихристовых””.<sup>129</sup>

Как видим, переселенцы в Стародубье не принадлежали к тем, кто радикально решал эту проблему. Вероятно, староверы не считали малороссийских чиновников слугами «Антихриста», иначе, как бы они получали из их рук осадные листы? Итак, значительных религиозных препятствий, которые бы не разрешали старообрядцам селиться на землях Гетманщины, не существовало.

В 1714 году в жизни жителей стародубских слобод произошли серьезные сдвиги, которые кардинально изменили эти отношения. Петр I в марте и октябре того года издал указы, которые существенно повлияли на дальнейшую судьбу староверов. Киевскому генерал-губернатору князю Д. Голицыну предписывалось совместно с гетманом И. Скоропадским составить комиссию для переписи старообрядцев. Комиссары должны были выяснить, где, в чьих вла-

---

<sup>127</sup> Эткинд А. Хлыст (Секты, литература и революция) — М.: Новое лит. обозр., 1998 — С.90.

<sup>128</sup> По мнению К.В. Чистова, утверждению такого представления в значительной мере содействовали, как церковные и светские нововведения чрезвычайно энергичного царя, так и расправа над стрельцами, ликвидация патриаршества, реквизиция части колоколов для создания артиллерии, налог на бороды, переписи населения и т.п. (Чистов К.В. Русская народная утопия. – С.-Петербург: «Дмитрий Буланин», 2003. – С.415. Подробнее об этом см.: Баснин П.П. Раскольничьи легенды о Петре Великом // Ист. Вест. – 1903. – № 5. – С. 513 – 548. Пыпин А. Петр Великий в народном предании // Вест. Европы – 1897. – №8 – 640 – 672.)

<sup>129</sup> Миловидов В.Ф. Старообрядчество в прошлом и настоящем. — М.: Мысль, 1979. — С.16.

дениях и в каком количестве они поселились, и переписать их подворно. Вопрос о возвращении старообрядцев на места предшествующего проживания не поднимался, наоборот — царь приказывал оставить пришельцев там, где они поселились. Однако эти указы неизбежно затрагивали интересы украинских помещиков, так как в них подчеркивалось: *«И велено им жить на тех же грунтах, на которых они поселились, а владельцам ими раскольниками отнюдь не владеть и податей с их не иметь, и никакими делами их не ведать и обид им не чинить ...»* (подчеркивание мое — Ю.В.)<sup>130</sup>. Таким образом, те землевладельцы, которые разрешили основание старообрядческих слобод в своих владениях, понесли значительный урон: они потеряли не только подданных, но и земли. Среди пострадавших были представители довольно известных старшинских родов Гетманщины — Борознов, Зинченков, Миклашевских, Рубцов, Чернолузких и др. Значительные убытки понес и стародубский полковник Лукьян Жоравка, ведь часть поселений были основаны в имениях, данных ему „на ранг“.

Исследователи по-разному пытались объяснить причины, которые побудили Петра I предпринять указанные шаги. Впервые в историографии эту проблему затронул, как уже упоминалось, еще автор “Истории Русов”. По нашему мнению, уже сам этот факт указывает на важность данного вопроса для тогдашней украинской элиты. Изъятие старообрядцев из-под власти помещиков трактовалось в этой работе как интрига князя А. Меншикова, обиженного на гетмана И.Скоропадского и казацкую старшину: *«Владельцы Малороссийские, или знатные помещики тамошние восприяли участь мщеница Меншикова отбором многих у них деревень и других недвижимых имений. Предлогом тому было жительство в их деревнях и на их землях Великороссийских беглых крестьян, помещичьих и коронных, которые переселились сюда еще за Польского владения Малоросиею. А бегали они из прежних своих жительство, яко бы по причине на них гонений за веру некуюсь, старую Христианскую, в которой в Малороссии и слуха не было...»*<sup>131</sup>

Значительное распространение в работах авторов XIX в. приобрело утверждение о том, что эти указы были проявлением мо-

<sup>130</sup> ЦГИАК Украины. — Ф.59, оп.1, д.6470, л.42.

<sup>131</sup> Кониский Г. Указ. соч., С.222.

наршей милости по отношению к стародубским старообрядцам за то, что они по собственной инициативе воевали со шведами во время Северной войны<sup>132</sup>. На наш взгляд, почвой для появления этой гипотезы могла стать одна из народных легенд, составленная и распространенная среди староверов в XVIII – XIX вв., которые активно записывали и публиковали собиратели фольклора во второй половине XIX в. Довольно интересным с точки зрения причин монаршей милости к старообрядцам, является записанное П.П.Басниным «Сказание о царе Петре истинном и царе Петр ложном», согласно которому настоящего царя бояре якобы подменили Антихристом. Истинный царь некоторое время прятался среди староверов, вдохновляя их на продолжение борьбы с правительством и никонианской церковью. Однако слуги Антихриста все же его схватили и сожгли живьем в старообрядческом срубе, но во время пожара из костра вылетел белый голубь, а на пепелище не нашли царевых костей – они исчезли. Эти загадочные события будто бы и принудили царя-антихриста задуматься и ослабить преследование староверов<sup>133</sup>.

В военно-статистическом обзоре Российской империи встречаем еще одну версию мотивации действий самодержца. Ее авторы считали, что указанные меры император употребил «...в наказание помещиков, позволивших без ведома правительства селиться на своих землях раскольникам...»<sup>134</sup>.

Эти взгляды опроверг М.И.Лилеев, заметив, что они не подтверждаются архивными источниками. По его мнению, царь в своих действиях руководствовался исключительно фискальными интересами, которое в то время требовало значительных денежных

---

<sup>132</sup> Ливанов Ф. Раскольники и острожники: Очерки и рассказы: В 5-ти тт. — Т.3. — СПб.: Тип. М. Хана, 1872. — С.62.; Россия. Полное географическое описание нашего Отечества: Настольная и дорожная книга для русских людей./Под. ред. В.П. Семенова. — Т.7., Малороссия. — С. Петербург, - 1903. — С.440.; Этот миф и сегодня является довольно популярным среди старообрядцев. Библиографию по этой проблеме см.: Станкевич Г.П. Светская и церковная власть и старообрядцы... — С.41.

<sup>133</sup> Чистов К.В. Русские народные социально-утопические легенды. — С.108-109.

<sup>134</sup> Военно-статистическое обозрение Российской империи... — С.64.

сумм. Поэтому основной целью переписи было увеличения за счет староверов количества податного населения.<sup>135</sup> Характер переписки между Киевской губернской канцелярией и созданной в результате переписи “волосною конторой описанных раскольнических слобод”<sup>136</sup> также свидетельствует в пользу утверждения М.И. Лилеева. Вероятно, что в своих действиях русский самодержец руководствовался исключительно проблемами пополнения государственной казны. Однако нельзя не обратить внимание и на политические последствия проведенных им мероприятий. Во-первых, на территории Гетманщины возникла особая группа населения, которая подчинялась не местному законодательству и администрации, а представителю имперского правительства — Киевской губернской канцелярии. Явление само по себе беспрецедентное, ведь из-под гетманской юрисдикции выводилась не только целая группа населения, но и территория ее проживания<sup>137</sup>. Во-вторых, указанные действия царской администрации вызвали враждебное отношение к старообрядцам со стороны гетманской власти и местных помещиков, которое сохранялось на протяжении всего XVIII в.

Закономерно, что описываемые события вызвали недовольство украинских землевладельцев. Однако не меньший интерес представляет вопрос о реакции старообрядцев. Если принимать во внимание их апокалипсические настроения, то перепись, которую проводили комиссары во главе с полковником Г.Ергольским, должна была восприниматься ими исключительно как обозначение „печатью Антихриста”. По крайней мере, их единоверцы в подоб-

---

<sup>135</sup> ИР НБУ им. В.И. Вернадского, – Ф.127, д.48, л.156. Похожую точку зрения высказала и советская исследовательница Н.В. Третьякова, которая считала, что: «Петр счел необходимым предоставить гражданство старообрядцам, чтобы всеми возможными в бюрократическом государстве средствами регулировать внутреннюю жизнь раскола с целью пресечь его распространение и, на конец извлечь из него экономическую выгоду» (Третьякова Н.В. Социально-правовой статус старообрядчества в дореформенной и пореформенной России // Вопросы истории СССР (Сб. ст.). – М.: Наука, 1972. – С.479.)

<sup>136</sup> См.: ЦГИАК Украины. – Ф.59, оп.1.

<sup>137</sup> После переписи поселения староверов объединили в т.н. *«государевы отписные Малороссийские раскольничьи слободы»* и передали их в управление Киевской губернской канцелярии.



ных ситуациях велели себя именно так. В частности, начало проведения правительством Петра I первой ревизии населения (1718-1728 гг.) в представлении представителей крайнего левого старообрядческого толка – „бегунов” отождествлялась с окончательным утверждением „царства Антихриста”. Один из его основателей – Евфимий – так трактовал начало переписи: «...тогда семиглавый (Антихрист – Ю.В.) исправися в человецех и воцарися на земли: понеже егда при описи раздроби народ на разные чины и разположи дань подушную, потом же и землю размежева и купечествующих отдели, да не причаливается им семигривенный, и сим разделением, яко язычников содея друг на вторая ратоборствовати, межси бо яко границы чуждым землям устави...».<sup>138</sup> Подобным образом реагировали староверы Буковины, предки которых вышли из Стародубья, на попытку переписи со стороны австрийского правительства в середине XIX в. Даже молоко внесенных в государственные списки коров они считали непригодным для употребления.<sup>139</sup> Так же встретили старообрядцы и первую всеобщую перепись Российской империи 1897 г. По утверждению А. Беляева, «раскольники видели подтверждение значения переписи, как предвестницы антихриста, даже в самих переписных листах. Два сорта их А. и Б., по их мнению, предназначались: один для последователей антихриста, другие для последователей Божиих».<sup>140</sup>

Довольно продолжительное время проведения этой переписи — с 1715 до 1718 гг.<sup>141</sup> — свидетельствует, по нашему мнению, о

---

<sup>138</sup> Цит за Чистов К.В. Русские народные социально-утопические легенды. — С.242. Бегуны, или странники – беспоповский старообрядческий толк, который возник в последней четверти XVIII в. Основателем его был Евфимий из Переяславля (ум. в 1792г.). В отличие от других старообрядческих течений, бегуны считали, что антихрист воплотился не только в царе, но и в налогах, рекрутчине, деньгах, паспортах, переписях населения и т.п. Единую возможность спасения они видели в бегстве от мира антихриста, переходе на нелегальное существование, постоянном странствовании.

<sup>139</sup> Д. Дан Липоване // Белая Криница. — 1999. — июль. — С.16.

<sup>140</sup> Беляев А. О безбожии и антихристе. — Сергиев Посад, 1898 Т.1. Подготовка, признаки и время пришествия антихриста — С.957.

<sup>141</sup> ЦГИАК Украины. — Ф.59, оп.1, д. 2864, л. 86об. Факт негативной реакции на проведение переписи отмечает в своей работе и Р.И. Перекрестов,

наличии у комиссаров значительных проблем. Вероятно, что слобожане прятались от переписчиков, скрывали свое настоящее количество, а то и убегали за границу – в основанную неподалеку старообрядческую колонию Ветку<sup>142</sup>. О том, что эта форма протеста была довольно распространенной, свидетельствовал и сам председатель комиссии. В одном из своих сообщений он писал Киевскому генерал-губернатору: «В Стародубовском уезде поселены слободы великороссийского народа раскольники, а ехать у те слободы опасно, дабы не разбежались за границу» (подчеркивание мое – Ю.В.).<sup>143</sup> Таким образом, по нашему мнению, староверы отрицательно отнеслись к действиям правительства, но в основе их недовольства лежали не экономические, а религиозные мотивы.

Тем не менее, говорить о полном неприятии старообрядцами этих действий тоже нет достаточных оснований, ведь перепись все таки завершили. В 13<sup>144</sup> слободах комиссары насчитали 3813 жителей.<sup>145</sup> Была определена и сумма налога, которую они должны были платить — 1519 рублей.<sup>146</sup> Сообщений о радикальных формах сопротивления и репрессиях властей в ходе переписи исследователями не выявлено. Как видим, значительная часть старообрядцев все же приняла, безусловно, вынужденно это изменение в своей жизни

---

приводя случаи, когда жители слобод убегали, бросая свои дома. (Перекрестов Р.И. Структура переселенческих потоков... – С.76.)

<sup>142</sup> Ветка — колония, основанная старообрядцами поповцами в нач. 70-х гг. XVII в. на территории Речи Посполитой на одноименном острове р. Сож. Довольно быстро В. превратилась на главный центр поповщины. Там возникло 14 слобод с населением свыше 30 тыс. чел. В 1735 г. царские войска осуществили т.н. первую «выгонку» В. Старообрядцы были возвращены в Россию, но в скором времени В. снова возродилась. Окончательно ее разгромили в результате второй «выгонки» в 1764 г. Значительная часть населения В. перешла в Стародубье.

<sup>143</sup> Лилеев М.И. Новые материалы из истории раскола... — С.122.

<sup>144</sup> В слободах Ардонь, Святская и Тимошкин Перевіз, которые находились во владении Киево-Печерской лавры, а также слободе Митковке, принадлежавшей тогда князю А.. Меншикову, перепись не производилась.

<sup>145</sup> ЦГИАК Украины. – Ф.59, оп.1, д.3612, л.4 – 26об.

<sup>146</sup> Там же, д.6470, л. 41.

и даже допускала определенные отношения с властью. На наш взгляд, такую ситуацию можно объяснить рядом обстоятельств:

1. В Стародубье поселились в основном представители поповского течения, среди последователей которого эсхатологические настроения были не такими сильными, как среди приверженцев других толков.

2. В стародубских слободах жили не только религиозные диссиденты, но и обычные беглецы от господского гнета, которых также записали раскольниками.<sup>147</sup> Для них религиозных препятствий в общении с властью практически не существовало, а статус “описных государевых слобод обывателей”, который они получили в результате переписи, был намного привлекательнее того, который они имели на месте предыдущего проживания.

3. Перепись и введение окладного сбора фактически легализовали старообрядцев на территории Гетманщины. И вдобавок их положение было намного лучше, чем положениестароверов из других регионов: здесь не собирали двойного налога и не принуждали носить специальную одежду.<sup>148</sup>

После проведения переписи изменилось гражданское состояние старообрядцев – изъятые из-под юрисдикции малороссийских землевладельцев они перешли в подданство короны. В подчинении Киевской губернской канцелярии была создана особая административная единица – „государевы описные малороссийские раскольнические слободы”. Во главе слобод было волостное правление, которым руководил избранный самими староверами бурмистр. В отдельных слободах власть принадлежала выборным войтам, которые были наделены довольно широкими административными полномочиями. Как правило, из их числа ежегодно избирался слободской бурмистр и два выборных. Еще одним органом власти был волостной сход представителей слобод, на котором решались

---

<sup>147</sup> Кониский Г. Указ. соч., С.222. Такого же мнения придерживался и А. Лазаревский, который отмечал, что часть слободских жителей состояла из беглых рекрутов, крестьян и др., каких полковник Г. Ергольский «взяв с них великие взятки и укрывая их от выводу, написал их только раскольниками...». (Лазаревский А. Указ. соч., С.442.)

<sup>148</sup> Лилеев М.И. Из истории раскола на Ветке и в Стародубье... — С.503.

основные вопросы. Главной проблемой, которая решалась на этом сходе, было распределение налогов. Такая система управления слободами просуществовала до середины столетия.<sup>149</sup>

Как мы уже отмечали, изменение положения старообрядцев начало качественно новый период их отношений с администрацией Гетманщины и землевладельцами Стародубского и Черниговского полков. Он длился вплоть до ликвидации Гетманщины и характеризуется как период конфронтации. Конфликт разворачивался в трех направлениях: попытки гетманов вернуть староверов к прежнему состоянию или выселить за пределы Украины; ограничение хозяйственной деятельности староверов, прежде всего права заниматься торговлей; земельные споры.

Свидетельством довольно быстрого ухудшения отношений между этими двумя категориями населения является, по нашему мнению, тот факт, что уже гетман И. Скоропадский, который сам активно выдавал осадные листы, занял по отношению к староверам враждебную позицию. В 1722 г. он обратился к царю с просьбой выселить их за пределы Малороссии. Подобное пожелание высказал сразу же после избрания на гетманство и его преемник Даниил Апостол. Интересно, что необходимость выселения в обоих случаях имеет религиозный характер: *«ересей своих сеют плевелы и прельщают народ малороссийский»*.<sup>150</sup> Аргумент, безусловно, надуманный, так как случаи присоединения представителей “народа

---

<sup>149</sup> ЦГИАК Украины. – Ф .59, оп.1, д.9864, л.83. Детальнее см.: Мордвінцев В. Старообрядницькі громади України... – С.199; Станкевич Г.П. Светская и церковная власть и старообрядцы... – С.33. Назначенный в 1754 г. управителем „описных слобод” коллежский ассессор В. Морозов, так характеризовал административную структуру, которая существовала в старообрядческих поселениях до его прибытия: *«... в тех слободах волостной конторы до прибытия моего учреждено не было, а находилось волостное правление, отправляли всякие касающиеся дела выбиравые все-народно бурмистры и выборные два человека из тех же слобод жители и при них имелись же погодно волостные писари. И кто в которой слободе выбран с народа бывал бурмистром в той слободе и оное волостное правление переходя из слободы в слободу содержалось...»* (ЦГИАК Украины. – Ф.59, оп.1, д.9894, л.83.)

<sup>150</sup> Б.а. Раскольничьи слободы в Черниговщине в первой половине XVIII в. – С.398.

малороссийского” к раскольникам если и были, то чрезвычайно редко. По крайней мере, в обработанных нами документах XVIII в., включая “Румянцевскую перепись Малороссии”, украинские фамилии среди старообрядцев практически не встречаются. Однако это не помогло. Хотя проблема борьбы с расколом для российской власти еще оставалась такой же важной, как и в начале столетия, все же она уступила место проблеме построения светского унифицированного государства. Ситуация изменилась в том плане, что после 1714 года выселение староверов из Гетманщины означало для царского правительства потерю одного из источников прибыли.

Однако полностью игнорировать указанные обращения в Петербурге также не могли. В 1728 году император Петр II, отказав гетману Д. Апостолу в выселении, приказал изъять раскольнические слободы из-под юрисдикции Киевской губернской канцелярии и передать в ведение *«тому, кто при гетмане будет»*.<sup>151</sup> Вероятно, имелся в виду представитель российского правительства. Тогда это был тайный советника Ф.Наумов.

Положение старообрядцев в связи с этим значительно усложнилось: оставаясь независимыми от украинских землевладельцев, они снова попали в зависимость от местного законодательства и вынуждены были отбывать те же государственные повинности, что и остальное население Гетманщины. Ситуацию обостряло то обстоятельство, что представителями местной власти были бывшие собственники предоставленных староверам земель. В связи с этим, по мнению М.И.Лилеева, Стародубская полковая и сотенные администрации довольно внимательно относились к выполнению указаний царского правительства по борьбе с расколом.<sup>152</sup> Особенно отличились в этом плане полковники Афанасий Радищев (1734-1741) и Федор Максимович (1741-1756). Сами староверы так характеризовали их деятельность: *«а после отбывшего в Стародуб полковника, господина Радищева, и протчих происходили утеснения и посылаемы были разныя команды, — то учинились побеги, и объявлен-*

---

<sup>151</sup> Лилеев М.И. Новые материалы для истории раскола... — С.182.

<sup>152</sup> Лилеев М.И. Из истории раскола на Ветке и в Стародубье. — С. 496.

ные попы и чернцы и некоторое немалое число из слободских обывателей в полскую и турецкую области бежали».<sup>153</sup>

Тем не менее, притеснения и гонения проблему не решили. После восстановления гетманства она снова стала актуальной. Одной из причин осложнения ситуации было, очевидно, возвращение “описных раскольнических слобод” под власть Киевской губернской канцелярии. Показательно, что новоизбранный гетман Кирилл Розумовский уже 15 апреля 1751 г., то есть через месяц после торжественной присяги императрице, обратился к ней с просьбой «в высылке оных раскольников, в Стародубовском и Черниговском полках на малороссийских владельческих землях слободами поселившихся, на прежние их жилища в Великороссию».<sup>154</sup> По нашему мнению, в этом случае гетман руководствовался стремлением показать заботу об удовлетворении интересов казацкой старшины, которая все еще не оставила надежды вернуть давно утраченные земли. Сомнительно, чтобы тогда он знал реальное состояние дела, ведь выехал в Гетманщину лишь в июле. Не задевали староверы и его собственных интересов.

Но с этого времени проблема выселения старообрядцев стала одной из центральных тем его общений к правительству. В инструкции посланному в Петербург войсковому канцеляристу Григорию Губчицу, данной 8 мая того же года, вопрос о выселении староверов стоит в одном пункте с вопросом передачи Киева под

---

<sup>153</sup> Наказ жителей раскольнических слобод. — С.205. Радищев Афанасий Прокопович (? - 1746) – дед русского писателя А.Н. Радищева. В 1731 – 1734 гг. в чине полковника был одним из российских представителей в Генеральном суде Гетманщины. После смерти гетмана Д. Апостола (1734) и до прибытия князя А. Шаховского исполнял обязанности правителя Малороссии. С 1734 г. по 1741 г. Стародубский полковник. За время пребывания на этой должности сумел накопить значительный капитал, по мнению исследователей, в основном за счет поборов со старообрядцев (См.: Поклонский Д. Афанасий Прокофьевич Радищев // Стародуб. вест. – 1992. – 21-23 янв.).

<sup>154</sup> Представление гетмана Разумовского в государственную иностранных дел коллегия о том, чтобы раскольничьим слободам быть в ведении генеральной войсковой канцелярии, от 7 сентября 1753 года // Лилеев М.И. Новые материалы для истории раскола... — С.173.

управление гетмана.<sup>155</sup> По прибытии на Украину он изучал ситуацию на месте, о чем свидетельствует сбор данных «*о поселившихся в Малой России раскольниках*», проведенный казацкой администрацией в 1752 г. В сентябре 1753 г. Розумовский сделал новое представление в Коллегию иностранных дел. Его текст свидетельствует, что гетман не сомневался в положительном решении дела и считал это вопросом времени. Со своей стороны он предлагал до принятия решения о выселении старообрядцев передать их во владение бывших собственников, распространить на них действие малороссийского законодательства и подчинить Генеральной воинской канцелярии. При этом Розумовский не возражал против того, чтобы налог, который платили староверы, поступал в Киевскую губернскую канцелярию.<sup>156</sup>

Однако, надежды гетмана не осуществились. Несмотря на незаурядное влияние при имперском дворе, он не смог добиться ни выселения старообрядцев, ни подчинения их своей администрации, ни закрепощения. Причина, очевидно, кроется все в тех же фискальных интересах российской короны. Начиная с 1740-х гг., правительство Елизаветы Петровны, обеспокоенное бегством тяглого населения за границы империи, стало принимать энергичные меры по возвращению старообрядцев с территории Речи Посполитой. Причем, в отличие от своей предшественницы, императрица отказалась от репрессивных мероприятий. В связи с этим был принят целый ряд указов, которые поставили жителей Стародубских слобод в относительно привилегированное положение по сравнению с их единоверцами в России. Так, изданный в мае 1743 года сенатский указ запретил принуждать жителей слобод носить специальную одежду и брить бороды.<sup>157</sup> Ровно через год вышел новый указ, который разрешал принимать в слободы тех старообрядцев, которые вышли из-за границы польского государства.<sup>158</sup>

---

<sup>155</sup> Твердохлебов А. Инструкция войсковому канцеляристу Григорию Губчицу, отправленному в Санкт-Петербург за делами малороссийскими // Киевская Старина — 1888. — №11. — С.82.

<sup>156</sup> Представление гетмана Разумовского в государственную иностранных дел коллегию. — С.174.

<sup>157</sup> ИР НБУ им. В.И. Вернадского.. — Ф. 127, д.250, л.3.

<sup>158</sup> ЦГИАК Украины. — Ф.59, оп.1, д.6242, л.8.

Эти мероприятия, очевидно, дали положительные результаты, так как начиная со второй половины 40-х лет стал наблюдаться значительный прирост населения слобод за счет так называемых “польских выходцев”<sup>159</sup>. На 1761 г. численность этих переселенцев составляла 4198 чел., а сумма выплачиваемых слобожанами налогов выросла до 2965 руб. 90,5 коп.<sup>160</sup>

Вместе с тем правительство реформировало и систему управления слободами. В частности, в марте 1754 года была введена специальная должность управляющего раскольнических слобод, на которую назначили коллежского асессора Василия Морозова.<sup>161</sup> Через несколько месяцев, 5 июля 1754 года, Сенат постановил образовать при Киевской губернской канцелярии Волосную контору описных раскольнических слобод.<sup>162</sup> Местом ее пребывания была выбранная слобода Климова, расположенная в центре староверских поселений. Таким образом, общее руководство слободами перешло от органов местного самоуправления к государственной администрации. Правда, бурмистр, который теперь находился при Волостной конторе, все еще продолжал играть довольно значительную роль в управлении слободами. В результате этого правительственный контроль за слободами усилился. Со второй половины 50-х гг. Волостной конторе вменили в обязанность подавать в Киевскую губернскую канцелярию каждые полгода отчеты о том, «...скольکو всех живительных в описных раскольнических слободах раскольциков, как и прежде поселившихся, так и вновь прибылых мужеска и женска полу души и от всех ли платежи в казну получает-ся...».<sup>163</sup>

Вероятно, одной из причин реорганизации слободского управления стало дальнейшее обострение отношений между староверами и администрацией Гетманщины. Не имея возможности оказывать сопротивление нажиму малороссийских чиновников, старообрядцы обратились за помощью к царскому правительству (интересно, что в той ситуации проблема отношений с „Антихристовыми

---

<sup>159</sup> Подробнее об этой категории переселенцев смотрите в § 2.

<sup>160</sup> Подсчитано за: ЦГИАК Украины. – Ф.59, оп.1, д.3612, л.4 – 26об.

<sup>161</sup> Лилеев М.И. Новые материалы для истории раскола... — С.181.

<sup>162</sup> ЦГИАК Украины. – Ф.59, оп.1, д.6470, л.50.

<sup>163</sup> ЦГИАК Украины. – Ф.59, оп.1, д.3612, л.1.



слугами”, очевидно, отошла на второй план – Ю.В.). По крайней мере, такое объяснение находим в сенатском указе о назначении Василия Морозова на должность управляющего: «...*понеже описных раскольничьих слобод бурмистр Гаврила Карпов и выборный Алексей Хрущев присланными в Киевскую губернскую канцелярию доношениями с крайнею жалобою неоднократно представляли, что оных описных раскольничьих слобод обыватели малороссийского Стародубского полку как от полковой, так и оного полку сотенной Топальской канцелярии и от тамошней малороссийской старшины всегда чинятся обиды и несносныя утеснения, и через нарочно присылаемых из тех малороссийских канцелярий по инструкциям тех раскольничих слобод обыватели в те канцелярии забираются, и в тюрьмах между ворами и разбойниками под крепким караулом содержимы бывают... А наконец того сами они, бурмистр и выборный, как главные тамошние управители, в прошлом 1753 году взяты и в той Малороссийский Стародубской полковой канцелярии под караулом содержимы были и в таком случае просят они, бурмистр и выборный, чтоб для охранения их и со обывателями от таковых обид определить к ним в те описные раскольнические слободы одного штаб-офицера» (подчеркивания мое – Ю.В.)<sup>164</sup>. Это обращение, очевидно было своевременным потому, что разрешило имперской администрации не только указать украинской старшине на необоснованность ее надежд относительно возвращения утраченных владений и подданных, но и укрепить свое влияние на „описные слободы”.*

Сомнительно, чтобы в условиях развития абсолютизма, который сам по себе нуждался в мобилизации финансов, российская власть согласилась на передачу гетману контроля над одной из категорий тяглого населения. Предложение об уплате налогов непосредственно в казну было неприемлемым, так как для эффективно-го управления старообрядцами требовалась вся полнота власти.

Таким образом, все попытки украинских гетманов вернуть казацкой старшине утраченные земли и подданных потерпели поражение. Основной причиной неудач было то, что стремление

---

<sup>164</sup> Лилеев М.И. Новые материалы для истории раскола... — С.181.

старшины и гетманов противоречили экономическим интересам росийского абсолютизма.

Первые известные нам ограничения торговых прав старообрядцев приходится на июль 1715 г. Именно тогда Стародубский полковник Лукьян Жоравка своим универсалом запретил жителям полковых сел продавать староверам пряжу, мед, воск и др. за пределами г. Стародуба.<sup>165</sup> Еще через год на эту проблему обратил внимание гетман Иван Скоропадский. В ноябре 1716 г. он издал универсал на имя Стародубского полковника, которым вообще запрещал староверам торговать на территории северной Малороссии. Свое решение он мотивировал тем, что старообрядцы *«...продаючи усякие товары чинят крамарам тамошним убыток...»*.<sup>166</sup>

Очевидно, указанные запреты на практике действовали не совсем эффективно, так как в феврале 1719 г. гетман снова возвратился к этому вопросу. Он подчеркивал, что старообрядцы продолжают торговать на территории полка, *«... и тем стародубских купеческих людей, которые всякие до ратуши подати отбывают и великороссийских жолнеров беспрестанно кормят, весьма утиснули, через що до крайнего приходят разорения...»*. Скоропадский призывал предпринять решительные шаги для недопущения староверов к торговле, а крестьян и казаков, которые им помогают *«...киевым наказовати каранием»*.<sup>167</sup>

Появление универсалов сразу после передачи староверов в ведение Киевской губернской канцелярии закономерно наталкивает на мысль о том, что их издание стало следствием этих измене-

---

<sup>165</sup>Универсал стародубского полковника Лукьяна Жоравки от 19 июля 1715 г. о не продаже по селам и деревням кроме города, пеньки, меда, воска и пр. московским людям // Лилеев М.И. Новые материалы для истории раскола... — С.109.

<sup>166</sup> Универсал гетмана Скоропадского стародубскому полковнику Лукьяну Жоравке от 28 ноября 1716 г., воспрещающий слободским раскольникам торговать в Северной Малороссии // Там же, С.110.

<sup>167</sup> Универсал гетмана Скоропадского стародубскому полковнику Лукьяну Жоравке от 5 февраля 1719 г., подтверждающий прежнее запрещение слободским раскольникам торговать в Северной Малороссии // Там же, С.114.

ний. Именно так трактовал события М.И. Лилеев, который считал основной причиной торговых ограничений изъятие староверов из-под власти “*малороссийского управления и суда*”.<sup>168</sup> Учитывая такое развитие событий, вывод вполне логичен, однако, по нашему мнению, корни конфликта были намного глубже.

Значительную роль в его зарождении сыграли природно-географические условия поселения старообрядцев в Стародубье. Заметим, что грунты в этом регионе — малоплодородные супески и суглинки. Указанная территория покрыта лесами, изрезанная густой сеткой рек и болот,<sup>169</sup> то есть пригодных для возделывания земель было чрезвычайно мало. К тому же, на время переселения старообрядцев наиболее плодородные из них были уже заняты украинскими крестьянами и казаками. Естественно, что все эти обстоятельства не могли не сказаться на характере хозяйственной деятельности как населения Стародубья в целом, так и старообрядцев в частности. Значительную роль, во многих случаях главную, стали играть промыслы и торговля. По мнению Фернана Броделя, такое направление экономического развития был характерно для регионов со сложными природно-географическими условиями. Он, в частности, писал: “*везде к развитию так называемой сельской промышленности людей побуждает убогость*”<sup>170</sup>.

Староверы, по сравнению с местным украинским населением, обнаружили большую предприимчивость и довольно быстро составили конкуренцию стародубским купцам в торговле пряжей, коноплей, щетиной, медом, воском и другими товарами. В значительной мере этому благоприятствовали особенности их вероучения, в основе которого лежали взаимопомощь, строгий аскетизм и консерватизм. Как отмечает современный российский исследователь Д.Расков, «*в отличие от православия старообрядцы в последствии переносили в свою обычную жизнь, по сути, монашеские идеалы. И в этом можно усмотреть черты сходства с протестантизмом. Появлялось светское монашество, мирская аскеза, которая в большой степени регламентировала весь уклад жизни*

---

<sup>168</sup> ИР НБУ им. В.И. Вернадского. — Ф. 127, д.250, л.47об.

<sup>169</sup> Россия. Полное географическое описание нашего отечества... — С.24.

<sup>170</sup> Бродель Ф. Что такое Франция? Кн. 1: Пространство и история. — / Пер. с франц. — М.: Изд-во им. Сабашниковых, 1994. — С.48.

староверов. Но при этом накопление и стремление к обогащению не рассматривалось как богоугодное само по себе, а признавалось оправданным лишь для выживания и укрепления старообрядческой церкви в ее постоянной конфронтации с правительством и православием. Богатство давало членам согласий кроме самой возможности существования общины находить психологическое подтверждение своей избранности и благоволения Бога»<sup>171</sup>. Хотя старообрядчество по своей сути и не похоже на западноевропейский протестантизм, оно сформировало похожее ответственное отношение к труду – очевидно, староверы получали такое же специфическое религиозное воспитание, которое, по утверждению М.Вебера, содействовало повышению производительности.<sup>172</sup>

Возрастание предпринимательской активности старообрядцев противоречило интересам нескольких групп населения Стародубщины. Прежде всего недовольство высказывало влиятельное стародубское купечество, которое, занимая ключевые должности в городском магистрате, старалось контролировать торговлю в регионе.<sup>173</sup> Именно их интересы защищали уже упомянутые универсалы. Вполне возможно, что именно они и организовали издание этих распоряжений. Тем более, что универсалы подобного содержания в первой половине столетия издавал лишь гетман И.Скоропадский, тесно связанный с Стародубьем еще со времен своего полковничества. С другой стороны, втягивание староверов в местную торговлю противоречило интересам новой шляхты, казаков и даже духовенства, которое занималось подобной деятельностью вне городов.<sup>174</sup>

Как видим, недовольство торговой деятельностью старообрядцев со стороны части местного населения сложилось независи-

---

<sup>171</sup> Расков Д. Старообрядческое предпринимательство в свете теории М. Вебера // <<http://ecn.econ.pu.ru/publish/sye/sye4/sme4dl/>>.

<sup>172</sup> Вебер Макс Протестантська етика і дух капіталізму. — К.: Основи, 1994. — С.58. З приводу причин підприємливості старообрядців См.: Керов В.В. Конфесійно-етическа мотивація господарювання староверов в XVIII – XIX вв.// Отч. ист. – 2001. – № 4. – С.18 – 40.

<sup>173</sup> Дядичанко В.А.. Нариси суспільно-політичного устрою Лівобережної України кінця XVII - початку XVIII ст. — К.: АН. УРСР, 1959. — С.80.

<sup>174</sup> Когут З. Указ. соч., С.42.

мо от изъятия их из-под юрисдикции украинской власти. Вполне вероятно, что до тех пор, пока старообрядцы платили многочисленные налоги и сборы, а так же выполняли государственные повинности как и остальное население Гетманщины, власть смотрела на эту сторону их деятельности сквозь пальцы. После передачи староверов в подчинение Киевской губернской канцелярии ситуация существенно изменилась. Староверы оказались в относительно привилегированном положении, так как стали платить, по утверждению М.Н.Никольского, лишь государственный налог.<sup>175</sup> И вдобавок он не попадал в гетманскую казну. Это качественно новое состояние вещей и принудило, по нашему мнению, гетманскую администрацию обратиться к вышеуказанным запретам.

Таким образом, изъятие старообрядческих слобод из-под власти гетманской администрации обострило давно назревший конфликт, проявлением чего и стало издание названных гетманских универсалов. Передача староверов в 1728 г. под власть российских представителей при гетмане, очевидно, немного его пригасила. Старообрядцы хотя и не получили официального разрешения на торговую деятельность, но и значительных притеснений не испытывали. Руководители “Правления гетманского уряда”, которые в первую очередь заботились об интересах империи, также относились к ним снисходительно.

Очередной раз ситуация усложнилась после восстановления гетманства, когда слободы снова возвратили под власть Киевской губернской канцелярии. Новоизбранный гетман Кирилл Розумовский старался защитить интересы украинских купцов. В обращении слободских поверенных Ивана Щапова и Василия Гатилина, представленном в декабре 1765 г. на имя графа Петра Румянцева, речь шла о притеснениях слободского купечества.<sup>176</sup>

---

<sup>175</sup> Никольский Н. М. Указ. соч., С.242.

<sup>176</sup> «... от Его Светлости (Кирила Розумовського — Ю.В.) описных слобод обывателям купечество иметь в Малой России запрещено было и весьма не малые в том стеснения как и от владельцев так и от мещан [...] и из городов выслать приказали, почему особливо из города Стародуба, с немалым разорением...» (ИР НБУ им. В.И. Вернадского. – Ф. 127, д.250, л.47об.)

Старообрядцы старались добиться от украинской власти признания за собою права заниматься торговлей на территории Гетманщины. С этой целью они неоднократно ходатайствовали как перед местными органами власти, так и перед имперскими. Так, в ноябре 1753 г. бурмистр “описных раскольнических слобод” Гавриила Карпов обратился в Генеральную воинскую канцелярию. В своем донесении он жаловался, что, несмотря на выполнение староверами “малороссийских повинностей”, городская власть Стародуба и других мест не разрешает им осуществлять торговые операции. Бурмистр просил канцелярию вмешаться и исправить существующую несправедливость.<sup>177</sup> Гетманская администрация не отреагировала на это ходатайство, и проблема осталась нерешенной. О важности этого вопроса указывал, в частности, управляющий раскольническими слободами коллежский асессор Василий Морозов. Запрещение торговли он назвал главной причиной плохой уплаты староверами государственных налогов. В своем письме в Киевскую губернскую канцелярию он сообщал, что « *...стародубского магистрата старшина и мещане описных раскольничьих слобод обывателям в Стародубе и прочих местах торговать запрещают: а понеже оных слобод обыватели кроме торгового промыслу за неимением земель содержать себя и в казну Ея Императорского Величества положенного оклада платить крайне не в состоянии*».<sup>178</sup>

Однако, торговые права старообрядцев стали расширяться лишь после ликвидации гетманства. За решение этой проблемы взялся сам председатель Малороссийской коллегии граф Петр Румянцев. Сразу же после своего назначения, в конце 1764 г., он обратился в Сенат с просьбой о снятии торговых ограничений для стародубских староверов. Еще через год он повторил свою просьбу.<sup>179</sup> Однако, возможно, через несовершенство бюрократической системы, возможно, по другой причине Сенат затягивал принятие соответствующего решения. Свидетельство об этом находим в

---

<sup>177</sup> Доношение в генеральную войсковую канцелярию бурмистра раскольничьих слобод, от 8-го ноября 1753 г., о дозволении свободной покупки в Малороссии слобожанами жита, конопель и пр. // Лилеев М.И. Новые материалы для истории раскола... — С.180.

<sup>178</sup> ЦГИАК Украины. — Ф.59, оп.1, д.2864, л.9.

<sup>179</sup> ИР НБУ им. В.И. Вернадского. — Ф. 127, д.250, л.47.

“Наказе жителей раскольнических слобод”, представленном в со-  
званную Екатериной II в 1767 г. Законодательную комиссию. Кро-  
ме предоставления права свободной торговли в Малороссии, ста-  
роверы просили разрешить всем желающим записываться в купе-  
чество и предлагали основать при слободах торгово-ремесленные  
посады: *«И для того ныне просит, чтоб дозволено было в здешних  
местах учредить пригородок или называть бы посадом, и желаю-  
щих из нас быть в купеческом звании, оных к тому пригородку или  
посада приписать бы...»*<sup>180</sup>

Несмотря на отсутствие решения правительства, Малорос-  
сийская коллегия 23 декабря 1765 г. приказала всем полковым кан-  
целяриям разрешить жителям “описанных раскольнических сло-  
бод” вести оптовую и розничную торговлю по всем городам и го-  
родкам Гетманщины.<sup>181</sup> Таким образом, и эта сторона конфликта  
была решена в пользу старообрядцев. С ликвидацией гетманства  
защищать интересы украинских купцов стало некому. Имперская  
же власть беспокоилась, главным образом, о наполнении государ-  
ственной казны.

С особой остротой в указанный период разгорелись земель-  
ные споры между русскими старообрядцами и украинским населе-  
нием. Начались они сразу же после перехода слобод в подчинение  
Киевской губернской канцелярии. Стародубские старшины в своем  
письме к Петру I так характеризовали сложившуюся ситуацию:  
*«... (раскольники — Ю.В.) помещикам своим на которых грунтах  
укупились, такожде и в городе Стародубове, подать отдавали и  
во всех случаях помогствовали, вплоть до 1714 г. Но всех годах,  
когда под державу царского величества подписами застали, мно-  
жество келий в монастыру раскольническом своем набудовали,  
грунта тяглые, с которых люди наши твоих драгунов довольство-  
вали, насиллием себе позабирали и забирают, различными видами  
утиски и гроду, деревням и селеньям делают, начали небоязненно,  
самовольствием, с укоризною и нарушениями православной нашей  
веры, прельщением и превращением правоверных на свое злочестие  
наклоняют...»*<sup>182</sup>.

---

<sup>180</sup> Наказ жителей раскольнических слобод. — С.206.

<sup>181</sup> ИР НБУ им. В.И. Вернадского. — Ф. 127, д.250, л.48об.

<sup>182</sup> Барсов Е.В. Указ. соч., С.35.

Сомнительно, чтобы обрисованная в этом фрагменте картина раскрывала действительное положение вещей, ведь стародубские старшины были заинтересованной стороной. Понятно, что, стремясь вернуть утраченные земли, они всеми средствами старались показать староверов в наиболее невыгодном свете. Как видим, так же, как и в обращениях гетмана Скоропадского, упор делается на религиозную сторону проблемы. Безусловно, что главная цель этого письма такая же, как и представлений гетмана, — дискредитировать старообрядцев в глазах царского правительства и склонить его к их выселению за границы Гетманщины. Только в таком случае украинские помещики могли рассчитывать на возвращение своих владений.

Тем не менее, значительная доля истины в этом все же была. Конфликт между украинскими землевладельцами и жителями раскольнических слобод, по нашему мнению, был неизбежен. Царские указы 1714 г. лишь ускорили его развертывание и прибавили лишней остроты. Главная причина – противостояния состояла в недостаточном количестве пригодных к возделыванию земель. Возможно, что до 1714 г. местные землевладельцы, если имели такую возможность, разрешали старообрядцам пользоваться еще и земельными угодьями свыше тех, которые были определены им осадными листами. Вдобавок, как отмечалось выше, известные нам запреты на торговую деятельность староверов тоже приходятся на период после переписи. Как известно, занятие торговлей, разрешало приобретать дополнительные средства пропитания, не увеличивая земельных наделов.

Изъятие староверов из-под власти помещиков Гетманщины существенно изменило ситуацию. Землевладельцы, стараясь максимально уменьшить свои потери, стали прилагать значительные усилия, чтобы ограничить использование старообрядцами их земель. Вполне возможно, что они утратили даже часть угодий, предусмотренных осадными листами. Кроме того, не нужно забывать, что количество населения слобод постоянно возрастало. Причем в основном за счет прибытия в слободы новых мигрантов из России, которых привлекали сравнительно лучшие политические и экономические условия существования.

Данные переписей, проведенных в 1729, 1736 и 1761 гг., свидетельствуют о значительном росте числа жителей слобод. В част-



ности, между 1718 и 1729 гг. она увеличилась на 1644 чел., между 1729 и 1736 — на 1164 чел., а между 1736 и 1761 — на 4547 чел.<sup>183</sup> Таким образом, население постоянно возрастало, а условия проживания усложнялись. Понятно, что все это в значительной степени повлияло на разгорание земельных споров. Особенно увеличилось их количество в 1750-е гг., когда старообрядческие слободы стали активно пополняться еще и выходцами из территории Речи Посполитой.

В конфликт, который длился фактически до конца столетия, втянулись представители почти всех слоев украинского населения и практически все землевладельцы, имения которых граничили со слободами староверов. В частности, по поводу захвата слобожанами земель и угодий к Киевской губернской канцелярии неоднократно обращались крестьяне<sup>184</sup> и казаки<sup>185</sup> разных населенных пунктов Стародубского полка. Наибольшую же часть истцов составляли представители старшинских родов — Зайченки<sup>186</sup>, Зинченки,<sup>187</sup> Миклашевские<sup>188</sup>, Милорадовичи<sup>189</sup> Немировичи, Новицкие<sup>190</sup>, Рубцы. В земельные споры с старообрядцами вступали и более знатные лица. Так, в 1754 году, жители слобод Митьковка и Климова захватили земли, леса и угодья, которыми владел граф Алексей Розумовский<sup>191</sup>. В 1775 г. Сенат рассматривал дело о завладении жителями слобод Климовой и Злынки пахотными земель

---

<sup>183</sup> Подсчитано за: ШИАК Украины. — Ф.59, оп.1, д.3612, л.4-26об.

<sup>184</sup> Там же, д.6359.

<sup>185</sup> Там же, д.9741.

<sup>186</sup> Там же, д.8442, л.4-6.

<sup>187</sup> Там же, д.6359.

<sup>188</sup> Там же, д.8367.

<sup>189</sup> Там же, д.8932, л.1.

<sup>190</sup> Там же, ф.1943, оп.1, д.17.

<sup>191</sup> Там же, ф.59, оп.1, д.2745. М. И. Лилеев считал, что эти владения принадлежали гетману графу Кириллу Розумовскому. (См.: Лилеев М.И. Из истории раскола на Ветке и в Стародубье... — С.524.) Но в использованном нами документе указан граф Алексей Розумовский, *«генерал-аншеф, Ея императорского величества обер-егермейстер, действительный камергер и лейб-кампании капитан-поручик, лейб-гвардии конного полку подполковник и разных орденов кавалер»*.

и покосными лугами, пожалованными руководителю «Малороссийской коллегии» графу Петру Румянцеву.<sup>192</sup>

После втягивания в конфликт высокопоставленных царских сановников для расследования отдельных земельных споров стали практиковать создание специальных временных следственных комиссий. В их состав входили представители как российской, так и украинской власти. Первое упоминание о такой комиссии в документах Киевской губернской канцелярии датируется 1756 г. Создана она по распоряжению Сената для рассмотрения дела, которое касалось графа Розумовского. От Киевской губернской канцелярии к ней назначили секунд-майора Матвея Ефремова, а от Генеральной войсковой канцелярии – бунчукового товарища Василия Гудовича.<sup>193</sup>

К сожалению, это не решало проблемы расследования земельных споров, количество которых постоянно возрастала. М.И. Лилеев, который исследовал документы Киевской губернской канцелярии, отмечал, что: *«в 60-е гг. эти споры повернули на то, что без свидетелей со стороны раскольников и без приведения их к присяге, раскольники «хотя бы чье было и право рисковали остаться без удовольствия и лишится земель своих напрасно».*<sup>194</sup> Необходимо было создать постоянно действующий орган. Очевидно, из таких соображений в том же 1756 г. Киевская губернская канцелярия обратилась в Сенат с представлением: *«для разобраня и исследования всех оных происшедших у раскольников с малороссийскими владельцами и обывателями обидных, спорных и смертоубийственных дел и Киевской губернской канцелярии определить а в рас-*

---

<sup>192</sup> Там же, д.7574, л.29. В этой связи нужно также отметить, что конфронтация на этой почве развивалась не только в направлениях: старообрядцы – православные или великороссияне – малороссияне. Случались конфликты и между старообрядческими слободами. Например, спор за земли между жителями слобод Деменки та Тимошкиного Перевозу. (См.: ЦГИАК Украины. – Ф.59, оп.1, д.8025,8599,8933. )

<sup>193</sup> Там же, д.2745, л.11. Эта комиссия работала очень неэффективно. Виновниками этого, по утверждению Г.Станкевича, были как гетман К. Розумовский, так и Киевская губернская канцелярия. (Станкевич Г.П. Светская и церковная власть и старообрядцы... – С.36-37.)

<sup>194</sup> ИР НБУ им. В.И. Вернадского. – Ф. 127, д.250, л. 32.

кольничьи слободы послать особого [...]офицера киевского гарнизона и с ним от малороссийской стороны депутата господину малороссийскому гетману и кавалеру определить».<sup>195</sup> Однако решение этого дела из-за неизвестных для нас причин, замедлилось. Постановление о создании специальной следственной комиссии Сенат постановил лишь в 1764 г. Российскую сторону представлял секунд-майор Степанов, а украинскую бунчуковый товарищ Рубец.<sup>196</sup> Материалы ее работы удостоверяют, что вышеназванным представителям не приходилось скучать. Только в 1777 г. они рассмотрели 22 дела.<sup>197</sup>

Предметом споров были в основном пахотные земли, но довольно часто ссоры возникали по поводу леса, луга, бортных угодий и т.п. Расследованию этих конфликтов, по нашему мнению, довольно часто мешало то, что в осадных листах, на которые ссылались старoverы, не всегда четко были определены границы предоставленных им земель. Например, осадный лист, выданный гетманом И. Скоропадским на учреждение слободы Митьковки в сентябре 1709 г., разрешал осадчому Семену Савинову занятие «...*всех грунтов по Ирпу и по-за Ирпью...*».<sup>198</sup> Еще более размыто выглядят границы в осадном листе архимандрита Черниговского Ильинского Свято-Троицкого монастыря Варлама (Василевича) на учреждение слободы Добрянки. В нем отмечается, что она может располагаться за селом Горностаевоку.<sup>199</sup>

Одним из препятствий для успешного и быстрого рассмотрения дел могла быть и практика подделки заинтересованными сто-

---

<sup>195</sup> Там же, д.9741, л.11.

<sup>196</sup> Там же, д.8442, л.1. К сожалению, в документе не называются имена этих комиссаров. Генеральную войсковую канцелярию могли, по нашему мнению, представлять: Михаил Михайлович Рубец, который на момент создания комиссии был значковым товарищем, а на время написания использованного нами документа (1777) стал бунчуковым товарищем, или же Григорий Андреевич Рубец (старший), который был бунчуковым товарищем с 1773 года. (См.: Модзалевский В.Л. Малороссийский родословник. — К., 1912. — Т.4. — С.375, 381.)

<sup>197</sup> ЦГИАК Украины. — Ф.59, оп.1, д.8442, л.7.

<sup>198</sup> Там же, д.2745, л.17.

<sup>199</sup> Лазаревский А.М. Обзорение Румянцевской описи Малороссии. — Чернигов: Изд. губ. стат. комитета, 1866. — С.75.

ронами документов, которые предоставляли им право владения. Известно, что это явление приобрело значительное распространение во второй половине XVIII в.<sup>200</sup> На мысль о возможности этого наталкивает утверждение поверенных помещицы Елены Новицкой в деле о рубке жителями слободы Зибкой ее леса. Они писали: «*Оную осадную прописанные зыбковские раскольники сфальшивили и в оной поделали подчистки и на подчистках понатисовали небывалы в оной термыны к пользе их служащие*»<sup>201</sup> (подчеркивание мое – Ю.В.). Правда, это заявление могло быть и голословным, направленным на дискредитацию доказательств староверов.

В силу этих и целого ряда других причин расследование дел затягивалось и продолжалось по нескольку лет. В частности, рассмотрение дела графа Алексея Розумовского продолжительно больше двух лет, а бригадира Петра Милорадовича – не меньше пяти. Решения, по представлению Киевской губернской канцелярии, постанавлял Сенат. Чаще всего захваченные земли возвращали собственникам, а иногда между сторонами конфликта заключались мировые соглашения. Такое соглашение было заключено в 1771 г. между бунчуковым товарищем Зинченком и казаками села Засухи Стародубского полка, с одной стороны, и слобожанами Зыбкой – с другой. С их согласия в определенных следственной комиссией местах были установленные специальные межевые знаки.<sup>202</sup>

Тем не менее, большинство споров решалось, очевидно, не в пользу староверов. Именно этим, по нашему мнению, можно объяснить их недовольство работой следственной комиссии, которое нашло свое выражение в обращении бурмистра Алексея Хрущова к Киевскому обер-коменданту Якову Ельчанинову, датированному маем 1777 г. От лица «*всех слобод обывателей*» он просил ликвидировать комиссию, а ведение спорных дел передать управляющему «описных раскольнических слобод». По утверждению бурмистра, комиссары не выполняли надлежащим образом распоряжений правительства о тщательном рассмотрении дел, а относились к выполнению своих обязанностей «*праздно*». В связи с этим, не имея

---

<sup>200</sup> Когут З. Указ. соч., С.210.

<sup>201</sup> ЦГИАК Украины. – Ф.1943, оп.1, д.17, л.56об.

<sup>202</sup> Там же. – Ф.59, оп.1, д.6359, л.2.

от ее деятельности ни какой выгоды, жители слобод несли лишь убытки, связанные с содержанием комиссии: *«Коим комиссарам и при них канцелярским служителям нанимаются всегда квартиры и всякие канцелярские принадлежности, яко то бумагу, сургуч, и [...] и на топление всех оных квартир дрова употребляются волостным коштом, и от того слободские обыватели несут себя напрасное отягощение и убыток. И при производстве письменных дел оная комиссия сверху находящегося [при] ей писца, еще требует с волостной конторы одного писаря знающего законы и порядок производства дел».*<sup>203</sup> Однако власть не выполнила просьбы староверов, хотя и не оставила без внимания их письмо – руководители комиссии все же заменили.<sup>204</sup>

Эти споры поставили представителей российской администрации в непростую ситуацию. С одной стороны, они старались обеспечить интересы короны, заинтересованной в увеличении населения слобод, а с другой – вынуждены были считаться с интересами землевладельцев, среди которых были и высокопоставленные члены правительства империи.

Несмотря на то, что в 1770-е гг. количество конфликтов было еще довольно значительным, острота указанной проблемы начала постепенно спадать. На это в значительной степени повлияли два обстоятельства. Первое – разрешение на свободную торговлю, запись в купечество и предоставление некоторым раскольническим слободам статуса посадов. В частности, осенью 1782 г. выборы в посадские ратуши были проведены в Воронке, Зыбкой, Злынке, Климовой и Клинцах.<sup>205</sup> Второе – начало миграции жителей старообрядческих слобод в Новороссию в середине 1760-х гг. Об их появлении в том регионе свидетельствуют названия поселений. По утверждению В.М. Кабузана, в 1764 г. там была основанна слобода

---

<sup>203</sup> Там же, д.8442, л.3.

<sup>204</sup> Комиссары, по крайней мере, представитель российской стороны (к тому времени секунд-майор Токарев), были отозваны в декабре 1777 г. Это, очевидно, снова приостановило работу комиссии. Как видно из письма Малороссийской коллегии присланного Киевскому обер-коменданту годом позднее в Климовой к тому времени еще не было ни российского, ни украинского представителей. (Там же, л.64.)

<sup>205</sup> Там же. – Ф.206, оп.3, д.44, л.7-24.

Злынка, а в 1767 — Зыбка.<sup>206</sup> Миграция прослеживается и по документам волостной конторы. В частности, в 1767 г. она выдала паспорта для переселения в южный край 25 жителям слободы Климовой и 22 — слободы Клинцов<sup>207</sup>.

Мероприятия правительства Екатерины II по ликвидации остатков автономии Гетманщины отразились и на положении старообрядческих поселений. „*Государевы описанные малороссийские раскольнические слободы*” прекратили существовать как отдельная административная единица с распространением на Малороссию общеимперской системы управления и созданием в 1782 г. наместничеств. Волостная контора как специальный орган управления была ликвидирована. Все слободы Стародубского полка вошли в состав Новгород-Северского наместничества как казенные земли. Большинство – Деменка, Зыбка, Злынка, Климова, Лужки, Митьковка, Чуровичи, Шеломы – отошли к Новоместскому уезду, Воронок, Еленка и Млынка – к Стародубскому, а Клинцы – к Суражскому. Поселения староверов Черниговского полка Добрянка и Радутья отошли, соответственно, к Черниговскому наместничеству. Шесть из этих слобод – Воронок, Еленка, Зыбка, Злынка, Климова и Клинцы получили статус посадов, управление которыми осуществляли самоуправляющиеся органы – ратуши. Первые выборы членов муниципального управления – бурмистров<sup>208</sup> и ратманов<sup>209</sup> состоялись в ноябре того же года. В тех слободах, которые не получили такого статуса, управление продолжали осуществлять войты. Подчинялись эти населенные пункты теперь посадским рату-

---

<sup>206</sup> Кабузан В.М. Заселение Новороссии (Екатеринославской и Херсонской губерний) в XVIII — первой половине XIX века (1719 — 1858 гг.). — М.: Наука, 1976. — С.105.

<sup>207</sup> ЦГИАК Украины. — Ф.59, оп.1, д.6470, л.21.

<sup>208</sup> Тоже, что и бургомистры в западных городах – должностные лица городского управления, которые председательствовали в магистратах и ратушах. Избирались сроком на 3 года, жалование получали от городской прибыли.

<sup>209</sup> Члены городских магистратов и ратушей. Как и для бурмистров, их число зависело, очевидно, от количества населения. В нашем случае во всех слободах кроме Зынки выбрали по 2 бурмистра и 4 ратманы. В Злынке – 1 бурмистр и два ратмана.

шам. Так, к Еленкской ратуше приписали слободу Млынку, к Климовской – Лужки, Митьковку и Чуровичи, к Клинцовой – Ардонь, Свяцкую и Тимошкин Перевоз, к Зибковской – Шеломы, а к Злынковской – Деменку.<sup>210</sup>

Значительно укрепились позиции староверов и в деле защиты своих земельных владений. С осени 1788 г. они могли рассчитывать на официальную поддержку государства. Этому содействовал императорский указ, выданный по предложению графа П.А. Румянцева, который вменял в обязанность судебных стряпчих во время слушания дел о земельных спорах не только защищать интересы старообрядцев, а и выступать истцами. Основанием для этого, по мнению графа, было то, что после образования в Малороссии наместничеств стародубские слободы были отнесены к казенному ведомству. В соответствии с этим чиновники и должны были защищать интересы короны<sup>211</sup>.

Как видим, административная структура, в которую были включены и бывшие „описные раскольнические слободы”, приобрела качественно новый вид. Она больше была приспособлена к потребностям унифицированной абсолютной монархии, которой стала Российская империя в конце XVIII в.

Таким образом, все вышесказанное позволяет сделать такие выводы:

1. Отношения между старообрядцами и украинским населением Стародубского и Черниговского полков от времени их появления в регионе и до 1714 г. оставались добрососедскими, хотя сам факт переселения старообрядцев в регион с неблагоприятными для земледелия природно-географическими условиями нес в себе потенциальную перспективу конфликта, так как автоматически заострял земельную проблему. В значитель-

---

<sup>210</sup> ЦГИАК Украины. – Ф.206, оп.3, д.44, л.9-24.

<sup>211</sup> «... как со времени открытий здесь по высочайшим ея императорского величества учреждениям новых губерний раскольничьи слободы вошли в казенное ведомство, и земли их суть казенные, то и рекомендует его сиятельство наместническому правлению, всем судам [коим] сие касается предписать, чтобы стряпчие при производстве в судах дел их заведенных с разными владельцами о земле защищали право казенное и были сами истцами...» Там же. – Ф.1537, оп.1, д.248., л.1.

ной мере терпимому отношению украинских крестьян, мещан и казаков к староверам содействовала заинтересованность в их появлении местных помещиков.

2. После выхода старообрядцев из-под власти землевладельцев Гетманщины ситуация кардинально изменилась. Начался конфликт, который длился почти до конца столетия. В его основе лежали не религиозные, а исключительно экономические причины. С одной стороны, украинские помещики и купцы старались вернуть себе утраченные земли и угодья, не допустить старообрядцами новых, защитить свои торговые привилегии. С другой – староверы стремились в новых условиях обеспечить себе в средства для существования и уплаты государственных налогов.

3. Внешними проявлениями этого конфликта стали попытки гетманов Ивана Скоропадского, Данила Апостола и Кирилла Розумовского выселить старообрядцев за границы Гетманщины; ограничения казацкой администрацией их торговой деятельности; земельные споры. В первых двух случаях домогательства украинской стороны были обречены на поражение, поскольку интересы старообрядцев в значительной мере совпадали с фискальными интересами имперской власти. Поэтому даже такой влиятельный гетман, как Кирилл Розумовский, не смог решить проблемы выселения староверов.

4. Довольно интересной оказалась позиция имперской власти, которая фактически выступила на стороне старообрядцев. Показательно, что она игнорировала интересы украинских помещиков не только в период лояльного отношения к ним Елизаветы Петровны или Екатерины II, а и во время гонений против них, организованных правительством Анны Иоановны. На наш взгляд, это лишний раз свидетельствовало о том, что в процессе построения унитарного, хорошо регулируемого государства центральная власть не собиралась считаться с чьими интересами, кроме своих собственных.



## § 2. Динамика миграционных процессов и их влияние на демографическую ситуацию в слободах

Важным демографическим фактором, который существенно влиял на формирование контингента жителей „государевых описных малороссийских раскольнических слобод”, были миграционные потоки преимущественно из центральных регионов России. Эти переселения происходили на протяжении всего исследуемого периода. Они, по мнению Р.И. Перекрестова, были вызваны, целым рядом причин:

- усилением эксплуатации населения в связи с началом реформаторской деятельности Петра I (увеличение налогов, рекрутские наборы, трудовая мобилизация), которая вызвала среди жителей центральных регионов переселенческие настроения;
- превращением Стародубья в один из наиболее значительных духовных центров старообрядчества;
- улучшением после 1715 г. социального положения стародубских староверов, которое проявилось в получении ими легального статуса „государевых описных малороссийских раскольнических слобод обывателей”, увольнении от двойного налогообложения и т.п.<sup>212</sup>.

С целью объяснения влияния этих миграций на демографическое поведение слободских жителей попробуем проследить динамику движения населения с помощью статистических источников, которые находятся в нашем распоряжении. В начале обратимся к ведомости, составленной руководителями «волостной конторы» – надворным советником Григорием Титовым и поручиком Григорием Борозной по требованию Киевской губернской канцелярии в 1761г.<sup>213</sup>

Созданный ими документ довольно сложный по структуре. Все население в нем разделено на две большие группы – «*прежде поселившихся*» и «*вновь прибылых*». Каждая из них имеет еще и свое внутреннее деление. Так, «*прежде поселившиеся*» включают в

---

<sup>212</sup> Перекрестов Р.И. Структура переселенческих потоков ... – С.70 – 154.

<sup>213</sup> ЦГИАК Украины. – Ф.59, оп.1, д.3612, л.4 – 26об.

себя результаты всех трех переписей, которые проводились в слободах в первой половине XVIII в. – полковника Г.Єргольського (1715), капитана И.Брянчанинова (1729) и майора Г.Павлова (1736). Причем данные первой переписи приведены полностью, а со второй и третьей взято лишь то число жителей, на которое увеличилось население слобод. Кроме того, чиновники подсчитали и общее число слобожан этой категории – 6646 чел. (3443 мужчины и 3203 женщины).

Сведения о прибывших после последней переписи записаны по подобной, хотя и более сложной схеме. Их так же разделили на три основные группы: первая состоит из староверов, которые пришли с территории Речи Посполитой, вторая – это выходцы из старообрядческих слобод, которые находились в ведении Киево-Печерской лавры (Ардонь, Свяцька, Тимошкин Перевоз), а третья – прибывшие в текущем году. Последние имеют свое внутреннее деление: новорожденные и прибывшие из-за польской границы. Здесь же даны сведения об умерших и беглецах. Всего новоприбывших записано 5103 чел. (2991 мужчина и 5103 женщины). Общее число жителей „описных слобод” на 1761 г. составляло 11749 чел. (6434 мужчины и 5315 женщин).

Таким образом, источник позволяет: определить общий прирост населения между переписями, для всех, за исключением Млынки<sup>214</sup>, слобод; вычислить годовой прирост за 1761 год; рассмотреть миграционные процессы, которые происходили в слободах от их основания и до 1761 г.

Для решения этих задач воспользуемся соответствующими коэффициентами, применяемыми в современной демографической науке. Коэффициент общего прироста определяется по такой формуле:

$$K = \frac{P_n - P_o}{P_{cp}} \cdot 100\%,$$

---

<sup>214</sup> Отсутствие данных об этой слободе поясняется тем, что в состав «государевых описных малороссийских раскольничьих слобод» она вошла последней, в 1752 г.

где  $P_n$  – количество населения на данную перепись,  $P_0$  – количество населения в минувшую перепись, а  $P_{cp}$  – среднее население<sup>215</sup>. На основе имеющихся данных высчитаем три общих коэффициента – для периода между первой и второй переписью, между второй и третьей, между первой и третьей. Кроме того, по результатам последнего показателя выясним среднегодовой прирост (см. табл.1).

Таблица 1

### ОБЩИЙ КОЭФФИЦИЕНТ ПРИРОСТА НАСЕЛЕНИЯ

Слободы	Коэффициент прироста между 1715-1729	Коэффициент прироста между 1729-1736	Коэффициент прироста между 1715-1736	Средне годовой прирост населения
Климова	18,7	13,7	32,4	1,5
Митьковка	65,7	21,4	84	4
Зыбкая	18,6	12,7	31,2	1,5
Шеломы	71	8,5	78,3	3,7
Деменка	126	0,5	126	6
Злынка	30,3	16,2	41,4	2
Клинцы	35	37,6	132	6,3
Еленка	15,4	20	94,5	4,5
Воронок	21,4	18,9	97,1	4,6
Лужки	20,2	16,4	35,1	1,7
Чуровичи	35,3	16,2	96,3	4,6
Млынка	—	—	—	—
Добрянка	37,8	5,5	42,9	2
Радуль	24,8	8,8	33,3	1,6
<b>Общий</b>	<b>33,4</b>	<b>15</b>	<b>49,8</b>	<b>2,4</b>

Из таблицы видно, что коэффициенты для всех без исключения слобод положительные. Как правило, первый коэффициент выше второго, что, по нашему мнению, объясняется разными временными промежутками между переписями. Так, между первой и

<sup>215</sup> Демографический энциклопедический словарь / Под ред. Д.И. Валентей. – М.: Сов. энциклопедия, 1985. – С.204.

второй прошло 14 лет, а между второй и третьей – 7. Иногда, как, например, в слободе Климовой, коэффициент снизился незначительно – с 18,7 до 13,7. В этом случае, если учесть сокращение наполовину временного интервала, фактический прирост населения не только не уменьшился, но даже возрос. В большинстве же случаев коэффициент снизился в 3 и больше раз. Наиболее показательной в этом плане является ситуация в слободах Шеломы и Деменка. В первой коэффициент снизился с 71% до 8,5%, а во второй – с 126% до 0,5%. Ее население за период с 1729 по 1736 год возросло всего лишь на одного человека. Это, безусловно, свидетельствует о значительном сокращении, если не полном прекращении прироста населения.

Исключением из этого правила были слободы Еленка и Клинцы, в которых коэффициент не уменьшился, а возрос, соответственно – с 35% до 37,6% и с 15,4% до 20%. Это, по нашему мнению, может свидетельствовать о значительном возрастании среднегодового прироста населения. Кстати, именно в Клинцах этот показатель за период между первым и третьим переписями оказался наивысшим – 6,3%. В связи с этим возникает закономерный вопрос: за счет чего удалось достичь такого высокого уровня? Сомнительно, чтобы это произошло в результате естественного прироста, ведь в таком случае его показатель не должен был снижаться на протяжении 21 года, а это едва ли возможно. По крайней мере, коэффициент естественного прироста по этой слободе за 1761 г. (см. табл.2) значительно ниже – 2,5%.

Вполне возможно, что увеличение числа жителей происходило за счет миграции из центральных регионов России. Однако в нашем источнике прямое указание на это отсутствует. Не прослеживается оно и по Румянцевской описи Малороссии. В этом документе записано лишь 17 чел., которые пришли в Клинцы за период с 1729 по 1736 гг., но все они прибыли из Речи Посполитой<sup>216</sup>. Создается впечатление, будто другого пути на Стародубье, чем через польскую старообрядческую колонию Ветка, для русских староверов в то время не существовало.

---

<sup>216</sup> Там же. – ф.57, оп.1, д.117, л.112 – 294.

Сомневаться в этом побуждает то, что согласно нашими расчетам, прирост населения более всего уменьшился в тех слободах, которые находились близ границы – Шеломах, Деменке, Злынке, Добрянке, Радуле, Чуровичах. Те же, в которых спад был небольшим, а то и прослеживается прирост – Воронок, Лужки, Клиницы, Еленка, – расположены на значительном удалении от нее. Позволим себе предположить, что это было связано с попытками российской власти прекратить бегство староверов на Ветку. Правительство Анны Иоановны в начале 1730-х гг. создало по всей западной границе форпосты для вылова таких беглецов.<sup>217</sup> При этих обстоятельствах выходцы из центральных регионов России, очевидно, опасались селиться в пограничных слободах. Соответственно, мигранты пополнили количество жителей более отдаленных от границы поселений, что привело к значительному увеличению прироста населения в трех вышеназванных слободах.

Отсутствие записей об их появлении в известных нам источниках можно, очевидно, объяснить стремлением слободского руководства скрыть от официальной власти эту категорию населения, учитывая возможные репрессии. По этой же причине уменьшился, скорее всего, миграционный поток и несколько изменилось его направление. Вероятно также, что именно это обстоятельство послужило одной из причин снижения коэффициента общего прироста населения в период между переписями капитана И. Брянчинова и майора Г. Павлова.

Несмотря на указанные колебания общего коэффициента, его показатель за период между первой и третьей переписями свидетельствует о значительном приросте населения слобод. Согласно данным источника, общее количество жителей возросло на 2830 чел. – 1484 мужчин и 1349 женщин.

Коэффициент естественного прироста, как уже отмечалось, можно рассчитать лишь для 1761 г. по такой формуле:

$$K_{\text{исд}} = \frac{S_{\text{дтл}} - S_{\text{мтд}}}{D_{\text{н.д.}}}. 100\%,$$

---

<sup>217</sup> Лилеев М.И. Из истории раскола на Ветке и в Стародубье... – С.293.

где  $S_{\text{рожд}}$  и  $S_{\text{смер}}$  – число рождений и смертей за определенный период,  $P_{\text{год}}$  – среднегодовое число населения<sup>218</sup>. (см. табл.2).

Таблица 2

**ЕСТЕСТВЕННЫЙ ПРИРОСТ НАСЕЛЕНИЯ В 1761 г.**

Слободы	Родилось	Умерло	Естественный прирост	Коэффициент естественного прироста
Климова	25	12	13	1,2
Митьковка	34	2	32	4,1
Зыбкая	43	16	27	1,9
Шеломы	11	6	5	0,5
Деменка	13	5	8	2,3
Злынка	38	6	32	3
Клинцы	15	2	13	2,5
Еленка	32	7	25	2,3
Воронок	36	—	36	3,7
Лужки	26	4	22	2,8
Чуровичи	26	1	25	6,5
Млынка	10	4	6	1,8
Добрянка	30	7	23	1,8
Радуль	18	1	17	4,1
<b>Общий</b>	<b>357</b>	<b>73</b>	<b>284</b>	<b>2,4</b>

Как видим, показатели естественного прироста для всех без исключения слобод положительные, что указывает на возрастание числа населения и отсутствие демографического кризиса. Наибольшего уровня (6,5%) он достиг в слободе Чуровичи, где в тот год родилось 25 младенцев, а умер всего лишь 1 человек. Наименьший коэффициент в Шеломах – родилось 11, а умерло 6. Средний показатель составил 2,4%. Примечательно, что его значение полностью совпадает со среднегодовым показателем, который

<sup>218</sup> Демографический энциклопедический словарь. – С.206.

мы вычислили для общего коэффициента прироста населения (см. табл.1).

Наибольший миграционный поток, как свидетельствует источник, прибывал в слободы из Речи Посполитой. Впервые так называемые „польские выходцы” появились там еще в конце XVII в. Российский исследователь Р.И. Перекрестов, проанализировав перепись капитана Брянчанинова, пришел к выводу, что первые представители этой категории пришли в слободы в 1699 г.<sup>219</sup> Однако в Румянцевской описи Малороссии встречаются сообщения и о более ранних мигрантах. В частности, житель слободы Зыбкой Петр Курлуков *«зашел в Полюу а с Полюи в Россию и в слободу Зыбкуу тому ныне 72 года»*, то есть в 1695 году<sup>220</sup>.

С начала XVIII в. такие переходы становятся постоянными, а количество мигрантов постоянно растет. Так, из 399 чел., прибывших в описные слободы на протяжении 1701 – 1729 гг., 31,3% вышли из-за польской границы. Больше всего – 66 чел. – в 1721-1729 гг.<sup>221</sup> Можно утверждать, что в тот период формируются два пути миграции в слободы – непосредственно из Великодержавии и транзитом через Речь Посполитую, как правило, через Ветковские слободы. Причем второй путь, хотя и был длиннее (староверам по несколько лет приходилось жить на польской территории), но, безусловно, намного безопаснее. Ведь возможность называться людьми *«польской нации»*, которую они в результате этого получали, защищала их от возвращения к своим бывшим хозяевам, наказания за бегство от рекрутства и т.п. Этот транзитный путь староверы считали более надежным, что, по нашему мнению, подтверждается и возрастанием с 20-х гг. XVIII в. числа представителей этой миграционной группы.

Р.И. Перекрестов, анализируя перепись 1729 г., утверждает, что окончательное оформление транзитного пути через Речь Посполитую произошло после 1715г., то есть тогда, когда жители „малороссийских раскольнических слобод” превратились из „бег-

---

<sup>219</sup> Перекрестов Р.И. К вопросу о переселенческих потоках крестьян... – С.226.

<sup>220</sup> ЦГИАК Украины. – Ф.51, оп.1, д.116, л.257об.

<sup>221</sup> Перекрестов Р.И. К вопросу о переселенческих потоках крестьян.... – С.227.

лых раскольников” в „описных слобод обывателей”. Получить этот статус могли лишь выходцы из-за польской границы, которым разрешили селиться в слободах<sup>222</sup>. Очевидно, тогда же возникла и стратегия его обретения, которая оставалась действенной почти до конца столетия. В одном из документов Киевской губернской канцелярии встречаем такую запись, датированную 1765 г., которая раскрывает механизм этой стратегии: «...паишпорты берут для того токмо, чтобы у них был вид, что они не беглые, чем легко пользоваться могут или уже и пользуются все беглые дворцовые и помещицьи крестьяне, ибо в одном месте перешед границу, в другом опять перешед оную называются раскольниками и берут пайшпорты, с коими и живут там или в другом месте, где захотят»<sup>223</sup>. Еще одно свидетельство о значительном распространении этой стратегии находим в материалах следствия и суда над Е. Пугачевым, который накануне восстания некоторое время жил в Стародубье. Староверы посоветовали ему испытанный годами способ легализации: «Лучше где не можно, как итти в Польшу, а оттуда выйти на форпосты, объявится выходцом, взять указ, где хочешь поселится, и туда проехать, а со временем де можешь и жену свою, хотя воровски к себя доставить, и жить целый век спокойно»<sup>224</sup>.

О важности „польского фактора” свидетельствует и наличие двух представителей этой группы мигрантов и среди основателей слобод. В частности, слободу Климову осаждал прибывший «из-за границы полской местечка Головчина мещанин Клим Ермолаев»<sup>225</sup>, а слободу Чуровичи «из-за границы полской местечка Шаргорода мещанин Потап Гуменецкой»<sup>226</sup>. О первом из них из-

---

<sup>222</sup> Перекрестов Р.И. Структура переселенческих потоков .... – С.135.

<sup>223</sup> ЦГИАК Украины. – Ф.59., оп.1., д.4555, л.23.

<sup>224</sup> Документы о следствии над Е. И. Пугачевым // Вопр. ист. – 1966. - №3. – С.134. Подробнее о пребывании Е. Пугачова в Стародубье и библиографию к проблеме см.: Поддубный А.И. Был ли Емельян Пугачев в старообрядческом Климовском монастыре? // Клинецовский летописец: Сб. – Клинцы, 2004. – Кн.1. – С.420 – 432.

<sup>225</sup> ЦГИАК Украины. – Ф.59, оп.1, д.3395, л.1об.

<sup>226</sup> Там же, л.7.



вестно, что, находясь на территории Речи Посполитой, он торговал мехом, рыбой и деревянными изделиями.<sup>227</sup>

На сегодня остается открытым вопрос: почему эта категория переселенцев отдавала предпочтение Стародубью, а не Ветке? Сомнительно, чтобы на это влияли какие-то экономические или политические факторы. Ведь известно, что отношение власти и шляхты Речи Посполитой к староверам отличалось веротерпимостью<sup>228</sup>, а условия поселения были довольно приемлемыми<sup>229</sup>. Возможно, сказывалась перенаселенность Ветковских слобод, число жителей которых накануне так называемой „первой выгонки” (1735 г.) достигало 40 тыс. чел.<sup>230</sup> Поэтому часть мигрантов, не сумев устроиться на Ветке, вынуждена была идти в Стародубские слободы.

Вполне вероятно, что беглецы-староверы рассматривали Ветку и Стародубье как единую территорию – „свое пространство”, в противоположность „чужому”, занятому „Антихристовыми слугами”, в которое превратились места их бывшего проживания<sup>231</sup>. Граница, которая делила эти земли на две части, принадлежащие разным государствам, была для них в значительной мере условной.

---

<sup>227</sup> Исайчиков Ф.С., Исайчиков В.Ф. Нашим землякам климовцам посвящается // <http://prosvet.h1.ru/1klim.htm>

<sup>228</sup> Потащенко Г.П. Русские старообрядцы в Великом княжестве Литовском: становление древлеправославной традиции // Мир истории – 2002 – №4. // <<http://www.historia.ru/2002/04/potashenko.htm>>. Подробнее о религиозной терпимости на территории Украины и Белоруссии в исследованный период см.: Яременко М. Міжконфесійні відносини в Україні та Білорусі у XVIII ст. // Соціум. Альманах соціальної історії. – К.: Ін-т іст. України НАН України, 2003. – Вип.3. – С.121 – 136.

<sup>229</sup> См. условия поселения староверов вблизи местечка Чернобыль на землях Я. Ходкевича (Лилеев М.И. Новые материалы для истории раскола... – С.244.)

<sup>230</sup> Канфесіі на Беларусі (к.ХVIII – ХХст.) / В.В. Грыгор’ева, У.М. Завальнюк, У.І. Навіцкі, А.М. Філатова; Навук. рэд. У.І. Навіцкі. – Мн.:ВП Экаперспектыва, 1998. – С.49.

<sup>231</sup> Савельева О.А. Образ «чужого» в старообрядческом фольклоре. К проблеме этноконфессиональной самоидентификации // Одиссей. Человек в истории. История в сослагательном наклонении? – М.: Наука, 2000. – С.208.

Подтверждением такого единства может, по нашему мнению, служить уникальная культура, созданная жителями региона, который исследователями рассматривается как одно целое<sup>232</sup>. В этом случае переход старообрядцев из Ветки в Стародубье можно рассматривать как внутреннюю миграцию. Для более полного ее изучения полезно было бы знать – происходило ли и в каких масштабах переселение в обратном направлении – из Стародубья в Ветку? К сожалению, использованные нами источники не дают возможности ответить на этот вопрос.

Одной из причин снижения прироста населения между переписями 1729 г. и 1736 г., о котором говорилось выше, было, очевидно, и сокращение этой группы мигрантов. Как мы уже отмечали, в значительной мере на это влияли репрессивные мероприятия правительства императрицы Анны Иоановны, что привело к изменению направления миграции. По словам самых старообрядцев, миграционный поток тогда направлялся в противоположном от слобод направления – «в *полскую и турецкую области*»<sup>233</sup> (подчеркивание мое – Ю.В.). Важное место в этих правительственных мероприятиях занимал разгром Ветки в 1735 г. Его влияние на прирост населения „описных слобод” четко прослеживается по данным Румянцевской описи, согласно которой в 1730-е гг. в слободы Деменку, Зыбкую, Злынку, Климову, Клинцы, Чуровичи и Шеломы с польской территории вышло 52 семьи. Причем почти все – 50 – прибыли до „выгонки Ветки” и лишь две после. Как видим, миграция в результате этого мероприятия фактически прекратилась.

Очередное оживление миграционных процессов начинается после нового возрождения ветковских слобод, а также в результате изменения правительственной политики относительно старообрядцев в 40-е гг. Очевидно, проблема возвращения подданных была правительства более важной, чем необходимость борьбы с расколом. Применение силовых методов для решения этой проблемы оказалось неэффективным. Об этом свидетельствовал полный провал “первой выгонки Ветки”, поэтому решили действовать политическими методами. В мае 1743 г., на имя тогдашнего председателя “Правления гетманского уряда” генерал-лейтенанта И.И. Бибикова,

---

<sup>232</sup> Поздеева И.В. Указ. соч., С. 52 – 69.

<sup>233</sup> Наказ жителей описных слобод. — С.205.

был издан указ Сената, который отменял предыдущее распоряжение: «...и к ношению раскольнического платья и к бритию бород и усов против живительных в великороссийских городах не принуждать, дабы от того за границу побегу не совершили ибо некоторые живут близ, а другие на самой польской границе».<sup>234</sup> Кроме этого, указом от 28 мая 1744 г. разрешили принимать у слободы тех староверов, которые приходили из-за границы Речи Посполитой.<sup>235</sup>

По данным „ведомости Титова-Борозны“, за период от третьей переписи и до 1760 года включительно из территории Речи Посполитой прибыло 4198 чел. (2401 мужчин и 1797 женщин). Вдобавок в 1761 г. из-за польской границы вышло еще 287 чел. (242 мужчин и 45 женщин), то есть, почти треть староверов, которые проживали в „описных слободах“ на начало 1761 г. – 4485 чел. (2643 мужчины и 1842 женщины), прибыли из территории Речи Посполитой. Если сопоставить это число с отрезком времени, на протяжении которого они переселялись, то выходит, что в среднем ежегодно прибывало по 179 чел.

Очевидно, что миграция не была такой равномерной. Ее интенсивность в отдельные года попробуем проследить по материалам Румянцевской описи, в которой, как правило, зафиксирован год прихода части жителей и указано место их предыдущего проживания. С этой целью из описи четырех слобод – Клинцов, Климовой, Злынки и Зибкой – мы выбрали тех жителей, о которых записано, что они пришли из территории Речи Посполитой за период с 1737 и по 1761 гг. включительно. Таких оказалось 316 чел. Распределение их по годам указывает, что число переселенцев стало расти с 1740 –х гг. Это хорошо видно и на созданной нами на основе выбранных данных диаграмме (см. рис. 1). Согласно ей в слободы тогда пришло 72 чел. (33 – до 1745 года и 39 – до 1750). Известно также, что в 1749 г. представитель староверов, которые желали возвратиться из Польши и Молдавии, просил императрицу предос-

---

<sup>234</sup> ИР НБУ им. В.И. Вернадского. – Ф. 127, д.250, л.3.

<sup>235</sup> «... раскольщиков вышедших из-за польской границы, которые желают жить в Малой России, в раскольнические слободы принимать». (ЦГИАК Украины. – Ф.59, оп.1, д.6242, л.8.)

тавить им землю на территории Гетманщины.<sup>236</sup> Однако, массовая миграция с территории Речи Посполитой, по нашему мнению, началась, очевидно, в 50-х гг., после возвращения “описных раскольнических слобод” под власть Киевской губернской канцелярии. По крайней мере, на такое предположение наталкивает наша выборка, ведь за период 1750 – 1761 гг. из-за польской границы в слободы прибыло 243 семьи староверов, что составляет 77% всех переселенцев.

Рисунок 1

### Переселение с территории Речи Посполитой

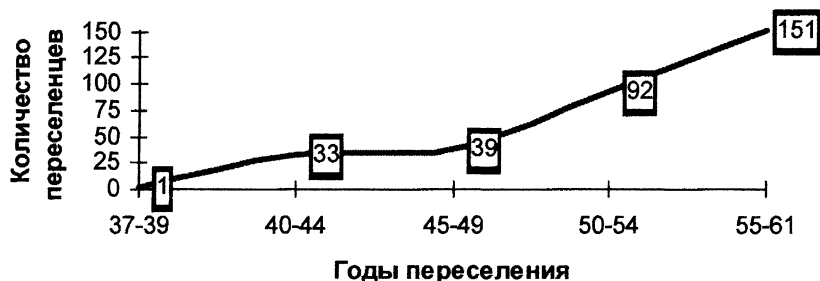

Как уже отмечалось, еще одним источником пополнения “описных слобод” была своего рода внутренняя миграция — переход в них староверов из поселений, которые находились во владениях Киево-Печерской лавры. Когда именно началось это переселение, определить довольно сложно из-за того, что в обработанных нами источниках, как правило, указывается лишь слобода, из кото-

<sup>236</sup> Как указывал М.И. Лилеев: «... в 1749 г. явился поверенный от живущих в Польше и Молдавии раскольников Сидор Тарасов [...]. Он просил императрицу о прощении за побеги и позволении поселиться в Миргородском полку, на пустых землях или местах с обещанием служить пограничную и береговую службу как донские казаки или платить 40 копеечный оклад. Причем [Сидор Тарасов] объявил, что таких будет более 25 000 чел.». (ИР НБУ им. В.И. Вернадского. – Ф. 127, д.250, л.1об.)

рой пришло то или другое лицо. Иногда еще называли дату выхода из Речи Посполитой. Нами выявлено только семь сообщений о времени прихода представителей этой категории в описаниях названных выше четырех слобод. Большинство из них (5) относится к 40-х гг. Безусловно, что на основе таких скудных данных мы не можем делать однозначных выводов. Однако позволим себе предположить, что активное переселение лаврских старообрядцев началось именно в тот период. Основания для этого дает еще и то обстоятельство, что, в отличие от украинских помещиков, на землях которых поселились старoverы, архимандрит монастыря Тимофей Щербацкий в мае 1741 г. добился закрепощения жителей, расположенных на лаврских землях слобод Ардони, Свяцкой и Тимошкина Перевоза.<sup>237</sup>

С того времени, возможно, и начался их отток в другие старообрядческие поселения. По крайней мере, перепись 1736 г. ничего подобного не фиксирует, а других причин, которые бы могли вызвать аналогичный процесс, мы не знаем. Невьясненным остается время прекращения миграции. В данных за 1761 г. свидетельства о ней отсутствуют. Из других источников узнаем, что в 1755 году из слободы Свяцкой перешло 145 чел., Ардони – 204, а Тимошкиного Перевоза – 12,<sup>238</sup> то есть, миграция прекратилась не раньше второй половины пятидесятых годов.

Всего же на 1761 г. переселилось 349 чел. Более всего — в Клиницы — 88 чел., Деменку — 64, и Зибкую — 53. В Млынку и Радуль не переселялись вообще.<sup>239</sup> Объяснить эту диспропорцию можно, по нашему мнению, исключительно географической близостью слободы Ардони к Клинцам, а Тимошкиного Перевоза к Деменке и Зибкой. Млынка и Радуль, в свою очередь, были очень сильно отдалены от указанных лаврских владений. В отличие от переселенцев из Речи Посполитой, соотношение мужчин и женщин относительно одинаковое, что свидетельствует о переселении целых семей. Показательно, что в источниках нет упоминаний о попытках властей остановить эти переходы.

---

<sup>237</sup> Б.а. Раскольничьи слободы в Черниговщине в первой половине XVIII в. — С.400.

<sup>238</sup> ЦГИАК Украины. – Ф.59, оп.1, д.2864, л.5.

<sup>239</sup> Там же, д.3612, л.4-26об.

Вызовет сомнение и показанное в ведомости количество переселенцев из лаврских владений. Основания для этого дает свидетельство первого управляющего “описных слобод”, коллежского асессора Василия Морозова о том, что до 1756 г. из названных населенных пунктов прибыло 528 чел.<sup>240</sup> Не исключено, что они приходили и в последующие годы. Таким образом, за 4 года куда-то исчезло около 200 чел. По нашему мнению, этому явлению может быть несколько объяснений. Прежде всего — обратная миграция. О ней свидетельствовал упомянутый управляющий Морозов в ведомости, поданной в Киевскую губернскую канцелярию в начале 1756 г. Он писал: *«Из отданных Киево-Печерской лавре слобод Ардони Святской и Тимошкина Перевоза, которые являлись и на жительство ведомства волостной конторы в описные слободы по желанию их были приняты, как и в показанные Киево-Печерской лавры слободы многие поуходили»* (подчеркивание мое — Ю.В.)<sup>241</sup>.

Однако на место предыдущего проживания староверы возвращались уже в новом качестве — „описных слобод обывателей”. Этот статус более отвечал их интересам, чем перспектива закрепощения, потому что давал возможность сохранить свободу, не оставляя давно обжитого места. Вполне возможно, что главной целью этой категории мигрантов было не переселение в „описные слободы”, а лишь приписка к ним. Свидетельства о масштабах этого явления находим в наказе депутату от малороссийских старообрядцев в созванную Екатериной II Законодательную комиссию 1767 г. И.Щапову, где говорится: *«в тех слободах и поныне жительствоуют по большей части состоящие под ведомством волостной конторы»* из которых *«взимаются и подушные деньги в здешнюю волостную контору»*. Их число было довольно значительным. В частности, в Ардоне проживало 124 чел. таких лиц, в Свяцькой — 231, а в Тимошкином Перевозе — 73. Эта категория составляла большинство жителей старообрядческих поселений Киево-Печерской лавры, подданными которой оставалось только 106 чел.<sup>242</sup>.

---

<sup>240</sup> Там же, д.2864, л.11об.

<sup>241</sup> Там же, л.52об.

<sup>242</sup> Наказ жителей раскольнических слобод. — С.207.

Во-вторых, лаврские выходцы могли втянуться в миграцию жителей “описных слобод” в Новороссию, которая началась после основания в 1752 году крепости Св. Елизаветы. Довольно активное участие в этом процессе принимали жители слободы Клинцы, куда массово переходили подданные Лавры, которые основали на новых землях населенный пункт с таким же названием.<sup>243</sup>

Нельзя также исключать и того, что кто-то из авторов указанных сведений, Морозов или Титов с Борозною, пользовались непроверенными данными или допустили ошибку.

Таким образом, указанная ведомость позволяет довольно детально рассмотреть динамику миграционных процессов в слободах. Ее анализ убедительно свидетельствует о том, что именно миграции были одним из основных источников пополнения населения „описных слобод”, которое, начиная от переписи полковника Г. Ёргольського и до времени составления этого документа, постоянно росло.

Это увеличение продолжалось еще, как минимум, до 1765 г. Об этом свидетельствует еще один документ из фонда Киевской губернской канцелярии – «*[Обывателей] полное число в раскольнических слободах по последней ревизии в каждой за выпуском в разные губернии 1769 году сентября 10 дня*»<sup>244</sup>. В нем приводятся данные за III ревизию по всем старообрядческим слободам Малороссии, включая и те, что принадлежали Киево-Печерской лавре. Если не учитывать лаврских слобод, то выходит, что в 1765 г. в „описных слободах” проживало 17891 чел. (9500 мужчин и 8391 женщина). Таким образом, за три года (1762, 1763, 1764) население увеличилось на 6142 чел. (3066 мужчин и 3076 женщин), что составляет больше половины тех жителей, которые проживали в 1761 г.

Выходит, что в среднем ежегодно в слободы прибывало свыше двух тысяч лиц. Безусловно, что такой равномерности быть не могло. Наиболее вероятно, что основная масса переселенцев прибыла в слободы в 1764 г., то есть в результате второй „выгонки Ветки”. Считается, что значительная часть ее жителей пересели-

---

<sup>243</sup> ИР НБУ им. В.И. Вернадского. – Ф. 127, д.49, л.2.

<sup>244</sup> ЦГИАК Украины. – Ф.59, оп.1, д.5790, л..21.

лась в соседние стародубские слободы<sup>245</sup>. Попробуем выяснить приблизительное число этой категории пришельцев. Предположим, что естественный прирост население слобод в 1762 и 1763 гг. был таким же, как и в 1761 – 284 лица. Если из общего числа переселенцев вычтем прирост за два года, получим цифру 5574. Итак, можно сделать вывод, что в результате второй „выгонки Ветки” население „описных слобод” возросло больше чем на 5 000 лиц.

Можно также предположить, что слободы физически не могли сразу принять такое значительное число переселенцев и обеспечить их земельными наделами. Поэтому переселение довольно часто сводилось к тому, что новоприбывшие лишь регистрировались в волостной конторе, получали паспорт с записью о том, что они «описных слобод обыватели», а сами жили в других местах. Об этом свидетельствуют и данные Румянцевской описи. Так, например, в переписи слободы Злынки 12 из 16 прибывших в 1764 г. семей записанные как: *«оной слободы обыватели не имеют в той слободе никакой оседлости и [должны] которые питаются своим промыслом и художеством ходят по великороссийским и малороссийским городам и селам, а жены их с детьми, которые за ними пошли, живут при отцах их...»*<sup>246</sup>. Подобная ситуация наблюдается в слободе Климовой<sup>247</sup> и других старообрядческих поселениях, то есть, вторая выгонка Ветки послужила причиной перенаселенности слобод и усложнила демографическую ситуацию в регионе.

Значительная часть вынужденных переселенцев продолжала поддерживать экономические связи с местами своего бывшего проживания. Они еще некоторое время засевали поля, торговали и занимались промыслами на польской территории.

Нежелание староверов окончательно оставлять обжитые места совпадало со стремлением польских землевладельцев по воз-

---

<sup>245</sup> Никольский Н.М. Указ. соч., С.240. Кроме того, значительную часть ветковцев было переселено в Сибирь – на Алтай, в Барабинскую степь и Забайкалье. Так, по сведениям Ф.Ф. Болонева, только в Забайкалье было выведено около 5 тыс. чел. (Болонев Ф.Ф. Старообрядцы Забайкалья в XVIII – XX вв. – Новосибирск: АОЗТ Февраль, 1994. – С.52.)

<sup>246</sup> ЦГИАК Украины. – Ф.57, оп.1, д.116, л.631.

<sup>247</sup> Там же, л.78-79.



возможности дольше задержать их в своих имениях. С этой целью они использовали разнообразные средства. Так, в январе 1765 г. бурмистр раскольнических слобод сообщал Киевскому генерал-губернатору о том, что: *«польские владельцы как высланных тех российских беглецов о дворах и от о посеянном ими хлебе отказали, что на российскую сторону забрать и тамо продать не отдадут, так и записанных обывателей в слободы о дворах отказали, а хлеб который они сеяли сжать и в гумны свозить и молотить дозволили с тем, что все они те земли коими владели паки и к пребудущему году засеяли...»*. По утверждению бурмистра, по этой же причине в установленный срок в слободы не возвратилась и часть старообрядцев, отпущенных волостным правлением на Ветку для улаживания своих дел. Они обратились к бурмистру за помощью и просили его *«о том как бы им избыть того, чтобы хлеб пожать и на российскую сторону забрать, а впредь хлеба не засеять»*.<sup>248</sup>

Сложно сказать, насколько описанная ситуация отвечала действительному положению вещей и насколько искренней была указанная просьба. Не следует забывать, что значительная часть выгнанных с Ветки старообрядцев не изъявляла большого желания оставлять давно обжитые места и налаживать хозяйство в новых условиях. Поэтому они использовали малейший повод, чтобы оттянуть время окончательного переселения. Подобные запреты могли и не носить массового характера, а были лишь единичными случаями. Нельзя также отбрасывать и тот факт, что «выгонка Ветки» существенно отразилась и на экономических интересах польских магнатов – Тишкевичей, Халецких, Чарторийских и др., в чьих имениях находились поселения староверов. Ведь они в один момент утратили значительную часть прибылей. Современный белорусский исследователь А. Горбацкий по этому поводу отмечает: *„материальные потери в 1765 г. составляли лишь в городке Гомеле и слободе Спасовой 361433 2/3 тынфов»<sup>249</sup>, а налоговые потери – 301433 1/3 тимфов. Потери в Засожской волости составляли*

---

<sup>248</sup> Там же. – Ф.59, оп.1, д.5621, л.16-17.

<sup>249</sup> Тынф – серебряная монета Речи Посполитой. В первой половине XVIII в. ее номинальная стоимость равнялась 30 медным польским грошам. (См.: Археология и нумизматика Беларуси. Энциклопедия. – Минск, 1993. – С.621.)

46084 тынфа. Значительное количество старообрядческих слобод и сел осталось без людей. Хозяйство пришло в упадок, земли запустели, так как некому было обрабатывать<sup>250</sup>. Поэтому, по нашему мнению, чтобы свести к минимуму свои потери, землевладельцы могли выдвинуть вышеупомянутые условия. Так или иначе, но часть изгнанных из Ветки старообрядцев еще некоторое время оставалась на ее территории.

Российская власть сначала довольно снисходительно относилась к тому, что староверы занимались хозяйством в местах своего предыдущего проживания, требуя лишь своевременной уплаты налогов. Некоторым из них даже выдавали специальные разрешения. Так, указом Киевской губернской канцелярии от 27 января 1765 г. разрешили пропускать через границу жителя слободы Добрянки Федота Бондарева, всех членов его семьи и нанятых им работников. Это разрешение ему предоставили для «надзора» за откупленными в имениях князя Чарторыйского стекляннoй гуты, мельницы и железной рудни.<sup>251</sup>

В большинстве же случаев староверов отпускала волостная администрация при условии надежного поручительства об уплате налогов. Однако необходимо заметить, что подобные действия допускались лишь по отношению к старообрядцам изгнанным из Ветки. Переселенцам из других территорий Речи Посполитой – Курляндии, Лифляндии, Витебского и Полоцкого уездов – такие разрешения не выдавались.

Часть переселенцев пыталась остаться на Ветке, в дальнейшем надеясь, очевидно, на ее очередное восстановление. Возможно, именно в связи с этим губернская канцелярия в июне 1765 г. запретила волостному начальству выдавать паспорта на проживание в Речи Посполитой больше чем на год. Однако и после окончания этого срока значительная часть староверов оставалась в Ветке. По данным волостной конторы, в 1768 г. их насчитывалось 479

---

<sup>250</sup> Гарбацкі А.А. Гісторыя стараабрадніцтва на Беларускіх землях // Старообрядчество как историко-культурный феномен. Материалы Международ. науч.-практ. конференции «Старообрядчество как историко-культурный феномен» (Гомель, 27-28 фев. 2003 г.): Гомель: ГГУ, 2003. – С.56.

<sup>251</sup> ЦГИАК Украины. – Ф.59, оп.1, д.5621, л.18.

чел.<sup>252</sup> В связи с этим в июне того же года Киевская губернская канцелярия распорядилась возвратить старообрядцев на места их прописки: «...раскольников всех не обходя никого с семействами из Польши в те слободы в кои записаны выслать и больше им там жить и домов иметь не велеть не приемля от их никаких отговорок».<sup>253</sup>

Таким образом, значительный рост староверческого населения Стародубья произошел в результате второй „выгонки Ветки”. То обстоятельство, что большинство новоприбывших не переселялось непосредственно в слободы, а лишь приписывалось к ним, по нашему мнению, может свидетельствовать об их значительной перенаселенности. Одним из проявлений этого следует, очевидно, считать и тогдашнее обострение земельных споров между староверами и собственниками из числа местных помещиков, казаков и крестьян, о чем свидетельствует факт учреждения в том же 1764 г. по указу Сената специальной следственной комиссии<sup>254</sup>.

Но через некоторое время демографическая ситуация снова изменилась. Вышеназванная ведомость 1769 г. фиксирует сокращение численности населения на 3221 чел. (1875 мужчин и 1346 женщин). Начиная с 1765 г., ежегодно в среднем выбывало по 805 чел. Очевидно, что это не было результатом роста показателей смертности, ведь по нашим подсчетам естественный прирост населения в отдельных слободах составил: в 1766 г. – 1,8%, в 1767 – 2,5%, в 1768 – 0,7%, а в 1769 – 1,1%. Основной причиной такого сокращения, по нашему мнению, стала реализация упомянутых выше мероприятий правительства Екатерины II. Возвращая старообрядцев с территории Речи Посполитой, власть не только стремилась увеличить за их счет число податного населения, но и привлечь их к колонизации новоприсоединенных территорий Юга и Сибири<sup>255</sup>.

Из привлеченных нами источников известно, что основными направлениями миграции жителей „описных слобод” были Астраханская, Белгородская и Новороссийская губернии. На первом

---

<sup>252</sup> Там же, л.41

<sup>253</sup> Там же, л.39.

<sup>254</sup> Там же, д.8442, л.1.

<sup>255</sup> О переселении староверов в Сибирь см.: Болонев Ф.Ф. Указ. соч.

месте была, безусловно, Новороссийская. Об этом свидетельствуют данные по отдельным слободам, которые имеются в нашем распоряжении. Так, из слободы Климовой в Астраханскую губернию до 1767 г. выбыло 87 чел., в Белгородскую – 88, а в Новороссийскую – 365<sup>256</sup>; из Митьковки соответственно – 13, 22, 151<sup>257</sup>; из Зибкой в Астраханскую не переселился никто, в Белгородскую – 13 чел., а Новороссийскую – 415<sup>258</sup>.

Массовый характер переселенческое движение приобрело, очевидно, уже до 1767 г. Возможно даже, что именно на этот год приходится его наивысший подъем. По крайней мере, к такому выводу приводят формулировки документов. В частности, в ревизских сказках слобод Деменки и Шеломов все выбывшие в Новороссийскую губернию датированы именно этим годом<sup>259</sup>. Тогда, по нашим подсчетам, из слободы Деменки выбыло 92 чел. мужского пола, а из Шеломов – 87. Всего же с каждой из слобод за период с 1765 по 1769 г. выбыло соответственно 131 и 102 чел. мужчин. В том случае, если свидетельства наших источников верны, доля вышедших в тот год мигрантов составила в Деменке 69,7%, а в Шеломах – 85,3% всего мужского населения, выбывшего из этих поселений за указанный период.

О значительном втягивании малороссийских староверов в колонизационные процессы свидетельствует и большое количество пустых дворов и бездворных изб в отдельных слободах. По данным Румянцевской описи, в Деменке таких дворов и изб было 37, в то время как заселенными оставались 23 двора и 2 избы<sup>260</sup>. Подобная картина наблюдалась и в Чуровичах, где опустело 6 дворов и 56 бездворных изб, а заселенными остались 8 дворов и 13 бездворных изб<sup>261</sup>. В Клинках опустело 102 двора и бездворных изб<sup>262</sup>. Лучшее всего в этом плане выглядели Шеломы, где брошенными оказались

---

<sup>256</sup> ЦГИАК Украины. – Ф.1907, оп.1, д.389, л.168.

<sup>257</sup> Там же. – Ф.57, оп.1, д.116, л.167.

<sup>258</sup> Там же, л.395.

<sup>259</sup> Там же. – Ф.1907, оп.1, д.389, л.172-194.

<sup>260</sup> Там же. – Ф.57, оп.1, д.117, л.2.

<sup>261</sup> Там же, л.91.

<sup>262</sup> Там же, л.112.

лишь 7 дворов и 13 бездворных изб, тогда как заселенными оставались 26 дворов и 27 хат<sup>263</sup>.

В источнике эти домохозяйства обозначались по типичной формуле. Общим для всех подобных записей было сообщение о причине и направлении убытия хозяина двора или избы. Например: *«Бездворная изба с сенми, в сенех чулан и еще изба с сенми, хлевок огороженный тыном и при нем поветка для поклажи дров над погребом. огорожена тыном. Оное все стоит впусе, а жила в неи до сего женщина Татьяна Клеменова дочь Тимофеевская жена [Кудрюмова] с детьми Миколаем, Никитой, Аникеем и Фролом, которая в силу указанного повеления вышла в степные места в Белгородскую губернию на поселение»<sup>264</sup>*, или *«Двор, в нем строение: изб 2, олейня 1, амбар 1, баня 1, сарай для скота 1, гумно 1, вышедшаго в Новороссийскую губернию обывателя Савелия Лазарева сына Макова»<sup>265</sup>*.

Возможно, что такое активное участие в колонизации Новороссии и было одной из причин значительного уменьшения прироста население в последние четыре года перед IV ревизией. Как известно, значительную часть переселенцев составляли люди репродуктивного возраста. В результате их выселения слободы не только утратили определенное число своих жителей, но и тех детей, которые родились в семьях переселенцев на новом месте. Это, безусловно, не могло не сказаться на показателях естественного прироста населения.

Таким образом, опираясь на вышеприведенные данные, можно утверждать, что мероприятия по возвращению русских беглецов из-за границы и привлечение их к колонизации новоприсоединенных территорий, осуществленные имперским правительством, значительно повлияли на демографическую ситуацию в „малороссийских раскольнических слободах“. Во-первых, с середины 1760-х гг. они перестали быть конечным пунктом для беглецов из Великорусских территорий. Во-вторых, их жители втянулись в колонизацию Юга, что не только ликвидировало проблему перенасе-

---

<sup>263</sup> Там же, л..53.

<sup>264</sup> Там же, л.211об.

<sup>265</sup> Там же, л.56.

ленности, но и привело к значительному сокращению числа жителей старообрядческих поселений.

\* \* \*

Анализ развития миграционных процессов в „описных слободах”, по нашему мнению, не будет полной без исследования географии происхождения староверов-мигрантов и социального состава участников этого массового переселенческого движения. Исследователи указанной проблемы М.И. Лилеев и Р.И. Перекрестов, опираясь на данные переписи капитана И. Брянчанинова, аргументировано доказывают, что основу миграционных потоков со времени учреждения слобод и до составления реестра 1729 г., составляли выходцы из современного Центрального района России<sup>266</sup>. Тогда это были Московский, Ярославский, Козельский, Костромской, Муромский и прочие уезды. Используя Румянцевскую опись Малороссии, попробуем проследить, сохранилась ли эта тенденция в дальнейшем и насколько массово втягивалось в этот процесс население других регионов. Важно также определить определенные приоритеты направления миграционных потоков в конкретные слободы.

Для анализа возьмем шесть слобод: Деменку, Злынку Климову, Клинцы, Чуровичы и Шеломи<sup>267</sup>. Из описания этих слобод мы выбрали лишь те семьи, относительно которых имеется информация о том, откуда пришли их главы или предки. Таких оказалось 1051. Среди этих переселенцев условно выделим пять основных миграционных потоков: представителей Центрального, Центрально-Черноземного, Северо-Западного экономических регионов России<sup>268</sup>; отдельных выходцев из других регионов империи – Малороссии, Севера, Поволжья, Урала, Сибири и т.п., а также из-за границы (см. рис.2).

---

<sup>266</sup> Лилеев М.И. Из истории раскола на Ветке и в Стародубье... – С. 79.; Перекрестов Р.И. К вопросу о переселенческих потоках... – С. 228. Его же: Структура переселенческих потоков... – С.70 – 154.

<sup>267</sup> ЦГИАК Украины. – Ф.57, д. 116,117.

<sup>268</sup> Для удобства используем современное деление на экономические районы и губернское деление XIX в.

## ОСНОВНЫЕ МИГРАЦИОННЫЕ ПОТОКИ



Как видим, преобладали среди них, как и раньше, представители Центра – 616 семей (58,6%). Правда, сравнительно с переписью капитана И.Брянчанинова произошло перераспределение размеров миграционных потоков, выходящих из разных местностей внутри этого региона. Если, по утверждению Р.И.Перекрестова, до 1729 г. большинство переселенцев вышла из Калужской губернии – 23,2%, а дальше шли Орловская – 18% и Московская – 12%<sup>269</sup>, то согласно данным 1767 г. лидировали представители Московской губернии – 37,4%, второе место занимали жители Калужской – 21,4%, а третье – Орловской – 10,2% губерний.

Несколько вырос поток беглецов из Северо-Западного региона (Новгородская и Псковская губернии). Их доля увеличилась с 6,4% до 8,1%, а число выходцев из Нижегородской губернии, на-

<sup>269</sup> Перекрестов Р.И. К вопросу о переселенческих потоках... – С.228.

оборот, уменьшилось с 8,8% до 2,9%. Традиционно незначительной оставалась доля выходцев с Севера – Вологодской, Олонецкой губерний и Карелии – всего 7 семей (0,6%). Новой категорией мигрантов стали переселенцы из Центрально-черноземного региона, в частности, Курской губернии (в источнике зафиксирована 71 такая семья (6,8%)), Поволжья и даже таких отдаленных регионов, как Урал и Сибирь. Правда, это были единичные случаи, зафиксированные лишь в слободе Клинцы.

Из Урала вышло три семьи: две (Ивана Алексеева и Антона Романова) – из Екатеринбургской губернии и одна (Филипа Малова) – из Оренбургской. Все были приписными крестьянами знаменитых Демидовских металлургических заводов. По неизвестной причине в 1749-1750 гг. они убежали на территорию Речи Посполитой, однако находились там недолго и в 1754 г. пришли в Клинцы<sup>270</sup>. Сибиряк оказался всего один, житель той же слободы Ларион Давыдов *«природной Сибирского уезду деревни Поповки, однодворец. Зашел в Польшу в 735, а и с Польши в Россию в слободу Клинцы в 753 годе»*.<sup>271</sup> Совсем небольшую группу – 33 (3%) составляли те семьи, представители которых знали, что их предки происходили из России, но им не было известно, откуда именно.

Отдельную группу переселенцев составляли семьи, которые прибыли из нерусских территорий. Таких мы насчитали 154 чел., что составило 14,7% общего числа мигрантов. Почти все они прибыли с территории Речи Посполитой и назывались людьми *«польского происхождения»*. Основную массу представителей этой группы составляли те, которые не помнили или не знали из-за раннего си-

---

<sup>270</sup> ЦГИАК Украины. – Ф.57, оп.1, д.117, л.226,227,229об..

<sup>271</sup> Там же, л.194. Однодворцы – особая категория государственных крестьян, которые совмещали несение воинской службы с земледелием. Формировались они из низших категорий служилых людей, детей боярских – казаков, стрельцов, рейтаров, солдат и т.п.. В XVI –XVII вв. однодворцев селили на восточных и южных границах московского государства для защиты от ногайских и крымских татар. Участки земли, которые им предоставляло правительство, были небольшого размера, поэтому селились на них не несколькими, а одним двором (отсюда и название – Ю.В.) После того, как охрана границ была положена на регулярное войско, однодворцев причислили к крестьянскому сословию.



ротства, откуда родом были их предки. Исключение составляли двое уроженцев г. Риги.

Необходимо заметить, что Речь Посполитая была своеобразным „перевалочным пунктом” не только для беглецов из России, но и для выходцев из других регионов. Так, в частности, Григорий Немецков, который прибыл в слободу Клинцы в 1745 г., был «*турецкого происхождения*»<sup>272</sup>, а двое его односельчан – Василий Хрусталеv и Степан Фомин, а также житель Климовой Никон Нестеров записанные в источнике как уроженцы «*швецкой нации*»<sup>273</sup>. Очевидно, они происходили из старообрядческих поселений, соответственно, Дунайского региона и Прибалтики.

Значительную часть – 150 (14,3%) составляли семьи, главы которых показанные как лица «*полской нации*». Она состояла из тех людей, которые родились на территории Речи Посполитой и не знали или не желали сообщать о своем российском происхождении. К сожалению, в большинстве случаев источник не информирует и о том, из каких местностей Речи Посполитой прибыли мигранты этой категории. Лишь относительно 54 переселенцев представлены такие сведения. Практически все они – 52 (96,3%) вышли из старообрядческих поселений в Белоруссии<sup>274</sup>. Ровно половина 26 (50%) из них ранее проживали в Ветковских слободах – Ветке, Городне, Дубовом Логе, Попсуевке, Романовской, Халчи и др. Другие две семьи пришли в Стародубье из Подольской губернии – это была семья вышеупомянутого осадчего слободы Чуровичи, Потапа Гуменицкого из местечка Шаргорода и Родиона Пирогова «*полского происхождения города Бара*», которая прибыла в слободу Клинцы в 1749 г.<sup>275</sup> Учитывая это соотношение можно предположить, что и те представители этой миграционной группы, сведения о происхо-

---

<sup>272</sup> ЦГИАК Украины. – Ф.57, оп.1, д.117, л. 153об.

<sup>273</sup> Там же, д.117, л. 176, 230об.; д.116, л.13.

<sup>274</sup> Подробнее о расселении старообрядцев на белорусских землях см.: Гарбацкі А.А. Указ соч., С.47 – 61. Его же. Стараабрадніцтва на Беларусі ў канцы XVII – пачатку XX ст.ст.: Манаграфія. – Брэст: Выд-ва Брэсцкага дзярж. ун-та, 1999. – 202 с.; Канфесіі на Беларусі... – С. 43 – 58, 93 – 110.; Яноўская В.В. Хрысціянская царква ў Беларусі 1863 – 1914 гг. – Мн.: БДУ, 2002. – 199с.

<sup>275</sup> ЦГИАК Украины. – Ф..57, оп.1, д.117, л.137.

ждении которых отсутствуют, тоже выходили в основном из белорусских земель.

В отдельных случаях миграционный поток имел вполне конкретное направление. Например, слобода Шелома заселялась в основном выходцами из Козельского уезда, Калужской губернии. Из 63-х семей, относительно которых есть данные о происхождении, почти половина – 29 (46%) пришла именно оттуда. Характерно, что это были уроженцы нескольких населенных пунктов – сел Веина – 8 семей, Хрюпина – 6, Гринина – 5, Рюшина – 3, Данилова – 2, Слободки – 2<sup>276</sup>.

Особо следует обратить внимание на небольшую группу семей – 31 (2,9%), главы которых прибыли в „описные слободы” из разных населенных пунктов Гетманщины. Большинство из них происходило из сел и городков Глуховской сотни Нежинского полка – Марченихиной Буды, Середины Буды, Понуровки, Новгородского и др. Остальные также представляли населенные пункты Гетманщины. Указания о них в источнике имеют различные формулировки: *«малороссийской сотни (полка, города, местечка)», «малороссийского прирождения», «малороссийской породы», природный малороссиянин(ка)»*. По нашему мнению, эта терминология указывает скорее на территориальную, нежели на этническую принадлежность их носителей. Идентифицировать всех представителей этой категории мигрантов как этнических украинцев, очевидно, нельзя. Во-первых, в большинстве случаев они прибыли именно из тех поселений Гетманщины, где проживали в числе других и русские-староверы.<sup>277</sup> Во-вторых, выше мы уже встречались с похожими названиями – *«полской нации», «швецкой нации», «турецкого прирождения»*, которые использовались составителями переписи для обозначения территории рождения отдельных переселенцев.

В-третьих, не следует забывать и о религиозных преградах, которые существовали на пути распространения старообрядчества среди украинского населения края. Прежде всего – отличие в богослужебной практике и выполнении таинств. Особенно негативно старообрядцы относились к распространенному среди украинцев способу крещения путем обливания водой, а не трехразовым по-

---

<sup>276</sup> Там же, л..53 – 74.

<sup>277</sup> ДАЧО. – Ф.128, оп.1, д.8919, л..88-92.

гружением в купель по великорусской традиции. Такую практику они считали еретической и требовали от лиц, которые желали к ним присоединиться, осуществить перекрещение<sup>278</sup>. Это, безусловно, затрудняло возможность религиозных конверсий, хотя, безусловно, не было непреодолимой преградой. В данном конкретном случае лишь двое лиц, по нашему мнению, могли иметь украинское происхождение – монахиня Евгения из слободы Климовой и дед братьев Морозовых из Клинцов. Первая была уроженка местечка Борзны «казацька дочь»<sup>279</sup>, а последний происходил из села Савинка Стародубской сотни «казацкой сын»<sup>280</sup>.

Еще одной характерной особенностью переселения русских беглецов-староверов на территорию северных полков Гетманщины была направленность миграционных потоков исключительно в „описные слободы”. Соседние украинские села оставались вне границ этого массового передвижения населения. Для сравнения возьмем шесть соседних сел, расположенных в той же Топальской сотне Стародубского полка, что и „описные слободы” – Денисковичи, Замишев, Футор, Чолхов, Шумиловка и Щербиничи<sup>281</sup>. Данные Румянцевской описи указывают на то, что движение населения в этих селах не было таким интенсивным, как в слободах. Подавляющее большинство жителей были местного происхождения. Лишь о 86 главах семей сказано: «захожой». Подавляющее большинство из них – 59 (68,6%) – пришли из соседних сел и городков, в основном той же Топальской сотни – 40 (67,8%). Еще 16 (18,6%) – из населенных пунктов соседних сотен (Стародубской, Шептаковской, Новгородской, Мглинской) и полков (Киевского, Нежинского, Черниговского). Выходцев из-за польской границы было 11 (12,8%). Пришли они из соседних украинских сел, но расположенных на территории Речи Посполитой. Так, в расположенном на са-

---

<sup>278</sup> Очень показательной, в этом плане, является история принятия ветковскими староверами лжеепископа Епифания. Старообрядцы довольно долго выясняли, каким способом его крестили, а их лидеры научали архиерея говорить верующим, что погружением. См.: Мельников П. Старообрядческие архиереи // Рус. вест. – 1863. – № 5. – С.20.

<sup>279</sup> ЦГИАК Украины. – Ф.57, оп.1, д.116, л.8об.

<sup>280</sup> Там же, д.117, л.289об.

<sup>281</sup> ЦГИАК Украины. – Ф.57, оп.1, д.114, л.203 – 699об.

мой границе села Денисковичи „захожими из Польши” среди других записаны семь семей, пришедшие из села Озарич, расстояние до которого было меньше, чем до сотенного местечка<sup>282</sup>. Как видим, миграция жителей украинских сел носила скорее внутрорегиональный характер. Ни одного упоминания о приходе в эти села русских староверов, несмотря на значительную перенаселенность „описных слобод” и интенсивность переселенческого движения в регионе, источник не содержит.

Таким образом, использованные нами источники подтверждают вывод Р.И. Перекрестова, сделанный на основе анализа переписи капитана И. Брянчанинова о том, что переселения староверов в Северную Малороссию носило сознательный, целенаправленный и даже организованный характер. „*За принятием каждым крестьянином решения о побеге в Малороссию, – отмечает исследователь, – стоял точный учет собственных сил и возможностей, хорошо организованная внутриконфессиональная пропаганда, хорошо налаженная устная и письменная связь между общинами, наличие постоянных дворов, наличие надежных извозчиков-профессионалов, которые работали на одном маршруте: Москва – Брянск- Почеп – Стародуб – слобода Зыбка*”<sup>283</sup>.

Основу социальной структуры (см. рис.3.) анализируемой нами миграционной группы составляли *крестьяне*, к которым принадлежало 59,2% мигрантов – 622 семьи. Это сословие было очень неоднородным по своему составу. Оно включало в себя три основные категории: дворцовые – 154 семьи (24,4%), монастырские – 212 семей (34%) и помещичьи – 229 семей (36,4%). Что касается остальных 27 семей (4,4%), то источник сообщает лишь об их принадлежности к крестьянскому сословию, не указывая, к какой категории конкретно. Кроме того, среди дворцовых крестьян было еще 27 семей однодворцев (17,5%) и 5 семей бобылей (3,2%)<sup>284</sup>, а в составе наибольшей категории крестьян – помещичьих, в отдельно-

---

<sup>282</sup> Там же, л.545 – 582.

<sup>283</sup> Перекрестов Р.И. Структура переселенческих потоков... – С.154.

<sup>284</sup> Бобыли – особая категория государственных крестьян. В нее зачисляли бедных и бездомных крестьян, не имеющих собственного хозяйства.

сти выделены 2 семьи дворовых<sup>285</sup>. Итак, как видим, среди переселенцев были крестьяне различных групп, начиная от беднейших – бобылей, и заканчивая близкими к низшим слоям дворянства – одноклассниками.

Рисунок 3.

### СОЦИАЛЬНАЯ СТРУКТУРА МИГРАНТОВ

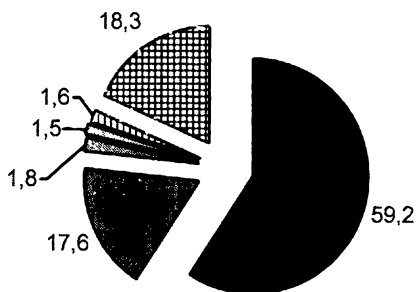

- |             |                   |               |
|-------------|-------------------|---------------|
| ■ Крестьяне | ■ Посадские люди  | ■ Духовенство |
| ■ Купцы     | ■ Другие сословия | ■ Неизвестно  |

Вторую по величине социальную категорию составляли *посадские люди* – торгово-промышленная часть городского населения. Их насчитывалось 185 семей, а доля в общем составе мигрантов составляла 17,6%. Среди них 20 семей (10,8%) имело точное указание о характере занятий. Это были ремесленники разных специальностей – оружейники, каменщики, пекаря, ткачи и т.п. По сравнению с переписью капитана И.Брянчанинова, доля посадских людей со временем немного увеличилась. Согласно подсчетам Р.И.

<sup>285</sup> Дворовые крестьяне – домашние крепостные слуги в помещичьих имениях.

Перекрестова, в 1729 г. она составляла 10,7%. По его мнению, кроме сугубо религиозных причин, переселение представителей этой социальной группы в Малороссию обуславливалось еще и тем, что в регионе сложилась довольно благоприятная экономическая ситуация для занятия промыслами.<sup>286</sup>

Далее следуют меньшие по численности социальные слои: духовенство – 19 семей (1,8%), купцы – 16 семей (1,5%) и отдельные представители других сословий (казаки, стрельцы, ямщики и т.п.) – 17 семей (1,6%). Главы еще 192 семей (18,3%), согласно утверждению источника, не знали, к какому сословию принадлежали: «какова звания не знает»<sup>287</sup>. Вероятно, что большинство из них тоже происходило из крестьян.

Как видим, миграционная группа староверов имела довольно пестрый социальный состав. По утверждению российского исследователя К.В.Чистова, участие представителей фактически всех слоев русского общества в старообрядческом движении свидетельствовало о том, что параллельно с официальной церковью, на основе старообрядчества, сформировалась новая этноконфессиональная общность. Ее представители, начиная из конца XVII в., старались убежать от сферы прямого воздействия Антихриста, которого стали отождествлять с русскими императорами<sup>288</sup>.

Таким образом, подытоживая, отметим, что миграции населения имели значительное влияние на демографическую ситуацию в „описных слободах”. По нашему мнению, их можно условно разделить на два этапа, которые отличались как направлением, так и характером. Первый – от времени объединения старообрядческих слобод Стародубщины в „описные” (1715) и до середины 1760-х гг., а второй – от середины 1760-х и до ликвидации «описных слобод» как отдельной административной единицы (1782).

Важной характерной особенностью первого периода является направленность миграционных потоков непосредственно в слободы, что существенно отразилось на увеличении количества их обитателей. Основная масса мигрантов состояла из „польских выходцев” – староверов, которые приходили со старообрядческих по-

---

<sup>286</sup> Перекрестов Р.И. Структура переселенческих потоков... – С.118.

<sup>287</sup> См. например: ЦГИАК Украины. – Ф.57, оп.1, д.117, л.284об.

<sup>288</sup> Чистов К.В. Русская народная утопия. – С.400 – 401.

селений на території Речі Посполитої, переважно з на-  
ходящоїся неподаліку найбільшої колонії – Ветки. Але лише не-  
значительна їх частина народилася на польській території, а біль-  
шість складали беглець з центральних регіонів Росії, ко-  
торі незначительний час прожили за межами. Найбільш чис-  
ленна група таких переселенців, згідно наших підраху-  
нків, становила близько 5000 осіб, прибула в „описні слободи” в результаті другої  
«выгонки Ветки» (1764). Це, в свою чергу, значительно ускла-  
дило демографічну та економічну ситуацію в регіоні<sup>289</sup>.

Визначену роль в перший період грали і переселенці  
з сусідніх старообрядчих слобод – Ардони, Свяцької і Ти-  
мошкіного Перевоза, заснованих на землях Києво-Печерської лав-  
ри. Переходи окремих їх жителів відбувалися і раніше, але після  
закріплення населення цих слобод в початку 40-х рр. кількість пере-  
селенців значительно зросло.

Головною особливістю другого періоду було кардинальне  
змінення напрямку міграції. В цей час відбувався відтік  
населення на новоприсоединені до імперії землі, переважно  
в Новоросійську губернію. Очевидно, в середині 60-х рр.,  
перенаселення слобод було настільки значительним, що їх жите-  
лі з незаурядним ентузіазмом відкликнулись на заклик  
Єкатерини II і грали помітну роль в колонізації  
Південної України. Відтік населення був настільки  
масштабним, що став, якщо не головною, то однією з  
важливих причин демографічного кризису, який, на  
нашій думку, відбувся в слободах в  
кінець 70-х – початок 80-х рр.

---

<sup>289</sup> О структурі міграційних потоків см. також: Волошин Ю. Міграційні  
потоки росіян-старовірів на територію Гетьманщини у XVIII ст.: Географія  
походження та соціальний склад. // Історія релігій в Україні. Науковий  
щорічник. – Львів.: Логос, 2004. – С.144 – 149.

### ГЛАВА III. ОСНОВНЫЕ ДЕМОГРАФИЧЕСКИЕ ХАРАКТЕРИСТИКИ ПОСЕЛЕНИЙ

Получить более полное представление об особенностях этой своеобразной этноконфессиональной группы, ее месте в структуре тогдашнего социума Гетманщины, по нашему мнению, позволит выяснение тех демографических характеристик, которые были ей присущи во второй половине XVIII в. Отметим, что этот период выбран нами в связи с наибольшей обеспеченностью его источниками статистического характера – материалами Румянцевской описи Малороссии (1767), а также III (1765) и IV (1782) четвертой ревизий. Объектом нашего исследования будут переписные листы 10 слобод, которые находились на территории Стародубского полка – Воронка, Деменки, Еленки, Зыбкой, Злынки, Климовой, Клинцов, Лужков, Чуровичей и Шеломов. Когда же выяснение отдельных показателей, например коэффициентов рождаемости или смертности, будет требовать данных не одного, а сразу нескольких переписей, будем использовать ревизские сказки тех слобод, которые нам удалось найти – Деменки, Злынки, Клинцов, Климовой, и Шеломов.

Итак, в этой главе попробуем определить ряд параметров, которые позволят нам охарактеризовать демографическую ситуацию в этой микрогруппе. К ним относятся: во-первых, половозрастной состав населения, под которым будем подразумевать распределение населения по полу, возрасту и семейному состоянию. Это позволит не только определить число лиц мужского и женского пола, состоящих в браке, и тех, что находятся за пределами брака, но и даст возможность выяснить половое соотношение (число мужчин на 100 женщин), мужской коэффициент (долю мужчин в общем составе населения) и рассмотреть возрастную структуру населения. Во-вторых, попытаемся выяснить показатели естественного движения населения, которые включают в себя рождаемость, смертность и прирост населения. Необходимо отметить, что в демографии под понятием рождаемости имеют в виду частоту деторождений, под понятием смертности частоту смертей в той или иной группе населения, а прирост населения рассматривают как различие между рождаемостью и смертностью. В-третьих, будет проанализирована антропонимика старообрядцев Гетманщины



– набор собственных имен и фамилий, которые использовались представителями этой этноконфессиональной группы.

Для более четкого представления о демографическом поведении представителей этой части населения северной Гетманщины будем сравнивать их показатели с показателями православного населения микрорегиона. Для этого в Румянцевской описи возьмем переписи 10 украинских сел, расположенных в той же Топальской сотне Стародубского полка, что и выбранные для анализа старообрядческие слободы. Это, в частности, такие населенные пункты: Денисковичи, Замишев, Лысое, Рудня Унеча, Старые Щербиничи, Сушаны, Футор, Челхов, Шумиловка, Щербиничи.<sup>290</sup>

### § 1. Половозрастной состав населения

Анализ половозрастного состава „государевых малороссийских описных раскольнических слобод” начнем с определения числа старообрядцев обоих полов, живших в них на момент составления Румянцевской описи. Заметим, что в своих подсчетах мы не будем принимать во внимание тех лиц, которые были лишь приписаны к вышеназванным населенным пунктам, платили там налоги, а сами жили в других местах за пределами староверских поселений из-за того, что данные о них в переписных книгах, как правило, неполные. Итак, согласно нашим данным, в выбранных для анализа 10 слободах на время составления описи 1767 г. проживало 7638 чел. – 3892 мужчин и 3746 женщин. Полковые села были менее населенными. В них, по данным переписных книг, жило 4602 чел. – 2422 мужчин и 2180 женщин.

Следующим шагом нашего исследования будет деление этого населения на большие возрастные группы, которые даст возможность определить возрастное соотношение в обеих анализируемых группах. В исторической демографии существуют разнообразные способы такого возрастного деления населения. Например, французские ученые Л. Анри и А. Блюм, называют в своей работе два – разделения на молодых (0-19 лет), взрослых (20-59 лет) и пожилых (65 и старше) и на детей (0-14 лет), лиц активного

---

<sup>290</sup> ЦГИАК Украины – Ф.57, оп.1, д.114.

возраста (15-64 года) и пожилых (65 и старше)<sup>291</sup>. В Румянцевской описи существует свое, несколько отличное от двух вышеназванных – дети (0-14 лет), лица активного возраста (15-59 лет) и пожилые «*престарелые*» (60 лет и старше)<sup>292</sup>. Мы в своем исследовании воспользуемся именно этим делением, потому что оно более всего отвечает специфике нашего источника и представлениям тогдашнего общества о продолжительности детства и наступлении старости. Во время построения таблицы к этому разделению, по примеру российских коллег<sup>293</sup>, прибавим еще две дополнительных графы – о количестве мужчин и женщин и о соотношении «*едоков*» и «*работников*» (см. табл. 3).

Эта классификация указывает на то, что в обеих анализируемых нами группах состав населения был молодой, присущий аграрному (доиндустриальному) обществу. Часть пожилых людей в обоих случаях незначительна. Среди старообрядцев она была меньшей – 3,9%, чем среди православных – 5,7%. Объясняется это, очевидно, тем, что значительную часть населения „описных слобод” составляли мигранты, среди которых закономерно доминировали представители младших возрастных групп.

Таблица демонстрирует также относительно сбалансированный, в обоих случаях, половой состав населения: везде, за исключением детской группы, у старообрядцев преобладают мужчины. Соотношение «*едоков*» и «*работников*» свидетельствует о том, что в селах один «*работник*» должен был содержать не намного, но все же больше «*едоков*», чем в «*описных слободах*». Возможно, это было связано тем, что в селах, как увидим дальше, доля сложных патриархальных семей была несколько большей, чем в слободах.

Для более подробной характеристики старообрядческого социума Малороссии все известные нам показатели внесем в таблицу, которую в исторической демографии называют таблицей не-

---

<sup>291</sup> Анри Л., Блюм А. Указ. соч., С.23.

<sup>292</sup> ЦГИАК Украины – Ф.57, оп.1, д.117, л.112об.

<sup>293</sup> Кончаков Р.Б., Милехин М.Н., Морозова Э.А. Половозрастной состав крестьянского населения Тамбовской губернии в середине XIX в. //

[http://www.kraeved.ru/tambovdem/theses.php?id=tes\\_tambov98.hokk](http://www.kraeved.ru/tambovdem/theses.php?id=tes_tambov98.hokk).

обработанных данных<sup>294</sup>. Она предусматривает распределение населения по возрасту, полу и семейному положению. Это позволит четче представить структуру анализируемой группы населения Гетманщины, а помещенные в нее данные в дальнейшем помогут нам вычислить демографические коэффициенты, определить брачное состояние населения, выяснить структуру старообрядческих семей и т.п. За единицу возрастного деления примем пятилетние возрастные группы (см. табл. 4).

Для сравнения в такую же таблицу вносим и данные по полковым селам (см. табл. 5).

Отображенное в таблице половое деление слободских жителей позволяет определить еще и такие важные показатели, как мужской коэффициент (доля мужчин в общем составе населения) и половое соотношение – число мужчин на 100 женщин.<sup>295</sup>

Первый показатель получают путем простого деления числа мужчин на общее число жителей. В старообрядческих слободах (3892/7638), коэффициент равняется 0,509, что указывает на относительное равенство в соотношении полов с незначительным преимуществом мужчин. В полковых селам аналогичный показатель несколько выше – 0,526, что говорит о большем преимуществе мужчин среди православного населения.

При расчете полового соотношения этот результат прослеживается еще четче. Вычисляют его, поделив число мужчин на число женщин и умножив на 100. Итак, для старообрядческих слобод формула приобретает такой вид:

$$\text{соотношение полов} = 100 \times \frac{3892}{3746} = 103,9$$

а для православных сел такой:  $100 \times \frac{2422}{2180} = 111,1$ .

---

<sup>294</sup> Анри Л. Блюм А. Указ. соч., С.16.

<sup>295</sup> Анри Л. Блюм А. Указ. соч., С.22.

Последний показатель в исторической демографии считается высоким. Одной из причин значительного преимущества мужчин над женщинами может быть недоучет маленьких девочек и одиноких вдов<sup>296</sup>. Но в нашем случае доля девочек и вдов в структуре населения сел значительно превышала аналогичный показатель среди женщин „описных слобод”. В частности, девочки возраста 0-4 года в селах составляли 16,7%, а в слободах – 14,04%, вдовы в селах – 6,7%, а в слободах – 5,8%. То есть, если факт недоучета и имел место, то в слободах он был намного больше. Однако могли сказываться и другие причины, связанные с большим естественным приростом мальчиков в отдельные годы, ростом женской смертности и т.п.

Более полную характеристику полового соотношения можно получить, исследовав ситуацию в отдельных возрастных категориях. Для этого с помощью вышеназванной формулы определяют половое соотношение для всех возрастных групп (см. табл. 6).

Таблица 6.

**ВОЗРАСТНОЕ СООТНОШЕНИЕ ПО ПОЛУ**

Возрастная группа	Соотношение полов		
	Описные слободы	Полковые Села	Типичная таблица
0-4	82,7	102,7	102,3
5-9	107,1	112,1	102,4
10-14	100,2	122	102,8
15-19	109,2	140,7	103,3
20-24	94,8	100	103,9
25-29	89,2	92,8	104,7
30-34	116,3	100,4	105,6
35-39	116,6	142,3	106,2
40-44	104,9	107,1	105,8
45-49	112,2	134,1	104,0
50-54	87,8	112,1	101,0
55-59	114,7	158,8	97,2
60-64	113,4	82	92,9
65-69	205	227,2	88,5
70 >	217,2	100	78,8

<sup>296</sup> Кончаков Р.Б., Милехин М.Н., Морозова Э.А. Указ. соч.

Полученные результаты иллюстрируют с помощью графика (см. рис. 4). Возраст обозначается на абсциссе, а половое соотношение на ординате. Считается, что в открытом населении, то есть таком, которое испытывает влияние миграций (а малороссийские старожилы были именно таким обществом – Ю.В.), половое соотношение в значительной степени зависит от разной мобильности мужчин и женщин.<sup>297</sup> Кроме того, на достоверность полученных данных значительно влияют и такие факторы, как недоучет лиц одной пола<sup>298</sup>, ошибки в возрасте и т.п. При построении графика, кроме показателей по украинским селам, возьмем для сравнения еще и данные из типичной таблицы ООН для закрытого населения, приведенной в работе Л.Анри и А. Блюма. Как утверждают эти авторы, в исторической демографии считается, что средний показатель полового соотношения должен быть близким 105. Если же он меньше 100 или больший 110, исследователи предусматривают недорегистрацию представителей одного пола. В доиндустриальном обществе это соотношение быстро уменьшается уже на первом году жизни людей в результате традиционно высокой смертности мальчиков. В детородный период соотношения, наоборот, увеличивается в связи с ростом женской смертности в результате смертей во время родов. Со временем половое соотношение уменьшается, так как мужская смертность в старших возрастных категориях превышает женскую<sup>299</sup>.

На основании составленных нами таблицы и графика рассмотрим, насколько половое соотношение в „описных слободах” отвечало указанной классической динамике. В первой возрастной группе (0-4 года) этот показатель составляет 82,7, что намного меньше не только среднего, но и нижнего показателя. Возможно, что в этом случае мы имеем дело с действием обоих указанных французскими исследователями факторов – повышенным уровнем смертности мальчиков данного возраста и их недоучетом. Показательно, что в полковых селах соотношения в этой возрастной груп-

---

<sup>297</sup> Анри Л. Блюм А. Указ. соч., С.27.

<sup>298</sup> В документах XVIII в., как правило, не всегда полно отражено женское население потому, что налогами облагались только мужчины.

<sup>299</sup> Анри Л. Блюм А. Указ. соч., С.27-29.

пе не только отвечает общей тенденции, но и почти полностью совпадает с показателем таблицы ООН. Соотношения в двух следующих детских группах (5-9 и 10-14), несмотря на довольно резкое колебание, остается в границах нормы – 107,1 и 100,2. Оно существенно отличается от данных типичной таблицы. В аналогичных же сельских детских группах чрезвычайно высокий показатель – 112,1 и 122 – демонстрирует значительное преимущество мужчин этого возраста. Если там имел место недоучет женской половины населения, то он был довольно значительным.

Ситуация в детородных возрастных группах (15-49 лет) так же не всегда выглядит типичной. Если в первой категории (15-19 лет) показатель отвечает норме, то есть возрастает до 109,2, то в двух следующих (20-24 и 25-25) он резко падает до 94,8 и 89,2. Если учесть, что именно на эти две возрастные группы приходится наибольший подъем уровня женской репродуктивности<sup>300</sup>, и, по логике, их смертность должна расти, то отклонение от классической модели довольно значительное. Вероятно, что дело не только в недоучете мужчин этого возраста, потому что в украинских селах в категории 25-29 лет также наблюдается подобное снижение. В старших возрастных категориях этой группы половое соотношение довольно резко возрастает и держится на относительно высоком уровне, значительно выходя за верхнюю границу. Подобная же ситуация наблюдается и в украинских селах, хотя преимущество мужчин там намного больше. В целом же, начиная с 30-ти летнего возраста, как среди старообрядцев, так и среди православных, первенство снова фиксируется за мужчинами, но половое соотношение в обеих этих группах населения намного превысило допустимую норму.

Половое соотношение в старшей возрастной группе остается таким же высоким, а с 65-ти летнего возраста стремительно возрастает, более чем вдвое превышая средний показатель. Лишь среди лиц возраста 50-54 года преимущество за женщинами – 87,8. Понятно, что такая ситуация совсем не отвечает традиционной демографической модели, ведь соотношение должно, наоборот, сни-

---

<sup>300</sup> Дьячков В.Л. Труд, хлеб, любовь и космос, или о факторах формирования крестьянской семьи во второй половине XIX – начале XX века // <<http://www.kraeved.ru/tambovdem/thesises.php>>.

жаться в силу высокого уровня смертности мужчин старшего возраста. Именно так выглядит кривая, построенная по данным типичной таблицы.

Не похожей на нее оказалось и ситуация в полковых селах, население которых было закрытого типа. Кривая графика, которая характеризует половое соотношение в этих поселениях, на последнем отрезке выглядит чрезвычайно хаотически. Оставаясь на довольно высоком уровне, она свидетельствует о значительном преимуществе мужчин среди представителей старших возрастных групп – 50-54 и 55-59 лет (112,1 и 158,8). В поколении 60-64 года она падает до 82, указывая тем самым на смену полового соотношения в пользу женщин, которая для такого возраста является закономерной. Однако в следующей группе эта линия чрезвычайно быстро растет до 227,2. Число мужчин более чем в два раза превысило число женщин. Останавливается кривая на полном равенстве полов – 100, среди представителей старейших возрастов.

Таким образом, половое соотношение старообрядческого населения Гетманщины имело ряд особенностей, которые отличали эту этноконфессиональную группу как от остальных жителей региона, так и от общепринятой в исторической демографии модели. Как видно из построенного нами графика, соотношения полов в слободах, за исключением старших возрастных групп, больше похоже на соотношение типичного образца, чем на аналогичный показатель в соседних православных селах. В старших группах наблюдается устойчивое, увеличивающееся с возрастом преимущество мужского населения, которое кардинально отличается от классической модели. Причины такой ситуации следует, очевидно, искать не только в недостатках привлеченных к анализу статистических источников и особенностях их формирования, а и в своеобразном демографическом поведении староверов, в факторах, которые влияли на формирование основных демографических показателей.

Одним из наиболее апробированных инструментов для понимания демографических процессов считается построение половозрастных пирамид. Этот метод разрешает увидеть общую картину и не выпустить отдельных деталей. Пирамиды представляют собой двусторонние линейные диаграммы распределения населения по возрасту и полу. Возраст обозначают на вертикальной оси

(ординате), а численность на горизонтальной (абсциссе)<sup>301</sup>. Эти данные отвечают делению, принятому в таблице (в нашем случае пятилетняя группа).

Каждая такая возрастная категория на диаграмме обозначена в виде прямоугольника, площадь которого пропорциональна численности группы (см. рис. 5,6). Это позволяет правильно выстроить пирамиду, несмотря на то, что население, как видно из таблицы, делится на неравные возрастные группы. Относительно последней возрастной группы – 70 лет и старше – заметим, что она включает в себя 25 лет, поскольку данными о лицах старше 95 лет в исторической демографии принято пренебрегать. Для того, чтобы эта группа соответствовала пятилетним, необходимо ее численность разделить на 25/5<sup>302</sup>.

Обе построенные нами пирамиды имеют вид, характерный для половозрастной структуры традиционного общества. Широкая основа возле их подножия указывает на довольно высокую долю детей в обеих анализируемых группах населения. Постепенное сужение пирамид кверху вплоть до минимальной доли старых людей тоже указывает на принадлежность к аграрному обществу.

Как видим, идеально правильного сужения нет ни на одной из пирамид, что закономерно связано с возрастанием смертности соответственно в каждой старшей возрастной группе. Кроме того, на людей разного возраста по-разному влияли болезни, эпидемии и прочие факторы. В связи с этим вышеназванное сокращение не всегда равномерно, из-за чего построенные нами конструкции не похожи на пирамиды в геометрическом понимании. Наиболее отвечает классическим требованиям пирамида „описных слобод”, но и у нее из общего ряда выбивается несколько возрастных групп.

К сожалению, причины этих отклонений однозначно назвать не возможно. Но все же попробуем, хотя бы частично, их объяснить. Начнем с подножья пирамиды, которое отображает численность трех детских возрастных групп. Наименьшей из них есть самая младшая – 0-4 года. Если сравнить ее с пирамидой укра-

---

<sup>301</sup> Демографический энциклопедический словарь. – С.65.

<sup>302</sup> Анри Л. Блюм А. Указ. соч., С.26.



инских сел или с пирамидами, приведенными в работе Л.Анри и А.Блюма<sup>303</sup>, то увидим, что данная ситуация не типична для аграрного общества, ведь эта группа, как правило, наибольшая. В нашем случае она состояла из детей, родившихся на протяжении 1763 – 1767 гг. Очевидно и причины, которые обусловили такую ситуацию, следует искать именно в условиях жизни тех годов. Наиболее вероятно, что повлиять на уменьшение численности детей этого возраста могли, по крайней мере, две известные нам причины – засуха 1766 г.<sup>304</sup> и миграция жителей „описных слобод” в Южные губернии. Как мы уже отмечали, в 1767 г. она приобрела массовый характер. Относительно первой причины необходимо указать, что засуха могла иметь в старообрядческих слободах более серьезные последствия, чем в полковых селах, в первую очередь, через их слабую обеспеченность пахотными землями<sup>305</sup>. Поэтому и уровень детской смертности в них должен был быть выше.

Первое существенное отклонение пирамиды в категории трудоспособного населения снова видим среди наиболее молодых представителей этой группы, но теперь с женской стороны. Показательно, что подобное явление наблюдаем и среди украинских женщин. Сомнительно, чтобы это сокращение стало результатом какой-то эпидемии, ведь неизбежно сократилось бы и мужское население. Версия о недоучете женской половины общества тоже кажется маловероятной. Ведь не могли же переписчики на территории Топальской сотни Стародубского полка недоучитывать женщин только этого возраста. Одной из наиболее вероятных, по нашему мнению, причин такого сильного отклонения могло быть достижение ими брачного возраста. В частности, по нашими подсчетами 19% женщин в 300 брачных парах слобод Воронка, Еленки, Климовой, Клинцов и Лужков были выданы замуж именно в этом возрасте. Кроме того, староверы выдавали своих девушек исключительно за единоверцев, что существенно суживало брачный

---

<sup>303</sup> Там же, С.25.

<sup>304</sup> Острась Е.С. Врожайність зернових культур, хлібні ціни та забезпеченість населення хлібом в Лівобережній Україні в другій половині XVIII ст. – Донецьк: Вид-во Донецьк. нац. Ун-ту, 2003. – С.11.

<sup>305</sup> Для сравнения см.: ЦГИАК Украины – Ф.57, оп.1, д.114 та д.116,117.

рынок. Соответственно, часть из них выходила замуж за границы „описных слобод” – в соседнюю Ветку, в разные города России и т.п. Впрочем, могли быть и другие причины.

В двух очередных возрастных группах (25-29, 30-34) число женщин сокращается по восходящей линии довольно плавно. В мужской пирамиде, наоборот, наблюдается своеобразный провал в возрасте 25-29 лет. Подобную же картину видим и в украинских селах. Такое резкое уменьшение числа мужчин именно этого возраста было, по нашему мнению, вызвано не естественными, а механическими причинами и может иметь несколько объяснений. Во-первых, как уже отмечалось, в то время активизировалось поощряемое правительством переселенческое движение в Астраханскую, Белгородскую и Новороссийскую губернии. Вероятно, среди переселенцев доля мужчин именно этого возраста была довольно значительной. Во-вторых, общеизвестно, что стародубские староверы активно занимались так называемыми „отхожими промыслами”, то есть часть молодых мужчин могла находиться во время переписи за пределами слобод и не была внесена в реестр. Однако в обоих случаях уменьшение этой возрастной группы касалось бы только одних староверов и совсем не затронуло бы остальных жителей региона.

Наиболее приемлемым объяснением существенного уменьшения количества мужчин этой группы, по нашему мнению, являются рекрутские наборы, которые именно в то время были распространены и на территорию Малороссии<sup>306</sup>. Необходимо заметить, что введение рекрутчины привело не только к реальному уменьшению в крае мужчин этого возраста, но и вызвало такое явление, как сознательное утаивание числа жителей пригодных в рекруты. Подобная реакция была явлением вполне закономерным, характерным и для других регионах Европы. Так, польский исследователь М.Копчинский одной из причин уменьшения мужчин этого же возраста называет укрывание молодых людей перед набором в войско.<sup>307</sup> Заметим, что в отличие от староверов, польские кре-

---

<sup>306</sup> Леонов О.Г., Ульянов И.Э. Регулярная пехота :1698 – 1801 / История Российских войск. – М.: ТКО АСТ, 1995 – С.127.

<sup>307</sup> Kozhyński M. Studia nad rodziną chłopską w Koronie w XVII-XVIII wieku. — Warszawa: Wydawnictwo Krupski i S-ka, 1998. — S.75.

стьяне не имели религиозных предубеждений относительно воинской службы. В нашем же случае рекрутство было одной из наиболее неприемлемых для староверов государственных повинностей. Их нежелание отбывать воинскую повинность в значительной мере было связано с особенностью вероучения, которое запрещало брить бороды<sup>308</sup>. На большое значение этой религиозной нормы в жизни стародубских старообрядцев указывал и подполковник Д.Шмаков, который находился в слободах в начале 1774 г. В своем донесении Киевскому генерал-губернатору Ф. Воейкову он писал так: «...здешних слобод обыватели брадобритие почитают за всякий себя грех и за душевное повреждение, почему не токмо бороды брить приступать они охоты [не имеют], но и без какого-либо в том отрицания по некоторых случаях убегают [...], и потому во время рекрутских наборов всегда между темы обывателями бывает всякое взволнование, а годные в рекруты [...]бывают в великом страхе, для чего стараются всегда разведать о рекрутском наборе. И как только, хотя и не настоящем народном слухе пове-

---

<sup>308</sup> В старообрядчестве бритье бороды – один из наибольших грехов. Очень часто оно приравнивается к преступлениям, а в некоторых беспоповских согласиях вообще считается ересью (Дет. см.: Вургарт С.Г., Ушаков А.И. Указ. соч., С.54). Староверы придавали бороде особенный, сакральный, смысл, что выразилось в поверьях: «Чем борода шире, а усы длиннее, тем человек считается святее», «Образ Божий в бороде, а подобие в усах». К тому же среди старообрядцев существовало убеждение, что без бороды не пустят в рай. «Не брить и не стрич бороды – дело христианское, дело немаловажное – это есть исполнение предписанного Церковью закона, обязательно для верующих в Бога и его святую Церковь», – писал в XVIII в. неизвестный старообрядческий автор. (Неизвестный старообрядческий автор. О брадобритии // <<http://www.rustrana.ru/article.php?nid=3869>>. ; Подробнее о роли бороды в российской народной культуре см.: Успенский Б.А. Филологические разыскания в области славянских древностей. – М., Изд-во Моск. ун-та, 1982. – С.173 – 175.). Кроме того, для опознавания беглых рекрутов практиковалась накладка в виде крестика на кисти правой руки. Староверы рассматривали это, соответственно своим эсхатологическим представлений, как обозначение „печатью Антихриста“. (Леонов О.Г., Ульянов И.Э. Указ. соч. – С.19.)

дают, то и обращают себя к побегам. [...] Многие приступают принять себя смерть, нежели бороду брить ...»<sup>309</sup>.

Староверы старались избежать выполнения недопустимой для них повинности. С этой целью в феврале 1774 г. бурмистр стародубских слобод А. Хрущев от лица своих единоверцев подал челобитную на имя Екатерины II. Старообрядцы просили освободить их от рекрутчины, а вместо нее брать с них деньги или разрешить нанимать вместо себя свободных. Их просьбу поддерживал и киевский генерал-губернатор. Он, в частности, считал: «чтобы во время рекрутских наборов брать с них, раскольников, по указанной цене деньгами, нежели натурой рекрут, для того, что они в военной службе по их легкомыслию и непостоянству быть совсем не надежны и никакой пользы в них не видно, а также и все их слободы в прежнем их состоянии быть не могут, но от времени до времени пришед в упадок сделают интересный убыток в получении с их подушного налога и других доходов». Ответ Сената на эти обращения поступил в ноябре того же года. Указанная челобитная была отклонена, а генерал-губернатору напомнили, что он может действовать лишь в рамках существующего законодательства. Рекрутов предписывалось брать исключительно «натурой», даже из числа братии монастырей и скитов<sup>310</sup>.

Очередное существенное отклонение в сужении пирамиды видим среди женщин возраста 45-49 лет. Очевидно, что на это колебание влияли некоторые, пока что не известные для нас, социально-демографические факторы. Их спектр может быть довольно широкий – от роста смертности по причине голода и эпидемии в 1718-1722 гг. до дефицита на местном „брачном рынке”.

Ближе к вершине, где показанны представители старших возрастных групп – так называемые «*престарелые*» — происходит

---

<sup>309</sup> ЦГИАК Украины – Ф.59, оп.1, д.7445, л.1.

<sup>310</sup> Там же, л.17-17об. Очевидно Сенат, в своих действиях, руководствовался положениями «Генерального учреждения в сборе в государстве рекрут и в порядках, какие при наборе исполнять должны» (1766г.). Согласно им рекрутство распространялось на все слои населения, а денежный взнос вместо выполнения этой повинности разрешалось вносить лишь мастерам тех заводов и фабрик, которые не имели приписных сел. (Леонов О.Г., Ульянов И.Э. Указ. соч., С.126.)

относительно плавное сокращение, которое, безусловно, есть результатом естественной смертности.

Таким образом, построение половозрастных пирамид позволило детальнее рассмотреть возрастную структуру населения старообрядческих слобод Гетманщины, обратить внимание на факторы, которые могли влиять на формирование отдельных возрастных категорий. Кроме того, построенные пирамиды еще раз убеждают, что основная масса староверов принадлежала к трудоспособному населению в возрасте от 15 до 60 лет. Среди мужчин его доля составляла 57,9%, а среди женщин – 58,1%. Второй по численности категорией были дети, как мы уже отмечали, – 37,6% и 40,4%. Наименьшую категорию населения составляли люди преклонного возраста – 4,5% и 2,2%. Преимущество трудоспособного населения и большой процент детей указывают на значительный демографический потенциал и трудовые возможности жителей „опасных слобод” и свидетельствуют о характерном для аграрного общества молодом составе населения. Распределение этих категорий по отдельным пятилетним возрастным группам было неравномерным, что объясняется как естественными (рождаемость, смертность), так и механическими (рекрутство, промыслы, миграция) причинами.

## § 2. Естественное движение населения

Источники, привлеченные нами для анализа демографической ситуации в „государевых описанных малороссийских раскольнических слободах”, разрешают рассмотреть категории, которые включает в себя понятие естественного движения населения – рождаемость, смертность и прирост населения.

### 2.1. Рождаемость

Начнем с выяснение показателей рождаемости, которые занимают важное место в исследовании демографических процессов. Их измерения осуществляют с помощью коэффициентов, которые соответственно разделяются на общие, специальные (мужские и женские) и отдельные (возрастные, кумулятивные и др.). В своем исследовании остановимся на общем и суммарном коэффициентах рождаемости. Учитывая то, что источник включает в себя данные только за один 1767 г., для их определения воспользуемся методикой, предложенной французскими демографами Л. Анри и А. Блюмом, которая предусматривает использование одного переписного листа.<sup>311</sup>

Наиболее распространенным есть общий коэффициент рождаемости, который вычисляется простым соотношением числа живорождений одного года к средней численности населения того же года. Для его определения пользуются такой формулой:

$$n = \frac{N}{P} \times 1000$$

где N – число рождений за данный период; P – число населения на середину периода (среднегодовое население). Расчеты проводятся в промилле (‰), то есть на 1000 человек<sup>312</sup>.

Но прежде чем перейти к вычислениям коэффициента, нужно выяснить показатели смертности младенцев, о которых источник ничего не сообщает, а без их учета коэффициент рождаемости не будет точным. Отметим, что в проведенном нами распреде-

---

<sup>311</sup> Анри Л. Блюм А. Указ. соч., С.15-50.

<sup>312</sup> Демографический энциклопедический словарь. – С.209.

лении населения за возрастным группам  $P_{0-4}$  означает число детей в возрасте 0-4 года, которые выжили из числа  $N_{0-4}$  детей, родившихся за последние 5 лет, а  $P_{5-9}$  – число детей, которые выжили из числа  $N_{5-9}$  детей, которые родились за последние 10 лет.

Для того чтобы узнать, какое соотношение между  $\frac{N_{0-4}}{P_{0-4}}$  и

$\frac{N_{5-9}}{P_{5-9}}$  обратимся к данным, полученным Л. Анри и А. Блюмом на

основе типичных таблиц смертности Коула и Демени<sup>313</sup>. В своих расчетах используем показатели, которые предлагаются для того случая, когда уровень смертности грудных детей составлял 300 случаев на 1000 жителей, ведь именно он, по мнению Б. Миронова, был характерным в XVIII в. в регионах европейской России.<sup>314</sup>

Сначала высчитаем число рождений для населения возрастом 0-4 года. Согласно предложенной вышеназванными авторами таблицы, выберем средний коэффициент для уровня смертности 300 на 1000. Он составляет 1,61. Поскольку Румянцевская перепись проводилась в слободах в 1767 г., то, соответственно, дети этой возрастной группы родились в 1763 – 1764 гг. Их общее число, согласно переписи, составляет 961 лицо. Итак, с учетом детской смертности число рождений в указанный период составляло:

$$N_{1763-1767} = 1,61 \times 961 = 1547$$

Таким же способом определяем и численность детской группы 5-9 лет. Средний коэффициент для нее составляет 2,1, а рождения приходится на 1758-1762 гг.

$$N_{1758-1762} = 2,1 \times 1116 = 2344$$

Для того, чтобы начать вычисление коэффициентов рождаемости, нам необходимо установить среднюю численность населения в 1758 – 1762 и 1763 – 1767 гг. Считается, что прирост населения в ту

<sup>313</sup> Анри Л. Блюм А. Указ. соч., С.41.

<sup>314</sup> Миронов Б.Н. Социальная история России периода империи (XVIII – начала XX в.): В 2-т. – 3-е изд., исп., доп. – СПб.: «Дмитрий Буланин», 2003. – Т.1. – С.199.

эпоху происходил довольно быстрыми темпами,<sup>315</sup> не меньше чем 1% на год<sup>316</sup>. В связи с этим средняя численность населения 1758 – 1762 гг. могла бы равняться  $0,925 \times 7638 = 7065$  чел. Среднее число рождений составляло 468 чел. Соответственно и коэффициент рождаемости равнялся:

$$n = \frac{468}{7065} \times 1000 = 66,2 \text{ ‰}.$$

Для периода 1763 – 1767 гг. средняя численность населения могла равняться  $0,975 \times 7638 = 7447$  чел. Среднегодовое число рождений составляло 309, а коэффициент соответственно:

$$n = \frac{309}{7447} \times 1000 = 41,5 \text{ ‰}.$$

Как видим, коэффициент рождаемости первой группы значительно выше от коэффициента второй группы. Правда, в обоих случаях они отвечают сверхвысокому уровню рождаемости.<sup>317</sup> Если же с помощью простого арифметического действия определить средний показатель, то получится 53,8‰, что не намного выше того уровня рождаемости, который в исследуемый период был характерен для крестьян Европейской России – 51‰<sup>318</sup>.

Точно так же подсчитаем общий коэффициент рождаемости и для украинских сел. Число детей, которые родились в них на протяжении 1763 – 1767 гг. ( $P_{0-4}$ ), составляло 736 чел. При условии, что уровень детской смертности был таким же, как и в предыдущем случае, число рождений для этой группы населения было:

$$N_{1763-1767} = 1,61 \times 376 = 1185 \text{ чел.}$$

---

<sup>315</sup> Там же, С.179.

<sup>316</sup> Анри Л. Блюм А. Указ. соч., С.43.

<sup>317</sup> Согласно шкале рождаемости предложенной Б. Урланисом и В. Борисовым, общие коэффициенты меньше 16‰ считаются низкими, с 16 до 24‰ средними, с 25 до 29‰ – выше средних, с 30 до 39‰ – высокими, а 40‰ и больше – сверхвысокими. (Демографический энциклопедический словарь. – С.209.)

<sup>318</sup> Миронов Б.Н. Указ. соч., С.179.



В группе 1758 – 1762 ( $P_{5-9}$ ) годов рождения число детей равнялось 679, а число рождений для этой группы соответственно составляло

$$N_{1758-1762} = 2,1 \times 679 = 1426 \text{ чел.}$$

Средняя численность населения 1763 – 1767 гг. равнялась  $0,975 \times 4602 = 4487$ , а численность 1758 – 1762 гг. —  $0,925 \times 4602 = 4257$  лиц. Соответственно, и среднегодовое число рождений для первой группы составляет 237, а для второй – 285 детей. На основе этих данных определяем общие коэффициенты

рождений: 
$$n_{1763-1767} = \frac{237}{4487} \times 1000 = 52,8 \text{ ‰}, \quad \text{а}$$

$$n_{1758-1762} = \frac{285}{4257} \times 1000 = 66,9 \text{ ‰}.$$
 Средний показатель равняется 60‰, то есть тоже был сверхвысоким.

Таким образом, сравнение этих двух коэффициентов указывает на то, что в „описных слободах” рождаемость хотя и была на довольно высоком уровне, но все же уступала аналогичному показателю украинских поселений региона.

Однако необходимо заметить, что проанализированные выше коэффициенты считаются в исторической демографии довольно относительными, так как включают в свой знаменатель не только лиц, которые могут иметь детей, а и тех, кто их иметь не может. В связи с этим попробуем определить более точный показатель, каким демографы считают суммарный коэффициент рождаемости, поскольку он характеризует среднее число рождений одной женщины в гипотетическом поколении за всю ее жизнь. Он представляет собой отношение числа рождений за предыдущие пять лет к средней численности женщин, точный возраст которых находится в границах  $a - 2,5$  и  $a + 2,5$ , где  $a$  - средний возраст женщин во время рождения детей в соответствии с коэффициентами общей рождаемости за те пять лет, которые рассматриваются. Определяется этот коэффициент по формуле:

$$\sum f = \frac{5N}{F},$$

где  $5N$  - число рождений за последние пять лет, а  $\bar{F}$  - численность группы женщин, точный возраст которых находится в указанных границах<sup>319</sup>. Этот возраст неизвестен, так как в нашем распоряжении есть лишь половозрастное деление населения, однако считается, что он близок 30 лет. Поэтому берут среднюю численность женщин возрастом между 27,5-32,5 годами. При условии, что ступеньки возрастной пирамиды с женской стороны образуют почти прямую линию с 15 до 45 лет или, по крайней мере, с 20 до 45 лет, то эта величина определяется как половина суммы чисел для 25-29 лет и 30-34. Но в нашем случае прослеживаются отклонения от прямой (см. рис. 5). При таких условиях подсчитывают сумму чисел для 20-24, 25-29, 30-34, 35-39 лет (см. табл. 4) и делят ее на 4. Итак, число свободских женщин в возрасте 27,5-32,5 составляло  $\bar{F} = \frac{409 + 324 + 276 + 228}{4} = 309$  чел.<sup>320</sup>. За  $5N$  возьмем

число рождений в 1763-1767 гг. – 1547 чел. Таким образом, суммарный коэффициент в слободах равнялся:

$$\sum f = \frac{1547}{309} = 5,0.$$

Итак, слободская женщина, которая достигла 50 лет, в среднем рождала 5 детей. Несмотря на то, что этот коэффициент меньше, чем вообще по территории европейской России (6-8),<sup>321</sup> по демографическим параметрами он считается высоким<sup>322</sup>.

Аналогичным способом определяем, и суммарный коэффициент рождаемости для украинских сел (см. табл. 5). Численность женской группы в них составляла

$$\bar{F} = \frac{209 + 154 + 231 + 59}{4} = 163 \text{ чел.}, \text{ а число рождений за последние 5 лет } 5N = 1185 \text{ лиц.}$$

Суммарный коэффициент равняется:

<sup>319</sup> Анри Л. Блюм А. Указ. соч., С.45.

<sup>320</sup> Анри Л. Блюм А. Указ. соч., С.44-47.

<sup>321</sup> Миронов Б.Н. Указ. соч., С.179.

<sup>322</sup> Суммарный коэффициент выше 4,0 считается высоким, а ниже 2,15 – низким. (Демографический энциклопедический словарь. – С.209.)

$$\sum f = \frac{1185}{163} = 7,2$$

Полученный результат указывает на то, что украинки из полковых сел на протяжении всего репродуктивного периода рождали больше детей, чем русские женщины из старообрядческих слобод. Как видим, коэффициент рождаемости украинок более отвечал общероссийской практике.

В значительной степени величина коэффициентов рождаемости зависит от доли женщин репродуктивного возраста (15-49 лет)<sup>323</sup> в возрастной структуре населения. В „описных слободах” проживало 3746 женщин, 51% (1911 лиц) которых принадлежало к репродуктивному возрасту. Подавляющее большинство из них – 76% (1452 лица) – на время переписи были замужними, а 5,4% (103 лица) составляли вдовы, то есть те, что находились в браке раньше. Важную роль играет также и распределение этих женщин по возрастным группам, ведь уровень рождаемости в 15 лет близок к 0, между 20-30 годами достигает максимума, а к 50 снова сходит на 0. В слободах эта динамика была традиционной. Рассмотрим это на конкретном примере. Для анализа выберем тех женщин из нуклеарных семей<sup>324</sup>, которые относятся к указанным возрастным параметрам и имеют детей. Правда, нужно заметить, что в опись внесены не все дети, которые родились, а только те, которые выжили. Однако, по нашему мнению, это не может существенно повлиять на общую динамику рождаемости в возрастных группах. Таких семей оказалось 390. В них, по нашим подсчетам, был 1181 ребенок. Средний показатель небольшой — 3 ребенка на женщину, то есть такой, как и в парной семье. Если распределить этих детей по возрастным группам их матерей, получается такой результат (см. табл. 7).

---

<sup>323</sup> Подр. см.: Архангельский В.И. Репродуктивный возраст, Репродуктивный период// Демографический энциклопедический словарь. – С.370.

<sup>324</sup> Нуклеарными (от лат. *nucleus* – ядро), считаются семьи, которые состоят только из брачной пары с детьми не состоящими в браке, или из брачной пары, не имеющей детей, или из одного из родителей с детьми.

**ЧИСЛО РОЖДЕНИЙ В ВОЗРАСТНЫХ ГРУППАХ**

Возраст матерей	Количество детей	%	Возраст матерей	Количество детей	%
15-19	100	8,4	35-39	146	12,2
20-24	306	26	40-44	48	4,1
25-29	308	26,1	45-49	22	2
30-34	251	21,2	<b>Всего</b>	<b>1181</b>	<b>100</b>

Заметим, что наибольшая часть детей первой категории (15-19 лет) была рождена 19 летними женщинами – 34 чел. Основной репродуктивный возраст полностью совпадает с указанным – 20-29 лет. Женщинами именно этого возраста было рождено большинство детей – 614 (52%). Итак, показатели рождаемости и максимальный репродуктивный возраст женщин в поселениях староверов в указанный период отвечал общим демографическим тенденциям. Более четко это прослеживается в графическом изображении (см. рис. 7):

Рисунок 7.

**ГРАФИК УРОВНЯ РОЖДАЕМОСТИ В "ОПИСНЫХ СЛОБОДАХ"**

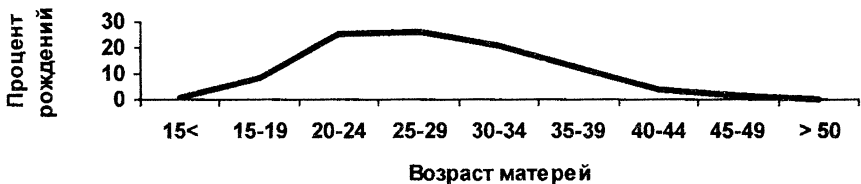

Показательно, что наиболее многочисленными возрастными группами среди старообрядок репродуктивного возраста были именно те, которые относятся к группе с наивысшим уровнем рождаемости. В частности, к группе 20-24 лет принадлежало 409 чел., а

к группе 25-29 лет – 324 чел., или 38% всех женщин этой категории.

Во взятых для анализа полковых селах, по данным Румянцевской описи, проживало 2180 женщин, среди которых доля лиц репродуктивного возраста была немного меньше, чем в слободах – 47,6% (1038). Доля замужних была больше, чем в слободах – 82% (850 чел.), а вдов – несколько меньше – 4% (41 чел.). Численность групп с высоким уровнем рождаемости была не самой большой, как в слободах, но довольно существенной – 35%.

Таким образом, если сравнить „описные слободы” и полковые села, получается довольно интересная картина: в структуре женского населения слобод доля лиц репродуктивного возраста была больше, чем в структуре женского населения сел. Более многочисленными в слободах были и возрастные группы с максимальным уровнем репродуктивности но, несмотря на это, по уровню рождаемости сельские женщины существенно опережали слободских.

Если же сопоставить эти две группы поселений согласно доле детей в общей структуре населения, то увидим, что слободы также несколько уступали селам – 39% против 41%. Таким образом, закономерно, что не только количество родившихся детей, но и количество выживших, тоже было меньшим. Это, безусловно, влияло и на количество детей у брачных пар. Соответственно, доля многодетных брачных пар в полковых селах тоже была больше (см. рис. 8).

В связи с этим возникает вопрос: какие факторы влияли на то, что уровень рождаемости в „описных слободах” был ниже чем в полковых селах и уступал общепринятым нормам того времени?

Объяснения, по нашему мнению, могут быть следующими: во-первых, этот процесс был тесно связан с ростом в экономической деятельности староверов доли отхожих промыслов и торговли<sup>325</sup>, которая, согласно утверждению Б.Миронова, являть важным

---

<sup>325</sup> Сезонные работы длились с весны и до поздней осени. Мужчины возвращались в слободы на осенний праздник Казанской Богоматери (4 ноября н.с. – Ю.В.). (Нечаева Г.Г. Указ. соч., С.43.) Шли в основном в Южные губернии для занятия городничеством и бахчеводством. Отдельные

фактором снижения рождаемости<sup>326</sup>. Во-вторых, не следует отвергать и вероятность внутрисемейного регулирования, в значительной мере обусловленного конфессиональной принадлежностью<sup>327</sup>. В этом плане значительную роль могли играть такие особенности вероучения, как строгое соблюдение староверами постов и добровольное самоограничение сексуальных взаимоотношений<sup>328</sup>.

## 2.2. Смертность.

Вторым, не менее важным демографическим параметром воспроизводства населения является смертность. Для выяснения ее показателей в исторической демографии используют разнообразные коэффициенты, наиболее распространенным из которых является общий коэффициент смертности ( $m$ ). Он также выражается в промилле (‰) и определяется по формуле:

$$m = \frac{M}{P \times T} \times 1000,$$

где  $M$  – количество умерших на протяжении определенного периода,  $P$  – средняя численность населения, а  $T$  – продолжительность периода.

Поскольку на основании данных Румянцевской описи выяснить уровень смертности практически невозможно, так как он почти не содержит необходимой информации, для определения

---

старобрядческие поселения в этот период значительно пустели. (См.: Абрамов И.С. Поездка в Стародубье.. – С.290; Россия. Краткое географическое описание. – С.217. О развитии торговли и промыслов смотрите также: Перекрестов Р.И. Источники накопления капиталов старообрядцами... – С.78 – 83.).

<sup>326</sup> Миронов Б.Н. Указ. соч., С.180-181.

<sup>327</sup> Один из исследователей проблемы рождаемости К.Тешке отмечал, что : „ Снижение рождаемости часто связано с отношением к идее внутренне семейного регулирования рождаемости со стороны лиц определенного вероисповедания, или национальности”. (См.: Тешке К. Особенности рождаемости в Центральной и Южной Европе до первой мировой войны. // Брачность, рождаемость семья за трех века: Сб. статей/Под ред. А.Г. Вишневецкого и И. С. Кона. – Г.: Статистика, 1979. – С.119. ).

<sup>328</sup> См. Эткин А. Указ. соч.; Волошин Ю. Старовіри Гетьманщини в Генеральному описі Лівобережної України... – С. 117 – 142.

вышеназванного коэффициента обратимся к материалам III (1765) и IV (1782) ревизий. Ревизские сказки имеют намного большие информативные возможности, поскольку включают в себя данные сразу двух переписей. И, вдобавок, в них довольно точно зафиксированы умершие между ревизиями жители слобод, что, соответственно, дает возможность определить год их рождения и возраст на момент смерти. Существенным недостатком, по нашему мнению, есть то, что в этих документах совсем не отображены лица, которые родились после завершения III и умерли до начала IV ревизии. Однако более точных данных в нашем распоряжении, к сожалению, нет.

Следует также заметить, что ревизские сказки, которыми мы будем пользоваться, касаются лишь половины из исследуемых слобод и только одна из них – по слободе Клиницы<sup>329</sup> – охватывает всех проживающих в ней на момент переписи. Три других, описывающие Климову, Деменку и Злынку<sup>330</sup>, включают лишь ту часть населения, которая была записана как крестьяне. При этом не учитывались купцы и мещане.

Учитывая незначительное отличие показателей смертности между представителями разных сословий, попробуем определить общий коэффициент смертности для той части слобожан, которая отображена в выявленных нами ревизских сказках. Указанные источники содержат все необходимые данные для таких подсчетов. Разрыв между ревизиями составлял 17 лет. Именно этот хронологический отрезок мы и примем за длину периода  $T$ . За это время в вышеназванных слободах умерло 566 чел. (337 мужчин и 229 женщин), которых мы распределили по соответствующим возрастным группам – показатель  $M$ . Данные о количестве жителей на время проведения обеих ревизий позволяют выяснить также и показатель  $P$ , который определяется как среднее геометрическое от числа лиц на начало и на конец периода<sup>331</sup>. Он составляет 2547 чел. Подставим эти данные в формулу и получим общий коэффициент смертности:

---

<sup>329</sup> ЦГИАК Украины. – Ф.206, оп.3, д.7393.

<sup>330</sup> Там же. – Ф.1907, оп.1, д.389.

<sup>331</sup> Демографический энциклопедический словарь. – С.438 – 439.

$$m = \frac{566}{2547 \times 17} \times 1000 = 13,1\%$$

Как видим, он не высокий – около 13 чел. на 1000. К сожалению, из-за отсутствия аналогичных источников мы не можем определить для сравнения общий коэффициент смертности в полковых селах. Однако полученный нами результат наполовину ниже минимального показателя смертности – 30 чел., свойственного в XVIII ст., согласно утверждению Б. Миронова, православному населению России<sup>332</sup>. Вероятно, что такой заниженный показатель – следствие отсутствия данных о лицах, которые, как мы уже отмечали, родились и умерли в период между ревизиями. Реальный же уровень смертности в слободах был, очевидно, выше от полученного нами, хотя мог и уступать общероссийскому показателю.

Более точное представление о динамике показателей смертности попробуем получить в результате анализа возрастных коэффициентов смертности ( $m_{x|x+t-1}$ ). При их помощи определяют уровень смертности в отдельных возрастных группах, в нашем случае – пятилетних. Определяется он как отношение абсолютного числа умерших в данной возрастной группе ( $M_{x|x+t}$ ) за период  $T$  (в нашем случае 17 лет) к средней ее численности ( $P_{x|x+t}$ ) и также выражается в промилле (‰):

$$m_{x|x+t} = \frac{M_{x|x+t}}{T \times P_{x|x+t}} \times 1000$$
<sup>333</sup>

При помощи этой формулы, а также данных ревизий мы смогли рассчитать коэффициенты смертности для мужчин, женщин и средний по пятилетним возрастным группам (см. табл. 8).

Тем не менее, полученные коэффициенты и на этот раз являются, по нашему мнению, значительно заниженными. В особенности бросается в глаза очень низкий показатель смертности в самой младшей возрастной группе, что, согласно проведенным выше расчетам рождаемости, просто невозможно. Основной причиной

<sup>332</sup> Миронов Б.Н. Указ. соч., С.190.

<sup>333</sup> Демографический энциклопедический словарь. – С.210.



такого результата следует, очевидно, считать открытость слободского населения – значительное влияние на его формирование переселенческих движений. Соответственно, статистические данные, которыми мы пользуемся, включают не только родившихся и умерших жителей, но и тех, кто приходил в слободы или уходил из них. Это, в свою очередь, противоречит одному из главных условий получения приемлемых результатов при вычислении уровня смертности – закрытости населения<sup>334</sup>. Вместе с недоучетом тех, кто родились и умерли между ревизиями, такие показатели дают значительную погрешность.

Вместе с тем полученные нами при вычислении возрастных коэффициентов результаты довольно четко иллюстрируют динамику развития смертности как среди всего населения в целом, так и среди мужчин и женщин в отдельности (см. рис. 9). Они свидетельствуют об относительно плавном возрастании уровня смертности соответственно возрастанию возрастных групп.

Начиная с 45 летнего возраста, прослеживается неравномерность развития показателей смертности между полами. У мужчин его рост происходит более стремительно, и к 59 годам коэффициент вырос до 54,2%. Далее к 64 годам фиксируется незначительный спад (50,7%), потом опять подъем к 69 годам – 91,6%, а с 75 лет начинается стремительный рост до 382,3%, который прекращается после 80. У женщин непрерывный рост коэффициента начинается несколько позднее (после 55 – 35,2%) и длится дольше (до 74 – 164,7%), дальше – незначительный спад (132,3%), а с 80 лет – резкий рост (400%). Средний показатель демонстрирует более динамичное развитие смертности. Значительное ее возрастание начинается с 60 летнего возраста и длится до конца жизни. Как видно из таблицы, немало слободских обывателей жили намного дольше 60 лет. Наибольшим долгожителем был обитатель слободы

---

<sup>334</sup> Л.Анри и А.Блюм отмечают, что для получения допустимого результата при вычислении смертности для периода между переписями необходимо, чтобы население было закрытым, чтобы переписи были без пропусков, чтобы возраст, указанный в двух переписях, был точным, или искаженным одинаковой ошибкой. (Анри Л. Блюм А. Указ. соч., С.200.)

Злынки Василий Афанасьев, который, согласно нашим источникам, умер в возрасте 101 года<sup>335</sup>.

Чтобы выйти со сложного положения, в котором мы оказались, выясняя уровень смертности, попробуем смоделировать ситуацию, приближенную к закрытому типу населения. В этом нам поможет реестр слободы Деменки, составленный во время проведения III (1765 г.) ревизии<sup>336</sup>. Поскольку это была первая ревизия, которая распространялась и на территорию Гетманщины, за отправную точку для сравнения имеющихся жителей слободы бралась перепись майора Г. Павлова, проведенная в 1736 г.. Таким образом, документ охватывает период в 29 лет. Ценностью существования „описных слобод” в этот период для исследователя в том, что к тому времени еще не началась массовая миграция их жителей в южные новообразованные губернии – Астраханскую, Белгородскую и Новороссийскую. Следует заметить, что эта ситуация тоже была очень далекой от идеальной, так как довольно часто случались бегства слобожан за польскую границу<sup>337</sup>. Правда, они не были такими массовыми, как переселенческое движение, начавшееся во второй половине 60-х гг.

Для своих расчетов возьмем только те семьи, которые были внесены в реестр майора Г. Павлова. Таких оказалось 29, на 1736 г. в них насчитывалось 184 чел., а на 1765 г. – 188. За это время выбыло 133 чел., из которых умерло – 89 чел., убежало – 41, переведено в другие слободы – 2 и 1 сослан. До ревизии 1765 г. дожил 51 чел. Однако в связи с тем, что слобода не представляла собой полностью закрытое общество и за период между переписями ее все таки оставило 44 лица, точное число смертей мы определить не можем. В этом случае для вычисления коэффициента, по нашему мнению, целесообразно использовать не зафиксированное число реальных, а показатель возможных смертей –  $ngx$ . Определяется он по формуле:  $ngx = nDx + Vx$ , где  $Vx$  число лиц, которые дожили до годовщины  $x$  и относятся к исследуемой группе поколений (в

---

<sup>335</sup> ЦГИАК Украины. – Ф.1907, оп.1, д.389, л.255.

<sup>336</sup> НКМ, КП. – Л.622 – 633.

<sup>337</sup> Согласно источника за польскую границу со слободы в 1737 – 1740 гг. убежало 30 чел. (л.622 – 663.). Эти побег, очевидно, были вызваны репрессивной политикой правительства императрицы Анны Иоановны.

нашем случае 51 лицо). За  $nDx$  принимается число смертей в данной группе за указанный период (89)<sup>338</sup>. Таким образом, число возможных смертей в слободе Деменке между 1736 и 1765 гг. составляло:  $ngx = 89 + 51 = 140$ .

Итак, за показатель  $M$  принимаем не 89, а 140, длина периода  $T$  составляет 29, а среднее население  $P = 186$ . Подставляем эти данные в формулу и получаем коэффициент:

$$m = \frac{140}{186 \times 29} \times 1000 = 26 \text{ \%}.$$

Понятно, что полученный результат тоже не совсем точный, ведь неучтенной осталась смертность среди тех лиц, которые убежали со слободы. Однако с учетом этого, можно, по нашему мнению, допустить, что уровень смертности в „описных слободах” в целом отвечал тогдашним нормам. По крайней мере, он был не намного ниже от показателей предложенных Б. Мироновым и белорусским исследователем В. Носевичем<sup>339</sup>.

Путем простого подсчета числа умерших по годам рассмотрим динамику смертности в слободах за период между III и IV ревизиями (см. табл. 9.). Правда, следует иметь в виду, что данные за 1765 и 1782 гг. не полные, так как в первом случае в реестр включены только те лица, которые умерли после завершения III ревизии, а во втором – только те, что отошли в мир иной к началу IV.

Этот подсчет показывает, что в течение всего исследуемого периода показатель смертности постоянно изменялся, демонстрируя довольно частое чередование между возрастанием и уменьшением количества смертей. Лучше всего это видно на графическом изображении (см. рис. 10). Как видим, в первые четыре года после ревизии происходил относительно равномерный рост показателя смертности, который достиг своего апогея в 1770 г., когда доля

---

<sup>338</sup> Анри Л. Блюм А. Указ. соч., С.156.

<sup>339</sup> Носевич В.Л. Демографические показатели белорусского крестьянства во второй половине XVIII - первой половине XIX в. // Компьютер и историческая демография. Сб. науч. труд. – Барнаул, 2000. С. 173-198.; Носевич В. Еще раз о Востоке и Западе: Структуры семьи и домохозяйства в истории Европы //

<[http://dmo.econ.msu.ru/epc2001\\_history/advert/Vienna2000/nosevich.htm](http://dmo.econ.msu.ru/epc2001_history/advert/Vienna2000/nosevich.htm)>.

смертей стала равняться 10,6% всех умерших между ревизиями старообрядцев (60 чел.). В следующие годы такой поступи уже не было, поскольку смертность то уменьшалась, то росла. Однако лишь, в 1772 г. ее рост был очень стремительным и достиг 8% (45 чел.). В дальнейшем смертность стала расти медленнее и не превышала 7% (1776 г.). Новый значительный скачок наблюдаем в 1780 г., когда показатель смертности достиг наибольшего за весь период уровня – 11,4% (65 чел.). На основании этого можно сделать вывод, что за период между ревизиями в слободах состоялось, как минимум, четыре кризиса смертности – в 1770, 1772, 1776 и 1780 гг.

Кроме того, построенная нами диаграмма указывает на постепенный общий рост смертности на протяжении указанного периода, о чем свидетельствуют данные за годы с наименьшим количеством смертей. Так, в 1766 г. (1765 и 1782 гг., определенные нами как неполные, во внимание не принимаем) смертность в „описных слободах” составляла 2% (11 чел.), в 1773 г. – 3% (15 чел.), в 1777 г. – 3,5% (20 чел.), а в 1781 – 5,3% (30 чел.). Если эти крайние точки соединить условной линией, она засвидетельствует постепенный плавный рост.

В связи с этим закономерно возникает вопрос о причинах роста смертности как в кризисные годы, так и вообще на протяжении всего периода. К сожалению, ревизские реестры дают довольно ограниченные данные по этой проблеме. Однако несмотря на это, попробуем на основании побочных свидетельств хотя бы приблизительно их выяснить. Безусловно, основная часть умерла в результате естественного процесса, эндогенная смертность, но, очевидно, были и такие, жизнь которых оборвалась в результате влияния внешних факторов – экзогенная смертность<sup>340</sup>. Начнем с последней. Одним из ее факторов есть насильническая смерть. Источники зафиксировали только один такой случай – в ревизской сказке слободы Злынки написано, что сын вдовы Агафьи Федоровой Иван «убит в Польше в 1769 году»<sup>341</sup>.

Кроме того, по утверждению современных исследователей, значительное влияние на смертность населения оказывали эпиде-

---

<sup>340</sup> Демографический энциклопедический словарь. – С.410.

<sup>341</sup> ЦГИАК Украины. – Ф.1907, оп.1, д.389, л.272.

мические болезни: оспа, холера, тиф, скарлатина, сибирская язва, корь и др.<sup>342</sup> В наших документах встречается лишь одно прямое указание на эпидемическую болезнь как причину смерти – в реестре слободы Клинцы. Напротив одного из ее жителей – Лариона Крашенинникова записано: «В заразную болезнь со всем семейством умерли в 771 году»<sup>343</sup> (подчеркивание мое – Ю.В.). Более подробное свидетельство об этом старообрядце находим в Румянцевской описи. Там сказано, что он «Природной города Москвы Алексеевской слободы второй гильдии купец. Сшел в Польшу в 761, а и с Польши в Россию в слободу Клинцы в 762 годе». Более того, после записи в состав слободских „обывателей” Ларион не оставил своего занятия и постоянно проживал в Москве, как указано в документе, «для прокормления»<sup>344</sup>. Этот факт позволяет высказать более точное предположение относительно причины болезни, в результате которой вымерла его семья, а также семья обывателя слободы Злынки Григория Васильева, которая тоже в то время жила в Москве<sup>345</sup>. Вероятнее всего, это была чума, эпидемия которой свирепствовала в городе в 1770-1772 гг.

Можно также предположить, что кризис смертности в 1770 г. тоже связан с этой болезнью, ведь известно, что к тому времени она уже охватила Киев<sup>346</sup>. Вполне вероятно, что еще, как минимум, четыре показанные в сказках смертных случая (в двух – вымерла вся семья, а в двух – только дети<sup>347</sup>) тоже связаны с эпидемическими болезнями. По крайней мере, в Румянцевской описи все они

---

<sup>342</sup> Твердокова Е.Д. Опыт исследования истории народонаселения Карелии конца XVIII – начала XX вв. по материалам метрических книг//<<http://www.ab.ru/-kleo/aik/>>.

<sup>343</sup> ЦГИАК Украины. – Ф.206, оп.3, д.7393, л.99.

<sup>344</sup> Там же. – Ф.57, оп.1, д.117, л.281об.

<sup>345</sup> Там же, д.116, л.665.

<sup>346</sup> Оборін М. Погляд на лікування хворих на чуму і профілактику її в Україні та Росії у XVIII столітті

//<<http://www2.histomed.kiev.ua/agapit/ag9/ag09-66u.html>>; Дивіться також: Андриевский А. Архивная справка о моровой язве в г. Киеве в 1770 – 71 гг. // Киевская Старина. – 1891. – № 8. – С.304 – 314.

<sup>347</sup> ЦГИАК Украины. – Ф.1907, оп.1, д.389, л.136,181,271; ф.206, оп.3, д.7393, л.105об.

значатся здоровыми<sup>348</sup>, а это, в свою очередь, позволяет предположить, что смерть не была вызвана внутренними причинами.

Кроме того, на резкий подъем уровня смертности влияли также неурожаи и связанный с ними голод<sup>349</sup>. Период 60-80-х гг. XVIII в. вообще оказался неблагоприятным для сельского хозяйства Левобережной Украины. Как утверждает Э.С. Острась, в то время было 5 засух, 2 налета саранчи и 13 малоурожайных лет. Наиболее неудачным оказался 1772 г., когда Гетманщину поразила довольно сильная засуха, следствием которой стал голод<sup>350</sup>. Вполне возможно, что рост смертей среди старообрядцев в том году (см. табл. 9) был вызван именно этой причиной. Если учесть, что земледелие в поселениях староверов было развито чрезвычайно слабо<sup>351</sup>, то такой ход событий кажется вполне закономерным, ведь слобожане полностью зависели от урожая зерновых в соседних регионах Левобережья и от колебания хлебных цен.

Таким образом, на основании косвенных свидетельств, можно предположить, что причиной первого (1770 г.) кризиса смертности в „описных слободах” была эпидемия чумы, а второго (1772 г.) – засуха и голод. Как видим, оба они были вызваны экзо-

---

<sup>348</sup> Там же. – Ф.57, оп.1, д.116, л.51об.,561об..

<sup>349</sup> Правда, американский исследователь Стивен Л. Хок ставит под сомнение эту связь и высказывает предположение, согласно которому высокий уровень болезней и смертей был больше связан с уровнем рождаемости, размерами и санитарными условиями крестьянских жилищ, практикой раннего отлучения грудных детей от материнской груди, чем с сезонными колебаниями количества и рациона питания. (дискуссию по этому поводу см. в работах: Стивен Л. Хок (США) Голод, болезни и структуры смертности в приходе Борщевка, Россия, 1830-1912; Кашенко С.Г. (Санкт-Петербург) К вопросу о смертности в Тамбовской губернии в XIX – начале XX вв. (Некоторые соображения по поводу доклада профессора Стивена Л. Хока). //

[http://www.kraeved.ru/tambovdem/theseses.php?id=tes\\_tambov98.hokk](http://www.kraeved.ru/tambovdem/theseses.php?id=tes_tambov98.hokk)

<sup>350</sup> Острась Е.С. Указ. соч., С.26-29.

<sup>351</sup> Подробнее см.: Волошин Ю. Населення домогосподарств «государевых описных малороссийских раскольнических слобод» (за матеріалами „Генерального опису Лівобережної України 1765-1769 рр.”) // Соціум. Альманах соціальної історії. – К.: Ін-т історії НАН України. 2003, – Випуск 2. – С.123.

генными причинами. Относительно причин третьего (1776 г.) и четвертого (1780 г.) кризисов следует заметить, что никаких оснований для более или менее конкретных предположений мы, к сожалению, высказать не можем. Вызвать их могли различные обстоятельства, включая эпидемию гриппа, которая в 1780 году распространилась по всем регионам Европы<sup>352</sup>.

Однако в традиционных аграрных обществах, несмотря на стихийные бедствия, голод, вспышки эпидемий и т.п., основная масса населения умирала „нормальной” (эндогенной) смертью, главной причиной которой были болезни. Как утверждает А.Г. Вишневский, они порождались условиями существования людей: плохим питанием, трудной работой, антисанитарными жилищными условиями, отсутствием соответствующих санитарно-гигиенических норм и прочим<sup>353</sup>.

Учитывая это, попробуем выяснить, какую часть жителей слобод составляли больные и какие болезни были наиболее распространены тогда среди старообрядческого населения региона. Значительный интерес представляет также сравнение этих данных с данными по православным украинским селам. Это даст возможность определить специфику заболеваний, которые влияли на смертность представителей исследуемой микрогруппы. Основным источником для этого послужит Румянцевская опись Малороссии, в которой в большинстве случаев сообщается о состоянии здоровья лиц, внесенных в реестр. Из этой переписи выберем 7 старообрядческих поселений, расположенных на территории Топальской сотни Стародубского полка – слободы: Деменку, Зыбкую, Злынку, Климову, Клинцы, Чуровичи и Шеломы<sup>354</sup>. Согласно нашим подсчетам, на момент переписи там проживало 4536 чел. (2294 мужчины и 2242 женщины). Для сравнения возьмем приблизительно такую же по численности группу православного населения – 4602 чел. (2422 мужчины и 2180 женщин), которая обитала в 10 селах той же Топальской сотни – Денисовичи, Замышев, Лысое, Рудня

---

<sup>352</sup> Энциклопедический словарь – СПб.: Типо-Литограф. Ф. А. Брокгауза и И. А. Ефрона, 1894. – Т. 13. – С.286.

<sup>353</sup> Вишневский А.Г. Демографическая революция. – М.:Статистика, 1976. – С.57.

<sup>354</sup> ЦГИАК Украины. – Ф.57, оп.1, д.116, 117.

Унеча, Старые Щербиничи, Сушаны, Футор, Челхов, Шумиловка, Щербиничи<sup>355</sup>.

Анализ переписных книг свидетельствует, часть больных среди старообрядцев составляла 5% (229 чел. – 135 мужчин и 94 женщины), что более чем в два раза превышает их долю среди православных – 2,3 % (104 чел. – 54 мужчины и 50 женщин). Половое соотношение среди больных слобожан было в пользу мужчин (59% против 41% женщин), тогда как среди крестьян оно было почти равным – 52% мужчин и 48% женщин.

О значительных отличиях в распространении болезней между обеими категориями населения указывает и распределение больных по возрастным группам (см. рис. 11).

Из графика видно, что число больных в старообрядческих поселениях росло соответственно возрастным группам. Стремительное увеличение начиналось с 30-летнего возраста, а большинство показанных в источнике больных (63,8%) принадлежали к старшему поколению. Несколько иная ситуация наблюдается в полковых селах, где распределение больных среди возрастных групп выглядит относительно равномерным, за исключением представителей старейшего поколения, для которых рост заболеваемости – явление вполне закономерное.

Таким образом, вышеизложенное приводит к мысли, что население „описных слобод” болело значительно чаще, чем жители полковых сел, а подавляющее большинство больных составляли мужчины и люди старшего поколения.

Определение конкретных болезней, распространенных в анализируемых группах населения, связано с некоторыми трудностями, обусловленными спецификой источника. Составители переписи, безусловно, не были врачами, и состояние здоровья населения определяли не по результатам медицинского обследования, а, в лучшем случае, со слов самых больных. В связи с этим в Румянцевской описи отображена не „ученая” („письменная”), а „народная” („устная”) традиция восприятия болезней в раннемодерном обществе<sup>356</sup>. Поэтому значительная часть формулировок на-

---

<sup>355</sup> Там же, д.114.

<sup>356</sup> Арнаутова Ю.Е. Колдуны и святые: Антропология болезни в средние века. – СПб.: Алетейя, 2004. – С.20.



столько размыта, что идентифицировать по ним конкретные заболевания очень не просто. Иногда вообще ограничивались лишь простой констатацией факта болезни. При этом применялись разнообразные формулировки: «болел», «болна», «болна и увечна», «скорбен», «скорбная», «дряхл и скорбен», «престарел и вовсе болден», «хвор» и т.п. В старообрядческих слободах таких оказалось 47 чел. (20,6%), а в украинских селах – 10 (9,7%) (см. табл. 10).

Так же непросто установить заболевание и тех людей, состояние здоровья которых обозначалось словом „дряхл”. Они составляли немалую часть в обеих категориях населения. У старообрядцев таких было 55 чел. (24%), а у православных – 18 (17,3%). Возникает вопрос: больных какими заболеваниями могли обозначать этим термином? В словаре В.Даля, слово «дряхлый» означает «от старосты утративший силу и крепость»<sup>357</sup>. То есть, это должны были быть лица нетрудоспособного, по тогдашним меркам, возраста – старше 60 лет. В Румянцевской описи их обозначали еще и словом «престарелый».<sup>358</sup>

В украинских селах именно так и было: абсолютно все их жители, обозначенные таким образом, принадлежали по возрасту к нетрудоспособному населению. Но в старообрядческих слободах прослеживаются некоторые отличия. Часть больных этой категории (15 чел.) были младшими 60 лет. Четверо из них – две женщины и двое мужчин имели возраст от 40 до 46 лет и даже по тогдашним меркам не считались старыми. Моложе всех, 40 лет, была «престарелая девка Пелагея Лукина» из слободы Клинцов. Пятью годами старше – Татьяна Тарасова из того же населенного пункта<sup>359</sup>. Среди мужчин младшими в этой категории были Михаил Вороноб из Клинцов – 45 лет<sup>360</sup> и Матвей Артемьев из Зыбкой – 46<sup>361</sup>. По какой причине эти пятнадцать человек вошли в указанную кате-

---

<sup>357</sup> Даль В. Указ. соч. – Т.1: А-З. – С.497.

<sup>358</sup> См. напр.: ЦГИАК Украины. – Ф. 57, оп.1, д. 117, л.2об. *Престареть и престареться*, дерк. также престареться, состариться, устареть, достигнуть глубокой старости, самых преклонных лет, одряхлеть годами // Даль В. Указ. соч. – Т.3: П-Р. – С.396.

<sup>359</sup> ЦГИАК Украины. – Ф.57, оп.1, д.117, л.219об, 227об.

<sup>360</sup> Там же, л.233об

<sup>361</sup> Там же, д.116, л.570об.

горию, установить сложно. Можно лишь предположить, что они имели такой чрезвычайно больной и немощный вид, который в сознании переписчиков мог ассоциироваться лишь со словом «дряхлый».

Однако названия большинства показанных в источнике болезней сформулированы несколько точнее. Они, по крайней мере, разрешают определить характер заболевания или установить, какая именно часть тела была им поражена. Среди таких болезней наиболее распространенными в „описных слободах” оказались те, что были связаны с заболеваниями кишечника и желудка. В источнике их обозначали разнообразными выражениями: «*болен животом*», «*животную болезнью увечен*», «*имеет животную болезнь*», «*скорбен животом*», «*увечен животом*» и т.п. Понятно, что слово «*живот*» использовано в значении „*желудок*”, „*кишечник*”, соответственно и «*животная болезнь*»<sup>362</sup> — заболевания именно этих органов. Скорее всего, это были типичные для того времени дизентерия и диарея, распространение которых предопределялось несоблюдением привычных сегодня санитарно-гигиенических норм<sup>363</sup>. Страдающих этими заболеваниями слобожан оказалось немало — 31 чел. В структуре больных их доля составила 13,5%. Подавляющее большинство из них — 23 (74%) были лицами мужского пола. По возрастным параметрам, основная масса — 25 чел. (80%), принадлежала к трудоспособному населению (15-59 лет), двое больных (7%) были детьми, а четверо (13%) — стариками.

Показательно, что в переписях сел вовсе не встречается такие или подобные формулировки, которые указывали бы на распространение подобных болезней. Однако, по нашему мнению, на основе этого факта нельзя утверждать, что санитарно-эпидемиологическая ситуация в селах была намного лучше. Основания для таких сомнений дает тот факт, что самую многочисленную категорию больных среди их жителей составляли люди с плохим зрением и слепые — 36 чел. (34,6%). А слепота в то время возникала преимущественно вследствие таких инфекционных заболеваний, как

---

<sup>362</sup> Ожегов С.И. Словарь русского языка. / Под.ред. чл.-корр. АН СССР Н.Ю. Шведовой — 20-е изд., стереотип. — М.: Рус. яз., 1988. — С.157.

<sup>363</sup> Твердюкова Е.Д. Указ. соч.

сифилис, корь, ветряная оспа и т.п.<sup>364</sup>. Большинство из больных – 24 чел. (67%) были трудоспособного возраста, 9 чел. (25%) – дети и 3 чел. (8%) принадлежали к «*престарелым*». Половое соотношение абсолютно равное – 18 мужчин (50%) и 18 женщин (50%). В старобрядческих поселениях группа слепых была меньшей – 22 чел. (9,6%). Несколько отличалось и возрастное распределение: доля детей по сравнению с селами была намного меньше – 1 чел. (5%), а стариков больше – 8 чел. (36%). Основная часть – 13 чел. (59%) – также принадлежала к трудоспособным. Половое преимущество принадлежало мужчинам – 18 чел. (82%) против 4 женщин (18%). Формулировки записей болезни довольно разнообразны: «*слеп*», «*на очи слеп*», «*на правой глаз крив*», «*на левой глаз крив*», «*на один глаз не видит, крив*» и т.п..

Широко распространенным недугом среди обеих категорий населения была болезнь ног, варианты записи которой были также многообразны, как и других заболеваний: «*болен ногами*», «*болен на левую ногу*», «*левою ногой не здоров*», «*на правую ногу хром*», «*ногами скорбен*», «*ногами калека*» и др. Выяснить, какие конкретные болезни скрывались за этими формулировками, очень не просто. Лишь однажды о жителе слободы Деменка Филате Дудареве сказано, что он «*ногами косолап*»<sup>365</sup>, то есть страдал на одну из форм заболевания стопы.<sup>366</sup> Остальные записи, по нашему мнению,

---

<sup>364</sup> Кузина А.Г. Профилактика близорукости у детей//

<[http://education.rekom.ru/2\\_2001/kuzina.html](http://education.rekom.ru/2_2001/kuzina.html)>; Энциклопедический словарь – СПб.: Типо-Литогр. Ф. А. Брокгауза и И.А. Ефрона, 1894. – Т. 30. – С.473.

<sup>365</sup> ЦГИАК Украины. – Ф.57, оп.1, д.117, л.5об.

<sup>366</sup> Современная медицинская энциклопедия так объясняет эту болезнь: «Косолапость - состояние, при котором стопа имеет неправильную форму и положение: свод стопы может быть очень высоким, стопа может быть направлена внутрь или наружу. Действительная косолапость вызвана анатомическими аномалиями». (См. Современная медицинская энциклопедия. Пер. с англ./ Американское издание под ред. Р. Беркоу, М. Бирса, Р. Боджина, Э.Флетчера. Русское издание под общей ред. Г.Б. Федосеева. – СПб.: Норит, 2003. – С.1021.)

могли означать следствия увечий или разнообразные формы паралича<sup>367</sup>.

Количество страдающих такими болезнями довольно значительно. В слободах их насчитывалось 30 чел., что составляло 13,1%. Наибольшей среди них была группа трудоспособных – 22 чел. (73%), потом следовали старики – 6 чел. (20%) и дети – 2 чел. (7%). Как и в предыдущих случаях, снова лидировали мужчины – 25 чел. (83%) против 5 женщин (17%). В селах доля больных ногами была еще больше – 16,3% (17 чел.). Отличалась эта группа больных украинцев также возрастным и половым делением. Группа заболевших детей здесь была значительно больше – 24% (4 чел.), а стариков меньше – 12% (2 чел.). Остальные 64% (11 лиц) были из трудоспособными.

Дальше, в иерархии заболеваний исследуемого микрорегиона следовали болезни рук. В источнике они тоже представлены разнообразными определениями: *«левая рука от болезни не сгибается»*, *«левою рукой болеет»*, *«руками болеет»*, *«сухорук»* и т.п. По нашему мнению, последняя формулировка позволяет несколько точнее определить характер заболеваний как тех лиц, о которые прямо сказано, что они сухорукие (таких было пятеро – Ю.В.), так и тех, болезни которых названы не совсем точно. Согласно словарю С.И. Ожегова, выражение *«сухая рука»* означает руку с атрофированными мышцами.<sup>368</sup> То есть, вполне возможно, что это одно из заболеваний мышечной системы или разновидности паралича<sup>369</sup>.

Часть тех, кто страдал заболеваниями рук, в обеих категориях населения была почти равной. В слободах их насчитывалось 6,1% (14 чел.), а в полковых селах – 6,7% (7 чел.). Больные староверы принадлежали только к двум возрастным группам: 57% (8 чел.) составляли представители трудоспособного населения и 43%

---

<sup>367</sup> Паралич (гр.paralysis расслабления) - потеря двигательной функции какой либо мышцей или группой мышц вследствие поражения нервной системы. (См. Словарь иностранных слов. – 18-е изд., стар. – М.: Рус.яз., 1989. – С. 370).

<sup>368</sup> Ожегов С.И. Указ. соч., – С.638 (Сухорукий – такой, у которого высохла и отнялась рука.)

<sup>369</sup> Дет. См.: Популярная медицинская энциклопедия / Гл. ред. Б.В. Петровский. – М.: «Сов. энциклопедия», 1979. – С. 391, 461.

(6 чел.) – старики, а среди православных возрастное деление было относительно равным: 29% (2 чел.) были детьми, 42% (3 чел.) принадлежало к трудоспособным и еще 29% (2 чел.) – к старикам. Отличалось и половое деление: в слободах заболеванием рук страдала всего 1 женщина, а в селах представительство полов было почти равным – 4 мужчины и 3 женщины.

Фактически равной была и доля лиц, имевших физические недостатки, обозначенных термином «калека». Среди староверов их часть составляла 2,6% (6 чел.), а среди православных 2,9% (3 чел.). Все они были мужского пола. Большинство калек составляли дети. В старообрядческих поселениях их была ровно половина (3 чел.), а в украинских селах – большинство (2 чел.). Остальные больные принадлежали к лицам трудоспособного возраста. Источник сообщает лишь об одной из разновидностей увечий, распространенных между жителями региона – горбатость. Среди старообрядцев их было двое, а среди православных горбунами были все калеки.

Некоторое распространение в исследуемых слободах имела также болезнь, показанная в источнике как «*внутренняя болезнь*» или «*нутренняя болезнь*». Это, по нашему мнению, могла быть «*нутряная боль*» или «*нутрячка*» — разновидность лихорадки<sup>370</sup>. Обычно лихорадка сопутствует как инфекционным, так и неинфекционным заболеваниям<sup>371</sup>. Большинство людей, которые ею страдали, жили в селах – 6 чел. (5,8%). Половина из них были детьми, а вторая половина – лица продуктивного возраста. В слободах она поразила только 2 мужчин (0,9%) старшего возраста.

Еще одним заболеванием, распространенным в обеих анализируемых группах, была глухота. На этот раз источник предоставляет довольно точный диагноз. Как известно, эта болезнь может быть и врожденной, и приобретенной. Приобретается она, как правило, вследствие инфекционных заболеваний, характерных для аграрного общества XVIII в.: скарлатины, кори, гриппа и др.<sup>372</sup> Среди слободского населения больных было немного – 0,9% (2 чел.), в селах тоже не намного больше – 2,9% (3 чел.). Возрастное распре-

---

<sup>370</sup> Даль В. Указ. соч. –Т.2 : И-О. – С. 560.

<sup>371</sup> Популярная медицинская энциклопедия. – С.343.

<sup>372</sup> Там же, С.143.

деление в украинских поселениях был равномерным: один ребенок, один взрослый и один старик. В поселениях староверов – один взрослый и один старик. В селах глухих женщин было две, а в слободах одна.

Кроме того, в источнике зафиксированы некоторые болезни встречающиеся среди представителей только одной группы населения. Так, двое жителей полковых сел имели диагноз: «удушлив, к работе не способен»<sup>373</sup>, а относительно еще двух сообщалось: «килов, к работе не способен»<sup>374</sup>. Все они были мужчинами трудоспособного возраста. В первом случае, очевидно, речь идет о приступах бронхиальной астмы, ведь приступы удушья являются основным признаком этого недуга.<sup>375</sup> Правда, их могли вызвать и другие заболевания дыхательных путей (опухоли гортани, трахеи, бронхов, рак легких и т.п.) и сердечно-сосудистые болезни (пороки сердца, инфаркт миокарда, перикардит)<sup>376</sup>. Вторая болезнь идентифицируется еще проще, ведь слово «кила» означает такое известное заболевание, как «грыжа»<sup>377</sup>. Основной причиной его появления есть тяжелый физический труд<sup>378</sup>, избежать которого в то время было практически невозможно.

Заболеваний, встречающихся только лишь среди жителей „описных слобод“, было намного больше – шесть. Правда, количество староверов, которые ими страдали, за исключением пораженных рассмотренной выше «животною болезнью», также было незначительным. Самую многочисленную группу среди них составляли те, о которых говорилось: «болен головой», «головой скорбен». Таких мы насчитали 8 чел. (5 мужчин и 3 женщины). Головную боль могли вызывать разнообразные причины, к которым следует отнести болезни внутренних органов (пороки сердца, заболевания почек, печени и т.п.), внутричерепной пустоты (менингит, опухоли

---

<sup>373</sup> ЦГИАК Украины. – Ф.57, оп.1, д.114, л.581об.,624об.

<sup>374</sup> Там же, л.527об., 580об.

<sup>375</sup> Популярная медицинская энциклопедия. – С.68.

<sup>376</sup> Заболевание (болезнь). Удушье // Медицинский справочник <http://www.medicina.kharkov.ua/medref/i403.html>.

<sup>377</sup> Даль В. Указ. соч. – Т.2: И-О. – С. 106.

<sup>378</sup> Популярная медицинская энциклопедия. – С.176.

главного мозга, мозговой абсцесс, мозговой сифилис)<sup>379</sup>, мигрень<sup>380</sup> и др.

Следующая по численности группа – 5 чел. (3 мужчины и 2 женщины среднего возраста) состояла из жителей, больных на сердечные заболевания или на такие, которые вызывают боль в области сердца (*«имеет сердечную болезнь», «сердечной болезнью увечен»*). Это могли быть пороки сердца<sup>381</sup>, стенокардия, ревматизм, невроты и т.п.<sup>382</sup>

Далее шли больные параличом – 3 чел. Среди них – две женщины среднего возраста и ребенок мужского пола. В двух случаях прямо указывалось на характер заболевания *«увечно параличной болезнью», «зараженной параличной болезнью»*<sup>383</sup>, а один раз были названы одни симптомы<sup>384</sup>: *«ногами и руками не владеет»*, — сказано о жительнице слободы Злынки сорокашестилетней Дарье Леонтьевой<sup>385</sup>. Самый младший из этих больных, Митрофан Артемов сын Леутенок<sup>386</sup>, которому на время переписи исполнилось 11 лет, страдал, очевидно, детским церебральным параличом. К такому выводу приводит сообщение о том, что мальчик был еще *«поврежден умом»* – явный признак этой болезни<sup>387</sup>.

Две женщины, которые жили в слободе Клиницы, вероятно, страдали психическими заболеваниями. О состоянии их здоровья переписчики написали так: *«скорбна, ежемесячно бывает возмущение ума»*<sup>388</sup>. Двумя последними выявленными нами заболеваниями было поражено только лишь по одному представителю старообрядческих поселений. Так, житель слободы Зыбкой Петр Мас-

---

<sup>379</sup> Розенбах П. Головная боль // Энциклопедический словарь /Брокгауза и Ефрона – (Р) 2002 IDDK. – (С) 2002 Мультимедиа-издательство "Адепт".

<sup>380</sup> Популярная медицинская энциклопедия. – С.370.

<sup>381</sup> Там же, С.505.

<sup>382</sup> Там же, С.62.

<sup>383</sup> ЦГИАК Украины. – Ф.57, оп.1, д.117, л.144об., 235.

<sup>384</sup> Популярная медицинская энциклопедия. – С.461.

<sup>385</sup> ЦГИАК Украины. – Ф.57, оп.1, д.116, л.607об.

<sup>386</sup> Там же, д.117, л.144об.

<sup>387</sup> Большая Советская Энциклопедия / Гл. ред. А.М. Прохоров. – Изд. 3-е. – М.: Сов. энциклопедия. – 1972. – Т.8: «Дебитор – Евкалипт». – С. 161.

<sup>388</sup> ЦГИАК Украины. – Ф.57, оп.1, д.117, л.201, 266об.

ленников страдал эпилепсией, названной в источнике по тогдашней традиции «падучей болезнью»<sup>389</sup>, а житель слободы Клинцы Семен Сквозняков – чахоткой («содиржим чехоточной болезнью»<sup>390</sup>).

Таблица 10

**РАСПРЕДЕЛЕНИЕ БОЛЬНЫХ ПО ВИДАМ  
ЗАБОЛЕВАНИЙ**

Название болезни	Старообрядческие слободы		Украинские села	
	Количество больных	%	Количество больных	%
Астма	—	—	2	1,9
Внутренняя болезнь	2	0,9	6	5,8
Глухота	2	0,9	3	2,9
Грыжа	—	—	2	1,9
Дряхлость	55	24	18	17,3
Увечье	6	2,6	3	2,9
Неопределен. болезни	47	20,6	10	9,7
Паралич	3	1,3	—	—
Псих. заболевания	2	0,9	—	—
Эпилепсия	1	0,4	—	—
Чахотка	1	0,4	—	—
Болезни ног	30	13,1	17	16,3
Болезни глаз, слепота	22	9,6	36	34,6
Болезни рук	14	6,1	7	6,7
Болезни сердца	5	2,2	—	—
Болезни головы	8	3,5	—	—
Болезни живота	31	13,5	—	—
<b>Всего</b>	<b>229</b>	<b>100</b>	<b>104</b>	<b>100</b>

<sup>389</sup> Там же, д.116, л.274.

<sup>390</sup> Там же, д.117, л.139.



Таким образом, осуществленный нами анализ смертности в „описных слободах” обнаружил такие тенденции ее развития:

1. Определенные коэффициенты смертности свидетельствуют о плавном ее росте в соответствии с возрастными категориями. Наибольшего подъема она достигает с 60-ти и после 70-ти лет. У мужчин коэффициент начинает расти с 45-ти, а у женщин с 55-ти лет. Чрезвычайно занижен коэффициент детской смертности, что, по нашему мнению, связано с недостаточным учетом представителей этой возрастной группы.
2. За период с 1765 по 1782 гг. в „описных слободах” произошло по меньшей мере 4 кризиса смертности – в 1770, 1772, 1776 и 1780 гг. Первый был, очевидно, вызван эпидемией чумы, а второй стал результатом засухи и голода, которые прокатились Гетманщиной в 1772г. Причины третьего и четвертого кризисов пока что остаются невыясненными даже на гипотетическом уровне.
3. Сопоставление числа смертей по годам показало, что на протяжении указанного периода общий уровень смертности в слободах постепенно возрастал.
4. Подсчет числа больных свидетельствует о том, что старообрядцы болели значительно чаще, чем жители соседних украинских православных сел. Разнообразнее был и перечень заболеваний, распространенных в их поселениях.
5. Наиболее подвержены недугам оказались мужчины и представители старших возрастных групп, тогда как в украинских селах половое и возрастное деление больных оказалось относительно равномерным.
6. Среди болезней, которые некоторым образом удалось идентифицировать, ведущее место принадлежало заболеваниям кишечника и желудка, очевидно, дизентерии и диареи, которые, по всей видимости, были вызваны неудовлетворительными санитарными условиями существования. Вторую позицию занимали заболевания глаз, распространение которых было связано с довольно частой тогда заразной болезнью – сифилисом. На третьем месте находились болезни конечностей, разнообразные формы паралича, вызванные полиомиелитом и другими причинами.

Таким образом, на развитие показателей смертности влияли как эндогенные, так и экзогенные факторы.

### 2.3. Прирост населения

Анализ демографических процессов в „описных слободах” не будет полным без рассмотрения проблемы прироста населения и его факторов. В очередной раз обратимся к соответствующим коэффициентам, первый из которых, как мы знаем, характеризует общий прирост населения. Определяем его по уже известной нам формуле:

$$K = \frac{P_n - P_o}{P_{cp}} \cdot 100\% .$$

Показатели  $P_n$  и  $P_o$  для нашего населения равняются 2267 и 2863, а средний показатель составляет 2547 чел. Различие между двумя первыми данными составляет  $-596$  и указывает на то, что за период между ревизиями население слобод не росло, а уменьшалось. Полученный нами после соответствующих вычислений коэффициент составляет  $-23,4\%$ . Он приблизительный и не отображает реальной картины. Нужно учитывать, что к тому времени прирост населения зависел от естественного прироста и от миграций, которые осуществлялись как между слободами, так и за их пределами. Поэтому во время необходимых вычислений следует обращать внимание и на эти показатели.

Значительный интерес в этом плане составляет коэффициент естественного прироста, который определяем по использованной ранее формуле:

$$K_{\text{иде}} = \frac{S_{\text{д\text{и}ае}} - S_{\text{н\text{и}а\text{д}}}}{D_{\text{н\text{д} \text{а}}}} \cdot 100\% .$$

Соответствующие данные ревизских реестров (см. табл. 11) позволили определить не только общий, но и годовые коэффициенты естественного прироста населения.

Таким образом, средний коэффициент естественного прироста составлял  $11\%$ . Он указывает на общую тенденцию к увеличению численности населения слобод в период между ревизиями за счет преобладания рождаемости над смертностью. Однако годовые

коэффициенты свидетельствуют о нарастании в последние четыре года демографического кризиса – смертность постоянно превышает рождаемость. Самые высокие ее показатели (-1,2%) зафиксированы в упомянутом выше 1780 г. и той части 1782, которая предшествовала ревизии. В первом случае смертность превысила рождаемость почти в два раза, а во втором – в три.

Таблица 11

### ЕСТЕСТВЕННЫЙ ПРИРОСТ НАСЕЛЕНИЯ В СЛОБОДАХ

ГОД	РОДИЛОСЬ	УМЕРЛО	ЕСТЕСТВ. ПРИРОСТ	КОЭФФИЦИЕНТ ЕЕСТВ. ПРИРОСТА
1765	24	2	22	0,9
1766	57	11	46	1,8
1767	80	16	64	2,5
1768	47	29	18	0,7
1769	77	49	28	1,1
1770	59	60	-1	-0,04
1771	45	19	26	1
1772	66	45	21	0,8
1773	28	15	13	0,5
1774	59	21	38	1,5
1775	50	27	23	0,91
1776	42	38	4	0,15
1777	55	20	35	1,4
1778	54	31	23	0,91
1779	33	41	-8	-0,3
1780	33	65	-32	-1,2
1781	23	30	-7	-0,27
1782	15	47	-32	-1,2
<b>Всего</b>	<b>847</b>	<b>566</b>	<b>281</b>	<b>11</b>

Коэффициент миграции рассчитывается по такой формуле:

$$K_{\text{м}} = \frac{S_{\text{род}} - S_{\text{ум}}}{P_{\text{на}}} \cdot 100\%$$

Позволим себе предположить, что на ситуацию влиял высокий процент смертности новорожденных, который, как мы уже отмечали, не нашел своего отображения в источниках, а также те причины, которые вызвали кризис смертности в 1780 г. Тем не менее, наиболее вероятные объяснения этого явления, по нашему мнению, следует искать в развитии миграционных процессов. Поэтому важно выяснить их влияние на показатель прироста населения путем определения коэффициентов миграции. Примечательно, что ревизские сказки дают такую возможность.

Как видим, он определяется так же, как и коэффициент естественного прироста, но теперь он показывает как прибытие населения (если результат положительный), так и убытие (если результат отрицательный)<sup>391</sup>. Количество прибывших, большинство из которых были женщины, взятые замуж из других слобод, составляло в наших поселениях всего 208 чел., тогда как число выбывших было в несколько раз больше – 854 чел. Таким образом, рассчитанный нами коэффициент миграции (-25,2%) указывает на значительный отток населения из „опасных слобод”. В связи с этим, по нашему мнению, возникает потребность более подробного рассмотрения структуры и динамики миграционного процесса в исследованный период (см. табл.12).

Главную роль среди убывающего населения играли переселенцы в новообразованные степные губернии, активно колонизируемые тогда русским правительством, — Астраханскую, Белгородскую и Новороссийскую. Этому значительно содействовал императорский указ от 22 марта 1764 года, продублированный Киевской губернской канцелярией. В соответствии с ним переселенцы в Новороссию получали земельный надел, 12 руб. на каждую душу для обустройства хозяйства и увольнение от уплаты налогов на 6 - 16 лет<sup>392</sup>. Таких в реестрах четырех слобод мы насчитали 332 чел.

Однако эти данные, скорее всего, занижены из-за отсутствия четкой единой стратегии проведения IV ревизии. В частности, почти в каждой из слобод учет указанной категории выбывших велся по-своему. Даже формы записи были разными. Так, в ревизии слободы Деменки показывались все члены семьи мужского по-

---

<sup>391</sup> Демографический энциклопедический словарь. – С.207.

<sup>392</sup> Кабузан В.М. Указ. соч., С.102.

да с примечанием: «В 1767 году вышли в Новороссийскую губернию с женами и детьми»<sup>393</sup>. В ревизии слободы Клинцы фиксируются лишь главы семей, относительно которых дается еще меньше информации: «Выпущен в степные места»<sup>394</sup>. В сказке слободы Климовой, в которой отображено только крестьянство, данные о выбывших отсутствуют совсем. Однако в этом же архивном деле сохраняется отдельный список переселенцев по всей слободе, в которой сказано, что в 1767 г. в другие губернии выселилось 523 чел.<sup>395</sup>. Там же есть и список прибывших – 145 лиц<sup>396</sup>. Как видим, их значительно меньше, чем выбывших.

Лишь только в реестре слободы Злынки семьи переселенцев расписаны полностью, но формула записи о главах семей, снова выглядит иначе: «Со всем семейством выпущен на поселение в степные места»<sup>397</sup>. По нашему мнению, несмотря на то, что без внимания составителей ревизских сказок осталась немалая часть переселенцев, общая тенденция оставалась постоянной – мигранты именно этой категории играли ведущую роль как в формировании показателя прироста населения, так и демографической ситуации в целом.

Вторую позицию занимали те лица, причины отсутствия которых были не совсем понятны. В ревизиях их обозначали такими, что «безвестно отлучились», правда, иногда еще и указывали конкретную дату. Таких мы насчитали 131 чел. Возможно, появление этой категории мигрантов в значительной мере связано с особенностями хозяйственной деятельности стародубских староверов – большой роли отхожих промыслов и торговли. К тому же, реализация мероприятий правительства императрицы Екатерины II, направленных на возвращение староверов в границы империи, содействовала притоку в слободы не только „польских” старообрядцев, но и беглецов из России. Последние переходили на территорию Речи Посполитой, а со временем являлись на русский пограничный форпост и назывались „польскими выходцами”. Основной целью

<sup>393</sup> ЦГИАК Украины. – Ф.1907, оп.1, д.389, л.172-185..

<sup>394</sup> Там же. – Ф.206, оп.3, д.7393.

<sup>395</sup> Там же. – Ф.1907, оп.1, д.389, л.145-160.

<sup>396</sup> Там же, л.168.

<sup>397</sup> Там же, л.252-292об.

такой сложной комбинации было желание получить паспорт, «с коим и живут там или в другом месте где захотят. А тем самым избегают помещичьего платежа и оброков»<sup>398</sup>. Возможно, что часть этой категории мигрантов в как раз и составляли те, кто, получив паспорт, стали жить, «где захотят».

Далее идут рекруты – 106 лиц, которых до III ревизии раскольники, очевидно, не давали. Более всего рекрутов (22) среди анализируемой нами части староверов набрали в 1773 году. Средний показатель составляет 6,2 лица в год.

На нежелании староверов служить в войске мы уже останавливались выше, поэтому вероятно, что именно рекрутские наборы и были одной из причин роста числа еще одной категории слободских мигрантов – беглецов. В анализируемой микрогруппе их насчитывалось столько же, сколько и рекрутов – 106 чел. Интенсивность бегств в разное время была разной, но происходили они ежегодно. Их пик приходится на 1770 г. – 18 чел. Меньше всего – по одному беглецу – на 1771 и 1774 гг. (см. рис.12).

О других причинах остается только догадываться. Правда, в годы высокой смертности (1770 и 1780) наблюдается и увеличение количества беглецов (18 и 14). В связи с этим можем предположить, что определенная часть староверов таким образом старалась избежать эпидемий.

Еще одним довольно значительным фактором была так называемая «брачная миграция». Следует отметить, что ареал ее распространения не ограничивался исключительно соседними раскольническими слободами, а свидетельствовал об установлении связей со старообрядцами других регионов. Всего за период между ревизиями выдали замуж 105 девушек.

Последние три категории мигрантов не такие многочисленные по своему составу, как предыдущие. Наибольшую из них (41 чел.) составляют лица переселившиеся в другие города. В ревизских сказках они обозначены в основном так: «Записался в стародубское купечество со всем семейством», или «Оной по указу Московской губернской канцелярии переведен в московское купечество со всем семейством». Указание на эти и прочие места приписки

---

<sup>398</sup> Там же. – Ф.59., оп.1, д.4555, л.23.

позволяют некоторым образом определить основные направления экономических интересов слободских купцов. Приоритет был за Москвой, в которую, за указанный период, переселилось 12 семей. Далее следовали Стародуб – 4 семьи, Тула и Витебск – по 3. В остальные места переселилось по одной семье, но и среди них прослеживается определенная региональная направленность. В первых, купцы-староверы поддерживали активные экономические связи с городами Речи Посполитой (Витебск, Вильна, Могилев), а во-вторых, включились в торговлю с южным регионом, который, как мы неоднократно отмечали, в то время активно колонизировался русским правительством (Кременчуг, Крылов, Новомиргород).

За ними следуют те староверы, которые переселились в соседние слободы – 23 чел. Можно лишь догадываться, чем собственно это было вызвано, но, очевидно, что добровольно такие миграции происходили не всегда. В реестрах против таких лиц, как правило, писали: «переведен в слободу...»...

Наименьшую категорию мигрантов (10 чел.) составляют те, кого мы отнесли к „другим”. Среди них: шесть человек постриглись в монахе, один – Иван Яковлев из слободы Клинцов, как ни удивительно, «самовольно вступил в службу в гусарской белорусский полк...»<sup>399</sup>, причина убытия еще одного записана очень неразборчиво, а остальные двое были сосланы в Сибирь за кражи<sup>400</sup>. Последние были жителями слободы Клинцы, сказка по которой, как уже отмечалось, охватывает все население. Тот факт, что за 17 лет в ней зафиксировано всего два преступника, в определенной степени характеризует криминальную ситуацию.

Таким образом, анализ факторов прироста населения засвидетельствовал наличие в „описных слободах” в начале 1780-х гг. демографического кризиса. Он проявился в уменьшении числа жителей, а его характерным признаком было преобладание на протяжении четырех последних перед ревизией лет смертности над рождаемостью. Основной причиной этого кризиса, по нашему мнению, были миграционные процессы, ведущее место среди которых занимало втягивание слободских жителей в колонизацию Новороссийской губернии и других окраинных регионов империи.

<sup>399</sup> Там же. – Ф.1907, оп.1, д.389, л.141об.

<sup>400</sup> Там же. – Ф.206, оп.3, д.7393, л.88об.,91.

### § 3. Антропонимика стародубских староверов

Для более полной характеристики старообрядческого социума северной Гетманщины рассмотрим еще и особенности выбора представителями этой этнорелигиозной группы собственных имён. С этой целью проанализируем отображенное в Румянцевской описи население двух слобод – Климовой, которая была административным центром всех старообрядческих поселений и испытала влияние большинства тогдашних переселенческих движений, и Шеломов, где контингент населения увеличивался лишь за счет естественного прироста.

Учитывая это, попробуем ответить на такие вопросы:

- какими были формы записи имен и фамилий в документах?
- какие и какого типа имена использовались старообрядцами?
- каким количеством женских и мужских имен они пользовались?
- почему отдельные, распространенные в то время, имена отсутствовали у старообрядцев?
- как формировались фамилии старообрядцев?

Начнем с выяснения того, какие именно формы именования мужчин и женщин применялись составителями использованных в нашем исследовании источников. Их анализ указывает на то, что для обозначения мужчин пользовались двумя моделями: двучленной – имя и фамилия («Яков Хлебников»<sup>401</sup>), и трехчленной – имя, отчество, фамилия («Иван Федоров сын Ефимов»<sup>402</sup>). Последняя была к тому времени наиболее распространенной формой записи мужского населения в официальных документах<sup>403</sup>. Таким же образом фиксировалась и основная масса глав семей „описных слобод”. Вместе с тем довольно широко использовалась и первая форма. Прежде всего так в отдельных слободах обозначали выбывших владельцев дворов и изб («...вышедшего в Новороссийскую губер-

---

<sup>401</sup> ЦГИАК Украины. – Ф.57, оп. 1, д.116, л.14об.

<sup>402</sup> Там же, л.7.

<sup>403</sup> Чайкина Ю.И. Женские имена (начало XVIII в.) // Русская ономастика и ономастика России. – М.:Школа-Пресс,1994. – С.67.



нию обывателя Артемия Коломакина»<sup>404</sup>). Применяли ее и для записи ныне живущих обывателей слобод, но, по нашему мнению, это делали в тех случаях, когда не знали или не могли выяснить полного имени. К такому выводу приводит тот факт, что большинство из записанных этим способом не были уроженцами слобод, а пришли в Стародубье незадолго до проведения переписи. Кроме того, в силу специфики своей хозяйственной деятельности часть из них вынужденно находилась за пределами слобод.

Замужние женщины чаще всего обозначены двучленной моделью – имя и отчество («*Анна Васильева дочь*»). Для записи вдов не придерживались какого-либо единого правила; реестры демонстрируют значительное разнообразие. В арсенале переписчиков находим такие: две двучленные модели – имя и отчество («*Татьяна Иванова дочь*»<sup>405</sup>) и имя и фамилия («*Софья Улыбникова*»<sup>406</sup>); трехчленную – имя, отчество и имя мужа («*Авдотья Филиппова дочь Максимовская жена*»<sup>407</sup>); четырехчленную – имя, отчество, имя мужа и фамилия («*Федосья Федорова дочь Васильевская жена Тихонова*»<sup>408</sup>).

Написания имен в источнике довольно часто отличалось от официального, зафиксированного в святцах. Очевидно, что в этих случаях они записаны так, как произносились. То есть, непривычные для русского произношения звуки канонических имен заменялись привычными.

Наиболее типичные изменения: замена гласного звука (*Алена* вместо *Елена*, *Афимья* вместо *Ефимья*), потеря гласного звука (*Ларион* вместо *Иларион*, *Катерина* вместо *Екатерина*, *Настасья* вместо *Анастасия*, *Осынь* вместо *Иосиф*), упрощения консонантного объединения (*Лукерья* вместо *Гликерия*), удаление соседства двух гласных (*Федосья* вместо *Феодосия*), изменение окончания (*Аверка* вместо *Аверкий*, *Ананья* вместо *Ананий*, *Агафья* вместо *Агафия*). Иногда имена изменялись по несколько раз так, что узнать их было практически не возможно (*Авдотья* вместо *Евдокия*,

---

<sup>404</sup> ЦГИАК Украины. – Ф.57, оп. 1, д.117, л.63.

<sup>405</sup> Там же, л.55об.

<sup>406</sup> Там же, д.116, л.18.

<sup>407</sup> Там же, л.603об.

<sup>408</sup> Там же, л.141.

Ульяна вместо *Иулиания*). Кроме того, в источнике часто встречаются разнообразные формы одного и того же имени. Например, в слободе Климовой мы насчитали 13 *Евдокий* и 36 *Авдотей*<sup>409</sup>, а в Шеломах 5 *Евдокий* и 10 *Авдотей*<sup>410</sup>. Подобная ситуация прослеживается и в именнике, проанализированной ранее слободы Зыбкой<sup>411</sup>. Таким образом, можно предположить, что наиболее употребляемой в слободах формой этого имени было *Авдотья*.

Значительный интерес в контексте этой проблемы составляет набор имен, которые использовали старообрядцы. Рассмотрим имена только тех обывателей, которые жили в слободе на момент переписи. Вне нашего поля зрения останутся имена тех староверов, которые переселились в другие регионы, и тех, которые были только приписаны к слободам, но непосредственно в них не проживали.

Таким образом, мы выбрали данные об именах жителей слобод Климовой – 996 чел. (491 мужчин, 505 женщин) и Шеломы – 511 чел. (265 мужчин и 246 женщин). Необходимо заметить, что мужские имена встречаются значительно чаще, так как они использовались не только для записи имени, а и в форме отчеств.

На основе указанных данных мы составили именники слобод. Именник Климовой содержит 123 мужских и 43 женских имени (см. табл. 13), а именник Шеломов – 94 мужских и 37 женских (см. табл. 14). В результате узнаем не только о существовании среди старообрядцев тех или других имен, но и об их распространении. При этом нужно заметить, что именники состоят исключительно из канонических христианских имен, что полностью отвечало тогдашней практике. Согласно утверждениям исследователей этой проблемы, до конца XVII в. они полностью вытеснили из обихода славянские и древнерусские имена.<sup>412</sup>

---

<sup>409</sup> Там же, л.1а.-81.

<sup>410</sup> Там же, д.117, л.53-74.

<sup>411</sup> См.: Волошин Ю. Старовіри Гетьманщини в Генеральному описі Лівобережної України... – С.138.

<sup>412</sup> См.: Никонов В.А. Задачи и методы антропонимики. // Личные имена в прошлом, настоящем, будущем. Проблемы антропонимики. – М.: Наука, 1970. – 342 с.; Бондалетов В.Д. Русская ономастика. – М.: Просвещение, 1983. – 224 с.

## ИМЕННИК СЛОБОДЫ КЛИМОВОЙ

МУЖСКИЕ ИМЕНА	ЧАСТОТА	ЖЕНСКИЕ ИМЕНА	ЧАСТОТА
Иван	57	Авдотья (Евдокия)	49
Василией	23	Марья	34
Григорей, Федор	20	Анна	32
Андрей	14	Прасковья	31
Петр	13	Агафья	30
Михаил, Степан, Трофим	11	Ирина	27
Афонасей, Семен, Яков	10	Марфа	23
Гаврило, Тимофей	9	Катерина	20
Козма, Леон, Федот	7	Пелагея	19
Ефим, Никита, Никифор	6	Наталья, Татьяна	18
Антон, Максим, Матвей, Осипь, Павел, Родион	5	Настасья	17
Борис, Дементей, Емельян, Евдоким, Илья, Кондрат, Ла- рион, Макар, Потап, Прокопий, Сергей	4	Матрена, Степанида Аксинья, Дарья	15 14
Авраам, Автоном, Алексей, Артемий, Афиноген, Вакул, Евсей, Егор, Зиновий, Игнат, Исай, Калина, Карп, Лаврентей, Логин, Лукьян, Митрофан, Моисей, Самойло, Тихон, Филипп, Фома, Яким	3	Федосья Василиса Елена, Марина Лукерья Анисья	13 12 11 10 9
Авдей, Агей, Аксен-	2	Фекла	8

тий, Александр, Анисим, Варфоло- мей, Данил, Денис, Елизар, Еремей, Иов, Лука, Мартын, Мирон, Парфен, Савва, Сидор, Феок- тист		Ефимья, Федора	7
		Домна, Соломонида	5
		Меланья, Софья, Устинья, Февронья	4
Аверкий, Акинфий, Ананий, Андреян, Андрон, Абросим, Арсений, Давид, Дмитрий, Елисей, Евстратий, Епифан, Ермил, Ермолай, Захар, Изог, Кирил- ло, Клим, Констан- тин, Корней, Марк, Михей, Наум, Ни- кон, Нифонт, Панте- лей, Парамон, Пат- рикий, Пимен, Пла- тон, Полиект, Про- хор, Роман, Сила, Сильвестр, Спири- дон, Тарас, Тит, Фе- досий, Филат, Фи- лон, Фрол, Харитон, Герасим, Юрий	1	Ефросинья, Агрофена, Мавра	3
		Акилина	2
		Агриппина, Зиновия, Маремьяна, Фети- нья, Вера	1
<b>Всего имен: 123</b>			<b>43</b>

Зная общее число носителей имен и их количество, вычисляем средний коэффициент одноименности для каждой из слобод. Начнем с Климовой. Для мужчин этого населенного пункта (491 чел. на 123 имени) он равняется 4. Имена с числом носителей 4 и больше отнесем к часто употребляемым. Их в нашем случае оказалось 37, они принадлежали 341 чел., что составляет 69,5% всех мужчин. Среди них к первой пятерке отнесем наиболее

употребимые имена – *Иван, Василий, Григорий, Федор и Андрей*. Они принадлежали 134 чел. (27,3%). Заслуживают внимания и шесть следующих имен: *Петр, Михаил, Степан, Трофим, Афанасий, Семен, Яков* – 79 чел. (15,5%). Таким образом, одиннадцать чаще всего используемых имен принадлежали 213 чел., что составляло 42,8% всех носителей мужских имен. Остальные 25 из числа частых имен обслуживали 131 чел., или 26,7 %.

Для 505 женщин, носителей 43 имен, средний коэффициент одноименности равняется 12. Соответственно, часто использованными оказались 18 женских имен. Их носило 401 чел., или 79,5 % женщин. Наиболее модными тогдашними женскими именами были: *Авдотья, Марья, Анна, Прасковья, Агафья* – 176 чел., 34,8%. За ними шли: *Ирина, Марфа, Катерина, Пелагея, Наталья, Татьяна* – 125 чел., (24,8%). Вокруг этих одиннадцати имен концентрировалось больше половины женщин – 301 чел., или 59,6%. За пределами указанной группы оказалось еще восемь часто употребляемых имен – 100 (19,8 %).

Коэффициент одноименности для мужского населения Шеломов (265 чел. на 94 имени) несколько меньше и равняется 3. Число часто используемых имен 28, они обслуживали 181 чел., или 68,3% всех мужчин. В первую пятерку входили такие имена: *Иван, Василий, Григорий, Петр, Семен*. Вокруг них концентрировалось 83 чел. (31,3%). Довольно часто использовались также имена *Федор и Михаил* – 20 чел. (7,5%). Таким образом, свыше трети мужского населения – 103 чел. (38,9%) – пользовались семью именами. Остальные – 21 имя из отнесенных нами к часто употребляемым, принадлежали 78 чел. (29,4%).

Средний коэффициент женского населения этой слободы традиционно выше мужского и равняется 7. Часто использованными оказались 17 имен, которые обслуживали 191 чел. (77,6%). Среди популярнейших имен – *Анна, Авдотья (Евдокия), Ирина, Марья и Прасковья*. Эти имена носили 87 чел. (35,4%). За ними шли *Агафья, Катерина, Марфа, Татьяна* – 45 чел. (18,2%). Получается, что 9 имен использовали больше половины женщин – 132 (53,7%). На остальные часто употребляемые имена приходилось 59 чел. (24%).

## ИМЕННИК СЛОБОДЫ ШЕЛОМОВ

МУЖСКИЕ ИМЕНА	ЧАСТОТА	ЖЕНСКИЕ ИМЕНА	ЧАСТОТА
Иван	26	Анна	23
Григорий, Семен	15	Ирина, Прасковья	17
		Евдокия, Марья	15
		Марфа	14
Петр	14	Агафья	11
Василией,	13	Екатерина, Татьяна	10
Федор	11	Даря	9
Михаил	9	Аксинья	8
		Акулина, Ефимья, Ефросинья, Пела- гея, Степанида, Фекла	7
		Наталья, Федосья,	6
Андрей, Гаврило, Ермолай, Тимофей,	5	Елена, Устинья	5
Авраам, Егор, Игнат, Карп, Матвей, Ни-	4	Аграфена, Настасья	4
Дмитрий, Зиновий, Ларион, Максим, Марка, Мартын, Са- велий, Тит, Яким, Яков, Ермолай	3	Матрона, Меланья, Феврония,	3
Антон, Афанасий, Герасим, Ефим, Ермил, Кирил, Кон- драт, Леон, Лука, Макар, Никита, Осыпь, Сергей, Сте- пан, Трофим, Фадей, Федот, Филипп, Ха- ритон	2	Анисья, Варвара, Василиса, Мавра, Ульяна	2

Агапит, Алексей, Ананий, Андреян, Андрон, Аникей, Антип, Артемей, Архип, Борис, Варламей, Гордей, Дей, Демьян, Дорофей, Евмен, Евсей, Евстафей, Евтихий, Емельян, Елифан, Еремей, Ерофей, Илья, Ипат, Калина, Козма, Константин, Корней, Лаврентей, Лазарь, Мефодей, Мирон, Назар, Павел, Парфен, Перфил, Потап, Прокофий, Родион, Роман, Самсон, Сила, Симон, Софрон, Сысой, Терентий, Фома	1	Домна, Маремьяна, Марина, Улита, Федора, Кристина	1
<b>Всего имен: 94</b>		<b>37</b>	

Таким образом, на основе анализа этих двух именных и именника слободы Зыбкой<sup>413</sup> приходим к выводу, что самым популярным мужским именем было *Иван*. В Климовой его носил каждый девятый житель, в Шеломах – каждый десятый, а в Зыбкой – каждый седьмой. Большой популярностью пользовались также имена *Василий* и *Григорий*, которые входили в число первой пятерки во всех трех слободах.

Среди женщин, согласно нашим именникам, такого единодушия не было. В Климовой и Зыбкой безоговорочное лидерство принадлежало имени *Евдокия (Авдотья)*, которое носили каждая

<sup>413</sup>См. Волошин Ю. Старовіри Гетьманщини в Генеральному описі Лівобережної України... – С.138.

десятая и каждая восьмая женщины. В Шеломах лидировало имя *Анна*, которым пользовалась каждая десятая. Рядом с этими двумя именами значительное распространение имело и имя *Прасковья*. По утверждению исследователей, в то время эти имена были самыми распространенными во всех регионах России<sup>414</sup>.

Популярность имени *Анна* в значительной мере предопределялось распространением среди старообрядцев культа св. Анны Кашинской, канонизацию которой официальная церковь отменила еще в 1677-78 гг.<sup>415</sup> Мода на имя *Прасковья* связана не только с общей популярностью этой святой среди славянских народов, а и значительным распространением ее культа на территории Стародубского полка<sup>416</sup>. По утверждению белорусской исследовательницы Г. Нечаевой, праздник Параскеви и сегодня остается одним из наиболее почитаемых в г. Климове Брянской области<sup>417</sup>.

По количеству малоиспользованных имен мужчины традиционно опережали женщин. Так, в слободе Климовой их было больше в четыре раза (86 против 22), а в Шеломах в три (66 против

---

<sup>414</sup> Бакланова Е.Н. Личные имена вологодских крестьян по переписи 1717 г. // Личные имена в прошлом, настоящем, будущем: Проблемы антропоники. – М.: Наука, - 1970. – С.309.; Никонов В.А. Имя и общество. – М.:Наука, 1974. – С.49. Пушкин В.П. Ревизская сказка 1795 г. По сельцу Сепыч как источник по истории старообрядцев Верхнего Камья // Мир старообрядчества. История и современность /Отв. ред. И.В. Поздеева. – М.: Изд-во МГУ, 1999. – Вып.5 – С.74.; Горбунов Ю.Е. Культ Св.Параскевы Тырновской и ее иконография у дунайских старообрядцев // Археология та етнологія Східної Європи: Матеріали і дослідження. – Одеса: Друк, 2002. – Т.3. – С.293-295.

<sup>415</sup> Гадалова Г.С. Книга Т.Мухиной “Святая Благоверная княгиня Анна Кашинская” // Мир старообрядчества. – Вып.4: Живые традиции: результаты и перспективы комплексных исследований. Материалы междунар. науч. конференции. – М.: Рос. полит. энциклопедия, 1998. – С.216 – 225.

<sup>416</sup> Б.А. Успенский приводит такое сообщение: „Духовного регламента“: *«в Малой России в полку Стародубском, в день уреченный праздничный водят жонку простовласую под именем пятницы, а водят в ходе церковном и при церкви честь оной отдает народ, с дары и со упованием некоей пользы»*. (См.: Успенский Б.А. Филологические разыскания в области славянских древностей. – М., 1982. – С.135).

<sup>417</sup> Нечаева Г.Г. Указ. соч., С.120.



20). Такое несоответствие, безусловно, связано с большим разнообразием мужских имен в святцах, в соответствии с которыми происходило наречение новорожденных.

Тем не менее, даже такой порядок подбора имен оставлял за родителями некоторые возможности выбора. Лучше всего это прослеживается на примере парных святых. В частности, имя Петр в именнике слободы Климовой встречается 13 раз, а Павел – лишь 5, в Шеломах Петр – 14 раз, а Павел – 1; Борисов в Климовой – 4, в Шеломах – 1, а Глеба нет ни одного в обеих слободах; Кирилл в Шеломах встречается 2 раза, в Климовой – 1, а Мефодий – 1 раз в Шеломах. То же самое и с женскими именами: Евфимья встречается в обеих слободах по 7 раз, а Ольга ни одного. В слободе Климовой одна София и одна Вера, но ни одной Надежды или Любви и т.д. Совсем отсутствует во всех трех составленных нами именниках такое широко употребляемое в наше время имя, как Николай. В этой связи возникает довольно интересный вопрос: почему тем ли другим именам отдавалось преимущество?

Мотивы могли быть разными. Так, П.Ш. Габдрахманов заметил: *«Одни родители выбирают имена «как у всех», другие – напротив – «не как у всех». Эти отдают предпочтение «красивым», благозвучным» именам, те – именам «в память» или «в честь» ко-го-то или чего-то. Некоторые, кстати, различают даже «счастливые» и «несчастливые» имена. Есть, наконец, просто «модные» имена».*<sup>418</sup> Однако не следует также забывать, что в нашем случае речь идет об ортодоксально настроенной религиозной группе, что также не могло не сказываться на выборе имен. Сомнительно также, чтобы староверы детально разбирались в значении канонических имен, большинство из которых имело не славянское происхождение. Эти моменты, безусловно, влияли на мотивы выбора.

---

<sup>418</sup> Габдрахманов П.Ш. Имя и счастье в средневековой Фландрии // Казус 2002. Индивидуальное и уникальное в истории. – Вып.4 / Под ред. Ю.Л. Бессмертного и М.А.Бойцова. – М.:ОГИ, 2002. – С.30. Его же: Семейные обычаи имянаречения или о чем «молчали» генеалогии трибутариев в средневековой Фландрии. // Homo historicus: К 80-летию со дня рождения Ю.Л. Бессмертного: В 2-х кн. / Отв.ред. А.О. Чубарьян; Ин – т всеобщей истории. – М.: Наука, 2003. – Кн.1. – С.677 – 707.

Первый приведенный нами случай несоответствия парных имен, по нашему мнению, можно объяснить довольно просто – Петр считается более старшим святым, нежели Павел, ведь он „князь апостолов”. Едва ли староверы выбирали между значениями этих имен – „камень” и „малый”.<sup>419</sup> Сложнее со второй парой (Борис и Глеб). Эти имена не библейского происхождения: первое славянское, а второе, возможно, скандинавское. Вдобавок, святые равны между собою. А по значению Глеб – „наследник богов” – выглядит привлекательнее, чем Борис – „бороться”.<sup>420</sup> Так же непонятно и с женскими именами – *София, Вера, Надежда, Любовь*. Первые два использовались, а последние – нет. Возможно, что здесь как раз и действовали понятия модных или традиционных для конкретной местности имен.

Значительный интерес вызывают и причины полного отсутствия в слободах части имен, употребимых среди русского населения других регионов. Например, Ольга и Николай, которые являются каноническими именами. В святцах они встречаются нечасто – Ольга один раз (24.07), а Николай трижды (22.05, 9.08, 19.12). (Все даты указаны по новому стилю – Ю.В.)<sup>421</sup>. Относительно отсутствия последнего имени может существовать несколько объяснений. Во-первых, значительное влияние имел религиозный фактор, в частности строгое соблюдение постов, которое включало и запрет на сексуальные отношения. По крайней мере, в двух случаях зачатие мальчиков, которых могли называть в честь зимнего и весеннего Николая (19.12, 22.05), приходится на посты – Большой (22.02 – 10.04) и Успенский (14.08 – 27.08). Относительно весеннего Николая нужно также заметить, что время зачатия совпадает с периодом жатвы, во время которой, как считается, крестьяне отказывались от половых отношений<sup>422</sup>. Правда, современные российские исследователи отбрасывают тезис о соблюдении русскими кре-

---

<sup>419</sup> Скрипник Л.Г., Дзятківська Н.П. Власні імена людей: Словник-довідник / За ред. В.М. Русанівського – К.: Наук. думка, 1986. – С.77.

<sup>420</sup> Там же, С.38,46.

<sup>421</sup> См.: Древлеправославний календарь. – Новозыбков, 2000. – 112 с.

<sup>422</sup> Дьячков В.Л. Труд, хлеб, любовь и космос, или о факторах формирования крестьянской семьи во второй половине XIX – начале XX века // <<http://www.kraeved.ru/tambovdem/theses.php>>.

стями сексуальных табу в период постов, а минимальное количество рождений в декабре объясняют регистрацией грудных младенцев с определенным интервалом, для сокрытия „греха“<sup>423</sup>. Однако, в нашем случае речь идет об эсхатологически настроенной ортодоксальной религиозной группе, представители которой ради Спасения могли придерживаться всех необходимых запретов и предписаний.

Во-вторых, на использовании этого имени могло сказаться отрицательное отношение к нему одного из главных идеологов старообрядчества – протопопа Аввакума, который в частности писал: *«А Николе Чудотворцу, – имя немецкое написали: Николай. В немцах немчин был Николай, а при апостолах еретик был Николай, а в святых нет нигде Николая»*.<sup>424</sup>

В-третьих, неиспользование этого имени староверами может объясняться, наоборот, чрезвычайно почтительным отношением русской крестьянской среды к Святому Николаю<sup>425</sup>. Он считался равным самому Господу и довольно часто его называли *«русский Бог»*<sup>426</sup>, а, как известно, в православной традиции отсутствует практика наречения новорожденных хотя одним из имен Бога.

В-четвертых, не нужно также забывать и о значительном распространении в слободах отхожих промыслов, которые предусматривали продолжительное отсутствие значительной части мужского населения на протяжении весенне-летнего сезона. В слободы они возвращались лишь после осеннего праздника иконы Казанской Богородицы (4.11)<sup>427</sup>, что могло сказаться на отсутствии детей названных в честь, летнего Николая.

Вероятно, что исключительно строгое наречение каноническими именами обусловило и использования малороссийскими

---

<sup>423</sup> Дьячков В.Л., Кончаков Р.Б., Канишев В.В. Декабрьские рождения. К вопросу о роли религиозного фактора в демографическом поведении традиционного крестьянства. Тамбовская губерния, XIX- начало XX в. // <<http://www.kraeved.ru/tambovdem/theses.php>>.

<sup>424</sup> Житие протопопа Аввакума, им самим написанное. – М.: Госполитиздат, 1960. – С.136.

<sup>425</sup> Нечаева Г.Г. Указ. соч., С.97 – 106.

<sup>426</sup> Успенский Б.А. Указ. соч., С.6-13.

<sup>427</sup> Нечаева Г.Г. Указ. соч., С.43.

староверами такого непопулярного среди христиан имени, как *Иуда*. Оно встречается в транскрипции «*Июда*» в слободах Забкя и Клиницы<sup>428</sup>.

Материалы переписи указывают также на довольно широкое распространение одноименности в семьях слобожан. В слободе Климовой мы насчитали 26 семей, в которых одно и одно и то же имя использовалось несколько раз, а в Шеломах – 12. Как отмечала Е. Бакланова, это явление связано с двумя факторами – незначительным набором имен и стремлением сохранить в семье одно или два имени<sup>429</sup>. Таких случаев, правда, немного, но, например, в семье Красильниковых из слободы Климовой все мужчины – отец и сын – звались Иванами, а женщины, мать и две дочери – Марфами<sup>430</sup>. Значительно чаще встречаются повторы, когда похожие имена носили двое или больше членов семьи. Например, в семье Григорьевых мать и младшая дочь носили имя Анна, а две средних дочери назывались Прасковья: «*Прасковья 11 лет, Прасковья же 8 лет*»<sup>431</sup>. Иногда форма записи имела такой вид: «*Степан Большой 47 лет, Степан Меньшой 42 лет*»<sup>432</sup>.

Среди указанных семей прослеживаются такие же виды внутрисемейной одноименности, которые выделяет в своем исследовании Е.Бакланова: наречения детей по именам родителей; одно и то же имя носили двое детей в семье; одним именем названы дядя и племянник, а иногда несколько племянников. Безусловно, что частично все эти явления связаны с традицией сохранения семейных имен. Однако, по нашему мнению, значительное влияние на распространение одноименности имели также и религиозные ограничения, присущие старообрядческому обществу. В первую очередь, это более строгое, чем среди остальных православных, соблюдение постов, которые, соответственно, регулировали периоды зачатия и рождения детей и суживали, таким образом, круг возможных имен. Во-вторых, более тщательное соблюдение принципа наречения по святым, в которых отдельные имена встречаются по

---

<sup>428</sup> ЦГИАК Украины. – Ф.57, оп.1, д.116, л.117; д.117, л.135.

<sup>429</sup> Бакланова Е.Н. Указ. соч., С.310.

<sup>430</sup> ЦГИАК Украины. – Ф.57, оп.1, д.117, л.18об.

<sup>431</sup> Там же, л.16об.

<sup>432</sup> Там же, л.26об.

несколько раз. Тот же Иван, по нашими подсчетами – 28. В связи с этим выбор был не такой уже и большой.

Рассмотрим, для сравнения, именной села Чолхов (см. табл. 15). В нем проживало 798 чел. – 423 мужчины и 375 женщин. Они использовали 91 мужское и 45 женских имен, а коэффициент одноименности составлял, соответственно, 4,6 и 8,3. К часто употребляемым следует отнести 34 мужских имени и 18 женских. Вокруг них концентрировалось 72,5% (307 чел.) всех мужчин и 75,7% (284) женщин.

Таблица 15

### ИМЕННИК СЕЛА ЧОЛХОВ

МУЖСКИЕ ИМЕНА	ЧАСТОТА	ЖЕНСКИЕ ИМЕНА	ЧАСТОТА
Иван	46	Евдокия	38
Григорий	23	Мария	28
Яков	17	Агафия	26
Василией	16	Параскева	21
Семен, Федор	12	Мархва	19
Павел	11	Анна, Матрона	15
Андрей, Петр	10	Пелагия	13
Емельян, Козма, Леон	9	Агриппина, Анастасия, Ксения, Мари- на, Феодосия	12
Евтихий	8	Ирина, Татьяна	11
Тимох, Фома	7	Акилина	10
Гаврила, Евфим, Моисей, Никита, Филипп, Прокоп	6	Дария	9
Алексей, Дмитро, Захарий, Игнат, Илья, Кондрат, Кор- ней, Максим, Марка, Мирон, Никифор, Осипь, Трахим	5	Варвара	8
Елисей, Кирей, Лав- рин, Лукьян, Остап, Савва, Сила, Степан, Тит	4	Елена, Мелания, Хима	7

Апанас, Артем, Данило, Евсей, Карп, Кирик, Макар, Мартын, Матвей, Михаил, Потап, Родион	3	Васа, Степанида, Ульяна	6
Авраам, Анисим, Демьян, Ермола, Роман, Салон, Тихон, Харитон	2	Екатерина, Евфросинья, Харитина	5
Аникей, Ануфрей, Астап, Борис, Гапон, Герасим, Гордей, Денис, Демид, Зеновий, Исая, Исак, Ларион, Молах, Назар, Наум, Николай, Пархом, Пахом, Самойла, Свирид, Сидор, Созон, Терентий, Тимофей, Устин, Хрол	1	Зеновья, Наталия, Устинья	4
		Евгения, Фекла, Феодора	3
		Вера, Сиклита, Софья, Улита	2
		Агапа, Гликерия, Евфимия, Корнея, Люба, Соломонида, Феврония, Фотиния	1
<b>Всего имен: 91</b>		<b>45</b>	

Популярнейшим мужским именем, как и в поселениях старообрядцев, было *Иван* – 46 чел. (10,8%). Значительного распространения также приобрели имен: *Григорий, Яков, Василий, Семен* и *Федор*. Их носили 30% мужчин. В первую пятерку женских входили *Евдокия, Мария, Агафья, Параскева* и *Марфа*, которыми назывались 132 чел. (35,2%). Число малоупотребительных имен у мужчин – 57, а у женщин – 27.

Сопоставив этот именник с именниками вышерассмотренных слобод, попробуем проследить антропонимические особенности старообрядческого населения микрорегиона. Сравнение наиболее использованных во всех трех населенных пунктах имен указывает на то, что российские староверы пользовались таким же набором канонических имен, как и православные украинцы (см. табл.16).

## НАИБОЛЕЕ УПОТРЕБЛЯЕМЫЕ ИМЕНА

МУЖСКИЕ ИМЕНА			ЖЕНСКИЕ ИМЕНА		
Климова	Шеломи	Челхов	Климова	Шеломи	Челхов
Иван	Иван	Иван	Авдотья	Анна	Авдотья
Василей	Григорей	Григорий	Марья	Ирина	Мария
Григорей	Семен	Яков	Анна	Прасковья	Агафья
Федор	Петр	Василей	Прасковья	Авдотья	Параскевия
Андрей	Василей	Семен	Агафья	Марья	Марфа

Таблица свидетельствует о значительном сходстве мужских имен обеих категорий населения, безоговорочным лидером среди которых есть *Иван*. Большое распространение имели также имена – *Василей* и *Григорий*. Похожая ситуация и с женскими именами: *Авдотья*, *Мария* и *Прасковья* пользовались наибольшей популярностью как среди старообрядцев, так и среди православных, что, очевидно, следует объяснять довольно частым их употреблением в святцах.

Сравнение именников указывает и на определенные приоритеты в выборе малороссийскими староверами собственных имен. Это прежде всего значительное распространение имени Анна среди женщин (на его причинах мы останавливались выше – Ю. В); преимущество Петров над Павлами, в то время как украинский именник указывает на их фактическое равенство (см. табл. 3)<sup>433</sup>; отсутствие в переписях старообрядческих слобод имени Николай и использование имени Юда<sup>434</sup>. Очевидно что на формирование этих приоритетов в значительной степени влияли мировоззренческие, в первую очередь, религиозные факторы.

<sup>433</sup> Возможно, что это связано с распространением в „описных слободах” культа Петра, о котором вспоминает Г. Нечаева. (Нечаева Г.Г. Указ.соч., С.120.)

<sup>434</sup> В приведенном нами именнике села Чолхов Николай встречается только 1 раз, а в десяти проанализированных нами украинских селах – 12, что тоже не говорит о сильно большой его популярности (ЦГИАК Украины. – Ф.57, оп.1, д.117, л.203-699об.).

Не меньший интерес представляют и фамилии жителей слобод. Однако прежде чем начать их анализ, заметим, что не во всех жителях слободы, записанных в реестр, указаны фамилии. Как мы уже отмечали, их не имела часть вдов, для которых указанное лишь имя и отчество. Такая же форма записи применялась в отдельных случаях и для мужчин. Большей частью ее использовали для записи родных братьев. Например, «*Павел 26 лет, Иов 24 Ульяновы дети*»<sup>435</sup>, или «*Григорий 44 лет, Федор 33 Алексеевы дети*»<sup>436</sup>.

Причины могли быть разными: незнание переписчиками фамилий из-за отсутствия их носителей в слободе на момент переписи. На такую возможность указывают занятия обеих названных братских пар – торговля; стремление припрятать настоящую фамилию из-за каких-то собственных соображений, ведь среди жителей стародубских слобод было немало беглецов; можно также предположить, что фамилии обозначенных таким образом лиц находились еще на стадии формирования, в основе которого были личные календарные имена. Принимая это во внимание, в своих подсчетах мы будем учитывать и эти еще до конца не сформированные фамилии.

Жители слободы Климовой – всего 996 чел. – были представлены 132 фамилиями. В среднем – 7,5 чел. на одну. Более детальный анализ числа носителей отдельных фамилий указывает на то, что вокруг семи из них сконцентрировалось около 20% всех жителей. Бесспорным лидером здесь были носители классической русской фамилии *Ивановы* – 49 чел. Далее шли *Смирновы* – 35, *Огородниковы* – 25, *Григорьевы* – 23, *Калашниковы* – 22, *Кириловы* – 21 и *Шевцовы* – 20.

В Шеломах наблюдаем несколько иную ситуацию. Ее жители (511 чел.) использовали 52 фамилии. В среднем каждую из них носили по 9,8 чел. Фамилий, носителями которых было больше 20 чел., тоже семь. Они собрали вокруг себя 42% всего населения (215 чел.). Лидировали там с незначительным отрывом *Кудрявцевы* – 47, а дальше шли *Носовы* – 40, *Коломакины* – 32, *Соловьевы* – 25, *Сычевы* – 25, *Ланковы* – 24 и *Долговы* – 22. Среди них видим *Сы-*

---

<sup>435</sup> ЦГИАК Украины. – Ф.57, оп.1, д.116, л.10.

<sup>436</sup> Там же, л.13.



чевых, вероятно, потомков и родственников основателя слободы – Василия Сычева<sup>437</sup>. Примечательно, что *Ивановы*, которые были в Климовой единичными лидерами, в Шеломах находятся лишь на восьмой позиции. По нашему мнению, это объясняется тем, что в Климовой, где движение населения происходило быстрыми темпами, доля до конца не сформированных фамилий, среди которых *Ивановы* находились на первом месте, была намного больше, чем в Шеломах.

Итак, как видим, концентрация населения вокруг отдельных фамилий во второй слободе выше, чем в первой. Объяснить это, по нашему мнению, можно действием нескольких факторов: значительным отстранением Шеломов от миграционных процессов и доминированием в ней, в отличие от Климовой, сложного типа семьи<sup>438</sup>, на чем мы остановимся в третьей главе.

Набор фамилий был чрезвычайно разнообразен. Составленная нами классификация по лексическим основам фамилий слободы Климовой<sup>439</sup> (см. табл. 17) свидетельствует, что свыше трети из них происходит от календарных личных имен (37%) – *Иванов, Захаров, Давыдов* и т.д. Некоторые из фамилий были производными от одного и того же имени. В частности, в основе фамилий *Федоров* и *Федюшин* лежит имя Федор. Первое из них образованное из полного имени, а второе – из его уменьшительно-ласкательной формы.

Следующая группа – наименования по роду занятий (18%). Одна часть таких фамилий указывает на профессии предков, а другая – на занятие тех, кто ими обозначен. Например, об Андрее Михайловом сыне Клецовникове в источнике сказано, что он «Пропитание имеет, работает клеци»,<sup>440</sup> а об Иване Веревоичнике – «Мастерство имеет, прядет веревки»<sup>441</sup>.

---

<sup>437</sup> Волошин Ю. Міграція російських старовірів... – С.143.

<sup>438</sup> Дет. див: Волошин Ю. Населення домогосподарств... – С.123-125.

<sup>439</sup> За основу мы использовали классификацию приведенную В.А.Никоновым. Див: Никонов В.А. Имя и общество. – М.:Наука, 1974. – С.188 – 194.

<sup>440</sup> ЦГИАК Украины. – Ф.57, оп.1, д.116, л.4.

<sup>441</sup> Там же, л.17.

## ЛЕКСИЧЕСКИЕ ОСНОВЫ ФАМИЛИЙ

Лексические группы в основах фамилий	КЛИМОВА		ШЕЛОМЫ	
	К-во	%	К-во	%
Календарные имена	49	37	14	27
Наименования за занятиями	24	18	6	12
Топонимы, этнонимы	6	4,5	3	6
Животные, птицы, рыбы, насекомые, растения	10	7,5	8	16
Другие	43	33	20	39

Далее идут фамилии, которые происходят от названия местности или национальности. Их в слободе относительно немного – 4,5%. Это такие, как *Москвичов, Поляков, Шведов* и др. Последние не были ни поляками, ни шведами, а лишь переселенцами из этих территорий. Правда, прямые указания на национальную принадлежность в источнике встречаются довольно часто. В частности, про Логина Васильева сына Полякова читаем: «*Уроженец польской нации. Вышел из Польши в 755 году*»<sup>442</sup>. Однако ни его имя, ни имена его жены и детей не являются польскими, а классическими русскими именами. «*Уроженцем польской нации*» он назван, очевидно, лишь из-за того, что родился в одной из старообрядческих колоний на территории Речи Посполитой.

Фамилию Поляков давали не только тем, кто был родившимся за польской границей, а довольно часто и тем, кто лишь пришел из территории Речи Посполитой. Так, «*Степан 20 лет, Терентий 20, Игнатовы дети Поляковы. Уроженцы города Москвы, посацкие. Вышли из Польши в 756 году*»<sup>443</sup>. Можно предположить, что начальная фамилия братьев была другой, а придя в „описные слободы”, они ее изменили сознательно. Возможно, что они принадлежали к той группе „польских выходцев”, которые приходили в слободы с одной целью – получить паспорт, который давал им

<sup>442</sup> Там же, л.10.

<sup>443</sup> Там же, л.67об.

возможность избегнуть преследований со стороны власти или бывших собственников.

Четвертую группу составляют те фамилии, которые образовались от некалендарных имен и фамилий. Они охватывают довольно значительную часть населения – 33%. Это такие фамилии как *Басов, Бобылев, Нестоянов, Ухов* и т.п.. К этой же группе исследователи причисляют и выделенные нами в таблице в отдельности фамилии, лексическая основа которых связана с названиями животных, птиц, рыб, насекомых, растений – 7,5%. Это *Ершов, Сорокин, Селезнев, Крапивенцов, Мушников* и т.п.

В Шеломах картина в целом похожая. Однако прослеживаются и две особенности – значительно меньшая часть фамилий, образованных от календарных имен, и наименований по роду занятий, которые указывали исключительно на профессии предков. Ни один из их носителей не занимался тем ремеслом, на которое указывала фамилия. Поясняются эти особенности, по нашему мнению, все той же замкнутостью слободы относительно внешних влияний.

Итак, подытожим вышесказанное:

1. Результаты проведенного нами анализа указывают на использование старообрядцами исключительно канонических имен и полное отсутствие славянских и древнерусских, если, безусловно, их не носили святые (например, Борис). О том, что такая ситуация была характерна для всех слобод, а не только для слобод Климовой и Шеломов, может, по нашему мнению, свидетельствовать и аналогичный результат, полученный при анализе имен слободы Зыбкой<sup>444</sup>.
2. Формы записи как мужских, так и женских имен в использованных нами источниках указывают на то, что значительная часть этих имен изменялась в соответствии с русским произношением отдельных звуков. В результате они приобретали несколько отличное звучание от зафиксированного в святцах, что придавало этим именам особый этнический колорит.
3. Самым популярным среди мужских было имя Иван, а среди женщин – Авдотья (Евдокия) и Анна.

---

<sup>444</sup> См. Волошин Ю. Старовіри Гетьманщини в Генеральному описі Лівобережної України... – С.138.

4. Более жесткие, нежели среди остальных православных, религиозные нормы обусловили, по нашему мнению, полное отсутствие части широкоупотребимых канонических имен (например, Ольга и Николай), а также использование довольно редких (например, Иуда).
5. Несмотря на вышеназванные нормы и правила, определенная возможность выбора имен, очевидно, была. К такому мнению приводит факт более широкого использования одних и неупотребления других имен парных святых. В этих случаях родители детей руководствовались, очевидно, какими-то собственными мотивами: благозвучностью, счастьем, наречением „на честь” и т.п.
6. Значительного распространения в семьях староверов приобрела одноименность, когда одно и одно и то же имя принадлежало нескольким членам одной семьи. По нашему мнению, одной из причин этого было строгое соблюдение принципа наречения каноническими именами.
7. Классификация фамилий за лексическими основами указывает на традиционный путь их формирования. Наибольшую группу составляли фамилии, образованные от собственных имен – *Иванов, Афанасьев, Марков* и т.п. .

## ГЛАВА IV. БРАК, СЕМЬЯ, ДОМОХОЗЯЙСТВО

### § 1. Брачность и брачное состояние жителей слобод

Одно из центральных мест в общей характеристике старообрядческого социума Гетьманщины занимают институт брака и брачные отношения, поскольку именно через них проявляется социально-экономическая детерминированность демографических процессов, особенности которых мы и пытаемся выяснить. Однако прежде чем перейти к исследованиям того статистического материала, который есть в нашем распоряжении, заметим, что отношение к браку у староверов не всегда отвечало общепринятым нормам того времени. Наиболее радикальные из них – представители большинства беспоповских согласий: поморцы, федосеевцы и др. – вообще отвергали его необходимость. Исходя со своего эсхатологического убеждения в том, что царство Антихриста уже наступило, они выдвинули целый ряд аргументов относительно ненужности брака. По их мнению, брак нельзя было заключать по нескольким причинам: во-первых, нарушался такой необходимый для Спасения во время Страшного суда идеал чистоты; во-вторых, из-за отсутствия священства правильные браки некому было освящать и, в-третьих, такие браки вели лишь к рождению новых „слуг Антихриста”.<sup>445</sup>

Тем не менее, подавляющее большинство жителей „описных слобод” принадлежало к умеренному течению – поповскому, представители которой брак признавали. Иногда из-за отсутствия собственного священнослужителя они прибегали даже к услугам представителя официальной церкви, если тот соглашался, безусловно, за большую плату, венчать по старыми обрядами<sup>446</sup>. Правда, такие браки не могли оформляться официально, так как тогда но-

---

<sup>445</sup> Эткинд А. Указ. соч., С.29. См. также: Панченко А.А. Указ. соч., С.128.; Нильский И. Семейная жизнь в русском расколе: Исторический очерк раскольнического учения о браке. – Вып. 1: От начала раскола до царствования императора Николая I. // Вест. Европы. – 1869. – Кн. 8. – С. 905 – 913.

<sup>446</sup> Власова И.В. Брак и семья у русских (XII – начало XX века). // Русские. – М.: Наука, 1999. – С. 421.

вобрачным пришлось бы перейти в православие, а старообрядческие священники к тому времени метрических книг еще не вели. Более того, среди проживающих в Стародубье беспоповцев, тоже, очевидно, было немало таких, которые признавали брак. Один из них, вышеупомянутый старообрядческий писатель Иван Алексеев (Стародубский), в 1762 г. даже посвятил ему специальное сочинение – «О тайне брака»<sup>447</sup>.

В связи с такой специфической ситуацией перед нами закономерно возникает вопрос: насколько отображенные в источниках данные о брачном состоянии населения отвечали реальному положению вещей? Все же, по нашему мнению, учитывая цель проведения переписей, староверы не имели оснований скрывать свое брачное состояние, ведь налогообложение осуществлялось по домохозяйствам и лицам мужского пола, а не по семейным парам. Правда, не следует забывать и о непринятии частью из них любых переписей вообще. Кроме того, переписчики в силу разных причин могли не учесть часть лиц, но вряд ли это существенно влияло на общую картину.

Итак, на основе данных Румянцевской описи и материалов четвертой ревизии попробуем ответить на такие вопросы:

- Какое количество староверов находилось в браке в исследуемый период?
- Какая часть из них находилась в браке раньше?
- Какая доля тех, кто никогда не вступал в брак?
- В каком возрасте представители обоих полов вступали в брак?
- Как складывалась ситуация на брачном рынке?
- Как долго длился брачный союз?
- Как часто жители слобод вступали в повторный брак?
- Насколько среди старообрядцев были распространенные внебрачные связи?

Для выяснения первых трех поставленных нами вопросов, подсчитаем на основе указанных критериев мужское и женское население соответственно отдельным возрастным группам. За точку

---

<sup>447</sup> Вургафт С.Г., Ушаков И.А. Указ. соч., С.55,57.

отсчета возьмем категорию 10-14 летних<sup>448</sup>, поскольку наиболее низкий допустимый брачный возраст для девушек в то время начинался в 13 лет<sup>449</sup>. Интересно, что к трудоспособному населению, согласно Румянцевской описи, их зачисляли лишь с 15 (см. табл.18).

Наши подсчеты свидетельствуют, что на момент переписи наибольшую часть обывателей брачного возраста составляли состоящие в браке – 67,5% среди мужчин и 73,6% среди женщин. Довольно существенно им уступали те, которые никогда в браке не состояли – 30,5% среди мужчин и 16,7% среди женщин. На последней позиции находились вдовцы – 2% и вдовы – 9,7%.

Если же рассматривать эти три категории детальнее согласно возрастным показателям, то мы увидим, что самая большая часть неженатых мужчин, состояла из лиц 15-25 летнего возраста (80,5%). У женщин основную массу незамужних составляли лица 15-19 лет (73,4%). То есть, на момент составления переписи неженатыми были именно те староверы, которые еще имели потенциальную возможность вступить в брак. Кроме того, нельзя отбрасывать и потенциальной возможности вступления в брак части холостых из других возрастных категорий, по крайней мере, до 49 лет. Таким образом, за пределами брака оставался относительно незначительный процент населения – среди мужчин около 30 чел. (4% от всех неженатых), а среди женщин около 19 (5%). Перевес мужчин, несомненно, следует связывать с их общим преимуществом среди слободских жителей. Нужно также отметить, что большая доля неженатых в первых двух возрастных группах свидетельствует о не-

---

<sup>448</sup> Необходимо заметить, что в демографической науке население, обычно, делят на 5, либо 10 летние группы. (См.: Прибиткова І.М. Основи демографії: Посібник для студ. гум. і сусп. ф-тів вищ. закладів. – К.: АртЕк, 1955. – С 108). Для нашего исследования более оптимальным является первый вариант, потому что в то время были случаи вступления в брак раньше 15 лет.

<sup>449</sup> Цатурова М.К. Русское семейное право XVI – XVIII вв. – М.: Юрид. лит., 1991 – С.8. Согласно указа Синода, от 17 декабря 1774 г., брачный возраст для мужчин и женщин устанавливался соответственно – 15 и 13 лет. (См. также: Лещенко В.Ю. Русская семья (XI-XIX вв.: Монография. – СПб.:СПГУТД, 2004 – С.141.)

значительном распространение в „описных слободах” ранних браков. Как видим, лишь 4 девушки были выданы замуж, прежде чем им исполнилось 15-лет.

Более точные данные относительно уровня брачности<sup>450</sup> можно получить, применив методику, предложенную французскими исследователями Л.Анри и А. Блюмом. Они считают, что возможность впервые вступить в брак уменьшается соответственно увеличению возраста и становится минимальной в 50 лет<sup>451</sup>. Таким образом, показатель окончательного безбрачия<sup>452</sup> равняется показателю безбрачия в 50 лет.

Построенная нами таблица брачного состояния населения разрешает для каждого пола и каждой возрастной группы, подсчитать число лиц, которые остались за пределами брака (см. табл. 19).

Таким образом, долю лиц, которые не вступили в брак до 50 лет, определяем путем подсчета среднего значения для 45-49 и 50-54 лет<sup>453</sup>. В частности, для мужчин она составляла:

$$C_{50} = \frac{12 + 6}{147 + 115} = 0,068;$$

а для женщин:

$$C_{50} = \frac{1 + 6}{131 + 131} = 0,027.$$

Кроме того, можем определить и долю лиц, которые не вступали в брак (см. табл. 20).

---

<sup>450</sup> Уровень брачности измеряется для каждой возрастной группы долей тех, кто на момент переписи состоял в браке.

<sup>451</sup> Анри Л., Блюм А. Указ. соч., С.48.

<sup>452</sup> Доля тех, кто никогда не состоял в браке до 50 лет.

<sup>453</sup> Анри Л., Блюм А. Указ. соч., С.48.



## ДОЛЯ ЛИЦ ОСТАВИХСЯ ВНЕ БРАКА

Возрастные Категории	Описные слободы		Украинские села	
	Мужчины	Женщины	Мужчины	Женщины
С <sub>10-14</sub>	1	0,991	0,996	1
С <sub>15-19</sub>	0,945	0,807	0,930	0,757
С <sub>20-24</sub>	0,494	0,127	0,476	0,050
С <sub>25-29</sub>	0,183	0,030	0,139	0
С <sub>30-34</sub>	0,077	0,025	0,050	0,004
С <sub>35-39</sub>	0,060	0,017	0,024	0
С <sub>40-44</sub>	0,037	0,014	0,005	0
С <sub>45-49</sub>	0,081	0,007	0	0
<b>Всего</b>	<b>2,877</b>	<b>2,018</b>	<b>2,620</b>	<b>1,811</b>
С <sub>50</sub>	<b>0,068</b>	<b>0,027</b>	<b>0,007</b>	<b>0</b>

Таким образом, применение этого метода подтверждает вывод о том, что в брак не вступала лишь незначительная часть слободских обывателей, большинство из них были мужчины. Сравнение полученных результатов с аналогичными данными соседних украинских сел, приведенных в таблице, дает основание утверждать, что часть жителей „описных слобод”, оставшихся вне брака, была значительно больше. Из таблицы видно, что замуж выходили все украинские женщины, а неженатых мужчин было почти вдесятеро меньше, чем среди старообрядцев. Одной из причин этих отличий, очевидно, является то, что брачный рынок у староверов был ограничен представителями одной этноконфессиональной группы. (Более подробно на эту особенность мы рассмотрим несколько ниже – Ю.В.)

Произведенные нами подсчеты свидетельствуют о том, что мужчины, состоящие в браке, преобладали в девяти возрастных категориях – от 25 до 69 лет, а женщины в пяти – от 20 до 44 лет. Самый большой процент женатых мужчин (93,5%) приходился на лица 40 - 44-х летнего возраста, а женщин (95,1%) — 25-29 летне-

го. Такое очевидное несоответствие между состоящими в браке представителями обоих полов скорее всего связано с довольно высоким уровнем смертности, которая, в свою очередь, приводила к росту количества вдов, доля которых, начиная из 40-летнего возраста, была довольно значительной, а в двух возрастных группах (60-64 и 65-69) она даже превысила половину всех женщин. Бросается в глаза и то, что в возрастной группе от 20 до 24 лет доля женатых мужчин значительно уступает доле замужних женщин. Выходит, что мужчины женились позднее, чем женщин выдавали замуж.

Общий процент тех, кто раньше состоял в браке, как видно из таблицы, невысокий и в общем составляет лишь 5,6% всего населения брачного возраста. В половом соотношении преимущество было на стороне вдов. В среднем их приходилось 21,4 на слободу, тогда как вдовцы уступали им почти в пять раз – 4,7 на слободу. По нашему мнению, это преимущество обусловлено действием, как минимум, двух демографических факторов – высоким уровнем мужской смертности и более частым, как отмечалось выше, вступлением мужчин в повторный брак. Несколько по-иному выглядит ситуация в полковых селах – меньшим был процент вдовцов и вдов (4,9%), а соотношения между ними значительно выше – вдов 15,5 на село, а вдовцов – 7,5.

Таким образом, результаты проведенного нами исследования свидетельствуют, что подавляющее большинство жителей слобод обоих полов, начиная с 15 лет, вступала в брак. Процент лиц, которые никогда не вступали в брак, был очень незначительным. Правда, мужчины оставались холостыми значительно чаще, чем женщины. Небольшой, хотя и более высокой, чем в украинских селах, была доля вдовцов и вдов.

*Средний возраст заключения брака.* Выяснение проблемы возраста заключения слободскими обывателями первого брака связано для нас с определенной трудностью, поскольку, как уже отмечалось, старообрядцы не вели метрических записей, а в использованных нами источниках, соответственно, указан только их возраст. Попробуем предположить, что бездетные молодые супруги только недавно вступили в брак, а для семей, которые имеют детей, брачный возраст определим, исходя из возраста старшего ребенка. Таким образом, мы сможем узнать приблизительный брачный воз-

раст юношей и девушек. Для своих подсчетов произвольно выберем 300 брачный пар из слобод Воронок, Еленка, Климова, Клинцы и Лужки, сравнивая их с 300 брачными парами из соседних украинских сел Топальської сотни Стародубского полка – Футор, Сушаны, Шумиловка и Замишев (см. табл. 21).

Полученные результаты указывают на то, что преобладающая часть мужчин и женщин вступала в брак в возрасте 20-29 лет. Наиболее выразительнее это прослеживается на графическом изображении, которое демонстрирует, что женщин выдавали замуж чаще всего с 20-24 лет<sup>454</sup>, а мужчины вступали в брак с 25-29 лет (см. рис. 13). Вместе с тем немалая часть девушек выходила замуж и в относительно раннем возрасте — 15-19 лет (20,3%). Среди мужчин, наоборот, значительное распространение приобрели более поздний браки — 30-34 года (18,7%).

На основании этих данных можно утверждать, что жители „описных слобод” вступали в брак в более позднем возрасте, чем жители полковых сел. Это явление, по нашему мнению, определенным образом было связано с развитием в слободах промыслов и торговли, к которым было привлечено много молодых мужчин и которые предусматривали частое и продолжительное пребывание за пределами слобод. По мнению И.Абрамова, еще одной причиной довольно позднего брачного возраста мужчин может также служить установка на достижение определенного материального благосостояния перед вступлением в брак<sup>455</sup>. Данное утверждение носит скорее гипотетический характер, поскольку доказать его тяжело, однако принять как одно из возможных объяснений мы, безусловно, можем.

---

<sup>454</sup> Возможно, что такая практика, была тесно связана с потребностью ведения хозяйства. В условиях массового занятия мужчин отхожими промыслами, потеря рабочих рук могла существенно отобразиться на его состоянии, поэтому девушек старались выдавать замуж как можно позже. Як утверждает В. Лещенко, это явление было довольно распространено во многих регионах России. (В.Ю.Лещенко Указ. соч., С.140.).

<sup>455</sup> «Мужчины женятся гораздо позже, не прежде чем добьются некоторого материального благополучия». (Абрамов И.С. Поездка в Стародубе... – С.290).

Большинство ранних браков у женщин приходится на 17-18 - летних, хотя встречаются и более ранние (двое 13 - летнего возраста и двое 14 - летнего). Однако необходимо заметить, что предложенный нами метод разрешает проследить лишь общую динамику брачности. Определение реального возраста вступления в первый брак возможно лишь при наличии и учете таких сведений:

1. Данных о том, что в привлеченных к подсчетам семейных парах выжили все первые дети.

2. Информации о возможных старших детях, которые на момент составления источника могли быть совершеннолетними, иметь собственные семьи и жить в отдельно от родителей. В первую очередь, это касается девушек, которые в результате замужества оставляли родительские семьи.

Поскольку учесть эти обстоятельства было невозможно вследствие отсутствия соответствующих данных в реестре, то для определения среднего возраста вступления в первый брак обратимся в методике, предложенной французскими учеными. Зная в каждой возрастной группе до 50 лет долю тех слобожан, которые не вступили в брак –  $C$ , попробуем определить средний возраст вступления староверов в первый брак –  $i$ . Вычисления будем проводить при помощи такой формулы:

$$i = 10 + \frac{5(C_{10-14} + C_{15-19} + \dots + C_{45-49}) - 40C_{50}}{1 - C_{50}}$$

По нашим данным средний возраст вступления в первый брак:

для мужчин

$$i = 10 + \frac{5(2,877) - 40(0,068)}{1 - 0,068} = 10 + \frac{11,68}{0,932} = 22,5;$$

для женщин:

$$i = 10 + \frac{5(2,018) - 40(0,027)}{1 - 0,027} = 10 + \frac{9,1}{0,973} = 19,3.$$

---

<sup>456</sup> Анри Л., Блюм А. Указ. соч., С.49.

Аналогичные подсчеты проведем и с данными по украинским селам, которые демонстрируют средний брачный возраст для мужчин:

$$i = 10 + \frac{5(2,620) - 40(0,007)}{1 - 0,007} = 10 + \frac{12,82}{0,933} = 23,7;$$

для женщин:

$$i = 10 + \frac{5(1,811) - 40(0)}{1 - 0} = 10 + \frac{9,055}{1} = 19,1$$

Как видим, наши вычисления указывают на то, что мужчины в „описных слободах” вступали в брак, а девушки выдавались замуж фактически в том же возрасте, что и в украинских селах. Отметим также, что полученный нами результат значительно выше тех показателей, которые приводит Б. Миронов для региона Центральной России, откуда происходили предки большинства старообрядцев (15-16 лет для женщин и 16-18 – для мужчин)<sup>457</sup>, и тяготеет к европейскому типу брачности, для которого характерный более поздний возраст первого брака.<sup>458</sup>

Рассмотрим также возрастное различие между супругами. Как правило, преимущество принадлежало мужчинам, хотя в 29 случаях старшими были женщины (см. табл.22). Доля таких браков составляла почти 10%, что указывает на значительное распро-

---

<sup>457</sup> Миронов Б. Указ. соч., С. 167. Он также выше от показателя высчитанного американским исследователем С.Хоком для с. Петровского Тамбовской губернии в XIX в. Там мужчины вступали в брак в 19 – 20 лет. (См.: Хок С. Крепостное право и социальный контроль в России: Петровское, село Тамбовской губернии. – М.: Прогресс – Академия, 1993. – С.75.) Правда, в некоторых регионах России исследователи также констатируют похожий возраст вступления в первый брак, но только в XIX в. (См.: Авдеев А., Блюм А., Троицкая И. Некоторые аспекты изучения брачности помещичьих крестьян в первой половине XIX века по материалам ревизских сказок и метрических книг (на примере Выхинской вотчины графов Шереметьевых). // Homo historicus: К 80-летию со дня рождения Ю.Л. Бессмертного: В 2-х кн. / Отв.ред. А.О. Чубарьян; Ин – т всеобщей истории. – М.: Наука, 2003. – Кн.1. – С.650 – 675.; Об особенностях брачного возраста в Великокороссии смотрите также: Миттерауер М., Каган А. Указ. соч., С.58 – 63.)

<sup>458</sup> Хаджнал Дж. Указ. соч., С.23 – 33.

странение подобной практики. Ее существование западный исследователь П. Цап, который изучал брачное поведение крестьян Ярославской губернии, объясняет особенностями сельской экономики: „В условиях, когда обрабатываемая крестьянами земля периодически перераспределялась с учетом изменения трудоспособности дворов, причина того, что жены были старше мужчин, возможно, кроется в той выгоде, которую получало домохозяйство, принимаемая в свой состав женщину уже трудоспособного возраста”.<sup>459</sup>

Таблица 22.

### ВОЗРАСТНОЕ РАЗЛИЧИЕ МЕЖДУ МУЖЬЯМИ И ЖЕНАМИ

Разница	Описные слободы		Украинские села	
	Количество Случаев	%	Количество случаев	%
<b>0-4</b>	99	33	128	63,7
<b>5-9</b>	85	28,3	76	25,3
<b>10-14</b>	53	17,6	20	6,7
<b>15-19</b>	21	7	5	1,7
<b>&gt; 20</b>	13	4,6	4	1,3
<b>Жены &gt;</b>	29	9,6	4	1,3

Согласно данным таблицы наибольший процент как в полковых селах, так и в „описных слободах” составляли те брачные пары, где супруги были ровесниками, или мужчины старше жен не больше чем на четыре года (63,7% и 33%). На второй позиции находятся супруги с разницей 5-9 лет (25,3% и 28,3%). Именно эти две категории составляли у староверов подавляющее большинство (61,3%), а среди православных – основную массу брачных пар (89%). В среднем, в поселениях старообрядцев мужчины были старше от своих жен на 7 лет. Тем не менее, мы не можем утверждать, что браки с большим возрастным различием между партнерами были значительной редкостью. Такое случалось довольно часто (4,6%). Например, житель Клинцов Семен Щукин был старше от своей жены Соломонида на 24 года, а Семен Мышкин из

<sup>459</sup> Цит. по: Авдеев А., Блюм А., Троицкая И. Указ. соч., С.661.

этой же слободы – на 22. Показательно, что в обоих случаях это были первые, а не повторные браки.

Распространение таких неравных браков связано, по нашему мнению, как минимум с тремя обстоятельствами: 1) численное преимущество мужчин на брачном рынке препятствовало части из них найти себе пару среди представительниц своего поколения; 2) установка на достижение определенного уровня материального благополучия как необходимой предпосылки вступления в брак. По этой причине мужчины почтенного возраста старались брать себе молодых жен. Соответственно и родители, которые отдавали дочерей замуж, интересовались, в первую очередь, не возрастом женихов, а уровнем их благосостояния; 3) замкнутость группы и особенности вероучения предопределяли относительную узость брачного рынка, заставляя часть староверов искать спутницу жизни среди представительниц младших возрастных групп.

Сравнительно с населением слобод среднее возрастное различие в украинских парах было намного меньше – 3 года. Кроме того, значительно реже встречаются браки с большим возрастным разрывом, когда мужчины были намного старше жены – 3%, а возрастное преимущество женщин можно скорее считать исключением – 1,3%. Это, по нашему мнению, лишний раз подтверждает то, что институт брака в „описных слободах” имел свои особенности по сравнению с остальным населением микрорегиона, что, в свою очередь, свидетельствует о своеобразии старообрядческого социума вообще.

*Брачный рынок.* Попробуем выяснить ситуацию на брачном рынке. К сожалению, Румянцевская опись почти не содержит данных, которые бы позволили проанализировать этот вопрос, поэтому для своего исследования используем материалы IV (1782) ревизии. Правда, ревизские сказки, которые есть в нашем распоряжении, как уже отмечалось, касаются лишь половины из исследуемых слобод. Но несмотря на то, что эти расхождения могут существенно повлиять на общую картину брачного рынка, мы считаем возможным включить их в свое исследование. Использование этих, пусть и не всегда полных, данных позволит более четко представить вариативность брачного выбора.

Сначала заметим, что в значительной степени на формирование рынка влияли некоторые ментальные установки того време-

ни, прежде всего этнические и религиозные, которые запрещали браки с иностранцами и иноверцами<sup>460</sup>. Это, в свою очередь, уменьшало возможности в выборе партнеров и в определенной мере значительно суживало брачный круг. Именно поэтому, очевидно, среди брачных партнеров мы почти не встречаем представителей разных этносов.

Подсчитаем в каждой из слобод число женщин, которых выдали замуж, и число женщин, которых взяли, за период между III (1765) и IV (1782) ревизиями. Таким образом выясним географию брачного рынка, что в свою очередь позволит нам определить определить размеры брачного круга. Продемонстрируем полученные результаты на примере таблицы (см. табл. 23).

Выходит, что за период между III (1765) и IV (1782) ревизиями замуж было выдано 282 чел.; больше половины из них – в границах своих населенных пунктов: в Клинцах – 63,6%, Климовой – 58,3%, Деменке – 46,6%, Шеломах – 50%, Злынке – 67,7%. Значительная часть невест экспортировалась также в соседние староверские слободы, преимущественно те, которые относили к „описным”. В Клинцах их доля составляла 27,3%, Климовой – 41,6%, Деменке – 53,3%, Шеломах – 50%, а Злынке – 29%. Совсем незначительная часть была выдана в Ветковские слободы, а остальные – в отдаленные регионы, преимущественно города Центральной России (эти девушки, как правило, выходили за купцов). Как видим, полученные данные свидетельствуют об определенной локализации брачного рынка.

---

<sup>460</sup> Див: Власова И.В. Указ. соч., С.421.; Цатурова М.К. Указ. соч., С. 13.; Савельева О.А. Указ. соч., С.208.



**БРАЧНЫЙ РЫНОК „МАЛОРОССИЙСКИХ ОПИСНЫХ  
РАСКОЛЬНИЧЕСКИХ СЛОБОД”**

Слободы	Клинцы		Климова		Деменка		Шеломы		Злынка	
	Выданные	Взяты	Выданные	Взяты	Выданные	Взяты	Выданные	Взяты	Выданные	Взяты
Ардонь	12	18								3
Белев	2	1								
Белоруссия 1	2	6		2					1	6
Воронок	5	6		2						
Деменка		1			7	18		1		1
Добрянка		2	1						1	
Еленка	2	11	1	1						
Елесавет 2	1									
Зыбкая	23	12	3	3	1	6		1		5
Злынка	3		1		2	3		1	21	33
Калуга	5	5		1						
Климова	8	10	21	6	1	4		2	2	2
Клинцы	126	161								
Курск		1								
Лужки	1	3								
Малороссия 3		1		1						
Марч. Буда 4		1								
Митьковка	3	5	3			1			1	
Млынка		2								
Мосальськ		1								
Москва	2	1		1						
Одоев	1									
Радуль			1							
Рыльск		1								
Свяцька		2			1	3		2	3	1
Сэр. Буда 4	1									
Стародуб	1									

<b>Т.Перевоз 5</b>				1						
<b>Чуровичи</b>			1	2			1			1
<b>Шеломы</b>		3	4	2	3	1	1	5	2	2
<b>Ярославль</b>		1		1						
<b>Всего</b>	198	255	36	23	15	36	2	12	31	54

\* 1 Речь идет о старообрядческой колонии Ветке и прочих поселениях, на территории Беларуси.

2 Так, в документе, очевидно, имеется в виду крепость Св. Елизаветы, в которой проживало немало купцов-старообрядцев.

3 В документе, о них написаны: *«малороссийской породы»*.

4. Марчинихина Буда, Середина Буда – населенные пункты Глуховского полка, в которых частично проживали староверы.

5. Тимошкин Перевоз.

Несмотря на довольно широкий спектр слобод в брачных стратегиях прослеживаются и определенные приоритеты: из Клинцов больше всего выдали в Зыбкую – 23 чел. и Ардонь – 12, из Климовой в Шеломы – 4 и по 3 – в Зыбкую и Митьковку. Это, по нашему мнению, можно объяснить, с одной стороны, расстоянием между населенными пунктами, а с другой – их экономическими, а то и административными связями. Тем не менее, трудно сказать, какой из факторов играл решающую роль. Например, расстояние от Клинцов до слободы Ардонь, которая не принадлежала к „описным слободам”, а находилась в ведении Киево-Печерской Лавры, составляло около 6 верст, но больше невест выдали в Зыбкую, которая находилась за 36 верст. Такая самая ситуация сложилась в Климовой, из которой девушек выдавали преимущественно к отдаленные слободы. Наиболее отдаленным местом „экспорта” слободских женихов была Москва, в которую выдали двух девушек из Клинцов.

Иное положение сложилось с „импортом” невест. Лишь в двух слободах большинство невест происходили из того же населенного пункта (Клинцах – 63,1% и Злынке – 61,1%); в Деменке таких была ровно половина (50%), а в Шеломах и Климовой – меньшинство (41,7% и 26,1%). Что касается приоритетов, то в Клинцы большинство невест прибыло из Ардони, Зыбкой, Еленки и Климовой, в Деменку – из Зыбкой, а в Злынку – из Белоруссии. В двух других поселениях (Климова и Шеломы) брачный рынок был

распределен равномерно. Наиболее отдаленным местом, откуда взяли невест, был город Ярославль (одну девушку в Клинцы и одну в Климову).

Таким образом, проведенное нами исследование разрешает сделать такие выводы:

1. Брачный рынок жителей „описных раскольнических слобод” ограничивался представителями их религиозного общества, которые жили в тех же „описных слободах” и сопредельных с ними или в более отдаленных поселениях староверов (Территория Речи Посполитой, Москва, Ярославль и т.п.).

2. Брачных контактов с украинским православным населением практически не происходило. Не прослеживаются они и в привлеченных к анализу украинских селах. Итак, можем предположить, что браки между староверами россиянами и православными украинцами были крайне редким явлением, если вообще заключались. Скорее всего, этому препятствовали религиозные, этнические и мировоззренческие отличия.

3. Брачный рынок для большинства невест ограничивался территорией собственных слобод. Вместе с тем немало „выданных” (38,3%) и „взятых” (41,3%) происходили из сопредельных, а иногда и более отдаленных поселений староверов. Если брать во внимание только Северную Гетманщину, то расстояние к отдельным населенным пунктам составляла свыше 100 верст. Так, расстояние от слободы Клинцов до Середины Буды, куда выдали одну невесту, равнялась 150 верст, а до Добрянки, откуда взяли двух, – 114. От Климовой до Радули, куда выдали другую, – 132 версты. Учитывая состояние тогдашних транспортных средств и дорог, контакты между слободами были довольно осложнены. По мнению российского исследователя В. Пушкова, такие отдаленные поиски невест были связаны с довольно строгими брачными правилами, которые запрещали старообрядцам вступать в брак даже с очень далекими родственниками – выше восьмого колена.<sup>461</sup>

*Продолжительность брака.* Выяснения вопроса продолжительности браков затрудняется аналогичной проблемой – отсут-

---

<sup>461</sup> Пушков В.П. Указ. соч., С 49.

вием метрических записей, точнее, отсутствием данных о дате заключения брака. Однако, в ревизских реестрах фиксируются даты смерти одного, а то и обоих супругов. Зная это, попробуем определить год заключения брака по возрасту старших детей.

Для проведения необходимых подсчетов используем материалы двух самых больших имеющихся в нашем распоряжении ревизских сказок – Клинцов и Злынки. Подборку супружеских пар для анализа мы производили с учетом таких данных: а) отображение в документе времени прекращения брака; б) наличие детей, поскольку лишь по их возрастным и параметрами можно определить приблизительную дату вступления в брак. Оказалось, что этим требованиям отвечала 141 семейная пара – 124 в Клинцах и 17 в Злынке. Количественное отличие объясняется тем, что в последнем случае, как уже отмечалось, реестр охватывает лишь часть населения слободы. Однако, по нашему мнению, это существенно не влияло на полученные результаты, так как показатель продолжительности брака по обеим слободам не сильно отличается – 19,3 года в Клинцах и 17,3 – в Злынке. Средняя продолжительность брака составляет 18,3 года.

Полученные данные, бесспорно, носят лишь ориентировочный характер, однако дают возможность точнее охарактеризовать несколько важных аспектов проблемы брачности. Стало быть, средняя продолжительность браков среди старообрядцев Стародубья, по нашим данным, не превышала 20 лет, а в отдельных случаях колебалась от 1 и до 52 лет (см табл.24).

Таблица 24

### ПРОДОЛЖИТЕЛЬНОСТЬ БРАКА

ГОДА	ЧИСЛО	%
1 – 4	4	2,8
5 – 9	23	16,3
10 – 14	26	18,4
15 -19	29	20,6
20 – 24	23	16,3
25 – 29	13	9,2
30 – 34	11	7,8
35 – 39	4	2,8
40 >	8	5,7

Наибольшую часть составляли те пары, продолжительность брака которых составляла 15-19 лет (20,6%), вторую ступеньку заняли супруги, прожившие в месте по 10-14 лет (18,4%), а третью поделили семьи, которые существовали по 5-9 и 20-24 года ( по 16,3%). Как видим, коротких (1-4 года) и продолжительных (35-39) семейных союзов меньше – всего по 2,8%. Из всех рассмотренных случаев самым продолжительным (52 года) был брак Ивана и Софьи Лазаревых<sup>462</sup> из слободы Клинцы, а самым коротким – всего 1 год – Филиппа и Марии Маловых<sup>463</sup> из того же населенного пункта. Причиной его прекращения стала смерть мужа. В соответствии с тогдашними русскими семейными обычаями «Брак прекращался в связи со смертью одного из супругов, разводом по основаниям, предусмотренным законом и признанием брака недействительным».<sup>464</sup> Согласно нашим источникам, именно смерть одного из членов супружества была основной причиной прекращения брака. Чаще всего умирали мужчины. В 90 из 141 рассмотренного нами пара брак прекратился именно в результате мужской смерти и лишь в 32 – женской.

Еще одной причиной, не учтенной предыдущими исследователями,<sup>465</sup> было рекрутство. Основанием для утверждения, что рекрутство прекращало брак, являются факты повторного замужества жен тех мужчин, которые были отданы в солдаты<sup>466</sup>. Не есть ли это свидетельством того, что старообрядцы, которые прикладывали немало усилий для избежания неприемлемой для них повинности, приравнивали рекрутов к умершим или к обозначенным печатью Антихриста? Соответственно, и их жены считались свобод-

---

<sup>462</sup> ЦГИАК Украины. – Ф.206, оп.3, д.7393, л.11.

<sup>463</sup> Там же, л.85.

<sup>464</sup> Цатурова М.К. Указ. соч., С.65.

<sup>465</sup> См.: Власова И.В. Указ. соч., С.416 – 431.; Миронов Б.Н. Указ. соч., С.167 – 179.

<sup>466</sup> См: ЦГИАК Украины. – Ф.206, оп.3, д.7393, л.94, 95, 96, 97об., 99об. См. также: Волошин Ю. Шлюбність і шлюбний стан старовірів Стародубського полку. // Соціум. Альманах соціальної історії. – К.: Ін-т історії України НАН України, 2003. – Вип.4. – С. 49.

ными от брачных обязательств и имели право выходить замуж повторно<sup>467</sup>.

Всего повторных браков в слободе Клинцы было заключено 51, или 17,7% от общего количества состоящих в браке. Из них 34 приходится на мужчин и 17 на женщин (в шести из них первых мужей забрали в рекруты). Если же сравнить эти данные с числом тех, кто утратил свою пару между ревизиями, то значит, что число повторно состоящих в браке среди мужчин даже превысило число умерших жен. И хотя это связано с тем, что источник зафиксировал и тех, которые вступили в повторный брак еще до III ревизии, на общую тенденцию оно существенно не повлияло — почти все овдовевшие мужчины пытались вступить в повторный брак. С женщинами ситуация другая — лишь небольшая часть вдов выходила замуж. На причинах этого явления мы уже останавливались выше.

Средний возраст вступления в повторный брак для мужчин составлял 41 год, а для женщин 32,6. Самый младший из рассмотренных нами мужчина, который вступил в брак вторично, имел 32 года, а старший — 63<sup>468</sup>. У женщин этот показатель закономерно ниже — 24 и 40 лет.

Хотя тогдашние общественные правила позволяли вступать и в третий брак, в нашей слободе зафиксированный всего один такой случай. Но сам этот факт свидетельствует, по нашему мнению, о том, что среди староверов Стародубья бытовали традиционные для русских взгляды относительно количества допустимых браков — не больше трех. Третий брак взял Мирон Никитин, которому на время его заключения исполнилось 33 года. Впервые он женился в двадцатилетнем возрасте и на протяжении последующих двенадцати лет похоронил двух жен. К сожалению, использованные нами источники не дают возможности выяснить еще один важный аспект брачных отношений — развод. Безусловно, он имел место. А

---

<sup>467</sup> Однако кое-где были случаи, когда солдаток выдавали замуж насильно. По крайней мере, один такой факт приводит в своей монографии В. Лещенко. (Лещенко В.Ю. Указ. соч., С.141.)

<sup>468</sup> Необходимо заметить, что в русском крестьянском обществе считалось непристойным жениться в возрасте старше пятидесяти лет. См.: Авдеев А., Блюм А., Троицкая И. Указ. соч., С.656.; Миттерауер М., Каган А. Указ. соч., С. 54.

упоминавшийся выше И. Абрамов даже утверждал, что «расторжение брака явление довольно частое и проводится священником без особых формальностей»<sup>469</sup>. Однако проверить, насколько достоверно это утверждение и можно ли его применить ко второй половине XVIII ст., мы, к сожалению, не имеем возможности.

Очевидно, несмотря на определенные особенности верования, институт брака рассматривался старообрядцами в русле общепринятых среди этнических россиян того времени норм. То есть, брак был залогом материального благополучия и определял общественное положение. Соответственно этим установкам выстраивалась и брачная стратегия: стремление войти в зажиточную семью, получить дополнительные рабочие руки, привести в дом рабочего или работницу. Поэтому при выборе брачных партнеров ведущую роль играл расчет<sup>470</sup>. Отсюда — ранние браки и значительная возрастная разница между супругами. Довольно часто женихи до бракосочетания даже не знали своих невест.<sup>471</sup> Любовь при таких условиях не могла иметь какого-либо существенного влияния на процесс заключения брака. Тем не менее, и говорить о полном ее отсутствии среди слободских старообрядцев тоже нельзя. По нашему мнению, ярким свидетельством существования этого чувства есть фиксация источниками внебрачных связей, о которых свидетельствуют упоминания о незаконнорожденных детях.

*Внебрачные связи.* В ревизских реестрах мы нашли восемь лиц, о которые прямо или опосредствованно сказано, что они рождены незаконно. Зафиксированы такие случаи в двух населенных пунктах — три в Деменке и пять в Клинцах. В других слободах или же совсем не было прелюбодеяний, что кажется маловероятным, или же, скорее всего, говорить о них считалось неприличным. Формы записи об этих случаях в источнике свидетельствуют о традиционно осуждающем характере отношений старообрядческой общины к тому явлению, на которое указывает соответствующая терминология. Использовалось два словосочетания — «незаконно-

---

<sup>469</sup> Абрамов И.С. Поездка в Стародубье... — С. 293.

<sup>470</sup> Миронов Б.Н. Традиционное демографическое поведение крестьян в XIX — начале XX в.// Брачность, рождаемость, смертность в России и СССР. М.:Статистика, 1977. — С.86 — 87.

<sup>471</sup> Абрамов И.С. Указ. соч., С. 292.

*рожденный*» и *«рожденный зорно»*. Первый термин употреблен, безусловно, не в юридическом, а в народном значении, то есть *«противный обычаям, преданиям, обрядам, приличию»*<sup>472</sup>. Второй выражает еще более неодобрительное отношение: *«позорный, постыдный. достойный осуждения»*<sup>473</sup>.

Однако несмотря на общее осуждение, по утверждению российского исследователя Б. Миронова, старообрядцы намного снисходительнее относились к подобным фактам. Исследователь отмечает, что *«среди старообрядцев, католиков, протестантов иудеев и мусульман незамужние женщины, которые рожали детей, не осуждались так сурово, как среди православных, а их дети не испытывали дискриминации»*<sup>474</sup>. Возможно, что это было связано с несколько иным отношением староверов к институту брака, которое не всегда отвечало общепринятым нормам того времени.

Рассмотрев конкретные примеры, попробуем выяснить, в какой мере дискриминировались незаконнорожденные дети и их матери старообрядческим социумом. Начнем с слободы Деменки, относительно которой имеем два источника, дающие возможность проследить судьбу указанных в них незаконнорожденных на протяжении довольно длительного времени.

Первый случай касается семьи Потемкиных. Об одном из ее представителей – Антоне в документе записано: *«Да в него же Антона жены ево рожденные ею в девках зорно дети: Никита по крестному отцу Карпов, Федор по крестному отцу Федоров»*<sup>475</sup>. Дети эти, возможно, родившиеся от разных родителей, достигли ко времени составления переписи довольно солидного возраста: Никите было 36 лет, а Федору – 35. Они были женатыми, а последний еще и имел двух детей.

Кроме них, у Ирины с Антоном были еще и общие дети – две дочери: Афросинья (34 года) и Анна (32 года), которые на время ревизии уже были выданы замуж, и сын Василий (21 год), состоявший в браке и имевший жену Улиту (20 лет), взятую со сло-

---

<sup>472</sup> Даль В.И. Указ соч., Т.2: И-О. – С.275.

<sup>473</sup> Ожегов С.И. Указ. соч., С.167.

<sup>474</sup> Миронов Б.Н. Социальная история России... – С.183.

<sup>475</sup> НКМ, л. 617.



боды Свяцкой<sup>476</sup>. За этими фактами просматривается довольно интересная картина: указанная Ирина Потемкина, которая смолоду вела довольно бурную сексуальную жизнь, смогла успешно выйти замуж. Причем вышла она за мужчину, который к тому времени, возможно, еще ни разу не был женатым, по крайней мере, источник ничего о повторном браке не говорит. Довольно удачная партия, учитывая традиционное аграрное общество, в котором они жили.

Однако привлекает внимание тот факт, что поженились они уже не молодыми. Если учесть возраст их старшей дочери, то выходит, что Антону было около 36 лет, а Ирине 34. Если принять во внимание средний брачный возраст слободских жителей, а он, по нашим подсчетам, составлял для мужчин 22,5 года, а для женщин 19,3 года, то значит, что Антон был уже довольно старым холостяком и его шансы жениться на молодой девушке были минимальными.

Причин, которые побудили Антона Потемкина к такому шагу, могло быть несколько. Первое, что приходит на ум – это сложное материальное положение, в связи с чем в своем возрасте Антон уже не мог рассчитывать на брак с девушкой. Во-вторых, невеста могла быть зажиточной, и таким образом жених получал возможность укрепить свой экономический уровень. В этих случаях альянс становился взаимовыгодным – Антон получал жену, возможно, богатую, а Ирина становилась замужней и таким образом лишалась статуса гулящей. К сожалению, утверждать, что именно так все и было, мы не можем, так как по неизвестной причине семья Потемкиных не показана в Румянцевской описи, которая проводилась в слободе в 1767 г., хотя присутствует в ревизии 1782 г. Поэтому мы ничего не знаем ни о материальном положении семьи, ни о состоянии здоровья ее членов, которое тоже могло стать одной из причин брака.

Относительно дискриминации со стороны общества, то ее незаконнорожденные сыны Ирины Потемкиной, как и другие дети этой категории, по нашему мнению, все-таки испытывали. Выразалась она прежде всего в формулировках, которыми записывались незаконнорожденные в официальных документах – это *«неза-*

---

<sup>476</sup> Там же, л.617об.

коннорожденный» и «по крестному отцу» Эти словосочетания сопровождали их всю жизнь и постоянно напоминали об их внебрачном рождении. Во вторых, как свидетельствуют данные IV ревизии, оба старшие Иринины сына оставили родную слободу в поисках лучшей судьбы – Никита в 1767 г. «вышел в Новороссийскую губернию со всем семейством», а Федор в 1781 г. «бежал безвестно». Наследником родительского имущества остался законный сын – Василий<sup>477</sup>.

Второй зафиксированный в Деменке факт прелюбодеяния связан с мужской, а не с женской сексуальностью. Дочь Григория Киселева, «Прасковья сорока пяти лет выдана была замуж в той же слободе Деменке за вышедшего и с Полии Петра Шеина; которой был ей незаконной; по том что вон женился на ней обманно от живой жены»<sup>478</sup>. К сожалению, источник не указывает, насколько продолжительным был этот брак, вероятнее всего, до избличению факта двоеженства мужчины. По крайней мере, во время составления сказки Прасковья с детьми – Петром (14 лет) и Домною (26 лет) – уже проживала в семье отца.

Дальнейшая судьба этой незаконно созданной семьи остается неизвестной. Ее члены совсем исчезают из поля зрения следующих источников. Так, в Румянцевской описи показанна вся семья Григория Киселева, кроме Прасковьи и ее детей<sup>479</sup>. Нет их и в материалах IV ревизии. Очевидно, они оставили слободу.

Третий случай, внебрачной сексуальной связи, произошел в семье Алексея Бурикина: «В него же Алексея рожденный незаконно жены ево сестрой плохоумной девкой Пелагеею сын Дмитрией по крестному отцу Еремеев»<sup>480</sup>. Поскольку мать, согласно формулированию источника, «плохоумная», то есть не в себе, нельзя исключать возможность сексуального насилия, сознательного обмана и т.п. Нужно заметить, что в этом случае глава семьи не только опекал сироту, но и оставил его в своей семье, когда тот подросток. В Румянцевской описи Дмитрий даже показан как родной сын Алексея Бурикина – никаких упоминаний о том, что он коннорожденный

---

<sup>477</sup> ЦГИАК Украины. – Ф.1907, оп.1, д.389, л.173.

<sup>478</sup> НКМ, л. 617.

<sup>479</sup> ЦГИАК Украины. – Ф.57, по.1, д.117, л.15об.

<sup>480</sup> НКМ, л.657об.

денный<sup>481</sup>. Довольно рано, сразу после достижения трудоспособного возраста (14 лет), парня женили.

Усматривать проявление дискриминации незаконнорожденного в факте раннего бракосочетания как попытку избавиться от него, наверное, не следует. Ведь, как мы уже отмечали, Дмитрий, судя по записи в реестре 1782 г., продолжал жить в семье Алексея Бурыкина<sup>482</sup> вместе с семьей. Кроме того, своего родного сына Егора, судя по возрасту его старшего ребенка, Алексей женил так же рано. Тем не менее, одинаковый брачный возраст и случай записи Дмитрия рядом с Егором как сына хозяина, совсем не означает их равенства. Социальное отличие между ними становится очевидным, когда тщательнее посмотреть, на ком именно они женились.

Егора женили на дочери жителя этой же слободы Петра Киселева Домне, то есть молодожены происходили из одной социальной микрогруппы. Подобную же ситуацию наблюдаем и в связи с бракосочетанием Дмитрия. Его женой стала старшая на два года *«Пелагея Никитина дочь взятая сиротой слободы Климовой Макеем Шведовым вскормленная»*<sup>483</sup>. Брак со старшей от него сиротой можно рассматривать как проявление определенных социальных ограничений. Характерно также, что невесту нашли в другой слободе, возможно, в Деменке не было подходящей кандидатуры. Могло быть, что этот казус – простое стечение обстоятельств, но очень большая вероятность и того, что даже при наиболее благоприятной ситуации в семье, где он воспитывался, бастард не мог рассчитывать на лучшую брачную партию.

Безусловно, что делать какие-либо конкретные выводы на этом одном примере мы не можем. Но все же позволим себе предположить, что социальная мобильность при помощи заключения выгодного брака в тогдашнем традиционном обществе была, скорее, исключением, чем правилом. Меньше всего на это, в старообрядческом социуме Гетманщины, могли рассчитывать бастарды, сироты и прочие неполноправные элементы. Очевидно, брачная

---

<sup>481</sup> ЦГИАК Украины. – Ф.57, по.1, д.117, л.6об.

<sup>482</sup> Там же.

<sup>483</sup> ЦГИАК Украины. – Ф.1907, оп.1, д.389, л.184.

стратегия отдельных индивидов строилась с учетом именно этих реалий.

Остальные пять случаев незаконного рождения детей относятся к слободе Клиницы. Следует отметить ряд характерных особенностей, которые бросаются в глаза после более детального обзора этих фактов. Во-первых, все они оказались мальчиками. Сомнительно, чтобы от внебрачного секса рождались лица исключительно мужского пола. Вероятно, имеем дело с недоучетом незаконнорожденных девочек, как и вообще женщин, в связи с тем, что налогами облагались лишь мужчины. В связи с этим составитель реестра, а им обычно был слободской войт (в данном случае Василий Ворошилов – Ю.В.), имел возможность припрятать стыд своих односельчан. Относительно мужского населения он этого сделать не мог, поскольку утаивание податных душ предусматривало серьезное наказание<sup>484</sup>.

Во-вторых, в документе эти лица обозначены еще и словом «*приемыш*», то есть согласно словарю, „*принятый вместо сына*”<sup>485</sup>. Кстати, в двух случаях так и записано – «*вместо сына*». Так было в семьях Исаи Кузмина и Якова Нечаева<sup>486</sup>. В двух случаях незаконнорожденные дети жили в семьях родственников или хороших знакомых. Так, Аким Санников приходился своему «*приемышу*» Афанасию крестным отцом<sup>487</sup>, а Степан Судаков воспитывал своего незаконнорожденного внука Петра<sup>488</sup>. В семью купца Якова Железнякова незаконнорожденный был принят «*вместо работника*»<sup>489</sup>, что, очевидно, могло нести дополнительные социальные ограничения, ведь статус работника был ниже статуса сына, даже приемного.

---

<sup>484</sup> Об условиях создания реестра см.: Там же. – Ф.206, оп.3, д.7393, л.1.

<sup>485</sup> Ожегов С.И. Указ.соч., С.479.

<sup>486</sup> ЦГИАК Украины. – Ф.206, оп.3, д.7393, л.65об.,80.

<sup>487</sup> Там же, л.87.

<sup>488</sup> Там же, л.98об.

<sup>489</sup> Там же, л. 18. Яков Железняков был, по тогдашним меркам, очень зажиточным купцом. Его собственный капитал равнялся 100 руб. Он торговал мылом: закупал его в «описных слободах» и отвозил в Речь Посполитую.(ЦГИАК Украины. – Ф.57, оп.1, д.117, л.221.)

В-третьих, ни один из вышеназванных бастардов не жил вместе с матерью, как это можно было увидеть в Деменке. В связи с этим позволим себе предположить, что в тех случаях, когда дети не жили в семьях родственников или знакомых, они были просто оставлены своими матерями или подброшены в другие семьи для воспитания.

Совсем не простым делом была и социальная адаптация незаконнорожденных. Сомнительно, чтобы они могли претендовать на высокий статус в слободской общине. Проблемным для них выглядит и быстрое достижение материального благополучия с помощью семьи. Из всех рассмотренных выше примеров лишь один незаконнорожденный попал в зажиточную купеческую семью, и то не на правах работника, а не сына.

Наилучшие шансы из вышеназванных бастардов имел внук Степана Судакова Петр. Его дед занимался тем, что бил и продавал конопляное масло, а также владел портняжным ремеслом. Как написано в документе, он *«протитание имеет – шьет обывателям русское платье»*<sup>490</sup>. Поскольку других родственников он не имел, то Петр имел все шансы унаследовать дедово ремесло и нажитое им добро, которое состояло из дома, олейни, амбара, двух поветей, огорода и коровы. Однако этот случай является, скорее, исключением.

Большинство же таких детей часто пополняли категорию работников. Показательна в этом смысле судьба Афанасия – приемного сына Акима Санникова. Очевидно, после достижения трудоспособного возраста парня отдалили в батрачество. В 26-летнем возрасте он все еще жил *«в батрачестве в разных людей»*<sup>491</sup>. Для семьи, которая его воспитывала, это был наилучший способ избавиться от лишнего рта, поскольку батрак часть жалованья получали одеждой и продовольствием<sup>492</sup>. Неизвестно, сколько времени еще бы батрачил Афанасий, возможно, что до конца жизни, если бы в 1777 г. его не отдалили в рекруты<sup>493</sup>. В этом факте тоже можно усматривать определенную дискриминацию, ведь рекрутчина, как

---

<sup>490</sup> ЦГИАК Украины. – Ф.57, оп.1, д.117, л.232об.

<sup>491</sup> Там же, л.160.

<sup>492</sup> Там же, л.4.

<sup>493</sup> Там же. – Ф.206, оп.3, д.7393, л.87.

известно, считалась для старообрядцев наиболее неприемлемой государственной повинностью, а в данном случае в солдаты отдавали представителя одной из наименее защищенных категорий слободского населения. Возможно, что такое решение проблемы устраивало местную общину, ведь Афанасий не имел семьи.

Коротко подытожим полученные данные о функционировании института брака в „описных слободах“:

1. Вне брака оставалось незначительное число староверов. Их доля в общей массе слободского населения была относительно небольшой и составляла для мужчин 0,068, а для женщин 0,027. Однако в сравнении с православными жителями полковых сел (0,007 – для мужчин и 0 для женщин), неженатыми оставалось довольно много старообрядцев.

2. Средний брачный возраст составлял для мужчин 22,5 года, а для женщин – 19,3. Это, в свою очередь, указывает на то, что мужчины и женщины в „описных слободах“ брали первый брак фактически в том же возрасте, что и в других населенных пунктах Стародубского полка (мужчины в 23,7 года, а женщины в 19,1). Однако полученные нами данные значительно превышают аналогичные тогдашние показатели как для центральных регионов России, так и для Украины.

3. Среднее возрастное различие между супругами было более чем вдвое выше, чем среди православных украинцев (7 лет против 3). Чаше, по сравнению с остальным населением, старообрядцы заключали семейные союзы, в которых женщины были старше мужчин. Довольно распространенными были также браки с большой разницей в возрасте между супругами.

4. Стародубские староверы вступали в брачные связи исключительно с представителями своего этноса и религиозной группы, которая, соответственно, ограничивала брачный рынок. Это, в свою очередь, привело к увеличению количества брачных контактов за пределами Малороссии на территории Речи Посполитой и России.

5. Средняя продолжительность брака составляла 18 лет. Наиболее распространенной причиной его прекращения была смерть одного из супругов. Правда, наши источники указывают на еще одну, нетипичную причину – рекрутчину.

6. Распределение населения по брачному состоянию засвидетельствовало, что основная масса населения лишь однажды вступала в брак. Менее распространенными оказались повторные браки, которые стремились заключить почти все овдовевшие мужчины. Закономерно, что среди них доля тех, кто вступал во второй брак, была значительно большей, чем среди представительниц слабого пола. Третьи браки встречались чрезвычайно редко.

7. Внебрачные связи, хотя и имели место в слободах, но не приобрели значительного распространения. Старообрядческое общество Малороссии относилось к ним традиционно неодобрительно. Дети, родившиеся от таких отношений, испытывали определенную дискриминацию, которая проявлялась, главным образом, в ряде социальных ограничений. Эти ограничения, очевидно, не были чрезвычайно строгими, но сам факт их существования указывает на определенную общественную предубежденность относительно незаконнорожденных. Правда, в проанализированных нами описях украинских сел лица этой категории не показаны вообще. Объяснений этого факта, по нашему мнению, может быть два: или их там не было совсем, что кажется маловероятным, или же общество относилось к внебрачным связям настолько неодобрительно, что считало лучше не сообщать о подобных случаях.

## § 2. Типология и структура старообрядческих домохозяйств

### 2.1. Типология

Население старообрядческих слобод, «раскольнических слобод обыватели», согласно Генеральному описанию Левобережной Украины проживало в хозяйственных единицах двух типов — «дворах» и «бесдворных избах». Типичное для всех исследованных нами слобод описание двора выглядело приблизительно так: «Двор, в нем строения: изба 1 с сенми, чулан 1, конюшня одна, поветь 1, алейня ветхая 1, амбар 1, овин 1, баня 1». <sup>494</sup> Как видим, кроме жилья, во дворе находился еще и значительный комплекс хозяйственных сооружений. Их количество могло быть больше или меньше, в зависимости от зажиточности и характера занятий обитателей. К бесдворным избам, в большинстве случаев, тоже примыкали хозяйственные сооружения, но, как правило, их было значительно меньше — «Бездворная изба с сенми 1, поветка 1, алейня 1». <sup>495</sup>

Какое именно содержание вкладывали в эти два понятия составители описи, пытался выяснить Г. Максимович, который исследовал указанную проблему в начале XX ст. Он выделил три главных признака тогдашнего двора: наличие единой дворовой территории, родственные связи между его жителями, а также общее несение повинностей, выполнение служб и уплата налогов. А бесдворная изба, согласно его утверждению, — это «изба без дворового места». <sup>496</sup>

Другие исследователи, которые обращались к этой теме, считали, что предложенные Максимовичем признаки довольно полно характеризуют двор, несмотря на то, что в самом источнике встречается немало отступлений от этой схемы. <sup>497</sup> Так, жителями

---

<sup>494</sup> Там же. — Ф.57, оп.1, д.117., л.96.

<sup>495</sup> Там же.

<sup>496</sup> Максимович Г.А. Деятельность Румянцева-Задунайского по управлению Малороссией. — Нежин, 1913. — Т.1. — С.317.

<sup>497</sup> См.: Ковба И.О. Хозяйственное положение посполитых и подсоседков Песчанской сотни Переяславского полка, по данным Румянцевской описи (1767 года)// Тр. Полтавской ученой арх. комиссии /Ред. И.Ф. Павловский, А.Ф. Мальцов, Л.В.Падалка. — Полтава, 1915. — Вып. 12. — С.41-77.; Федо-



дворов и изб в рассмотренных нами слободах довольно часто записаны не только муж, жена, дети, их кровные и брачные родственники, то есть лица, связанные семейными узами в современном понимании, но и представители других категорий. Это, в первую очередь были батраки часто с семьями («У него работник...»). Нередко они проживали в хозяйствах всю жизнь и фактически находились на правах младшего члена семьи. Так, например, работник в хозяйстве братьев Пономаревых из слободы Зыбкой Влас Евдокимов, несмотря на то, что имел уже 72 года и был нетрудоспособен (*дрякл*), продолжал жить во дворе.<sup>498</sup> К тому же, подавляющая часть дворов, в отличие от изб имела пахотные наделы.

Часто встречаются и так называемые пожильцы («В пожилых у него...»), то есть отдельные семьи, родственные связи которых с главой дома не прослеживаются, но жили они в том же дворе или избе. Критерием, который объединял эти категории с собственником двора или избы, было общее ведение хозяйства. Кроме того, в некоторых случаях записанные семьи были связаны с хозяевами лишь местом проживания — двором («На том же дворе изба») или избой («С ним живет»).

Характерно, что ни разу для обозначения той или иной группы жителей не применяется термин „семья“. По нашему мнению, это лишний раз подтверждает устоявшуюся в исторической науке точку зрения о том, что до конца XVIII в. на территории всей Европы понятия “семья” и “двор” были тождественными.<sup>499</sup> То есть переписчик, составляя реестр жителей дворов или домов, рассмат-

---

ренко П.К. Воронковская сотня Переяславского полка по Румянцевской описи // Там же. – С.83 – 181.

<sup>498</sup> ЦГИАК Украины. – Ф.57, оп.1, 116, л.282.

<sup>499</sup> Подробнее см.: Миронов Б.Н. Социальная история России... – Т.1–С.219.; Koczyński M. Studia nad rodziną chłopską w Koronie w XVII-XVIII wieku. — S.100.; Зидер Р. Социальная история семьи в Западной и Центральной Европе (конец XVIII – XX вв.) / Пер. с нем. Л.А. Овчинцевой; Науч. ред. М.Ю. Брандт. – М.: Гуманит. изд. Центр ВЛАДОС, 1997. – С.16.; Ласлетт П. Указ соч., С.136.; Шлюмбом Ю. Устойчивые мифы и изменчивые практики. «Крестьянский двор» и большая семья в Германии // Homo historicus: К 80-летию со дня рождения Ю.Л. Бессмертного: В 2-х кн. / Отв.ред. А.О. Чубарьян; Ин – т всеобщей истории. – М.: Наука, 2003. – Кн.1. – С.631 – 649.

ривал их, скорее, не как семьи, а как дома. На первом месте для него стояли не родственные, а хозяйственные связи, поскольку жители слобод рассматривались, в первую очередь, как налогоплательщики, а семьи – как домохозяйства. В связи с этим и мы, употребляя термин “семья” относительно старOVERских слобод, будем иметь ввиду прежде всего “домохозяйство”. И именно домохозяйства будут предметом нашего исследования.

Начнем с рассмотрения обитаемости “дворов” и “бездворных изб” в выбранных нами слободах (см. табл. 25).

Как видим из таблицы, населенность дворов в целом довольно существенно превышала количество жителей в бездворных избах. В отдельных слободах (Деменка, Зыбка, Чуровичи и Шеломы) – даже в несколько раз. Такое преимущество является вполне закономерным, ведь дворы были намного большими хозяйственными единицами, ведь атрибутом преобладающей части дворов, как мы уже отмечали, были пахотные земли. Их обработка, как известно, требовала значительных усилий всех жителей домохозяйства. Это, в свою очередь, оказывало содействие росту количества жителей дворов. Данные таблицы указывают на существенные различия между жителями этого типа домохозяйств в отдельных слободах. Наиболее населенными они были в Чуровичах, Зибкой и Шеломах. Количество их жителей более чем вдвое превышало население дворов в Деменке, Еленке и Злынке.

Прослеживаются отличия и между населенностью бездворных изб. Показатели по ним довольно разбросанные: от 2 чел. в Деменке до 9,1 в Воронке. Ведущее место занимали избы в Зибкой, Чуровичах и Воронке, а на последнем находились Шеломы и Деменка.

По основным показателям (количество, число жителей, средняя населенность) слободские дворы чрезвычайно похожи на аналогичные хозяйственные единицы украинских сел (см. табл. 26). Показательно, что даже средняя населенность была одинаковой – 9 чел.

Однако по количеству бездворных изб слободы почти в 12 раз опережали села. В них жила довольно значительная доля староверов (43%), тогда как практически все украинское население (95%) жило во дворах. Это отличие следует, очевидно, связывать с большей мобильностью старообрядческого социума, а также ха-

фактором хозяйственной деятельности староверов и преобладающим типом семейной организации, на чем мы остановимся ниже.

Кроме того, собранные нами данные позволяют детальнее рассмотреть структуру домохозяйств староверов по числу жителей, которых согласно нашим подсчетам было 7776 чел. (см. табл. 27).

В соответствии с данными, приведенными в таблице 27, дворы можно условно разделить по числу жителей на две группы — те в которых большинство составляли дворы с населением меньше 10 человек и те, в которых лидировали дворы с числом жителей больше 10 человек. К первой принадлежат Деменка, Еленка, Злынка, Климова, Клинцы и Лужки. Основной процент в этих населенных пунктах составляли домохозяйства с числом жителей 4-6 чел. Как видим, большинство раскольнических поселений не были перенаселенными. Наличие в Климовой и Лужаках значительного числа домохозяйств по 11-15 чел. кардинально не влияло на ситуацию.

Ко второй группе принадлежат Воронок, Зыбка, Чуровичи и Шеломы. Дворы в этих слободах более населены — от 11 до 30 чел, а иногда и больше. Например, во дворе Гаврилы Карпова из слободы Зыбкой жило 39 чел.<sup>500</sup>, а во дворе Ивана Первачова из Чуровичей — 33<sup>501</sup>. Интересно, что три последних слободы уступали остальным староверческим поселениям как по числу жителей, так и по количеству дворов.

Вообще же населенность дворов в старообрядческих слободах была выше, чем в украинских селах (см. табл. 28). Доля хозяйств, в которых проживало больше 10 лиц составляла в них 52,4%, тогда как в селах — 28,6%.

Бездворные избы (см. табл. 29), как уже отмечалось, были менее населенными. В четырех слободах — Злынке, Клинцах, Лужках и Шеломах преобладали домохозяйства, количество жителей в которых не превышало 6 чел. В них же наблюдаем довольно высокий процент изб с 2-3 жителями. Большинство в Еленке и Климовой составляли избы, в которых проживало от 3 до 7 чел., в Воронке — от 4 до 7, а в Чуровичах — от 4 до 8. Кроме того, в отдельных случаях (Воронок, Зыбка и Чуровичи) наблюдается до-

---

<sup>500</sup> ЦГИАК Украины. — Ф.57, оп.1, д.116, л.240об.

<sup>501</sup> Там же, д.117, л.100 — 100об.

вольно высокий процент хозяйств, где население составляло 10-15 и 16-20 чел. Такие избы выглядят перенаселенными. Примером может служить домохозяйство Тихона Гуляницкого из слободы Чуровичи, которое состояло из 11 чел.<sup>502</sup>

Сравнение слободских изб с подобными домохозяйствами в украинских селах, как и в случае с дворами, удостоверяет их большую населенность (см. табл. 30). В частности, доля малолюдных изб (1-3 чел.) в слободах составляла 12%, а многолюдных (больше 10 чел.) – 23,6%, тогда как в селах соответственно – 26% и 2%.

Таким образом, оба типа домохозяйств в „государевых описных малороссийских раскольнических слободах” по числу жителей значительно превышали остальные населенные пункты региона. Это отличие, а также различие между жителями дворов и изб внутри старообрядческих поселений, очевидно, были тесно связаны с типами семейных организаций, которые в них проживали. Распределение семей по типам, как правило, осуществляется на основе анализа состава каждого домохозяйства, учитывая родственные связи их жителей. Исходя из того, что использованный нами источник содержит необходимую информацию, попробуем осуществить такой анализ. Для его проведения используем довольно распространенную в современной исторической демографии типологию, предложенную П. Ласлеттом<sup>503</sup>. В ней различают три основные формы семейной организации: «

1. Простое, или нуклеарное, семейное домохозяйство (*simple family household, nuclear family household*) состоит из одной супружеской пары с детьми или без таковых. Главным признаком является то, что это домохозяйство основано на супружеских узах (*conjugal family unit*). Если кто-то из родителей умирает, то овдовевший супруг/супруга с детьми продолжает рассматриваться как супружеская семья (*conjugal family unit*), поскольку такая детско-родительская единица возникла в результате брака, и домохозяйство считается тоже нуклеарным.
2. Если в простом семейном домохозяйстве живет еще кто-то из

---

<sup>502</sup> Там же, л.97.

<sup>503</sup> Ласлетт П. Указ. соч., С. 151. Смотрите также: О классификации домашних сообществ (Разъяснения редакции к типологии домохозяйств Питера Ласлетта). // Семья, дом и узы родства в истории. – С.270 – 271.

родственников, то оно называется «расширенным» (*extended family household*). Таких родственников может быть и несколько, если только они не образуют, в свою очередь, супружеских пар (*conjugal family unit*). В зависимости от того, кем приходится эти родственники главе домохозяйства, различают расширения по восходящей линии (*extension upwards*), по нисходящей (*extension downwards*) или по боковой (*lateral extension*). Супружеская чета с детьми и овдовевшим отцом мужа считается, таким образом, семьей, расширенной по восходящей линии. Но если главой домохозяйства все еще является этот вдовый отец, то это же самое домохозяйство классифицируется как расширенное по нисходящей линии.

3. Если домовое сообщество состоит из нескольких нуклеарных семей, то оно называется мультифокальным (*multiple family household*). Семья, к которой принадлежит глава домохозяйства, считается первичной. Соответственно можно выделить подтипы, различающиеся тем, располагается ли вторичная семья на восходящей, нисходящей или боковой линии от первичной. Два брата со своими семьями, например, образуют мультифокальное домохозяйство со вторичной семьей на боковой линии (*multiple family household with secondary unit laterally*).

Расширенные или мультифокальные домохозяйства называются также сложными. Наряду с этими тремя типами существуют еще домохозяйства, состоящие из одного лица (*solitaries*), и такие, которые не образуют семей (*no family*). Члены домовой группы последнего типа вполне могут состоять в родстве друг с другом; главным является опять-таки критерий наличия или отсутствия супружеской пары. Так, две взрослые сестры, живущие вместе, рассматриваются как домохозяйство, не образующее семьи.»<sup>504</sup>

Необходимо отметить, что эта, как и любая другая классификация, является условной, иногда встречались случаи, к которым довольно тяжело было применить одну из предложенных формул. Кроме того, как справедливо заметил Э. Ле Руа Ладюри, одна и од-

---

<sup>504</sup> Цыт по: О классификации домовых сообществ (Разъяснения редакции к типологии домохозяйств Питера Ласлетта). // Семья, дом и узы родства в истории. – С.270 – 271.

на и та же семья имеет свойство с течением времени изменяться — нуклеарная превращается в расширенную и т.д.<sup>505</sup>

Распределение домохозяйств по типам, в соответствии с собранными нами данными на 1767 г., приобретает такой вид (см. табл. 31).

Наши подсчеты указывают на то, что в “описных малороссийских раскольнических слободах” на момент проведения Румянцевской описи, было распространено пять типов семейной организации. Ведущее место, в среднем по слободам, занимала простая нуклеарная семья — 47%.<sup>506</sup> На второй позиции находилась сложная семья — 39,4%. Довольно значительный разрыв между ними и расширенной семьей, которая занимала третье место, дает основания утверждать, что именно эти два типа доминировали в слободах. Они же определяли ситуацию и в отдельных взятых населенных пунктах. Там позиции распределились поровну — в пяти (Деменка, Еленка, Злынка, Климова, Клинцы) преобладали нуклеарные семьи, а в пяти (Воронок, Зыбка, Лужки, Чуровичи, Шеломы) — сложные.

Характерно, что нуклеарные семьи доминировали в поселениях с большим количеством домохозяйств. Причем, чем населеннее была слобода, тем больше насчитывалось в ней количество нуклеарных семей. Так, в Климовой проживало всего 142 семьи, из

---

<sup>505</sup> Ле Руа Ладюри Э. Монтайю, окситанская деревня (1294 – 1324). – Екатеринбург, 2001. – С.61. Подробнее о свойствах различных типов семейной организации см.: Мердок Дж.П. Социальная структура /Пер. с англ. А.В. Коротаева. – М.:ОГИ, – 2003, 608 с. Как справедливо заметил А.Г.Вишневский, приступая к анализу семьи необходимо уяснить, что зафиксированные в источниках разные ее типы „на самом деле могут быть разными фазами цикла одной и той же семейной структуры”. (Вишневский А.Г. Роль исторического знания в объяснении современных демографических тенденций (на примере метаморфозы семьи)// Проблемы исторической демографии СССР – К.: Наук. думка, 1988. – С.30.)

<sup>506</sup> Подобная ситуация наблюдается по материалам Третьей ревизии и в Ярославской губернии. Однако, в обоих случаях, доля сложных семей, сравнительно с западноевропейскими регионами является очень высокой. (Миттерауер М., Каган А. Указ. соч., С.48 – 49.; Mitterauer M. Historical family forms in eastern Europe in European comparison // <[http://dmo.econ.msu.ru/epc2001\\_history/advert/Vienna2000/index.html](http://dmo.econ.msu.ru/epc2001_history/advert/Vienna2000/index.html)>.).

них 43% нуклеарные, в Злынке – 143 (43,3%), Еленке – 155 (54%), Клинцах – 238 (63,8%). Исключением из этого правила является Деменка с незначительным количеством домохозяйств – 28, из которых 40% были нуклеарными, а также сравнительно большие слободы Ворнок (120 домохозяйств) и Лужки (107 домохозяйств), где преобладали сложные семьи. Правда, в двух последних случаях частица нуклеарных семей была довольно высокой – 41,7% и 40,2%.

Заметим, что значительное распространение сложной семьи для того времени – закономерное явление. Большинство современных исследователей утверждают, что именно эта форма семейной организации преобладала среди сельского населения не только в Российской империи, но во всей Центральной Европе до XIX в.<sup>507</sup> Этот тезис полностью подтверждается и проведенным нами анализом семей в украинских селах Стародубщины (см. табл. 32). Полное преимущество (60,9%) в них принадлежало сложным семьям, а доля нуклеарных составляла лишь 34,8%.

Таким образом, наши подсчеты указывают на то, что в раскольнических слободах сложилась, на первый взгляд, нетипичная для того времени ситуация – господство нуклеарной семьи. Однако, можно ли вообще говорить о не типичности при условии почти полного отсутствия историко-демографических исследований на украинском материале XVIII в.? По крайней мере, один из немногих современных украинских историков, который исследовал домохозяйства украинцев-униатов в Житомирском уезде Киевского воеводства по данным 1791 г., М. Крикун, тоже указывает на преимущество малой семьи<sup>508</sup>. В связи с этими расхождениями между общеевропейской тенденцией и нашими результатами возникает потребность рассмотреть причины, которые обусловили преимущество нуклеарной семьи в поселениях староверов Стародубья еще в середине XVIII в. (см. рис. 14).

---

<sup>507</sup> См. Миронов Б.Н. Социальная история России... – С.225; Зидер Р. Указ. соч., С.16.

<sup>508</sup> Крикун М. Населення домогосподарств у Житомирському повіті Київського воеводства 1791 року // Україна модерна. – Львів, 2001. – ч.6 – С.29.; См. также: Миттерауер М., Каган А. Указ соч., С. 45 – 47.

Упадок сложной семьи и замену ее нуклеарной, как правило, связывают с изменением характера экономической деятельности сельских жителей.<sup>509</sup> По мнению российского исследователя Б.Н. Миронова, *«характер хозяйственной деятельности населения оказывал серьезное влияние на величину семьи: занятие земледелием способствовало увеличению размера семьи, а занятие торговлей, промышленностью в разных ее формах и промыслами, напротив — уменьшению размера семьи».*<sup>510</sup>

Для того, чтобы выяснить, насколько ситуация в слободах отвечала этому довольно распространенному утверждению, снова обратимся к статистике. Данные Румянцевской описи об основных занятиях домохозяйств попробуем отобразить в таблице, которую поделим на четыре основных графы соответственно видам хозяйственной деятельности (см. табл. 33). При этом нужно указать, что четкого деления достичь невозможно, так как лишь очень незначительный процент семей занимался одним из них в чистом виде, большинство совмещало пахотное земледелие с другими видами хозяйствования. Кроме того, мы не учитывали незначительное количество нищих и лиц, которые выполняли административные функции (писарей, десятников, и т.п.), если они не имели других занятий.

---

<sup>509</sup> См. также: Плющевский Б.Г. Воздействие отхожих промыслов на социально-психологический склад русского крестьянства // Социально-политическое и правовое положение крестьянства в дореволюционной России / Ред. Пашуто В.Г. – Воронеж: Изд-во Воронеж. ун-та, 1983. – С173 – 177.

<sup>510</sup> Миронов Б.Н. Социальная история России... – С.222.



## ОСНОВНЫЕ ВИДЫ ХОЗЯЙСТВЕННОЙ ДЕЯТЕЛЬНОСТИ ДОМОХОЗЯЙСТВ (в %)

Занятия	Нуклеарные				Сложные			
	Земледелие	Торговля	Промыслы	Черная работа	Земледелие	Торговля	Промыслы	Черная работа
Слободы								
<b>Воронок</b>	64	6	14	44	75,7	24,2	13,6	50
<b>Деменка</b>	90	20	—	100	100	—	—	100
<b>Еленка</b>	85,7	23,8	7,1	51,2	88,3	26,6	8,3	55
<b>Зыбкая</b>	—	33,3	16,6	41,6	62,1	43,2	21,6	70,2
<b>Злынка</b>	38,7	16,1	25,8	56,4	75	12,5	31,25	53,1
<b>Климова</b>	29,5	27,8	32,7	24,5	83,6	28,6	10,2	59,1
<b>Клинцы</b>	13,8	21	35,5	42,7	48,4	32,8	29,6	40,6
<b>Лужки</b>	30,2	4,6	18,6	72	83,9	21,4	7,1	64,2
<b>Чуровичи</b>	33,3	—	—	66,6	38,8	—	5,5	50
<b>Шеломы</b>	—	—	—	94,7	85,1	—	—	14,9
<b>Всего</b>	<b>38,5</b>	<b>17,1</b>	<b>22,7</b>	<b>49,5</b>	<b>73,5</b>	<b>23,7</b>	<b>14,6</b>	<b>50,9</b>

Проведенные подсчеты указывают на то, что нуклеарные домохозяйства были намного меньше обеспечены пахотными землями, чем сложные. Основная часть их представителей приобретала себе средства к существованию так называемой “черной работой”, то есть наймом. Большой по сравнению со сложными семьями и процент тех, кто занимался торговлей. Однако несмотря на то, что число сложных семей, которые имели земельные наделы, была почти вдвое больше, они не могли содержать себя только за счет пахотного земледелия. Больше половины их представителей дополнительно еще и работали по найму. Высшим среди таких семей, чем среди нуклеарных, был и процент тех, кто занимался торговлей. Вероятно, что острота земельной проблемы в слободах была

довольно ощутимой, о чем свидетельствуют, и многочисленные споры между старовеерами и землевладельцами окружающих сел, которые, как отмечалось выше, довольно часто случались в то время.<sup>511</sup> Именно эта ситуация, по нашему мнению, и делала невозможным утверждение семьи сложного типа как господствующей формы.

Правда, в отдельно взятых слободах случались и отклонения от этого правила. Довольно интересная картина прослеживается в Шеломах. Если обратить внимание на обеспеченность слободы пахотными землями, то оказывается, что, во-первых, наделами владели исключительно сложные семьи. Подобная ситуация сложилась лишь в Зыбкой. Во-вторых, в отличие от остальных поселений на каждый двор приходился равный по размеру надел — 6 четвертей, которая приблизительно равняется современному 3,28 га<sup>512</sup>. Такого четкого распределения не встречается ни в одной из рассмотренных нами слобод.

Что может означать такая ситуация? По нашему мнению, если источник отображает действительное состояние вещей, то пахотные наделы в Шеломах вообще не подлежали делению. Возможно, такая практика установилась со времени учреждения слободы, но наиболее вероятно, что с 1745 г., когда пришел последний переселенец. Именно с попыткой предотвратить деление таких земель, следует, очевидно, связывать и относительную замкнутость слободы от внешнего мира на протяжении двадцати последних лет. Показательно, что именно в этот период наблюдается значитель-

---

<sup>511</sup> См.: Волошин Ю. Російські старообрядці на землях Стародубського та Чернігівського полків Гетьманщини наприкінці XVII у XVIII столітті // Ковчег. – Львів: Ін-т історії Церкви Львівської богословської академії, 2001. – Ч.3. – С.255-258.

<sup>512</sup> Точно определить площадь довольно тяжело, потому что тогдашняя четверть — единица очень непостоянная, она могла иметь разное значение в зависимости от местности. В Румянцевской описи относительно этой слободы записана следующая формулировка: «У них земли пахотной по тамошнему названию (подчеркивание мое – Ю.В.) полчвертки на которой во всех трех зменах сеется ржи шесть четвертей». Мы в своих измерениях используем меры площади предложенные М.И. Граммом. См.: Грамм М. И. Указ. соч., С.194 – 195.)

ный приток переселенцев в другие слободы<sup>513</sup>. Приход же новых жителей в Шеломы ограничивался лишь женами, которые брались, как правило, из соседних старообрядческих поселений<sup>514</sup>.

Вполне возможно, что слобожане не желали принимать в свою общину новых членов. На мысль о возможности применения именно такого средства для сохранения относительной экономической стабильности наталкивает случай, который произошел в другом староверском поселении — слободе Воронке. Несмотря на то, что волостная контора выдала Федору Полякову, который пришел с территории Речи Посполитой в 1764 г., специальный ордер на проживание в этом населенном пункте, руководство слободы не желало его принимать. Полякову не только не выделили места для застройки и огорода и не отвели пахотных земель, как предполагалось ордером, но и после того, как он на собственные средства приобрел у одного из жителей слободы двор с землей, слободские войты не допускали его к тому двору, требуя оставить поселение<sup>515</sup>. Одной из возможных причин такого поведения слободского руководства было стремление не допустить деления и без того небольших наделов. Правда, могли существовать и другие, например, религиозные причины.

Старания таким образом сохранить целостность надела в значительной мере объясняется тем, что занятия пахотным земледелием давало, очевидно, основные средства к существованию. Ведь промыслы и торговля там вообще не практиковались, а процент представителей сложных семей, которые работали по найму, в Шеломах, сравнительно с другими населенными пунктами, очень низкий. Таким образом, все эти обстоятельства должны были оказывать содействие утверждению в слободе сложного типа семьи как господствующего. Примером может быть семья Демьяна Сычова<sup>516</sup>, в которой насчитывалось 12 чел. Кроме хозяина, который

---

<sup>513</sup> Подробнее см.: Волошин Ю. Міграція російських старовірів ... – С.130 – 162.

<sup>514</sup> ЦГИАК Украины. – Ф.1907, оп.1, д.389, л.37 – 45.

<sup>515</sup> Там же. – Ф.59, оп.1, д.5804, л.5 – 6.

<sup>516</sup> Там же, д.117, л.60об. Его отец — Василий Сычов, который пришел из Козельского уезда был осадчим этой слободы. См.: Волошин Ю. Міграція російських старовірів.... – С. 143.

на время переписи достиг 61 летнего возраста и его жены Марфы 55 лет, во дворе проживали их взрослые дети — Иван (25 лет), Прокоп (21 рук), Ефимья (16 лет). Один из сыновей — Прокоп — имел жену Агафью и дочь Меланью, соответственно 20 и 1 года. Итак, как видим, состоящий в браке сын остается вместе с родителями, что соответственно свидетельствует о начале формирования патриархальной семьи. В этом же дворе, в другом доме, жил и родной племянник хозяина — Андрей 43 лет вместе с женой Еленой 37 лет, и детьми — Лазарем 7 лет, Степанидой 12-ти и Марией 4 лет. Как видим, в одном дворе проживало три брачные пары, которые находились между собой в родственных связях. Еще одним, не менее важным фактором, который объединял их в сложную семью, было хозяйство, которым они владели и пользовались совместно. Это хозяйство состояло из пахотного надела, огорода, на котором высевался один четверик конопли<sup>517</sup>, покосных лугов, которые давали 10 телег сена, 3 коней и 3 коров.

Еще одним обстоятельством, которое, по нашему мнению, не содействовало утверждению преимущества семей сложного типа, стали миграционные процессы, в которые были втянуты старобрядцы Стародубья на протяжении всего XVIII в.<sup>518</sup> Если предположить, что среди переселенцев доминировали нуклеарные семьи как более мобильные, то для перерастания их в сложные, даже при наиболее благоприятных условиях, нужно было определенное время<sup>519</sup>.

---

<sup>517</sup> Один четверик равнялся около 0,07 га. (См.: Грамм М. И. Указ. соч., С.194.) Примечательно, что сообщение о посевах именно таких площадей конопли относится ко всем дворам. Вполне возможно, что коноплю сеяли для продажи.

<sup>518</sup> См. Волошин Ю. Миграція російських старовірів... — С.130 — 162.

<sup>519</sup> «Для того, чтобы сложилась и была зафиксирована статистикой трехпоколенная «отцовская» семья, надо, чтобы в семье старшего поколения был хотя бы один сын, доживший до возраста, когда он мог жениться и иметь детей, и чтобы хотя бы один из родителей (а в случае, когда учитываются лишь лица мужского пола, — только отец) был жив к этому моменту». (Вишневский А.Г. Роль исторического знания.. — С.30.)

Поскольку наш источник в большинстве случаев дает еще и дату прихода в слободы хозяев отдельных дворов и изб<sup>520</sup>, можно выяснить, позволяя ли временной отрезок завершению такого процесса (см. табл. 34).

Наши подсчеты указывают, что 44,5% основателей нуклеарных семей пришли в слободы на протяжении 1740 – 1765 гг. Если из общей суммы семей этого типа вычислить тех, о дате прихода которых не сообщается (17,3%), то оказывается, что преобладающее большинство составляли более поздние мигранты. Даже при условии, что эти семьи получили бы необходимое количество земли, указанного времени было недостаточно для их перерастания в сложные семьи. Среди последних, наоборот, преобладали те, что прибыли до 1740 г.

Наряду с этим не следует забывать и о значительном оттоке жителей слобод к окраинным губерниям империи. Как мы уже отмечали, о значительном размахе переселенческого движения в «описных слободах» свидетельствует большое количество пустых дворов и изб. Об их хозяевах Румянцевская опись сообщает как о таких, которые «с семейством в силу состоявшегося указанного повеления шiel в степные места...», и называлась конкретная губерния.

Какие именно из двух типов семей преобладали среди переселенцев, источник, к сожалению, не указывает, но учитывая довольно сложную экономическую ситуацию в поселениях староворов, позволим себе предположить, что это были нуклеарные семьи. В большинстве случаев не отягощенные хозяйством и большими пахотными наделами, имея в своем ядре молодых энергичных людей, такие семьи лучше были подготовлены к трудностям, связанным с переселением. Рядом с ними довольно значительную группу составляли, очевидно, боковые нуклеарные ядра сложных семей – состоящие в браке сыны или младшие братья с семьями. Это, в свою очередь, тоже не содействовало преимуществу в слободах сложных семей.

Подводя итог, заметим, что преобладание в «описных слободах» нуклеарного типа семейной организации во второй полови-

---

<sup>520</sup> См.: Волошин Ю. Старовіри Гетьманщини в Генеральному описі Лівобережної України... – С.118.

не XVIII в. можно объяснить несколькими причинами. Зафиксированные в источнике семьи были не классическими нуклеарными семьями, а, по определению А.Г. Вишневого, скорее, „квaziнуклеарными”, то есть такими, нуклеарность которых была вынужденной, временной<sup>521</sup>. Данная ситуация могла предопределяться, с одной стороны, значительной перенаселенностью слобод и связанным с этим недостатком материальных ресурсов для нормального функционирования семей сложного типа, а с другого – миграционными процессами, которые не прекращались в этих населенных пунктах на протяжении всего исследуемого периода (см. главу II. § 2). В последнем случае нуклеарные семьи мигрантов просто не успели перерасти в сложные, так как большинство из них переселилось в Стародубье незадолго до проведения переписи. При благоприятных обстоятельствах такие семьи обязательно превращались в сложные. Подтверждением этого может служить господство семейной организации сложного типа среди староверов Забайкалья<sup>522</sup> и юга Украины, предки, которых оставили Стародубье в 60-х гг. XVIII в., то есть накануне или во время проведения Румянцевской переписи.

## 2.2. Структура

Значительный интерес, с точки зрения нашей темы, представляет структура домохозяйств тех двух типов семейной организации, которые, как мы выяснили выше, были наиболее распространенными в „описных слободах”. Поскольку описание семей, представленное в нашем источнике, подобно тому, которое встречается в ревизских реестрах<sup>523</sup> этого же периода, используем критерии, которые их современные исследователи предлагают для такого типа документов<sup>524</sup>. Итак, рассмотрим среднюю численность, дифференциацию по численности, соотношение мужчин и женщин

---

<sup>521</sup> Вишневский А.Г. Роль исторического знания... – С.30.

<sup>522</sup> Ровинский П.А. Этнографические исследования в Забайкальской области // Иоб. СО РГО. Иркутск, 1873. – Т.4, (№ 3). – С. 116.

<sup>523</sup> См.: ЦГИАК Украины. – Ф.206, оп.3, д.7393.

<sup>524</sup> Арсеньева Н.Б., Егунова А.И. Ревизские сказки: новые возможности исторического исследования // <<http://www.ab.ru/~kleo/aik/>>.

в семье с учетом лиц трудоспособного возраста от 14 до 60 лет, число детей на семью.

Согласно нашим подсчетам, на время составления Румянцевской описи в нуклеарных семьях слобод, которые мы исследовали, в среднем проживало по 4,6 чел. (см. рис. 15).

Рисунок 15

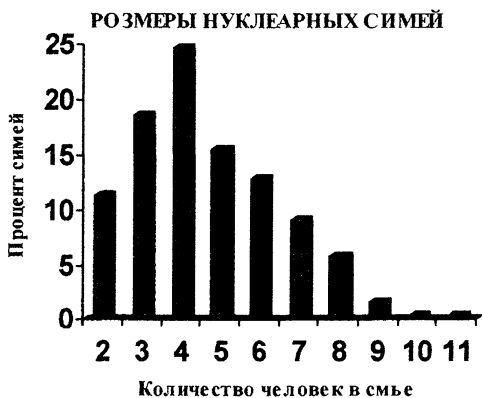

Как видим, доминирующее положение занимали семьи, состоящие из четырех чел. (24,6%). На второй позиции – семьи из трех членов (18,5%), а на третьей – из пяти (15,5%). Очевидно, что большинство этих семей по своей структуре представляло собой классическое ядро – супруги с детьми. Однако значительную часть составляли семьи, где такое ядро было неполным, то есть вдовы или вдовцы с детьми (15% от всех семей такого типа). В отдельных слободах эта цифра была выше. Например, в Лужках — 25,5% , Еленке – 23,9%, а Воронке – 20%. Доминировали в таких ядрах вдовы, вдовцов было совсем мало, всего только 3 чел. Эта диспропорция объясняется, по нашему мнению, тем обстоятельством, что мужчины чаще, нежели женщины вступали в повторный брак. Например, в слободе Клиницы Румянцевская опись зафиксировал 8 случаев повторного бракосочетания у мужчин против 2 у женщин.<sup>525</sup> Правда, возникают сомнения относительно точности этих

<sup>525</sup> ЦГИАК Украины. – Ф.206, оп.3, д.7393, л.112-294.

данных. Основания для этого дает другой источник – ревизский реестр слободы Клинцы, составленный в 1782 г. В соответствии с ним мужчины вступили в повторные браки 24 раза, а женщины – 3<sup>526</sup>. Понятно, что за 15 лет, которые разделяют два документа, староверы не могли кардинально изменить своего отношения к повторному браку. Тем не менее, эта сомнительная достоверность источников не влияет на общую тенденцию – преимущество было за мужчинами. Как одно из объяснений такой ситуации можно принять тезис о том, что вдовы очень редко вступали в повторный брак в тех регионах, где среди хозяйственных занятий доля промыслов и торговли была довольно высокой. Мужчины там вынуждены были проживать за пределами поселений, а женщины привыкли к определенной самостоятельности<sup>527</sup>. Кроме того, по утверждению Б. Миронова, мужчины очень неохотно брали замуж вдов<sup>528</sup>, что было еще одной, хотя и не решающей, причиной их преимущества над вдовцами, в материалах переписей.

Для более четкого представления о структуре старообрядческих семей попробуем изобразить их графически. За основу для этого возьмем схему, которая чаще всего используется исследователями<sup>529</sup>. Для примера рассмотрим семьи из четырех человек. Больше всего таких было в слободе Клинцы. Классическим примером малых нуклеарных семей с полным и неполным ядрами могут служить семьи Ивана Телкова (см. схему 1а) и вдовы Аксины Зубаревой (см. схему 1б). В первом случае – это хозяин с женой Степанидой и двумя малолетними сыновьями – Трофимом 4-х лет и Иваном 1 года, то есть полная нуклеарная семья<sup>530</sup>. Во втором ядро неполное — вдова и двое взрослых, но неженатых сыновей – Афанасий 20 лет и Максим 17<sup>531</sup>. Внутреннее строение других нуклеарных семей было подобно этому. Правда, на месте вдовы иногда был вдовец. Основное же отличие состояло лишь в количестве детей в семье.

---

<sup>526</sup> Там же.

<sup>527</sup> Власова И.В. Указ. соч., С.423.

<sup>528</sup> Миронов Б.Н. Социальная история России... – С.165.

<sup>529</sup> Ласлетт П. Указ соч., С.148 – 149.

<sup>530</sup> ЦГИАК Украины. – Ф.57, оп.1, д.117, л.116.

<sup>531</sup> Там же, л.123.



Соотношение мужчин и женщин в семьях было равным — 2,3 чел. Доля трудоспособных<sup>532</sup> членов семьи, лиц возрастом от 15 до 60 лет, была довольно высокой и составляла 2,5 чел., то есть 55%. Среди них с небольшим отрывом преобладали мужчины — 1,26 против 1,24 чел. на семью. Вторую по численности категорию составляли дети — 2 чел. на семью (43%). Лидерство было за девочками — 1,04 чел. на семью против 0,96 чел. мальчиков. Лиц, старше 60 лет, которых отнесли к нетрудоспособным, было 59 (39 мужчин и 20 женщин), всего лишь 2%, или 0,12 чел. на семью. Из них 20 (14 мужчин и 6 женщин) — старше 70 лет. Такое довольно незначительное число представителей старшего поколения, по нашему мнению, свидетельствует об относительной “молодости” нуклеарных семей, то есть лица, которых мы называем их основателями, еще не имели внуков.

Сложные семьи имели несколько иную, более многочисленную по своему составу структуру (см. рис. 16). В среднем в них проживало 11,5 чел. Таким образом, они более чем вдвое превышали нуклеарные по числу жителей. Как видим, построенная нами диаграмма существенно отличается от представленной на рис.16, так как с увеличением числа лиц в семьях их доля в общем количестве уменьшается не так синхронно, как в первом случае. Всю предложенную на рис. 17 структуру сложных семей можно условно поделить на четыре группы, согласно доле отдельных семей. К первой следует отнести семьи из 6-8 чел., на которые приходится свыше трети всех сложных семей — 33,9%. Единоличным лидером в этой группе, как и среди семей этого типа вообще, являлись те, которые состояли из 8 чел. (12,5%). На две другие — семьи по 6 и 7 чел. приходилось по 10,7%.

---

<sup>532</sup> Термин „трудоспособные” следует понимать не в современном значении, а как „способные платить налоги”. В Румянцевской описи все население поделено на 3 категории: 1) дети - от 0 до 14 лет; 2) трудоспособные - от 15 до 60 лет; 3) старше 60 „престарелые и увечные” (См. напр.: Там же, д.116, л..535об.).

## РАЗМЕРЫ СЛОЖНЫХ СЕМЕЙ



Рассмотрим внутреннюю структуру домохозяйств, которые лидировали в этой группе, на примере слободы Клиницы, где таких семей было больше всего. Уже беглый их обзор свидетельствует о значительном разнообразии семейных конструкций, которые состояли из двух или трех малых семей (см. схему 2). Наиболее распространенными были три вида: братские, патриархальные и с родственниками по боковой линии. Так, на основе братской семьи выросло домохозяйство Василия (56 лет) и Парфена (55) Щербаковых (схема 2а). Как видим, оба они состояли в браке, образуя таким образом два нуклеарных ядра. Кроме того, Василий имел трех взрослых сыновей, старший из которых – Никита (24 года) – был женат и вместе со своей женой Анною (25 лет) образовывал третью нуклеарную семью<sup>533</sup>.

Изображенное нами домохозяйство Петра Леутенкова также состоит из трех ядер (см. схему 2б), одно из которых неполное по причине вдовства хозяина. Оно состояло из трех человек – главы дома и двух его детей. Второе ядро образовывал сын с женой, а третье – родственник по боковой линии – племянник с женой и двумя маленькими детьми<sup>534</sup>.

<sup>533</sup> ЦГИАК Украины. – Ф.57, д.117, л.165-165об.

<sup>534</sup> Там же, л.145.

Показательно, что число вдовцов и вдов, которые проживали в сложных семьях было значительно больше, чем в нуклеарных. Как один из вариантов объяснения этого явления можно, по нашему мнению, принять гипотезу, выдвинутую Ф. Броделем. Он, в частности, подчеркивал, что маленькая семья была менее стойкой, чем сложная, а потому после смерти одного из членов супружества, то есть разрушения ядра, остальные были обречены на разные трудности. В связи с этим, по его утверждению, мужчины и женщины в таких семьях после смерти одного из супругов старались как можно быстрее взять повторный брак<sup>535</sup>. Сложные семьи были намного крепче за счет взаимопомощи между их членами.

Третье домохозяйство состояло из двух ядер, и именно оно служит примером классической патриархальной семьи, которая еще не исчерпала возможностей роста (см. схему 2в). В корневое ядро входил Родион Глинкин с женой Татьяной. Глава имел довольно почтенный возраст, 76 лет, и был намного старше своей жены, которой исполнилось 52 года. Они имели двух детей – сына Ивана 14 лет и дочь Ульяну 27 лет. Последняя была замужем, и вместе с мужем Алексеем (32 лет) и детьми – Евстегнеем (5), Андреем (3) и Ефимией (1) – проживала в хозяйстве отца<sup>536</sup>.

Вторая группа составляла такой же процент – 33,9%, но она была большей по составу – пять позиций. Это семьи, в которых насчитывалось от 9 до 13 чел., на них приходилось от 6,3 до 7,3 %. Лидерство в этой группе принадлежало семьям из 9 и 11 чел. – по 7,3%. На второй позиции – 13 чел. (6,7%), а на третьей – 10 и 12 (по 6,3%). По внутреннему строению эти разные по численности семьи похожи на семьи первой группы. Малые ядра в них объединялись преимущественно на основе патрилинейных родственных связей разного уровня. Тем не менее, в отдельных случаях объединяющим фактором для нуклеарных семей выступала территория проживания. Яркий пример такого объединения демонстрирует домохозяйство Якова Недригайлова (см. схему 3).

На рисунке видно, что в этом дворе, кроме двух малых семей, связанных кровным родством – главы дома и его старшего сына, проживала еще одна, на родственные связи которой с корен-

<sup>535</sup> Бродель Ф. Что такое Франция? Кн. 1. – С.85.

<sup>536</sup> ЦГИАК Украины. – Ф.57, оп.1, д.117, л.184.

ным ядром источник не указывает. Сообщается лишь, что «С ним же Недригайловым в одной избе живет Прохор Петров сын Пономарев, 38 лет, уроженец города Ельца. Вышел из Польши в 757 году»<sup>537</sup>. Если эти свидетельства исчерпывающие и других неизвестных переписчикам связей (отдаленные родственники, кумовья, сваты и т.п.) на самом деле не существовало, то общей была лишь территория проживания, так как хозяйство описано в отдельности.

Схема 3

### Домохозяйство Якова Недригайлова

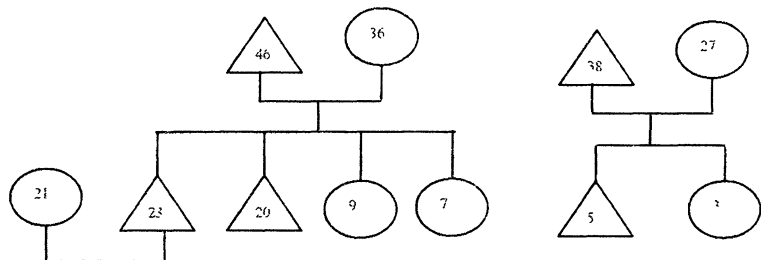

К третьей группе мы отнесли те семьи, доля которых колебалась от 5 до 2%. Таких оказалось четыре категории, но если в первые две, входили семьи, числовое выражение которых было одного порядка, то в третью и четвертую – разное. Наибольший процент приходился на семьи из 5 человек — 5%, а дальше шли более многочисленные – 17 (4,3%), 15 (4,1%), 16 (2,4%). Семьи из 5 чел. включали в себя в большинстве случаев два родственных ядра и по своему характеру были братскими, или патриархальными.

Рассмотрим семьи из 17 чел. Всего в слободах мы обнаружили 18 таких домохозяйств. Более всего их было в слободе Шеломы – 5. Их внутренняя структура более сложная, чем в предыдущей группе: три домохозяйства объединены по территории проживания и состоят из 7-5 ядер; в основе четвертого – боковые родственные связи, а пятого – братские. Наиболее интересно, с нашей точки зрения, выглядит домохозяйство братьев Минаковых, которое состояло из 7 малых (см. схему 4).

<sup>537</sup> Там же, д.116, л.24об.

Основу этого сложного братского домохозяйства, перспективы роста которого были еще далеко не исчерпаны, составляли семьи относительно молодых людей — братьев Никифора (28 г.) и Трофима (22 г.) Минаковых с их женами Прасковьей (29 г.) и Татьяной (22 г.). Очевидно, они поженились незадолго до проведения переписи, так как детей ни одна из пар не имела. Вместе с ними проживала и совместно вела хозяйство вдова Ирина Елистратенкова (50 лет) с четырьмя сыновьями — Епифаном (27 лет), Федором (21 год), Архипом (16) и Василием (13). Вдова и ее дети не были связаны кровным родством с Никифором и Трофимом. Старшие сыновья уже состояли в браке и имели жен — Анну (27) и Авдотью (21). Таким образом, имеем еще трех малых ядра, одно из которых было неполным.

Точно такое же внутреннее устройство имела и третья большая семья, которая проживала на том же дворе: еще одна вдова с детьми — Мария Елистратенкова (51 года) — находилась в родственных связях с Ириной Елистратенковой: обе были вдовами родных братьев. Она имела пятерых детей: четырех сыновей — Семена (29 лет), Леона (24), Романа (20), Василия (13) и дочь Настю (18). Старший Семен был женат на Улите (21 год)<sup>538</sup>. Итак, имеем целый набор разнообразных связей: кровнородственные братские; объединение по общей территории проживания и хозяйствования; родственники по боковой линии.

К последней, четвертой группе мы отнесли те домохозяйства которых было не много — 2% и меньше. На первой позиции здесь — небольшие семьи с 4 чел. (2%). Внутренняя структура таких семей могла быть двух видов — два полных ядра или одно полное и одно неполное. В первом случае это были большей частью братские семьи. Например, семья братьев Максима (37) и Тимофея (28) Минаковых, очевидно, двоюродных братьев вышеназванных Никифора и Трофима<sup>539</sup>. Оба они были женаты, но еще не имели детей. Второй случай хорошо иллюстрирует семья вдовы Марфы Фетисовой из Чуровичей<sup>540</sup>. Она имела двух сыновей — Степана (22 лет) и Федора (14 лет). У старшего была жена Наталья (28 лет). Как

---

<sup>538</sup> Там же, л..58об.

<sup>539</sup> Там же, л..72.

<sup>540</sup> Там же, л..98об.

видим, вдова с детьми образовывала неполное ядро, а Федор с Натальей полное.

В конце этой группы находятся довольно большие семьи, число лиц в которых превышало 25. Их доля очень не значительна – от 0,6% (26 чел.) до 0,2% (45 чел.). Среди них встречаются как большие братские, так и более сложные по своей структуре семьи. Примером большой братской семьи может быть семья Огородниковых из слободы Климовой (26 лиц), которая состояла из четырех братьев с семьями и сестры-вдовы с детьми.<sup>541</sup> Более сложной выглядит структура семьи Ермолая Коломакина из слободы Шеломы (25 лиц). Кроме жены и сына с семьей, с ним совместно проживала и вела хозяйство еще целая группа родственников: два племянника, один из которых имел собственную семью, зять с семьей, вдова-племянница с детьми и ее племянник с женой и дочерью.<sup>542</sup> Кроме этих двух, встречаются и домохозяйства, где не все ядра связаны кровным родством. Таким является домохозяйство вышеупомянутого Гаврилы Карпова<sup>543</sup> из слободы Зыбкой<sup>544</sup> (39 чел.).

Рассмотрим ее с помощью графического изображения, которое разрешает четче увидеть, кто проживал в этом домохозяйстве, и учесть характеристики отдельных индивидов (см. схему 5).

---

<sup>541</sup> Там же, д.116, л.30об.-31.

<sup>542</sup> Там же, д.117, л.64-64об.

<sup>543</sup> Домохозяйство Гаврилы Карпова, очевидно, может служить в качестве примера семьи знатного и зажиточного старовера. Глава этого семейства был одним из сыновей осадчего слободы Зыбкой Еремея Карпова. Очевидно, он тоже пользовался авторитетом среди односельчан, так как в 1750-х годах продолжительное время занимал выборную должность бурмистра „описных раскольнических слобод”. В экономическом плане, судя из описания хозяйства, Карпов крепко „стоял на ногах”. Он, в частности, владел двумя, единственными в слободе, мельницами и довольно большим, как для слободских жителей наделом земли - 31 четверть и 4 четверяка, что по современным меркам составляет около 17,32 га. Кроме того, торговал в г. Стародубе пряжей и конопляным маслом, и имел собственного капитала 100 руб., и брал в кредит 500 руб. ( Там же, д.116, л.243).

<sup>544</sup> Там же, д.116, л.240об.-242об.

Построенная нами схема свидетельствует о довольно сложной структуре этого домохозяйства. В нем насчитывается девять маленьких семей. Четыре из них связаны прямым кровным родством. Это сам Гаврила Карпов с женой Настей и семьи их детей – сына Исака и дочерей<sup>545</sup> Федотьи и Авдотьи. Три состояли из родственников по боковой линии – племянников хозяина, детей его брата Степана (очевидно, умершего к тому времени) – Григория, Павла и Прасковьи. Две последних малых семьи совсем не состояли в родстве с главой домохозяйства. Это были семьи работников, которые тоже проживали в этом дворе и были записаны в состав домохозяйства.

Структура этого домохозяйства указывает еще и на то, что слобожане не придерживались четкого патрилинейного принципа родственных связей, как это было в описанных М. Миттераурером и А. Каганом семьях Ярославского уезда<sup>546</sup>. Здесь совместно проживали не только сыны и братья, но и дочери с мужьями. В одной только слободе Клинцы мы насчитали 9 подобных случаев<sup>547</sup>, в Злынке – 3<sup>548</sup>, а в Климовой – 10<sup>549</sup>. Довольно распространенным было это явление и в украинских селах региона. В слободах встречались даже случаи, когда в семьях жили зятья, жены которых умерли. Показательным в этом плане есть домохозяйство жителя слободы Клинцы Семена Жихарева<sup>550</sup>, в семье которого кроме хозяина, его жены и пасынка, проживал еще и зять-вдовец, вместе с малолетними детьми (см.схему б).

---

<sup>545</sup> В документе названы не дочери, а зятья как главы малых семей. Слово «дочь» («дочь») вообще не употреблялось, а о том, что они дети главы дома узнаем из описания семьи зятей: «В него жена Федотья Гаврилова дочь...». Это касается и племянницы хозяина Прасковьи, которая показана женой зятя своих братьев. Мы же называем дочерей и племянницу, чтобы более четко показать кровную связь между основным ядром и их семьями.

<sup>546</sup> Миттераурер М., Каган А. Указ. соч., С.50-51.

<sup>547</sup> ЦГИАК Украины. – Ф.57, оп.1, д.117, л.112 – 294.

<sup>548</sup> Там же, д.116, л.536 – 665.

<sup>549</sup> Там же, д.116, л. 1а – 81.

<sup>550</sup> Там же, д.117, л. 182зв. – 183.

ДОМОХОЗЯЙСТВО СЕМЕНА ЖИХАРЬ ВА

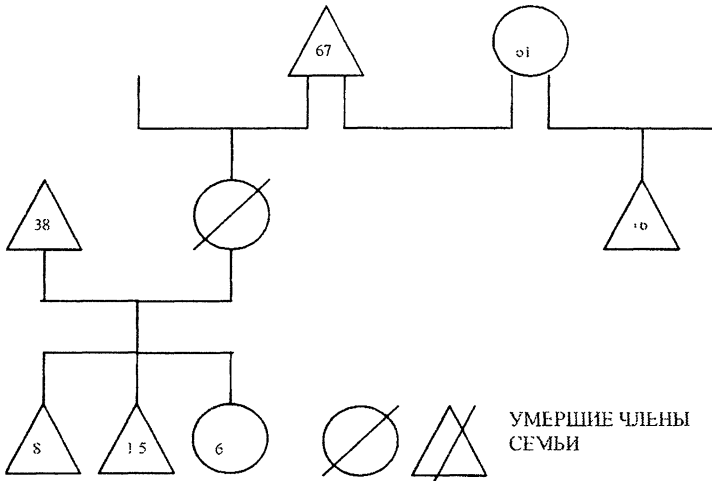

Кроме того, наличие малолетнего пасынка и довольно взрослого зятя указывает на то, что для обоих членов супружества это был повторный брак.

Соотношение полов в сложных домохозяйствах свидетельствует о хотя и незначительном, но преимуществе мужчин – 5,9 чел. на семью против 5,6 женщин. Доля трудоспособного населения, которое проживало совместно, составляла 58 %. И снова фиксируется больше мужчин – 3,4 чел., тогда как женщин было 3,2. Как заметил Н. Крикун, подобная ситуация наблюдалась в тот период и в других странах. Основную причину этого явления большинство исследователей усматривают в более строгом учете мужского населения, соответственно и в источниках их фигурирует больше<sup>551</sup>.

Детей приходилось по 4,3 чел. на семью (мальчиков 2,2, девочек 2,1). Как и в случае с нуклеарными семьями, они находились

<sup>551</sup> Крикун М. Указ. соч., С.27. См. также: Носевич В.Л. О пользе методологических погрешностей для совершения открытий // <<http://aik.org.ru/modules/wfsection/article.php?articleid=188>>.



на втором месте среди населения домохозяйств этого типа – 38 %. Наименьшим традиционно был процент представителей старшего поколения – 4 %. В среднем, на семью приходилось по 0,5 чел. – 0,3 мужчины и 0,2 женщины. По нашим подсчетам, в таких семьях их проживало 214 чел. – 125 мужчин и 89 женщин. По численности они превосходили своих ровесников из малых семей более чем в три раза. Причем 67 из них переступили семидесятилетний рубеж.

Анализ структуры старообрядческих семей будет неполным, если мы не попробуем выяснить числа детей в отдельных брачных парах – членах рассмотренных выше домохозяйств. С этой целью подсчитаем в анализируемых населенных пунктах все брачные пары с детьми. К ним также отнесем вдов и вдовцов. С этой целью собранные данные внесем в таблицы, которые предложены Л.Анри и А.Блюмом<sup>552</sup>. Необходимо также заметить, что в Румянцевской описи показаны дети разного возраста, которые проживали вместе с родителями на время его проведения. Закономерно, что переписчики не учитывали тех взрослых детей, которые, возможно, отделились, были отданы в рекруты или мигрировали. Поэтому мы будем считать только детей возрастом до 14 лет включительно, то есть тех, которые находились на содержании родителей. Поскольку число детей тесно связано с возрастом родителей, будем учитывать и возраст глав семей.

Итак, согласно источнику, в слободах проживало 1922 семьи, в которых насчитывалось 2988 детей возрастом до 14 лет (см. табл. 35). А в селах – 1195 семей и 1189 детей (см. табл. 36).

---

<sup>552</sup> Анри Л. Блюм А. Указ. соч., С.31-32.

Таблица 3\*

**РАСПРЕДЕЛЕНИЕ БРАЧНЫХ ПАР В СООТВЕТСТВИИ  
С ЧИСЛОМ ЖИВЫХ ДЕТЕЙ ДО 14 ЛЕТ  
(ОПИСНЫЕ СЛОБОДЫ)**

Возраст главы Семьи	Число брачных пар, которые имеют детей до 14 лет					Общее число Детей в семьях
	0	1	2	3 и больше	Всего	
< 25	118	57	21	4	200	111
25-29	73	101	65	37	276	331
30-34	31	70	79	83	263	525
35-39	17	50	81	119	267	624
40-44	22	58	63	95	238	532
45-49	30	36	57	68	191	406
50-54	47	38	31	30	146	199
55-59	44	29	16	10	99	118
60-64	61	19	14	11	105	91
65-69	37	5	5	5	52	34
70 >	75	5	3	2	85	17
<b>Всего</b>	<b>555</b>	<b>468</b>	<b>435</b>	<b>464</b>	<b>1922</b>	<b>2988</b>

Таблица 3б

**РАСПРЕДЕЛЕНИЕ БРАЧНЫХ ПАР В СООТВЕТСТВИИ  
С ЧИСЛОМ ЖИВЫХ ДЕТЕЙ ДО 14 ЛЕТ  
(УКРАИНСКИЕ СЕЛА)**

Возраст главы семьи	Число брачных пар, которые имеют детей до 14 лет					Общее число детей в семьях
	0	1	2	3 и больше	Всего	
< 25	86	43	25	5	159	108
25-29	37	31	35	22	125	148
30-34	37	53	49	88	227	452
35-39	4	12	24	40	80	203
40-44	10	31	43	92	176	457

45-49	4	11	14	31	60	163
50-54	34	30	20	41	125	220
55-59	10	6	9	4	29	39
60-64	30	20	6	6	62	52
65-69	16	3	3	2	24	15
70 >	107	11	9	1	128	32
<b>Всего</b>	<b>375</b>	<b>251</b>	<b>237</b>	<b>332</b>	<b>1195</b>	<b>1889</b>

Как видим, наибольшую долю и в слободах и в селах составляли те брачные пары, которые совсем не имели детей. Это явление вполне закономерно, ведь у большинства из них – 52% в слободах и 63,7% в селах, – главы семей были или еще очень молодыми – до 25 лет (21% в слободах и 22% в селах), или относительно старыми – после 60 (31% в слободах и 40% в селах). То есть, в первом случае семьи еще не исчерпали свои детородные функции, а дети вторых уже успели вырасти. На втором месте в слободах находятся семьи с одним ребенком – 24,3%, на третьем с тремя – 24,1%, а наименьшую часть – 22,7% составили брачные пары, которые имели двух детей. Больше половины детей – 56% – приходится на те семьи, главы которых принадлежали к трем возрастным категориям: 30-34, 35-39 и 40-44 года. Еще 24% на те, возраст глав которых колебался в пределах трех следующих групп.

Построенная по данным „описных слобод” таблица указывает на то, что число детей росло соответственно увеличению возраста родителей и достигало своего апогея тогда, когда родителям исполнялось 35-39 лет (см. рис. 17). Именно у этой категории слобожан было наиболее детей – 624 чел. (20,9%). Потом начинался спад, наиболее ощутимый среди представителей старшего поколения. В значительной степени он обуславливался двумя факторами: уменьшением с возрастом детородных функций родителей, в первую очередь, женщин,<sup>553</sup> и взрослением старших детей.

<sup>553</sup> Российский исследователь В.Л.Дьячков аргументировано доказал, что репродуктивная деятельность большинства русских крестьян в индустриальный период прекращалась значительно раньше их потенциальных возможностей. Причинами этого автор называет частые выкидыши, венерические заболевания, продолжительное кормление грудью и т.п. (Подробнее см.: Дьячков В.Л. Труд, хлеб, любовь и космос, или о факторах

В полковых селах видим несколько иную градацию семей с детьми. Больше всего (27,8%) было многодетных, дальше шли семьи с одним ребенком (24,3%), а потом – с двумя (22,7%). Плавного возрастания и спада числа детей соответственно возрасту родителей здесь не наблюдается. Кривая, которая характеризует на рисунке сельские семьи, фактически повторяет отклонения половозрастной пирамиды. Таким образом, можно сделать вывод, что такая нетипичная для аграрного общества ситуация была вызвана уменьшением числа представителей (как видно из пирамиды, и мужчин, и женщин) отдельных возрастных групп, а не снижением уровня рождаемости в них.

На основе полученных данных выясним и среднее число детей в семье. Для этого разделим общее число детей на общее количество семей (см. табл.37).

Таблица 37

### **СРЕДНЕЕ ЧИСЛО ЖИВЫХ ДЕТЕЙ ОТНОСИТЕЛЬНО ВОЗРАСТА ГЛАВЫ СЕМЬИ**

<b>Возраст главы семьи</b>	<b>Старообрядческие слободы</b>	<b>Украинские села</b>
<b>&lt; 25</b>	0,6	0,7
<b>25-29</b>	1,2	1,2
<b>30-34</b>	2,0	2,0
<b>35-39</b>	2,3	2,5
<b>40-44</b>	2,2	2,6
<b>45-49</b>	2,1	2,7
<b>50-54</b>	1,4	1,8
<b>55-59</b>	1,2	1,3
<b>60-64</b>	0,9	0,8
<b>65-69</b>	0,7	0,6
<b>70 &gt;</b>	0,2	0,2

Наши подсчеты свидетельствуют о том, что для всех возрастных групп среднее число детей, которые находились на содер-

---

формирования крестьянской семьи во второй половине XIX – начале XX в. // <[http://www.kraeved.ru/tambovdem/theses.php?id=tes\\_tambov98.](http://www.kraeved.ru/tambovdem/theses.php?id=tes_tambov98.)>

жании родителей в старообрядческих поселениях, было почти тождественным аналогичному показателю в украинских селах. В отдельных возрастных группах прослеживается незначительное различие. Как правило, в таких случаях старообрядцы уступали украинским крестьянам, и лишь однажды, в возрасте 65-69, они лидировали.

Таким образом, распределение брачных пар по количеству детей и определение среднего числа детей возрастом до 14 лет на семью засвидетельствовало, что по этим демографическим показателям старообрядческий социум отвечал параметрам классического доиндустриального общества.

Итак, можем сделать следующие выводы:

1. Из двух типов хозяйственных единиц (дворов и бездворных изб), зафиксированных в источнике, более населенными выглядят дворы, на которые приходилось по 9 чел. В бездворных избах проживало по 5,9 чел. Среднее значение для обоих типов домохозяйств составляло 7,3 лица. Оно лишь на 0,1 уступало тому, которое в то время был распространено на территории российского Нечерноземья<sup>554</sup>, откуда вышло немало глав старообрядческих семей или их предков.
2. Осуществленная нами классификация домохозяйств по типам позволяет утверждать, что ведущей формой семейной организации в *«государевых отисных малороссийских раскольничьих слободах»* была малая нуклеарная семья. Причем большинство таких семей проживало в бездворных избах. Определялось это, по нашему мнению, двумя основными причинами: экономической – занятием значительной части населения разнообразными промыслами и торговлей, и демографической – перенаселением слобод и

---

<sup>554</sup> Миронов Б.Н. Социальная история России... – С.221. О населенности домохозяйств в разных регионах Российской империи смотрите также: Сравнительный анализ структуры крестьянских домохозяйств Минской, Тамбовской, Калужской губерний и Алтайского горного округа (конец XVIII – первая половина XIX в.) / Мизис Ю.А., Морозова Э.А., Носевич В.Л. и др. // <<http://aik.org.ru/modules/wfsection/article.php?articleid=187>>.

- миграционными процессами, в которые было втянуто немало их жителей.
3. По внутренней структуре среди малых семей лидировали семьи, состоящие из четырех человек. Большинство их составляли в основном полные ядра, то есть брачных пар с детьми, но иногда и неполные – вдова или вдовец с детьми. Размеры нуклеарных семей зависели от числа детей.
  4. Структура больших семей была намного сложнее. Лидировали там семьи из 8 чел., но случались и намного больше. В каждое такое домохозяйство входило по несколько нуклеарных семей. Случались разные способы их объединения: патриархальные и братские семьи, родственники по боковой линии, ядра без родственных связей, объединенные территорией проживания или общим ведением хозяйства, рабочие с семьями и т.п..
  5. Кроме того, в обоих ведущих типах домохозяйств часть трудоспособного населения превышала 50%, а вторую большую категорию составляли дети – свыше 30%. Это, по нашему мнению, доказывает значительный трудовой потенциал староверов, который был одной из причин их высокой экономической активности.

### § 3. Положение женщины и ролевая система в старообрядческой семье

#### 3.1. Положение женщины

В контексте исследования проблемы брака приобретает значимость вопрос положения женщины в слободских семьях и распределение обязанностей между полами. Проанализируем эти вопросы, используя критерии, предложенными Дж. Келли для определения положения женщины в обществе. Попробуем установить:

- уровень контроля над женской сексуальностью по сравнению с мужской;
- место женщины в экономической и политической сферах, ее доступ к собственности и власти (формальной и неформальной); распределение по гендерным признакам разных видов работ, а также возможности выхода женщины за определенные для нее социумом границы;
- культурную роль женщины и доступ ее к образованию;
- особенности гендерной идеологии и поло-ролевой системы<sup>555</sup>.

Нам уже приходилось касаться первого вопроса в связи с институтом брака. Несмотря на бедность источников, все же можно говорить о бытовании в семье старообрядцев традиционно патриархальных принципов. На это указывают, как минимум, два факта – незначительное число незаконнорожденных и осуждающий характер записи о них в документах. Характерно, что внебрачные дети очень часто проживали отдельно от матерей: в семьях родственников, как воспитанники в бездетных семьях или как работники (вероятно, подброшенные или отданные самими же матерями с целью припрятать свой стыд). Число подкидышей в слободах было незначительным. В Румянцевской описи встречаем лишь двое лиц, обозначенных термином «*подкидыши*». В первом случае слово «*подкидыши*» употреблено как уличное прозвище двадцатипятилетнего Акима Воронова, жителя слободы Шеломы<sup>556</sup>. Во втором слу-

---

<sup>555</sup> Келли Дж. Указ. соч. – С. 110.

<sup>556</sup> ЦГИАК Украины. – Ф.57, оп.1, д.117, л..72.

чае так назван девятилетний воспитанник семьи Ильи Полякова в слободе Злынки (взятый *“вместо сына”*<sup>557</sup>). Вообще же, по утверждению Ю. Гончарова, отказ матерей от своих незаконнорожденных детей был довольно распространенным явлением для всех регионов России<sup>558</sup>, что свидетельствует о традиционно осуждающем отношении общества к женской сексуальности.

Мы не имеем свидетельств об оценке в старообрядческом сообществе внебрачных связей мужчин. Позволим себе только заметить, что продолжительное пребывание вне дома жителей слобод, связанное с характером их экономической деятельности, вполне могло способствовать их довольно свободному сексуальному поведению. К тому же патриархальное общество вообще допускало мужскую сексуальность. Впрочем, не следует пренебрегать религиозными особенностями старообрядческого социума, которые содействовали культивированию аскетизма представителями обоих полов.

Выразительную характеристику общего отношения к женщине в поселениях малороссийских староверов содержат пословицы, записанные А.М. Поповой: *«Курица не птица, баба не человек»* или *«Кобыла не лошадь, баба не человек»*.<sup>559</sup> Восприятие старообрядческим обществом Малороссии женщины как лица низшего сорта влияло и на его самооценку, о чем свидетельствует другая запись, сделанная в том же населенном пункте: *«...наше – бабье дело, ково мы, ну, ково с бабы спрашивать?»*.<sup>560</sup> Такое положение женщины полностью отвечало общей ситуации в среде русского крестьянства, где родственные отношения строились на принципах

---

<sup>557</sup> Там же, д.116, л.564.

<sup>558</sup> Гончаров Ю. М. Женщины фронта: сибирячки в региональном социуме середины XIX — начала XX в. //

[http://www.zaimka.ru/08\\_2002/goncharov\\_siberians/](http://www.zaimka.ru/08_2002/goncharov_siberians/).

<sup>559</sup> Попова А.М. Семейские (забайкальские старообрядцы) // Бурятияведение. – 1928. - № 1-3 (5-7), - С 16. Использование фольклора староверов Забайкалья для характеристики ситуации в северной Гетманщине кажется нам вполне оправданным потому, что предки забайкальцев были выселены с этой территории во второй половине. XVIII в. (Подр. см.: Болонев Ф.Ф. Указ. соч.).

<sup>560</sup> Попова А.М. Указ. соч., С.16.



„Домостроя”<sup>561</sup>. Согласно утверждению В. Иваницкого, старообрядцы были именно той категорией населения, которое более всего подходило под эти правила<sup>562</sup>. Соответственно им, все стороны семейной жизни находилась в руках главы семьи. Его приказы были безоговорочными, а слушание предусматривало неминуемое наказание, нередко телесное<sup>563</sup>.

Главной обязанностью жены считалась организация семейного быта и забота о детях. Таким образом, положение женщины в семье было подневольным, а иногда ее жизнь выливалась в сплошное страдание<sup>564</sup>, что все же не свидетельствует о конфликтном характере отношений между супругами. Вообще отношение к женщине в русской семье было в целом почитательным, а часто она имела и значительное влияние на мужа<sup>565</sup>. В особенности это касалось жен глав сложных семей, так называемых „большух”, которые пользоваться почти неограниченной властью по отношению к детям

---

<sup>561</sup> „Домострой” – сборник жизненных правил и наставлений XVI в., в котором отображены основные принципы русского патриархального семейного быта.

<sup>562</sup> Иваницкий В. Русская женщина в эпоху «Домостроя» // Обществ. науки и современность – 1995. - №3. – С.161.

<sup>563</sup> Утверждение в русском крестьянском обществе принципов Домостроя относительно наказания жен, по нашему мнению свидетельствуют и пословицы записанные В.Далем: «Жену не бить – и милу не быть», «Бей жену к обеду, а к ужину опять (без боя за стол не сядь)!», «Чем больше жену бьешь, тем щи вкуснее» и др. in. (Даль В.И. Пословицы русского народа: В 2 т. – СПб.; М.: М.О.Вольф., 1879; Т.1. – С.440.)

<sup>564</sup> Пушкарева Н.Л. Женщина в русской семье X – XX века // Русские. / Отв. ред. В. А. Александров и др. – М.: Наука, 1999. – С. 458; Смотрите так же: Носевич В.Л. Традиционная белорусская деревня в европейской перспективе. – Мн.:Тэхналогія, 2004. – С.278 – 284.

<sup>565</sup> Об этом же свидетельствует и вышеназванная А.М. Попова: *«Жена, относясь с уважением и с почитательным страхом к своему «хозяину», во многих вопросах имеет громадный вес, да и нельзя иначе: ведь весь дом лежит на руках женщины и от ее желания, умения и хозяйской сметки зачастую зависит благосостояние дома. Кроме того, на женщине всецело лежит воспитание детей, и тут она уже имеет большое право и часто муж уступает в этих вопросах жене. Но не смотря на это, женщина никогда не выкажет того, что она имеет какое-то значение в доме, наоборот, она всегда ссылается на мужа».* (Попова А.М. Указ. соч, С.16.)

и другим женщинам – невестокам, дочерям и внукам<sup>566</sup>. Кроме того, на ее положение в значительной степени влиял характер экономики региона проживания. В „описных слободах” Стародубья можно наблюдать довольно существенное развитие разнообразных промыслов и торговли, занятия которыми требовали частых и продолжительных отъездов мужчин. По наблюдению Б.Г. Плющевського, такая ситуация не только увеличивала значимость женской работы в хозяйстве, а и приводила к росту роли женщины в семье<sup>567</sup>. Подтверждением этого тезиса является тот факт, что вдовы в Румянцевской описи фиксируются как главы домохозяйств даже при наличии взрослых и женатых сыновей. В пяти слободах насчитывается около пятидесяти таких случаев против четырех, где матери показаны при детях<sup>568</sup>. Примечательно, что вдовы записанные во главе семьи даже тогда, когда их возраст превышал 70 лет, а состояние здоровья был плохим<sup>569</sup>, то есть даже при тех обстоятельствах, которые свидетельствуют скорее об их символической власти над членами семьи, а не о непосредственном управлении домохозяйством. Таким образом, именно жена главы семьи из-за ее отсутствия, вызванного экономическими потребностями или смертью, брала на себя все полномочия по управлению домохозяйством и власть над членами семьи.

---

<sup>566</sup> Пушкарева Н. Л. Женщина в русской семье: традиции и современность // Семья, гендер, культура. Материалы междунар. конференций 1994 и 1995 гг. / Ред. Тишков В.А. – М.,1997. – С.190. «На большухе у русских лежит домашнее хозяйство. Она распоряжалась женщинами, распределяла между ними работу, держала ключи от кладовых и амбаров, и вообще наблюдала за домашним хозяйством». (Лещенко В.Ю. Указ. соч. – С.69.)

<sup>567</sup> Плющевский Б.Г. Указ.соч., С.175.

<sup>568</sup> ЦГИАК Украины. – Ф.57, оп.1, д.116, л.1зв., 75, 76, 639зв. Распространение таких случаев, в условиях строго патриархальной и патрилинейной организации русской семьи, могло предопределяться тем, что средний размер сложной семьи в слободах был несколько меньше чем в других регионах и соответственно меньше был процент взрослых мужчин способных возглавлять домохозяйства. (См.: Миттераурер М., Каган А. Указ. соч., С.54 -55.) Похожее явление, только в значительно меньших масштабах, встречается и в украинских селах региона. (ЦГИАК Украины. – Ф.57, оп.1, д.116, л. 203 – 699.).

<sup>569</sup> Там же, д.117, л.142зв., 160зв.,209зв.

Ярким примером этого может, по нашему мнению, служить семья вдовы Федоры Долговой (см. схему 7). Как видим на схеме, несмотря на то, что в составе семьи было еще трое взрослых мужчин – Федорин сын Василий (46 лет), тоже вдовец, отец шести детей и двое взрослых женатых внуков – Василий (25 лет) и Матвей (22 года), во главе домохозяйства находилась 91-летняя вдова.

Такая позиция женщины обеспечивалась также и ее крепким имущественным положением в семье, которое, по утверждению Н.Л.Пушкаревой, было характерно для русской женщины в целом<sup>570</sup>. Она могла владеть как движимым, так и недвижимым имуществом. С начала XVIII в. за представительницами господствующего сословия законодательно было закреплено право на часть родительского наследства, а свадебное приданое считалось их собственностью<sup>571</sup>. Такая практика была распространена и среди других социальных групп<sup>572</sup>. В частности, подтверждением прочных имущественных прав женщины-старообрядки исследуемого нами региона являются материалы заседаний Клинцовской ратуши. На одном из них рассматривалось дело, начатое девицей Анной Яковлевой против своего брата Василия о присвоении им надлежащей ей («по закону следуемой») третьей части родительского наследства<sup>573</sup>. Этот случай, безусловно, подтверждает процессуальную дееспособность женщины, возможность для нее лично отстоять в суде собственные интересы, а иногда – и интересы своих детей. В частности, другое дело свидетельствует об инициативе вдовы Матроны Немчиновой в судебном улаживании спора между ее четырьмя сыновьями, которые не могли достичь соглашения относительно распределения наследства<sup>574</sup>. Хотя эти записи хронологически (1829 г.) немного выходят за рамки нашего анализа, однако нам кажется, их можно использовать, учитывая консервативность сферы обычного права.

---

<sup>570</sup> Пушкарева Н. Л. Женщина в русской семье: традиции и современность. – С.188.

<sup>571</sup> Цатурова М. К. Указ. соч., С.25.

<sup>572</sup> Подробнее об имущественных правах женщин в русских крестьянских семьях см.: Лешенко В.Ю. Указ соч., С.129 – 132.

<sup>573</sup> Государственный архив Брянской области. – Ф.143, оп.1, д.20, л.63об.

<sup>574</sup> Там же, л.89об.

Таким образом, даже такие скупые использованные нами источники, дают основания утверждать, что вопреки зависимости женщины от мужа и ограниченности рамками дома, ее роль в домохозяйствах „описных слобод” была довольно значительной. Статус женщины обуславливался как особенностями экономики микрорегиона, так и традициями жизненного уклада в целом. Отсутствие женщины в политической сфере, в выборных слободских институтах власти, отвечало ситуации в империи вообще.

Уровень грамотности среди женщин-старообрядок был довольно высоким. По мнению И. Кремлевой, это объясняется стремлением старообрядцев воспитывать детей убежденными приверженцами старой веры, что требовало получения ими некоторых элементов образования<sup>575</sup>. Информация, представленная директором училищ Черниговской губернии попечителю Киевского учебного округа (октябрь 1863 г.), свидетельствовала о существовании в среде старообрядцев своеобразной образовательной системы. «Мастера», а чаще «мастерицы»<sup>576</sup> (в большинстве своем девки и вдовы), набирали себе по 5-10 учеников, которых учили читать, а иногда и писать. Учились по церковным книгам старой печати – славянской грамматике, псалтырю и часослову. Срок обучения не превышал 3-х лет.

Среди женщин были и лица, которые отличались высоким профессионализмом. На обучение к ним отдавали своих детей не только жители Стародубья, но и старообрядцы из более отдаленных регионов. В частности, по свидетельству М.И. Лилеева, в 1768 г. крестьянин Никифор Машоев привез в слободу Клиницы двух своих дочерей и сына из Севского уезда. Учиться грамоте они должны были у известных мастериц – монахинь Ефросинии и

---

<sup>575</sup> Кремлева И.А. Старообрядчество // Русские. / Отв. ред. В. А. Александров и др. – М.: Наука, 1999. – С.716. О системе образования у старообрядцев Стародубья смотрите также: Леонтьева С.И. Обучение грамоте в старообрядческой среде ветковско-стародубовского региона.// Старообрядчество как историко-культурный феномен /Материалы междунар. науч.-практ. конференции (Гомель, 27-28 февр. 2003 г.). – Гомель:ГТУ, 2003. – С.150 – 156.

<sup>576</sup> ЦГИАК Украины. – Ф.707, оп.26, д.258, л.45.

Ираиды. В числе их учеников были дети и из более отдаленных регионов, в частности из Москвы.<sup>577</sup>

В Румянцевской описи тоже зафиксированы лица, которые учили детей грамоте, но ими были мужчины. Так, в слободе Зыбкой обучением детей грамоте занимались братья Костерины<sup>578</sup>, а в Клинцах – Кузьма Карташов<sup>579</sup>. Следует отметить, что Румянцевская опись вообще не фиксирует женских занятий.

Вообще же грамотными были около трети среди женщин-старообрядок. О более высоком уровне женской грамотности в старообрядческих поселениях, в отличие от православных сел, свидетельствует и общероссийская перепись населения 1897 г. По ее данным, грамотность старообрядок Черниговской губернии составляла 14,3%, тогда как православных женщин – 5%<sup>580</sup>. Вполне вероятно, что за столетие цифры могли измениться, однако установка старообрядцев на овладение детьми, независимо от пола, пусть лишь навыками чтения Святого Письма, не могла не влиять на общие показатели грамотности. И.Кремлева считает, что женщины были основой старообрядчества, о чем свидетельствуют слова представителя православного духовенства: *«Где есть такие женщины, никакой священник не сладит с расколом»*<sup>581</sup>.

### 3.2. Ролевая система

Слабая обеспеченность специальными источниками (а иногда и полное их отсутствие) относительно ряда вопросов, относящихся к частной сфере, в том числе и относительно распределения обязанностей между женщиной и мужчиной, заставляет исследователя интенсифицировать возможности косвенных свидетельств источников и методологического инструментария историка. В связи с этим воспользуемся предложенным методом Г. Вигельмана, который выводит зависимость распределения обязанностей в крестьянском хозяйстве от действия таких пяти факторов:

---

<sup>577</sup> ИР НБУ им. В. И. Вернадского. – Ф.127, д. 49, л..5.

<sup>578</sup> Там же. – Ф.57, оп. 1, д.116, л.288.

<sup>579</sup> Там же, д.117, л..220зв.

<sup>580</sup> Первая всеобщая перепись населения Российской империи /Центр. стат. комитет. – СПб, 1905. – Т.48.: Черниговская губерния.

<sup>581</sup> Кремлева И.А. Указ. соч., С.716.

«Во-первых. Чем ближе вид деятельности стоит к центру экономических интересов, чем больше он рассматривается как профессия и чем больше он связан с региональной торговлей, тем выше участие мужчин в основных работах. Чем теснее деятельность связана с работой по дому, тем более вероятно, что ее будут выполнять женщины.

Во-вторых. Чем сложнее используемые для работы орудия и машины, тем значительнее участие мужчин.

В-третьих. Чем большей затраты силы требует работа, тем вероятнее что она будет выполняться мужчинами.

В-четвертых. Чем тоньше работа, чем больше ловкости она требует и чем монотоннее, тем вероятнее, что ее будут делать женщины;

В-пятых. Чем больше хозяйство и чем больше рабочей силы в нем занято, тем дифференцированнее организация и половое разделение труда и вероятнее выполнение главных работ исключительно мужчинами»<sup>582</sup>.

Анализируемые нами основные занятия староверов большей частью отвечают первому и третьему пунктам. Таким образом, доля мужчин в выполнении основных хозяйственных работ была доминирующей, что содействовало утверждению их господствующей роли в семье. Можно говорить о тождественности полового распределения обязанностей в семьях „описных слобод” и в русских крестьянских семьях большинства регионов. Впрочем, круг женских работ тоже был довольно широким. Если учесть специфику слободской экономики, значительная часть которой состояла из промыслов и торговли, то женские занятия в старообрядческих общинах, похоже, отвечали тому набору работ, которые определила В.В. Гурьянова для крестьянок Тверской губернии: „1) работы в доме, то есть, приготовление пищи, уход за детьми и членами семьи, поддержка чистоты в доме; 2) уход за огородом; 3) уход за домашней скотиной; 4) полевые работы; 5) промышленные и не-

---

<sup>582</sup> Зидер Р. Указ. соч., С.29.

*земледельческие традиционно женские занятия: прядение льна, овечьей шерсти, ткачество, вязание, шитье, вышивание»*.<sup>583</sup>

Попробуем реконструировать долю женских работ на примере отдельных семей слободы Климовой. Сначала рассмотрим семью Якова Климова, которая насчитывала 14 лиц и по своему типу была классическим примером сложной патриархальной семьи. Кроме хозяина и его жены Марии (обоим по 61 году), в нее входили трое взрослых сыновей: Афанасий (34 года), Федор (31 год) и Евдоким (30 лет). Последние два имели собственные семьи: Федор – жену Марину (32 года), трех сыновей (Иван – 9 лет, Иван – 6, Андрей – 4) и двух дочерей (Авдотью – 10 и Лукерью – 2); Евдоким – жену Федосью (27 лет) и двух дочек (Анисью – 4 и Федосью – 2) (см. схему 8). В распоряжении этой семьи находился пахотный надел площадью в 1 четверть (близко 0,545 га<sup>584</sup>), огород<sup>585</sup>, на 1 воз сенокосных угодий и домашний скот (Зконей, Зкоров, Зовец и 2 свиней). Основные средства для существования, согласно источнику, члены этой семьи добывали, занимаясь на выполнение разных работ – *«пропитание имеет черною работою»*.<sup>586</sup>

Как видим, взрослых женщин было три – свекровь (Марфа) и две невестки (Марина и Федосья). Именно на их плечи ложилось все бремя домашних хлопот. Лишь приготовление пищи, которую тогда употребляли не меньше трех раз в день, для такой большой семьи было нелегким делом. Значительных усилий требовал и уход за домом и детьми, большинство из которых были еще совсем маленькими. К этому надо прибавить уход за огородом и скотом, который нужно было выпасать, доить и кормить несколько раз в день. Кроме того, в реестре не фиксируется домашняя птица, которая тоже, очевидно, была в хозяйстве. Правда, для помощи в выполне-

---

<sup>583</sup> Гурьянова В.В. Роль крепостной крестьянки Тверской губернии в крестьянском и помещичьем хозяйстве второй половины XVIII века // Женщины. История. Общество: Сб. науч. тр. – Тверь, 1999. – Вып.1 – С.14.

<sup>584</sup> Определено по: Грамм М.И. Указ. соч., С.194.

<sup>585</sup> Площадь огорода не указана, но, очевидно, что он был не больше чем в соседних украинских селах, то есть около 2 четверяков (См. ЦГИАК Украины. – Ф.57, оп. 1, д.114.), или 0,14 га. (Грамм М.И. Указ. соч., С.194.)

<sup>586</sup> ЦГИАК Украины. – Ф.57, оп. 1, д.116, л.43.

нии этих работ могли привлекаться старшие дети. но таких в семье Климовых было лишь двое – старший Иван и Авдотья.

Женщины работали еще и на полевых работах и заготовке сена. Как мы отмечали, основным источником финансирования семьи была работа по найму, которая предусматривала частое и продолжительное отсутствие мужской половины семьи, что, в свою очередь, значительно расширяло круг обязанностей женщин. Зимой к традиционным домашним работам прибавлялись ткачество, прядение шерсти, обработка конопли и т.п.

Таким образом, часть работ, которые выполняли женщины семьи Климовых, была довольно большой и требовала значительных усилий. Перераспределения же обязанностей между членами семьи не происходило, поскольку мужчины, как правило, находились вне дома, а дети были еще маленькими. Такое положение, очевидно, было довольно тяжелым для женщин. Еще более сложным оно становилось в том случае, если женщина становилась вдовой, имея на руках малолетних детей, как это случилось с соседкой Климовых – двадцатипятилетней Акилиной Хрущевой. Она овдовела, имея на руках четырех детей: двух сыновей (Петра 6 лет и Андрея – 3) и двух дочек (Авдотью – 8 и Марфу 2) (см. схему 9).

Схема 9

### СЕМЬЯ АКИЛИНЫ ХРУЩЕВОЙ

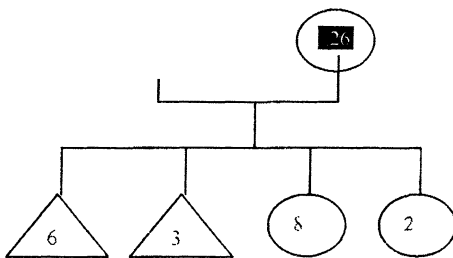

Вдова владела небольшим наделом пахотной земли – 6 четверяков (около 0,42 га), огородом и покосными лугами на полвоза. В хозяйстве было 2 коней, 2 коровы, 3 овец и 2 свиньи. Больше того, она еще и вела торговлю пряжей, имея собственный капитал на



30 руб. Занятие торговлей было несвойственно для жительниц слобод, поэтому, очевидно, имеем дело с уникальным случаем. Скорее всего, коммерция досталась вдове в наследство от умершего мужа.

Следовательно, учитывая структуру семьи и размеры хозяйства можем утверждать, что Акилина Хрущева выполняла не только всю женскую, но и всю мужскую работу в своей семье, что осложняло ее положение, но вместе с тем и поднимало ее статус.

Итак, подытожим наши наблюдения о положении женщины в старообрядческом социуме Стародубья. Прослеживается в общем традиционное и для остальных русских и украинских регионов осуждающее отношение к женской сексуальности и, похоже, нейтральное – относительно мужской, то есть существовал своеобразный двойной стандарт. Несмотря на подчиненное положение женщины в целом, ее роль в семье малороссийских староверов была довольно значительной. В большой степени этому способствовал характер экономической деятельности, что предусматривало продолжительное отсутствие мужчин. Женщины имели и определенные имущественные права, по крайней мере, на часть родительского наследства. Между тем замкнутость староверских общин, их отдаленность от остального мира, сильные патриархальные традиции замыкали женщину в границах домохозяйства, и определяли ее место, хотя в отдельных случаях женщинам приходилось принимать на себя и часть мужских обязанностей.

Несмотря на все ограничения жительниц слобод, которые были присущи обществу в целом, уровень их грамотности был довольно высоким.

## ВЫВОДЫ

Анализ проблемы существования старообрядческих поселений на территории Гетманщины свидетельствует, что на протяжении всего XVIII в. их жители существенно влияли на политическую, экономическую и религиозную ситуацию в регионе. Появление этой особой этноконфессиональной группы на территории северных полков Гетманщины предопределялась отдаленностью данной территории от русских административных центров, близостью ее к границе с Речью Посполитой, привычными природными условиями, потребностью местных землевладельцев в колонистах и веротерпимостью политической элиты.

Отношения между старообрядцами и украинским населением Стародубского и Черниговского полков со времени появления староверов в регионе и до 1714 г. оставались добрососедскими, хотя сам факт переселения раскольников на территорию с неблагоприятными для земледелия природно-географическими условиями нес в себе потенциальную опасность конфликта, поскольку автоматически заострял земельную проблему. Довольно терпимое отношение украинских крестьян, мещан и казаков к староверам предопределялось заинтересованностью в их появлении местных землевладельцев.

После изъятия старообрядцев из-под юрисдикции землевладельцев Гетманщины ситуация кардинально изменилась. Начался конфликт, который длился почти до конца столетия. В его основе лежали не религиозные, а сугубо экономические факторы. С одной стороны, украинское население старалось вернуть себе утраченные земли, не допустить старообрядцев к захвату новых угодий и защитить свои торговые привилегии. С другой стороны, раскольники в новых условиях стремились занять доминирующие позиции относительно источников прибылей.

Внешними проявлениями этого противостояния были попытки гетманов Ивана Скоропадского, Данила Апостола и Кирилла Розумовского выселить старообрядцев за границы Гетманщины; ограничения казацкой администрацией торговой деятельности староверов; земельные споры. Домогательства украинской стороны были обречены на поражение, поскольку интересы старообрядцев частично совпадали с фискальными потребностями имперской вла-

сти. Поэтому даже такой влиятельный гетман, как Кирилл Разумовский не смог решить проблемы выселения раскольников.

Довольно выразительной оказалась позиция имперской власти, которая фактически выступила на стороне старообрядцев. Показательно, что она игнорировала интересы украинских помещиков не только в период лояльной по отношению к староверам политики Елизаветы Петровны или Екатерины II, но и во время гонений на них, организованных правительством Анны Иоановны. Это лишь один раз свидетельствует о том, что в процессе построения унитарного, хорошо регулируемого государства центральная российская администрация не имела намерения считаться с интересами Гетманщины и его коренного населения.

Большое значение для определения места и роли жителей „государевых описных малороссийских раскольнических слобод” в этнической и социальной структуре Гетманщины имеет выяснение демографических показателей, на которые существенно влияли миграционные процессы. По нашему мнению, эти миграции можно условно поделить на два этапа, которые отличались один от другого как по направлению, так и по характеру: 1) от времени объединения старообрядческих слобод Стародубщины в „описные” (1715-1718 гг.) и до середины 60-х гг.; 2) от середины 60-х и до прекращения их существования как отдельной административной единицы (1782 г.).

Важной характерной особенностью первого этапа является направленность миграционных потоков непосредственно в слободы, что существенно отразилось на росте количества их жителей. Основную массу мигрантов составляли „польские выходцы” – староверы, которые приходили из старообрядческих поселений на территории Речи Посполитой, преимущественно из самой большой колонии – Ветки, которая находилась неподалеку. Однако лишь незначительная часть из них родилась на польской территории, а подавляющее большинство было беглецами из регионов Центральной России и лишь некоторое время проживало за границей. Наибольшая группа таких переселенцев, по нашими подсчетами, около 5000 чел., прибыла в „описные слободы” в результате второй „выгонки” Ветки (1764 г.), когда царские войска вступили на польскую территорию и полностью разорили старообрядческие поселения.

Это, в свою очередь, значительно усложнило демографическую и экономическую ситуацию в регионе Стародубья.

Определенную роль в миграциях первого периода играли и переселенцы из соседних старообрядческих слобод – Ардони, Свяцкой и Тимошкиного Перевоза, основанных на землях Киево-Печерской лавры. Переходы отдельных их жителей случались и раньше, но в начале 40-х годов, после закрепощения населения этих слобод, число переселенцев существенно возросло.

Главной особенностью второго периода было кардинальное изменение направления миграции. В отличие от предыдущего времени, происходил отток населения на новоприсоединенные к империи земли – в основном, в Новороссийскую губернию. Очевидно, к середине 60-х годов перенаселение слобод было настолько значительным, что их обитатели с незаурядным энтузиазмом откликнулись на призыв правительства Екатерины II и сыграли заметную роль в колонизации южной Украины. Отток населения достиг небывалого размаха, что, в свою очередь, стало, если не главной, то одной из основных причин демографического кризиса, который, по нашему мнению, охватил слободы в конце 70-х – начале 80-х годов.

Проведенный нами демографический анализ данных Румянцевской описи Малороссии свидетельствует, что основную массу староверов составляло трудоспособное население в возрасте от 15 до 60 лет. Среди мужчин его доля составляла 57,9%, а среди женщин – 58,1%. Второй по численности категорией, как мы уже отмечали, были дети – 37,6% и 40,4%. Наименьшую группу составляли люди преклонного возраста – 4,5% и 2,2%. Преимущество трудоспособного населения и значительный процент детей свидетельствуют о хорошем демографическом потенциале и трудовых возможностях жителей „описных слобод”. Анализ этих категорий по пятилетним циклам продемонстрировал разное соотношение возрастных групп в их границах, что объясняется как естественными (рождаемость, смертность), так и механическими (рекрутство, промыслы, миграция) причинами. Половое соотношение указывает на незначительное преимущество мужчин (мужской коэффициент составлял 0,51).

Важным демографическим фактором, который влиял на ситуацию в слободах, было естественное движение населения (рож-

даемость, смертность и прирост). Выяснение его основных параметров засвидетельствовало снижение уровня рождаемости среди малороссийских староверов в исследуемый период по сравнению с жителями европейской России и соседних украинских поселений. Женщина-старообрядка на протяжении репродуктивного периода (до 50 лет) рождала не больше 5 детей, тогда как православные – 6-8. Причины этого явления, по нашему мнению, нужно искать во влиянии таких факторов: а) втягивании населения в товарно-денежные отношения, свидетельством которого является высокая доля промыслов и торговли в структуре экономической деятельности слободских жителей, что являлось важным фактором снижения рождаемости, поскольку предусматривало частое и продолжительное отсутствие в семьях мужчин; б) особенностей вероучения, которые требовали от староверов строгого соблюдения постов, включая ограничение сексуальных отношений. Известно, что старообрядцы ревностно относились к выполнению религиозных запретов.

Очень низким оказался среди староверов и коэффициент смертности (по сравнению с православным населением), хотя динамика его увеличения была традиционной – смертность росла соответственно возрасту. Существенное увеличение числа умерших в слободах начиналось с 45-летнего возраста, как правило, в результате действия эндогенных причин смертности, то есть тех, которые связаны с внутренним развитием организма. Следует заметить, что именно эти причины доминировали в целом по слободам (61,5%), а доля экзогенной смертности была меньшей, то есть меньшим было число смертей по причине голода, эпидемий и других болезней. Правда, число умерших староверов во время эпидемии чумы в 1770 г. было довольно значительным.

Такие процессы исследователи склонны рассматривать как переход от традиционного к современному типу смертности<sup>587</sup>. Однако едва ли полученные нами результаты могут указывать на то, что в поселениях старообрядцев происходило именно это, ведь да-

---

<sup>587</sup> В демографии традиционным типом смертности считается такой тип, при котором преобладают экзогенные причины. В отличие от него, современный тип смертности характеризуется преимуществом эндогенных причин. (См.: Демографический энциклопедический словарь. – С.411)

же в Западной Европе его начало фиксируется в середине XIX в.<sup>588</sup> В Российской империи к тому времени лишь только проявились тенденции к ее снижению, а экзогенные причины смертности доминировали вплоть до начала XX в.<sup>589</sup> Поэтому, скорее всего, мы имеем дело, с одной стороны, с локальным случаем, а с другой – с недостаточной информативностью источников.

Рассмотрение динамики прироста населения „описных слобод” свидетельствует об общей тенденции к его увеличению во второй половине XVIIIв. Однако с конца 70-х гг. прослеживается снижение уровня рождаемости и рост смертности, что дает основания утверждать о нарастании в этот период демографического кризиса в поселениях староверов. Детальный анализ его причин указывает на то, что решающее значение имело не уменьшение числа рождений или резкий рост смертности, а усиление в те года оттока из слобод жителей детородного возраста. Рядом с традиционной миграцией (переселением в другие слободы, бегствами, рекрутчиной, брачной миграцией и т.п.) появляется новое направление – переселения в новообразованные степные губернии, первенство среди которых принадлежало Новороссийской. Характерно, что представители соседних украинских сел участия в этой колонизации не принимали.

Отличие старообрядцев как особой этноконфессиональной группы от остального населения северной Гетманщины четко прослеживается еще и по антропонимическим признаками. Их анализ указывает на то, что население „государевых описных малороссийских раскольнических слобод” пользовалось исключительно каноническими, библейскими именами. Славянские или древнерусские имена использовались лишь в том случае, если они принадлежали святым (например, Борис), но такие случаи были единичными.

Формы записи как мужских, так и женских имен в использованных нами источниках указывают на то, что значительная их часть изменялась в соответствии с русской фонетикой. В результате имена приобретали несколько иной вид, чем записанные в святцах, что придавало им особый этнический колорит.

---

<sup>588</sup> Вишневский А.Г. Демографическая революция. – С.75.

<sup>589</sup> Миронов Б.Н. Социальная история России... – С.193.

Самым популярным среди мужчин было имя Иван, а среди женщин – Авдотья (Евдокия) и Анна. Если присутствие в этом списке первых двух имен объясняется их лидерством в святцах, то популярность последнего определялась еще и распространением среди староверов культа святой княгини Анны Кашинской<sup>590</sup>.

Более строгие, чем у остальных православных религиозные нормы обусловили, по нашему мнению, и полное отсутствие некоторых часто употребляемых канонических имен (например, Ольга и Николай). Ими могли быть названы дети, зачатые во время поста. Соответственно, среди староверов, которые относились к соблюдению религиозных предписаний намного требовательнее, эти имена если и встречались, то чрезвычайно редко. Отсутствие у староверов такого популярного среди православных украинцев и русских имени Николай объясняется также неблагоприятным отношением к этому святому самого протопопа Аввакума.

Тем не менее, несмотря на ограничение, нормы и правила, определенная возможность выбора имен, очевидно, была. К такому мнению приводит факт частого использования одних и неупотребление других имен парных святых. В этих случаях родители детей руководствовались, очевидно, какими-то собственными мотивами: благозвучностью имени, желанием дать ребенку “счастливое” имя, наречением „на честь” и т.п..

Кроме того, значительное распространение в семьях староверов приобрела одноименность, когда одно имя принадлежало сразу нескольким детям в семье. По нашему мнению, одной из причин этого было строгое соблюдение принципа наречения каноническими именами. Этой же причиной можно, очевидно, объяснить и использования в слободах такого непопулярного среди христиан имени, как Иуда.

Классификация фамилий по лексическим признаками указывает на традиционный для россиян путь их формирования. Наибольшую группу составляли фамилии, образованные от собственных имен – *Иванов, Афанасьев, Марков* и т.п., дальше шли те, в основе которых лежали занятия их носителей, на третьей позиции находились фамилии, которое происходили от названия местности,

---

<sup>590</sup> Гадалова Г.С. Указ соч., С.216 – 225.

а на четвертой те, которые возникли от некалендарных имен и прозвищ.

Функционирование в среде малороссийских староверов института брака и семьи тоже имело свои особенности. Проведенное нами исследование показало, что вне границ брака оставалось незначительное число староверов, часть которых в общей массе слободского населения была относительно небольшой и составляла для мужчин 0,068%, а для женщин - 0,027%. Однако по сравнению с православными жителями полковых сел (0,007 – для мужчин и 0 для женщин) неженатыми оставалось немало старообрядцев.

Средний брачный возраст составлял для мужчин 22,5 года, а для женщин – 19,3 года. Это, в свою очередь, указывает на то, что мужчины и женщины в „описных слободах” брали первый брак фактически в том же возрасте, что и в других населенных пунктах Стародубского полка (мужчины - в 23,7 года, а женщины - в 19,1 года). Однако полученные нами данные значительно превышают аналогичные показатели как для центральных регионов России, так и для Украины.

Средняя возрастная разница между супругами была более чем в два раза больше, чем среди православных украинцев (7 лет против 3). Чаще чем украинцы старообрядцы заключали семейные союзы, в которых женщины были старше мужчин. Значительное распространение приобрели также браки с большой возрастной разницей.

Брак в среднем длился около 18 лет. Традиционной причиной его прекращения была смерть одного из супругов. Правда, наши источники указывают на существование нетипичной для остальной части населения Малороссии причины распада семьи – рекрутчины.

Распределение жителей по брачному состоянию свидетельствует, что основная масса населения вступала в брак лишь один раз. Менее распространенными были повторные браки, которые заключали преимущественно мужчины. Третьи браки хотя и допускались, но встречались чрезвычайно редко.

Внебрачные связи, фиксируемые источниками, все же не получили широкого распространения в слободах. Отношение к ним общественности было несколько терпимее, чем у православных, од-



нако дети, родившиеся от них, традиционно испытывали незначительную дискриминацию со стороны общества.

Брачный рынок населения „описных раскольнических слобод” ограничивался представителями их религиозного сообщества, которые жили либо в тех же „описных слободах” или сопредельных с ними, либо в более отдаленных поселениях староверов (территория Речи Посполитой, Москва, Ярославль и т.п.). Расстояние между отдельными населенными пунктами лишь в северной Гетманщине составляла свыше 100 верст. Так, от слободы Клинцы до Середины Буди, куда выдали одну невесту, было 150 верст, а до Добрянки, откуда взяли двух – 114 верст; от Климовой до Радули, куда выдали другую невесту – 132 версты. Учитывая состояние тогдашних транспортных средств и дорог, контакты между слободами должны были быть довольно затруднены. По мнению российского исследователя В. Пушкова, такие отдаленные поиски женихов были связаны с довольно строгими брачными правилами, которые запрещали старообрядцам вступать в брак даже с очень далекими родственниками – выше восьмого колена.

Брачных контактов с украинским православным населением практически не происходило. Не прослеживаются они и в привлеченных к анализу украинских селах. Таким образом, можем предположить, что браки между староверами россиянами и православными украинцами были исключительным явлением. Скорее всего, этому препятствовали религиозные, этнические и мировоззренческие отличия.

Брачные пары „описных слобод”, согласно свидетельству Румянцевской описи, жили в хозяйственных единицах двух типов – дворах и бездворных избах. Более населенными были дворы, в которых проживало в среднем по 9 чел., а в бездворных избах – по 5,9 чел. Средний коэффициент для обоих типов домохозяйств составлял 7,3 чел., уступая лишь на 0,1 показателю населенности домохозяйств на территории русского Нечерноземья, откуда происходило немало глав старообрядческих семей или их предков.

Осуществленная нами классификация домохозяйств по типам позволяет утверждать, что ведущей формой семейной организации в Стародубье была малая нуклеарная семья. Большинство таких семей проживало в бездворных избах, что обуславливалось, по нашему мнению, двумя основными причинами: 1) экономиче-

ской – значительная часть населения занималась разнообразными промыслами и торговлей, 2) демографической – перенаселение слобод и миграционные процессы, в которые втягивалась значительная часть жителей.

По внутренней структуре среди малых семей лидировали семьи, состоящие из четырех человек. Их основу в большинстве случаев составляли полные ядра, то есть брачные пары с детьми, а иногда и неполные – вдова или вдовец с детьми. Размеры нуклеарных семей зависели от количества детей.

Структура больших семей была намного сложнее. Доминировали семьи из восьми лиц, но случались и намного больше – по 20-30 чел. В каждое такое домохозяйство входило несколько нуклеарных семей. Встречаются разные способы их объединения: патриархальные и братские семьи; родственники по боковой линии; ядра без родственных связей, объединенные территорией проживания или общим ведением хозяйства; рабочие с семьями и т.п.

Кроме того, в обоих ведущих типах домохозяйств доля трудоспособного населения превышала 50%, а вторую по численности категорию составляли дети – свыше 30%. Эти показатели указывают на значительный трудовой потенциал староверов, который был одной из причин их высокой экономической активности.

В старообрядческих семьях Стародубья преобладала патриархальная поло-ролевая система, которая предопределялась потребностями домашней экономики. Традиционно за женщинами закреплялась бытовая сфера. Однако характер хозяйственных занятий оказывал содействие гендерному перераспределению обязанностей. В связи с этим женщины иногда брали на себя значительную часть „мужских” обязанностей, скажем, ведя судебные процессы или занимаясь предпринимательством.

В слободах прослеживается в общем традиционное и для остальных русских и украинских регионов отношение к сексуальности: осуждающее – к женской и нейтральное – к мужской, то есть существовал своеобразный двойной стандарт. Несмотря на в целом подчиненное положение, роль женщины в семье малороссийских староверов была довольно значительной, а круг обязанностей чрезвычайно широким. В определенной степени этому оказывал содействие характер экономической деятельности, что предусматривало продолжительное пребывание мужчин вне дома. Имели

женщины и определенные имущественные права, по крайней мере, на часть родительского наследства. Замкнутость староверских общин от остального мира и сильные патриархальные традиции почти делали невозможным выход женщин за границы частного пространства, однако уровень их грамотности был довольно высоким.

На основании полученных нами в ходе исследования демографических данных попробуем воссоздать образ среднестатистического жителя „ описных слобод”. Будем считать, что это был 35 – летний житель слободы Климовой, которого, скорее всего, звали Иваном. Вместе со своей семьей, состоящей из 5 чел., он жил в небольшом дворе. Женился он в возрасте 23 лет на взятой из слободы Зыбкой, откуда клинцовские жители чаще всего „импортировали” невест, 19-летней девице Евдокии. Предположим, что на момент переписи они имели 3-х детей: двух мальчиков – Василия 10 лет и Григория – 3 лет и девочку – Анну 5 лет. Возможно, что еще двое рожденных Евдокией детей умерло в грудном возрасте, ведь уровень детской смертности был довольно высоким.

Хозяйство этой семьи было, очевидно, небольшим и могло состоять из пахотного надела размером 6 четверяков (0,42 га, наиболее распространенного в слободе), огорода, покосных лугов – на 1 воз и скота – 1 коня и 1 коровы. Безусловно, что это не могло полностью удовлетворить потребности семьи, поэтому Иван, как и большинство его односельчан, вынужден был искать дополнительных средств для существования, продавая деготь. Трудолюбие, бережливость, неупотребление алкоголя и табака, очевидно, содействовали успешной предпринимательской деятельности этого старообрядца, о чем свидетельствует небольшой накопленный им собственный капитал – 10 руб.

Всю домашнюю работу, начиная от приготовления пищи и заканчивая уходом за скотом, выполняла Евдокия. Определенную помощь ей мог оказывать лишь старший сын Василий, ведь детей такого возраста уже привлекали к выполнению огородных работ и выпаса скота. Поскольку занятия мужа предусматривало частое отсутствие, то на плечах Евдокии лежала и часть полевых работ.

Таким образом, религиозные отличия жителей старообрядческих поселений Гетманщины, их особый административный статус, политические условия существования и несколько отличный, чем у другой части населения региона характер экономической

деятельности, сформировали в „описных слободах” уникальную демографическую ситуацию. Ее исключительность проявилась в снижении коэффициентов рождаемости и смертности, специфике прироста населения. Характерные особенности прослеживаются и в функционировании института брака и семьи. К ним необходимо, очевидно, причислить: ограничения брачного рынка представителями своей религиозной группы, что, в свою очередь, привело к увеличению доли тех староверов, которые вообще никогда не вступали в брачные отношения, и распространенной практики значительной возрастной разницы между супругами; преимущество малой нукlearной семьи среди других форм семейной организации; своеобразность антропимических показателей; в целом патриархальное, но более терпимое отношение к проблеме женской сексуальности; несколько выше, хотя в целом традиционно подневольное, положение женщины в семье. Впрочем, наши источники, к сожалению, молчат о главном – каким среднестатистический житель слободы видел себя и мир вокруг себя.

# СПИСОК ИСТОЧНИКОВ И ЛИТЕРАТУРЫ

## 1. ИСТОЧНИКИ

### а) неопубликованные

1. *Государственный архив Брянской области.*  
Фонд 143 (Клинцовская посадская ратуша), оп.1, д.20.
2. *Государственный архив Полтавской области*  
Фонд 2034 (Кременчугский окр. админ. отдел), оп.2, д.75.
3. *Государственный архив Харьковской области.*  
Фонд 3 (Канцелярия харьковского губернатора), оп.103, д.47
4. *Государственный архив Черниговской области.*  
Фонд 128 (Канцелярия Черниговского гражданского губернатора), оп.1,  
д.2814, 8919.
5. *Институт рукописи Национальной библиотеки Украины им. В.И. Вернадского НАН Украины*  
Фонд 127 (Лилеев Михаил Иванович), д. 48, 49, 250, 1676.
6. *Краеведческий музей г Новозыбков, Брянской области (Новозыбковский краеведческий музей)*  
Книга переписи слободы Деменки Новозыбковского уезда за 1736 г.,  
КП.1639/РК.122.
7. *Российский государственный архив древних актов*  
Фонд 248 (Правительствующий Сенат), оп. 29, д. 1797, 1838.
8. *Центральный государственный исторический архив Украины в г. Киеве*  
Фонд 51 (Генеральная войсковая канцелярия), оп.1, д.116.  
Фонд 57 (Генеральное описание Левобережной Украины 1765-179 гг.),  
оп.1, д.114, 116, 117.  
Фонд 59 (Киевская губернская канцелярия), оп.1, д. 2745 2864, 3395, 3612,  
4555, 5621, 5790, 5804, 6242, 6359, 6470, 7445, 8025, 8367, 8442, 8599,  
8932, 8933, 9741, 9864, 9894.  
Фонд 206 (Новгород-Северское наместническое правление), оп. 3, д. 44,  
7393.  
Фонд 707 (Управление попечителя Киевского учебного округа), оп. 26,  
д.258.  
Фонд 1537 (Черниговский губернский магистрат), оп. 1, д.248.

Фонд 1907 (Мглинская нижняя расправа), оп. 1, д.389.

Фонд 1943 (Новгород-Северская палата гражданского суда), оп. 1, д.17.

б) опубликованные

9. Андриевский А. Архивная справка о моровой язве в г. Киеве в 1770 – 71 гг. // Киевская Старина. – 1891. – № 8. – С.304 – 314.
10. Военно-статистическое обозрение российской империи издаваемое по Высочайшему повелению при 1-м отделении департамента Генерального штаба. — СПб., 1851. – Т. 12. – Ч. 2: Черниговская губерния / Сост. Мицевич. – 350 с.
11. Генеральний опис Лівобережної України 1765 — 1769 рр. Показчик населених пунктів. — К.: Центр. держ. іст. архів УРСР в м. Києві, 1959. – 184 с.
12. Даль В.И. Пословицы русского народа: В 2 т. – СПб.; М.: М.О.Вольф.,1879: Т. 1. – 685 с.; Т.2. – 638 с.
13. Документы о следствии над И.Е. Пугачевым // Вопр. ист. – 1966. – №3. – С.134.
14. Житие протопопа Аввакума, им самим написанное и другие его сочинения. – М.: Госполитиздат, 1960. – 478 с.
15. Кониский Г. История Русов или Малой России. — (Репр. воспр. изд. 1846 года) — К.:Дзвін, 1991. — 257 с.
16. Літопис Самовидця / Підгот., вступ Л.І. Дзири. - К.: Наук, думка, 1971. - 207 с.
17. Лилеев М.И. Новые материалы из истории раскола на Ветке и в Стародубье (XVII – XVIII вв.) — К.,1893. – 278 с.
18. Наказ жителей описных слобод // Сб. импер. рус. ист. об-ва. – СПб., 1900. – Т. 107. – С. 204 – 209.
19. Неизвестный старообрядческий автор. О брাদобритии. //<<http://www.rustrana.ru/article.php?nid=3869>>.
20. Первая всеобщая перепись населения Российской империи /Центр. стат. комитет. – СПб, 1905. – Т.48.: Черниговская губерния. – с .
21. Россия. Полное географическое описание нашего Отечества. Настольная и дорожная книга для русских людей./Под. ред. В.П. Семёнова. – С. Петербург, 1903. – Т. 7: Малороссия. – 517 с.
22. Твердохлебов А. Инструкция войсковому канцеляристу Григорию Губчицу, отправленному в Санки-Петербург за делами малороссийскими // Киевская Старина — 1888. — №11. — С.82 – 84.
23. Шафонский А. Черниговского наместничества топографическое описание. – К.: Тип. ун-та, 1851. – XXII + 672 с.

## II. ЛИТЕРАТУРА

24. Абрамов И.С. Поездка в Стародубье. // Материалы к истории и изучению русского сектанства и старообрядчества / Под ред. В. Бонч-Бруевича. – СПб., 1910. – Вып.3. – С.283 – 298.
25. Абрамов И.С. Старообрядцы на Ветке // Живая старина. – СПб, 1907. – Вып. 3. – С.116 – 132.
26. Авдеев А., Блюм А., Троицкая И. Некоторые аспекты изучения брачности помещичьих крестьян в первой половине XIX века по материалам ревизских сказок и метрических книг (на примере Выхинской вотчины графов Шереметьевых). // Homo historicus: К 80-летию со дня рождения Ю.Л. Бессмертного: В 2-х кн. / Отв.ред. А.О. Чубарьян; Ин – т всеобщей истории. – М.: Наука, 2003. – Кн.1. – С.650 – 675.
27. Алексеев (Стародубский) И. История о бегствующем священстве. – М.: Археодоксия, 2005. – 108 с.
28. Анри Л., Блюм А. Методика анализа в исторической демографии. /Пер. с франц. С. Хока и Ю. Егоровой – М.: РГГУ, 1997. – 207 с.
29. Арнаутова Ю.Е. Колдуны и святые: Антропология болезни в средние века. – СПб.: Алетейя, 2004. – 398 с.
30. Арсеньева Н.Б., Егунова А.И. Ревизские сказки: новые возможности исторического исследования. // <<http://www.ab.ru/-kleo/aik/>>
31. Бакланова Е.Н. Личные имена вологодских крестьян по переписи 1717 г. // Личные имена в прошлом, настоящем, будущем: Проблемы антропонимики. – М.: Наука, 1970. – С.303 – 320.
32. Бантыш-Каменский Д.Г. История Малой России от водворения славян в сей стране до уничтожения гетманства. – К.: Час, 1993. – 656 с.
33. Барсов Е.В. Описание актов архива Маркевича относящихся к истории Стародубских скитов // Чтения в императорском обществе истории и древностей Российских при Московском университете. – 1884. – Кн. 2 – С.37 – 47.
34. Баснин П.П. Раскольничьи легенды о Петре Великом // Ист. Вестн. – 1903. – № 5. – С. 513 – 548.
35. Белоликов В.З. Инок Никодим Стародубский (его жизнь и литературная деятельность). – К., 1915. – 470 с.
36. Беляев А. О безбожии и антихристе. – Сергиев Посад, 1898 – Т.1: Подготовка, признаки и время пришествия антихриста – 1034 с.
37. Богомолова М.В., Кобяк Н.А. Описание певческих рукописей XVII – XX вв. Ветковско-Стародубского собрания МГУ. // Рус. письменные и устные традиции и духовная культура: (По материалам археографических экспедиций 1966-1980 гг.). Сб. статей – М.: Изд-во МГУ, 1982. – С. 182 – 201.

38. Болонев Ф.Ф. Старообрядцы Забайкалья в XVIII – XX вв. – Новосибирск: АОЗТ. Февраль, 1994. – 148 с.
39. Бондалетов В.Д. Русская ономастика. – М.: Просвещение, 1983. – 224 с.
40. Бродель Ф. Что такое Франция? Кн. 1: Пространство и история – / Пер. с франц. – М.: Изд-во им. Сабашниковых, 1994. – 405 с.
41. Бродель Ф. Что такое Франция? Кн.2: Люди и вещи. – Ч. 2: «Крестьянская экономика» до начала XX в. / Пер. с франц. – М.: Изд-во им. Сабашниковых, 1997. – 511с.
42. Вебер М. Протестантська етика і дух капіталізму / Пер. з нім. О.Погорілого. – К.: Основи,1994. – 296 с.
43. Вишневский А.Г. Демографическая революция. – М.:Статистика, 1976. – 239 с.
44. Вишневский А.Г. Роль исторического знания в объяснении современных демографических тенденций (на примере метаморфозы семьи) // Проблемы исторической демографии СССР – К.: Наук. думка, 1988. – С. 26 – 34.
45. Власова И.В. Брак и семья у русских (XII – начало XX века) // Русские. / Отв. ред. В. А. Александров и др. – М.: Наука, 1999. – С. 416 – 431.
46. Волошин Ю. Економічне становище старовірів Лівобережної та Слобідської України у першій половині XIX ст. // Пам'ять століть. – 2001. - №1. – С. 83 – 89.
47. Волошин Ю. Міграційні потоки росіян-старовірів на територію Гетьманщини у XVIII ст.: Географія походження та соціальний склад. //Історія релігій в Україні. Науковий щорічник. – Львів: Логос, 2004. – Кн.1. – С.144 – 149.
48. Волошин Ю. Міграція російських старовірів на територію Гетьманщини у світлі переписів першої половини XVIII ст.// Київська Старовина – 2001. – №3. – С.130. – 162.
49. Волошин Ю. Населення домогосподарств «государевых малороссийских описных раскольничих слобод» (За матеріалами „Генерального опису Лівобережної України” 1767-1769 рр.) // Соціум. Альманах соціальної історії. – К.: Ін-т історії України НАН України, 2003. – Вип.2. – С.117 – 134.
50. Волошин Ю. Російські старообрядці на землях Стародубського та Чернігівського полків Гетьманщини наприкінці XVII у XVIII столітті //Ковчег. – Львів: Ін-т історії Церкви Львівської богословської академії, 2001. – Ч. 3. – С. 243 – 259.



51. Волошин Ю. Старовіри Гетьманщини в Генеральному описі Лівобережної України // Київська Старовина. – 2002. – №2. – С.117 – 142.
52. Волошин Ю. Шлюбність і шлюбний стан старовірів Стародубського полку. // Соціум. Альманах соціальної історії. – К.: Ін-т історії НАН України, 2003. – Вип.4. – С. 39 - 51.
53. Габдрахманов П. Семейные обычаи имянаречения или о чем «молчали» генеалогии трибутариив в средневековой Фландрии. //Ното historicus: К 80-летиюсо дня рождения Ю.Л. Бессмертного: В 2-х кн. /Отв.ред. А.О. Чубарьян; Ин – т всеобщей истории. – М.: Наука, 2003. – Кн.1. – С.677 – 707.
54. Габдрахманов П.Ш. Имя и счастье в средневековой Фландрии // Казус 2002. Индивидуальное и уникальное в истории. – М.:ОГИ, 2002. – Вып.4 / Под ред. Ю.Л. Бессмертного и М.А.Бойцова. – С. 26 – 44.
55. Гадалова Г.С. Книга Т.Мухиной “Святая Благоверная княгиня Анна Кашинская” // Мир старообрядчества. – М.: Рос. полит. энциклопедия, 1998. – Вып.4: Живые традиции: результаты и перспективы комплексных исследований. Материалы междунар. науч. конференции. – С.216 – 225.
56. Гарбацкі А.А. Гісторыя стараабрадніцтва на Беларускіх землях //Старообрядчество как историко-культурный феноменомен. Материалы Междунар. науч.-практ. конференции «Старообрядчество как историко-культурный феномен» (Гомель, 27-28 февраля 2003 г.): Гомель: ГГУ, 2003. – С.47 – 61.
57. Гарбацкі А.А. Стараабрадніцтва на Беларусі ў канцы XVII – пачатку XX ст.ст.: Манаграфія. – Брэст: Выд-ва Брэсцкага дзярж. ун-та, 1999. – 202 с.
58. Гончаров Ю. М. Женщины фронта: сибирячки в региональном социуме середины XIX — начала XX в. //<[http://www.zaimka.ru/08\\_2002/goncharov\\_siberians/](http://www.zaimka.ru/08_2002/goncharov_siberians/)>
59. Горбунов Ю.Е. Культ Св.Параскевы Тырновской и ее иконография у дунайских старообрядцев // Археология та етнологія Східної Європи: Матеріали і дослідження. – Одеса: Друк, 2002. – Т.3. – С.293-295.
60. Гуржий А. И. Эволюция феодальных отношений на Левобережной Украине в первой половине XVIII в. — К.: Наук. думка, 1986. – 222 с.
61. Гурьянова В.В. Роль крепостной крестьянки Тверской губернии в крестьянском и помещичьем хозяйстве второй половины XVIII века //Женщины. История. Общество: Сб. науч. тр. – Тверь,1999. – Вып.1 – С.13 – 20.
62. Гурьянова Н.С. Монарх и общество: К вопросу о народном варианте монархизма // Старообрядчество в России (XVII – XX вв.) / Отв. ред.

- и сост. Е.М. Юхименко – М.: Языки русской культуры, 1999 – Вып. I. – С.126 – 148.
63. Гусева Э.К. Памятники старообрядческой живописи конца XVIII – XIX вв. // Русские письменные и устные традиции и духовная культура (по материалам археографических экспедиций 1966-1980 гг.): Сб. статей – М.: Изд-во МГУ, 1982. – С.151 – 156.
64. Гусева Э.К. Старообрядческое искусство на Брянщине и Гомельщине. // Из истории фондов научной библиотеки Московского университета. – М.: Изд-во МГУ, 1978. – С.130 – 135.
65. Дан Д. Липоване // Белая Криница. — 1999. – июль. – С.15 – 19.
66. Дьячков В.Л. Труд, хлеб, любовь и космос, или о факторах формирования крестьянской семьи во второй половине XIX – начале XX века. // <<http://www.kraeved.ru/tambovdem/theses.php>>
67. Дьячков В.Л., Кончаков Р.Б., Канищев В.В. Декабрьские рождения. К вопросу о роли религиозного фактора в демографическом поведении традиционного крестьянства. Тамбовская губерния, XIX- начало XX в. // <<http://www.kraeved.ru/tambovdem/theses.php>>
68. Дядиченко В.А.. Нариси суспільно-політичного устрою Лівобережної України кінця XVII - початку XVIII ст. — К.: АН. УРСР, 1959. – 531 с.
69. Ершова О.П. Старообрядчество и власть. – М.: Уникум-Центр, 1999. – 204 с.
70. Журавлев А.И. (Иоаннов А.) Полное историческое известие о древних стригольниках и новых раскольниках, так называемых старообрядцах, о их учении, делах и разногласиях. – 3-е изд., испр. и умнож. прибавлениями. – СПб.: Имп. Акад. Наук, 1799. – с.
71. Зеньковский С.А. Русское старообрядчество: духовное движение семнадцатого века. — М.: Церковь, 1995. – 528 с.
72. Зидер Р. Социальная история семьи в Западной и Центральной Европе (конец XVIII – XX вв.) / Пер. с нем. Л.А. Овчинцевой; Науч. ред. М.Ю. Брандт. – М: Гуманит. изд. центр ВЛАДОС, 1997. – 302 с.
73. Иваницкий В. Русская женщина в эпоху «Домостроя» // Обществ. науки и современность – 1995. – №3. – С.161 – 172.
74. Игошев Л.А. К вопросу о значении традиций древнерусского певческого искусства (по материалам археографического обследования Ветковско-Стародубских слобод) // Русские письменные и устные традиции и духовная культура (по материалам археографических экспедиций 1966-1980 гг.): Сб. статей – М.: Изд-во МГУ, 1982. С. 156 – 237.

75. Исайчиков Ф.С., Исайчиков В.Ф. Нашим землякам климовцам посвящается. // <<http://prosvet.h1.ru/1klim.htm>>
76. Кабузан В.М. Заселение Новороссии (Екатеринославской и Херсонской губерний) в XVIII — первой половине XIX века (1719 — 1858 гг.). — М.: Наука, 1976. — 307 с.
77. Канфесіі на Беларусі (к.ХVІІІ – ХХст.) / В.В. Грыгор'ева, У.М. Завальнюк, У.І. Навіцкі, А.М. Філатова; Навук. рэд. У.І. Навіцкі. — Мн.:ВП Экаперспектыва, 1998. — 340 с.
78. Кашенко С.Г. К вопросу о смертности в Тамбовской губернии в XIX — начале XX вв. (Некоторые соображения по поводу доклада профессора Стивена Л. Хока).  
//<[http://www.kraeved.ru/tambovdem/theses.php?id=tes\\_tambov98.hokk](http://www.kraeved.ru/tambovdem/theses.php?id=tes_tambov98.hokk)>
79. Келли Дж. Женщины, история и теория // Феминизм: перспективы социального знания / Под ред. Ворониной О.А., Васильевой Э.П. — М.: РАН ИНИОН, 1992. — С. 108 — 118.
80. Керов В.В. «Се человек и дело его...»: Конфессиально-этические факторы старообрядческого предпринимательства в России. — М.:ЭКОН-ИНФОРМ, 2004. — 658 с.
81. Керов В.В. Конфессионально-этическая мотивация хозяйствования староверов в XVIII — XIX вв.// Отеч. ист. — 2001. — № 4. — С.18 — 40.
82. Керов В.В. Эсхатология старообрядчества конца XVII — первой половины XVIII в. И новая хозяйственная этика старой веры //Старообрядчество в России (XVII — XX вв.) / Отв. ред. и сост. Е.М. Юхименко — М.: Языки русской культуры, 2004 — Вып.3. — С.405 — 433.
83. Кобяк Н.А., Кукушкина О.В. Филологические разыскания в рамках комплексных исследований района старообрядческих слобод Брянщины и Гомельщины. Из истории фондов научной библиотеки Московского университета. — М.: Изд-во МГУ, 1978. — С.120 — 129.
84. Ковба И.О. Хозяйственное положение посполитых и подсоседков Песчанской сотни Переяславского полка, по данным Румянцевской описи (1767 года)// Тр. Полтавской ученой арх. комиссии /Ред. И.Ф. Павловский, А.Ф. Мальцов, Л.В.Падалка. — Полтава.1915. — Вып. 12. — С.41 — 77.
85. Когут З. Російський централізм і українська автономія: Ліквідація Гетьманщини, 1760 — 1830. — К.:Основи,1996. — 317 с.
86. Козлов М.В. Изучение старообрядчества в советской и постсоветской исторической науке: эволюция подхода. // Источниковедческая компаративистика и историческое построение: Тез. докл. и сообщений

- XV научн. конф. Москва, 30 янв.- 1 февр. 2003 г. / Сост. Ю.Э.Шустова. – М., 2003. – С.159 – 162.
87. Козлов М.В. Новейшая историческая литература по истории русского раскола и старообрядчества. (Обзор). // Социальные и гуманитарные науки. Отечественная литература. Сер.5: История: РЖ / РАН. ИНИОН. Центр социальных науч.-информ. исслед. Отд. Отеч. и зарубеж. Истории. – М.,2002. - № 1.- С. 47- 63.
  88. Колесник І.І. Українська історіографія (XVIII – початок ХХ століття). – К.: Генеза, 2000. – 256 с.
  89. Кончаков Р.Б., Милехин М.Н., Морозова Э.А. Половозрастной состав крестьянского населения Тамбовской губернии в середине XIX в. // [http://www.kraeved.ru/tambovdem/theses.php?id=tes\\_tambov98.hokk](http://www.kraeved.ru/tambovdem/theses.php?id=tes_tambov98.hokk)
  90. Короткая Т.П., Прокошина Е.С., Чудникова А.А. Старообрядчество в Белоруссии. – Минск: Навука і тэхніка, 1992. – 117 с.
  91. Кравченко В.В. Нариси з української історіографії епохи національного Відродження (друга половина XVIII – середина XIX ст.). – Х.: Основа, 1996. – 296 с.
  92. Кремлева И.А. Старообрядчество // Русские. / Отв. ред. В. А. Александров и др. – М.: Наука, 1999. – С. 701 – 722.
  93. Крикун М. Населення домогосподарств у Житомирському повіті Київського воєводства 1791 року // Україна модерна. – Львів,2001. – Ч.6 – С.25 – 45.
  94. Кублицкий А.Г. Перекрестов Р.И. Ранние иночские поселения старообрядцев Стародубья и слободы Зыбкаля в XVIII в. // Старообрядчество: история, культура, современность: Материалы. – М.: б.и., 2002. – С.72 – 77.
  95. Кублицкий А.Г. Старообрядчество в борьбе за независимость // Старообрядчество как историко-культурный феномен / «Старообрядчество как историко-культурный феномен»: Материалы междунар. науч.-практ. конференции (Гомель, 27 – 28 февраля 2003 г.): Гомель: ГГУ, 2003 – С.136 – 138.
  96. Кузина А.Г. Профилактика близорукости у детей // [http://education.rekom.ru/2\\_2001/kuzina.html](http://education.rekom.ru/2_2001/kuzina.html).
  97. Лазаревский А. Описание старой Малороссии: материалы для истории заселения, землевладения и управления. – Т. I: Полк Стародубский. – К.: Тип. К.Н. Милевского, 1888. – XVI + 470 с.
  98. Лазаревский А.М. Обзорение Румянцевской описи Малороссии. – Чернигов: Изд.губ.стат.комитета, 1866. – 857 с.
  99. Ласлетт П. Семья и домохозяйство: исторический подход. // Брачность, рождаемость, семья за три века: Сб.статей / Под ред. А.Г. Вишневского и И.С. Кона. – М.: Статистика,1979. – С.132 – 157.

100. Ле Руа Ладюри Э. Монтайю, окситанская деревня (1294 - 1324) / Пер. с франц. В.А. Бабинцева и Я. Ю. Старцева. – Екатеринбург: Изд-во Урал. Ун-та, 2001. – 544 с.
101. Леонов О.Г., Ульянов И.Э. Регулярная пехота :1698 – 1801 / История Российских войск. – М.: ТКО АСТ, 1995 – 296 с.
102. Леонтьева С.И. Обучение грамоте в старообрядческой среде ветковско-стародубовского региона. // Старообрядчество как историко-культурный феномен / «Старообрядчество как историко-культурный феномен»: Материалы междунар. науч.-практ. конференции (Гомель, 27 – 28 февраля 2003 г.): Гомель: ГГУ, 2003 – С. 150 – 156.
103. Лещенко В.Ю. Русская семья (XI-XIX вв.): Монография. – СПб.:СПГУТД, 2004 – 608 с.
104. Ливанов Ф. В. Раскольники и острожники: Очерки и рассказы. В 5-ти тт. – Т. 3. – СПб.: Тип. М. Хана, 1872. – 627 с.
105. Лилеев М. Из истории поповщинского раскола. – К., 1915. – 112с.
106. Лилеев М.И. Из истории раскола на Ветке и в Стародубье XVII – XVIII в.в. – К., 1895. – 596 с.
107. Лилеев М.И. Из истории раскола на Ветке и в Стародубье XVII – XVIII в.в. – К., 1895. – 596 с. Рец. на кн.: Голубев С.Т. // Миссионерское обозрение. – 1897. - №5-8. – С.438 – 451.
108. Лилеев М.И. Из начальной истории раскола на ветке и в Стародубье XVII- XVIII вв. // Известия историко-филологического института кн. Безбородко в Нежине. – Нежин, 1895. – Т.13-14.
109. Лилеев М.И. К вопросу о времени происхождения Стародубских и Черниговских раскольничьих слобод // Киевская Старина. – 1889. – Т.26. – С.377 – 401, 599 – 614.
110. Максимович Г.А. Деятельность Румянцева-Задубайского по управлению Малороссией. – Нежин, 1913. – Т.1. – 399с.
111. Мельников П. Старообрядческие архиереи //Рус. вест. – 1863. – № 5. – С. 5 – 25.
112. Мердок Дж.П. Социальная структура / Пер. с англ. А.В. Коротаева. – М.:ОГИ, 2003. – 608 с.
113. Миловидов В.Ф. Старообрядчество в прошлом и настоящем. — М.: Мысль, 1979. – 126 с.
114. Миронов Б.Н. Социальная история России периода империи (XVIII – начала XX в.): В 2-т. – 3-е изд., испр., доп. – СПб.: «Дмитрий Буланин», 2003. – Т.1. XL, 548. – Т.2. 583 с., 87 + 55 ил.
115. Миронов Б.Н. Традиционное демографическое поведение крестьян в XIX – начале XX в.// Брачность, рождаемость, смертность в России и СССР. – М.:Статистика, 1977. – С.86 – 87.

116. Миттерауер М., Каган А. Структура семьи в России и Центральной Европе: сравнительный анализ // *Семья, дом и узы родства в истории / Под общ. ред. Т. Зоколлы, О. Кошелевой, Ю. Шлюмбама; Отв. ред. О.Е. Кошелева; / Пер. с англ. и нем. К.А. Левинсона, пер. с франц. Л.А. Пименовой. – Спб.: Евр. ун-т; Алетейя, 2004. – С.35 – 80.*
117. Мордвінцев В. Політика російської імперії щодо старообрядців у першій половині XVIII ст. // *Укр. богослов. – Іст. і теол. щорічник. – К., 2003. – Вип. 2. – С.254-266.*
118. Мордвінцев В. Старообрядницькі громади України другої половини XVIII ст. та ставлення до них влади. // *Соціум: Альманах соціальної історії. – К.: Ін-т історії НАН України, 2002. – Вип. 1. – С.191 – 202.*
119. Нечаева Г.Г. Ветковская икона – Минск.; Четыре четверти. – 2002. – 269 с.
120. Никольский Н.М. История русской церкви. – М.: Политиздат, 1983. – 448 с.
121. Никонов В.А. Задачи и методы антропонимики. // *Личные имена в прошлом, настоящем, будущем. Проблемы антропонимики. – М.: Наука, 1970. – 342 с.*
122. Никонов В.А. Имя и общество. – М.: Наука, 1974. – 278 с.
123. Нильський І. Семейная жизнь в русском расколе: Исторический очерк раскольнического учения о браке. – Вып. 1: От начала раскола до царствования императора Николая I. // *Вест. Европы. – 1869. – Кн. 8. – С. 905 – 913.*
124. Носевич В. Еще раз о Востоке и Западе: Структуры семьи и домохозяйства в истории Европы. // [http://dmo.econ.msu.ru/epc2001\\_history/advert/Vienna2000/nosevich.htm](http://dmo.econ.msu.ru/epc2001_history/advert/Vienna2000/nosevich.htm).
125. Носевич В.Л. Демографические показатели белорусского крестьянства во второй половине XVIII – первой половине XIX в. // *Компьютер и историческая демография. / Сб. науч. тр. – Барнаул, 2000. – С. 173 – 198.*
126. Носевич В.Л. О пользе методологических погрешностей для совершенства открытий // <http://aik.org.ru/modules/wfsection/article.php?articleid=188>.
127. Носевич В.Л. Традиционная белорусская деревня в европейской перспективе. – Мн.: Тэхналогія, 2004. – 350 с.
128. О классификации домовых сообществ (Разъяснения редакции к типологии домохозяйств Питера Ласлета). // *Семья, дом и узы родства в истории / Под общ. ред. Т. Зоколлы, О. Кошелевой, Ю. Шлюмбама; Отв. ред. О.Е. Кошелева; / Пер. с англ. и нем. К.А. Левинсона, пер. с*

- франц. Л.А. Пименовой. – Спб.: Евр. ун-т; Алетея, 2004. – С.270 – 271.
129. Оборін М. Погляд на лікування хворих на чуму і профілактику її в Україні та Росії у XVIII столітті.  
//<<http://www2.histomed.kiev.ua/agapit/ag9/ag09-66u.html>>.
130. Острась Е.С. Врожайність зернових культур, хлібні ціни та забезпеченість населення хлібом в Лівобережній Україні в другій половині XVIII ст. – Донецьк: Вид-во Донецьк. нац. ун-ту, 2003. – 80 с.
131. Панченко А.А. Христовщина и скопчество: фольклор и традиционная культура русских мистических сект. – М.:ОГИ, 2002. – 544 с.
132. Перекрестов Р.И. «Опись на Государя» жителей старообрядческих слобод Малороссии в 1715 году, обстоятельства и причины. // Клиновский летописец: Сб.– Клинцы, 2004. – Кн. 1. – С.35 – 50.
133. Перекрестов Р.И. Дело о переписи обывателей Государевых описных раскольнических слобод Малороссии 1729 года. //Клиновский летописец: Сб. – Клинцы, 2004. – Кн. 1. – С.51 – 69.
134. Перекрестов Р.И. Источники накопления капиталов старообрядцами Стародубья в начале XVIII в. // Старообрядчество: история, культура, современность. Материалы. – М.: б.и., 2002. – С.78-83.
135. Перекрестов Р.И. К вопросу о заселении слободы Клинцы // Клиновский летописец: Сб. – Клинцы, 2004. – Кн.1. – С.28 – 34.
136. Перекрестов Р.И. К вопросу о переселенческих потоках крестьян из России в конце XVII – начале XVIII века.// Старообрядчество как историко-культурный феномен / Материалы междунар. науч. практ. конференции «Старообрядчество как историко-культурный феномен» (Гомель, 27 – 28 февр. 2003 г.): Гомель: ГГУ, 2003. – С.136 – 138.
137. Перекрестов Р.И. Клиновская живопись // Старообрядчество: история, культура, современность – М. б.и., 2005. – Т. I. – С.377 – 390.
138. Перекрестов Р.И. Структура переселенческих потоков из России и Польши в старообрядческие слободы Малороссии в конце XVII – начале XVIII веков по материалам переписи обывателей Государевых описных раскольничьих слобод 1729 года. //Клиновский летописец: Сб. – Клинцы, 2004. – Кн.1. – С.70 – 154.
139. Плющевский Б.Г. Воздействие отхожих промыслов на социально-психологический склад русского крестьянства // Социально-политическое и правовое положение крестьянства в дореволюционной России / Ред. Пашуто В.Т. – Воронеж: Изд-во Воронеж. ун-та, 1983. – С173 – 177.

140. Поддубный А.И. Был ли Емельян Пугачев в старообрядческом Климовском монастыре //Клинцовский летописец: Сб. – Клинцы, 2004. – Кн.1. – С.420 – 432.
141. Поддубный А.И. Злынковская земля сквозь дымку времени. Ист. очерки. – Клинцы, 2000. – 192 с.
142. Поддубный А.И. Из истории поселения слободы Зыбкая по материалам переписей обывателей слободы 1729 г. и 1736 г. //Актуальные проблемы современного лингвистического, литературного, исторического и естественнонаучного краеведения – Новозыбков, 2001. – С.32 – 37.
143. Поздеева И.В. Археографические работы московского университета в районе древней Ветки и Стародуба (1970 – 1972 гг.). //Памятники культуры. Новые открытия, 1975. – М.: Наука, 1976. – С.52 – 69.
144. Поклонский Д. Афанасий Прокофьевич Радищев // Стародуб. вест. – 1992. – 2 1 – 23 янв.
145. Попова А.М. Семейские (забайкальские старообрядцы) //Бурятияведение. – 1928. - № 1-3 (5-7). – С.13 – 17.
146. Поташенко Г.П. Русские старообрядцы в Великом княжестве Литовском: становление древлеправославной традиции // Мир истории – 2002. – №4. // <<http://www.historia.ru/2002/04/potashenko.htm>>.
147. Прибиткова І.М. Основи демографії: Посібник для студ. гум. і суп. ф-тів вищ. навч. закладів. – К.: АртЕк, 1995. – 256 с.
148. Пушкарева Н.Л. Женщина в русской семье X – XX века //Русские. / Отв. ред. В. А. Александров и др. – М.: Наука, 1999. – С.456 – 465.
149. Пушкарева Н.Л. Женщина в русской семье: традиции и современность // Семья, гендер, культура. Материалы международных конференций 1994 и 1995 гг. / Ред. Тишков В.А. – М., 1997. – С. 187 – 197.
150. Пушков В.П. Ревизская сказка 1795 г. По сельцу Сепыч как источник по истории старообрядцев Верхокамья // Мир старообрядчества. История и современность. – М.: Изд-во МГУ, 1999. – Вып.5/Отв. ред. И.В. Поздеева. – С.41 – 74.
151. Пыпин А. Петр Великий в народном предании // Вест. Европы – 1897. – №8 – 640 – 672.
152. Расков Д. Старообрядческое предпринимательство в свете теории М. Вебера. // <<http://ecn.econ.pu.ru/publish/sye/sye4/sme4dl/>>.
153. Раскольничьи слободы в Черниговщине в первой половине XVIII в. // Киевская Старина. – 1886. – Т. 16. – С.398 – 400.
154. Ровинский П.А. Этнографические исследования в Забайкальской области // Изв. СО РГО. – Иркутск, 1873. – Т. 4. – № 3. – С. 116 – 122.



155. Розенбах П. Головная боль // Энциклопедический словарь / Брокгауз и Ефрона – (Р) 2002 IDDK. – (С) 2002 Мультимедиа-издательство "Адепт".
156. Савельева О. Образ Рая в древнерусской и народно-христианской картине мира. // <<http://www.eu.spb.ru/ethno/science/conf2002/8.doc>>.
157. Савельева О.А. Образ «чужого» в старообрядческом фольклоре. К проблеме этноконфессиональной самоидентификации // Одиссей. Человек в истории. История в сослагательном наклонении? – М.: Наука, 2000. – С.207 – 222.
158. Саган О. Н. Вселенське православ'я: суть, історія, сучасний стан. – К.: Світ Знань, 2004. – 912 с.
159. Сравнительный анализ структуры крестьянских домохозяйств Минской, Тамбовской, Калужской губерний и Алтайского горного округа (конец XVIII – первая половина XIX в.) / Мизис Ю.А., Морозова Э.А., Носевич В.Л. и др. // <<http://aik.org.ru/modules/wfsection/article.php?articleid=187>>.
160. Станкевич Г. П. Светская и церковная власть и старообрядцы на Черниговщине в последней четверти XVII – XVIII вв. // Старообрядчество: история, культура, современность. Материалы. – М., 2002. – С.31 – 42.
161. Станкевич Г. Чернігівські старообрядницькі слободи (сmt. Добрянка і Радуль Ріпкинського району) за матеріалами перепису 1729 року.// Сіверянський літопис – 2002. – № 6. – С.32-46.
162. Станкевич Г.П. Старообрядческая старина в Киевских хранилищах (на материалах фондов ИР НБУВ) // Старообрядчество: история, культура, современность. – М.: б.и., 2005. – Т. 2 – С.201 – 215.
163. Тарасенко О.Ф. Архієпископ Філарет (Гумілевський) та його внесок у розвиток церковно-історичних студій в Україні в середині XIX ст: Автореф. дис. на здобуття наук. ступ. канд. іст. наук. – К., 2002. – 19с.
164. Твердюкова Е.Д. Опыт исследования истории народонаселения Карелии конца XVIII – начала XX вв. по материалам метрических книг.// <<http://www.ab.ru/kleo/aik/>>.
165. Тешке К. Особенности рождаемости в Центральной и Южной Европе до первой мировой войны. // Брачность, рождаемость, семья за три века: Сб. статей / Под ред. А.Г. Вишневого и И. С. Кона. – М.: Статистика, 1979. – С.119.
166. Третьякова Н.В. Социально-правовой статус старообрядчества в до-реформенной и пореформенной России // Вопросы истории СССР (Сб. ст.). – М.: Наука, 1972. – С.476 – 498.
167. Успенский Б.А. Филологические разыскания в области славянских древностей. – М., Изд-во Моск. ун-та, 1982. – 248 с.

168. Федоренко П.К. Воронковская сотня Переяславского полка по Румянцевской описи // Тр. Полтавской учен. арх. комиссии / Ред. И.Ф. Павловский, А.Ф. Мальцов, Л.В. Падалка. – Полтава, 1915. – Вып. 12. – С. 83 – 181.
169. Филарет (Гумилевский) Историко-статистическое описание Харьковской епархии. – Харьков, 1857.
170. Филарет (Гумилевский) Историко-статистическое описание Черниговской епархии. – Чернигов, 1873 – Кн.1. – 152 с.
171. Филарет (Гумилевский). Исторические сведения о раскольниках Черниговской губернии // Тр. киевской духовной академии. – 1860. – Кн.3. – С.
172. Хаджнал Дж. Европейский тип брачности в ретроспективе // Брачность, рождаемость семья за три века: Сб. статей / Под ред. А.Г. Вишневского и И. С. Кона. – М.: Статистика, 1979. – С. 23 – 33.
173. Хок С. Л. Голод, болезни и структуры смертности в приходе Борщевка, Россия, 1830-1912; [http://www.kraeved.ru/tambovdem/theses.php?id=tes\\_tambov98.hokk](http://www.kraeved.ru/tambovdem/theses.php?id=tes_tambov98.hokk) >.
174. Хок С. Крепостное право и социальный контроль в России: Петровское, село Тамбовской губернии. – М.: Прогресс – Академия, 1993. – 192 с.
175. Христианские вероисповедания и государственная власть в России в XVIII – первой половине XX века. / Шапов Я.Н., Васильева О.Ю., Зырянов П.Н. и др. // Отеч. ист. – 1998. – №3. – С. 156 – 159.
176. Цатурова М.К. Русское семейное право XVI – XVIII вв. – М.: Юрид. лит., 1991 – 112 с.
177. Чайкина Ю.И. Женские имена (начало XVIII в.) // Русская ономастика и ономастика России. – М.: Школа-Пресс, 1994. – С. 66 – 74.
178. Чистов К.В. Русская народная утопия. – С.-Петербург: Дмитрий Буланин, 2003. – 539 с.
179. Чистов К.В. Русские народные социально-утопические легенды XVIII-XIX вв. – М.: Наука, 1967. – 341 с.
180. Шлюмбом Ю. Устойчивые мифы и изменчивые практики. «Крестьянский двор» и большая семья в Германии // Homo historicus: К 80-летию дня рождения Ю.Л. Бессмертного: В 2-х кн. / Отв.ред. А.О. Чубарьян; Ин – т всеобщей истории. – М.: Наука, 2003. – Кн.1. – С.631 – 649.
181. Эткинд А. Хлыст (Секты, литература и революция). – М.: Новое лит. обозр., 1998 – 688с.

182. Яковенко Н. "Ничого не має бити дорожшого над вольность" // Український гуманітарний огляд – К.: Критика, 2002. – Вип. 7. – С. 11 – 39.
183. Яноўская В.В. Хрысціянская царква ў Беларусі 1863 – 1914 гг. – Мн.: БДУ, 2002. – 199 с.
184. Яременко М. Міжконфесійні відносини в Україні та Білорусі у XVIII ст. // Соціум. Альманах соціальної історії. – К.: Ін-т іст. України НАН України, 2003. – Вип.3. – С.121 – 136.
185. Hajnal J. European marriage patterns in perspective. In: D.V. Glass and D.E.C. Eversley (eds). Population in History. – Chicago, 1965. P. 101 – 143.
186. Kopczyński M. Studia nad rodziną chłopską w Koronie w XVII-XVIII wieku. — Warszawa: Wydawnictwo Krupski i S-ka, 1998. — 203 s.
187. Laslett P. Introduction: The history of the family // Laslett P., Wall R. Household and Family in Past Time. – Cambridge, 1972. P. 1 – 89.
188. Mitterauer M. Historical family forms in eastern Europe in European comparison // <[http://dmo.econ.msu.ru/epc2001\\_history/advert/Vienna2000/index.html](http://dmo.econ.msu.ru/epc2001_history/advert/Vienna2000/index.html)>.
189. Wiegelmann G. Bäuerliche Arbeitsteilung in Mittel- u. Nordeuropa — Konstanz oder Wandel? // Ethnologia Scandinavica. – 1975. – S.3 – 15.

### III. СПРАВОЧНЫЕ ИЗДАНИЯ

190. Археология и нумизматика Беларусі. Энциклапедыя. – Минск, 1993.
191. Большая Советская Энциклопедия / Гл. ред. А.М. Прохоров. – Изд. 3-е. – М.: Сов. энциклопедия. – 1972. – Т.8: «Дебитор – Евкалипт». – С. 161.
192. Вургафт С.Г., Ушаков И.А. Старообрядчество. Лица, предметы, события и символы: Опыт энциклопедического словаря. – М.: Церковь, 1996. – 317 с.
193. Грамм М.И. Занимательная энциклопедия мер, единиц и денег. – Челябинск: Урал Л.Т.Д, 2000. – 411 с.
194. Даль В. Толковый словарь живого великорусского языка. – М.: Рус. Яз.: Т.1: А-З. – 1978. – 700 с.; Т.2: И-О. – 1979. – 779 с.; Т.3: П-Р. – 1980. – 655 с.; Т.4: Р – В. – 1980. – 689 с.
195. Демографический энциклопедический словарь / Под ред. Д.И. Валентей. – М.: Сов. энциклопедия, 1985. – 608 с.
196. Древлеправославний календарь. – Новозыбков, 2000. – 112 с.
197. Медицинский справочник. //<<http://www.medicina.kharkov.ua/medref/i403.html>>.

198. Модзалевский В.Л. Малороссийский родословник. — К., 1912. — Т.4. — 834 с.
199. Ожегов С.И. Словарь русского языка / Под ред. чл.-корр. АН СССР Н.Ю. Шведовой — 20-е изд., стереотип. — М.: Рус. яз., 1988. — 748с.
200. Популярная медицинская энциклопедия. Гл. ред. Б.В. Петровский. — М.: Сов. энциклопедия, 1979. — 703 с.
201. Скрипник Л.Г., Дзятківська Н.П. Власні імена людей: Словник-довідник/ За ред. В.М. Русанівського — К.:Наук. думка, 1986. — 310с.
202. Словарь иностранных слов. — М.: Рус. яз., 1989. — 624 с.
203. Современная медицинская энциклопедия /Пер. с англ. Америк. изд.; Под ред. Р. Беркоу, М. Бирса, Р. Боджина, Э.Флетчера. Рус. изд. под общей ред. Г.Б. Федосеева. — СПб.: Норинт, 2003. — 1236 с.
204. Справочный богословский преимущественно церковно-исторический словарь. / Сост. протоиерей Л. Петров. — СПб., 1889. — 294 с.
205. Энциклопедический словарь — СПб.: Типо-Литогр. Ф. А. Брокгауза и И.А. Ефрона, 1894. — Т. 13. — С.286.; Т.30 — С.473.

## ИМЕННОЙ УКАЗАТЕЛЬ

Абрамов И., рос. этнограф  
Аввакум Петров, протопоп  
Авдеев А. рос. историк  
Алексеев (Стародубский) И.,  
старообрядческий писатель  
Андриевский А., укр. историк  
Анна Иоановна, императрица  
Анри Л., франц. историк  
Апостол Д., гетман  
Армянин М., еретик XII в.,  
Арнаутова Ю., рос. историк  
Арсеньева Н., рос. историк  
Артемьев М., обыватель сл.  
Зыбкой  
Афанасьев В., обыватель сл.  
Злынки

Бакланова Е., рос. историк  
Бангиш-Каменский Д., рос. и  
укр. историк  
Барсов Е., рос. историк  
Баснин П., рос. этнограф  
Безчастнов Т., обыватель с.  
Зыбкой  
Белоликов В., рос. историк  
Беляев А., рос. теолог  
Блюм А., франц. историк  
Богомолова М., рос. историк  
Бойцов М., рос. историк  
Болонев Ф., рос. историк  
Бондалетов В.Д., сов. филолог  
Бондарев Ф., обыватель сл.  
Добрянки  
Бонч-Брусвич В., рос. этнограф,  
революционный деятель  
Бордель Ф., франц. историк  
Борисов В., сов. демограф  
Борозна Г., поручик,

Борозна И., бунчуковый  
товарищ,  
Брянчинов И., капитан,  
Бессмертный Ю., рос. историк

Валентей Д., сов. демограф  
Васильев Ф., дьяк, основатель  
федосеевщины  
Васильев Г., обыватель сл.  
Злынки  
Васильева О., рос. историк  
Вебер М., нем. социолог  
Верьвовичков И., обыватель сл.  
Климовой  
Вигельман Г., австр. историк  
Викулин Д. инок, основатель  
поморского согласия  
(даниловщины),  
Вишневецкий А., рос. демограф  
Власова И., рос. этнограф,  
Воейков Ф., киевский генерал-  
губернатор,  
Воробьев М., обыватель сл.  
Шеломы  
Воронов М., обыватель сл.  
Клинцы,

Габдрахманов П., рос. историк  
Гаврилова Ф., обывательница сл.  
Зыбкой  
Гадалова Г., рос. историк  
Гатилин В., обыватель сл.  
Климовой  
Глинкин Р., обыватель сл. Зыбкой  
Голицын Д., князь, киевский  
генерал-губернатор  
Гончаров Ю., рос. историк  
Гарбацкі А., белорус. историк  
Горбунов Ю., укр. искусствовед

Грамм М., рос. историк  
Григорьева В., белор. истроик  
Губчиць Г., войсковой  
канцелярист,  
Гудович В., бунчуковый товарищ  
Гуляницький Т., обыватель сл.  
Чуровичи  
Гуменицький П., осадчий сл.  
Чуровичи,  
Гурьянова В., рос. историк  
Гуржий А., укр. историк  
Гусева Э., рус. искусствовед

Даль В., рос. филолог  
Дан Д., австр. историк  
Дашенко Г., наказной  
Стародубский полковник,  
Дзятковская Н., укр. филолог  
Дьячков В., рос. историк  
Дядиченко В., укр. сов. историк

Евдокимов В., обыватель сл.  
Зыбкой  
Евфимий, основатель бегунского  
толка в старообрядчестве.  
Егунова А., рос. историк  
Елизавета Петровна,  
императрица  
Ельчанинов Я., киевский  
комендант  
Епифаний, старообрядческий  
лжеспископ  
Ергольский Г., полковник,  
Ершова О., рос. историк  
Ефремов М., секунд-майор,

Жоравка Л., Стародубський  
полковник  
Журавлев (Іоаннов) А.,  
протоиерей

Завальнюк У., белор. историк  
Зиранов П., рос. историк  
Зидер Р., австр. историк  
Зеньковский С., рос. историк  
Зинченко С., бунчуковый  
товарищ  
Зубарева А., обывательница сл.  
Клинцы

Иваницький Р., рос. историк  
Иванова Т., обывательница сл.  
Клинцы

Игошев Л., рос. искусствовед  
Исайчиков В., рос. краевед  
Исайчиков Ф., рос. краевед

Кабузан В., сов. историк  
Каган А., рос. историк  
Кузьма, священник, инициатор  
переселения староверов  
в Стародубье

Канишев В., рос. историк  
Капитон Даниловский, старец,  
лидер мистико-аскетического  
движения

Карасев В., обыватель сл.  
Шеломы

Карпов Г., бурмистр „описных  
слобод”,

Карпов К., обыватель сл. Зыбкой,  
Карпов Я., осадчий слободы  
Зыбкой,

Карташов К., обыватель сл.  
Клинцы,

Екатерина II, императрица  
Каширская Анна, княгиня,  
старообрядческая святая

Кашенко С., рос. историк  
Келли Дж., амер. историк  
Керов В., рос. историк

Клещовников А., обыватель сл.  
Климовой  
Кобяк Н., рос. историк  
Ковба И., укр. историк  
Когут З., укр. историк  
Козлов М., рос. историк  
Колесник И., укр. историк  
Коломакин А., обыватель сл.  
Зыбкой  
Коломакин З., обыватель сл.  
Шеломы  
Кон И., сов. демограф  
Конисский Г., архиепископ  
Кончаков Р., рос. историк  
Кормильчиков В., обыватель сл.  
Шеломы  
Коровка-Вольский Г.,  
Стародубский полковник  
Кочубей В., старший войсковой  
канцелярист  
Кравченко В., укр. историк  
Кремлева И., рос. этнограф  
Крикун Н., укр. историк  
Кублицкой А., рос. краевед  
Кудрявцов В., обыватель  
слободы Шеломы  
Кукушкина О., рос. историк  
Курлуков П., обыватель сл.  
Зыбкой  
Курлуков Я., обыватель сл.  
Зыбкой  
Кучумов В., рос. историк  
  
Лазаревский А., укр. историк  
Ласлетт П., англ. историк  
Ле Руа Лядюри Э., франц.  
историк  
Леонов О., рос. историк  
Леонтьева Д., обывательница сл.  
Злынки  
Леонтьева С., белор. историк

Леутенок П., обыватель сл.  
Зыбкая  
Лещенко В., рос. этнограф  
Ливанов Ф., рос. историк  
Лилеев М., рос. историк  
Лукина П., обывательница сл.  
Клинцы  
  
Мазепа И., гетман  
Маков С., обыватель сл. Зыбкой  
Максимович Г., укр. историк  
Максимович Ф., Стародубский  
полковник  
Максимовская А., обывательница  
сл. Зыбкой  
Малов Ф., обыватель сл. Клицы  
Маркевич М., укр. историк  
Масленникова А., обывательница  
сл. Зыбкой  
Масленников П., обыватель сл.  
Зыбкой  
Машоев Н., крестьянин Севского  
уезда  
Мельников П., рос. историк  
Меншиков А., князь  
Мердок Дж., амер. демограф  
Миклашевский М.,  
Стародубский полковник  
Миловидов В., сов. историк  
Милорадович П., бригадир  
Михаил Федорович, русский  
царь  
Мышкин С., обыватель сл.  
Клинцы  
Милехин М., рос. историк  
Миронов Б., рос. историк  
Миттерауер М., австр. историк  
Модзалевский В., укр. историк  
Мордвинцев В., укр. историк

Морозов В., коллежский асессор,  
управляющий „описных  
слобод”

Морозова Э., рос. историк

Навіцкі У., белор. историк

Наумов Ф., тайный советник

Недригайлов Я., обыватель сл.

Зыбкой

Нестеров Н., обыватель сл.

Климовой

Нечаева Г., белор. искусствовед

Никодим, инок

Никон, патриарх

Никонов В.А., рос. филолог

Никитин М., обыватель сл.

Клинцы

Никольский М., сов. историк

Нильский И., рос. этнограф

Новиков, коллежский асессор,

управляющий „описных  
слобод”

Новицкая Е., жена казацкого  
полковника

Носевич В., белор. историк

Оборин М., укр. историк

Ожегов С., рос. филолог

Александр И., император

Александр II, император

Острась Э. укр. историк

Павлов Г., майор, Павловский И.,

укр. историк

Падалка Л., укр. историк

Панченко А., рос. этнограф

Пашуто В., сов. историк

Первачов И., обыватель сл.

Чуровичи

Перекрестов Р., рос. краевед

Петр I, император

Петр II, император

Пыпин А., рос. этнограф

Плюшевский Б., сов. историк

Поддубний А., рос. краевед

Поздеева И., рос. историк

Поляков И., обыватель сл.

Злынки

Поляков Ф., обыватель сл.

Воронок

Попова А., сов. этнограф

Поташенко Г., лит. историк

Прибыткова И., укр. демограф.

Пугачев О., казак, руководитель  
крестьянской войны

Пушкарева Н., рос. историк

Пушков В., рос. историк

Радищев А., Стародубский

полковник

Радищев А., русский писатель

Расков Д., рос. экономист

Репнин М., князь,

малороссийский генерал-  
губернатор

Ровинский П., рос. этнограф

Розумовский К., гетман

Розумовский А., граф

Романов А., обыватель сл.

Клинцы

Рубец Г., бунчуковый товарищ

Рубец М., значковый товарищ

Румянцев П., граф, председатель

малороссийской коллегии

Русанивский В., укр. филолог

Савельева О., рос. этнограф

Савинов С., осадчий сл.

Митьковки

Саган А., укр. религиовед

Самовидец, украинский

летописец



Самойлович И., гетман  
Самойлович С., Стародубский  
полковник  
Сычов В., осадчий сл.Шеломы  
Сычов Д., обыватель сл. Шеломы  
Сквозняков С., обыватель сл.  
Клинцы  
Скоропадский И., гетман  
Скринник Л., укр. филолог  
Станкевич Г., укр. историк  
Стефан, священник, инициатор  
переселения староверов  
на Стародубщину

Тарасенко А., укр. историк  
Тарасова Т., обывательница сл.  
Клинцы  
Твердюкова Е., рос. историк  
Телков И., обыватель сл. Клинцы  
Тешке К., венг. демограф  
Тихонова Ф., обывательница сл.  
Зыбкой  
Титов Г., надворный советник  
Токарев, секунд майор  
Топоозерский М., инок  
Третьякова Н., сов. историк  
Троицкая И., рос. историк

Улибникова С., обывательница  
сл. Зыбкой  
Ульянов И., рос. историк  
Урланис Б., сов. демограф  
Успенский Б., рос. филолог

Федоренко П., укр. историк  
Филарет (Гумилевский),  
архиепископ  
Филатова А., белор. историк  
Фомин С., обыватель сл. Клинцы

Хайнал Дж., англ. демограф

Ходкевич Я., польский магнат  
Хок Стивен Л., амер. историк  
Хрустальов В., писарь,  
обыватель слободы Клинцы  
Хрушов А., бурмистр „описных  
слобод”  
Хрущова А., обывательница сл.  
Зыбкой

Цатурова М.К., рос. историк

Чайкина Ю., рос. историк  
Чистов К., рос. этнограф  
Чернолузкий И., Стародубский  
сотник

Шафонский А., укр. историк  
Шаховский О., князь,  
Шлюмбум Ю., нем. историк  
Шмаков Д., подполковник  
Щапов И., обыватель с.  
Климовой  
Щапов Я., рос. историк  
Щукин С., обыватель сл. Клинцы

Эткинд А., рос. филолог

Яковенко Н., укр. историк  
Яковлев И., обыватель сл.  
Клинцы  
Яременко М., укр. Историк

Научное издание

Юрий Волошин

**«Государевы описные малороссийские  
раскольнические слободы» (XVIII в.):  
историко-демографический аспект**

Монография

Верстка и макет А.А. Безгодов



Книга издана попечением  
издательской группы «Археодоксія»  
Подписано в печать 06.06.2005.  
Бумага 65 гр/м., печать на ризографе.  
Усл. печ. л. 18,25 + вкладки.  
Тираж 220 экз.

ЮРИЙ ВОЛОШИН

**ГОСУДАРСТВЫ ОПИСНЫЕ  
МАЛОРОССИЙСКИЕ  
РАСКОЛЬНИЧЕСКИЕ СЛОБОДЫ  
(XVIII в.)**

---

---

Таблицы, схемы



**Юрий Волошин**

**ГОСУДАРЕВЫ ОПИСНЫЕ  
МАЛОРОССИЙСКИЕ РАСКОЛЬНИЧЕСКИЕ  
СЛОБОДЫ  
(XVIII в.)**

**Таблицы, схемы**

**Москва  
«Археодоксия»  
Издатель Карпов Е.В.  
2005**

УДК: 2-855(477);314 «17»  
ББК: 86.372.242 +63.3(4Укр)5+60.73(4Укр)  
В-68

**Волошин Ю.**

**В-68** «Государевы описные малороссийские раскольниковские слободы» (XVIII в.): историко-демографический аспект. – М.: Археодоксия : Е.В. Карпов, 2005. – 37 с.

**ISBN 5-9598-0052-7**

В приложении к монографии Юрия Волошина «Государевы описные малороссийские раскольниковские слободы», даны таблицы, схемы и рисунки по демографии и другим статистическим исследованиям.

УДК: 2-855(477);314 «17»  
ББК: 86.372.242 +63.3(4Укр)5+60.73(4Укр)

**ISBN 5-9598-0052-7**

© Волошин Ю., 2005

Таблица 3.

**РАСПРЕДЕЛЕНИЕ НАСЕЛЕНИЯ  
ПО БОЛЬШИМ ВОЗРАСТНЫМ ГРУППАМ**

Возрастная Поселения	0-14			15-59			60 и >			Едоки	
	В	М	Ж	В	М	Ж	В	М	Ж	Работники	
Слободы	2988	1468	1520	4353	2243	2110	297	181	116	1,8	
Села	1928	1014	914	2411	1274	1137	263	134	129	1,9	

Таблица 4.

**РАСПРЕДЕЛЕНИЕ НАСЕЛЕНИЯ „ОПИСНЫХ СЛОБОД“ ПО ПОЛУ,  
ВОЗРАСТУ И СЕМЕЙНОМУ ПОЛОЖЕНИЮ**

Возрастная группа (годы)	Мужчины				Женщины				Всего	
	Холостые	Женатые	Вдовцы	Невыясн. семейное состояние	Всего	Холостые	Замужние	Вдовы		Невыясн. семейное состояние
0-4	435				435	526				526
5-9	577				577	539				539
10-14	456				456	451	4			455
15-19	401	23			424	273	65			338
20-24	192	196			388	52	355	2		409
25-29	53	232	2	2	289	10	308	6		324
30-34	25	296			321	7	260	9		276
35-39	16	247	3		266	4	211	13		228
40-44	8	201	6		215	3	164	32	6	205
45-49	12	133	1	1	147	1	89	41		131
50-54	6	101	8		115	6	88	37		131
55-59	3	71	4		78	7	40	21		68
60-64	9	59	8		76	5	28	34		67
65-69	2	35	4		41	1	8	11		20
70 >	10	43	11		64		17	12		29
<b>Всего</b>	<b>2205</b>	<b>1637</b>	<b>47</b>	<b>3</b>	<b>3892</b>	<b>1885</b>	<b>1637</b>	<b>218</b>	<b>6</b>	<b>3746</b>

Таблица 5.

**РАСПРЕДЕЛЕНИЕ НАСЕЛЕНИЯ УКРАИНСКИХ СЕЛ  
ПО ПОЛУ, ВОЗРАСТУ И СЕМЕЙНОМУ ПОЛОЖЕНИЮ**

Возрастная группа (годы)	Мужчины					Женщины				
	Холостые	Женатые	Вдовцы	Невыясн. семейное состояние	Всего	Холостые	Замужние	Вдовы	Невыясн. семейное состояние	Всего
0-4	373				373	363				363
5-9	359				359	320				320
10-14	280	2			282	231				231
15-19	238	28			266	136	52	1		189
20-24	83	116		10	209	8	199	2		209
25-29	17	123	2	1	143		152	2		154
30-34	7	216	6	3	232	1	221	9		231
35-39	1	81	1	1	84		58	1		59
40-44		161	3	2	166		132	21	2	155
45-49		51	3	1	55		36	5		41
50-54	2	82	8		92		53	28	1	82
55-59		21	6		27		14	3		17
60-64		34	5	2	41		29	20	1	50
65-69		22	3		25		3	8		11
70 >		31	36	1	68		19	45	4	68
<b>Всего</b>	<b>1360</b>	<b>968</b>	<b>73</b>	<b>21</b>	<b>2422</b>	<b>1059</b>	<b>968</b>	<b>145</b>	<b>8</b>	<b>2180</b>



Рисунок 4.



Рисунок 5.

# ПОЛОВОЗРАСТНАЯ ПИРАМИДА НАСЕЛЕНИЯ „ОПИСНЫХ СЛОБОД“

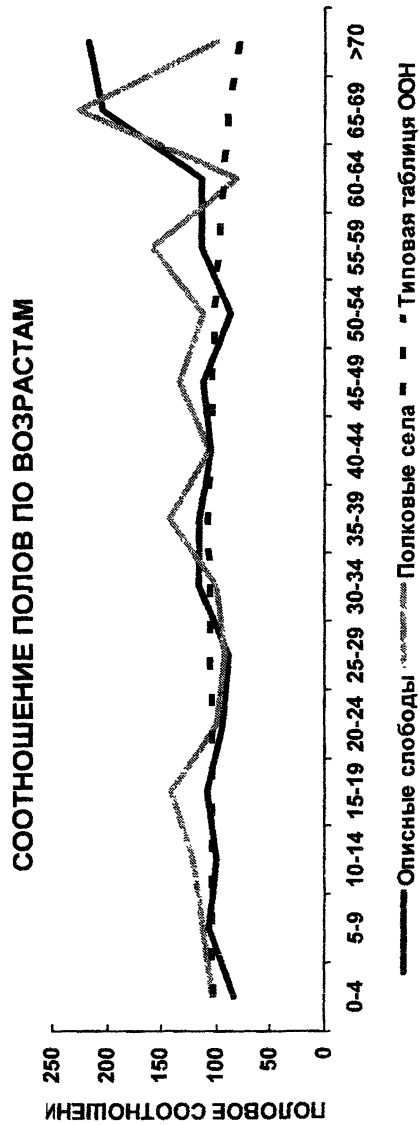

Рисунок 6.

### ПОЛОВОЗРАСТНАЯ ПИРАМИДА НАСЕЛЕНИЯ ПОЛКОВЫХ СЕЛ

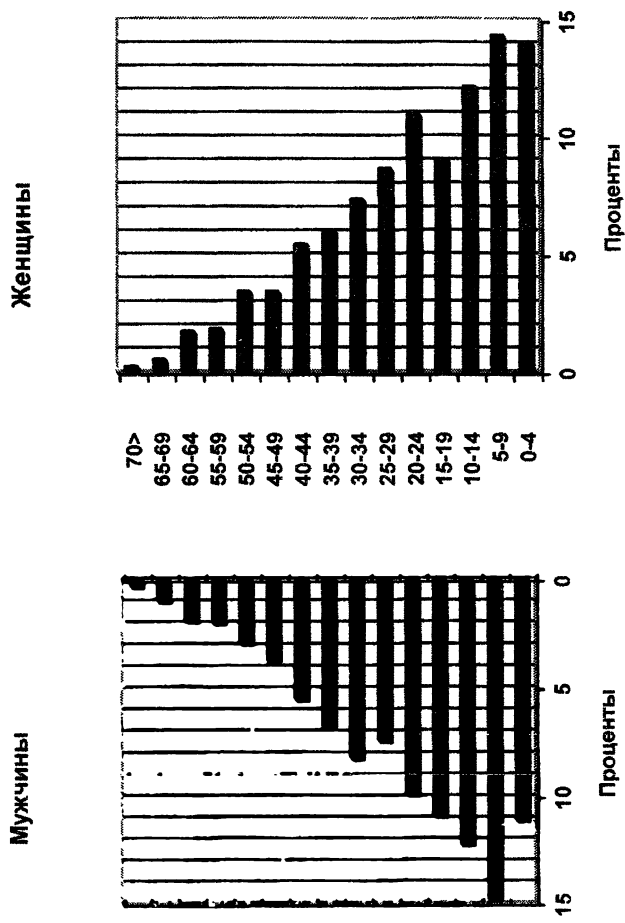
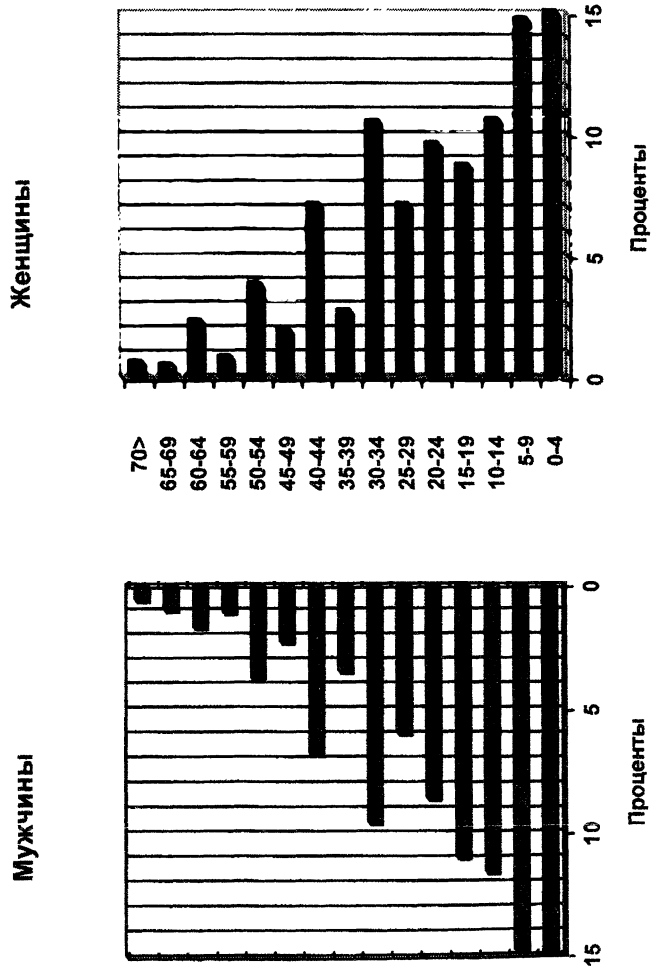

1. КЛУПКО Д.

## РАСПРЕДЕЛЕНИЕ БРАЧНЫХ ПАР В СООТВЕТСТВИИ С КОЛИЧЕСТВОМ ДЕТЕЙ В ВОЗРАСТЕ ДО 14 ЛЕТ

### ОПИСНЫЕ СЛОБОДЫ

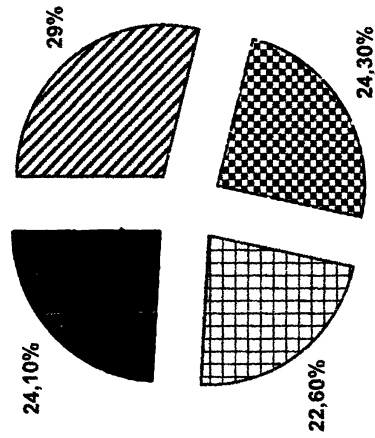

### УКРАИНСКИЕ СЕЛА

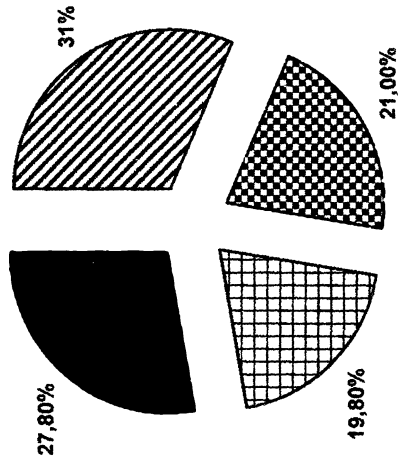

▨ 0 детей   ▩ 1 ребенок   ▧ 2 детей   ■ 3 и больше

Таблица 8.

## СМЕРТНОСТЬ НАСЕЛЕНИЯ В „ОПИСНЫХ СЛОБОДАХ“

ВОЗРАСТ	КОЛИЧЕСТВО НА III РЕВИЗИЮ			КОЛИЧЕСТВО НА IV РЕВИЗИЮ			КОЛИЧЕСТВО УМЕРШИХ			КОЭФФИЦИЕНТ СМЕРТНОСТИ		
	М	Ж	Вместе	М	Ж	Вместе	М	Ж	Вместе	М	Ж	Ср.
0-4	148	197	345	48	112	160	2	5	7	1,4	1,9	1,7
5-9	148	141	289	100	153	253	13	17	30	6,2	6,8	6,5
10-14	131	151	282	154	142	296	15	7	22	6,2	2,8	4,5
15-19	173	113	286	157	134	291	13	7	20	4,6	3,3	4,1
20-24	171	130	301	103	94	197	7	5	12	3,1	2,6	2,9
25-29	151	140	291	67	103	170	11	10	21	6,5	4,9	5,6
30-34	133	87	220	91	101	192	23	15	38	12,2	9,4	10,9
35-39	136	69	205	75	90	165	13	12	25	7,6	8,9	8
40-44	116	61	177	59	95	154	24	20	44	17	15,4	16,6
45-49	83	48	131	65	73	138	35	16	51	28,2	11,6	22,4
50-54	85	42	127	48	47	95	43	14	57	39,5	18,7	30,8
55-59	38	31	69	38	30	68	35	18	53	54,2	35,2	45,8
60-64	43	18	61	19	28	47	25	24	49	50,7	64,2	53,3
65-69	24	14	38	11	10	21	25	24	49	91,9	117,6	102,9
70-74	14	6	20	8	4	12	18	14	32	96,2	164,7	125,4
70-75	6	5	11	1	4	5	13	9	22	382,3	132,3	184,8
80 >	8	2	10	2	1	3	22	12	34	325,5	705,8	400
<b>Всего</b>	<b>1608</b>	<b>1255</b>	<b>2863</b>	<b>1046</b>	<b>1221</b>	<b>2267</b>	<b>337</b>	<b>229</b>	<b>566</b>	<b>15,3</b>	<b>11</b>	<b>13,1</b>

Рисунок 9.

**ГРАФИК СМЕРТНОСТИ ПО ВОЗРАСТНЫМ КАТЕГОРИЯМ**



Таблица 9.

## СМЕРТНОСТЬ НАСЕЛЕНИЯ ПО ГОДАМ

ГОД	МУЖЧИНЫ	ЖЕНЩИНЫ	ВМЕСТЕ	ГОД	МУЖЧИНЫ	ЖЕНЩИНЫ	ВМЕСТЕ
1765	1	1	2	1774	14	7	21
1766	4	7	11	1775	13	14	27
1767	8	8	16	1776	23	15	38
1768	18	11	29	1777	14	6	20
1769	32	17	49	1778	19	12	31
1770	25	35	60	1779	20	21	41
1771	14	5	19	1780	45	20	65
1772	25	20	45	1781	26	4	30
1773	12	3	15	1782	24	23	47
Всего за указанный период умерло:				337	229	566	

Рисунок 10.

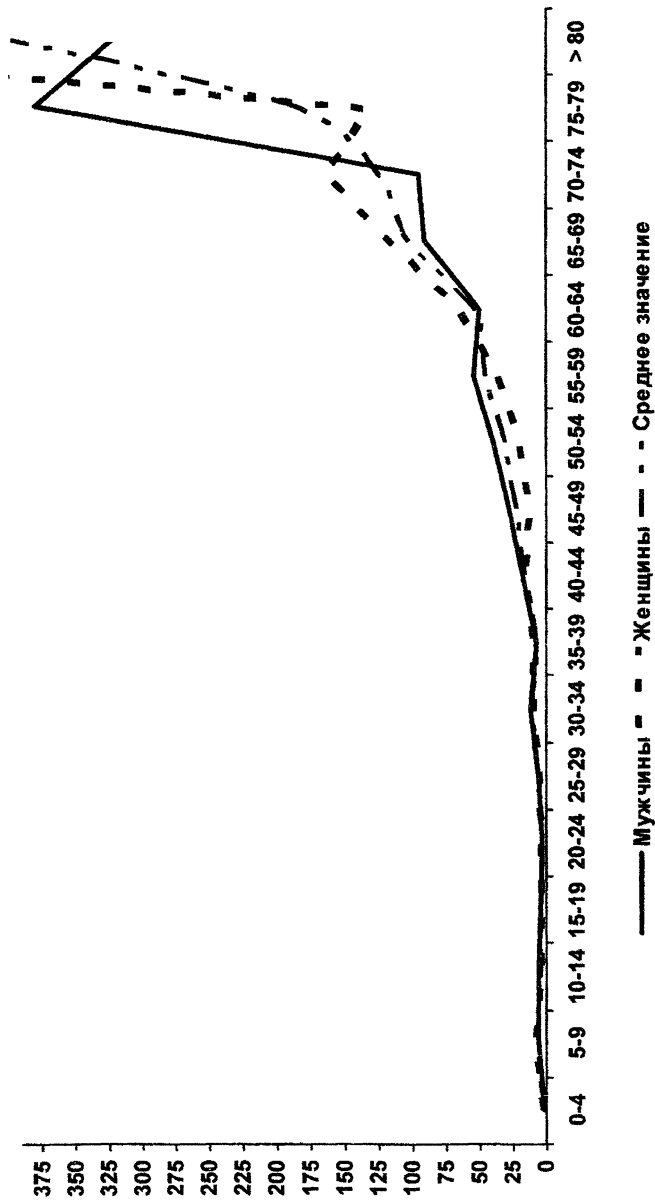
### ДИНАМИКА СМЕРТНОСТИ МЕЖДУ III ТА IV РЕВИЗИЯМИ





Рисунок 11.

### ЗАБОЛЕВАЕМОСТЬ В ВОЗРАСТНЫХ ГРУППАХ

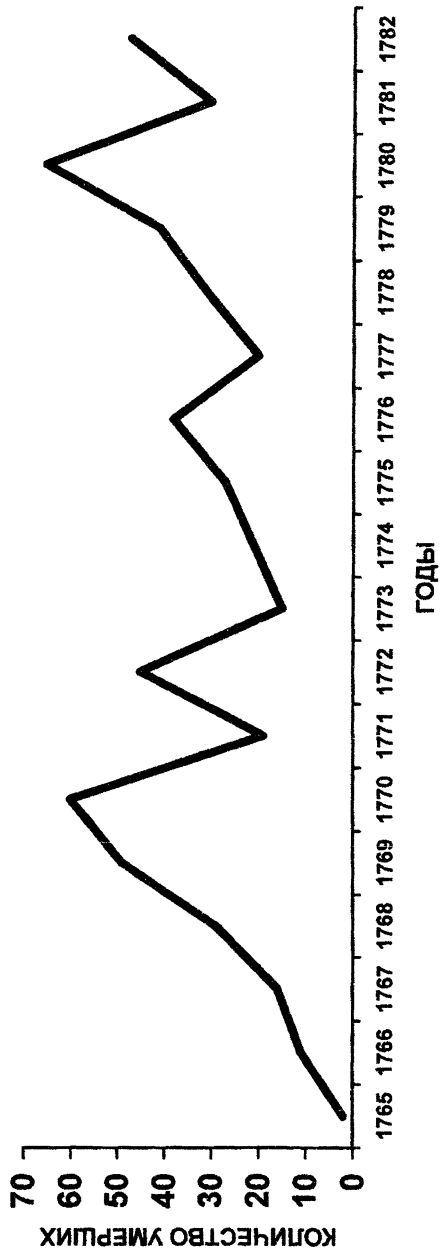

Таблица 12.

**СТРУКТУРА И ДИНАМИКА МИГРАЦИИ НАСЕЛЕНИЯ МЕЖДУ  
III И IV РЕВИЗИЯМИ**

Отданы замуж	Отданы в рек- руты	Убежали	Вышли в стенные губернии	Записались в другие места	Переведены в другие слободы	Отлучились неизвестно куда	Другие	Всего
105	106	106	332	41	23	131	10	854

Рисунок 12.

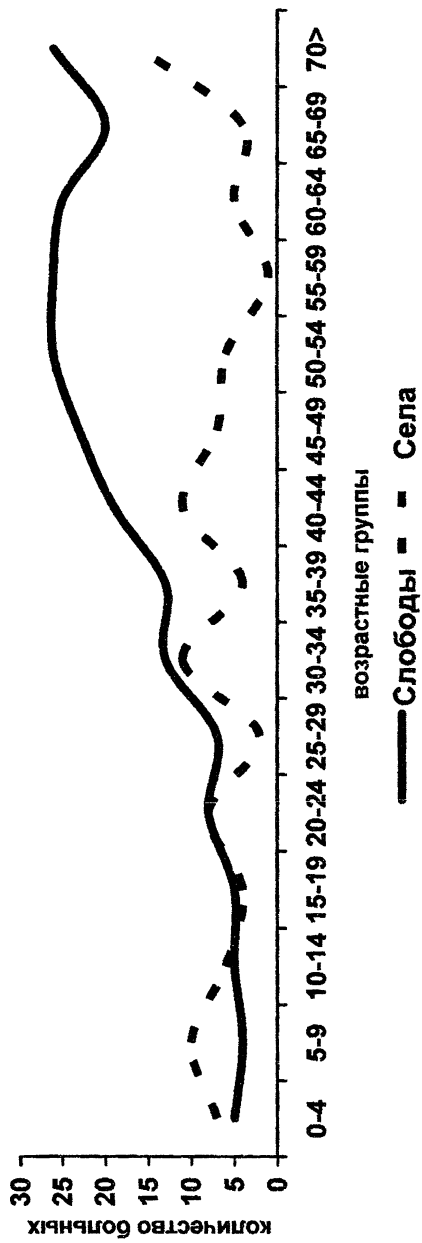
**Интенсивность побегов жителей слобод между III и IV ревизиями**



Таблица 18.

## БРАЧНОЕ СОСТОЯНИЕ НАСЕЛЕНИЯ „ОПИСНЫХ СЛОБОД“ В 1767 г.

Возрастные группы	Мужчины				Женщины				Замужние		Вдовы			
	Неженатые		Женатые		Вдовцы		Незамужние		Кол-во	%	Кол-во	%	Кол-во	%
	Кол-во	%	Кол-во	%	Кол-во	%	Кол-во	%						
10-14	456	100	—	—	—	—	—	451	99,1	4	0,9	—	—	
15-19	401	95	23	5	—	—	—	273	80,8	65	19,2	—	—	
20-24	193	49,6	196	50,4	—	—	—	52	12,7	354	86,3	2	1	
25-29	53	18,5	232	80,8	2	0,7	—	10	3,1	307	95,1	6	1,8	
30-34	25	7,8	296	92,2	—	—	—	10	3,6	261	93,9	7	2,5	
35-39	16	6	247	92,9	3	1,1	—	4	1,8	210	92,5	13	5,7	
40-44	8	3,7	201	93,5	6	2,8	—	3	1,5	166	83,4	30	15,1	
45-49	12	8,2	133	91,1	1	0,7	—	1	0,8	89	67,9	41	31,3	
50-54	6	5,2	101	87,8	8	7	—	6	4,6	88	67,2	37	28,2	
55-59	3	3,9	71	91	4	5,1	—	7	10,3	40	58,8	21	30,9	
60-64	9	11,8	59	77,6	8	10,6	—	5	7,5	28	41,7	34	50,8	
65-69	2	4,9	35	85,4	4	9,7	—	1	5	8	40	11	55	
70 >	10	15,6	43	67,2	11	17,2	—	—	—	17	58,6	12	41,4	
Всего	1194	30,5	1637	67,5	47	2	—	823	16,7	1637	73,6	214	9,7	

Таблица 19.

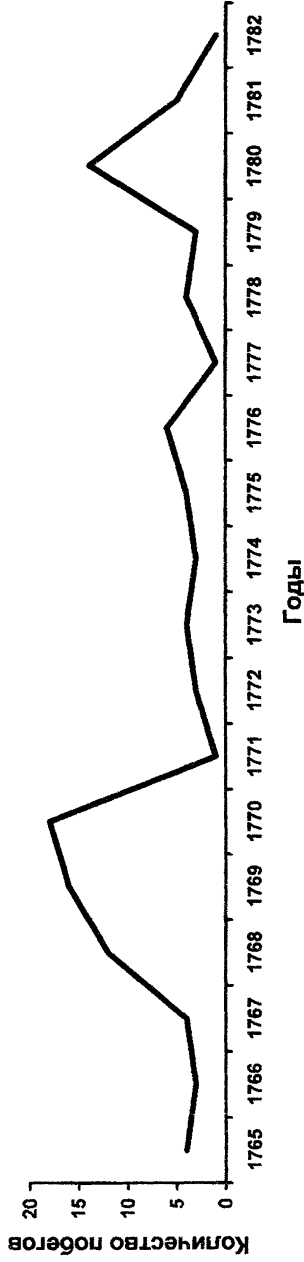
## КОЛИЧЕСТВО ЛИЦ НЕ ВСТУПИВШИХ В БРАК

Возрастные группы	Описные слободы				Украинские села			
	Мужчины		Женщины		Мужчины		Женщины	
	Холостые	Всего	Незамужн.	Всего	Холостые	Всего	Незамужн.	Всего
10-14	456	456	451	455	304	305	229	229
15-19	401	424	273	338	225	274	150	198
20-24	192	338	52	409	112	235	10	197
25-29	53	289	10	324	20	143	—	153
30-34	25	321	7	276	12	239	1	235
35-39	16	266	4	228	2	83	—	63
40-44	8	215	3	205	1	168	—	156
45-49	12	147	1	131	—	58	—	42
50-54	6	115	6	131	1	91	—	85
55-59	3	78	7	68	—	27	—	18
60 >	21	181	6	116	—	139	—	142

Таблица 21.

## ОРИЕНТИРОВОЧНЫЙ БРАЧНЫЙ ВОЗРАСТ

ВОЗРАСТ	Описные слободы				Украинские села			
	Мужчины		Женщины		Мужчины		Женщины	
	%	Женщины	%	Женщины	%	Женщины	%	Женщины
<15	—	4	1,3	—	3	1	13	4,3
15-19	14	57	19	39	13	63	21	21
20-24	64	120	40	85	27,7	118	39,3	39,3
25-29	81	71	23,7	89	29,7	65	21,7	21,7
30-34	56	30	10	52	17,3	32	10,7	10,7
35-39	40	10	3,3	23	7,7	7	2,3	2,3
40-44	24	6	2	5	1,7	1	0,3	0,3
45-49	13	1	0,3	2	0,7	—	—	—
50>	8	1	0,3	2	0,7	1	0,3	0,3
<b>Всего</b>	<b>300</b>	<b>300</b>	<b>100</b>	<b>300</b>	<b>100</b>	<b>300</b>	<b>100</b>	<b>100</b>

Рисунок 13.



Таблица 25.

**СРЕДНЯЯ НАСЕЛЕННОСТЬ СТАРООБРЯДЧЕСКИХ ДВОРОВ И БЕЗДВОРНЫХ ИЗБ**  
(лиц обоих полов)

	Дворы		Бездворные избы			
	Всего дворов	Число жителей	Средний показатель	Всего домов	Число жителей	Средний показатель
<b>Воронок</b>	30	422	14,7	90	824	9,1
<b>Деменка</b>	23	149	6,5	2	4	2
<b>Еленка</b>	55	382	6,9	100	639	6,4
<b>Зыбкая</b>	24	415	17,2	29	205	7
<b>Злынка</b>	79	516	6,5	64	270	4,2
<b>Климова</b>	90	729	8,1	54	338	6,2
<b>Клинцы</b>	91	632	6,9	142	669	4,7
<b>Лужки</b>	66	634	9,6	41	190	4,6
<b>Чуровичи</b>	8	145	18,1	13	97	7,4
<b>Шеломы</b>	26	412	15,8	27	104	3,9
<b>Всего</b>	<b>492</b>	<b>4436</b>	<b>9,0</b>	<b>562</b>	<b>3340</b>	<b>5,9</b>

Таблица 26.

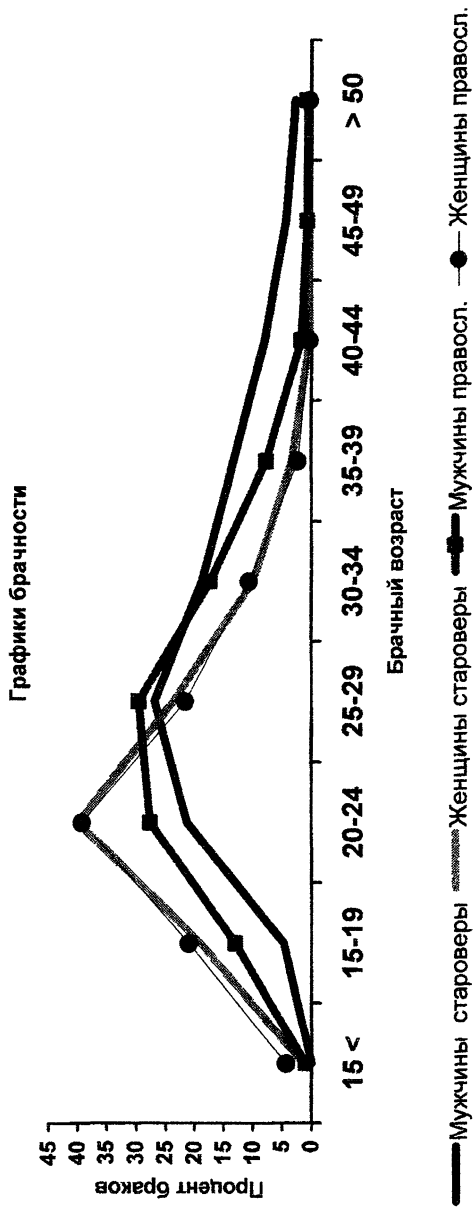
**СРЕДНЯЯ НАСЕЛЕННОСТЬ ДВОРОВ И БЕЗДВОРНЫХ ИЗБ В УКРАИНСКИХ СЕЛАХ**  
(лиц обоих полов)

	Дворы		Средний показатель		Бездворные избы			Средний показатель
	Всего дворов	Число жителей	Средний показатель	Всего домов	Число жителей	Средний показатель		
<b>Футор</b>	50	576	11,5	3	21	7	7	
<b>Сушаны</b>	18	246	13,7	—	—	—	—	
<b>Шумиловка</b>	24	467	19,4	—	—	—	—	
<b>Замышев</b>	72	580	8	6	21	3,5	3,5	
<b>Щербиничи</b>	90	692	7,6	10	49	4,9	4,9	
<b>Денисковичи</b>	57	459	8	15	66	4,4	4,4	
<b>Лысое</b>	41	345	8,4	4	17	4,2	4,2	
<b>Рудня Унеча</b>	28	169	6	—	—	—	—	
<b>Челхов</b>	98	768	8,5	6	30	5	5	
<b>Ст. Щербиничи</b>	15	80	5,3	4	21	5,2	5,2	
<b>Всего</b>	<b>489</b>	<b>4382</b>	<b>9</b>	<b>48</b>	<b>219</b>	<b>4,6</b>	<b>4,6</b>	



Таблица 27.

## НАСЕЛЕННОСТЬ ДВОРОВ В СТАРООБРЯДЧЕСКИХ СЛОБОДАХ (в %)

	Количество хозяйств с числом лиц														
	1	2	3	4	5	6	7	8	9	10	11-15	16-20	21-30	>30	
Воронок	—	—	3,3	3,3	3,3	13,4	10	3,3	3,3	3,3	16,7	13,4	26,7	—	
Деменка	—	—	8,8	17,3	26,1	17,3	8,8	4,3	4,3	—	8,8	4,3	—	—	
Еленка	—	—	3,6	12,7	14,5	18,1	18,1	12,7	5,5	3,6	11	—	—	—	
Зыбкая	—	—	4,2	—	—	—	4,2	12,5	4,2	—	20,8	20,8	33,3	—	
Злынка	—	5	8,9	10,1	16,6	22,8	10,1	8,9	5	2,5	3,8	6,3	—	—	
Климова	1,1	5,6	6,7	12,2	9	11,1	11,1	8	5,6	4,4	16,7	4,4	3,3	—	
Клинцы	1	5,6	9,9	9,9	9,9	12	11	17,6	2,2	6,6	11	3,3	—	—	
Лужки	—	—	1,5	4,6	7,6	18,2	13,6	12,1	1,5	3	29	9	—	—	
Чуровчи	—	—	—	—	—	—	12,5	—	—	—	25	37,5	25	—	
Шеломы	—	—	—	—	3,8	—	—	3,8	3,8	—	34,7	34,7	19,2	—	
<b>Вместе</b>	<b>0,05</b>	<b>0,06</b>	<b>2</b>	<b>3,9</b>	<b>5,7</b>	<b>9,3</b>	<b>8,5</b>	<b>9,2</b>	<b>3,9</b>	<b>4,5</b>	<b>22</b>	<b>15</b>	<b>15,4</b>	<b>—</b>	

Таблица 28.

## НАСЕЛЕННОСТЬ ДВОРОВ В УКРАИНСКИХ СЕЛАХ (в %)

	Количество хозяйств с числом лиц												
	2	3	4	5	6	7	8	9	10	11-15	16-20	21-30	>
<b>Футор</b>	—	4	6	14	2	8	8	4	6	5,5	18	10	
<b>Сушаны</b>	—	—	5,5	—	5,5	—	5,5	—	—	55,5	5,5	17	
<b>Шумиловка</b>	—	—	—	4,3	—	4,3	4,3	—	—	26	17,5	43,6	
<b>Замишев</b>	2,8	2,8	12,5	15,3	15,3	12,5	8,3	4,2	5,5	11,1	6,9	2,8	
<b>Щербиничи</b>	3,3	1,1	6,6	12,2	15,6	18,9	5,6	7,8	11,1	15,6	2,2	—	
<b>Денисковичи</b>	1,7	5,3	8,8	10,5	7	15,8	10,5	8,8	5,3	19,3	5,3	1,7	
<b>Льсое</b>	—	—	12,2	14,6	12,2	9,8	7,3	12,2	7,3	22	2,4	—	
<b>Рудня Унеча</b>	7,1	7,1	7,1	18	25	10,7	7,1	10,7	3,6	3,6	—	—	
<b>Челхов</b>	2	3,1	5,1	19,4	11,2	15,3	9,2	3,1	7,1	21,4	3,1	—	
<b>Ст. Щербиничи</b>	16,7	—	8,3	8,3	25	16,7	8,3	8,3	—	—	8,3	—	
<b>Вместе</b>	2,4	2,7	7,5	13,7	11,6	13,1	7,8	6,1	6,5	18,4	5,9	4,3	

Таблица 29.

## НАСЕЛЕННОСТЬ БЕЗДВОРНЫХ ИЗБ В СТАРООБРЯДЧЕСКИХ СЛОБОДАХ (в %)

	Количество хозяйств с числом лиц														
	1	2	3	4	5	6	7	8	9	10	11-15	16-20	21-30	>30	
<b>Воронок</b>	—	—	5,6	13,3	15,6	11,1	12,2	8,9	3,3	3,3	10	11,1	5,6	—	
<b>Деменка</b>	50	—	50	—	—	—	—	—	—	—	—	—	—	—	
<b>Еленка</b>	—	2	14	13	13	14	14	9	11	2	8	—	—	—	
<b>Зыбка</b>	3,4	7	7	10,3	13,8	10,3	10,3	13,8	—	10,3	10,3	3,4	—	—	
<b>Злынка</b>	3,1	20,3	20,3	18,8	7,8	15,5	6,3	6,3	—	1,6	—	—	—	—	
<b>Климова</b>	1,8	3,8	14,8	13	14,8	14,8	13	9,3	1,8	1,8	9,3	—	1,8	—	
<b>Клиницы</b>	2,6	14,3	21,8	23,1	10,9	10,9	5,4	4	0,7	2,6	2,6	0,7	—	—	
<b>Лужки</b>	—	17	22	27	12	5	5	—	5	2	5	—	—	—	
<b>Чуровичи</b>	—	—	—	23	—	7,7	15,4	23	7,7	7,7	15,4	—	—	—	
<b>Шеломы</b>	3,7	7,5	33,3	33,3	11,1	3,7	3,7	3,7	—	—	—	—	—	—	
<b>Вместе</b>	<b>0,3</b>	<b>3</b>	<b>8,4</b>	<b>12,3</b>	<b>10,2</b>	<b>11,7</b>	<b>10,7</b>	<b>9,6</b>	<b>5,1</b>	<b>4,8</b>	<b>12,2</b>	<b>6,4</b>	<b>5</b>	<b>5</b>	

Таблица 30.

## НАСЕЛЕННОСТЬ БЕЗДВОРНЫХ ИЗБ В УКРАИНСКИХ СЕЛАХ (в %)

	Количество хозяйств с числом лиц										
	2	3	4	5	6	7	8	9	10	11-15	
Футор	—	—	—	—	33,33	33,33	33,33	—	—	—	—
Сушаны	—	—	—	—	—	—	—	—	—	—	—
Шумиловка	—	—	—	—	—	—	—	—	—	—	—
Замышев	16,7	33,3	33,3	16,7	—	—	—	—	—	—	—
Щербиничи	10	10	10	30	30	10	—	—	—	—	—
Денисковичи	6,7	26,6	20	20	20	6,7	—	—	—	—	—
Лысое	25	25	50	—	—	—	—	—	—	—	—
Рудня Унеча	50	—	50	—	—	—	—	—	—	—	—
Челхов	—	—	33,3	33,3	33,3	—	—	—	—	—	—
Ст. Щербиничи	—	—	33,3	33,3	—	—	—	—	—	—	33,3
Вместе	10	16	24	20	18	8	2	—	—	—	2

Таблица 31.

## ТИПЫ ДОМОХОЗЯЙСТВ В СТАРОБРЯДЧЕСКИХ СЛОБОДАХ

Типы семья	Одиночки		Без структуры		Нуклеарная семья		Расширенная		Сложная		Всего	
	А	Б	А	Б	А	Б	А	Б	А	Б	А	Б
Сло- боды	—	—	—	—	—	—	—	—	—	—	—	—
Воронок	—	—	—	—	50	41,7	4	3,3	66	55	120	100
Деменка	1	4	—	—	10	40	7	28	7	28	25	100
Еленка	—	—	—	—	84	54	11	7	60	39	155	100
Зыбкая	1	1,9	1	1,9	12	22,6	2	3,7	37	69,9	53	100
Злынка	2	1,4	15	10,5	62	43,3	32	22,4	32	22,4	143	100
Климова	2	1,4	6	4,2	61	43	24	16,9	49	34,5	142	100
Клинцы	5	2,1	5	2,1	152	63,8	12	5	64	27	238	100
Лужки	—	—	1	1	43	40,2	7	6,5	56	52,3	107	100
Чуровичи	—	—	—	—	3	14,3	—	—	18	85,7	21	100
Шеломы	2	3,8	2	3,8	19	35,8	3	5,6	27	51	53	100
<b>Итого</b>	<b>13</b>	<b>1,2</b>	<b>30</b>	<b>2,8</b>	<b>496</b>	<b>47</b>	<b>102</b>	<b>9,6</b>	<b>416</b>	<b>39,4</b>	<b>1057</b>	<b>100</b>

А – количество семей; Б – процент населения, которое в них проживало.

Таблица 32.

## ТИПЫ ДОМОХОЗЯЙСТВ В УКРАИНСКИХ СЕЛАХ

Типы семьи	Одиночки		Без структуры		Нуклеарна семья		Расширенная		Сложная		Всего	
	А	Б	А	Б	А	Б	А	Б	А	Б	А	Б
Слободы	—	—	—	—	39	30,5	12	13	34	56,5	85	100
Футор	—	—	—	—	18	41,4	2	3,3	14	55,3	34	100
Сушаны	—	—	—	—	20	20	—	—	30	80	50	100
Шумиловка	—	—	—	—	46	34,3	4	5,2	45	60,5	95	100
Замышев	1	0,1	1	0,3	43	26,5	3	2,1	63	71	111	100
Щербиничи	1	0,2	—	—	46	40,8	5	5,3	33	53,7	85	100
Денисовичи	1	0,3	—	—	34	45,6	1	0,8	23	53,3	58	100
Лысое	1	0,6	—	—	24	65,1	1	4,1	7	30,2	33	100
Рудня Унеча	1	0,1	—	—	67	38	4	3	56	58,9	128	798
Челхов	—	—	—	—	7	28,7	—	—	8	71,3	15	100
Ст.	—	—	—	—	—	—	—	—	—	—	—	—
Щербиничи	5	0,1	—	0,04	344	34,8	32	4,2	313	60,9	694	4607

А — количество семей; Б — процент населения, которое в них проживало.

Рисунок 14.

**СООТНОШЕНИЕ ХОЗЯЙСТВ ПО ТИПАМ**



Таблица 34.

## ВРЕМЯ ПРИХОДА ОТДЕЛЬНЫХ СЕМЕЙ В СЛОБОДЫ \*

Время прихода	Ядерные семьи										Сложные семьи													
	Неизвестно	Родившиеся	До 1700	1700-1709	1710-1719	1720-1729	1730-1739	1740-1749	1750-1759	1760-1765	Всего	Неизвестно	Родившиеся	До 1700	1700-1709	1710-1719	1720-1729	1730-1739	1740-1749	1750-1759	1760-1765	Всего		
Слободы																								
Воронок	5	29	—	—	1	3	2	6	3	1	50	4	36	2	1	3	3	9	4	3	1	66		
Еленка	25	59	—	—	—	—	—	1	—	—	83	29	31	—	—	—	—	—	—	—	—	60		
Зыбкая	2	1	—	—	—	1	1	2	2	3	12	—	12	1	1	—	1	4	5	7	4	37		
Зыбка	9	7	—	—	—	—	1	12	30	3	62	7	7	—	—	—	—	—	4	11	3	32		
Климова	8	10	—	4	—	1	3	3	15	17	61	5	5	—	7	6	3	3	5	11	4	49		
Клиницы	14	15	—	—	4	1	11	27	50	30	152	6	10	—	2	11	—	9	6	13	7	64		
Лужки	5	20	—	1	1	3	5	4	4	—	43	1	42	3	—	2	—	2	5	1	—	56		
Чуровичи	1	1	—	—	—	—	1	—	—	—	3	—	10	—	1	1	—	3	1	2	—	18		
Шеломы	15	—	—	—	—	3	1	—	—	—	19	13	5	2	1	2	2	1	1	—	—	27		
Итого	84	142	—	5	5	12	26	55	104	54	485	65	158	8	13	25	9	31	26	48	19	409		
%	17,3	29,	—	1	1	2,4	5,3	11,3	21,4	11,1	100	15,8	38,6	1,9	3,1	6,1	2,2	7,5	6,3	11,	4,6	100		
		2																						

\* - подсчеты проводились без слободы Деменки, поскольку в тексте отсутствуют необходимые данные.

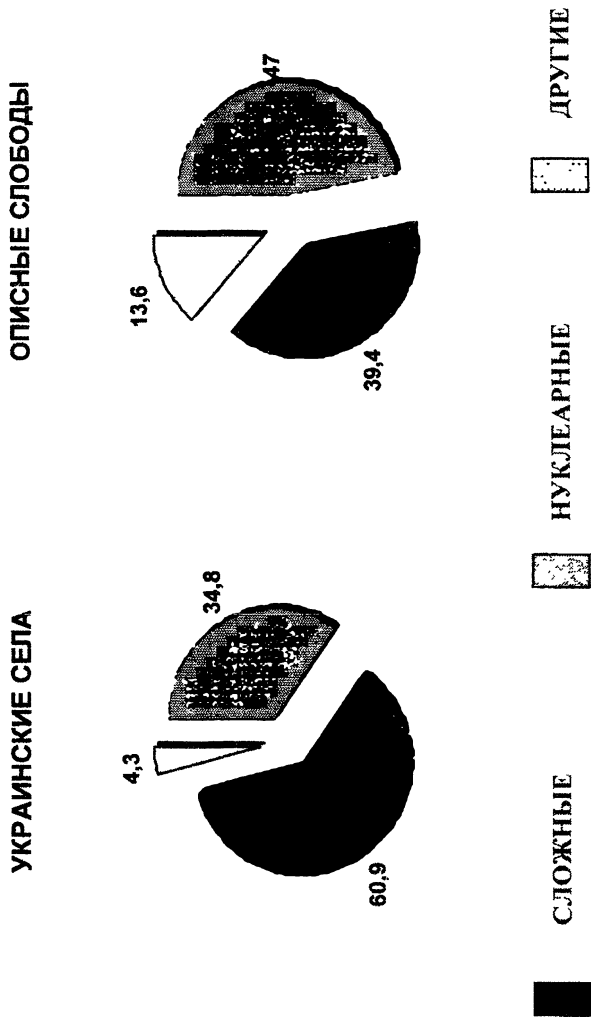

Схема 1.

1а. Семья Ивана Телкова

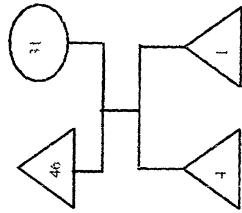

1б. Семья вдовы Аксины Зубаревой

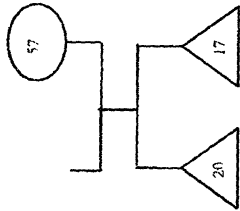

УСЛОВНЫЕ ОБОЗНАЧЕНИЯ:



Схема 2.

Разнообразие семейных конструкций

а) Семья Щербакова

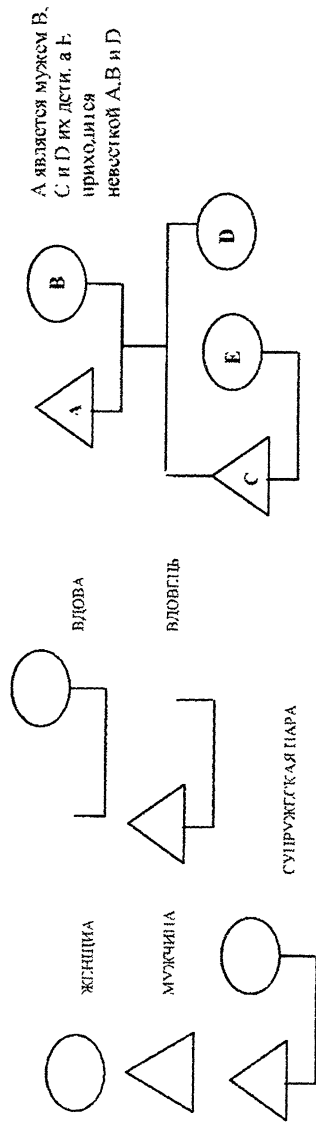
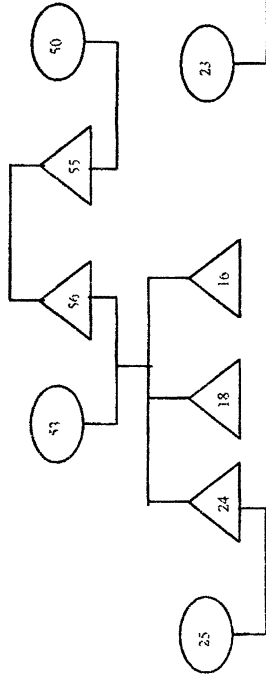

б) Семья Петра Леуенкова

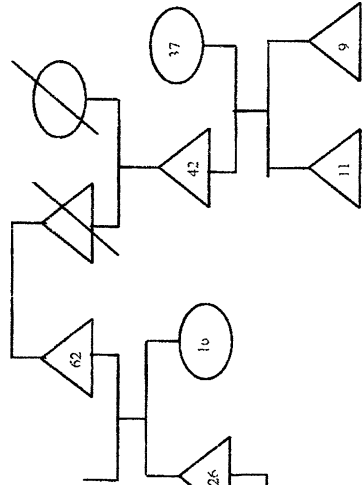

в) Семья Гоциона Глинкина

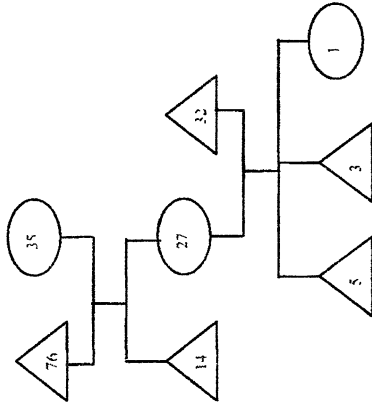

Умершие члены  
семьи



Схема 5.

ДОМОХОЗЯЙСТВО І АВРИЛЬСЬКА КАРТОВА



Рисунок 17.

### РАСПРЕДЕЛЕНИЕ БРАЧНЫХ ПАР В СООТВЕТСТВИИ С КОЛИЧЕСТВОМ ЖИВЫХ ДЕТЕЙ

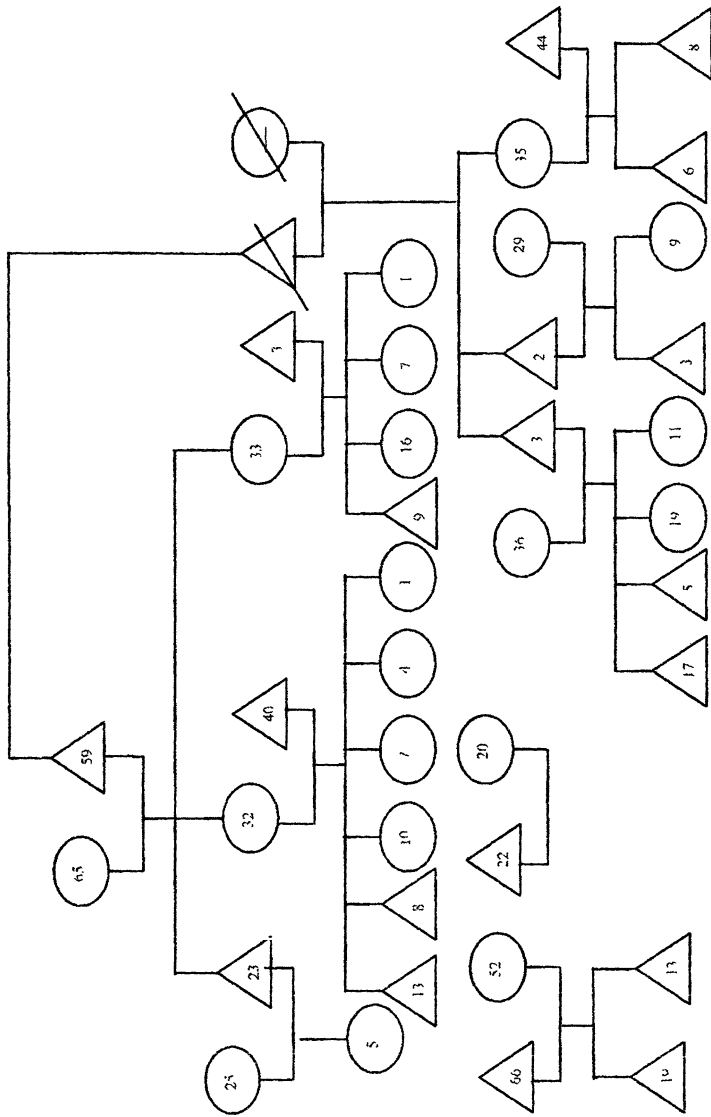

Схема 7.

СЕМЬЯ ВДОВЫ ФЕДОРЫ ДОЛГОВОЙ

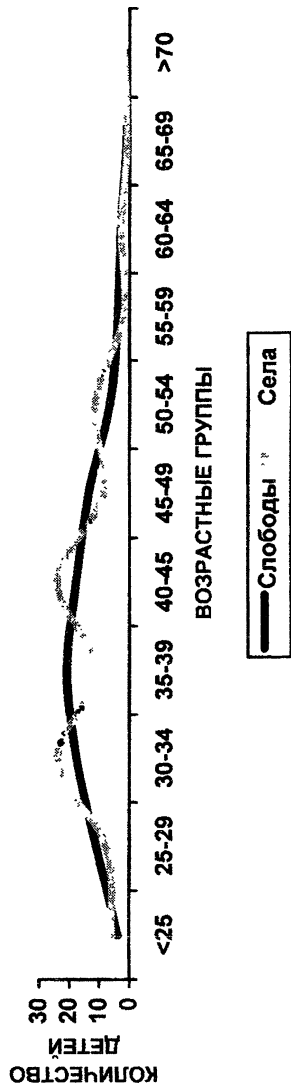

Схема 8.

### СЕМЬЯ КЛИМОВЫХ

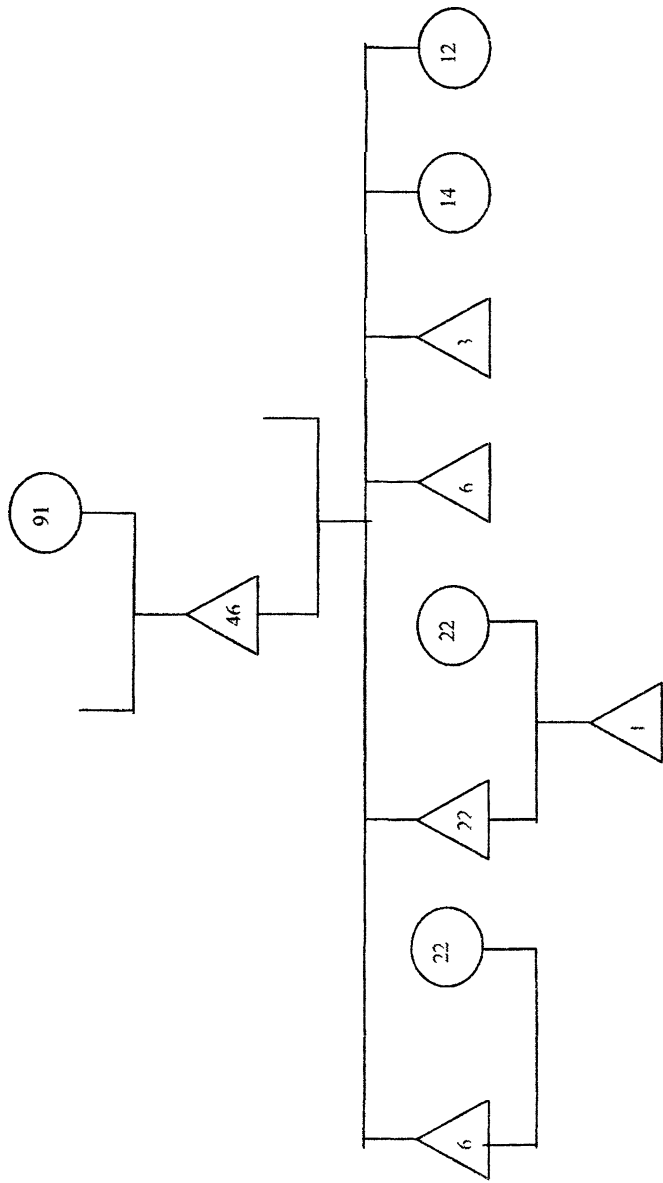
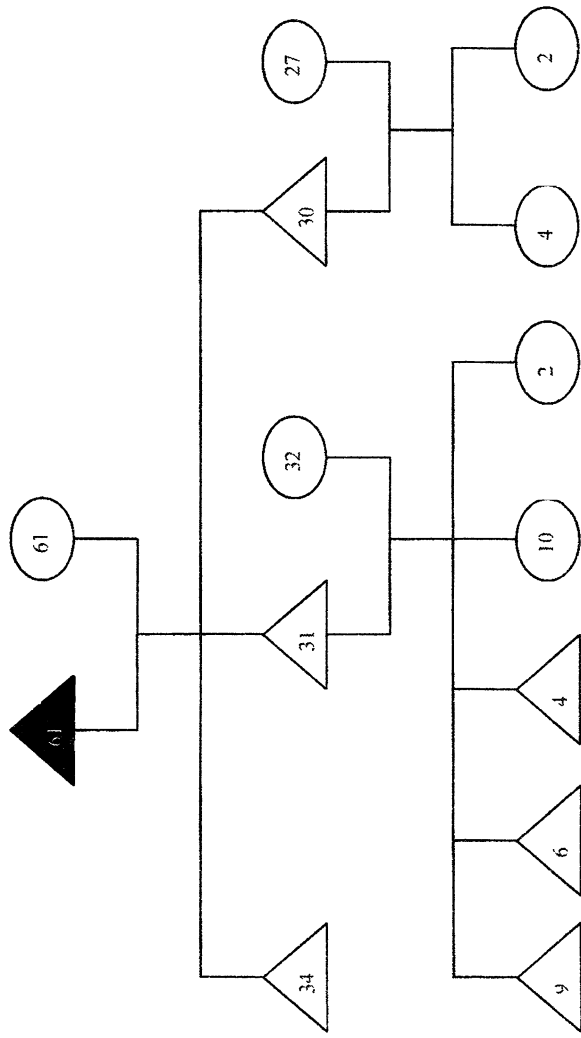

АЛЕКСЕЙ ХРУЩЕВ

Подпись Алексея Хруцова - бурмистра "Описных слобод"



**Научное издание**

**Юрий Волошин**

**«Государевы описные малороссийские  
раскольнические слободы» (XVIII в.):  
историко-демографический аспект**

**Таблицы, схемы**

Верстка и макет А.А. Безгодов



Книга издана попечением  
издательской группы «Археодоксія»  
Подписано в печать 06.06.2005.  
Бумага 65 гр/м., печать на ризографе.  
Усл. печ. л. 2,5  
Тираж 220 экз.

Издатель Карпов Е.В.  
109004, г. Москва, ул. Большая Коммунистическая, д. 1/5-7.  
Тел./факс: 440-61-25

Отпечатано в типографии «Карпов».  
121357, г. Москва, ул. Верейская, д. 29.  
Тел./факс: 911-66-92