

ЭНЦИКЛОПЕДИЧЕСКІЙ СЛОВАРЬ.

ЭНЦИКЛОПЕДИЧЕСКІЙ СЛОВАРЬ.



ТОМЪ XXXVIII.

Цензурный Комитетъ — Человѣкъ.

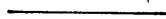

ИЗДАТЕЛИ: { Ф. А. Брокгаузъ (Лейпцигъ).
И. А. Ефронъ (С.-Петербургъ).



С.-ПЕТЕРБУРГЪ.

Типографія Акц. Общ. Брокгаузъ-Ефронъ, Прачешный пер., № 6.

1903.

„ЭНЦИКЛОПЕДИЧЕСКІЙ СЛОВАРЬ“,

начатый проф. И. Е. Андреевскимъ,

ПРОДОЛЖАЕТСЯ ПОДЪ РЕДАКЦІЮ

К. К. АРОЕНЪЕВА

и заслуженнаго профессора

Е. Е. ПЕТРУШЕВСКАГО.

При участіи редакторовъ отдѣловъ:

С. А. Венгерова	отдѣлъ исторіи литературы.
Проф. А. И. Воейкова	„ географіи.
Проф. Н. И. Карѣва	„ исторіи.
Проф. Д. И. Менделѣва	„ химико-технической и фабрично- заводской.
Э. Л. Радлова	„ философіи.
Проф. Н. Ф. Соловьева	„ музыки.
А. И. Сомова	„ изящныхъ искусствъ.
Проф. В. Т. Шевякова	„ біологическихъ наукъ.
Академика И. И. Янжула	„ политической экономіи и фи- нансовъ.

Наиболѣе значительныя по объему оригин. статьи 75-го полутома

„Энциклопедическаго Словаря“.

- Централизация и децентрализация — В. Водовозовъ и проф. П. Ардашевъ.
Центральная нервная система—проф. А. Догель.
Центральное военное управление—А. Н.
Центрозома (съ рис. въ текстѣ)—проф. В. Ш.
Центръ (въ механикѣ)—проф. Д. Б.
Центръ (полит. партія)—В. В—въ.
Цеолиты—В. В.
Церемоніаль—Л. Штернбергъ.
Церій (элементъ)—С. Колотовъ. Δ.
Церковная область—В. В—въ.
Церковная политика—В. В—въ.
Церковное краснорѣчіе—А. Яцимирскій.
Церковное право—проф. М. Горчаковъ.
Церковно-славянскій языкъ—проф. С. Буличъ.
Церковные лады—проф. Н. Соловьевъ.
Церковныя наказанія—проф. М. Горчаковъ.
» недвижим я имущества—Н. В—о.
Церковь—проф. М. Горчаковъ.
Цессія—В. Нечаевъ.
Цехи (въ Зап. Европѣ)—А. Дживелеговъ.
» (въ Россіи)—Е. Дементьевъ.
Цивилизація—Д. Каринскій.
Циклокетоны и циклокислоты—А. Горбовъ. Δ.
Циклоны и антициклоны—Г. Любославскій.
Цинкованіе (съ рис. въ текстѣ)—В. Кнаббе.
Цинкъ (хим.)—С. Вуколовъ. Δ.
» (техн., съ табл.)—С. Вуколовъ. Δ.
» (фармацевт.)—прив.-доц. Д. К.
- Циркуляція атмосферы—Г. Любославскій.
Циркъ (съ табл.)—А. Сомовъ и проф. М. Ростовцевъ.
Цистицеркъ (мед.)—В. О—ій.
Цитологія (съ рис. въ текстѣ)—пр. А. Догель.
Цицеронъ—проф. Θ. Зѣлинскій.
Цианисто-водородная кислота — Д. Монастырскій. Δ.
Цианистый калий—П. Рубцовъ. Δ.
Цыгане—Л. Ш—гъ.
Цынга—В. О—ій.
Цѣна—В. Покровскій.
Цѣн ость—проф. А. Мануиловъ.
Цѣпи (съ табл.)—В. Кнаббе. Δ.
Цюрихская реформація—З. С—кій.
Цюрихъ—В. В—въ.
Чаадаевъ—В. Богучарскій.
Чай (съ табл.)—проф. А. Красновъ.
» (торговля)—С. Гулишамбаровъ.
Чайковскій (П. И., композ.)—проф. Н. Соловьевъ.
Чародѣйство—А. Ш. и Н. О.
Чарти мь—В. В—въ.
Частное обвиненіе и Частное обжалова іе—проф. А. С. Лыкошинъ.
Часы (съ 4 табл.)—В. Серафимовъ и В. Лермантовъ.
Челлини (Бенвенуто)—А. Сомовъ.
Человѣкообразныя обезьяны—проф. В. М. Ш.
Человѣкъ (съ табл.)—проф. В. Шимкевичъ.

Въ Энциклопедическомъ Словарѣ употребляются, кромѣ мѣръ русскихъ, также и метрическія, французскія, которыя теперь приняты въ большей части европейскихъ государствъ. Для перевода русскихъ мѣръ въ метрическія и обратно—метрическихъ въ русскія—къ «Энциклопедическому Словарю» приложены таблицы въ V-мъ томѣ, послѣ страницы 468, въ прибавленіи

Для перевода русскихъ мѣръ въ англійскія и обратно—англійскихъ въ русскія—см. томъ XX, ст. Мѣры, стр. 326 и 327.

Ц.

Цензурный Комитетъ — см. Цензура.

Цензурный Уставъ — см. Цензура.

Цензурныя взысканія. — Учтъ, наложеннымъ на печать Ц. взысканіямъ можно вести лишь съ 1862 г., когда, съ появленіемъ «временныхъ правилъ для цензуры», Высочайше утвержденныхъ 12 мая 1862 г., и возникновеніемъ въ томъ же году официального органа министерства вн. дѣлъ, «Сѣверной Почты», началось оглашеніе каръ, налагаемыхъ на печать. До этого времени извѣстны лишь наиболѣе крупныя въ этой области факты — закрытіе «Сіонскаго Вѣстника», «Духа Журналовъ», «Европейца», «Московского Телеграфа» и «Телескопа» (объ этомъ см. Цензура до царствованія Александра II). Кромѣ того, въ 1838 г. закрыта, по Высочайшему повел., издававшаяся въ Ригѣ газ. «Provinzialblatt» («Русск. Старина», 1903 г., № 3). Сюда же надо отнести закрытія по Высоч. же повелѣнію, но уже въ царствованіе Александра II, газеты «Парусъ» (И. С. Аксакова, 1858 г.) и «Слово» (Огрызко, польск., 1859). На основаніи «врем. прав.» 12 мая 1862 г. первая кара послѣдовала 19 іюня того же года: по соглашенію министра вн. дѣлъ и управл. м-вомъ нар. пр. прекращено было на 8 мѣс. изданіе журналовъ «Современникъ» и «Русское Слово» и, по Высочайшему повелѣнію, И. С. Аксаковъ лишенъ права на изданіе газеты «День» (вскорѣ оно было ему возвращено). 10 янв. 1863 г. состоялось Высочайшее повелѣніе о передачѣ ц-ры въ м-во вн. дѣлъ. 16 мая того же года министръ внутр. дѣлъ призналъ нужнымъ прекратить на 4 мѣс. изданіе газеты на латышскомъ языкѣ: «Petersburger Awises». Въ іюнѣ того же года было опубликовано о совершенномъ прекращеніи одного журнала и одной газеты. «По всеподданнѣйшему докладу м-ра вн. дѣлъ, — гласило прав. сообщ. отъ 1 іюня, — о помѣщеніи въ 4 жур. «Время» статьи подъ заглавіемъ «Роковой вопросъ», направленной прямо наперекоръ всѣмъ патріотическимъ чувствамъ и заявленіямъ, вызваннымъ нынѣшними обстоятельствами, а съ тѣмъ вмѣстѣ и всѣмъ дѣйствіямъ правительства, до нихъ относящимся, — Высочайше повелѣно 24 мая: прекратить изданіе журнала «Время» (журналъ этотъ издавали братья Достоевскіе, инкриминируемая статья была написана Страховымъ; кара постигла «Время» вслѣдствіе недоразумѣнія). 5 іюня «Государь Импера-

торъ, по всеподд. докладу м-ра вн. дѣлъ о вредномъ направленіи газеты «Современное Слово». Высочайше повелѣть соизволилъ прекратить дальнѣйшее изданіе этой газеты. Въ 1864 г. м-ръ вн. дѣлъ прекратилъ на 8 мѣс. изданіе газ. «Воронежскій Листокъ». Въ началѣ 1865 г., на основ. тѣхъ же «врем. пр.», безъ объясненія мотивовъ (за помѣщеніе адреса московскаго дворянства), приостановлена на 8 мѣс. газ. «Вѣсть». Новый законъ о печати былъ Высочайше утвержденъ 6-го апрѣля 1865 г., а первая кара на основаніи этого закона послѣдовала 21 сентяря того же 1865 г.: «Петербургскимъ Вѣдомостямъ» было объявлено первое предостереженіе за статью «по поводу предположеній о залогѣ въ частномъ кредитномъ учрежденіи нѣкоторыхъ частей государственныхъ имуществъ». Въ томъ же году послѣдовали: 1-е предостер. «Современнику», за статьи «Новыя времена», «Записки Современника» и «Какъ измѣрить примѣрно долгъ народу цивилизованныхъ классовъ»; 1-е пред. «Голосу» за статьи «Русскіе въ Россіи», «По поводу принятія Ташкента подъ покровительство Россіи», «Отношенія нашего общества къ соврем. реформамъ», «Радищевъ и Екатерина» и др.; 2-е пред. «Современнику» за статью «Суемудріе дня» и стихотвореніе Некрасова «Желѣзная дорога»; 1-е предост. «Русскому Слову» за статьи: «Новый типъ», «Три семьи» и «Годъ жизни». Въ 1866 г. получило 2-е пред. «Русское Слово» за ст. Писарева «Историч. идеи О. Конта» и ст. Шелгунова «Рабоч. ассоціація»; 1-е пред. газ. «Вѣсть», за ст. «Новгор. губ. зем. управа» и «Строчка къ сужденіямъ о поводахъ къ непосредственному или безвыборному участию въ земскомъ дѣлѣ»; 3-е пред., съ приост. на 5 мѣс., «Русское Слово», за ст. «Засоренныя дороги» Михайлова, «Передъ разсвѣтомъ» Благовѣщенскаго и др.; 1-е пред. «Московскимъ Вѣдомостямъ» за перед. статью въ № 61; 2-е пред. «Петербургскимъ Вѣдомостямъ» за ст. «По поводу народ. заявленій»; 2-е пред. «Московскимъ Вѣдомостямъ» за перед. ст. № 81; 3-е пред. «Московскимъ Вѣдомостямъ», съ приост. на 2 мѣс., за перед. ст. № 95; 3-е пред., съ приост. на 3 мѣс., «Петербургскимъ Вѣдомостямъ» за перед. ст. № 211 и ст. «Башмачникъ Янъ Клипінскій и его мемуары» въ № 233; 2-е пред. газ. «Вѣсть», за статью (№ 79) по поводу назначенія новаго ген.-губ. въ сѣв.-западн. губерніяхъ. Въ томъ же году, по Высо-

чайшему повелѣнію, въ одинъ и тотъ же день прекращены совершенно, «вслѣдствіе доказаннаго съ давняго времени вреднаго ихъ направленія», «Современникъ» и «Русское Слово». Въ 1867 г. 1-е пред. газ. «Петербургскій Листокъ» за ст. «Наша прислуга»; 1-е пред. газ. «Москва» за перед. ст. въ № 8; 1-е пр. газ. «Народный Голосъ» за ст. «По поводу открытія финляндскаго сейма»; 2-е пред. той же газ. за ст. «Политич. взглядъ на сегодняшнія телеграммы»; 2-е пред. газ. «Москва» за пер. ст. № 35; 1-е пред. «Петербургскимъ Вѣдомостямъ» за ст. «Нѣсколько словъ по поводу нападокъ на земство и зем. учрежденія»; 3-е пред. газ. «Москва», съ приост. на 3 мѣс., за пер. статьи въ №№ 57, 62, 63, 65 и др.; 3-е пред., съ приост. на 4 мѣс., газ. «Народный Голосъ» за «Корресп. изъ Старорусскаго уѣзда» и ст. «Участіе администраціи въ хозяйств. развитіи общества»; 1-е пред. газ. «Москва» за пер. ст. № въ 71; 1-е пред. «Биржевымъ Вѣдомостямъ» за «рѣзкое цоричаніе въ цѣломъ рядѣ перед. стат. правит. распор. по части финанс. управленія»; 1-е пред. газ. «Голосъ» за «нарушеніе въ перед. статьяхъ всѣхъ приличій при обсужденіи вопросовъ соврем. политики» и за то, что это нарушеніе приличій въ № 287 «выходитъ изъ послѣднихъ предѣловъ»; втор. пред. газ. «Голосъ» за пер. ст. № 299; 2-е пред. газ. «Москва» за пер. ст. № 183; 3-е пред. той же газетѣ, съ приост. на 4 мѣс., за замѣтку (№ 188) «По поводу объявленнаго ей предостереженія». Въ 1868 г.—2-е пред. газ. «Петербургскій Листокъ» за фельетены въ №№ 27 и 32; 1-е пред. газ. «Москва» за пер. ст. въ № 1; 1-е пред. газ. «Недѣля» за корресп. изъ Н. Новгорода (№ 16) и «Историческія письма» Миртова; 2-е пред. газ. «Москва» за пер. ст. № 18; 1-е пред. газ. «Русско-Славянскіе Отголоски» за вторую пер. ст. въ № 6; 2-е пред. той же газ. за ст. «Иностр. извѣстія» (№ 7); 3-е пред. съ приост. на 6 мѣс. той же газ. за перед. ст. въ № 8; 1-е пред. газ. «S. Petersburger Zeitung» за пер. ст. № 250; 3-е пред., съ приост. на 6 мѣс., газ. «Москва» за пер. ст. въ №№ 128, 136, 141, 154, 155 и др.; 1-е пред. газ. «Новое Время» за перед. ст. въ № 210 и др. Сверхъ того 13 февр. было Высочайше утверждено представленіе комитета министровъ о совершенномъ прекращеніи газ. «Москвичъ». Въ 1869 г.—2-е пред. газ. «Недѣля» за ст. «По поводу универ. юбилея» (№ 9) и «Политика» (№ 10); 2-е пред. газ. «Новое Время» за фельетонъ въ № 46; 3-е пред., съ приост. на 6 мѣс., газ. «Недѣля» за «почти всѣ статьи № 19 означеннаго изданія»; втор. пред. газ. «S.-Petersburger Zeitung» за корр. изъ Рима въ № 184; 1-е пред. «Всеобщей Газетѣ» за пер. ст. № 96; 1-е пред. газетѣ «Судебный Вѣстникъ» за ст. «Обыскъ умир. судьи Черкесова» (№ 258). Въ 1869 же году былъ единственный за все время существованія періодич. печати въ Россіи разборъ, по рапорту м-ра внутр. дѣлъ ген. ад. Тимашева, сначала въ перв. департ. прав. сената, потомъ въ общемъ собраніи и, наконецъ, въ государственномъ совѣтѣ, дѣла о прекращеніи газеты «Москва». Газета прекращена на основаніи Высочайше

утвержденнаго мнѣнія государственнаго совѣта. Въ 1870 г.—1-е пред. газ. «Московскія Вѣдомости» за перед. статьи въ №№ 2 и 3; 2-е пред. «Всеобщей Газетѣ» за ст. «Некрологъ» (№ 13); 1-е пред. газ. «Современныя Извѣстія» за перед. ст. и корресп. изъ Н.-Новгорода въ № 66; 1-е пред. газ. «Недѣля» за перед. ст. №№ 1, 3, 12 и др.; 2-е пред. «Судебному Вѣстнику» за ст. «Уголовное уложеніе Сѣверо-Германскаго Союза»; 1-е пред. газ. «Дѣятельность» за ст. «Нѣсколько словъ о положеніи помещиковъ въ Западно-русскомъ краѣ»; 2-е предостер. той же газетѣ за корресп. изъ Херсона въ № 236 и др. Съ 1870 г. начались воспрещенія розничной продажи газетъ. Такой карѣ въ этомъ году подверглись: «Биржевыя Вѣдомости», «Русскія Вѣдомости», «Всеобщая Газета», «S.-Pet. Zeitung» и «Новое Время». Сверхъ того въ томъ же году министръ внутреннихъ дѣлъ опредѣлилъ: за помѣщеніе въ № 3 издаваемого медиц. департ. журнала «Архивъ Судебной Медицины» ст. «О положеніи рабочихъ въ Зап. Европѣ въ техническомъ отношеніи» 1) означенную статью подвергнуть уничтоженію; 2) редактора журнала уволить отъ должности; 3) цензору сдѣлать строгій выговоръ. Въ 1871 г.—3-е пред. газ. «Дѣятельность», съ приост. на 6 мѣс., за ст. «Уѣздное междоусобіе» (№ 4); 2-е пред. «Недѣль» за ст. «Республик. вопросъ во Франціи»; 3-е пред., съ приост. на 6 мѣс., газ. «Новое Время» за перед. ст. въ №№ 18, 22, 23 и 25; втор. пред. газ. «Московскія Вѣдомости» за пер. ст. № 50; 1-е пред. газ. «Русская Лѣтопись» за ст. «Живыя мертвыя тѣла» (№ 11), «Темныя силы» (№ 46) и др.; 3-е пред. газ. «Недѣля», съ приост. на 6 мѣс., за ст. «Наша универ. жизнь» (№ 13); 1-е пред. журн. «Знаніе» за ст. «Право на жизнь» (№ 1), «Противорѣчія въ области уголовного правосудія» (№ 3) и др.; 3-е пред. «Всеобщей Газетѣ» (въ это время уже называвшейся «Моск. Бирж. Газета»), съ приост. на 4 мѣс., за пер. ст. въ № 54, 61 и др.; 2-е пред. газ. «Русская Лѣтопись» за ст. «Жандарны и судъ» (№ 25); 2-е пред. газ. «С.-Петербургскія Вѣдомости» за возбужденіе вопроса о созывѣ выборныхъ отъ земствъ для обсужденія податной реформы» (№ 164); 3-е пред. газ. «Русск. Лѣтопись», съ приост. на 3 мѣс., за пер. ст. въ № 26; 3-е пред., съ приост. на 6 мѣс., «Судебнаго Вѣстн.» за «крайне неумѣстное сопоставленіе 66 ст. основ. законовъ съ Высоч. повел. о непечатаеніи отчетовъ по Нечаевскому дѣлу прежде напечатанія оныхъ въ «Правительственномъ Вѣстникѣ» (№ 193); 1-е пред. журн. «Искра» за ст. «Гусляры погуляли», «Кладбищенская табель о рангахъ» (№ 39) и др.; 1-е пред. газ. «Русскій Миръ» за пер. ст. въ №, 68, 69 и 70; 1-е пред. «Вѣстн. Европы» за ст. К. Арсеньева: «Политическій процессъ» (11 кн.); 1-е пред. газ. «Дѣятельность» за ст. «Лѣсной журналъ» (№№ 39 и 44), а также перед. статью № 41, 43 и 47. Воспрещена розничная продажа газ.: «Искра», «Петербургскій Листокъ», «Московская Биржевая Газета» и «Голосъ». Въ 1872 г.—2-е пред. газ. «Дѣятельность» за перед. ст. въ № 70 и др.; 3-е пред., съ приост.

на 4 мѣс. газ. «Голось» за ст. «Реальная училища» (№ 34); 3-е пред., съ приост. на 6 мѣс. газ. «Дѣятельность» за ст. «Изъ петербургской общ. жизни» (№ 37); 1-е пред. журн. «Всемирный Трудъ» за помѣщеніе въ изд. при немъ «Домашней Библиотекъ» ст. «Быть дальнихъ мѣсть нашего отечества» (№ 3); 1-е пред. «Новому Времени» за пер. ст. въ № 106; 2-е пред. ему же за «Письмо изъ Парижа» (№ 110); втор. пред. «Современнымъ Извѣстіямъ» за ст. «Объ уличныхъ неприличіяхъ» (№ 129); втор. пред. журн. «Всемирный Трудъ» за повѣсть «Изъ вчерашняго Германіи» (№ 4) и др.; 3-е пред. ему же, съ приост. на 6 мѣс., за ст. «Законы развитія» (№ 5) и др.; 1-е пред. «Отечественнымъ Запискамъ» за ст. «Наши общественныя дѣла» (№ 7); 1-е пред. Петербургской Газетѣ за фельетонъ въ № 118; 1-е пред. «Голосу» за ст. «Изъ Ревеля» (№ 210) и перед. ст. въ № 212; 1-е пред. газ. «Nordische Presse» за ст. «Die Lage der Presse in den baltischen Provinzen» (№ 317). Воспрещена розн. прод. газ.: «Петербургская Газета», «Современныя Извѣсія», «Новое Время», «Биржевыя Вѣдомости» и «Русскій Міръ». Въ 1873 г.—2-е пред. «Петербургской Газетѣ», за пер. ст. въ № 17; 3-е пред. ей же, съ приост. на 4 мѣс., за пер. ст. въ № 39; 1-е пред. «Недѣль» за ст. «Реальное мышленіе» (№ 12); втор. пред. «Искрѣ» за «оскорбляющія нравственность статьи» (№№ 24 и 26); трет. пред. ей же, съ приост. на 4 мѣс., за «Журн. замѣтки» (№№ 36—38); втор. пред. «Вѣстнику Европы» за ст. Пыпина: «Характеристики литер. мнѣній отъ 20 до 50 годовъ» (кв. 7); 1-е пред. газ. «Биржа» за пер. ст. въ № 191; 1-е пред. «Петербургской Газетѣ» за пер. ст. въ № 68; 1-е пред. «Русскимъ Вѣдомостямъ» за фельетоны въ №№ 254 и 260. Воспрещена розн. прод. «Русскихъ Вѣдомостей», «Судебнаго Вѣстника», «Новаго Времени», «Голоса», «Биржевыхъ Вѣдомостей», «Nord. Presse». Въ 1874 г.—1-е пред. газ. «Гражданинъ» за ст. «Два слова по поводу мнѣнія князя Бисмарка» (№ 10); 3-е пред. «Новому Времени», съ приост. на 6 мѣс., за пер. ст. въ № 71 и 75; 3-е пред. «Современнымъ Извѣстіямъ», съ приост. на 3 недѣли, за ст. «Причины неудобныхъ налоговъ» (№ 87); 1-е пред. «Судебному Вѣстнику» за пер. ст. въ № 72; 1-е пред. «Знанію» за ст. «Теорія развитія въ биологіи» (№ 5); 1-е пред. «Биржевымъ Вѣдомостямъ» за ст. «Письма о текущей литературѣ» (№ 253); втор. пред. «Судебному Вѣстнику» за ст. «О наймѣ сел. рабочихъ» (№ 196); втор. пред. «Знанію» за ст. «Условія возможности развитія культуры» (№ 9); втор. пред. «Недѣль» за ст. «Первобытный и новый артельный путь» (№ 45). Воспрещена розн. пр. «Русскаго Мира», «Современныхъ Извѣстій», «Судебнаго Вѣстника», «Гражданина», «Голоса», «Недѣли», «Петербургской Газеты» и «Русскихъ Вѣдомостей». На основаніи Высоч. утв. мнѣнія государственнаго совѣта 16 іюня 1873 г. въ томъ же году были приостановлены на три дня, безъ объясненія мотивовъ, «Московскія Вѣдомости». Въ 1875 г.—2-е пред. «Биржевымъ Вѣдомостямъ» за пер. ст. въ № 6; 1-е пред. «Московской Медицинской

Газетѣ» за ст. «По поводу жен. фельдшерскихъ курсовъ» (№ 51 за 1874 г.); втор. пред. «Русскому Міру» за пер. ст. въ № 15; 3-е пред. той же газ., съ приост. на 3 мѣс., за ст. «По поводу «Замѣтки г. Гейнце» и «Киргизскій бунтъ 1869 г.» (№№ 55—57); 3-е пр., съ приост. на 2 мѣс., «Петербургскому Листку» за ст. «Въ мертвецкой» (№ 49); 1-е пр. «Современнымъ Извѣстіямъ» за пер. ст. въ № 87; 3-е пред., съ приост. на 6 мѣс., жур. «Знаніе» за ст. «Наука и Метафизика», «Теорія развитія въ примѣненіи къ языку» и «Физиологическія объясненія нѣкоторыхъ явленій спиритизма» (№ 5); 1-е пред. «Петербургскимъ Вѣдомостямъ» за «Литературную Лѣтопись» (№ 188); 2-е пред. «Современнымъ Извѣстіямъ» за кор. изъ Шенкурска (№ 278); 1 пр. газ. «Русскій Міръ» за пер. ст. въ №№ 250—252. Воспр. розн. пр. газ. «Голось», «Недѣля», «Петербургскія Вѣдомости», «Новое Время» (2 раза) и «Биржев. Вѣдомости». Въ 1876 г.—3-е пр. «Недѣль», съ приост. на 3 мѣс., за ст. «Чрезвычайныя мѣры» (№ 2); 2-е пр. «Голосу» за пер. ст. въ №№ 3, 4 и 9; 2-е пр. газ. «Биржа» за пер. ст. въ № 28; 1-е пред. газ. «Молва» за «Письмо изъ Москвы» (№ 14); 1-е пред. «Недѣль» за ст. «Объясненія и замѣтки» (№№ 3—5); втор. пред. газ. «Русскій Міръ» за кор. изъ Рагузы (№ 133); 3-е пред. той же газ., съ приост. на 3 мѣс., за пер. ст., № 227; 1-е пред. «Русскому Обзорнію» за фельетонъ въ № 7; 2-е пред. «Молвѣ» за пер. ст. въ № 35; 3-е пр. ей же, съ приост. на 6 мѣс., за ст. «Чистое дѣло требуетъ чистыхъ рукъ» (№ 41); 1-е пред. газ. «Финансовое Обзорніе и Вѣстникъ Желѣзныхъ Дорогъ и Пароходства» за ст. «Критическія финансовыя обстоятельства Россіи въ виду внѣшней войны» (№ 112) и перед. ст. въ № 114; 2-е пред. «Гражданину» за ст. «Московская университетская исторія 1861 г.» (№ 36); 3-е пред. «Биржѣ», съ приост. на 3 мѣс., за пер. ст. въ №№ 311—313; 2-е пред. «Русскому Обзорнію» за ст. «Фельетонъ» и «Разгадка жизни съ успѣхами науки» (№ 18); 2-е пред. «Финансовому Обзорнію» за пер. ст. №№ 134 и 136. Воспр. розн. пр. газ. «Биржа» (3 раза), «Голось» (3 раза), «Новое Время» (2 раза), «Петербургскія Вѣдомости», «Петербургская Газета», «Русскій Міръ» «S.-Petersburger Zeitung» и «Биржевыя Вѣдомости». 16 іюня 1873 г. министру внутр. дѣлъ было предоставлено право воспрещать обсужденіе въ печати тѣхъ или другихъ вопросовъ государственной важности и за нарушеніе такого распоряж. приостанавливать изданія на срокъ до 3 мѣс. На этомъ основаніи въ 1876 г. были приостан.: «Гражданинъ»—на 1 мѣс. и на 2 мѣс.; «Русскій Міръ» два раза на 1 мѣс.; «Соврем. Извѣстія»—на 2 нед. Въ 1876 г. по Выс. пов. совѣмъ закрыта газ. «Кіевскій Телеграфъ». Въ 1877 г.—3-е пред. «Русскому Обзорнію» съ приостан. на 2 мѣс. за фельетонъ въ № 1 и перед. ст. № 2; 2-е пред. «Петерб. Вѣдомостямъ» за фельетонъ въ № 30; 2-е пред. «Недѣль» за ст. о книгѣ «Геройская смерть Данилова» (№ 4); 1-е пред. «Москов. Обзорнію» за пер. ст. въ № 6; 1-е пр. «Русскому Обзорнію» за фельетоны въ №№ 3—6; 2-е пред. «Московскому Обзорнію» за ст. «Правда ли?»

и «Носятся слухи» (№№ 11 — 13); 2-е пред. «Русскому Обзорѣнію» за фельетоны въ №№ 8 — 11; 3-е пред., съ приост. на 2 мѣс., «Голосъ» за ст. «Съ кѣмъ намъ воевать» (№ 101); 3-е предостереженіе «Русскому Обзорѣнію», съ приост. на 6 мѣс., за ст. «Задача русской интеллигенціи» (№№ 12—13); 3-е пред. «Гражданину», съ приост. на 4 мѣс., за пер. ст. въ № 22; 1-е пред. «Новому Времени» за втор. пер. ст. въ № 519; 1-е пред. «Голосу» за корр. «Горный Студень» (№ 189); 2-е пр. ему же за ст. «Лагерь подъ Біюмастуфляръ» (№ 196); 3-е пред. газ. «Сѣверный Вѣстникъ» (бывшій «Судебный Вѣстникъ»), съ приост. на 1 мѣс. и 2 дня, за «Письмо къ редактору» (№ 182) и ст. «Бесѣда» (№ 196); 1-е пр. «Русск. Обзорѣнію», за ст. «На пути къ театру войны» и «Молодое старится, старое растеть» (№ 19); 2-е пред. ему же за пер. ст. и «политическую хронику» въ № 20. Воспр. розн. прод. газ. «Петербургскія Вѣдомости» (два раза), «Новое Время», «Русское Обзорѣніе», «Русскій Міръ», «Современныя Извѣстія», «Вечерняя Почта». Приостановл. на осн. закона 16 іюня 1873 г. «Судебный Вѣстникъ» на 2 мѣс.; «Биржа» — на 1 мѣс. Въ 1877 г. по Выс. пов., безъ объясненія мотивовъ, была прекращена совсѣмъ газета «Собесѣдникъ», но это было, очевидно, недоразумѣніе, ибо въ скоромъ времени она снова была разрѣшена. Въ 1878 г. — 1-е пр. «Русскому Обзорѣнію» за ст. «Духовная пища на генеральскихъ обѣдахъ» и «Ночь подъ Рождество» (№ 2); 2-е пред. ему же за ст. «Оскорбленіе науки», «Новое вино въ старыхъ мѣхахъ» и «Письмо къ редактору» (№№ 3—4); 1-е пред. «Гражданину» за ст. «Миръ и послѣднія событія», «Фантомы» и «Ужасная ложь» (№ 3); 1-е пред. «Недѣлѣ» за «Литературно-житейскія замѣтки» (№ 5); 3-е пред. «Русскому Обзорѣнію», съ приост. на 6 мѣс., за пер. ст. и стих. «Тучи черныя» и «Въ дорогѣ» (№ 6); 1-е пред. «Современнымъ Извѣстіямъ» за пер. ст. №№ 28—35; 1-е пр. «Петербургскимъ Вѣдомостямъ» за пер. ст. № 81; 1-е пред. «Голосу» за фельетонъ въ № 92; 1-е пред. «Русскому Міру» за ст. «Печальная исторія» (№ 89); 2-е пред. «Недѣлѣ» за ст. «Дѣло и приговоръ», «Дѣло В. Засуличъ» и «Лит.-жит. замѣтки» (№ 15); 1-е пр. «Церковно-Общественному Вѣстнику» за ст. «Къ реформѣ консисторскаго суда» и «По поводу учительскаго извѣстія» (№№ 60 и 67); 1-е пред. «Русскимъ Вѣдомостямъ» за пер. ст. №№ 138, 144 и 148; 2-е пред. «Русскому Міру» за ст. Думашевскаго въ № 232; 1-е пред. газ. «Русская Правда» за фельетонъ въ № 8; 1-е пред. «Московскому Обзорѣнію» за рассказъ «Изъ золотыхъ грёзъ сумасшедшаго» (№ 24). Воспр. розн. пр. «Сѣвернаго Вѣстника» (2 раза), «Современныхъ Извѣстій» (2 раза), «Биржевыхъ Вѣдомостей» (3 раза), «Голоса» (4 раза), «С.-Петербургскихъ Вѣдомостей» (3 раза), «Новаго Времени», «Русскаго Мира», «Телеграфа» (2 раза), «Русскихъ Вѣдомостей». За наруш. распор., объявл. редак. безпенз. газ., приост. на 3 мѣс. «Гражданинъ». По Высоч. повел. прекращены совсѣмъ «Сѣверный Вѣстникъ». Въ 1879 г. 1-е пред. «Новому Времени» за пер. статью въ

№ 1021; 3-е пред., съ приост. на 3 мѣс., «Недѣлѣ» за ст. «Въ чсмъ выходъ» (№ 1); 1-е пред. «Биржевой Газетѣ» за пер. ст. №№ 8, 9, 11 и 12; 1-е пред. газ. «Телеграфъ» за перенеч. изъ «Биржевой Газеты» тѣхъ же статей; 2-е пред. «Русской Правдѣ» за пер. ст. въ № 14; 3-е пред., съ приост. на 4 мѣс., «Русскому Міру» за пер. ст. и ст. «На очереди» (№ 32); 1-е пред. «Отечественнымъ Запискамъ» за внут. обзор. въ № 1; 3-е пр., съ приост. на 4 мѣс., «Русской Правдѣ» за отдѣл. «Межь газ. и жур.» (№№ 31, 37, 41 и 43); 1-е пред. жур. «Слово» за ст. «Нашимъ національ-либераламъ», «Сенат. выб. во Франціи» и «Trade-Unions» (февраль); 2-е пред. «Голосу» за фел. въ № 87 и пер. ст. и фел. въ № 91; 2-е пред. «Церковно-Общественному Вѣстнику» за ст. «Къ вопр. о раскольникахъ» (№ 43); 1-е пред. «Русской Правдѣ» за отд. «Межь газ. и жур.» (№ 93); 2-е пред. ей же за фел. № 125; 3-е пред., съ приост. на 5 мѣс., ей же за фел. №№ 131, 132 и 139 и перед. ст. въ № 136; 3-е пред. «Голосу», съ приост. на 5 мѣс., за фел. № 319; 2-е пред. «Слову» за ст. «Задача зап.-европ. цивилизаціи и современная Франція» и «Диалектика въ ея примѣненіи къ наукѣ» (ноябрь). Приостан. безъ предост.: эстонск. газ. «Sacala» — на 8 мѣс., «Смоленскій Вѣстникъ» — на 8 мѣс., «Гамельницъ» (евр.) — на 5 мѣс. Воспр. розн. прод. «Современныхъ Извѣстій», «Голоса», «S.-Petersburger Zeitung», «Петербургскаго Листка», «Петерб. Вѣдомостей» (2 раза). Въ 1879 г. начала налагаться кара въ формѣ запрещ. печ. части, объявл. (ст. 55 пр. къ ст. 4 Уст. ценз.). Такой карѣ подверглась газ. «Молва». Въ томъ же году, по распор. москов. генераль-губернатора, приост. на 2 мѣс. «Востокъ». Въ 1880 г. — 3-е пред., съ приост. на 3 мѣс., журн. «Слово» за разск. «На чистоту», «Слесарь Гаменъ» и «Генеральша съ деревяной ногой», ст. «Государственное устройство Италіи» и стих. «Мимо» (январь); 1-е пр. «Русской Правдѣ» за фел. въ № 8; 1-е пр. «Русскому Курьеру» за пер. ст. въ № 66; 1-е пред. «Молвѣ» за ст. «За недѣлю» и «Мимоходомъ» (№ 82); 2-е пред. «Новому Времени» за ст. «По поводу одного обѣда» (№ 1649). Приост. безъ пред. газ. «Берегъ» на 7 дней. Воспр. розн. прод. газетъ «Русскій Курьеръ» и «Россія». Запр. печ. части, объявл. «Голосу» (2 раза). Въ томъ же году по распор. одесскаго генер.-губ. совершенно прекращена газ. «Правда». Въ 1881 г. — 1-е пред. «Странѣ» за пер. ст. въ № 7; 2-е пред. ей-же за пер. въ ст. № 27; 1-е пред. «Голосу» за втор. пер. ст. въ № 69; 1-е пред. газ. «Земство» за вн. обзор. въ № 17; 2-е пр. «Голосу» за пер. ст. въ № 90; 2-е пред. «Русскому Курьеру» за «ежедн. обзор.» въ № 149; 3 пред., съ приост. на 6 мѣс., «Голосу» за пер. ст. въ № 198; 3-е пр., съ приост. на 4 мѣс., «Русскому Курьеру» за корр. изъ Кіева (№ 202) и изъ Нѣжина (№ 206); 1-е пред. «Новой Газетѣ» за пер. ст. въ № 3 и фел. въ № 5; 2-е пред. «Земству» за пер. ст. въ №№ 34, 44 и 45 и вн. обзор. №№ 32, 38 и 43. Приостан. безъ пред.: «Петербургскія Вѣдомости» на 1 мѣс.; «Молва» на 1 мѣс.; «Смоленскій Вѣстникъ» на 8 мѣс.; «Свѣтъ и Тѣни»

на 8 мѣс.; «Одесскій Листокъ» на 4 мѣс. Восп. розн. прод. газ. «Порядокъ», «Страна», «Улей», «Шуть», «Гусли» и «Новая Газета». Воспр. печ. частн. объявл. газ. «Порядокъ». Приост. на 8 мѣс. по распор. и. д. кавказ. намѣстн. газ. «Фаланга». Въ 1882 г.—1-е пред. «Московскому Телеграфу» за пер. ст. въ № 1; 2-е пред. ему же за пер. ст. въ № 15; 1-е пред. «Голосу» за пер. ст. въ № 21; 3-е пред., съ приост. на 4 мѣс., «Московскому Телеграфу» за пер. ст. въ № 80 и фел. въ № 81; 1-е пр. газ. «Востокъ» за двѣ пер. ст. № 191; 1-е пред. «Биржевымъ Вѣдомостямъ» за пер. ст. въ №№ 118 и 120; 1-е пред. «Восточному Обзорѣнію» за ст. «Новый способъ распространенія газетъ» (№ 29), «Подкладка сибирской благотворительности» (№ 30), кор. изъ Омска (№ 24) и кор. изъ Сибири (№ 28); 1-е пр. «Московскому Телеграфу» за «Дневникъ обыкновеннаго чело-вѣка» (№ 101); 2-е пред. «Востоку» за пер. ст. въ № 211; 2-е пред. «Голосу» за пер. ст. въ № 261 и фел. въ №№ 258 и 337. Приост. безъ пред. «Порядокъ» на 1½ мѣс., «Минута» на 3 мѣс. Воспр. розн. прод. газ. «Голосъ» (3 раза) «Петербургскій Листокъ», «Московская Газета», «Моск. Телеграфъ», «Эхо». Въ 1883 г. 3-е пред. «Странѣ», съ приост. на 4 мѣс., за «системат. стгсленіе безусловнаго охуд. всѣхъ дѣйствій и распоряженіи правительства»; 2-е пред. «Московскому Телеграфу» за пер. ст. въ № 1 и 4 и фел. въ № 137 (1882 г.) и № 6 (1883); 2-е пред. «Отечественнымъ Запискамъ» за ст. Николадзе (январь); 3-е пред., съ приост. на 6 мѣс., «Голосу», за пер. ст. №№ 1, 23, 31, 40 и 41 и фел. № 41, съ примѣн. п. 1 Выс. утв. 27 авг. пол. ком. мин. (отдача подъ цензуру); 1-е пред. «Наблюдателю» за ст. «Наши текущія дѣла» и «Совр. обзор.» (въ 6 первыхъ книгахъ); 1-е пр. «Русскому Курьеру» за фел. въ № 110 и пер. ст. въ №№ 104 и 117; 1-е пред. «Новостямъ и Биржевой Газетѣ» за фел. № 150; 1-е пред. «Русской Мысли» за «Пет. письма» (дек.). Воспр. розн. прод. «Газетъ Гатцука». 27 авг. 1882 г. состоялось Выс. утв. пол. ком. мин., по которому закрытіе період. изд. послѣ *третьяго предостереженія* представлено особ. сов. изъ мин. внутр. дѣлъ, нар. просв., юстиціи и оберъ-прок. св. синода. На осн. этого положенія въ 1883 г. была совсѣмъ закрыта газ. «Московскій Телеграфъ». Въ 1884 г. 2-е пред. газ. «Рус. Курьеръ» за распр. «превр. и крайне вред. понятій» (№№ 277, 278, 281, 284 и 287 за 1883 г. и № 2 за 1884 г.); 1-е пр. «Газетъ Гатцука» за ст. «Россія» (№ 1), «Замѣтки москвича» (№ 2) и «Замѣтки неизвѣстнаго» (№№ 9—11); 3-е пр., съ пр. на 4 мѣс. газ. и отд. подъ ценз., газ. «Востокъ». По пост. особ. сов. 4 министровъ закр. «Отечественныя Записки» (единств. разъ съ болѣе или менѣе подробною мотивировкою). 2-е пр. «Газетъ Гатцука» за ст. въ № 14, въ которой газ. «оспариваетъ основательность 1-го пр.»; 2-е пр. «Восточному Обзорѣнію» за кор. изъ Читы (№ 5) и изъ Укыра и ст. «Съѣзды на Ирбитской ярмаркѣ» (№ 11); 1-е пр. «Недѣлѣ» за ст. «Знаменательный юбилей» (№ 25); 1-е пр. жур. «Восходъ» и «Недѣльной Хроникѣ Восхода» за пер. ст. въ №№ 24, 27 и 28; 3-е пр. «Газетъ Гатцука», съ пр. на 1 мѣс. и отд.

подъ ценз., за «Толки газ. и журн.» (№ 29) и «Воспом.» (№ 32). Приост. безъ мотив. газ.: «Ардзаганкъ» на 8 мѣс. Воспр. розн. пр. газ. «Петербургскій Листокъ», «Суфлеръ», «Новости», «Современныя Извѣстія», «Свѣтъ и Тѣни», «Мірской Толкѣ», «Русскія Вѣдомости» и «Минута». Въ 1885 г.—2-е пр. «Наблюдателю» за ст. «Заграничныя письма», «Наши внутреннія дѣла» и «По поводу одной рецензіи» (№№ 1, 3 и 9 за 1884 г. и № 5 за 1885 г.); 2-е пр. «Восходу» и «Недѣльной Хроникѣ Восхода» за ст. «Мимоходомъ» (№№ 29 и 48), пер. ст. № 25 и др. 3-е пр. «Восточному Обзорѣнію» съ пр. на 2 нед. и отд. подъ ценз. за ст. «Амурскія иллюзіи и разочарованія» (№ 35); 1-е пр. «Гражданину» за ст. «Мысли моряка о морскомъ дѣлѣ» (№№ 85 и 87); 1-е пр. газ. «Русь» за пер. ст. въ № 21. Восп. розн. пр. газ. «Эхо», «Новости и Бирж. Газета» и «Минута». Воспр. печ. частн. объявл. газ. «Эхо» и «Жизнь». Приост. безъ мотив. на 1 мѣс. газ. «Современныя Извѣстія». По рѣш. особ. сов. 4 министровъ закрыты совсѣмъ: «Свѣточъ», «Здоровье» и «Дрозды» (груз.). Въ 1886 г.—2-е пр. «Биржевымъ Вѣдомостямъ» за «Картинки и наброски» (№ 314). Восп. розн. пр. «Русскія Вѣдомости» (2 раза) и «Современныя Извѣстія»; по рѣш. особ. сов. 4 министровъ прекр. совсѣмъ газ. «Заря». Въ 1887 г. приост. безъ мот. «Русское Дѣло»—на 3 мѣс.; «Газета Гатцука»—на 8 мѣс.; «Биржевыя Вѣдомости»—на 1 мѣс.; «Сибирская Газета»—на 8 мѣс. Воспр. розн. пр. газ. «Пчелка», «Современныя Извѣстія», «Минута», «Сынъ Отечества», «Русскій Курьеръ» и «Русскія Вѣдомости». Въ 1888 г.—1-е пр. «Русскому Дѣлу» за ст. «Грамотность простая и распространенная» (№ 5) и пер. и тр. пер. ст. въ № 6; 2-е пр. ему же за ст. «Трудолюбіе или торжество земледѣлія» (№ 12); 3-е пр. «Наблюдателю», съ пр. на 6 мѣс., за стих. Фофанова «Тайство любви» (мартъ); 1-е пр. «Гражданину» за ст. въ №№ 185, 206 и 209. Приост. безъ мотив.: «Одесскій Вѣстникъ»—на 3 мѣс.; «Саратовскій Листокъ»—на 1 мѣс.; «Сибирскій Вѣстникъ»—на 4 мѣс.; «Сибирская Газета»—на 8 мѣс.; «Гадцефиръ»—на 4 мѣс. Воспр. розн. пр. «Гражданинъ» (2 раза); «Биржевыя Вѣдомости» (2 раза). Воспр. печ. частн. об. газ. «Бирж. Вѣдомости». Въ 1889 г.—3-е пр. «Русскому Дѣлу», съ пр. на 6 мѣс. и отд. подъ ценз., за ст. въ № 6. 3-е пред. «Русскому Курьеру», съ пр. на 6 мѣс. и отд. подъ ценз., за пер. ст. № 246; 1-е пред. «Вѣстн. Европы» за ст. Соловьева «Очерки по ист. рус. сознанія» и рядъ др. статей. Приост. безъ мотив.: «Минута» на 3 мѣсяца, «Rigische Zeit.» на 8 мѣс.; «Rig. Börs. und Hand. Zeit.» на 8 мѣс. Воспр. розн. пр. газ. «Театръ и Жизнь» и «Новости». Воспр. печ. частн. об. «Русск. Курьеру». По рѣш. особ. сов. 4 м-въ прекр. совсѣмъ «Сибирская Газета». Въ 1890 г. 1-е пред. «Московскимъ Вѣдомостямъ» за пер. ст. № 102; приост. безъ мот. «Восточное Обзорѣніе» на 4 мѣс. и «Южанинъ» на 8 мѣс. Воспр. розн. пр.: «Биржевыхъ Вѣдомостей», «Гражданина», «Московской Иллюстрированной Газеты», «Минуты». Воспр. печ. ч. об. «Московской Иллюстрированной Газетѣ». Въ 1891 г.

3-е пред., съ прскр. на 6 мѣс. и отд. подъ ценз. «Восхода» и «Недѣльной Хроники Восхода», за ист. пов. Мордовцева «Между мол. и наков.» (№№ I, II, III) и др.; 2-е пред. «Новостямъ и Биржевой Газетѣ» за ст. «Литература и жизнь» (№ 39); 2-е пред. «Русскимъ Вѣдомостямъ» за помѣщ. въ телегр. тревож. и не соотв. дѣйств. свѣд. о полож. прод. дѣла въ имперіи» (№ 311). Приост. безъ мот. «Курскій Листокъ» на 1 мѣс.; «Кур. Роганну» на 3 мѣс. «По морю и сушѣ» на 8 мѣс. Воспр. розн. пр. «Новаго Времени», «Сына Отечества», «Гражданина», «Свѣта», «Московскихъ Вѣдомостей», «Русской Жизни». Воспр. печ. ч. об. «Русской Жизни» и «Кур. Рог.» Въ 1892 г. 1-е пред. «Русской Жизни» за фел. въ № 187; 2-е пред. «Московскимъ Вѣдомостямъ» за ст. по поводу архипаст. посланія (№ 253). Приост. безъ мот.: «Gaz. Radom.» на 8 мѣс., «Kaliszanin» на 8 мѣс., «Dzien. Łódzki» на 8 мѣс. Воспр. розн. пр. газ. «Русская Жизнь», «Новороссійскій Телеграфъ», «Петербургскія Вѣдомости», «Развлеченіе». Воспр. печ. ч. об. «Петербургскимъ Вѣдомостямъ». Въ 1893 г. объявлено въ «Правительственномъ Вѣстникѣ», что за статьи «Новаго Времени» (№№ 6368 и 6370), содержащія «дерзкое и лишенное всякаго основанія порицаніе закона о морскомъ цензѣ», редакціи «Нов. Времени» «м-ръ вн. д. сдѣлалъ строгое внушеніе, о чемъ другія газеты, въ предотвращеніе чего-либо подобнаго, поставляются въ извѣстность». Второе пр. «Гражданину» за «Дневникъ 29 янв.» (№ 23); 2-е пред. «Русской Мысли» за ст. «Соціологія на эконом. почвѣ» (ноябрь). Приост. безъ мот. «Курскій Листокъ» на 4 мѣс. Воспр. розн. пр. газ. «Русск. Жизнь», «Петерб. Газета», «Крымскій Вѣстникъ» и «Сынъ Отечества». Воспр. печ. ч. об. «Русской Жизни». Въ 1894 г. приост. безъ мот. «Югъ» на 8 мѣс. Воспр. розн. пр. «Русская Жизнь», «Одесскія Новости» и «Петербургская Газета». Воспр. печ. ч. об. «Русской Жизни». Въ 1895 г. 1-е пред. «Наблюдателю» за ст. «Новыя умств. движ. въ Германіи» (февр.). Приост. безъ мот. «Курскій Листокъ» на 2 мѣс., «Саратовскій Дневникъ» на 4 мѣс. Воспр. розн. пр. «Тетрадральныхъ Извѣстій», «Кіевлянина» и «Русскихъ Вѣдомостей». По рѣшен. особ. сов. 4 м-въ прекращ. совсѣмъ «Русская Жизнь». Въ 1896 г. 2-е пред. «Недѣль» за ст. «Замѣтки» (№ 18) и «Ошибки страха» (въ книжн. «Недѣли»); 1-е пр. «Хозяину» за ст. «Отсут. земства на праздн. рус. промыш.» (№ 37); 3-е пред. «Гражданину», съ приост. изд. на 1 мѣс. и отд. подъ ценз. (последнее снято по Выс. пов.) за дневники отъ 20 и 28 сентября. Воспр. розн. пр. газ. «Гражданинъ», «Новости» и «Русскія Вѣдомости». Въ 1897 г. 1-е пред. газ. «Лучъ» за «допущен. ею наруш. ст. 100 о ценз.» (№№ 53 и 59); 2-ое пред. «Хозяину» за пер. ст. №№ 43, 46 и 52; 3-е пред. ему же, съ приост. на 2 нед. и отд. подъ ценз., за ст. «Тверск. земство» и «Обз. хоз. дѣятельн.» (№№ 19 и 20); 1-е пред. «Сибири» за пер. ст. въ №№ 55 и 61 и рассказъ «Ради Шутки» (№ 62); 1-е пред. газ. «Русскій Трудъ» за статью о православно-духовномъ вѣдомствѣ» (№ 45); 1-е пр. «Свѣту» за распр. подметнаго воззванія

прест. содержанія путемъ воспроизв. его въ № 304 газеты». Втор. пр. «Сибири» за пер. ст. въ №№ 137 и 146. Приост. безъ мот. «Минскій Листокъ» на 8 мѣс.; «Самарскій Вѣстникъ» на 4 мѣс.; «Сибирскій Вѣстникъ» на 8 мѣс.; «Deenas Lara» (латыш.) на 8 мѣс.; «Одесскій Листокъ» на 2 мѣс.; «Gaz. Polska» на 6 мѣс.; Запр. розн. пр. газ. «Лучъ», «Утро (2 раза)», «Гласность», «Новости», «Русскій Листокъ». Воспр. печ. част. об. «Міровые Отголоски», «Народъ», «Сынъ Отечества», «S.-Petersb. Zeit.», «Петербургскій Листокъ», «Биржевыя Вѣдомости», «Русскій Трудъ». По рѣш. особ. сов. 4 м-въ прекращенъ совсѣмъ журн. «Новое Слово». Въ 1898 г. 1-е пред. «Міровымъ Отголоскамъ» за «легкомысленное и вредное направленіе», выраз. въ ст. «Дополнит. крест. надѣлы» (7 января); 3-е пред. «Сибири», съ отд. подъ ценз., за допущеніе наруш. 79 ст. уст. о ценз. (№ 4); 1-е пред. «Сѣверному Вѣстнику» за ст. «На окраинахъ», «Совр. наука» и др. (февр.); 3-е пред. «Русскимъ Вѣдомостямъ», съ приост. на 2 мѣс., за «сборъ пожертвованій въ пользу духоборовъ съ распул. о семь въ № 93 и уклоненіе отъ исполн. распор. моск. ген.-губ.»; 1-е пред. «Руси» за ст. Л. Н. Толстого: «Голодъ или негододъ» (№ 5); 2-е пред. ей же за ст. «Помощь или обуза» (№ 53); 3-е пред. ей же, съ пр. на 6 мѣс., за ст. «Культурные земцы» (№ 174). Приостан. безъ мот. «Казбекъ» на 8 мѣс.; «Нижегородскій Листокъ» на 8 мѣс.; «Крымскій Вѣстникъ» на 8 мѣс.; «Одесскій Листокъ» на 1 мѣс.; «Одесскія Новости» на 1 мѣс.; «Донская Рѣчь» на два мѣс.; «Вятскій Край» на 8 мѣс.; «Бессарабець» на 1 мѣс.; «Донская Рѣчь» на 8 мѣс.; «Balt. Monatschr.» на 3 мѣс. Приостан. на 8 мѣс. по распор. главнонач. гражд. частью на Кавказѣ газ. «Ардзаганкъ». Воспр. розн. пр. газ. «Гласность» (2 раза), «Русскій Трудъ», «Петербургскія Вѣдомости», «Биржевыя Вѣдомости», «Петербургская Газета», «Кіевлянинъ», «Народъ», «Новое Время», «Goniec Łódzki». По рѣш. особ. сов. 4 м-въ прекращена совсѣмъ газ. «Ардзаганкъ» (арм.). Въ 1899 г. 2-е пред. «Русскому Труду» за ст. «Два дня въ Гельсингфорсѣ» (№ 2); 3-е пред., съ прскр. на 1 мѣс., ему же за ст. «Что предстоитъ исполнить до всел. собора»; 2-е пред. «Петербургск. Вѣдомостямъ» за ст. «Какъ возстановить канонич. упр. и соборы въ рус. церкви» (№ 33); 2-е пред. «Вѣстнику Европы» за ст. «Новая книга г. Еленева и поправки къ ней» (№ 12 за 1898 г.) и «Изъ общ. хроники» (№ 2 за 1899 г.); 1-е пред. «Сыну Отечества» за ст. «Женск. вопросъ» (№ 84); 3-е пред. «Биржевымъ Вѣдомостямъ», съ пр. на 2 мѣс., за пер. ст. въ № 91; 2-е пред. «Сыну Отечества» за ст. «Безпорядки въ Сормово» (№ 202); 1-е пред. «Сѣверному Курьеру» за ст. «Усложненіе жизни» (№ 1) и «Кто старше» (№ 21). Приост. безъ мот. «Сибирская Торгово-Промышленная Газета» на 8 мѣс.; «Русское Богатство» на 3 мѣс.; «Zagza» на 8 мѣс.; «Нижегородскій Листокъ» на 2 мѣс. Воспр. розн. прод. газ. «Кур. Рог.», «Петербургскія Вѣдомости», «Приазовскій Край», «Кіевлянинъ», «Народъ», «Русскій Листокъ», «Россія» (2 раза) Запр. печ. ч. об. «Гражданину» и «На-

роду». Рѣш. особ. сов. 4 мн-въ прекращены совсѣмъ «Начало» и «Русскій Трудъ» (въ совѣщ. о прекр. послѣдняго принималъ участіе еще м-ръ финанс.). Въ 1900 г. 2-е пред. «Сѣверному Курьеру» за ст. «Высшая цѣнность жизни», «Рыцари культуры» и фел. «Имя рекъ» (№№ 74 и 76). Приост. безъ мот. «Сѣверный Курьеръ» на 2 нед. Воспр. розн. пр. «Русскаго Листка». По рѣш. особ. сов. 4 м-въ прекращ. совсѣмъ «Сѣверный Курьеръ». Въ 1901 г. приост. изданіе газеты «Новости Дня» на три мѣсяца (безъ объясн. мотив.), «Новое Время» за ст. «По поводу рабочихъ беспорядковъ» (№ 9051)—на 1 недѣлю, «Русскія Вѣдомости» за нарушеніе распор. м-ра вн. д. (въ № 304)—на 1 недѣлю. 1-е пред. газ. «Восходъ» за ст. «Побѣдители и побѣжденные» (№№ 52 и 55), «О вѣротерпимости» (№ 60) и «Травля» и «Мысли и впечатлѣнія» (№ 61); 1-е пред. «Петербургскимъ Вѣдомостямъ» за ст. «Еще о свободѣ совѣсти» (№ 284), «Къ вопросу о преобразованіи столичнаго самоуправленія» и «По поводу рѣчи Стаховича» (№ 291) и «Голосъ изъ деревни» (№ 312). Воспрешена розничная продажа газетамъ: «Россия» (2 раза), «Амурскій Край», «Новости», «Петербургскій Листокъ», «Петербургская Газета» и «Русское Слово». По рѣшенію особаго совѣщанія 4 м-въ совершенно прекращены журналъ «Жизнь». Въ 1902 г. приост. безъ мотивовъ газеты: «Южный Курьеръ» — на 2 мѣс., «Саратовскій Дневникъ» — на 2 мѣс., «Приднѣпровскій Край» — на 8 мѣс., «Курьеръ» — на 3 мѣс., 1-е пр. «Гражданину» за «Дневники» въ № 39; 1-е пред. «Московск. Вѣдомостямъ» за пер. ст. въ № 197; 1-е пр. «Хозяину» за ст. «На злобу дня» (№ 29); 2-е пред. «Хозяину» за пер. ст. въ № 40. Воспр. розн. пр. газетъ «Петербургскія Вѣдомости», «Одесскія Новости» и «Биржевыя Вѣдомости». Воспрещ. печ. частн. объяв. газ. «Сѣверный Кавказъ», «Бессарабецъ» и «Прикаспійская Торгово-Промышленная Газета». По рѣшенію особ. совѣщ. 4 м-въ совершенно прекращена газ. «Россия». Въ 1903 г. (до 25 февр.) воспр. розн. прод. «Петербургскихъ Вѣдомостей», «Русскихъ Вѣдомостей» и «Кіевскаго Слова». Такимъ образомъ до 1862 г. было прекращено навсегда 8 изданій, а затѣмъ (1862—1903 г.) количество каръ, налож. на період. печать, выражается въ слѣдующихъ цифрахъ: всѣхъ каръ было наложено 581; закрыто совсѣмъ изданій (по Высоч. повелѣнію, по рѣш. госуд. совѣта, по постановленію особ. совѣщ. м-въ и по расп. вышней администраціи въ провинціи)—25; объявлено предостереженій: 1-хъ 115; 2-хъ 88; 3-хъ 56, съ приостановкою всего въ суммѣ на 219 мѣс. 3 нед. и 2 дня или 18 лѣтъ 3 мѣс. 3 нед. и 2 дня. Безъ обознач. мотивовъ період. изд. были приостанавливаемы 83 раза, въ суммѣ на 372 мѣс. и 10 дней или 31 годъ и 10 дней. Такимъ образомъ всего період. изданія были приостанавливаемы на 49 лѣтъ, 4 мѣсяца и 5 дней. Воспрещеніе розничной продажи налагалось 186 разъ, печатаніе частн. объявл.—26 разъ. Сверхъ того, два раза на період. изданія налагались особыя кары: на «Архивъ Судебной Медицины» (уничтоженіе по распор. мин-ра

напечатанной статьи и увольненіе отъ должности редактора) и на «Новое Время» — «строгое внушеніе» отъ министра внутр. дѣлъ. Наконецъ, по Высочайшему повел. или по рѣшенію комитета министровъ изъ період. изданій совсѣмъ не увидѣли свѣта: выпуски VII и IX издававшихся въ Москвѣ журн. «Бесѣда», «Отечественныя Записки» за 1874 г. № 5 (ст. «Рекрутскій наборъ» Кроткова; «Очень маленькій человекъ» Гл. Успенскаго и «Литер. и журн. замѣтки» Михайловскаго), сент. кн. журнала «Слово» за 1878 г. (ст. «Вольтеръ») и апрѣльская книжка журн. «Начало» за 1899 г.

Книги, въ періодъ времени съ 1865 по 1872 г., подвергались уничтоженію или по Высоч. повеленію, или по рѣшенію судовъ. Уничтожены были книги: Соколова, «Отщепенцы»; А. С. Суворина, «Всякіе»; предисловіе и примѣчанія Ткачева къ переводу книги Бехера, «Рабочій вопросъ»; переводъ кн. Вермореля, «Жанъ Мара, другъ народа»; «Азбука социальныхъ наукъ»; Гюго, «Клодь Ге»; Гарриво, «Соврем. Испанія»; соч. Лассалля (изд. Полякова); Штраусъ, «Вольтеръ, его жизнь и сочиненія»; Гоббзъ, «Левіаѳанъ или о сущности, формѣ и власти государства»; «Прелести и ужасы разврата»; Вольтеръ, «Философія исторіи»; Шерръ, «Историческія характеристики и этюды». Съ 1872 г. эти дѣла изъяты изъ компетенціи судовъ и переданы въ вѣдѣніе комитета министровъ, которымъ рѣшено уничтожить слѣдующія книги: Флеровскій, «Положеніе рабочаго класса въ Россіи»; «Сборникъ рассказовъ въ прозѣ и стихахъ» (М. Вовчка, Некрасова, Г. Успенскаго, Н. Успенскаго и др. рассказовъ ранѣе напечатанныхъ въ другихъ изданіяхъ); «Записки идеалистки между двумя революціями» (перев. Цебриковой); Бутъ, «Біографія и дѣятельн. Р. Оуэна»; 2-й т. соч. Арм. Карреля; В. Мюллеръ (проф. тюбинг. унив.), «Полит. ист. новѣйш. времени»; Л. Бланъ, «Ист. февр. револ. 1848 г.» (т. 1); «Сборникъ на 1871 г.», изд. ред. журн. «Библіотека» (ст.: «Хорошее семейство», «Подвигъ и Поднѣпровье»); Утинъ, «Франція въ 1871 г.»; Г. Спенсеръ, «Соціальн. статика»; Россель, «Посмертныя записки»; Бюхнеръ, «Откуда мы, кто мы, куда мы»; Радищевъ, «Сочиненія» (т. I и II, съ ст. «О жизни и соч. Р.» Пятковскаго, редакція П. А. Ефремова); «Исслѣдов. по текущ. вопросамъ»; «Сборникъ рассказовъ въ прозѣ и стихахъ»; Прянишниковъ, «Лишеніе свободы, какъ наказаніе исправительное»; Геккель, «Ест. ист. міротворенія» (2 изданія: Герда, 1873 и Брандта, 1879); Лекки, «Исторія возникн. и вліянія рационализма въ Европѣ»; Лекки, «Исторія нравств. въ Европѣ отъ Августа до Карла Великаго»; Корневъ, «Безъ языка» (романъ); Дидро, «Романы и повѣсти»; Писаревъ, соч. т. IV и VII (изд. 2-е); Швейцеръ, «Люцинда»; Ланжеле и Карье, «Исторія револ. 18 марта»; Бибиковъ, «Отъ колыбели до могилы»; Мужчина — женщина; Филипповъ, «Скорбашіе» (ром.); Нейманъ, «Исторія Соед. Штатовъ» (т. II); Скабичевскій, «Очеркъ развитія прогрессивн. идей въ нашемъ обществѣ»; Алферьевъ, «Женское дѣло въ Европѣ и Америкѣ»; Склонтъ,

«Артели на Руси»; Л. Штейнъ, «Ист. социальнаго движенія Франціи съ 1789 г.» (т. I); «Соврем. вопросы» (вып. 1); «Объ отношеніи господь къ прислугѣ и о мировомъ институтѣ»; «Библиотека переводовъ» (вып. 3, «Подачка собакамъ», ром. Эмиля Золя); «Лучъ»—учено-литературный сборникъ; Лобановъ, «Наука о любви» (въ 2 част.); Геттнеръ, «Исторія всеобщей литературы XVIII в.» (т. III, кн. 2); Александровъ, «Пропаль» (романъ изъ быта сельскаго духовенства и раскольниковъ); Э. КLINE, «Новый духъ»; Шашковъ, «Женское дѣло въ Америкѣ»; «Мысль и трудъ»—чтен. для юношества (т. I); Шейковская, «Будивлясьвита» (малор.); Шерръ, «Человѣческая трагикомедія»; Мордовцевъ, «Славянскія драмы»; «Дѣло капитана Лукина»; Даниловъ, «Земля, рабоч. трудъ и капиталъ въ русск. с.-х. промышленности»; «Вятская незабудка» («Пам. кн. Вятской губ. на 1878 г.»); «Стеногр. отчетъ по дѣлу о револ. пропагандѣ въ Имперіи»; Шашковъ, «Общедоступный календарь на 1879 г.»; Финлей, «Исторія Византіи и Греческой имперіи съ 716 по 1453 г.»; Флорберъ, «Искушение пустынника»; Геккель, «Исторія племеннаго развитія организмовъ»; А. Соколовъ, «Возмутительницы или кто же тутъ социалисты» (юморист. романъ); Макѣевъ и Харитоновъ, «Женщины - грѣшницы»; Пругавинъ, «Расколъ внизу и расколъ вверху»; Н. Мянскій, «Стихотворенія 1877—1882 г.»; «Документы и матеріалы по исторіи противоевр. беспорядковъ 1881—1883 г.»; Чанцевъ, «Бытовые этюды»; Венгеровъ, «Истор. новѣйшей русской литературы» (ч. I); Ждановъ, «Всем. Илиада» (опытъ истор. хрестоматіи въ стих. рус. и иностр. поэтовъ); Гиляровскій, «Грущобные люди»; Мантегацца, «Гигіена любви»; Борткевичъ, «Продолженіе записки о гербов. пошлинахъ и о налогѣ на наслѣдств. имущество»; «Психопаты благотворительности и дѣйствительные филантропы» (изъ зап. умершаго); Де-Скροховскій, «Желѣзнодорожн. хозяйство и бюрократія»; Брандесъ, «Главныя теченія литературы XIX стол.» (ч. III); Рубо, «Философія Шопенгауэра, съ прилож. избранныхъ мѣстъ изъ сочин. Шопенгауэра»; Летурно, «Эволюція морали»; Борткевичъ, «Государств. конверсія 1888—1889 г.»; Ф. Веселовскій, «Русско-польскій союзъ съ истор.-политич. точки зрѣнія»; Мордовцевъ, «Наканунѣ воли»; Борткевичъ, «Нѣсколько словъ по поводу ст. «Финансовые итоги нашихъ конверсій», помѣщенной въ газ. «Новое Время»; Бильбасовъ, «Истор. Екатерины II» (томъ II); Лестеръ Уордъ, «Динамическая социологія»; Ф. Г., «Слово подсудимому!» (съ письмами гр. Л. Н. Толстого, Б. Н. Чичерина, В. С. Соловьева и В. Г. Короленко); «Русскіе люди о евреяхъ»; Ярошенко, «Рабочій вопросъ на Югѣ. Его прошедшее, настоящее и будущее»; Елисѣевъ, «Сочиненія» (т. I); Каценелленбогенъ, «Моисеево вѣроученіе для еврейскаго юношества» (ч. II); Волховъ, «Максимъ Рохъ» (романъ); Навроцкій, «Волны жизни» (очерки и рассказы); «Армянскіе беллетристы, драматурги и поэты» (т. II. Сборникъ подъ ред. Ю. Веселовскаго и М. Берберьяна); Паульсенъ, «Введеніе въ философію» (изд. моск.

психол. общ.); Блосъ, «Французская революція. Историческій обзоръ событій и общественнаго состоянія Франціи съ 1789 по 1804 г.»; Фейгинъ (полевой хирургъ), «Недостатки врачебной помощи въ нашей дѣйствующей арміи въ компанію 1877—79 г.»; Юрьевъ. «Въ потемкахъ» (романъ); Омулевскій, «Шагъ за шагомъ. Свѣтловъ, его взгляды, характеръ и дѣятельность» (романъ; изд. 2, О. Н. Поповой); Офнеръ и Зингеръ, «Очерки социальной юриспруденціи»; Москаль, «Жертвы тотализатора» (повѣсть); Родбертусъ, «Выбранный мѣста» (вып. IX «Библиотеки Экономистовъ»); Норденъ, «Очеркъ политической экономіи по ученію новѣйшихъ экономистовъ»; «Древняя Русь. Историческій очеркъ древне-русской жизни до Петра Великаго» (изд. 2-е); Гра, «За отечество. Повѣсть изъ исторіи Франціи»; Протопоповъ, «Исторія сиб. комитета грамотности, состоявшаго при Имп. Вольн. Эконом. Общ.»; «Націонализація земли» (ст. Спенсера, Милля, Уоллеса, Уикстиды и Флорхейма); «Матеріалы къ характеристикѣ нашего хозяйственнаго развитія»; Трачевскій, «Учебникъ новой исторіи»; его же, «Новая исторія» (т. II); Фохтъ, «XIX вѣкъ. Политическая и культурная исторія цивилизованныхъ странъ въ XIX в.»; Крафтъ-Эбингъ, «Половая психопатія»; Гольдбергъ, «Любовныя страсти и нравственные недуги»; Попова, «Викторъ Гюго, поэтъ и гражданинъ. Біографическій очеркъ. Къ столѣтію со дня рожденія Викт. Гюго» (1902); Бебель, «Женщина»; Геккель, «Міровыя загадки. Популярныя очерки монистической философіи»; Богучарскій, «Три западника 40-хъ гг.» (Чаадаевъ, Бѣлинскій и Герценъ); Марксъ, «Нищета философіи. Отвѣтъ на философію нищеты Прудона»; Щукинъ, «Такъ не говорилъ никто!» Разсужденія и фантазіи»; Лазаревъ, «Наблюденія и впечатлѣнія оптимиста» (фельетоны изъ «Восхода» 1882—1902); Л. Бланъ, «Исторія французской революціи» (т. I, изд. Зыкова); Дю-Киръ, «Болотныя лиліи». В. Богучарскій.

Цензъ (въ Римѣ). 1) *Городъ Римъ*. Составленіе личныхъ и имущественныхъ списковъ гражданъ, носившее въ древнемъ Римѣ названіе *ценза*, началось одновременно съ имущественнымъ и военнымъ дѣленіемъ гражданъ на классы и центуриі, приписываемымъ въ римскомъ преданіи реформѣ предпоследняго царя, Сервія Туллія. Въ эпоху свободнаго строя Ц. производился первоначально консулами, съ 443 г.—цензорами (см.). Непосредственнымъ объектомъ Ц. были всѣ римскіе граждане въ гор. Римѣ и внѣ его всѣ тѣ, которые принадлежали къ римскому войску и были, притомъ, *suī iugis*; они же являлись представителями тѣхъ, кто не былъ *suī iugis* (сыновья, находящіеся въ *manus* отца, хотя бы и совершеннолѣтніе, женщины, дѣти, сироты, вдовы, опекаемые). Всѣ они обязаны были явиться къ Ц., если не мѣшали имъ уважительныя причины (болѣзнь, отсутствіе на войнѣ или по государственному дѣлу и т. п.). Неявка къ Ц. безъ уважительной причины вела за собою въ древнѣйшее время рядъ суровыхъ наказаній (вплоть до смерти), позднѣе значительно смягченныхъ, такъ что въ

концѣ концовъ неявившійся (*incensus*) рисковалъ главнымъ образомъ оцѣнкой своего имущества свыше дѣйствительной его стоимости. Ц. состоялъ главнымъ образомъ въ пересмотрѣ и провѣркѣ списковъ прошлаго люстра (см.). Провѣрка начиналась съ *assidui*, членовъ трибъ, затѣмъ привлекались *aerarii* и отпущенники, въ концѣ — всадники. Каждый гражданинъ обязанъ былъ назвать свои «*potina praepotina patres aut patronos tribus cognomina et quot appos quisque eorum habeat et rationem pecuniae*» (l. Jul. munic.), т. е. имя, возрастъ, имущество, мѣстожителство и то, въ какомъ положеніи онъ находится по отношенію къ службѣ въ войскѣ, и все это подтвердить присягой. Подробности объявленія регулировались особымъ эдиктомъ цензора (*formula census*). Цѣлью Ц. было установленіе имущества, которое могло подвергнуться обложенію, и лицъ, обязанныхъ военной службой. Въ связи съ занесеніемъ въ списки гражданъ стояло распредѣленіе по трибамъ, занесеніе всадниковъ въ 18 центурій *equo publico*, отнятие этого права у раньше занесенныхъ, лишеніе права засѣдать въ сенатѣ. Въ связи съ составленіемъ имущественныхъ списковъ стояло распредѣленіе по классамъ и опредѣленіе высоты *tributum*, падашаго на долю каждаго, съ правомъ привлекать такъ назыв. *эрариевъ* (см.) къ болѣе высокимъ платежамъ, въ видѣ наказанія. Въ военномъ отношеніи дѣленіемъ гражданъ на *seniores* и *iuniores* въ предѣлахъ каждаго класса, и дѣленіемъ ихъ на центурии создавался матеріалъ для привлеченія гражданъ къ дѣйствительной службѣ. Ц. производился публично на Марсовомъ полѣ, около архива цензоровъ, въ торжественной обстановкѣ, при помощи ряда служителей: *глашатаевъ* (*praesones*), *курьеровъ* (*viatores*) и *поменслаторовъ*. Содѣйствовать цензору должны были всѣ магистраты, особенно преторы и народные трибуны. Ближайшее содѣйствіе оказывали и кураторы отдѣльныхъ трибъ. Данные Ц., поскольку они касались сенаторовъ и всадниковъ, хранились въ зданіи, тѣсно связанномъ съ сенатомъ — такъ наз. *atrium Libertatis*. 2) *Муниципальн.* О Ц. въ италійскихъ городахъ до римской гегемоніи мы ничего не знаемъ и не можемъ, поэтому, сказать, былъ ли Ц. институтомъ чисто римскимъ, или общелатинскимъ, или даже общеталійскимъ. Несомнѣнно только, что съ конца III вѣка до Р. Хр. замѣчается тенденція объединить дѣло италійскаго Ц. въ Римѣ, для чего требовалось единообразное производство Ц. въ Италіи и сообщеніе данныхъ этого Ц. въ Римъ до окончанія производства римскаго Ц. Дарованіе права гражданства всей Италіи закончило эволюцію въ этомъ отношеніи. По Юліеву муниципальному закону Ц. въ италійскихъ городахъ долженъ былъ производиться одновременно съ римскимъ, мѣстными магистратами, по римской *formula census*; данные Ц. должны были доставляться въ Римъ особыми легатами не позже какъ за 2 мѣсяца до окончанія Ц. въ Римѣ. Дѣломъ Ц. въ муниципіяхъ завѣдывали либо особые магистраты, одноименные римскимъ, либо верховные магистраты — дуовиры, которые въ годъ Ц. име-

новались *квинквенналами*. Общегосударственное значеніе Ц. въ муниципіяхъ утрачивается одновременно съ прекращеніемъ общегражданскихъ цензовъ при Веспасіанѣ. Съ этого времени Ц. служитъ главнымъ образомъ мѣстнымъ нуждамъ. 3) *Провинціальн.* Общія провинціальныя цензы появились впервые только при Августѣ. До этого времени Римъ довольствовался мѣстной статистикой, особенно на Востокѣ, гдѣ въ греческихъ городахъ имѣлись достаточно дѣятельныя органы податного подсчета. Умиротвореніе Запада и его привлеченіе къ общегосударственной жизни при Августѣ, введеніе въ Галліи городского строя, какъ податной единицы, отсутствіе всякой мѣстной статистики повело къ тому, что первымъ дѣломъ Августа въ Галліи еще въ 27 г. было производство крупной статистической работы, подъ именемъ Ц. Главнымъ объектомъ Ц. были жители и затѣмъ земельныя владѣнія, на которыхъ покоилось императорское обложеніе. Сложная работа галльскаго Ц. длилась очень долго и затѣмъ постоянно возобновлялась. Подобныя работы начаты были Августомъ и въ Испаніи, и въ Сиріи (знаменитый цензъ Сульпиція Квиринія въ 6 г. по Р. Хр., упоминаемый еванг. Лукой, 2, 2). Общаго провинціального Ц. произведено не было ни при Августѣ, ни впослѣдствіи. На всемъ греческомъ Востокѣ онъ былъ, къ тому же, излишенъ. Отъ времени до времени, однако, производилась ревизія мѣстныхъ городскихъ Ц., которою руководили правители провинцій и особые агенты-прокураторы. Имена ряда такихъ *sensitores* извѣстны изъ надписей. Хорошо знакомы мы съ постановкой дѣла Ц. только въ Египтѣ, благодаря даннымъ папирусовъ и надписей. Она въ значительной степени разнится отъ римскаго гражданскаго Ц. и провинціальной практики, поскольку послѣдняя намъ извѣстна. Зависитъ это отъ того, что въ Египтѣ существовала уже выработанная система государственнаго Ц., когда тамъ укрѣпились римляне, которымъ пришлось только нѣсколько модифицировать эту систему. Въ Египтѣ строго различали Ц. личный, служившій для цѣлей личныхъ повинностей (какъ-то военной службы, несенія общественныхъ работъ, подушной подати), и Ц. имущественный, для распредѣленія имущественнаго обложенія. Въ Птоломеевское и римское время и тотъ, и другой Ц. производились по личнымъ заявленіямъ каждаго подданнаго, но въ Птоломеевское время личныя заявленія подавались ежегодно, въ римское — черезъ каждыя 14 лѣтъ. Для римскаго времени мы имѣемъ, такимъ образомъ, общій личный Ц. въ промежутки времени, соотвѣтствовавшіе сроку записи мальчиковъ въ списки обязанныхъ военной службой. Подробности этого Ц. мы хорошо знаемъ изъ ряда сохранившихся заявленій (*κατάοικίαν ἀπογραφαί*). Декларантомъ былъ непременно владѣлецъ дома; онъ долженъ былъ точно указать положеніе своего дома и затѣмъ перечислить всѣхъ живущихъ въ немъ — дѣтей, родственниковъ, жильцовъ и рабовъ, указывая при каждомъ ихъ возрастъ. Эти заявленія поступали въ мѣстныя канцелярии и въ центральную канцелярію номарха;

тамъ они склеивались и послѣ провѣрки, служили основаніемъ для списковъ по воинской повинности и податному обложенію. Четырнадцатилѣтній періодъ цензъ введенъ былъ, вѣроятно, только въ I в. послѣ Рождества Христова; первая декларация новаго образца относится къ 61 г. по Р. Хр., послѣдняя, по всей вѣроятности, стараго — къ 18 г. до Р. Хр. Рядомъ съ личной переписью шла перепись имущественная, возобновлявшаяся ежегодно, какъ въ Птолемеевское, такъ и въ римское время. Разница между заявленіями владѣльцевъ Птолемеевскаго и римскаго времени та, что при Птолемеехъ владѣльцы не только указывали на составъ имущества, но и оцѣнивали его; при римлянахъ оцѣнка отпала. Контроль заявленій при Птолемеехъ принадлежалъ податнымъ откупщикамъ, въ римское время — мѣстнымъ чиновникамъ и мѣстнымъ жителямъ, исполнявшимъ это какъ тяготу. Ц. имущественный былъ чрезвычайно расчлененъ. Заявленія дѣлались соответственно податнымъ рубрикамъ: пахатная земля показывалась отдѣльно, садовая отдѣльно, зданія отдѣльно, скоть также и т. д. Заявленія эти, какъ и личныя, сводились въ общемъ земельномъ кадастрѣ, гдѣ отмѣчались всѣ измѣненія собственности, происшедшія въ данномъ году. Сверхъ личныхъ и имущественныхъ списковъ велись и списки рожденныхъ и смертей, особенно послѣднихъ, имѣвшихъ важное значеніе для обложенія. Насколько египетская практика повліяла на римскую провинціальную — съ точностью опредѣлить нельзя. Вѣроятность вліянія, однако, велика. См. Mommsen, «Röm. Staatsrecht» (II, 359 сл. и 1091 сл.); Unger, «De censibus provinciarum Romanarum» («Leipziger Studien», X, 1887, 1 сл.); Kubitschek у Pauly-Wissowa, «Realenc.» (III, 1914 сл.). Объ Египтѣ см. Wilcken, «Hermes» (28, 240 сл.); «Philologus» (52, 564 сл.); «Griechische Ostraka aus Aegypten und Nubien» (I, 435 сл.). М. Р.

Цензъ — въ современномъ государственномъ правѣ совокупность условій, дающихъ лицу опредѣленные политическія или служебныя права. Ц. бываетъ *образовательный*, въ силу котораго для занятія извѣстныхъ должностей (напр. должности учителя, судьи, прокурора, офицера и т. д.) требуется окончаніе курса учебнаго заведенія извѣстной категоріи или выдержаніе соответственнаго испытанія. Съ общимъ развитіемъ образованія требованіе образовательнаго Ц. обыкновенно повышается для служебныхъ правъ, но въ то же время, по мѣрѣ демократизаціи общественнаго строя, понижается или отпадаетъ для правъ политическихъ (т. е. права участія въ парламентскихъ и мѣстныхъ выборахъ), а также для права быть присяжнымъ засѣдателемъ, такъ какъ въ этой области онъ играетъ роль, аналогичную съ ролью имущественнаго Ц., противорѣчащаго демократическимъ началамъ; тѣмъ не менѣе въ нѣкоторыхъ странахъ, напр. въ Италіи, донинѣ требуется грамотность для пользованія избирательными правами. Въ Россіи требованіе грамотности для присяжныхъ засѣдателей введено въ Судебные уставы только въ 1887 г. Ц. *возраст-*

ной — требованіе опредѣленнаго возраста для пользованія извѣстными правами (въ Германіи для права выборовъ къ рейхстагу — 25 л., во Франціи — 21, въ Россіи для участія въ земскихъ выборахъ — 25 лѣтъ и т. д.). Точно также извѣстныя должности не могутъ быть заняты лицами не достигшими опредѣленнаго возраста. Ц. *служебный* или *стажъ* — требованіе состоянія на службѣ въ опредѣленныхъ должностяхъ опредѣленное число лѣтъ для занятія высшей должности (особенное значеніе имѣетъ стажъ на судебной службѣ). Наибольшее значеніе, однако, имѣетъ Ц. *имущественный*, въ силу котораго для занятія должности или пользованія правами требуется обладаніе имуществомъ или ежегоднымъ доходомъ не ниже опредѣленнаго размѣра. Требованіе такого Ц. придаетъ всему государственному строю специфически влутократическій характеръ (см. Плутократія, XXIII, 935). Для политическихъ выборовъ имущественный Ц. въ теченіи всего XIX в., за нѣкоторыми исключеніями, либо понижается, либо окончательно исчезаетъ. Такъ, въ Англіи парламентскія реформы 1832, 1867 и 1884 г. постепеннымъ пониженіемъ имущественнаго Ц. распространили избирательное право почти на всѣхъ самостоятельныхъ квартирохозяевъ. Въ Бельгіи роль имущественнаго Ц. для избирательнаго права была уменьшена въ 1893 г., въ Испаніи совсѣмъ уничтожена въ 1890 г. и т. д. Имущественнаго Ц. для избирательныхъ правъ не существуетъ вовсе въ Германской имперіи, во Франціи, въ Испаніи, Соед. Штатахъ, но онъ сохраняется въ Австріи, Италіи, Швеціи и т. д., а также въ Пруссіи и др. германскихъ государствахъ. Во многихъ случаяхъ имущественный Ц. для пассивнаго избир. права (т. е. для права быть избраннымъ) выше, чѣмъ для активнаго. Въ Россіи право участія въ земскихъ или городскихъ выборахъ построено на основѣ имущественнаго Ц.; имущественный Ц. служитъ также однимъ изъ основаній для права быть присяжнымъ засѣдателемъ. В. В.—в.

Цензъ служебный во флотѣ — см. Морской цензъ (XIX, 912).

Ценина (Caenina) — доисторическій (сабинскій) городъ Лація, лежавшій близъ Рима, на лѣвомъ берегу р. Аніена. По преданію ценинцы, въ союзѣ съ жителями Крустумерія и Антемнъ, на праздникъ консуалій, во время нападенія Ромула на сабинянокъ, подняли оружіе въ защиту послѣднихъ противъ Ромула, который, побѣдивъ царя Ц. Акрона, взявъ, въ первый разъ въ римской исторіи, такъ наз. spolia opima (добыча, отнятая у полководца). Результатомъ побѣды надъ ценинцами было уничтоженіе ихъ города; жители были переведены въ Римъ, а ценинскій общинный культъ (sacra) былъ переданъ въ Римъ въ вѣдѣніе особой жреческой коллегіи (Sacerdotes Caeninenses), старшій членъ которой назывался summus Caeninensis. Ценинскій культъ сохранялся въ Римѣ еще въ императорскую эпоху. Н. О.

Ценкеръ (Ионатанъ-Карль Zenker) — нѣмецкій естествоиспытатель, род. въ 1799 г. вблизи Веймара, ум. въ 1837 г. въ Іенѣ про-

фессоромъ ботаники и естественныхъ наукъ. Ц. напечаталъ: «*Batrachomyologia*» (Лена, 1286); «*Das thierische Leben und seine Formen*» (тамъ же, 1828); «*Parasitae corporis humani internae, seu vermes intestinales hominis*» (Лпц., 1827); «*De gammari pulicis Fabr. historia naturali etc.*» (Лена, 1832); «*Beiträge zur Naturgeschichte der Urwelt. Organische Reste a. d. Altenburger Braun-Kohlenformation, dem Blankenburger Quadersandstein etc.*» (тамъ же, 1833); «*Naturgeschichte schädlicher Thiere*» (Лпц., 1836, съ атласомъ). Кроме этого, Ц. написалъ естественную исторію пчелы для сочиненія Клопфлейша и Кюршнера: «*Die Biene und die Bienenzucht*».

Ценковскій (Левъ Семеновичъ)—знаменитый русскій естествоиспытатель, род. 1 октября 1822 г. въ Варшавѣ, † 25 сентября 1887 г. въ Лейпцигѣ. По окончаніи въ 1839 г. курса варшавской гимназіи, былъ отправленъ, въ качествѣ стипендіата Царства Польскаго, въ спб. унив., гдѣ сначала поступилъ на математическій факультетъ, но вскорѣ, перешелъ на естественный, гдѣ въ особенности занимался ботаникой. Въ 1844 г. Ц. окончилъ курсъ университета со степенью кандидата естественныхъ наукъ и былъ оставленъ при спб. унив., а черезъ 2 года получилъ степень магистра, по защитѣ диссертации «Нѣсколько фактовъ изъ исторіи развитія хвойныхъ растеній». Годъ спустя, получивъ командировку, Ц. отправился съ полковникомъ Ковалевскимъ въ Центральную Африку (въ сѣверо-восточный Суданъ, къ устьямъ Бѣлаго Нила) и пробылъ въ путешествіи 2 года. Въ 1850 г. Ц. былъ назначенъ профессоромъ по кафедрѣ естественныхъ наукъ въ ярославскій Демидовскій лицей, гдѣ оставался до 1855 г., затѣмъ занялъ кафедру ботаники въ спб. унив. Въ слѣдующемъ году Ц. блестяще защищаетъ диссертацию на степень доктора ботаники (см. ниже). Неблагоприятный петербургскій климатъ вредно вліялъ на и безъ того слабое здорѣе Ц., и потому въ 1859 г. онъ уѣхалъ за границу, гдѣ пробылъ, постоянно занимаясь научными изслѣдованіями, около 4-хъ лѣтъ. Въ 1865 г., съ открытіемъ новороссійскаго унив., Ц. приглашенъ былъ туда въ качествѣ проф. ботаники; въ Одессѣ онъ принялъ дѣятельное участіе въ основаніи новороссійскаго общества естествоиспытателей; по его инициативѣ была основана севастопольская біологическая станція. Въ 1869 г. онъ перешелъ въ харьковскій унив. Ц. занимался низшими организмами (инфузоріями, низшими водорослями, грибами, бактеріями и т. д.) и цѣлымъ рядомъ точныхъ изслѣдованій установилъ генетическую связь между монадами и миксомицетами, *Heliozoa* и *Radiolaria*, флагеллатами и пальмеллеидными водорослями и т. д. Уже въ своей пробной лекціи Ц. высказалъ вѣрный и для того времени смѣлый взглядъ, что, какъ его убѣдили собственныя изслѣдованія, инфузоріи суть простѣйшіе организмы, состоящіе изъ комка протоплазмы, и что господствовавшее тогда возрѣніе Эренберга на инфузоріи, какъ на высоко организованныя животныя, невѣрно. Его докторскую диссер-

тацію «О низшихъ водоросляхъ и инфузоріяхъ», посвященную морфологіи и исторіи развитія различныхъ микроскопическихъ организмовъ (*Sphaeroplea annulina*, *Achlya proliferata*, *Actinosphaerium* и т. д.) можно считать однимъ изъ первыхъ по времени и классическимъ трудомъ въ названной области. Уже въ этомъ трудѣ высказана мысль, что между растительнымъ и животнымъ мірами нѣтъ рѣзкой границы и что именно это и подтверждаетъ организація изслѣдованныхъ формъ. Послѣдующія изслѣдованія Ц. подтверждаютъ это мнѣніе, ставшее въ настоящее время аксіомой. Его важнѣйшія изслѣдованія, посвященные исторіи развитія миксомицетъ (слизевыхъ грибовъ) и монадъ, дали ему возможность сблизить тѣхъ и другихъ. Весьма важно открытіе Ц. у водорослей, флагеллатъ, а впоследствии и у бактерій пальмеллеиднаго состоянія, т. е. способности кѣтокъ выдѣлять слизь и образовывать слизевыя колоніи. Много важныхъ работъ Ц. посвящено низшимъ водорослямъ и грибамъ, относящимся къ растительному царству, и амебамъ, *Heliozoa* (*Actinosphaerium*, *Clathrulina* и т. д.); флагеллатамъ (*Noctiluca*, хризомонады и т. д.), радиоларіямъ, рѣсничнымъ инфузоріямъ (возраженіе на ацинтовую теорію Штейна 1855 г.), относящимся къ животному царству, такъ что заслуги его въ ботаникѣ и въ зоологіи одинаково велики. Послѣдній періодъ своей дѣятельности Ц. посвятилъ тогда совсѣмъ новой отрасли знанія—бактеріологіи. Онъ въ высокой степени способствовалъ развитію практической бактеріологіи въ Россіи, въ особенности имъ были усовершенствованы методы прививки сибирской язвы. Знаменитый ботаникъ Саксъ называлъ его основателемъ научной бактеріологіи. Въ 1880 г. Ц. предпринялъ поѣздку по Бѣлому морю, при чемъ занимался главнымъ образомъ микроорганизмами, собранными имъ на Соловецкихъ о-вахъ. Сколько велика и значительна была научная дѣятельность знаменитаго ученаго, столь же высоки были и его душевныя качества. Скромность, деликатность, доброта и гуманность были отличительными свойствами его характера. Во всѣхъ учебныхъ заведеніяхъ, гдѣ онъ служилъ, онъ ставилъ преподаваніе ботаники на должную высоту, можно сказать, создавалъ научное преподаваніе ботаники, котораго въ то время, когда онъ началъ свою дѣятельность, почти что не было. Очень многіе изъ теперешнихъ зоологовъ и ботаниковъ Россіи прямые или косвенные ученики (ученики учениковъ) Ц. Кроме вышеупомянутыхъ диссертаций Ц. написалъ много работъ, изъ коихъ важнѣйшія слѣдующія: «*Zur Befruchtung d. Juniperus communis*» («*Bull. soc. nat. Moscou*», 1853, № 2); «*Bemerkungen über Stein's Acineten Lehre*» («*Bull. Acad. S.-Petersb.*», 1855, XIII); «*Algologische Studien*» («*Bot. Zeitschrift*», 1855); «О самозарожденіи» (СПб., 1855); «*Zur Genesis eines einzelligen Organismus*» («*Bull. Acad. S.-Petersb.*», 1856, XIV); «*Ueber meinen Beweis für die Generatia primaria*» (ibid., 1858, XVII); «*Ueber Cystenbildung bei Infusorien*» («*Zeitschr. wiss. Zoologie*», 1855, XVI); «*Rhizidium Confervae*

Glomeratae» («Bot. Zeit.», 1857); «Die Pseudogonidien» («Jahrb. wiss. Bot.», 1852, I); «Ueber parasitische Schläuche auf Crustaceen und einigen Insectenlarven» («Bot. Zeitschr.», 1861); «Zur Entwicklungsgeschichte der Myxomyceten» («Jahrb. wiss. Bot.», 1862, XIII); «Das Plasmodium» (ibid., 1863, III); «Ueber einige Chlorophyllhaltige Gloeocapsen» («Bot. Zeit.», 1865); «Beiträge z. Kenntniss d. Monaden» («Arch. micr. Anatomie», 1865, I); «Ueber den Bau und die Entwicklung der Labyrinthulaceen» (ibid., 1867, III); «Ueber die Clathrulina» (ibid.); «Ueber Palmellaceen und einige Flagellaten» (ibid., 1870, VI; то же «Труды 2-го съезда рус. естеств. и врачей»); «Ueber Schwärmerbildung bei Noctiluca miliaris» («Arch. micr. Anat.», 1871, VII); «Ueber Schwärmerbildung bei Radiolarien» (ib.); «Die Pilze der Kahmhaut» («Bull. Acad. S.-Petersb.», 1872, XVII); «Ueber Noctiluca miliaris» (ibid., 1873, IX); «О генетической связи между Mycoderma vini, Penicillium viride и Domatium pullullans» («Труды 4-го съезда русск. естеств. и врачей», 1872); «Ueber Palmellen-Zustand bei Stigeoclonium» («Bot. Zeit.», 1876); «Къ морфологии сем. Ulothrichineae» («Тр. общ. испыт. прир. Харьков. Унив.», 1877, то же «Bull. Acad. S.-Petersb.», 1876); «Ueber einige Rhizopoden und verwandte Organismen» («Arch. micr. Anat.», 1876, т. XII); «Zur Morphologie der Bacterien» («Mém. Acad. S.-Petersb.», sér. 7, т. XXV); «Отчетъ о бѣломорской экскурсіи 1880 г.» («Труды Сиб. Общ. Естеств.», 1881, XII); «Микроорганизмы. Бактеріальная образованія» (Харьк., 1882); «О пастеровскихъ прививкахъ» («Труды Вольн. Эконом. Общ.», 1883, 1884); «Отчетъ о прививкахъ антракса въ большихъ размѣрахъ» («Сборн. Херсонск. земства», III, 1886). Біографію Ц. см. «Записки Новоросс. Общ. Естеств.» (1888, т. XIII, вып. I). Въ высшей степени интересна юбилейная рѣчь Ц., носящая автобіографическій характеръ (см. «Южный Край», 1886).

Н. Гайдукъ.

Ценобій (Coenobium): 1) колонія одноклѣтныхъ организмовъ, соединенныхъ между собою опредѣленнымъ способомъ, при чемъ, однако, каждая клѣтка колоніи сохраняетъ всѣ особенности недѣлимаго. Хорошимъ примѣромъ Ц. могутъ служить водоросли изъ сем. Hydrodictyaceae (Hydrodictyon [водная сѣтка], Pediastrum и др.). У всѣхъ названныхъ водорослей колонія слагается изъ клѣтокъ, соединенныхъ между собою характернымъ для каждаго отдѣльнаго рода и даже вида способомъ, у Pediastrum наружныя клѣтки, въ связи съ общою формою колоніи, имѣютъ нѣсколько отличающуюся отъ остальныхъ клѣтокъ форму, но по отношенію къ размноженію всѣ клѣтки равнозначущи. Ср. Водоросли (VI, 797). 2) Название, данное Мирбелемъ плодамъ, распадающимся при созрѣваніи на нѣсколько частей, какъ, напр., у губоцвѣтныхъ, бурачниковыхъ, нѣкоторыхъ Simarubaceae и др.

В. Тр.

Ценова или **Цейнова** (Florjan Stanisław Sejnowa, также Senowa, 1817—81) — кашубскій этнографъ, писатель для народа, сынъ кузнеца. Живя до 14-лѣтняго возраста дома,

Ц. хорошо освоился и съ языкомъ, и съ обычаями родного племени и навсегда сохранилъ любовь къ нему. За участіе въ событіяхъ 1846 г. онъ былъ приговоренъ къ смертной казни (въ 1847 г.), но освобожденъ изъ тюрьмы народомъ во время мартовскихъ волненій 1848 г. въ Берлинѣ. Получивъ степень д-ра медицины, онъ жилъ преимущественно въ мст. Буковцѣ, недалеко отъ г. Тересполья, въ южной, польской части Западной Пруссіи. Участвовалъ въ славянскомъ съѣздѣ въ Россіи въ 1867 г. Съ цѣлью пробужденія среди своихъ единоплеменниковъ національно-кашубскаго и общеславянскаго сознанія Ц. издалъ цѣлый рядъ книгъ: «Rozmowa Kaszébé s Pòlòché» («Разговоръ Кашуба съ полякомъ» въ журналѣ «Skôrb kaszébsko-słòvinskíe mòvé», 1868, №№ IX—XII); «Xazeczka dlò Kaszébów przez Wójkasena» (Данц., 1850) и др. Какъ этнографъ, Ц. напечаталъ: «Pòl kòrè scetòporok» (сборникъ народныхъ пѣсенъ); «Kile słòw wò Kaszèbach e jich zemí», съ приложеніемъ «Rzecz o jezyku kaszubskim ze zdania sprawy Prajsa» (Краковъ, 1850) и др. Въ изданіи с.-петербургской Императорской академіи наукъ: «Памятники и образцы народнаго языка и словесности» (1853) Ц. помѣстилъ нѣсколько образцовъ кашубскаго нарѣчія, примѣчанія къ которымъ написалъ П. П. Срезневскій. Заинтересованный этимъ Гильфердингъ предпринялъ въ 1856 г. путешествіе въ область кашубовъ и, въ сопровожденіи Ц., объѣхалъ селенія кабатковъ и словинцевъ, изслѣдуя ихъ говоры и собирая лингвистическіе матеріалы. Въ результатъ появилась книга: А. Гильфердингъ, «Остатки славянъ на южномъ берегу Балтійскаго моря» (СПб., 1862). См. Срезневскій, «Отчеты II отд. Имп. Акад. Наукъ» (СПб., 1851, стр. 288—299) и «Извѣстія Академіи Наукъ» (I, стр. 75—77); «предисловія» (wstęp) къ словарямъ кашубскаго языка ксендза Г. Поблоцкаго (G. Pobłocki, Познань, 1887); St. Ramułt, «Słownik jęz. pomorskiego czyli kaszubskiego».

Ценогенезъ или **ценогенетическое развитие** — терминъ, введенный Геккелемъ для отличія въ эмбриологіи явленій вторичнаго характера отъ явленій первичнаго характера, знаменующихъ собой палингенезъ или палингенетическое развитіе. Явленія послѣдней категоріи представляютъ собою повтореніе процессовъ, происходившихъ при развитіи вида въ силу филогенетическаго закона (см.), а явленія первой категоріи представляютъ позднѣйшее приспособленіе къ условіямъ развитія и въ силу общаго стремленія организмовъ къ сокращенію развитія. Къ числу явленій ценогенетическихъ надо отнести случаи такъ назыв. гетерохроніи и гетеротопіи. Подъ первымъ наименованіемъ подразумѣвается перенесеніе времени появленія зачатка изъ одной стадіи въ другую, т. е. или болѣе раннео или болѣе позднее его появленія, по сравненію съ тѣмъ, что мы можемъ предполагать у предковъ. Такъ при развитіи позвоночныхъ спинная струна или хорда (см.) появляется ранѣе нервной системы, но у предковъ позвоночныхъ послѣдовательность

появленія этихъ органовъ, естественно, была обратной, ибо нервная система—органъ, свойственный почти всѣмъ Metazoa, а хорда — только хордовымъ. Если обратимся, наприм., къ развитію конечностей позвоночныхъ, то увидимъ, что во всѣхъ случаяхъ, когда эти конечности имѣютъ число пальцевъ менѣе пяти, все-таки залагается ихъ первоначально пять, такъ что основной фактъ развитія стоитъ въ полномъ согласіи съ филогенетическимъ закономъ (см.). Но, въ то же время, косточки тѣхъ пальцевъ, которые должны редуцироваться или дѣлаются хрящевыми позже другихъ, или вовсе не превращаются въ хрящевыя. Такимъ образомъ, въ дальнѣйшемъ развитіи преобладающей особенностью является болѣе раннее развитіе тѣхъ частей, которыя наиболѣе прогрессировали. Всѣ такія явленія соединяются подъ именемъ гетерохроніи, при чемъ этотъ терминъ прилагается какъ къ нормальному развитію, такъ и къ аномаліямъ. Такъ извѣстенъ, напр., случай, когда 6-лѣтній мальчикъ, ростъ коего не превышалъ 1,62 м., имѣлъ бороду и былъ зрѣлымъ въ половомъ отношеніи. Подъ именемъ гетеротопіи разумѣется наблюдаемое иногда какъ въ нормальныхъ, такъ и въ ненормальныхъ случаяхъ перенесеніе зачатка изъ одной части организма въ другую, т. е. или изъ одного эмбриональнаго пласта въ другой, или въ иную часть того же самаго пласта. Перенесеніе зачатковъ изъ одного пласта въ другой—явленіе крайне рѣдкое и, при нормальномъ развитіи, имѣющее мѣсто лишь въ случаѣ возникновенія новаго пласта. О немъ можно говорить при возникновеніи, наприм., средняго пласта. Такъ, наприм., мы видимъ, что половые и нѣкоторые другіе зачатки, находящіеся у кишечно-полостныхъ въ экто- или энтодермѣ, по мѣрѣ дифференцировки средняго пласта, перенесаются въ этотъ послѣдній. Плавательный пузырь рыбъ представляетъ собой выступъ спинной стороны кишечника, а легкія прочихъ позвоночныхъ—брюшной. Но тѣмъ не менѣе, на основаніи переходныхъ формъ, мы считаемъ легкія за видоизмѣненіе плавательнаго пузыря, перемѣстившагося на брюшную сторону. При аномаліяхъ гетеротопіи представляетъ болѣе частое явленіе. Такъ извѣстенъ случай, когда зубы появляются у человѣка на шеѣ, на шеѣ, волосы на нижней поверхности вѣкъ, въ полости рта и описанъ весьма загадочный случай возникновенія волосъ на перикардіи кавказскаго козла тура (*Aegoceros Pallasii*), требующій для своего объясненія уже допущенія перенесенія зачатковъ волосъ изъ одного пласта, а именно эктодермы, въ которой они нормально возникаютъ, въ другой, а именно въ мезодерму, изъ которой развивается перикардій, если только не предположить возможности проникновенія клѣтокъ эктодермы въ полость перикардія во время эмбриональнаго развитія. Вообще же Ц. является иногда даже преобладающимъ въ развитіи надъ палингенезомъ и притомъ опредѣленіе того, что считать за Ц. и что за палингенезъ,—безспорно тогда, когда опирается на сравненіе эмбриональнаго

развитія данной формы съ сравнительно анатомическими данными, полученными изученіемъ ея предковъ, а такъ какъ предки эти весьма часто гипотетичны, а не менѣе часто и вовсе неизвѣстны, то опредѣленіе, что считать за Ц. и палингенезъ, во многихъ случаяхъ совершенно субъективно. В. М. Ш.

Ценогенетическое развитіе — см. Ценогенезъ.

Ценосаркъ—мягкія части ствола колоній гидроидовъ и полиповъ. У гидроидовъ Ц. состоитъ изъ слоя эктодермическихъ клѣтокъ, также иногда имѣющихъ мышечныя продолженія, опорной пластинки (мезоглеи) и слоя энтодермы изъ клѣтокъ съ однимъ жгутомъ каждая, но всегда безъ мышечныхъ продолженій. Внутри образованныхъ Ц. стволонъ имѣется выстланная энтодермическими клѣтками полость, которая имѣетъ форму каналовъ, пронизывающихъ всѣ развѣтвленія и сообщающихъ гастральныхъ полости отдѣльныхъ гидрантовъ. Терминъ Ц. у полиповъ примѣняется къ мягкимъ слоямъ, покрывающимъ цепенхиму (см.) и составляющимъ непосредственное продолженіе наружной стѣнки полипа (эктосарка). Стѣнки полипа образованы двумя пластинками: наружной—оральной и внутренней—аборальной. Первая окружаетъ ротъ, вторая образуетъ подошву. Обѣ эти пластинки продолжаютъся въ Ц., который является такимъ образомъ состоящимъ изъ трехъ слоевъ оральной пластинки (эктодермы, мезоглеи и энтодермы) и затѣмъ тѣхъ же трехъ слоевъ, но расположенныхъ въ обратномъ порядкѣ аборальной пластинки. Между ними находится полость, выстланная энтодермой и стоящая въ сообщеніи съ гастральными полостями отдѣльныхъ полиповъ. Эта полость можетъ быть перегородками подѣлена на каналы. Въ случаѣ пористой цепенхимы (см.) полость Ц. стоитъ въ сообщеніи съ каналами цепенхимы, образованными продолженіемъ всѣхъ трехъ слоевъ аборальной пластинки.

В. М. Ш.

Ценоманы—большое галльское племя, жившее во время завоснанія римлянами заальпійской Галліи въ области рр. Лидерика и Медуаны, лѣвыхъ притоковъ Луары. Въ началѣ IV в. до Р. Хр., когда кельты наводнили Верхнюю Италию, часть Ц. осѣла въ Транспаданской Галліи и поселилась въ мѣстности по Минчіо и Оглю, съ городами Кремоной, Мантуей, Вероной. Владѣнія Ц. простирались на С до Речи, на В до Адриат. моря, на Ю до По. Въ 222 г. они добровольно отдались подъ покровительство Рима, но въ 200 г. возстали, вмѣстѣ со многими другими галльскими племенами Верхней Итали; въ 197 г. были окончательно покорены римлянами.

Ценотафія—см. Кенотафія.

Центелій—см. Целома.

Цента или *Zenta* (мадьярск. *Zenta*, нѣмецк. *Zenta*, *Senta*)—городъ въ Бачъ-Бодрогскомъ комитатѣ Венгріи, расположенъ на правомъ берегу р. Тисы. 25725 жит. (1890), преимущественно мадьярскаго племени (сербовъ только 2221 чел.) и католическаго исповѣданія (православныхъ 2168 чел., иудейскаго

исповѣданія 1225 чел.); городская гимназія; земледѣліе, рыбная ловля, торговля мѣстными продуктами.

Вблизи Ц. принцъ Евгений Савойскій одержалъ надъ турками одну изъ самыхъ крупныхъ своихъ побѣдъ. 14 лѣтъ спустя послѣ неудачной осады Вѣны Кара-Мустафой, султанъ Мустафа II, въ 1697 г., лично выступилъ въ походъ. Послѣ тщетныхъ попытокъ выманить принца Евгенія изъ лагеря возлѣ Петервардейна, онъ рѣшилъ вторгнуться въ верхнюю Венгрію и Трансильванію. Узнавъ объ этомъ, принцъ Евгений двинулся вслѣдъ за турками по правому берегу Тисы, съ тѣмъ, чтобъ не дать имъ переправиться на ея лѣвый берегъ или, если они начнутъ переправу, напасть на нихъ въ самый разгаръ ея. Въ 2 часа пополудни 11 сентября 1697 г. принцъ Евгений настигъ турокъ какъ разъ во время переправы черезъ Тису, возлѣ Ц.: султанъ съ артиллеріей и обозомъ были уже на лѣвой сторонѣ рѣки, конница еще переправлялась по мосту, но вся пѣхота турокъ была еще на правой сторонѣ рѣки, въ хорошо укрѣпленномъ лагерѣ. Отбивъ натискъ турецкой конницы, австрійскія войска охватили со всѣхъ сторонъ лагерь турокъ, представлявшій собою рядъ укрѣпленій, снабженныхъ сильной артиллеріей и защищенныхъ глубокимъ ровомъ и высокимъ валомъ, за которымъ шелъ тылъ и затѣмъ густой рядъ повозокъ. Австрійцы начали штурмъ укрѣпленія одновременно со всѣхъ сторонъ, но встрѣтили энергичное сопротивление и потеряли много людей; тогда принцъ Евгений приказалъ командиру лѣваго крыла, графу Гвидо Штарембергу, напасть на турецкій лагерь съ тылу, со стороны рѣки, пройдя по замѣченной принцемъ отмели. Какъ только гр. Штарембергъ ударилъ на турокъ съ тылу, остальные императорскія войска возобновили атаку съ фронта: тылъ былъ пробитъ, вагенбургъ изъ повозокъ взятъ, турецкія войска охвачены со всѣхъ сторонъ. Послѣ короткаго сопротивленія янычаръ, турки обратились въ дикое бѣгство; пощады не было никому; множество пашей и высшихъ сановниковъ, въ числѣ которыхъ былъ и великій визирь, было изрублено и заколото; число всѣхъ павшихъ дошло до 20000 чел. Бѣжавшіе искали спасенія на другомъ берегу, гдѣ стоялъ султанъ, но мостъ былъ занятъ гр. Штарембергомъ; тогда бѣглецы стали бросаться въ Тису съ крутого берега, но немногимъ удалось спастись; около 10000 чел. утонуло. Потеря императорскихъ войскъ, по офиціальному отчету, составляла 289 убитыхъ и 1200 раненыхъ. Султанъ Мустафа, увидѣвъ гибель своего войска, поспѣшно отступилъ къ Бѣлграду. Императорскія войска захватили лагерь султана, гдѣ нашли громадную добычу.

М. Б.

Центавръ — созвѣздіе южнаго полушарія; не видимо въ нашихъ широтахъ. Расположено между 11^h и 15^h прямого восхожденія и между 30° и 60° южнаго склоненія. Окружено созвѣздіями Корабля, Гидры, Волка, Южнаго Креста, Мухи. — Принадлежитъ къ древнимъ созвѣздіямъ.

Звѣзды Южнаго Креста считались прежде принадлежащими къ Ц. и выдѣлены въ особое созвѣздіе лишь въ XVII столѣтіи. Греческая легенда связывала созвѣздіе Ц. всего чаще съ мифомъ о Хиронѣ, сынѣ Хроноса и Филіры, наставникѣ Геракла, «изобрѣтателѣ» созвѣздій, самомъ мудромъ и благожелательномъ среди всѣхъ центавровъ. Ц. изображенъ на старыхъ небесныхъ картахъ держащимъ Волка (сосѣднее созвѣздіе) въ одной рукѣ и тирсъ или же лѣчебное растеніе въ другой рукѣ. Созвѣздіе Стрѣлецъ (см.) изображается также въ видѣ центавра и потому легенды связывала его то съ однимъ то съ другимъ мифомъ но несомнѣнно, что зодіакальное созвѣздіе Стрѣльца аккадійскаго происхожденія, ему впоследствии были приданы атрибуты (лукъ и стрѣла), а Ц. вѣроятно компанованъ греческими астрономами и къ нему должна быть отнесена легенда о Хиронѣ. — Въ созвѣздіи Ц. 389 звѣздъ, видимыхъ невооруженнымъ глазомъ. Самая яркая звѣзда ($0,7$ величины), α Centauri—двойная. Ея двойственность открыта Ришо въ Пондшери (1689). Эта звѣзда замѣчательна тѣмъ, что, насколько въ настоящее время извѣстно, она ближайшая къ солнцу изъ всѣхъ остальныхъ звѣздъ. Ея параллаксъ былъ опредѣленъ Гендерсономъ изъ абсолютныхъ измѣреній прямого восхожденія и склоненія. Наблюденія Гендерсона произведены на обсерваторіи Мыса Доброй Надежды въ 1832—33 годахъ и потому, въ сущности, работа Гендерсона должна считаться первымъ удачнымъ опредѣленіемъ звѣзднаго параллакса, но опубликованъ результатъ былъ лишь послѣ того, какъ Бессель опредѣлилъ параллаксъ звѣзды β Лебеда, а Струве — α Лиры. По новѣйшимъ опредѣленіямъ Элкина, параллаксъ α Centauri равенъ $0,75''$; разстояніе отъ солнца до нея въ 275000 разъ больше разстоянія между землей и солнцемъ; свѣтъ звѣзды достигаетъ до насъ въ $4\frac{1}{3}$ года. Періодъ обращенія спутника — 81 годъ. Спектръ главной звѣзды представляеть переходъ отъ I къ II спектральному типу. Вторая по яркости звѣзда (β Centauri) слабѣе немногимъ (1,2 величины). Съ этими двумя звѣздами связаны многочисленныя легенды дикихъ народовъ южнаго полушарія. Интересны нѣсколько переменныхъ звѣздъ съ періодомъ отъ 5 до 375 дней. Звѣзда, обозначенная Байеромъ (см. Созвѣздія) буквой ω , оказалась по разсмотрѣнію ее помощью зрительныхъ трубъ—звѣздной кучей наибольшей и самой богатой среди извѣстныхъ до сихъ поръ. Она состоитъ изъ многихъ тысячъ почти одинаковыхъ по яркости (13—15 величины) звѣздочекъ. Діаметръ кучи равенъ $20'$. Знаменита также въ созвѣздіи Ц. планетарная туманность голубого цвѣта, открытая Д. Гершелемъ. Въ этомъ же созвѣздіи вспыхнула лѣтомъ 1895 года «новая» звѣздочка, которая затѣмъ, подобно другимъ «новымъ», переродилась въ туманность со спектромъ раскаленного газа.

В. С.

Центавры—см. Кентавры (XIV, 941).
Центенаръ (Centenarius, centurio, luppo; часто vicarius, Schultheiss)—должност-

ное лицо въ раннее средневѣковье. Какъ сотенные старшины (*centena—comes*), Ц. существовали еще въ ранне-германскую эпоху, когда они, по всей вѣроятности, предводительствовали сотенными отрядами. Выдвигается эта должность не ранѣ меровингской эпохи, когда она приобретаетъ значеніе въ судѣ. Раньше, исходя изъ того факта, что источники употребляютъ имя Ц. рядомъ съ именемъ тунгина (см.), думали, что это—одна и та же должность; но теперь доказана не-правильность такого предположенія, ибо тунгинъ скоро исчезаетъ, а Ц. остается. Въ меровингское время Ц. является выборнымъ представителемъ графа въ низшихъ судахъ. Въ началѣ выборный характеръ должности создавалъ для нея независимое положеніе, но мало-по-малу, по мѣрѣ того, какъ расширялась власть графа, независимость Ц. сокращалась; графы приобрѣли рѣшающее вліяніе въ дѣлѣ назначенія и смѣщенія Ц., а во многихъ мѣстахъ Ц. снизошли до подчиненія графу. Тамъ, гдѣ это случилось, въ каролингскую эпоху уже не осталось никакой разницы между Ц. и графскими ставленниками—викариемъ и старостой. Этотъ процессъ совершился, правда, не во всѣхъ германскихъ земляхъ; но тамъ, гдѣ сохранился выборный характеръ должности Ц., графы сумѣли лишить ее всякаго значенія. Пока Ц. не былъ подчиненъ графу, его положеніе въ судѣ было отлично отъ положенія графскихъ чиновниковъ: Ц. дѣйствовалъ въ качествѣ судьи только въ нарочитыхъ судахъ (*gebotenes Ding*, см. Скабины); въ регулярные (*echtes Ding*) графъ не пускалъ его, командировавъ туда въ случаѣ своего отсутствія кого-нибудь изъ своихъ должностныхъ лицъ. Нарочитый судъ такъ и сдѣлался центенарскимъ судомъ. Послѣ судебной реформы Карла Великаго, создавшей институтъ скабиновъ, послѣдній такъ же сдѣлался характерной особенностью нарочитаго суда, отличавшей послѣдній отъ регулярнаго графскаго суда. Должность Ц. существовала нѣкоторое время и послѣ разложенія Каролингской монархіи. Ц. сдѣлался начальникомъ мелкаго административнаго дѣленія, сотни; но эта должность не имѣла уже никакого самостоятельнаго значенія, ибо была совершенно подчинена графу. Въ качествѣ графскаго должностнаго лица Ц. удержалъ за собою въ нѣкоторыхъ мѣстахъ низшій судъ. Название Ц. сохранилось кое-гдѣ въ теченіе всѣхъ среднихъ вѣковъ. См. Rud. Sohm, «Fränkische Reichs- und Gerichtsverfassung» (1871); Alfr. Weber, «Der Centenar nach den Karolingischen Kapitularien» (1894). А. Дж.

Центеній (Gaius Centenius) — пропреторъ; въ 217 г. до Р. Хр. былъ посланъ съ отрядомъ конницы консуломъ Гнеемъ Сервиліемъ на помощь другому консулу Гаю Фламинію, который готовился преградить путь Ганнибалу, вступившему въ Этрурію. Пока Ц. былъ въ пути, Фламиній былъ разбитъ Ганнибаломъ при Тразименскомъ озерѣ. Магарбалъ успѣшилъ съ легковооруженнымъ войскомъ на встрѣчу Ц., чтобы отрѣзать ему возможность отступленія. Ц. долженъ былъ пробиваться въ новомъ направленіи, по не-

удобопроходимымъ для конницы мѣстностямъ. Достигнувъ Плестійскаго озера, Ц. успѣлъ занять выгодную позицію, но былъ побѣжденъ превосходившимъ его численностью непріателемъ. Н. О.

Центиманы (*ἑκατόχειρες* или *ἑκατόχειροι*, т. е. сторукие)—чудовища греческой мифологіи, три брата: Эгеонъ или Айгайонъ, или Бриарей, Коттосъ и Гигесъ, каждый съ 50 головами и со 100 руками, необычайно сильные, страшные даже для боговъ. Ц. были дѣтьми Гея (земли) и Урана (неба), который, однако, смотрѣлъ на нихъ съ ужасомъ и отвращеніемъ; отъ страха предъ чудовищной силой своихъ сыновей Уранъ заключилъ ихъ въ нѣдра земли, но мать-земля (Гея) не находила для нихъ мѣста и тяжко стонала подъ ихъ тяжестью. Желая отомстить Урану, она просила другихъ своихъ сыновей, титановъ, помочь ей. На это отозвался только одинъ Кроносъ и серпомъ, даннымъ матерью, отрѣзалъ у Урана дѣтородные органы въ то время, когда онъ собирался вступить съ Геей въ супружескія отношенія. Паденіе Урана повело къ освобожденію заключенныхъ въ землѣ сторукихъ Ц.; но скоро дикая необузданность истрашная сила привела ихъ къ новому заключенію въ нѣдра земли. Когда наступила великая битва олимпійцевъ, съ Зевсомъ во главѣ, противъ титановъ и гигантовъ, сторукие приняли сторону боговъ: въ то время какъ киклопы дали Зевсу громъ и молнію, сторукие (центиманы) послужили ему своею необычайною силою, отрывая громады скалы и цѣлыя горы и бросая ихъ въ враговъ. Десять лѣтъ продолжалась борьба; вся природа содрогалась отъ нея и даже отдаленный Океанъ, кипя и волнуясь, чувствовалъ это столкновение, подобно Геѣ (землѣ) и Понту (морю). Наконецъ, громъ и молнія Зевса и сила сторукихъ побѣдили титановъ и гигантовъ: они были низвергнуты въ Тартаръ, гдѣ ихъ окружилъ мѣдной стѣной Посейдонъ, а сторукие были поставлены на стражѣ возлѣ нея. Когда Гера, Посейдонъ и Афина вздумали заковать Зевса въ оковы, богиня Фетида позвала Эгеона (Бриарея) на помощь ему: Эгеонъ сѣлъ рядомъ съ Зевсомъ и заговорщики не осмѣлились осуществить свой замыселъ,—такъ они боялись неодолимой силы Эгеона. Ц. были олицетвореніемъ тѣхъ страшныхъ силъ природы, которыя обнаруживались при созданіи вселенной и были опасны самимъ создателямъ ея, Геѣ (землѣ) и Урану (морю), грозя самому ихъ существованію. См. Roscher, «Ausführliches Lexicon der griechischen und römischen Mythologie» подъ словами Aigaion, Gyes или Gyges и Kottos.

Центливръ (Сузанна Centlivre)—англійская драматическая писательница (1678—1723). Написала трагедію «The perjured husband» и нѣсколько комедій, изъ которыхъ «A bold stroke for a wife» и «The wonder, a woman keeps a secret!» до сихъ поръ не сошли съ репертуара. Пьесы Ц. отличаются живостью дѣйствія и комизмомъ положеній. Собраніе ихъ вышло въ Лондонѣ въ 1761 г. (новое изд. 1872).

Центнеръ—единица торговаго вѣса въ Германіи, Швейцаріи и Даніи, равная со времени введенія метрической системы 100 фн.—50 кгр. До 1840 г. въ Германіи въ разныхъ мѣстахъ дѣйствовали разнаго вѣса Ц. По учрежденіи германскаго таможеннаго союза Ц. приданъ въ предѣлахъ территоріи союза однообразный вѣсъ (100 фн.). Въ Австро-Венгрии со времени введенія метрической системы дѣйствуетъ *метрической Ц.* (также двойной Ц. или квинталь)=100 кгр., обознач. сокращен. dz (Doppel-Zentner), q (Quintal) и hkg (Hektokilo). Въ Швеціи и Норвегіи метрической Ц.=100 кгр. (съ 1883 г.).

Центонарии (лат. centonarii)—такъ назывались у римлянъ мастера, производившіе септоны, т. е. одежды, покрывала, одѣяла, занавѣси, попоны и пр., сшитыя изъ доскутовъ шерстяной матеріи и находившія широкое примѣненіе среди низшихъ классовъ населенія Италіи и западныхъ провинцій. Центоны употреблялись и въ экипировкѣ солдата, а также для защиты цѣлыхъ отрядовъ и военныхъ машинъ отъ непріятельскихъ стрѣлъ. Такимъ образомъ центонъ сталъ синонимомъ дешевой и низкопробной шерстяной матеріи, сукна. Производство его приняло очень крупныя размѣры и было едва-ли не наибольшимъ изъ всѣхъ существовавшихъ въ Римской имперіи. Коллегіи, въ которыя объединялись производители Ц., намъ извѣстно до 75. Организация этихъ collegiй была аналогичной съ организацией collegiй ремесленниковъ вообще (collegia fabrum), т. е. преслѣдовала главнымъ образомъ цѣли взаимопомощи, похоронныхъ кассъ, профессиональныхъ клубовъ (назначеніе которыхъ—доставить своимъ членамъ веселый досугъ) и религіозныхъ братствъ. Памятникомъ увеселительныхъ предпріятій Ц. остались тессеры ихъ collegiй въ Римѣ, дававшія право на входъ на общее празднество или на долю въ раздачѣ хлѣба, вина и т. п. Каждая collegiя имѣла своего покровителя, или изъ числа общепочитаемыхъ боговъ, или specialнаго генія. До какой степени участіе въ collegiи Ц. было связано съ соотвѣтствующимъ культомъ, видно изъ того, что члены его иногда прямо и называются «coltores centonarii», а мѣсто собранія членовъ collegiи, обыкновенно носящее названіе «schola», у Ц. иногда называлось templum (храмъ). Дома для собраній были не единственнымъ имуществомъ collegiй. Судя по сохранившимся завѣщаніямъ, имъ оставались въ наслѣдство значительныя суммы денегъ. Отсюда слѣдуетъ заключить, что члены collegiй принадлежали къ болѣе или менѣе состоятельному классу населенія. Повидимому, collegiи Ц. имѣли рабовъ и даже своихъ отпущенниковъ, которые при освобожденіи присоединяли къ своему имени названіе collegiи. Въ 368 г. императоръ Валентиніанъ I обязалъ collegiи Ц. слѣдить за тѣмъ, чтобы никто изъ ихъ членовъ не записывался въ сословіе куріаловъ. 30 лѣтъ спустя имп. Гонорій запретилъ куріаламъ вступать въ collegiи Ц.; послѣдній указъ долженъ быть отнесенъ къ ряду мѣръ, которыми римское правительство въ IV вѣкѣ хотѣло остановить бѣгство изъ

курій. Очевидно, что повинности Ц. были меньше чѣмъ податное бремя, лежавшее на куріалахъ. Главною повинностью Ц. была пожарная; имя ихъ съ теченіемъ времени стало синонимомъ пожарнаго. Существуетъ даже мнѣніе, по которому *collegii* Ц. представляли собою пожарныя дружины, получившія свое названіе отъ центоновъ—²большихъ полотнищъ, употреблявшихся для тушенія пожаровъ (Гиршфельдъ); пзготовленіемъ же центоновъ занимались, по мнѣнію того же Гиршфельда, только тѣ Ц., которые не входили въ составъ collegiй. Отправленіемъ пожарной повинности объясняются какъ связь collegiй Ц. съ collegiями ремесленниковъ, равномѣрно участвовавшими въ тушеніи пожаровъ, такъ и военная организація нѣкоторыхъ collegiй. Связь съ *collegia fabrum* выражалась въ общихъ предпріятіяхъ (напр. постройка храма въ гор. Regium Lepidi—нын. Реджіо), въ общей организаціи (общіе префекты и патроны въ Брешии и Миланѣ), въ унаслѣдованіи сообща имуществъ и т. п. Къ термину «centonarius» иногда присоединяется эпитетъ, детально опредѣляющій функцію данной группы пожарныхъ (напр. *Scalarius*, отъ *scala*, лѣстница). Тушеніе пожара иногда поручается collegiи *fabrum* (Плиніи Младшій, напр., въ бытность свою намѣстникомъ Понта и Виенни, предлагаетъ Траяну учредить въ опустошенной пожаромъ Никоидіи *collegium fabrum*, для предупрежденія на будущее время такихъ бѣдствій). Изъ этого слѣдуетъ заключить, что пожарная повинность лежала одинаково и на тѣхъ, и на другихъ, и что во время Плинія слово *fabri* въ такой же мѣрѣ обозначало пожарныхъ, въ какой и *centonarii*. Это говоритъ не въ пользу гипотезы Гиршфельда. Въ связи съ Ц. стояла и collegiя дендрофоровъ (древоносцевъ), имѣвшая тѣсную связь съ культомъ Кибелы, а по нѣкоторымъ предположеніямъ—съ торговлей лѣсомъ. Момсенъ видитъ въ нихъ нѣчто вродѣ муниципальной полиціи. Что касается военной организаціи, то въ нѣкоторыхъ мѣстахъ collegiи Ц. дѣлились на центурии или декуріи (наприм. въ Комо, въ Миланѣ), совпадавшія, повидимому, съ дѣленіемъ Ц. - пожарныхъ по specialнымъ функціямъ. Во главѣ collegiи иногда стоялъ префектъ, который, по всей вѣроятности, назначался правительствомъ не изъ числа членовъ collegiи, а изъ постороннихъ лицъ, иногда всадническаго сословія. Въ двухъ случаяхъ, однако, извѣстны префекты collegiй Ц. по выбору, а не по назначенію. Въ Миланѣ и Брешии подъ начальствомъ префекта вмѣстѣ съ Ц. находились и collegiи *fabrum*. Противопожарная организація въ формѣ натуральной повинности охватывала только Западъ имперіи; на греческомъ Востокѣ обязанность эта лежала на городской полиціи, подъ начальствомъ эйренарховъ (*εἰρηναρχοί*, начальники полиціи безопасности) и нуктостратеговъ (*νοκτοστρατηγοί*, начальники ночной охраны). На западѣ аналогичная организація существовала въ Остіи, гдѣ находились обширные казенныя склады хлѣба для продовольствія Рима, для императорскихъ даровыхъ раздачъ. Обиліе горючаго матеріала требовало особой охраны,

которая лежала на обязанности прокуратора Остійской анпоны и подчиненных ему вигилей (стражей), а также коллегій (плотниковъ и кораблестроителей). Такимъ образомъ, въ Остіи уживались обѣ системы рядомъ—и греческая, и римская. Ср. Hirschfeld, «Der praefectus vigiliam in Nemausus und die Feuerwehr in den römischen Landstädten» («Sitz.-Ber. d. Wien. Akad.», 1884, т. CVII); Maué, «Die Vereine der Fabri, centonarii und dendrophori im römischen Reich» (Франкф. на Майнѣ, 1886); Liebenam, «Zur Geschichte und Organisation des römischen Vereinwesens» (Лпц., 1890; защита гипотезы Гиршфельда); Waltzing, «Etude historique sur les corporations professionnelles chez les Romains etc.» (т. II, стр. 193—208 и passim, въ «Mém. sougnés publiés par l'Acad. de Belgique», т. 50, Брюссель, 1895—96); М. И. Ростовцевъ, «Римскія свинцовыя тессеры» (стр. 163, СПб., 1903). 3. С—сѣиі.

Центоны (Centones)—такъ называются въ латинской и греческой литературѣ произведенія, составленные изъ отдѣльных стиховъ, заимствованныхъ изъ чужихъ произведеній (отъ слова Cento—плащъ, сдѣланный изъ лоскутьевъ). Въ эпоху упадка поэтическаго творчества компиляція Ц. служила или предметомъ забавы, какъ напр. «Cento purtialis» Авзонія, или для назидательной цѣли, какъ «Cento Vergilianus» Фальконіи Пробы, составившей нѣчто въ родѣ библейской исторіи изъ клочковъ Вергилія (см. XXV, 306). И позже монахи старались использовать языческія, полныя соблазновъ стихотворенія для назидательныхъ цѣлей, выкраивая, главнымъ образомъ изъ Вергилія, произведенія религиозно-нравственнаго содержанія; такъ напр. монахъ Метелль въ XII в. составилъ изъ Вергиліевыхъ и Гораціевыхъ стиховъ поэму въ честь св. Квирина: «Quirinalia» (издана Баснажемъ, Амстердамъ, 1725). Этьеннъ де Плейръ составилъ поэму о жизни Христа изъ Вергиліевыхъ стиховъ, подъ з. «Sacra Aeneis» (П., 1618). Материаломъ для Ц. служили Гомеровскіе стихи (Номегосептоны); наприм. Атепансъ, въ крещеніи Евдокіи, женѣ имп. Θεодосія, принадлежитъ поэма о жизни Христа, скомпилированная изъ Гомеровскихъ стиховъ (Лпц. 1793). Изъ Петрарки составлено монахомъ Марипетро собраніе духовно-дидактическихъ Ц. подъ загл. «Il Petrarca spirituale» (Венеція 1536). Ср. Vorgen, «De centonibus homeris et virgilianis» (Копенг., 1828); Hasenbarg, «De centonibus virgilianis» (1846); Delepierre, «Tableau de la littérature du centon» (Л., 1875).

Централизація органовъ животнаго—одна изъ формъ эволюціоннаго процесса, и можетъ быть разсматриваема какъ частный случай спенсеровскаго закона интегрированія (см. Спенсеръ). На ряду съ ней существуетъ другая процессъ—децентрализація или точнѣе дифференціація органовъ. Дѣйствительно, у низшихъ многокѣлочныхъ нервная система является въ видѣ разбросанныхъ въ тѣлѣ кѣлокъ (см. Центральная нервная система), а у болѣе высоко организованныхъ въ видѣ сконцентрированной си-

стемы, которая по мѣрѣ осложненія животнаго увеличиваетъ число своихъ вѣтвленій, т. е. дифференцируется. Процессъ сконцентрированія органовъ наблюдается на половой системѣ: у низшихъ многокѣлочныхъ половыя кѣлки возникаютъ въ различныхъ частяхъ тѣла, а у болѣе высоко организованныхъ лишь въ опредѣленныхъ частяхъ—гонадахъ. Конечно, можно говорить о примѣненіи этого закона лишь въ самыхъ общихъ чертахъ.

Централизація и децентрализація.—Ц. есть система государственнаго устройства, при которой центральная правительственная власть стремится не только регулировать общее направленіе государственной жизни, но и руководить дѣятельностью мѣстныхъ властей, подчинить своему непосредственному воздѣйствію всѣ или многія стороны мѣстной жизни. Противоположна ей система децентрализаціи, при которой разграничиваются функции центральной власти и мѣстныхъ властей и объемъ правъ этихъ послѣднихъ расширяется на счетъ объема правъ первой. Понятіе децентрализаціи весьма родственно съ понятіемъ самоуправленія (см. XXVIII, 239), но не тождественно съ нимъ; первое изъ этихъ понятій шире, ибо въ него входятъ также федеративный строй и полная автономія областей, тогда какъ мѣстное самоуправленіе предполагаетъ непременно зависимость отъ центральной законодательной власти. Съ другой стороны, самоуправленіе возможно какъ явленіе, существующее въ одной только части государства, для одной или нѣсколькихъ его провинцій (примѣръ—самоуправляющаяся Кроація въ Венгріи, Финляндія до 1899 г.), тогда какъ децентрализація есть общій принципъ государственнаго устройства. Въ большинствѣ случаевъ самодержавная монархія стремится быть централизованной, монархія конституціонная и республика допускаютъ большую децентрализацію; однако, изъ этого общаго правила существуютъ важныя исключенія. Вся исторія развитія государствъ въ значительной степени сводится къ борьбѣ центростремительныхъ и центробѣжныхъ силъ, хотя ихъ значеніе для всего строя жизни кореннымъ образомъ измѣнилось съ теченіемъ времени. Первоначально, при слабомъ развитіи путей сообщенія, послѣдовательно проведенная централизація была совершенно невозможна, но къ ней всегда стремилась небольшая, сравнительно, часть населенія, являвшаяся правящей, такъ какъ Ц. была для нея средствомъ эксплуатировать экономически и политически всю массу народа или народовъ, ей подвластныхъ. Такой смыслъ имѣла Ц. въ древнихъ восточныхъ деспотіяхъ (Персія); центральная власть назначала правителей (сатраповъ) въ отдѣльныя провинціи и требовала отъ нихъ денегъ и войска, но совершенно не имѣла возможности дѣйствительно контролировать ихъ дѣятельность; правители въ своихъ областяхъ были почти совершенно самостоятельны, а при благопріятныхъ условіяхъ сбрасывали съ себя иго центральной власти. Римская имперія была прочнѣе, благодаря тому, что она сумѣла понять и

оцѣнить значеніе мѣстной самостоятельности и, не смотря на свой самодержавный строй, не смотря даже на то, что провинціи и тамъ существовали лишь для усиленія и обогащенія центральной власти, — признавала самоуправленіе городовъ (въ которыхъ избираемы магистраты являлись и полицейскою, и судебною властью) и провинцій (Галлія). Государственный строй, возникшій во всей Европѣ (кромѣ Византіи) послѣ паденія Западной Римской имперіи, не оставлялъ мѣста для сильной центральной власти; это вѣрно и для германцевъ, и для кельтовъ, и для славянъ. Феодалный строй тоже не представлялъ данныхъ для развитія централизаціи, но къ ней стремилась усиливавшаяся постепенно королевская власть. Наибольшихъ успѣховъ королевская власть достигла во Франціи. Французская республика цѣликомъ унаслѣдовала централистическіе принципы французской монархіи, съ тѣмъ лишь различіемъ, что на мѣсто королевской власти явился принципъ суверенитета націи. При всѣхъ перемѣнахъ политическаго режима во Франціи въ теченіе XIX в. централистическій строй этого государства оставался неизблѣмымъ; самоуправленіе развилось весьма слабо, его органы находятся дониндѣ подъ строгимъ контролемъ и сильнымъ воздѣйствіемъ центральной власти. Ц., такимъ образомъ, можетъ быть свойственна и республиканскому строю, основанному на всеобщей подачѣ голосовъ; ее поддерживаетъ тамъ принципъ національнаго единства и стремленіе играть видную роль въ международныхъ сношеніяхъ. Только въ XIX в. явились условія, сдѣлавшія возможной истинную, послѣдовательно проведенную Ц.—а именно хорошо развитые пути сообщенія и правильно функционирующіе почта и телеграфъ. Нѣкоторыя отрасли государственной жизни по самому своему свойству не допускаютъ иного управленія, кромѣ централизованнаго; таковы армія, флотъ, иностранныя дѣла, международная торговля. Почта, телеграфъ, желѣзныя дороги не могутъ быть безъ большого ущерба предоставлены вѣдѣнію властей, компетенція которыхъ простирается на небольшую территорию; существованіе этихъ учрежденій требуетъ также финансовъ, управляемыхъ, по общимъ принципамъ, одною властью. Но рядомъ съ этимъ въ томъ же XIX в. особенно развилось стремленіе къ свободѣ личности и къ свободѣ политической, которая гораздо лучше охраняется при развитой децентрализаціи, чѣмъ безъ нея. Въ виду этого является строгое разграниченіе функций центральнаго правительства отъ функций управленія мѣстнаго. Извѣстная степень Ц., т. е. Ц. опредѣленныхъ отраслей управленія, вполнѣ уживается съ децентрализаціей какъ въ формѣ мѣстнаго самоуправления, такъ и въ формѣ федеративнаго строя. Въ противоположность Франціи, какъ странѣ издавна централизованной, можно указать на Англію, какъ на страну, сохранившую—а въ послѣднее время развившую—свое мѣстное самоуправленіе не въ ущербъ силѣ центральнаго правительства, а также федеративные Соединенные Штаты и

федеративную Германскую имперію. Въ послѣдней, состоящей изъ отдѣльныхъ самостоятельныхъ государствъ и, слѣдовательно, децентрализованной, отдѣльнаго государства, какъ Пруссія, представляютъ слабо развитое мѣстное самоуправленіе и сами по себѣ являются въ значительной степени централизованными. Швейцарія, наконецъ, представляетъ образецъ страны въ высшей степени децентрализованной, въ которой отдѣльные кантоны соединены федеративной связью, а внутри предоставляютъ значительный просторъ самоуправленію общинъ. Не можетъ быть указано неизблѣмыхъ принциповъ для разграниченія предметовъ, входящихъ въ кругъ дѣятельности центральной власти и мѣстныхъ органовъ; но мѣръ роста и усиленія сношеній между людьми является необходимость въ Ц. все новыхъ и новыхъ отраслей управленія. Уцѣлѣвшая въ Германіи самостоятельность отдѣльныхъ государствъ въ управленіи желѣзными дорогами оказывается плохо соотвѣтствующей потребностямъ желѣзнодорожнаго сообщенія, и стремленіе къ передачѣ желѣзныхъ дорогъ въ руки имперской власти дѣлается тамъ сильнѣе съ каждымъ годомъ; въ той же Германіи недавно состоялось объединеніе гражданскаго права. Въ Швейцаріи совершилось объединеніе желѣзныхъ дорогъ и она находится наканунѣ окончательнаго объединенія гражданскаго и уголовнаго права. Болѣе того: границы современныхъ государствъ оказываются иногда слишкомъ тѣсными для современнаго торговаго оборота. Всемирный почтовый союзъ, съ его центральнымъ управленіемъ, служитъ очевиднымъ признакомъ приближающейся Ц. нѣкоторыхъ отраслей управленія въ одномъ всемирномъ центрѣ, при сохраненіи, однако, отдѣльности въ другихъ отрасляхъ. Въ Россіи значительная степень самоуправления существовала при Іоаннѣ Грозномъ, но XVII, XVIII и XIX вв. были эпохой роста Ц., и въ настоящее время Россія принадлежитъ къ наиболѣе централизованнымъ государствамъ міра. См. общія сочиненія по государственному праву (въ особенности Л. Штейна и Гнейста); другія сочиненія указаны въ ст. Самоуправленіе, Федерализмъ и Федераліст. Ср. еще Dupont White, «La Centralisation» (П., 1860; въ защиту Ц.) и Laboulaye, «L'état et ses limites» (П., 1871; противъ Ц.).

В. Водовозовъ.

Централизація въ Западной Европѣ въ новое время. — Съ государственно-правовой точки зрѣнія различаютъ два вида Ц.: Ц. политическую и Ц. административную. Первая характеризуется тѣмъ, что центральная власть сосредоточиваетъ въ своихъ рукахъ, непосредственно или посредствомъ своихъ органовъ, дѣла, имѣющія общегосударственное значеніе, между тѣмъ какъ завѣдываніе дѣлами, имѣющими только мѣстный интересъ, предоставляется мѣстнымъ учрежденіямъ, болѣе или менѣе независимымъ отъ центральной власти. Ц. административная, напротивъ, простираетъ вмѣшательство центральной власти и на такія дѣла, которыя представляютъ лишь мѣстный интересъ. По-

литическая Ц., очевидно, не предполагаетъ непремѣнно и административной Ц.: первая можетъ совмѣщаться съ такой административной системой, въ которой преобладаютъ начала *децентрализаціи* (напр. въ Англіи). Наоборотъ, административная Ц. не можетъ существовать безъ Ц. политической: послѣдняя является необходимою государственно-правовою предпосылкою первой. Какъ политическую, такъ и административную Ц. можно разсматривать двояко: либо какъ нѣкоторую *организацию*, т. е. извѣстную систему учрежденій, либо какъ *методъ*, т. е. какъ извѣстную совокупность приемовъ управленія. Дѣйствительно, Ц. (какъ политическая, такъ и административная) находитъ свое выраженіе, съ одной стороны, въ такой *организации*, гдѣ областныя учрежденія, непосредственно или посредственно, въ видѣ извѣстной системы іерархической субординаціи, строго подчинены центральной власти; съ другой стороны— въ извѣстныхъ *приемахъ управленія*, въ извѣстномъ способѣ проявленія правительственной и административной дѣятельности. Всѣ эти различія, важныя съ точки зрѣнія теоретико-правовой, имѣютъ гораздо менѣе значенія съ исторической точки зрѣнія, такъ какъ въ конкретной исторической дѣйствительности по большей части невозможно опредѣлить ту грань, гдѣ кончается политическая Ц. и начинается Ц. административная; совершенно невозможно также отдѣлать въ живой дѣйствительности *организацию* отъ *метода*, т. е. отъ тѣхъ формъ, въ которыхъ проявляется дѣятельность данной организациі. Первые зачатки Ц. въ Западной Европѣ (въ послѣ-римскую эпоху) относятся къ концу среднихъ вѣковъ, когда на почвѣ феодальнаго раздробленія начинается мало-по-малу создаваться новый государственный строй; Ц. зарождается вмѣстѣ съ государствомъ (въ современномъ смыслѣ) и развивается вмѣстѣ съ нимъ. Первоначально Ц. имѣетъ преимущественно *политическій* характеръ; собственно *административная* Ц. является продуктомъ болѣе поздняго развитія, когда государственная власть начинаетъ принимать «административный» характеръ («административная монархія», въ особенности въ Франціи въ XVII и XVIII вв.). При этомъ административная Ц., представляющая собою, такъ сказать, осложненіе Ц. политической, развивается въ тѣсной, органической связи съ послѣдней. Развитие административной Ц. идетъ параллельно съ развитіемъ Ц. политической вплоть до великой франц. революціи, которая впервые нарушила этотъ исконный параллелизмъ обоихъ историческихъ процессовъ. Французская революція была въ извѣстномъ смыслѣ протестомъ противъ Ц., по крайней мѣрѣ въ административной сферѣ; она не только остановила развитіе административной Ц., но и положила начало обратному (хотя и не непрерывному) движенію въ смыслѣ децентрализаціи; не нарушивъ Ц. политической, франц. революція внесла въ область внутренняго управленія новые элементы децентрализаціи и тѣмъ доказала возможность развитія государственно-сти и помимо административной Ц. Указан-

ное вліяніе франц. революціи не относится, впрочемъ, къ Англіи, въ которой внутреннее управленіе всегда характеризовалось преобладаніемъ началъ децентрализаціи, хотя Ц. *политическая* установилась въ ней ранѣе, чѣмъ въ какомъ бы то ни было другомъ крупномъ государствѣ Западной Европы.

Англія. Болѣе раннее возникновеніе политической Ц. обусловливалось здѣсь главнымъ образомъ двумя обстоятельствами: 1) болѣе раннимъ объединеніемъ государственной территоріи, которому благопріятствовало островное положеніе страны; 2) сравнительно слабостью феодализма, который въ Англіи не былъ продуктомъ мѣстнаго развитія, а былъ занесенъ извнѣ, норманнскимъ завоеваніемъ. Норманны напали на Англію уже объединенною подъ одною короною (при Альфредѣ Великомъ, 871—901); что же касается феодализма, то введшій его въ Англію Вильгельмъ Завоеватель настолько видоизмѣнилъ его въ интересахъ центральной (королевской) власти, что феодализмъ не могъ ни угрожать государственному единству, ни служить серьезнымъ противовѣсомъ центральной власти въ лицѣ короля. Надѣлы, розданные Вильгельмомъ въ ленное владѣніе, были либо незначительны по своимъ размѣрамъ, либо состояли изъ отдѣльныхъ, взаимно разобщенныхъ, болѣе или менѣе незначительныхъ участковъ; съ другой стороны, король поставилъ въ непосредственную зависимость отъ короны не только своихъ непосредственныхъ вассаловъ, но также подвассаловъ и всѣхъ наиболѣе крупныхъ «свободныхъ» землевладѣльцевъ. Не смотря на феодализмъ, центральная власть даже выиграла въ энергіи со времени норманнскаго завоеванія. Органами центральной власти въ областяхъ («графствахъ», shires) были *виконты* (vicescomites) или *шерифы* (sheriffs, соотвѣтствующіе *балы* тогдашней Франціи; см. ниже). Шерифъ — непосредственно назначаемое королемъ довѣренное лицо, являвшееся въ качествѣ агента и делегата королевской власти въ каждомъ изъ «графствъ». Онъ сосредоточилъ въ своихъ рукахъ военное командованіе и военное управленіе, полицію, финансы и судъ въ предѣлахъ графства. Шерифа окружалъ цѣлый штатъ подчиненныхъ ему низшихъ служащихъ—штатъ первоначально немногочисленный, но постепенно размножившійся по мѣрѣ роста государственнаго хозяйства и развитія письменнаго дѣлопроизводства. Такъ возникаетъ мало по малу провинціальное чиновничество. Должность шерифа первоначально замѣщалась представителями высшей феодальной аристократіи — свѣтской и духовной. Естественно, что такой составъ шерифовъ дѣлалъ изъ нихъ не особенно послушное орудіе. Этимъ объясняется стремленіе позднѣйшихъ королей, съ половины XII в., демократизировать по возможности составъ провинціальнаго сановниковъ. Генрихъ II начинаетъ систематически замѣщать шерифскія вакансіи изъ образовавшагося къ тому времени класса «джентри» (провинціального дворянства) и изъ возникавшаго чиновничества. Должность шерифа дается непосредственно волею короля и потому можетъ

всегда быть отнята обратно. Король всегда можетъ отдѣлнить отъ шерифской должности разныя отдѣльныя отрасли управленія; такъ, мы уже очень рано встрѣчаемъ особыхъ дѣсныхъ чиновниковъ (*forestiers*), таможенныхъ чиновниковъ (*coustomers*) и т. д. (Гнейстъ). Центральная власть въ норманнскій періодъ находитъ свое выраженіе главнымъ образомъ въ особѣ короля, который сосредоточивалъ въ себѣ верховенство государственное и даже церковное. Рядомъ съ королемъ стоитъ *королевскій советъ* (*curia regis*), состоящій изъ высшихъ государственныхъ чиновъ и главныхъ королевскихъ вассаловъ; онъ не имѣетъ, впрочемъ, характера постоянного учрежденія. Когда, въ XIII в., возникъ парламентъ, личное управленіе короля вошло въ болѣе тѣсныя рамки; вмѣстѣ съ тѣмъ возникъ *постоянный советъ* (*continual council*, *permanant council*), въ послѣдствіи получившій названіе *тайнаго* (*privy council*; см. Тайный советъ, XXXII, 500 сл.). Въ виду того, что въ королевскую прерогативу входитъ право короля жаловать свѣимъ советникамъ и подданнымъ такую достоинства и отличія, какія онъ въ своей мудрости сочтетъ за благо имъ присвоить, при Генрихѣ VII былъ изданъ законъ, опредѣлявшій мѣсто различныхъ лицъ въ служебной іерархіи. Должность королевскаго секретаря была второстепенною, но, начиная съ царствованія Елизаветы (1558 — 1603), онъ получаетъ значеніе министра. Постоянно возрастающая масса дѣлъ, подвѣдомственныхъ королевскому секретарю, вскорѣ вызвала необходимость создать вторую должность съ этимъ же наименованіемъ. Въ XVII в. эти чиновники начинаютъ уже называться *государственными секретарями* (*secretary of Estate*). При Стюартахъ, абсолютистскія стремленія которыхъ плохо уживались съ коллегіальною организаціей и формами дѣлопроизводства «тайнаго совѣта», служившаго до извѣстной степени тормазомъ для проявленія единоличной воли короля, выдвигается, въ роли конкурента тайнаго совѣта, такъ назыв. *кабинетъ*, т. е. совѣтъ, состоящій изъ немногочисленныхъ близкихъ къ королю и пользующихся его довѣріемъ лицъ. Послѣ революціи 1688 г. верховное руководство дѣлами управленія все болѣе и болѣе сосредоточивается въ кабинетѣ, а тайный совѣтъ постепенно утрачиваетъ свое реальное значеніе. Но и роль кабинета претерпѣваетъ коренную перемѣну въ XVIII в.: изъ органа единоличной власти короля онъ превращается фактически въ органъ парламента; онъ является какъ бы постояннымъ комитетомъ парламента, состоящимъ изъ представителей той партіи, которая владѣетъ въ данное время большинствомъ въ нижней палатѣ (см. Министерства, XIX, 351 — 352). Въ XVIII в. центръ тяжести правительственной дѣятельности лежалъ въ четырехъ вѣдомствахъ: 1) вѣдомствѣ *финансовъ*, руководившемъ общимъ ходомъ управленія; 2) вѣдомствѣ *лорда канцлера*; 3) *морскомъ вѣдомствѣ* («адмиралтейство»); 4) *фельдцейхмейстерскомъ вѣдомствѣ*. Сюда присоединяются еще три вѣдомства, образовавшіяся путемъ дифференціаціи функций первоначально единственнаго

королевскаго (а потомъ государственнаго) секретаря: 5) вѣдомство *государственнаго секретаря по внутреннимъ дѣламъ*; 6) вѣдомство *госуд. секретаря по иностраннымъ дѣламъ* и 7) вѣдомство *госуд. секретаря по дѣламъ колоній*. Въ XIX в. этотъ процессъ дифференціаціи центральныхъ вѣдомствъ продолжается и приводитъ къ образованію еще трехъ министерствъ: 8) *военнаго*, съ «секретаремъ по военнымъ дѣламъ» во главѣ, къ которому перешли функціи прежняго фельдцейхмейстера; 9) вѣдомство *секретаря по дѣламъ Ирландіи* и 10) вѣдомство *секретаря по дѣламъ Ирландіи*. За послѣднее время расширившаяся организація общественнаго призрѣнія породила новое центральное учрежденіе—такъ называемый *Local Government Board*, вѣдающій хозяйственную сторону окружнаго и общиннаго управленія. Подъ названіемъ *Committees of the Privy Council* учреждены министерства торговли и народнаго просвѣщенія. Всѣ эти новѣйшія учрежденія организованы по строго бюрократическому типу и имѣютъ характеръ министерствъ. Отъ усмотрѣнія кабинета, стоящаго въ данный моментъ у кормила правленія, зависитъ допустить въ совѣтъ министровъ съ правомъ голоса также и директора почтъ, генераль-пальмейстера, канцлера Ланкастерскаго графства и нѣкоторыхъ другихъ второстепенныхъ чиновниковъ; равнымъ образомъ, составъ министерства можетъ быть увеличенъ назначеніемъ министровъ безъ портфелей. Въ теченіе послѣдняго столѣтія численность членовъ, пользовавшихся правомъ голоса въ совѣтѣ министровъ, колебалась между 10 и 17. Въ видахъ большаго удобства при распредѣленіи министерскихъ мѣстъ, а также съ цѣлью сохранить за министерскимъ управленіемъ болѣшую эластичность, въ Англіи по возможности избѣгали регламентировать законодательнымъ путемъ компетенцію различныхъ органовъ центральнаго управленія; распредѣленіе дѣлъ между различными статсъ-секретарями разсматривалось, какъ дѣло чисто внутренняго, административнаго распорядка (Гнейстъ). Что касается областного управленія, то въ настоящее время центръ тяжести его лежитъ въ различныхъ мѣстныхъ органахъ самоуправленія, которые находятся подъ общимъ надзоромъ центральнаго *Local Government Board* (учрежденнаго въ 1871 г.). Съ 1888 г. Англія съ Валдисомъ раздѣляется въ административномъ отношеніи на 62 *графства* (*administrative counties*) и 64 «города графства» (*county boroughs*). Высшее должностное лицо въ графствѣ, *лордъ лейтенантъ*, назначается короной изъ числа мѣстныхъ крупныхъ землевладѣльцевъ; такимъ образомъ, непосредственнымъ органомъ центральной власти въ области является лицо съ независимымъ социальнымъ положеніемъ, служащее естественнымъ представителемъ мѣстныхъ интересовъ. Рядомъ съ нимъ функціонируетъ *советъ графства* (*county council*), члены котораго выбираются на три года всѣми плательщиками податей въ графствѣ. Въ *county boroughs* управленіе находится въ рукахъ выборнаго *городскаго советъ*. Такимъ образомъ, элементы Ц., имѣющіе

мѣсто въ государственномъ-административномъ строѣ Англій (а безъ такихъ элементовъ невозможенъ вообще никакой государственный строй) находятъ себѣ серьезный противовѣсъ въ многочисленныхъ элементахъ децентрализации, которые, въ общемъ, сводятся къ широкому развитію мѣстнаго самоуправленія: преобладаніе началъ мѣстнаго самоуправленія (selfgovernment) надъ началами административной Ц. является господствующею, характерной чертой англійскаго государственно-административнаго строя. Въ этомъ отношеніи Англія является совершенною антитезой Франціи.

Франція. Изъ всѣхъ крупныхъ государствъ Западной Европы нигдѣ начало политической и административной Ц. не нашло себѣ столь полного и типичнаго выраженія, какъ во Франціи. Вся исторія государства во Франціи есть исторія прогрессивнаго развитія политической и административной Ц. Последняя является въ исторіи французской монархіи и продуктомъ, и факторомъ территориальнаго и національнаго объединенія страны. Съ изгнаніемъ англичанъ послѣдней войны (1453), съ раздѣломъ государства Карла Смѣлаго (1477), наконецъ, съ присоединеніемъ къ коронѣ послѣднихъ крупныхъ феодальныхъ «фьефовъ» при Людовикѣ XI (1461—1483), территориальное объединеніе Франціи представляетъ, къ концу XV и началу XVI в., совершившійся фактъ. Это объединеніе первоначально обособленныхъ феодальныхъ территорій вокругъ королевскаго «домена» способствовало и объединенію національному, а то и другое вмѣстѣ — упроченію центральной власти въ лицѣ «сенера - короля». Вмѣстѣ съ тѣмъ, королевская власть отрѣшается мало-по-малу отъ своихъ первоначальныхъ феодально-правовыхъ основъ и начинаетъ организоваться на началахъ государственно-правовыхъ въ современномъ смыслѣ. Благодаря окончательно утвердившемуся принципу наследственности французской короны, благодаря перевороту въ военной техникѣ, вызванному изобрѣтеніемъ огнестрѣльнаго оружія, благодаря, далѣе, введенію постоянной арміи и постоянной подати, королевская власть становится настоящимъ государственнымъ центромъ Франціи, а съ постепеннымъ расширеніемъ сферы вмѣшательства центральной власти въ жизнь страны, съ постепеннымъ развитіемъ правительственной опеки — и настоящимъ центромъ административнымъ. Политическая Ц. завершается Ц. административной: французская монархія становится «административною монархіей» (monarchie administrative); другими словами, политическая Ц. завершается Ц. административной. Органами этой монархической Ц. являются сначала *парижскій парламентъ*, *королевскій советъ* и *высшіе коронные чины* — въ центрѣ, *балли* и *сенешалы*, а потомъ *губернаторы* — въ областяхъ. *Парламентъ*, окончательно организовавшійся въ началѣ XIII в., былъ первоначально настоящимъ центромъ королевской администраціи: съ функциями верховнаго трибунала онъ соединялъ значеніе высшаго административно-финансоваго учрежденія. Провинціальныя органы королевской ад-

министраціи, *балли* (baillis) и *сенешалы* (sénéchaux), назначались королемъ обыкновенно изъ среды парламента и передъ парламентомъ же отдавали отчетъ въ своей «финансовой и судебной администраціи». Парламентская децентрализация, начало которой было положено учрежденіемъ сначала второго парламента (въ Тулузѣ), а затѣмъ цѣлаго ряда другихъ провинціальныхъ парламентовъ (начиная съ XIV в.), не повредила сама по себѣ политической Ц., такъ какъ новые парламенты продолжали, лишь на началѣ раздѣленія труда, ту же работу, которую до тѣхъ поръ вершилъ одинъ парижскій парламентъ: они всѣ были вѣрными проводниками королевской власти. Но съ тѣхъ поръ какъ члены парламентовъ сдѣлались, въ XV в., пожизненными, а начиная съ слѣдующаго столѣтія — даже наследственными обладателями своихъ должностей, парламенты не замедлили кореннымъ образомъ измѣнить свою роль: поддержка королевской власти, особенно въ XVII и XVIII вв., уступила мѣсто противодѣйствію. Въ XVII и XVIII вв. парламенты не только не являлись болѣе выразителями началъ централизации, но сдѣлались, напротивъ, рѣшительными поборниками принципа децентрализации. *Королевскій советъ* (conseil du roi) получилъ окончательную организацію еще при Карлѣ VII (1422—1461), но центральную роль въ государственномъ управленіи приобрѣлъ значительно позднѣе. Высшіе коронные чины (grands officiers de la couronne) были: 1) *коннетабль* (connétable de France), 2) *канцлеръ* (chancelier de France), 3) *гроссмейстеръ* (grand maître du palais), 4) *оберкаммереръ* (grand chambellan), 5) *адмиралъ* и 6) *маршалы Франціи*. Эти почетныя должности были не только пожизненными, но по большей части даже наследственными, превратившись фактически въ фамильное достояніе нѣсколькихъ знатныхъ «домовъ» феодальной аристократіи. Для королевской власти онѣ представляли скорѣе помѣху, чѣмъ орудіе. Въ областяхъ, при Францискѣ I, мѣсто на половину феодальныхъ агентовъ (балли и сенешаловъ) заступаютъ, въ качествѣ представителей королевской власти, генералъ-губернаторы (gouverneurs généraux). Они облечены были почти всею полнотою королевской власти, но, въ качествѣ органовъ послѣдней, оставляли желать многого. Принадлежа къ высшей феодальной аристократіи, они держались довольно независимо, а при удобныхъ обстоятельствахъ (напр. въ эпоху религіозныхъ вейнъ) и открыто выступали противъ короля. Вообще, до Ришелье монархическая Ц., не смотря на сильное развитіе королевской власти, была гораздо болѣе показною, чѣмъ реальною: всесильная въ центрѣ, королевская власть была почти безсильна на мѣстахъ, гдѣ у нея не было вполнѣ послушныхъ органовъ. Настоящимъ организаторомъ монархической Ц. является кардиналъ Ришелье. Его дѣятельность не ограничивается тѣмъ, что онъ частью сломилъ, частью ослабилъ или парализовалъ тѣ силы, которыя представляли собою элементы враждебныя Ц. (дворянство, протестанты, парламенты, провинціальныя штаты, генералъ-губернаторы);

она заложила прочные устои здания монархической Ц. во Франціи. Эта организаторская сторона дѣятельности Ришелье по важности мало замѣтна: Ришелье оставилъ всѣ прежнія учрежденія, не ввелъ новыхъ, но въ старыя формы влилъ новое содержаніе. Высшіе коронныя чины, какъ мало пригодное орудіе королевской власти, были имъ совершенно устранены (за исключеніемъ канцлера) отъ фактическаго участія въ правительственной дѣятельности и превратились въ придворныя синекюры, съ пышными титулами, но безъ всякаго реальнаго значенія, которое теперь переходитъ къ королевскому совѣту и къ статсъ-секретарямъ. Уже до Ришелье совѣтъ начинаетъ заслонять собою высшіе коронныя чины. Всѣ важнѣйшіе законодательные и административные акты готовятся совѣтомъ; королевская воля объявляется отъ имени «короля въ своемъ совѣтѣ». Совѣтъ становится какъ бы безличнымъ воплощеніемъ высшей правительственной власти. Ришелье не внесъ никакой существенной перемѣны въ это положеніе дѣла: онъ только сдѣлалъ совѣтъ болѣе послушнымъ орудіемъ королевской власти, сокративъ число независимыхъ членовъ его, засѣдавшихъ не въ силу королевскаго назначенія, а по праву рожденія или въ силу првилегіи сана, — и наоборотъ, увеличивъ число «совѣтниковъ» по назначенію короля. Расширеніе правительственной дѣятельности и возвышеніе правительственнаго значенія королевскаго совѣта должно было естественно отразиться и на роли его ближайшихъ органовъ, статсъ-секретарей (*secrétaires d'Etat*). Это были первоначально канцелярскіе чиновники, состоявшіе въ распоряженіи совѣта. Черезъ ихъ руки проходили «депешы», адресованныя совѣту; на нихъ же лежала обязанность составлять, по порученію совѣта, различныя «депешы и отправлять ихъ по назначенію. Съ постепеннымъ расширеніемъ правительственной дѣятельности совѣта и усложненіемъ административнаго дѣлопроизводства, статсъ-секретари пріобрѣтали все болѣе и болѣе активную роль въ становившейся все болѣе и болѣе бюрократическою дѣятельности совѣта. Мало по малу они превратились въ фактическия начальниковъ нѣкоторыхъ центральныхъ вѣдомствъ, въ которыхъ можно видѣть первые зародыши будущихъ министерствъ. Исторія статсъ-секретаріата послѣ Ришелье есть исторія непрерывнаго роста его правительственнаго значенія. По отношенію къ совѣту отъ скромной роли исполнителей статсъ-секретари постепенно переходятъ къ роли руководителей, и подъ конецъ стараго порядка центр тяжести всей правительственной дѣятельности рѣшительно перемѣщается изъ совѣта въ министерства (считая въ томъ числѣ и генеральный контроль, о которомъ см. ниже). Королевскій совѣтъ, наоборотъ, нисходитъ почти до степени простаго орудія въ рукахъ министровъ. На ряду съ статсъ-секретарями выдвигается постепенно другое высшее должностное лицо, которое вскорѣ начинаетъ даже заслонять собою статсъ-секретарей: это — суперъ-интендантъ финансовъ (*surintendant des*

finances). Первоначально онъ занималъ одно изъ второстепенныхъ мѣстъ въ центральной администраціи, но по мѣрѣ того, какъ хозяйственные вопросы пріобрѣтаютъ все болѣе и болѣе важное значеніе въ государственной жизни, постепенно выдвигается впередъ и глава финансоваго вѣдомства — суперъ-интендантъ. Это значеніе суперъ-интенданта перешло всецѣло къ его историческому преемнику — генераль-контролеру финансовъ (*contrôleur général des finances*), должность котораго учреждена въ 1661 г. въ замѣнъ уничтоженной должности суперъ-интенданта. Со времени Кольбера, который былъ первымъ генераль-контролеромъ, въ генеральный контроль все болѣе и болѣе перемѣщается центр тяжести всей администраціи: онъ становится настоящимъ вѣдомствомъ внутренняго управленія, въ широкомъ смыслѣ. Начиная со второй половины XVII в., фактическимъ средоточіемъ централизованной администраціи является уже не столько королевскій совѣтъ, сколько генеральный контроль. «Генераль-контролеръ во Франціи — это провидѣніе государства», говорилъ въ концѣ XVIII в. одинъ изъ послѣднихъ представителей этого учрежденія (Калоннѣ). Соединяя въ своихъ рукахъ почти всѣ нити внутренняго управленія, генераль-контролеръ былъ въ то же время послушнымъ орудіемъ въ рукахъ королевской власти, по усмотрѣнію которой онъ назначался и смѣщался (какъ и статсъ-секретари). Болѣе независимымъ по отношенію къ королевской власти былъ канцлеръ (*chancelier*), который изъ всѣхъ старинныхъ «высшихъ коронныхъ чиновъ» одинъ сохранилъ свое значеніе до конца стараго порядка, въ качествѣ главы судебнаго вѣдомства; онъ назначался королемъ, но былъ несмѣняемъ. Передъ великою революціей центральное правительство во Франціи слагалось изъ короля, королевскаго совѣта и шести министровъ (генераль-контролеръ, канцлеръ, статсъ-секретарь королевскаго дома, статсъ-секретарь иностранныхъ дѣлъ, статсъ-секретарь военный и статсъ-секретарь морской). Областными органами центральной власти, со времени Ришелье, были провинціальныя интенданты, носившіе офиціальныя титулы «интендантовъ юстиціи, полиціи и финансовъ» (*intendants de justice, police et finances*). Въ противоположность генераль-губернаторамъ (которые со времени Ришелье утратили почти всякое реальное значеніе), должность интендантовъ имѣла не военный, а гражданскій характеръ, и замѣщалась не представителями феодальной аристократіи, а главнымъ образомъ лицами изъ высшаго судейскаго сословія или чиновничьяго королевскаго совѣта. Военное командованіе и управленіе въ областяхъ было передано особымъ «главнокомандующимъ въ провинціяхъ» (*commandants en chef dans les provinces*), изъ заслуженныхъ военныхъ. Какъ интенданты, такъ и главнокомандующіе назначались и смѣщались по мановенію королевской власти и служили вполне покорными ея орудіями. Административная централизація получила, такимъ образомъ, прочную организацію. На ряду съ этой централизованной ад-

министративной системой въ до-революціонной Франціи существовали, однако, и довольно многочисленныя элементы децентрализаціи. Важнѣйшіе изъ нихъ находили выраженіе въ парламентахъ и провинціальныхъ штатахъ (*états provinciaux*), а въ самыя послѣднія годы стараго порядка—еще въ такъ называемыхъ провинціальныхъ собраніяхъ (*assemblées provinciales*). Но ни великая революція, ни цѣлый рядъ пережитыхъ Франціей революцій въ XIX в. не могли разрушить (хотя и успѣли до извѣстной степени поколебать) созданную монархическою Франціей систему административной централизаціи. Въ настоящее время правительственная власть сосредоточена въ рукахъ *президента республики*, *одиннадцати министровъ* и *государственнаго совѣта*. Мѣстными органами центральной власти являются префекты и супрефекты. Префектъ—прямой исторической преемникъ интенданта старой Франціи: онъ является агентомъ и делегатомъ центральной власти въ области и маховымъ колесомъ административной централизаціи. Элементы децентрализаціи представлены въ настоящее время генеральными совѣтами, совѣтами окружными и совѣтами муниципальными, съ выборными мэрами. Мэръ, являясь представителемъ общины, въ то же время считается подчиненнымъ префекта и можетъ быть смѣщенъ правительствомъ.

Германія. Германія никогда не представляла собою централизованнаго политическаго тѣла; такимъ она не сдѣлалась и послѣ «германскаго объединенія». О централизаціи въ Германіи можно говорить лишь по отношенію къ отдѣльнымъ входящимъ въ ея составъ государственнымъ тѣламъ. Мы остановимся нѣсколько лишь на Пруссіи. Созданіе политической и административной централизаціи въ Пруссіи шло, какъ и во Франціи, параллельно съ территориальнымъ объединеніемъ страны и съ ростомъ королевской власти. Великій курфюрстъ (1640—88) заложилъ первыя основы и политической и административной Ц. въ Пруссіи. Начатки этой Ц. въ Пруссіи связаны съ организаціей военнаго и хозяйственнаго управления страны, въ соответствіи съ преобладающимъ характеромъ прусской монархіи—военно-хозяйственнымъ. На этой почвѣ мало по малу были частью ослаблены, частью парализованы главнѣйшіе элементы децентрализаціи—провинціальныя чины и землевладѣльская аристократія. Первые потеряли существенную долю своего значенія съ тѣхъ поръ какъ великій курфюрстъ превратилъ чрезвычайныя субсидіи, вотируемыя земскими чинами, въ постоянную государственную подать. Что касается земельной аристократіи, то роль ея въ мѣстномъ управленіи была значительно служена введеніемъ въ послѣднее бюрократическаго начала. Хозяйственная сторона управленія была сосредоточена въ бюрократически организованныхъ «хозяйственныхъ палатахъ», сторона военная—въ рукахъ «военныхъ комиссаровъ». Оба эти органа областного управленія были объединены Фридрихомъ-Вильгельмомъ I въ одно учрежденіе, подъ именемъ «военно-хозяйственныхъ палатъ». вмѣстѣ съ тѣмъ, учреж-

деніямъ этимъ былъ приданъ болѣе бюрократическій характеръ. Первоначально преобладающимъ элементомъ въ ихъ составѣ были представители дворянско-земледѣльческаго класса; Фридрихъ-Вильгельмъ I сталъ наполнять палаты чиновниками изъ мелкихъ дворянъ и мѣщанъ, вообще изъ лицъ менѣе независимыхъ по своему социальному положенію. вмѣстѣ съ тѣмъ «ландраты» или провинціальныя совѣтники, которые были первоначально представителями землевладѣльческаго дворянства, превратились постепенно въ настоящихъ королевскихъ чиновниковъ, которыхъ король назначалъ и смѣшалъ по своему усмотрѣнію. Съ усложненіемъ управленія и увеличеніемъ письменнаго дѣлопроизводства мало по малу развивается бюрократія, въ средѣ которой постепенно амальгамируются дворянство и мѣщанство въ новый, чисто правительственный классъ—чиновничество, являющееся одновременно и продуктомъ административной Ц., и однимъ изъ наиболѣе дѣятельныхъ ея факторовъ. Въ настоящее время въ центрѣ управленія стоитъ король, окруженный министрами и государственнымъ совѣтомъ. Въ недавнее время учрежденъ еще спеціальныи народнохозяйственный совѣтъ, на которомъ лежитъ предварительное обсужденіе законопроектовъ, затрагивающихъ интересы народнаго хозяйства. Областными органами центральнаго правительства являются оберъ-президенты, стоящіе во главѣ каждой изъ 12 «провинцій», на которыя дѣлится въ административномъ отношеніи территорія Прусскаго королевства. Подъ предсѣдательствомъ оберъ-президента функционируетъ провинціальный совѣтъ—коллегіальное совѣщательное учрежденіе, состоящее, кромѣ оберъ-президента, изъ одного чиновника, назначаемаго министромъ внутреннихъ дѣлъ, и пяти членовъ по выбору провинціальнаго комитета. Провинціальный комитетъ (*Provinzialausschuss*), какъ исполнительный органъ провинціальнаго сейма (*Landtag*), является представителемъ начала децентрализаціи, на ряду съ оберъ-президентомъ, какъ органомъ административной Ц. Территориальнымъ подраздѣленіемъ провинціи является «правительственный округъ» (*Regierungsbezirk*), во главѣ котораго стоитъ коллегіальное учрежденіе, совмѣщающее въ себѣ элементы Ц. съ элементами децентрализаціи. Представителемъ перваго начала является «правительственный предсѣдатель» (*Regierungspräsident*) и два «провинціальныхъ совѣтника» (*Provinzialräthe*), назначаемые правительствомъ; представителями втораго начала—четыре совѣтника, избираемые провинціальнымъ комитетомъ. Каждый изъ «правительственныхъ округовъ» дѣлится на уѣзды (*Kreise*); во главѣ каждого изъ уѣздовъ стоитъ ландратъ, назначаемый правительствомъ. Ландратъ предсѣдательствуетъ въ уѣздномъ собраніи (*Kreistag*), состоящемъ изъ депутатовъ отъ мѣстныхъ землевладѣльцевъ. Подраздѣленіемъ уѣзда является волость (*Amtsbezirk*); во главѣ каждой волости стоитъ старшина (*Amtsvorsteher*) и волостной комитетъ (*Amtsausschuss*). Первый назначается провинціальнымъ оберъ-президен-

томъ по представлению уѣзднаго собранія и, такимъ образомъ, совмѣщаетъ въ себѣ оба начала—Ц. и децентрализаціи. Волостной комитетъ является представителемъ исключительно послѣдняго изъ этихъ двухъ началъ и состоитъ изъ выборныхъ депутатовъ отъ общинъ, входящихъ въ составъ волости.

Литература: Сочиненіи общаго характера, прямо относящихся къ данному вопросу, нѣтъ. Отдѣльныя указанія можно найти въ историческихъ курсахъ, также въ курсахъ государственнаго права. См. еще Dupont-White, «La centralisation» (П., 1868); Odilon Barrot, «De la centralisation et de ses effets» (П., 1861); de Lucau, «La centralisation» (П., 1895); Афанасьевъ, «Къ вопросу о децентрализаціи во Франціи въ концѣ XVIII в.» («Истор. Библ.», 1878); Ардашевъ, «Абсолютная монархія на Западѣ» (СПб., 1902). *И. Ардашевъ.*

Центральная Азія — см. Средняя Азія XXXI, 351).

Центральная Америка — см. Средняя Америка (XXXI, 351).

Центральная звѣзда — см. Плеяды, Системы міра, Тяготѣніе.

Центральная Индія — официальное общее названіе 8 политическихъ агентствъ въ средней Индіи, подчиненныхъ ген.-губернатору въ Индорѣ, стоящему въ непосредственныхъ отношеніяхъ къ индобританскому правительству въ Калькуттѣ. Центральная Индія занимаетъ 202450 квадр. килом.; ограничена на Ю Центральными провинціями, на СВ Сѣверо-западными провинціями, на СЗ — Раджпутаной, на В — бенгальской провинціи Чота-Нагпуръ; имѣетъ видъ треугольника, гипотенузу котораго составляютъ на Ю рр. Нарбада и Шонъ, восточный катетъ — долина Ганга, западный — рѣка Чамбалъ и цѣпь холмовъ Читауръ. Почти параллельно Нарбадѣ, южного сѣвернѣе ея, проходятъ Виндійскія горы. Поверхность Ц. Индіи къ С отъ нихъ по направленію къ Гангу представляетъ частью высокое плоскогоріе, частью волнообразную страну, кое-гдѣ прерываемую цѣпью холмовъ. Ц. Индія орошается рр. Чамбаломъ, Синдомъ, Бетовой, Кеномъ и Шономъ, которыя, направляясь къ С, впадаютъ или въ Джамуну, или въ Гангъ. Растительность та же, что въ Центральныхъ провинціяхъ (см.). Фауна вообще свойственная Индіи. Почва въ общемъ плодородна, частью черноземная, но ея обработка во многихъ мѣстностяхъ неудовлетворительна и доходъ отъ нея далеко не тотъ, какимъ бы онъ могъ быть. Макъ, съ цѣлью добычя опиума, разводится во многихъ округахъ, особенно въ Зап. Мальвѣ. Торговля сношенія незначительны. Желѣзныя дороги проходятъ по западной части Ц. Индіи, между Агрой и Бомбеемъ, и по восточной части, между Аллахабадомъ и Бомбеемъ. Въ 1891 г. считалось 10318812 жит., т. е. 51 на 1 кв. км.; изъ нихъ 7735246 индусовъ, 568640 магометанъ, 1916209 принадлежащихъ къ некультурнымъ племенамъ, 89984 джайновъ, 5999 христіанъ. По переписи 1901 г., всѣхъ жителей оказалось 8½ милл. (уменьшеніе отъ года и чумы). Ц. Индія раздѣляется на 8

агентствъ—Индоръ (резидентство), Гваліоръ, Бопаль, Банделькандъ, Багалкандъ, Запад. Мальва, Бопаваръ и Гуна — и распадается, за исключеніемъ небольшого округа, непосредственно подчиненнаго английскому правительству, на разнообразныя по пространству и по числу жителей владѣнія значительнаго числа туземныхъ князей, которые находятъ къ английскому правительству въ разнаго вида вассальныхъ отношеніяхъ. Наибольше могущественные и вліятельные изъ туземныхъ князей: 1) Магараджа Синдія Гваліорскій *); 2) Магараджа Голкаръ Индорскій; 3) князь Дара, владѣющій 4597 кв. км., съ 169474 жит. (1891); 4) 2 князя Деваса (2286 кв. км., 152073 жит.). Эти 4 царствующія фамиліи принадлежатъ къ племени маратховъ; 5) Шахъ Бопала, важнѣйшаго магометанскаго государства въ Центральной Индіи; 6) Навабъ Джаора, послѣ шаха Бопала могущественнѣйшій магометанскій владѣтель въ Ц. Индіи; 7) значительное число мелкихъ владѣтелей, въ XVIII в. покоренныхъ и превращенныхъ въ данниковъ маратхами; послѣ уничтоженія власти маратховъ английскимъ правительствомъ (въ 1818 г.) права этихъ князей были снова урегулированы и подтверждены. Всего въ западной части Ц. Индіи 90 мелкихъ князей, платящихъ дань Гваліору, Индору, Бопалу и др. Въ восточной части Ц. Индіи (Банделькандъ и Багалкандъ) изъ вассальныхъ государствъ болѣе крупныя: Урча или Тигри (5387 кв. км., 333020 чел.), владѣніе Магараджи Ревы (32831 кв. км., 1508943 чел.), владѣнія раджи Датин, раджи Самтхарн и раджи Пуны. Кромѣ нихъ расположены въ агентствѣ Банделькандъ еще 32 малыхъ вассальныхъ владѣній, платящихъ дань Англии (въ общемъ 16½ тыс. кв. км.). Ц. Индія была колыбелью древнеиндійской образованности. При княжескомъ дворѣ въ Уджаннѣ жилъ авторъ Сакунталы, Калидаса; спустя нѣсколько столѣтій астрономъ Джаи-Сингъ открылъ тамъ свою обсерваторію. Эта образованность давно пришла въ упадокъ; въ теченіе послѣднихъ столѣтій Ц. Индія была театромъ безпрерывныхъ военныхъ дѣйствій. Особенною опустошенію страна подверглась въ XVIII в., при вторженіи маратховъ. Къ этому присоединились еще хищническіе набѣги Пиндари. Въ 1817—21 гг. спокойствіе и безопасность были восстановлены.

Центральная капсула — образованіе, характерное для отряда радіолярій (см.) типа простѣйшихъ и залегающее внутри протоплазмы ихъ тѣла. Ц. капсула бываетъ весьма разнообразной формы и имѣетъ видъ тонкой, эластической пленки, раздѣляющей протоплазму тѣла радіолярій на два концентрическихъ участка: интра- и экстракапсулярную протоплазму или саркоду. По новѣйшимъ изслѣдованіямъ, Ц. капсула можетъ отсутствовать у нѣкоторыхъ примитивно-организованныхъ радіолярій, являющихся переходными

*) Владѣнія князей, одноименныхъ съ агентствами, не совпадаютъ съ границами агентствъ, а раздроблены и разбросаны болѣею частью на территоріи разныхъ агентствъ.

формами между корненожками (Rhizopoda) или солнечниками (Heliozoa) и радиоляриями.

В. III.

Центральная нервная система — впервые возникает у некоторых кишечнополостных. Губки, повидимому, совершенно лишены нервной системы. У гидроидов нервная система представлена разбросанными в эктодермѣ ганглиозными клетками, представляющими собой видоизмѣненіе чувствующихъ клеткокъ. Послѣднія представляютъ собой клетку эктодермы, снабженныя волосовиднымъ придаткомъ (пальпоцилемъ) на наружной поверхности. На своемъ внутреннемъ концѣ онѣ даютъ длинные вѣтвистые отростки, которые иногда подходятъ прямо къ мышечнымъ элементамъ. Раздраженіе, напр. прикосновениемъ, чувствующей клетки можетъ передаваться мышечнымъ элементамъ и вызываетъ ихъ сокращеніе, т. е. рефлексъ. Обыкновенно, однако, путь рефлекса сложнѣе. Волосокъ чувствующихъ клеткокъ идутъ не прямо къ мышечнымъ элементамъ, а къ вѣтвистымъ, съ отростками, лежащими подъ эктодермой, клеткамъ, называемымъ нервными или ганглиозными, а эти клетки уже въ свою очередь даютъ отростки къ мышечнымъ. При такихъ условіяхъ путь рефлекса вполне напоминаетъ таковой высшихъ животныхъ. Раздраженіе чувствующей клетки, а у высшихъ животныхъ органа чувства, передается отдѣльной ганглиозной клеткѣ, а у высшихъ опредѣленной части нервной системы. Оттуда въ видѣ импульса раздраженіе передается мышечному отростку или мышечной клеткѣ. Въ результатъ — сокращеніе мышцы и движеніе животного. Сами нервныя клетки суть не что иное, какъ погружившіяся подъ эктодерму чувствующія клетки. Это доказывается переходными формами: попадаются у гидроидовъ нервныя лежація подъ эктодермой клетки, однимъ концомъ, однако, выходяція на поверхность тѣла гидроида и даже иногда несущія на этомъ концѣ пальпоциль. Это клетки, находящіяся на пути къ превращенію въ нервныя. Такую же приблизительно форму, которую можно назвать диффузной, носитъ нервная система сцифополиповъ, а по некоторымъ и гребневиковъ. Но у медузъ, какъ гидродныхъ, такъ и у сцифомедузъ, на ряду съ диффузно разсѣянными въ эктодермѣ нервными клетками имѣется Ц. нервная система у червей въ видѣ двойного (раздѣленного вдоль мезоглеей) краевого кольца, а у вторыхъ — въ видѣ скопленій, лежащихъ около краевыхъ тѣлецъ, т. е. органовъ чувствъ. Эта Ц. система состоитъ изъ нервныхъ или ганглиозныхъ клеткокъ и отчасти ихъ отростковъ, т. е. нервныхъ волоконъ, тогда какъ отходящія отъ нея комплексы волоконъ не содержатъ клеткокъ и могутъ быть названы во всей ихъ совокупности периферической системой. Такимъ образомъ у медузъ сконцентрировалась нервная система лишь отчасти, и главнымъ образомъ ея чувствующіе элементы, а двигательные, иннервирующіе мышцы, могутъ отчасти оставаться въ ихъ диффузной формѣ, какъ это имѣетъ мѣсто у сцифомедузъ. Впрочемъ, внутренняя часть кольца ги-

дромедузъ имѣетъ двигательный характеръ. Для предковъ двусимметричныхъ формъ мы должны принять гипотетическую форму радиальной Ц. нервной системы, состоящую изъ аборального сильнаго скопленія нервныхъ клеткокъ, или ганглія, и отходящихъ отъ него по радиусамъ нервныхъ стволовъ, дающихъ нервы какъ къ чувствующимъ аппаратамъ, такъ и къ мышцамъ. Между нынѣ живущими формами — такой Ц. системы не найдено, хотя Ц. система низшихъ турбелларій приближается къ этому типу, но у нихъ два ствола, идущія къзади. уже являются преобладающими. Такимъ образомъ мы переходимъ къ Ц. системѣ, состоящей изъ головного ганглія и двухъ брюшныхъ, содержащихъ на всемъ своемъ протяженіи нервныя клетки стволовъ, а отъ этихъ частей берутъ начало несодержащія обыкновенно нервныхъ клеткокъ периферическіе нервы. Впрочемъ, и на протяженіи этихъ послѣднихъ могутъ встрѣчаться отдѣльныя клетки, а у болѣе высоко стоящихъ формъ — и цѣлыя гангліи, но они принадлежатъ симпатической системѣ (см.). Итакъ, въ Ц. системѣ червей являются сконцентрированными какъ двигательные, такъ и чувствующіе элементы, а у высшихъ червей въ образованіи ткани нервной системы уже принимаютъ и видоизмѣненныя эктодермическія клетки, играющія роль опорныхъ элементовъ или клеткокъ неврогліи. Первоначально нервныя клетки расположены равномерно на протяженіи нервныхъ стволовъ, но потомъ онѣ концентрируются въ видѣ метамерно расположенныхъ узловъ или гангліевъ. Гангліи каждой метамеры или соединены поперечными перемычками — комиссурами или чаще слиты, а гангліи сосѣднихъ метамеръ соединены продольными комиссурами. Комиссуры, какъ и берущіе начало отъ гангліевъ периферическіе нервы, не содержатъ нервныхъ клеткокъ и состоятъ лишь изъ волоконъ. Этотъ типъ нервной системы, представленный, кромѣ головного ганглія, брюшной цѣпочкой гангліевъ, свойствененъ высшимъ червямъ и членистоногимъ, но уже у червей, а еще въ большей степени у членистоногихъ, по мѣрѣ осложненія функций головного ганглія къ нему присоединяются передніе гангліи брюшной цѣпочки, а равно возможно у членистоногихъ, въ зависимости отъ сегментаціи ихъ типа, слияніе гангліевъ брюшной цѣпочки въ группы или даже всѣхъ вмѣстѣ. Животныя съ нервной системой въ видѣ пары стволовъ или двойной цѣпочки могутъ быть названы *Zugoneura*. У иглокожихъ Ц. система имѣетъ форму кольца, окружающаго ротъ и 5 отходящихъ соответственно пяти лучамъ тѣла стволовъ. Особенностью этой системы является ея тѣсная связь съ эктодермой. наблюдаемая также и у некоторыхъ червей и объясняемая, конечно, тѣмъ, что Ц. система представляетъ собой обособившуюся часть эктодермическаго покрова и при полномъ обособленіи можетъ сохранять связь съ этимъ пластомъ. Происхожденіе нервной системы иглокожихъ, которыя за ея кольцевую форму могутъ быть названы *Cycloneura*, намъ неясно. Возможно допустить, что пер-

воначальный типъ Ц. системы червей изъ головного ганглія и двухъ стволовъ низвелся до степени простого ганглія. какъ то мы видимъ у нѣкоторыхъ червеобразныхъ формъ (Vermeida), а потомъ гангліи обросъ глотку кругомъ и образовалъ кольцо, которое дало уже пять лучей. У червеобразныхъ моллюсковъ сем. Chitonidae отъ окружающей глотку въ видѣ кольца массы тянутся 4 ствола: 2 лежащія въ ногѣ и 2 по краямъ мантии. Первые соотвѣтствуютъ, можетъ быть, брюшнымъ стволамъ червей, а вторые—исключительная принадлежность моллюсковъ. Черезъ сконцентрированіе гангліозныхъ клѣтокъ на ножныхъ стволахъ образовались ножные узлы и соединяющіе ихъ съ головными комиссуры, а черезъ сконцентрированіе гангліозныхъ клѣтокъ на краевыхъ стволахъ—висцеральные гангліи и соединяющіе ихъ съ головными комиссурами. Въ виду характерности присутствія для моллюсковъ четырехъ нервныхъ стволовъ или ихъ гомологовъ ихъ можно назвать Tetrapeura. Такимъ образомъ сформировалась Ц. система моллюсковъ, которая представляетъ собой совокупность парныхъ гангліевъ, соединенныхъ комиссурами. Наибольше постоянными являются: пара головныхъ гангліевъ; пара гангліевъ, залегающихъ въ ногѣ и ея иннервирующихъ, или ножныхъ; пара гангліевъ, иннервирующихъ внутренности, или висцеральныхъ. Ножные съ головными и висцеральные съ головными соединены съ комиссурами, но висцеральные съ ножными не соединяются. Кроме того, бываютъ еще второстепенные гангліи. У кишечножаберныхъ (см.) Ц. система имѣетъ форму лежащей на спинной поверхности трубки, тянущейся лишь на протяженіи воротника; но кроме того, подъ всей эктодермой имѣется слой нервныхъ волоконъ, образованный отростками залегающихъ въ эктодермѣ клѣтокъ, но наибольшей толщины этотъ слой достигаетъ на брюшной срединной линіи и на спинной (позади трубки). Форма трубчатой Ц. системы характерна для хордовыхъ, хотя во взросломъ состояніи можетъ Ц. система низводиться до степени простого ганглія (оболочники). Это трубка или желобокъ съ обнаженными краями (у безчерепныхъ) лежитъ всецѣло на спинной поверхности, почему вмѣстѣ съ кишечножаберными типичныя хордовыя могутъ быть названы Notopeura. Передній конецъ нервной трубки или имѣетъ расширеніе внутренняго канала (желудочка), какъ это имѣетъ мѣсто у безчерепныхъ, или же расширяется не только полость каналовъ, но и утолщаются стѣнки трубки, образуя головной мозгъ, а остальная часть трубки получаетъ развитіе спинного мозга, какъ это имѣетъ мѣсто у позвоночныхъ. Периферическіе нервы берутъ начало двумя корнями: спиннымъ чувствующимъ (точнѣе смѣшаннымъ) и брюшнымъ двигательнымъ, но потомъ волокна корней или остаются раздѣленными (безчерепныя, миноги), или волокна того и другого корешка снова смѣшиваются. При основаніи спинныхъ вѣтвей имѣются гангліи, клѣтки коихъ и являются исходными для образованія чувствую-

щихъ волоконъ. Такъ какъ филогенетически Ц. система происходитъ изъ эктодермы, то она и развивается на счетъ этого пласта или путемъ его утолщенія, или путемъ вворачиванія (инвагинаціи), какъ это видимъ на нервной системѣ Notopeura. В. Шиммевичъ.

Центральная нервная система у позвоночныхъ вообще и у млекопитающихъ въ частности обнимаетъ собою *черепной мозгъ* (encephalon) и *спинной мозгъ* (medulla spinalis). Первый помѣщается въ полости черепа и составляетъ главную массу нервной системы, второй является лишь цилиндрическимъ продолженіемъ перваго и лежитъ въ спинно-мозговомъ каналѣ. Въ общемъ, можно сказать, что центральная нервная система имѣетъ симметрическое строеніе, т. е. состоитъ изъ парныхъ—правой и лѣвой—половинъ, при чемъ какъ макро-, такъ и микроскопическое строеніе черепного мозга гораздо сложнее строенія спинного мозга. Въ черепномъ мозгѣ различаютъ такъ назыв. *большой* (cerebrum) и *малый* (cerebellum) *мозгъ*, или *мозжечекъ*; при помощи *продолговатаго мозга* (medulla oblongata) черепной мозгъ соединяется со спиннымъ мозгомъ. Какъ въ большомъ, такъ и въ маломъ мозгѣ различаютъ *два полушарія* (hemisphaerae cerebri et cerebelli) и непарную *среднюю часть*, при чемъ на полушаріяхъ большого мозга не трудно отличить *три* (верхнюю, нижнюю и внутреннюю), а на полушаріяхъ мозжечка—*два* (верхнюю и нижнюю) *поверхности*. Последнія покрыты возвышеніями, такъ назыв. *извилинами* (gyri), которыя отдѣляются другъ отъ друга болѣе или менѣе глубокими *бороздками* (sulci). Находящаяся на нижней поверхности полушарій черепного мозга довольно глубокая борозда—*Сильвиева борозда*—дѣлитъ снизу каждое полушаріе на три доли: *переднюю или лобную* (lobus frontalis), *заднюю или затылочную* (lobus occipitalis) и *нижнюю, или височную* (lobus temporalis), которая, собственно, является лишь переднею частью задней доли и помѣщается въ средней впадинѣ черепа. Что касается спинного мозга, то онъ имѣетъ видъ нѣсколько сплюсненнаго спереди цилиндра, который вверху непосредственно переходитъ въ продолговатый мозгъ, а внизу оканчивается коническимъ утолщеніемъ—*мозговымъ конусомъ* (conus terminalis), продолжающимся въ такъ наз. *filum terminale*. Въ области нижнихъ шейныхъ и нижнихъ грудныхъ позвонковъ цилиндръ этотъ кажется нѣсколько утолщеннымъ. При помощи довольно глубокой передней *борозды* (fissura mediana anterior), идущей по-срединѣ передней поверхности спинного мозга, и особенной задней *перегородки* (septum medianum posterius), имѣющейся на задней его поверхности—онъ дѣлится на двѣ равныхъ и связанныхъ другъ съ другомъ половины—правую и лѣвую. Въ томъ мѣстѣ спинного мозга, гдѣ изъ него выходятъ нервы, такъ назыв. *передніе и задніе корешки*, находятся въ каждой его половинѣ по двѣ бороздки—передняя и задняя, помощью которыхъ каждая половина дѣлится на три отдѣла—*передній, средний и задній*. Означенные отдѣлы спинного мозга носятъ названіе *стол-*

боя или *мучковъ*. Какъ черепной, такъ и спинной мозгъ покрыты тремя оболочками, которыя называются *твердой* (*dura mater*), *паутинной* (*arachnoidea*) и *мягкой* (*pia mater*) мозговыми оболочками. Изъ основанія черепного мозга выходятъ 12 *паръ* черепныхъ, а изъ спинного мозга—31 *пара* спинномозговыхъ нервовъ, которые направляются къ различнымъ органамъ и составляютъ, вмѣстѣ съ спинномозговыми и симпатическими узлами и симпатическими нервами—периферическую нервную систему. Такимъ образомъ, различныя отдѣлы Ц. нервной системы являются связанными другъ съ другомъ и съ периферической нервной системой. Что касается микроскопическаго строенія Ц. нервной системы, то, вообще, въ составъ ея входятъ *нервные клѣтки съ ихъ отростками* (дендритами и нервнымъ отросткомъ) и особенная ткань, служащая для ихъ поддержки и назыв. *невроглией или глѣй*. Кроме того, въ ней мы находимъ *кровеносные сосуды* съ сопровождающей ихъ соединительной тканью и *лимфатическіе пути*.

Нервные клѣтки имѣютъ различную форму и величину и присущее всѣмъ вообще клѣткамъ фибриллярное строеніе (подробности ст. Ткани, нервная ткань). Отъ каждой нервной клѣтки, какъ это было указано еще Дейтерсомъ, отходить большее или меньшее количество сильно вѣтвящихся отростковъ и одинъ осевоцилиндрической отростокъ, который непосредственно продолжается въ осевой цилиндръ нервного волокна. Герлахъ (*Gerlach*), а вмѣстѣ съ нимъ и многіе другіе изслѣдователи предполагали сначала, что одни осевоцилиндрическіе отростки (осевые цилиндры нервныхъ волоконъ) берутъ непосредственно начало отъ клѣтокъ, другіе же возникаютъ изъ сѣти, образуемой развѣтвленіями протоплазматическихъ отростковъ; сѣть эта получила названіе *Герлаховской сѣти*. Впослѣдствіи Гольджи (*Golgi*), а главнымъ образомъ *Ramon y Cajal* (въ 1888 г.), затѣмъ *Koelliker*, *Lévhossék*, *A. Дюгель*, *van Gehuchten*, *Retzius* и др. изслѣдователи, примѣняя новые способы для изученія нервной ткани, твердо установили тотъ фактъ, что, вообще, отъ каждой клѣтки отходятъ лишь *протоплазматическіе отростки* и одинъ *нервный отростокъ*. Первымъ было дано названіе *дендритовъ*, а второму—назаніе *нервного отростка*. Далѣе, *Ramon y Cajal*, *Келликеръ* и многіе другіе наблюдатели утверждали, что какъ конечныя развѣтвленія дендритовъ, такъ и нервного отростка никогда не соединяются съ подобными же развѣтвленіями соименныхъ отростковъ и не образуютъ нервной сѣти; они только тѣсно соприкасаются между собою и такимъ образомъ передаютъ импульсы отъ клѣтки къ клѣткѣ. На основаніи означенныхъ наблюденій слѣдуетъ, что каждая нервная клѣтка является совершенно самостоятельной, независимой единицею, не связанною непосредственно съ другими клѣтками. Этимъ то самостоятельнымъ единицамъ—нервнымъ клѣткамъ со всѣми ихъ отростками—*Вальдейеръ* далъ названіе *невроновъ*, а вся теорія взаимнаго отношенія нервныхъ

клѣтокъ получила названіе *теоріи невроновъ*. Въ настоящее время теорія эта утратила прежнюю свою цѣльность и стройность, такъ какъ теперь доказано, что развѣтвленія дендритовъ, а въ нѣкоторыхъ случаяхъ и нервныхъ отростковъ клѣтокъ, соединяются съ развѣтвленіями соименныхъ отростковъ другихъ сосѣднихъ клѣтокъ. Слѣдовательно, на нервныя клѣтки мы уже не можемъ смотрѣть, какъ на независимые другъ отъ друга элементы. Принимая во вниманіе особенности нервного отростка, всѣ нервныя клѣтки приняты раздѣлять на двѣ главныхъ группы: на клѣтки *типа Дейтерса* и *типа Гольджи*. Нервные отростки первыхъ длинны, окружаются оболочками и превращаются въ типичныя мякотныя или безмякотныя нервныя волокна; нервныя же отростки вторыхъ уже вблизи нервной клѣтки распадаются на свои конечныя развѣтвленія. Между указанными двумя, такъ сказать, основными формами нервныхъ клѣтокъ встрѣчается много переходныхъ формъ. Всѣ нервныя элементы Ц. нервной системы удерживаются въ известномъ положеніи помощью ткани *невроглии* или *глѣи*. Въ ней обыкновенно различаютъ такъ назыв. *клѣтки эпендимы* и *клѣтки и волокна невроглии*. Первые имѣютъ болѣе или менѣе цилиндрическую форму и выстилаютъ собою стѣнку полости центрального канала спинного мозга, гдѣ онѣ располагаются въ одинъ или два ряда. Отъ каждой такой клѣтки отходить въ вещество мозга тонкій нитевидный отростокъ, который постепенно распадается на множество тонкихъ нитей. Въ эмбриональной жизни отростки этихъ клѣтокъ пронизываютъ все вещество мозга и достигаютъ его периферіи. Клѣтки глѣи являются въ видѣ маленькихъ многоугольной формы образований, отъ которыхъ отходятъ въ разныя стороны многочисленныя нитевидныя отростки. Послѣдніе имѣютъ или сравнительно незначительную длину, или же являются очень длинными, при чемъ въ первомъ случаѣ клѣтки называютъ *коротко-лучистыми*, а во второмъ—*длинно-лучистыми астроцитами*. Кроме описанныхъ клѣтокъ глѣи встрѣчаются еще, напр., въ веществѣ большого и малого мозга, такъ назыв. *древовидныя клѣтки глѣи*. Что касается волоконъ глѣи, то они имѣютъ различную толщину, перепутываются между собою различнымъ образомъ и пронизываютъ периферическій слой или центральную часть клѣтокъ глѣи. Волокна эти представляютъ собою, по всей вѣроятности, продуктъ самыхъ клѣтокъ, но лишь обособившійся отъ этихъ послѣднихъ. Такимъ образомъ, отростки клѣтокъ эпендимы, глѣи и волокна глѣи, перепутываясь другъ съ другомъ, составляютъ войлокообразную массу, въ которой и залегаютъ нервныя элементы Ц. нервной системы. Невроглія скопляется въ большомъ количествѣ по ходу крупныхъ кровеносныхъ сосудовъ въ окрестности мозговыхъ полостей (это такъ назыв. *substantia grisea centralis*), у самой периферіи мозга (*subst. grisea corticalis*) и пр. Относительно значенія невроглии мнѣнія до сихъ поръ расходятся: нѣкоторые изслѣдователи говорятъ, что она служитъ для изо-

ляции нервных элементов (Ramon у Cajal), другие указывают на то, что невроглия, с одной стороны, поддерживает нервные элементы, с другой стороны, помещалась между означенными элементами, образует массу щелей, по которым свободно может протекать лимфа. Черепной и спинной мозгъ, какъ это легко можно видѣть на разрѣзахъ невооруженнымъ глазомъ, состоятъ изъ двухъ веществъ, изъ которыхъ одно кажется бѣлымъ, а другое имѣетъ болѣе или менѣе сѣрую окраску — это такъ назыв. *бѣлое и сѣрое вещества* мозга. Въ черепномъ мозгѣ сѣрое вещество въ большинствѣ случаевъ расположено съ периферіи, а бѣлое занимаетъ центральную его часть; въ спинномъ мозгѣ вещества эти расположены въ обратномъ порядкѣ: бѣлое — снаружи, а сѣрое — внутри. Микроскопическое изслѣдованіе сѣраго вещества показываетъ, что оно состоитъ преимущественно изъ нервныхъ клѣтокъ съ ихъ дендритами, не покрытыхъ оболочками нервныхъ отростковъ и ихъ концевыхъ развѣтвленій и, наконецъ, изъ небольшого количества мякотныхъ нервныхъ волоконъ. Что касается бѣлаго вещества, то оно главнымъ образомъ составлено изъ мякотныхъ нервныхъ волоконъ, отъ чего и зависитъ бѣловатая его окраска. Черепной и спинной мозгъ весьма богаты *кровеносными сосудами*, доставляющими необходимый для питанія нервныхъ элементовъ матеріалъ, при чемъ въ бѣломъ веществѣ ихъ меньше, чѣмъ въ сѣромъ. Къ *лимфатическимъ путямъ* мозга относятся такъ назыв. *субдуральное и субаракноидальное лимфатическія пространства*, а равно и *периваскулярныя* пространства; но, помимо того, микроскопической величины щели, остающіяся между элементами неврогліи, также наполнены лимфою и принадлежатъ къ такъ назыв. *соконоснымъ* или *лимфатическимъ щелямъ*; щели эти сообщаются съ указанными пространствами (подробности см. Головной мозгъ, Мозгъ, Спинной мозгъ; Ткани: нервная ткань).

А. Догель.

Центрально-американская республика — возникла впервые послѣ возстанія средне-американскихъ колоній противъ Испаніи въ 1821—23 г. Сперва временное правительство колебалось между различными партіями, изъ которыхъ одна желала присоединенія къ Мексикѣ, другая — къ Колумбіи, третья — къ Соед. Штатамъ. Конгрессъ, собравшійся въ 1823 г., рѣшилъ образованіе «Соединенныхъ Штатовъ Центральной Америки», состоявшихъ изъ 5 штатовъ (Гватемала, Гондурасъ, Санъ-Сальвадоръ, Никарагуа, Костарика). Союзъ былъ организован по образцу Сѣв.-Амер. Соед. Штатовъ, но не отличался ихъ прочностью. Борьба шла между двумя партіями: аристократической, сторонницей рабовладѣнія, враждебной союзу, и либеральной, враждебной рабству и поддерживавшей федерацію, пополнявшейся въ значительной степени изъ среды цвѣтнаго населенія (хотя немало цвѣтныхъ принадлежало и къ аристократической партіи) и имѣвшей главу въ лицѣ гватемальскаго президента Марцана. Борьба выражалась въ безконечномъ

рядѣ провунциamento. Въ 1838 г. Марцанъ былъ свергнутъ; послѣдовала война между отдѣльными штатами, окончившаяся въ 1839 г. распаденіемъ Союза на 5 составныхъ частей. Однако, федеративныя стремленія не заглохли; исторія слѣдующихъ десятилѣтій (см. Санъ-Сальвадоръ и другія отдѣльныя государства) наполнена попытками объединенія. Въ 1842 г. объединились 4 государства (кромѣ Костарики), въ 1849 г. — 3 (Гондурасъ, Сальвадоръ, Никарагуа) и т. д., но всѣ эти союзы оказывались эфемерными и не шли далѣе выработки общей конституціи, которая даже не вступала въ жизнь. Прочныя были лишь военные союзы нѣкоторыхъ изъ этихъ государствъ противъ другихъ. Попытки объединенія повторялись въ 1861, 1872 и 1885 гг., но всѣ онѣ разбивались о невозможность согласовать интересы отдѣльныхъ членовъ союза и о постоянную смѣну ихъ правительствъ. Наиболее прочный успѣхъ, повидимому, общало объединеніе, совершившееся въ 1895 г. Представители 3 государствъ (Гондурасъ, Никарагуа, Сальвадоръ), собравшись на конференцію, выработали проектъ федеративной Ц.-американской республики (Republica Mayor de Centro America). Въ 1896 г. законодательныя собранія трехъ республикъ ратификовали договоръ, и онъ долженъ былъ вступить въ силу; былъ созванъ конгрессъ для выработки конституціи (1897). Онъ предложилъ Гватемалѣ и Костарикѣ вступленіе въ союзъ, но тѣ отклонили его. Въ 1898 г. республика была переименована въ Соед. Штаты Центральной Америки. Дѣйствительное образованіе Союза произошло только въ 1899 г., когда былъ избранъ на 4-лѣтній срокъ президентъ Союза. Тотчасъ послѣ того Санъ-Сальвадоръ отказался подчиниться постановленіямъ Союза; войска Гондураса и Никарагуа не были въ состояніи подчинить его, и республика распалась, послѣ 1 мѣсяца существованія.

В. В.—в.

Центральное веретено — пучекъ ахроматинныхъ лучей, соединяющій сферы притяженія (см. Центрозома) дѣлящагося ядра и лежащій внутри пучка, соединяющаго эти сферы съ хромосомами, или наружнаго веретена. Ц. веретено залагается иногда весьма рано, когда центросферы лежатъ еще сбоку ядра, но потомъ оно закрывается развивающимися лучами наружнаго веретена и лежащими на его экваторѣ хромосомами, а когда раздѣлившіяся хромозомы начинаютъ расходиться къ полюсамъ и обѣ половины наружнаго веретена укорачиваются, тогда Ц. веретено обнажается и дѣлается видимымъ, а потомъ его лучи, по мѣрѣ расхожденія дочернихъ ядеръ, утончаются, разобщаются и исчезаютъ (см. Протоплазма).

В. М. Ш.

Центральное военное управленіе — имѣетъ своимъ предметомъ высшее общесъ руководство всѣми отраслями военнаго управленія, наблюденіе и контроль за дѣйствіями мѣстнаго и команднаго управленія и распредѣленіе и повѣрку расходованія средствъ, ассигнуемыхъ на содержаніе арміи. Большая или меньшая централизація военнаго управленія зависитъ, во-первыхъ, отъ

численного состава и сложности вооруженной силы, во-вторых—отъ большей или меньшей централизаціи государственнаго управленія, съ которымъ военное управленіе находится въ тѣснѣйшей органической связи. Общей системой обуславливается и принятое въ военномъ управленіи разграниченіе вѣдомствъ Ц. и подчиненнаго управленій; указать въ этомъ отношеніи какой-либо руководящій принципъ не представляется возможнымъ. Единственное, что стоитъ внѣ всякихъ колебаній—это принадлежность къ вѣдѣнію Ц. управленія вопросовъ бюджетныхъ и контрольных и разработка плана войны. Во главѣ военнаго управленія почти во всѣхъ странахъ стоитъ глава государства, но въ нѣкоторыхъ его вліяніе на армію чисто номинальное (Франція), въ другихъ же, наоборотъ, глава государства фактически имѣетъ гораздо большее вліяніе, чѣмъ предоставленное ему конституціей (Германія). Въ неограниченныхъ монархіяхъ государь является безусловнымъ верховнымъ главою арміи. Во всякомъ случаѣ, въ особѣ главы государства, по словамъ Лоренца Штейна, выражается «личное единство арміи». Историческій ходъ развитія Ц. военнаго управленія въ Россіи схематично представляется въ слѣдующемъ видѣ. Въ періоды удѣльновѣчевой и великокняжеской военное управленіе первоначально вовсе не было разграничено отъ гражданскаго; войска въ собственномъ смыслѣ слова не было, дружина являлась скорѣе личнымъ войскомъ князя. Съ развитіемъ государственности и усиленіемъ великокняжеской власти, а главное, вслѣдствіе постоянныхъ войнъ, управленіе войскомъ настолько усложнилось, что оно начало мало-по-малу выдѣляться изъ общаго управленія. Но это выдѣленіе совершалось весьма постепенно; даже во времена системы приказовъ дѣятельность ихъ не была строго разграничена; дѣятельность приказовъ военныхъ не была, притомъ, ничѣмъ объединена, и каждый изъ нихъ дѣйствовалъ совершенно самостоятельно. Въ царствованіе Алексѣя Михайловича дѣлами, имѣвшими отношеніе къ вооруженной силѣ, вѣдали до 15 приказовъ. Наибольшимъ кругомъ дѣлъ располагалъ *Разрядный приказъ или Разрядъ*, но и онъ, наряду съ военными дѣлами, вѣдалъ большое количество гражданскихъ дѣлъ. Его военное значеніе постепенно усиливалось, такъ какъ въ его завѣдываніе переходили и отдѣльныя отрасли управленія, и цѣлыя разряды ратныхъ людей; черезъ него же приводились въ исполненіе распоряженія верховной власти, касавшіяся высшаго войскового управленія и боевой дѣятельности войскъ. Въ этомъ приказѣ можно видѣть зародышъ Ц. военнаго управленія. Рядомъ съ нимъ, однако, отдѣльными нуждами войска вѣдали и совершенно не военные приказы, напр. приказъ Большаго двorca, снабжавшій полки музыкантами. Число военныхъ приказовъ постоянно колебалось, въ зависимости отъ возникновенія тѣхъ или другихъ временныхъ потребностей войска. Въ первые же годы царствованія Петра I были образованы новые, чисто военные приказы, напр. провіантскій, въ 1700 г. Переходъ

ной ступеню отъ приказовъ къ военной коллегіи явились крѣгсъ-коммисаріатъ, военная канцелярія, приказы провіантскій и артиллерійскій и артиллерійская канцелярія; въ этихъ учрежденіяхъ сосредоточивалось все Ц. военное управленіе, сами же они находились, до учрежденія сената, подъ «указами» и верховнымъ управленіемъ ближней канцеляріи, замѣнившей собою боярскую думу, хотя отношенія ихъ къ этой канцеляріи никакими указами не были регламентированы. Съ учрежденіемъ въ 1711 г. сената воинное управленіе было ему подчинено. Военная коллегія была учреждена въ 1718 г.; президентъ ея былъ призывается для засѣданія въ сенатъ и послѣ исключенія изъ числа его членовъ президентовъ коллегій (составъ и раздѣленіе военной коллегіи—см. VI, 835); коммисаріатскія дѣла вѣдалъ особый нотаріусъ. Въ вѣдѣніи военной коллегіи находились «армія и гарнизоны и всѣ воинскія дѣла, которыя были вѣдомы въ военномъ приказѣ и которыя получаютъ во всемъ государствѣ», а также казаки донскіе, яицкіе и гребенскіе; ей же подчинялись крѣгсъ-коммисаръ и генераль-провіантмейстеръ, но они исполняли только такіе указы, которые не противорѣчили закону, въ противномъ случаѣ должны были доносить «о той противности» сенату и въ верховный тайный совѣтъ. Въ началѣ царствованія Александра I военная коллегія была преобразована въ военное министерство (VI, 848). Наше военное министерство организовано на строго бюрократическомъ началѣ. Во главѣ его стоитъ военный министръ (VI, 860), которому непосредственно подчинены всѣ отдѣлы военнаго министерства и всѣ отрасли военнаго управленія. Внѣ непосредственнаго ему подчиненія находятся лишь военный совѣтъ (VI, 861) и главный военный судъ (VIII, 785), въ качествѣ законосовѣтательныхъ органовъ по военному вѣдомству; но и здѣсь военный министръ имѣетъ значительное вліяніе, такъ какъ онъ предсѣдательствуетъ въ общемъ собраніи военнаго совѣта и является единственнымъ докладчикомъ законопроектовъ, выработанныхъ въ этихъ учрежденіяхъ. При военномъ совѣтѣ состоятъ: 1) кодификаціонный отдѣлъ, въ которомъ сосредоточены работы по изданію Свода военныхъ постановленій и общихъ для всего военнаго вѣдомства инструкція, и 2) главный военно-санитарный комитетъ, имѣющій цѣлью служить связью между учрежденіями, завѣдывающими устройствомъ и мобилизаціею военно-врачебной части. Сложность военнаго организма и разнообразіе его потребностей, подготовка государства къ войнѣ и т. д. вызываютъ весьма разнообразную и разностороннюю дѣятельность, а это ведетъ за собою раздѣленіе военнаго министерства на отдѣлы, изъ которыхъ каждый, подъ общимъ руководствомъ военнаго министра, завѣдуетъ особой самостоятельной и вполне опредѣленной отраслью дѣятельности. Наше военное министерство дѣлится въ этомъ отношеніи на девять частей: канцелярія военнаго министерства, главный штабъ и главныя управленія интендантское, артиллерійское, инженерное, военно-медицин-

ское, военно-учебныхъ заведеній, казачьихъ войскъ и военно-судное. Во главѣ каждаго отдѣла стоитъ начальникъ, подчиненный непосредственно военному министру, но занимающій въ своей сферѣ вполне самостоятельное положеніе и несущій отвѣтственность за свою дѣятельность. Наибольшую сферу дѣятельности имѣетъ главный штабъ, такъ какъ на немъ лежитъ вся подготовка государства къ войнѣ и въ немъ сосредоточивается организація и пополненіе вооруженной силы какъ въ мирное, такъ и въ военное время. Въ его составъ входятъ канцелярія, 8 отдѣленій, части генераль-квартирмейстерская, азіатская и судная, два особыхъ дѣлопроизводства по разсмотрѣнію прошеній на имя военного министра и описанію московскаго архива главнаго штаба, общій архивъ; въ качествѣ особыхъ учреждений къ нему принадлежатъ военно-топографическій отдѣлъ (VI, 853), управленіе военныхъ сообщений, особое совѣщаніе по передвиженію грузовъ, военно-ученый комитетъ (VI, 857), военно-историческая коммиссія и др. Къ составу военнаго министерства принадлежатъ еще: Императорская главная квартира, дѣятельность которой имѣетъ до военнаго вѣдомства отношеніе лишь во время Высочайшихъ путешествій, когда командующій главною квартирой, за отсутствіемъ военнаго министра, принимаетъ и передаетъ министру повелѣнія Государя по военному вѣдомству; управленіе инспектора стрѣлковой части въ войскахъ; штабъ генераль-инспектора кавалеріи, съ подчиненными ему управленіемъ инспектора ремонтной кавалеріи и бригады кавалерійскаго запаса и офицерской кавалерійской школы. Эти управленія, не имѣя никакого административнаго значенія, являются органами высшей учебной инспекціи. Съ военнымъ министерствомъ механически соединенъ Александровскій комитетъ о раненыхъ, связь котораго выражается лишь въ томъ, что дѣла, требующія Высочайшаго разрѣшенія, представляются черезъ военнаго министра и имъ же объявляются комитету Высочайшія повелѣнія. Управленіе церквами и православнымъ духовенствомъ военнаго вѣдомства имѣетъ связь съ Ц. военнымъ управленіемъ въ томъ отношеніи, что протопресвитеръ, находясь въ подчиненіи св. Синоду, въ дѣлахъ, имѣющихъ отношеніе къ военному вѣдомству, подчиняется указаніямъ военнаго министра. Такимъ образомъ, въ Россіи высшее управленіе всей дѣятельностью военнаго управленія сосредоточено въ рукахъ военнаго министра, дѣйствующаго по непосредственнымъ указаніямъ верховной власти; онъ же является единственнымъ ея докладчикомъ по дѣламъ военнаго вѣдомства какъ текущимъ, такъ и законодательнымъ. Совершенно иначе въ этомъ отношеніи поставлено Ц. военное управленіе въ Германіи и Австро-Венгріи. По ст. 63 германской конституціи, всѣ вооруженныя силы имперіи составляютъ единое войско, подчиненное какъ въ мирное, такъ и въ военное время императору. Посредствующимъ органомъ по управленію ими служитъ для императора «союзный комитетъ для арміи и

крѣпостей», состоящій, въ видѣ нѣсколькихъ постоянныхъ комитетовъ, при союзномъ совѣтѣ. Затѣмъ никакого общимперскаго Ц. военнаго управленія не имѣется. Полная самостоятельность баварскихъ войскъ въ мирное время и значительная независимость войскъ саксонскихъ и вюртембергскихъ, выговоренныя въ особыхъ военныхъ конвенціяхъ, указываютъ на то, что германскія войска не представляютъ, вопреки требованію конституціи, одинаго цѣлаго. Эти три государства имѣютъ свои особые органы Ц. военнаго управленія. Фактически, однако, Ц. военное управленіе Пруссіи, вѣдающее около $\frac{3}{4}$ всѣхъ союзныхъ войскъ и дѣйствующее подъ непосредственнымъ руководствомъ императора, имѣетъ огромное значеніе и замѣняетъ имперскіе органы; черезъ него императоръ даетъ указанія по военной части Баваріи, Саксоніи и Вюртембергу. Въ центральномъ военномъ управленіи Пруссіи весьма характерно одновременное существованіе нѣсколькихъ совершенно другъ отъ друга независимыхъ органовъ. Самымъ обширнымъ изъ нихъ является военное министерство, во главѣ котораго стоитъ военный министръ, назначаемый императоромъ; онъ представляетъ военные интересы въ рейхстагѣ (если этого не возьметъ на себя имперскій канцлеръ), за сѣдаетъ, какъ уполномоченный, въ союзномъ совѣтѣ и предсѣдательствуетъ въ комитетѣ для арміи и крѣпостей; передъ рейхстагомъ онъ не отвѣтственъ; контрасигнуетъ онъ лишь тѣ указы императора, которые относятся къ Пруссіи; если указы эти касаются и другихъ государствъ, но не въ силу основныхъ законовъ, то они контрасигнуются имперскимъ канцлеромъ. Въ компетенцію военнаго министерства входятъ дѣла законодательныя, бюджетныя, организаціонныя, административныя, хозяйственныя, о комплектованіи арміи и общее наблюденіе за исполненіемъ законовъ, касающихся арміи. Оно раздѣляется на департаменты и отдѣленія; къ нему же принадлежитъ имперскій военный судъ, въ качествѣ кассационнаго, съ особымъ сенатомъ (отдѣленіемъ) для Баваріи. Съ 1882 г. отъ министерства было отдѣлено отдѣленіе личнаго состава, изъ котораго образованъ военный кабинетъ, находящійся, подъ личнымъ руководствомъ императора, въ завѣдываніи «докладывающаго генераль-адъютанта»; при кабинетѣ секретная военная канцелярія. Это учрежденіе завѣдуетъ дѣлами о производствѣ офицеровъ, назначеніи, наградахъ и т. п. и всѣми дѣлами, относящимися къ высшему управленію арміей. Значеніе кабинета все увеличивается. Фактически онъ имѣетъ общеперское значеніе. Большой генеральный штабъ совершенно не зависитъ отъ военнаго министра; начальникъ его подчиняется прямо императору. Цѣль такого выдѣленія состоитъ въ томъ, чтобы начальникъ его, вѣдающій въ мирное время подготовку государства къ войнѣ, становился во время войны начальникомъ штаба главнокомандующаго. Начальникъ штаба имѣетъ личные доклады у императора, но по вопросамъ, соприкасающимся съ вѣдомствомъ военнаго министра, долженъ входить

въ соглашеніе съ послѣднимъ. Компетенція штаба сводится къ подготовкѣ войскъ и обороны страны, мобилизаціоннымъ и организаціоннымъ вопросамъ, собранію свѣдѣній объ иностранныхъ государствахъ и т. д. Онъ дѣлится на отдѣленія и отдѣлы. Кромѣ того непосредственно императору подчинены генераль-инспекціи и нѣкоторыя инспекціи. Генераль-инспекціи — пять армейскихъ (которымъ подчинены отъ 3 до 5 корпусовъ каждой), кавалеріи, крѣпостной артиллеріи, пѣхотныхъ войскъ и крѣпостей, военнотехническихъ заведеній и др. Ген.-инспекторами назначаются германскіе принцы и заслуженные генералы; они должны руководить строевой и боевой подготовкой войскъ. Такимъ образомъ въ Германіи объединяющимъ отдѣльными органами Ц. военного управленія является только императоръ. Въ Австро-Венгріи раздѣльность Ц. военного управленія вытекаетъ изъ своеобразныхъ политическихъ отношеній. Вооруженная сила состоитъ изъ трехъ независимыхъ одна отъ другой частей: дѣйствующей арміи, австрійскаго ландвера и венгерскаго гонведа. Эти части объединяются только въ лицѣ монарха, дѣйствующаго при посредствѣ соотвѣтственныхъ независимыхъ министерствъ—имперскаго военного и двухъ земской обороны. Во главѣ министерствъ стоятъ назначаемые императоромъ министры, входящіе въ составъ соотвѣтствующихъ кабинетовъ и отвѣтственные передъ делегацией и передъ палатами своихъ государствъ. Дѣятельность этихъ министерствъ отчасти объединяется военной канцеляріей, находящейся въ завѣдываніи генераль-адъютанта; въ ней сосредоточены назначенія и награды; самостоятельнаго значенія она не имѣетъ, но по роду дѣлъ пользуется большимъ вліяніемъ. Военное министерство дѣлится на отдѣленія. Нѣкоторыя изъ отдѣленій подчинены начальнику генеральнаго штаба, который, будучи подчиненъ непосредственно императору и завѣдуя штабомъ всѣхъ вооруженныхъ силъ (съ 1900 г.), направляетъ всѣ дѣла черезъ военного министра. Въ качествѣ вспомогательныхъ органовъ имѣются еще нѣсколько генераль-инспекторовъ специальныхъ войскъ и частей. Непосредственно императору подчинены три генераль-инспектора войскъ, наблюдающіе за единствомъ обученія и духомъ войскъ; они предназначаются командовать арміями во время войны. При военномъ министерствѣ находится верховный военный судъ для арміи и ландвера. Дѣятельность министерствъ земской обороны чисто административная; министры ихъ непосредственно докладываютъ императору, военному же министру лишь сообщаютъ свѣдѣнія о состояніи ихъ частей. Значеніе военного министра и начальника штаба и для этихъ министерствъ постепенно возрастаетъ; тѣмъ не менѣе управленіе вооруженной силой Австро-Венгріи страдаетъ большою разрозненностью. Во Франціи военный министръ фактически является не только начальникомъ центрального военного управленія, но и начальникомъ арміи; хотя по конституціи президентъ республики, какъ глава исполнитель-

ной власти, имѣетъ право располагать арміей, но, какъ неотвѣтственное лицо, управлять ею онъ не можетъ. Военное управленіе представляется въ высшей степени централизованнымъ. Органомъ его служитъ военное министерство, состоящее изъ канцеляріи главнаго штаба, 10 главныхъ управленій и 9 техническихъ комитетовъ; всѣ эти отдѣлы подчинены министру. Кромѣ того, имѣются еще нѣсколько совѣщательныхъ комитетовъ и комиссій смѣшаннаго характера, рѣшенія которыхъ представляются военному министру, но для него не обязательны. Только главный комитетъ кассы національныхъ приношеній въ пользу сухопутныхъ и морскихъ силъ, очень похожій на нашъ Александровскій комитетъ о раненыхъ, находится подъ контролемъ президента республики. Наибольшее значеніе среди отдѣловъ министерства имѣетъ главный штабъ арміи. Положеніе начальника его было возвышено декретомъ 6 мая 1890 г., по которому онъ становится начальникомъ штаба главнокомандующаго на войнѣ; тѣмъ не менѣе изытъ его изъ подчиненія военному министру невозможно, ибо во Франціи нѣтъ такой верховной власти, которая могла бы объединять дѣятельность двухъ независимыхъ органовъ управленія. Въ ряду органовъ военного министерства имѣется верховный военный совѣтъ съ совѣщательнымъ только значеніемъ. Онъ состоитъ, подъ предсѣдательствомъ министра, изъ 10 генераловъ, назначаемыхъ президентомъ, и начальника штаба, какъ докладчика. Совѣтъ разсматриваетъ вопросы о боевой готовности арміи и оборонѣ страны. Вліяніе его на министра чисто нравственное, въ силу высокой авторитетности его членовъ, предназначенныхъ въ военное время къ командованію арміями, а въ мирное время инспектирующихъ и руководящихъ маневрами, по распоряженію министра. Наибольшимъ значеніемъ совѣтъ пользовался при штатскомъ министрѣ Фрейсине, наименьшимъ—при ген. Галифе, когда въ совѣтъ были назначены просто старшіе генералы. Слабою стороною французскаго военного управленія является частая смѣна министровъ, входящихъ въ составъ кабинета и падающихъ вмѣстѣ съ нимъ. Смѣна министра влечетъ за собой смѣну ближайшихъ его сотрудниковъ; поэтому военное управленіе отличается большою неустойчивостью. Постановленіе декрета 6 мая 1890 г., чтобы перемѣна министра не отражалась на начальникѣ штаба, осталось, повидимому, мертвой буквой. Во главѣ англійскаго Ц. военного управленія стоитъ статсъ-секретарь по военнымъ дѣламъ, входящій въ составъ кабинета и почти никогда не принадлежащій къ арміи, такъ какъ избирается изъ членовъ парламента; при немъ два помощника, изъ которыхъ одинъ—постоянный, т. е. не перемѣняющійся при смѣнѣ м-ва. Военное министерство обнимаетъ собою два департамента и военный совѣтъ министерства. Министру непосредственно подчиненъ гражданскій департаментъ, имѣющій хозяйственное значеніе; второй или военный департаментъ подчиненъ главнокомандующему, играетъ роль главнаго штаба и весьма

обширенъ; въ его составъ, между прочимъ, входитъ военный совѣтъ, въ которомъ председательствуетъ главнокомандующій. Въ совѣтъ военнаго министерства председательствуетъ статсъ-секретарь; этотъ совѣтъ—высшее совѣщательное учрежденіе. Начальники главныхъ отдѣловъ военнаго департамента входятъ въ составъ обоихъ совѣтовъ. Они подчинены непосредственно министру, но дѣйствуютъ подъ руководствомъ главнокомандующаго. Этотъ послѣдній до 1870 г. былъ совершенно независимъ отъ министра, съ этого же года его дѣятельность, для объединенія всего военнаго управленія, подчинена контролю министра; но всетаки онъ назначается властью короля и не зависитъ отъ судьбы кабинета. Такимъ образомъ Англія и при частой смѣнѣ министровъ избѣгаетъ неустойчивости взглядовъ на главныя отрасли военнаго управленія. Для обсужденія вопросовъ обороны имѣется особый комитетъ военно-сухопутной и морской обороны; дѣла на его разсмотрѣніе вносятся военнымъ статсъ-секретаремъ или первымъ лордомъ адмиралтейства; въ составъ его входятъ начальники главныхъ отдѣловъ военнаго и морского министерствъ. Въ Италіи военный министр—начальникъ всѣхъ войскъ; ему же подчинено все Ц. управленіе, сосредоточенное въ военномъ министерствѣ; онъ входитъ въ составъ кабинета и часто поэтому мѣняется, но такъ какъ общее руководство вооруженной силой принадлежитъ королю, то смѣна министровъ отзывается на направленіи военной дѣятельности не особенно сильно. Ср. А. Добровольскій, «Основы организаціи Ц. военнаго управленія въ Россіи и важнѣйшихъ Западно-Европейскихъ государствахъ» (СПб., 1901); А. Редигеръ, «Комплектованіе и устройство вооруженной силы» (изд. 3, СПб., 1900). Подробная литература у Добровольскаго.

Центральное тѣлце — синонимъ центрозома (см.). Въ тоже время это названіе примѣняется къ центральному участку бактерій и нѣкоторыхъ водорослей, сравнимаемому съ ядромъ.

Центральный или **осевой органъ**—особый органъ, играющій, вѣроятно, роль лимфатической железы. Онъ свойствененъ морскимъ звѣздамъ, офиурамъ и ежамъ; при чемъ у этихъ формъ онъ представляетъ трабекулярное скопленіе соединительной ткани, въ ячейкахъ которой залегаютъ округлыя клѣтки, дающія дѣленіемъ лимфатическія. Ц. органъ, вытянутый въ спинно-брюшномъ направленіи и лежащій въ осевомъ кровеносномъ синусѣ, развивается изъ целотелія полости тѣла. Ранѣе онъ описывался за сердце, за почку, за железу и т. п. У морскихъ лилій этотъ органъ, лежащій своей аборальной частью въ особомъ замкнутомъ и подѣленномъ на пять камеръ участкѣ полости тѣла, состоитъ изъ сплетенія каналовъ или шнуровъ, составленныхъ изъ цилиндрическихъ клѣтокъ. На оральной концѣ онъ даетъ пять лучей, продолжающихся въ руки въ видѣ половыхъ шнуровъ и весьма вѣроятно, что половыя трубки морскихъ лилій являются результатомъ разрастанія Ц. органа.

В. М. Ш.

Центральный статистическій комитетъ — см. Статистика (XXXI, 497 и сл.).

Центральный цилиндръ — совокупность проводящихъ элементовъ въ растеніи, ограниченная болѣе или менѣе рѣзко отъ сосѣднихъ тканей. По терминологіи Ванъ-Тигема, Ц. цилиндръ является «столбомъ» (stèle). Наболѣе ясно выраженъ Ц. цилиндръ въ корнѣ, гдѣ первичная кора ограничивается отъ Ц. цилиндра слоемъ клѣтокъ, часто сильно утолщенныхъ и напоминающихъ по своимъ свойствамъ кожуру; это «внутренняя кожа» — энтодерма. Между энтодермой и сосудистыми пучками въ Ц. цилиндрѣ проходитъ одинъ или нѣсколько слоевъ клѣточекъ—перидикль или перикамбій. Внутреннее строеніе Ц. цилиндра будетъ различно, возьмемъ ли мы Ц. цилиндръ корня или стебля, возьмемъ ли цвѣтковое растеніе или высшее споровое, напр. папоротникъ. Общимъ остается во всѣхъ этихъ случаяхъ физиологическая роль Ц. цилиндра въ качествѣ передатчика веществъ по растенію. Кроме того, характернымъ для Ц. цилиндра является то, что онъ развивается изъ «плеромы» — внутренняго слоя зародышевыхъ клѣтокъ въ точкѣ роста. Въ большинствѣ случаевъ, Ц. цилиндръ одинъ (стебли и корни «моностелическіе»). Въ иныхъ случаяхъ, однако (какъ напр. у папоротниковъ), первоначально одиночный Ц. цилиндръ, впоследствии вѣтвится такъ, что на поперечныхъ срѣзахъ оказывается нѣсколько Ц. цилиндровъ, каждый со своимъ перидиклемъ и энтодермой («имзостелическіе» стебли Страссбургера). Въ нѣкоторыхъ стебляхъ нельзя обнаружить Ц. цилиндра (стебли астелическіе).

Центральныя оси скоростей и силъ.—При самомъ общемъ движеніи твердаго тѣла (см. Движеніе, X, 179—180) скорости разныхъ точекъ твердаго тѣла суть геометрическія суммы изъ скорости одной изъ точекъ твердаго тѣла (которую мы принимаемъ за начало прямоугольныхъ осей координатъ, неизмѣнно-связанныхъ съ твердымъ тѣломъ) и ихъ вращательныхъ скоростей вокругъ мгновенной оси, проходящей черезъ ту точку. Вращательная скорость равна произведенію изъ мгновенной угловой скорости (см. Вращательное движеніе, VII, 349) на разстояніе разсматриваемой точки отъ мгновенной оси. Въ статьѣ Винтовья линіи, движенія и поверхности (VI, 493) было упомянуто, что самыя общія движенія твердаго тѣла можно разсматривать какъ винтовья движенія съ измѣняющимся шагомъ вокругъ измѣняющихся свое направленіе винтовыхъ осей. Въ кинематикѣ доказывается, что каково бы ни было движеніе твердаго тѣла и каковы бы ни были скорости точекъ тѣла, всегда можно найти такую ось, параллельную мгновенной оси, скорости точекъ которой направлены вдоль по этой оси. Ось эта называется винтовой или *Ц. осью скоростей*. Въ статикѣ твердаго тѣла доказывается, что если къ твердому тѣлу приложены какія бы то ни было силы, то всегда можетъ быть найдена такая ось въ тѣлѣ, параллельная главному вектору силъ,

что главный момент совокупности данныхъ сила вокругъ любой точки этой оси параллельна или параллельно противоположенъ главному вектору, т. е. сказать иначе, направленъ по этой оси. Такая ось называется *Ц. осью совокупности силъ, приложенныхъ къ твердому тѣлу.*

Центральныя провинціи—непосредственно подчиненныя индобританскому правительству въ Калькуттѣ, расположены почти по срединѣ полу-ва Индостана, между 17°50' и 24°27' с. шир. и 76° и 85°15' в. д. Занимаютъ 315864 кв. км., изъ которыхъ 218704 подчинены непосредственно англичанамъ, а 97160 заключаютъ въ себѣ 15 небольшихъ вассальныхъ владѣній. Большая часть пространства представляетъ волнообразную, холмистую страну. Гористый характеръ Ц. провинціи имѣютъ лишь въ своей сѣв. части, куда заходитъ восточное продолженіе Внудійскихъ горъ, такъ назыв. Каймуръ-Рэнджи, и въ южной и западной частяхъ (отроги Гатовъ). Горы Сатпура образуютъ съ восточн. половиной Внудійской горной цѣпи широкую долину, чрезъ которую течетъ р. Нарбада, разграничивающая Ц. провинціи отъ Ц. Индіи. Въ восточной части простирается обширная равнина Чатисгарь, омываемая на С среднимъ и верхнимъ теченіемъ Магананди, главной рѣки Ц. провинцій. Кроме этого Ц. провинціи орошаются на Ю лѣвыми притоками Годавари—Сабари, Индравати и Вэнъ-Гангомъ, и Варда. Нарбада только своимъ верхнимъ бассейномъ принадлежитъ Ц. провинціямъ. О климатѣ см. Индія. Значительная часть необработанной земли занята непроходимыми лѣсами и джанглями (зарослями). Бассейны рѣкъ, равнина Чатисгарь и область между горами Сатпура и р. Вардой самая плодородная, воздѣланная и густо населенная часть Ц. провинцій. Воздѣлываются хлопокъ, рисъ, маисъ, пшеница, сахарный тростникъ, сафлоръ, макъ (опіумъ). Пчеловодство. Лѣса доставляютъ хорошій строевой и подѣлочный матеріалъ, древесныя смолы. Въ сѣв. склонахъ горъ Сатпура добываютъ желѣзную руду и каменный уголь. Жит. въ 1891 г. было 12994805 (40 на 1 кв. км.), изъ которыхъ 10784291 приходилось на мѣстности, непосредственно подчиненныя англ. правительству, а 2160511—на вассальные государства. Важнѣйшее изъ вассальныхъ государствъ—Бастаръ (33699 кв. км. и 310884 жит.). Населеніе состоитъ преимущественно изъ гондовъ, которые, до основанія государства Дели, образовали въ этихъ странахъ 4 государства, подъ властью туземныхъ князей, но позже смѣшались съ раджпутами. Въ 1891 г. 10½ милл. чел. принадлежали къ браманизму, около 2 милліоновъ—къ туземнымъ культамъ; около 50 тыс. джайновъ, 300 тыс. мусульманъ, 13308 христіанъ, 781 буддистовъ, 780 парсовъ, 176 евреевъ. Господствующими языками являются индусскій (индустани) на С и В, на Ю—телугу, на З—маратхскій; въ глухихъ центральныхъ мѣстностяхъ говорятъ на языкѣ гондовъ. Всеобщій разговорный и всѣмъ понятный языкъ—индустани. Главныя занятія населенія—земледѣліе и скотоводство. Торговля незначительна; промышлен-

ность слабо развита. Шоссейныхъ путей 3345 км., водяныхъ путей 1693 км., желѣзныхъ дорогъ 378 км. (соединеніе Нагпура съ Бомбеємъ). Ц. провинціи образованы въ 1861 г. Онѣ состоятъ изъ 4-хъ дивизій—Чатисгарь, Джабалпуръ, Нагпуръ и Нарбада. Болѣе значительные города: Нагпуръ, мѣстопробываніе высшихъ правительственныхъ мѣстъ (117014 жит.), Джабалпуръ (84481 жит.), Камтги (43159 жит.), Сагаръ (44674 жит), Барганпуръ (32252 жит.) и Райпуръ (23759 жит.).

Центральныя силы.—Подъ этимъ именемъ подразумѣваются тѣ силы, которыя притягиваютъ матеріальныя точки къ какому либо центру или отталкиваютъ ихъ отъ центра. Величины такихъ силъ предполагаются пропорціональными массѣ точки, къ которой онѣ приложены и зависящими отъ величины разстоянія точки отъ центра. Къ тѣмъ же силамъ причисляются и силы взаимодѣйствія между матеріальными точками, равныя и прямопротивоположныя, притягательныя или отталкивательныя. Таковы силы тяготѣнія, силы взаимодѣйствія между количествами электричества и между количествами магнитными, также и силы молекулярныя. *Д. Б.*

Центроацциозныя клѣтки.—Тонкія выводныя трубочки, такъ назыв. *вставочныя трубки*, поджелудочной железы (pancreas) выстланы особенными плоскими клѣтками. Въ томъ мѣстѣ, гдѣ каждая подобная трубка переходитъ въ расширенный секреторный отдѣлъ, имѣющій форму пузыря (асіпус), означенныя клѣтки вдвигаются въ послѣдній и на небольшомъ протяженіи покрываютъ железистыя клѣтки. Такъ какъ означенныя клѣтки помѣщаются внутри пузырьковъ, то ихъ поэтому и называютъ «Ц. клѣтками».

Центровѣжная сила.—Если матеріальная точка движется по какой-либо кривой линіи, съ которой не можетъ сойти, то она оказываетъ давленіе на кривую. Та часть давленія, которая направлена по нормали къ кривой, проведенной изъ точки ея въ направленіи, противоположномъ главной нормали, т. е. внаружу относительно этого центра,

равняется $\frac{mv^2}{\rho}$, гдѣ m —масса точки, v —скорость ея, ρ —величина радіуса кривизны кривой въ разсматриваемой точкѣ. Эта сила называется *Ц. силою.* *Д. Б.*

Центровѣжные нервы—суть нервы, проводящіе нервное возбужденіе отъ центровъ къ периферіи, другими словами, отъ мозга головного или спинного и даже узловъ симпатической нервной системы къ различнымъ тканямъ и рабочимъ органамъ тѣла. Сюда относятся, такимъ образомъ, всѣ двигательныя, сосудодвигательныя, отдѣлительныя, трофическія нервы и т. д. Словомъ, всѣ нервы, такъ или иначе обуславливающіе Ц. иннервацию тканей и органовъ. *И. Т.*

Центровѣжный насосъ.—Мысль о возможности выкачивать воду при посредствѣ центровѣжной силы опредѣленно высказана была въ рукописяхъ Леонардо да Винчи (1452—1519), изданныхъ Равессонъ-Мольенъ. Въ отдѣлѣ «Средства для осушенія болотъ, граничащихъ съ моремъ», написано:

«рука, вращающаяся въ сосудѣ, на половину наполненномъ водою, производить искусственный водоворотъ, обнажающій дно до соприкосновенія его съ воздухомъ». На основаніи этого замѣчанія слѣдуютъ нѣсколько схематическихъ рисунковъ, изображающихъ

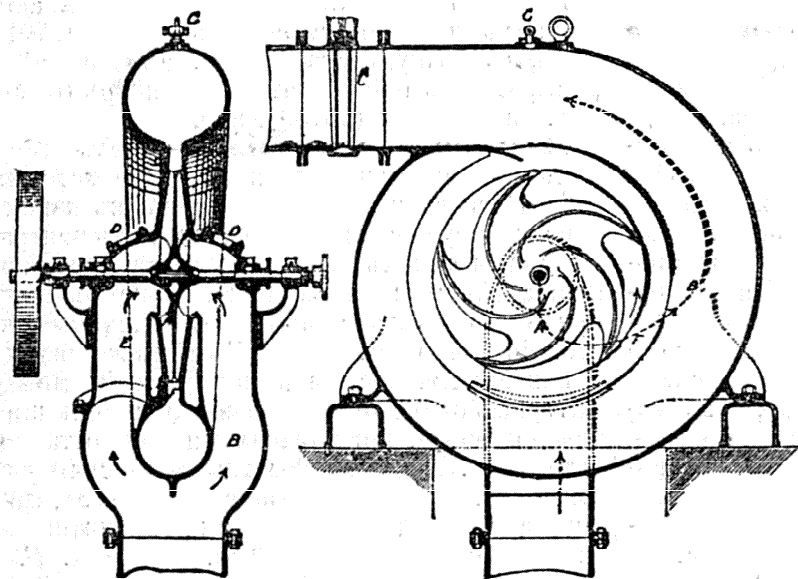

воду болота и моря, раздѣленную плотиною, чрезъ которую проходитъ сифонъ, открывающійся въ морѣ, въ центрѣ водоворота, производящагося вертушкою, приводимою въ движеніе лошадьми или другою силою. Въ 1732 г. Ц. насосъ былъ осуществленъ Демуромъ, а въ 1777 г. маркизомъ Дюкрестъ; однако, настоящій, практически примѣнимый Ц. насосъ появился лишь на первой всемирной выставкѣ 1851 г. и былъ построенъ Аппольдомъ. Въ сущности Ц. насосъ есть обращенная турбина (XXXIV, 328): если бы начать вращать центральное колесо турбины посторонней двигательной силою въ обратную сторону, то она станетъ поднимать воду. Какъ видно изъ приложеннаго чертежа двухъ разрѣзовъ Ц. насоса современной конструкции, назначеннаго для поднятія воды на 16 фт. при скорости въ трубѣ въ 7 фт. въ 1 сек., вода входитъ вдоль вала колеса *A* съ обѣихъ его концовъ чрезъ раздвоенную трубу *B*, приобрѣтаетъ постепенно скорость, равную скорости его окружности, и выходитъ чрезъ трубу съ задвижкой *C*; траекторія одной изъ частицъ воды обозначена пунктирной линіей со стрѣлками. Пока насосъ еще полонъ воздуха, онъ дѣйствуетъ какъ вентиляторъ и производимое разреженіе воздуха способно поднять воду лишь на незначительную высоту. Поэтому Ц. насосъ не всегда можетъ начать работать самъ собою, и сверху устраивается трубка *G* съ крапомъ, чрезъ которую можно наполнять насосъ водою чрезъ средство парового эжектора или ручного насоса. Ц. насосы примѣняются, главнымъ образомъ, при гидравлическихъ работахъ и вообще тамъ, гдѣ надо поднимать большія массы воды на большую высоту, особенно, если вода мутная и содержитъ песокъ и плавающіе предметы. Отверстія *DD* назначены для удобнаго очищенія реберъ колеса; когда

его необходимо вынуть всего, отвинчиваютъ круглую крышку *E*. Полезное дѣйствіе этого насоса около 70%; оно сильно зависитъ отъ многихъ подробностей конструкции: отъ формы реберъ колеса, отъ присутствія водоворотной камеры *F* и отъ того, дѣйствуетъ ли насосъ при высотѣ поднятія и скорости вращенія, для которыхъ онъ предназначенъ. При всякомъ крутомъ измѣненіи направленія скорости частичекъ воды, образуются вихри, вызывающіе потерю энергіи на внутреннее треніе, а также на треніе о стѣнки; поэтому ребрамъ придаютъ форму тщательно опредѣленную опытами и вычисленіемъ, чтобы вода отдѣлилась отъ окружности колеса по направленію близкаго къ касательной (отъ 22 до 30°) и не удалялась прямо о стѣнки кожуха. Кольцеобразное свободное пространство *F* способствуетъ тому же результату. Въ настоящее время Ц. насосъ оказался очень удобнымъ

и для поднятія воды на большую высоту при посредствѣ быстро вращающагося электромотора, дѣйствующаго непосредственно на его валъ. *В. Лермантовъ.*

Центрованіе снаряда — т. е. совмѣщеніе его оси фигуры съ осью канала орудія, необходимое для устойчивости вращенія, примѣняется только въ нарѣзной артиллеріи и достигается примѣненіемъ къ снарядамъ готовыхъ выступовъ, толстой или тонкой свинцовой оболочки, центрующаго мѣднаго пояска или центрующаго утолщенія (см. Снаряды). Наилучшимъ изъ нынѣ принятыхъ способовъ должно признать центрующій поясокъ, такъ какъ свинцовыя ведущія у Ц. части непригодны для современной артиллеріи, ибо не выдерживаютъ большихъ скоростей. Ц. утолщенія, хотя и менѣе способны выдерживать Ц. снаряда, но имѣютъ солидное преимущество во 1-хъ по легкости изготовленія, такъ какъ вѣзаніе центрующаго пояска требуетъ заточиванія желобка, что весьма трудно въ закаленныхъ броневойныхъ снарядахъ, а во 2-хъ это уменьшаетъ прочность снарядовъ какъ броневойныхъ, такъ особенно тонкостѣнныхъ (фугасныхъ). Въ настоящее время всѣ снаряды, кромѣ шрапнелей, готовятся съ центрующими утолщеніями.

Центрозома или *центральное тѣлице* — особое тѣлице, наблюдаемое въ большинствѣ клѣтокъ и имѣющее, повидимому, свою опредѣленную функцію въ клѣткѣ. Относительно природы этого тѣлица нѣтъ вполне установленнаго взгляда и нѣкоторые цитологи до сихъ поръ считаютъ Ц. за обособившійся участокъ клѣточной протоплазмы вслѣдствіе того, что окружающая его протоплазма получаетъ, какъ увидимъ, своеобразное расположеніе. Ц. съ этой точки зрѣнія лишь кажущееся явленіе, но, однако, повидимому за Ц. надо признать пѣкоторую самостоятель-

ность. Въ рѣдкихъ случаяхъ наблюдали (впервые Брауэръ въ мужскихъ половыхъ клѣткахъ лошадиной аскариды), что Ц. лежитъ въ ядрѣ, почему и приписываютъ ей происхождение на счетъ ядра. Такъ у одной турбелларии (*Thysanozoon*) Ц. появляется въ яйцѣ въ видѣ хроматиннаго волокна и выходитъ изъ ядра въ протоплазму. Обыкновенно же Ц. является въ видѣ небольшого лежащаго около ядра сильно преломляющаго свѣтъ тѣльца, имѣющаго свои специфическія реакціи, вродѣ энергичнаго окрашиванія желѣзноквасцовымъ гематоксилиномъ, хотя, по Фишеру (1899), эту же окраску даютъ и нѣкоторыя другія зернистости. Кругомъ этого тѣльца наблюдается слой протоплазмы, который носитъ названіе центросферы или сферы притяженія, или архоплазмы. Отъ этой сферы въ извѣстные періоды жизни клѣтки можно отличить отходящіе плазматическіе лучи въ видѣ звѣзды или астросферы. Впрочемъ, терминологія этой части клѣтки не вполне установлена. Въ окружающей Ц. протоплазмѣ можно отличить два слоя: внутренней, болѣе ясно очерченный на периферіи, и наружный, не ясно отграниченный отъ протоплазмы клѣтки, и въ примѣненіи терминологіи къ этимъ частямъ существуетъ значительное разнообразіе. Одни сферой притяженія называютъ внутренній изъ упомянутыхъ слоевъ, а наружный считаютъ непостояннымъ, чисто протоплазматическимъ образованіемъ. Другіе, наоборотъ, внутренней слой называютъ Ц., оставляя за центральными зернистостями названіе центрального тѣльца, а за периферическимъ слоемъ — сферы притяженія. Съ точки зрѣнія теоріи ячеистаго строенія протоплазмы Ц. рассматриваютъ какъ одну или нѣсколько ячеекъ, архоплазму какъ участокъ обыкновенной протоплазмы, но лишь съ крайне мелкими ячеями, а радиальныя волокна звѣзды за результатъ сліянія вытянутыхъ по радіусамъ ея ячей. Что касается до Ц. въ тѣлѣ одноклѣточныхъ простѣйшихъ животныхъ, то во многихъ случаяхъ она обнаружена съ полной ясностью. Такъ, напр., Ишикава наблюдалъ ее у ночесвѣтки, Шаудинъ у Рагасоева, загадочнаго организма, проходящаго стадію амебы и потомъ превращающагося въ типичнаго жгутиконосца, а также у солнечниковъ и др. Гертвигъ у *Actinosphaerium* наблюдалъ образованіе Ц. внутри ядра и выходъ ея изъ ядра въ клѣтку, такъ что и у простѣйшихъ она по природѣ и происхожденію принадлежитъ ядру. Иногда въ тѣлѣ простѣйшихъ наблюдалось и звѣздчатое расположеніе протоплазмы кругомъ Ц., тогда какъ въ другихъ случаяхъ его не было замѣтно. Въ нѣкоторыхъ клѣткахъ наблюдаются еще «придаточныя ядра». Весьма вѣроятно, что подѣ этимъ именемъ разумѣютъ нѣсколько разнородныхъ образованій, которыхъ природа далеко еще не выяснена. Боллестъ-Ли приходитъ къ заключенію, что въ однихъ случаяхъ подѣ этимъ именемъ описывались центрозома съ ихъ сферами, которыхъ иногда, повидимому, могутъ дегенерировать и служить какъ бы центромъ для образованія въ клѣткѣ своеобразныхъ

отложеній, извѣстныхъ подѣ именемъ желточныхъ ядеръ въ яйцахъ пауковъ и др., въ другихъ случаяхъ подѣ этимъ именемъ описывались части хроматина, вытолкнутыя ядромъ въ клѣтку, а въ третьихъ—специально протоплазматическія образованія и т. п. Передѣ дѣленіемъ клѣтки, иногда весьма долго, Ц. тоже дѣлится и случается, что еще процессъ этого дѣленія не оконченъ, а Ц. уже раздѣлилась въ видахъ слѣдующаго дѣленія клѣтки. За дѣленіемъ Ц. обыкновенно слѣдуетъ дѣленіе архоплазмы и всей астросферы, а потомъ ядра и клѣтки. Однако, съ точностью мы знаемъ роль Ц. при каріокинетическомъ дѣленіи, а ея роль при прямомъ дѣленіи невыяснена, тогда какъ при почкованіи у простѣйшихъ, по наблюденіямъ Шаудина, въ отпочковывающемся участкѣ Ц. возникаетъ заново. Нѣкоторые приписываютъ чрезвычайно важную роль Ц. и астросферѣ при дѣленіи клѣтки. Расположеніе радиально расходящимся лучами протоплазмы кругомъ Ц. и ея влияніе на дѣленіе ядра дали прежде всего идею объ электрическомъ воздѣйствіи Ц. на клѣтку. Галлардо (1896) взялъ цилиндрической сосудъ, наполненный терпентиномъ съ кристаллами сѣрнокислаго хирина, и на концахъ его помѣстилъ по одному цуговчатому проводнику, стоявшему въ сообщеніи съ электростатической машиной. При разрядахъ послѣдней онъ получилъ такое расположеніе кристалловъ хирина около цуговокъ, какое представляетъ ахроматинное вещество при непосредствѣннѣ дѣленіи. т. е. систему лучей веретена и двѣ системы лучей около сферъ притяженія. Идея относительно участія электрическихъ силъ при дѣленіи клѣтки была впервые высказана Геннеги и Циглеромъ, но послѣдующія наблюденія надѣ влияніемъ электрическаго тока на дѣлящаяся клѣтка показали, что самое большее, чего мы можемъ достигнуть — это удлиненія клѣтокъ и каріокинетическихъ фигуръ по направленію тока въ мѣстахъ приложенія электродовъ, и на направленіе дѣленія токъ не влияетъ. Рядъ другихъ авторовъ, какъ Ванъ-Бенеденъ, Рабль, Бовери, а въ позднѣйшее время Гейденгайнъ, придаютъ

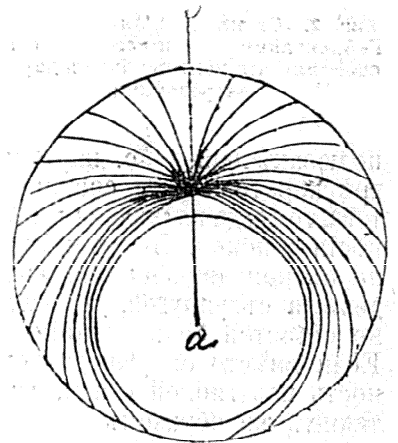

Фиг. 1. Схема клѣтки по Гейденгайну; *ac*—клеточная ось, соединяющая центръ ядра, клѣтки и центрозома (микроцентр).

главное значеніе сокращенію лучей, или, по ихъ представленію фибриллъ ахроматинной и плазматической фигуры. Мы остановимся на воззрѣніяхъ Гейденгайна, иллюстрируемыхъ придуманнымъ имъ механизмомъ. Въ клѣткѣ Гейденгайна отличаетъ (фиг. 1) ось, соединяющую центръ ядра, центръ клѣтки и Ц. (микроцентр)—три точки, лежащія въ покоя-

шейся клеткѣ на одной прямой. Если бы въ клеткѣ не было ядра, то Ц. лежала бы въ центрѣ клетки, а вслѣдствіе присутствія ядра она лежитъ эксцентрично. Къ Ц. и къ периферіи клетки прикрѣпляются фибриллы, сократимыя и неравной длины. При отсутствіи ядра онѣ удерживали бы Ц. въ центрѣ клетки, но такъ какъ ядро сдвигаетъ Ц., то однѣ изъ фибриллъ въ силу ихъ эластичности укорачиваются, другія удлиняются, и наиболѣе длинныя фибриллы, охватывающія кругомъ ядро, находятся въ состояніи наибольшаго натяженія. Гейденгайнъ для воспроизведенія этихъ отношеній взялъ округлый столъ. Ц. изображали два связанныхъ кольца. Къ нимъ прикрѣпляли каучуковые шнуры равной длины, при чемъ одна половина шнуровъ прикрѣплялась къ одному кольцу, другая къ другому, а другимъ концомъ всѣ шнуры были укрѣплены на периферіи стола. Положеніе Ц. было въ центрѣ стола. Затѣмъ между шнурами вкладывался округлый кусокъ картона, изображающій ядро. Если два кольца, изображающія Ц., соединить пучкомъ растяжимыхъ нитей, то они, какъ показываетъ фиг. 2, подъ влияніемъ натяженія каучуковыхъ шнуровъ разойдутся. Такимъ образомъ, это расхождение изображаетъ дѣленіе Ц., при чемъ въ клеткѣ это расхождение сопровождается, вѣроятно, разрастаніемъ центрального веретена (см.), соединяющаго Ц. Очевидно, что, если бы обѣ Ц. (въ модели кольца) помѣстились на

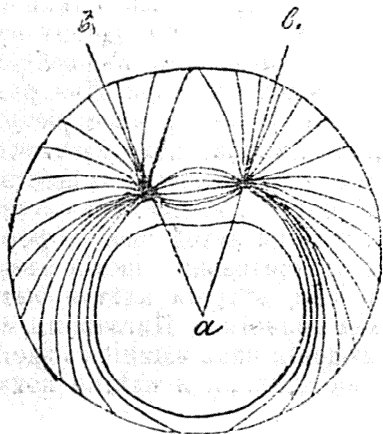

Фиг. 2. Схема дѣленія клетки по Гейденгайну. *ав* и *авв*—двѣ оси, соединяющія центръ ядра съ двумя центрозомами.

полюсахъ ядра (т. е. картона), а ядро въ центрѣ веретена (т. е. соединяющихъ кольца нитей), то тогда клетка достигла бы стадіи равновѣсія и покоя. Но въ клеткѣ мы имѣемъ дѣло не съ неподвижной окружностью, какъ въ модели, а съ упругой, и натяженіе фибриллей не остается безъ вліянія на форму клетки. Если вмѣсто окружности стола взять окружность изъ гибкой стали, укрѣпивъ внутри ея такимъ же образомъ два кольца, соединенныхъ растяжимыми нитями между собой и съ периферіей кольца, то въ силу условій натяженія растяженіе колець будетъ сопровождаться удлиненіемъ окружности и даже образованіемъ посрединѣ ея перетяжки, представляющей какъ бы начало дѣленія самой клетки. Такимъ образомъ, дѣленіе Ц., ядра и клетки происходитъ всегда въ направленіи, перпендикулярномъ къ клеточной оси, и дѣленіе, по Гейденгайну, является слѣдствіемъ условій натяженія клеточныхъ фибриллъ. Самое натяженіе обуславливается положеніемъ ядра и натяженіемъ поверхностныхъ слоевъ

клетки вслѣдствіе нѣкотораго давленія со стороны находящейся въ клеткѣ жидкости или такъ назыв. тургора (см.). Наконецъ, третье воззрѣніе, высказанное Бюкли и развитое Румблеромъ, ищетъ причину дѣленія въ осмотическихъ явленіяхъ, происходящихъ въ клеткѣ. Осмотическое перемѣщеніе жидкости, по Румблеру, является главной причиною, вызывающей дѣленіе Ц. и ядра. Замѣчено, что сфера притяженія въ началѣ дѣленія уменьшается, а ядро увеличивается въ объемѣ. Если мы допустимъ, что лучи протоплазмы, отходящіе отъ сферы (фиг. 3) и образовавшіеся вслѣдствіе выше указанныхъ осмотическихъ явленій, окружаютъ ядро, на подобіе кольца, то увеличеніе объема ядра должно вызвать напряженіе этихъ лучей и разрывъ ихъ въ мѣстѣ наиболѣе эластичномъ, въ области сферы притяженія, что и вызоветъ раздѣленіе сферы и Ц. и расхождение ихъ. Затѣмъ наступаетъ увеличеніе объема сферъ притяженія и въ силу этого образованіе около нихъ системы лучей. Въ силу чисто механическихъ законовъ, раздѣлившіяся сферы устремляются по направленію лучей меньшаго радіуса, т. е. къ полюсамъ ядра. При такомъ положеніи части ядернаго веретена, ближайшія къ сферамъ, отдавшія болѣе воды этимъ послѣднимъ, будутъ эластичнѣе и болѣе вязкими, чѣмъ экваторіальныя части веретена. Въ силу происходящихъ осмотическихъ процессовъ менѣе эластичныя и болѣе богатая водой ячейки притягиваются болѣе эластичными и менѣе богатыми водой, а слѣдовательно, экваторіальныя ячейки будутъ приближаться къ полярнымъ, увлекаая при этомъ хромозомы по направленію къ двумъ полюсамъ. Затѣмъ, сферы притяженія снова теряютъ способность имбириванія водой и уменьшаются, протоплазма принимаетъ равномерную консистенцію и лучистость пропадаетъ. Такимъ образомъ, Румблеръ главнымъ факторомъ сокращенія лучей видитъ перемѣщеніе жидкости или явленія осмоса въ различныхъ частяхъ клетки. Впрочемъ, онъ, какъ и Гейденгайнъ, допускаетъ (1897) вліяніе цѣлаго ряда факторовъ: измѣненія объема ядра, натяженія лучей, измѣненія формы клетки передъ дѣленіемъ, но въ общемъ его гипотеза является попыткой перенести гипотезу Гейденгайна на почву теоріи ячештопѣнистаго строенія протоплазмы. Возможно дѣленіе клетки при отсутствіи Ц., а равно при наличности ея, но въ отсутствіи ядра (см. Физиологическое раздѣленіе труда; здѣсь же разобранъ вопросъ о роли Ц. въ отправленіяхъ покоящейся клетки). Что касается до роли Ц. при оплодотвореніи, то надо раз-

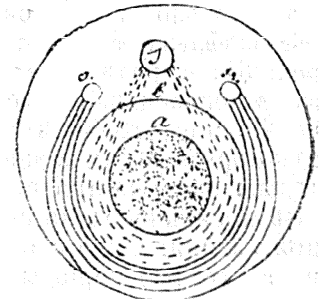

Фиг. 3. Схема дѣленія клетки по Румблеру. *а*—ядро до имбириванія; *б*—контуръ ядра послѣ имбириванія жидкостью; *с*—сфера притяженія и ходъ лучей до раздѣленія; *с* и *с*—сферы притяженія и ходъ лучей послѣ раздѣленія.

личать судьбу Ц. женской или Ц. яйца и Ц. мужской или Ц. живчика. У лошадиной аскариды, судьба мужской Ц., по видимому, такова: она дѣлится пополамъ и образуетъ такимъ образомъ двѣ Ц., которыя ложатся на полюсахъ образующейся каріокинетической фигуры, обрываются системами радиальныхъ лучей и даютъ каждая Ц. двухъ первыхъ дочернихъ клѣтокъ. Бовери, а затѣмъ цѣлый рядъ изслѣдователей у весьма разнообразныхъ формъ наблюдали или допускаютъ исчезновеніе женской Ц. и большинство ихъ утверждаетъ, что Ц. первой каріокинетической фигуры образуются дѣленіемъ только одной мужской Ц. Фоль описалъ, что у морскихъ ежей, а равно и нѣкоторыхъ другихъ формъ женская Ц. тоже дѣлится на 2 части, которыя сливаются попарно съ раздѣлившейся мужской и потомъ продукты слиянія образуютъ уже Ц. дочернихъ клѣтокъ. Процессъ этотъ онъ назвалъ кадрилию центровъ, и при этомъ процессѣ Ц. каждой клѣтки дробящагося яйца, подобно ядру, является двойственного происхожденія: мужской и женской. Надо замѣтить, что наблюденія Фоль нашли подтвержденіе въ наблюденіяхъ Гиньяра надъ растениями, а также и въ наблюденіяхъ надъ нѣкоторыми животными, напр. Конклина надъ моллюсками, фанъ-деръ-Штрихта надъ турбелларіями и др. Наконецъ, если нѣкоторые не видѣли настоящей кадрили центровъ, то все же утверждаютъ, что женская Ц. еще замѣтна въ яйцѣ послѣ выдѣленія второго редуционнаго пузырька. Такимъ образомъ, по видимому, возможны два случая. Первый случай, когда Ц. оплодотвореннаго яйца образуются слияніемъ мужской и женской Ц. Второй случай, когда Ц. оплодотвореннаго яйца образуются дѣленіемъ одной мужской, причемъ женская по нѣкоторымъ дегенерируетъ въ яйцѣ, а по другимъ — всецѣло выталкивается вмѣстѣ съ редуционнымъ пузырькомъ. Наконецъ, наблюденія Уилера (Wheeler) надъ своеобразнымъ червемъ *Mysostoma* заставляютъ допустить третій случай, а именно, по словамъ этого автора, живчикъ *Mysostoma* не содержитъ Ц., и Ц. оплодотвореннаго яйца образуется исключительно на счетъ женской. Впрочемъ, Костанецкій отрицаетъ эти наблюденія и оплодотвореніе у этого червя относитъ къ типу аскариды. Во всякомъ случаѣ, первый типъ надо считать исходной, болѣе древней формой, а прочіе два — его видоизмѣненіями. Если допустить, что Ц. вовсе не имѣетъ никакого отношенія къ передачѣ наследственныхъ свойствъ отца и матери потомству, а является исключительно кинетическимъ центромъ (см. Центросфера), то такое разнообразіе въ происхожденіи Ц. оплодотвореннаго яйца не представитъ ничего парадоксальнаго. При образованіи редуционныхъ пузырьковъ у насѣкомыхъ Генкинъ обнаружилъ Ц. и астросферу пузырька дѣйствіемъ повышеннаго атмосфернаго давленія, а Сала — въ яйцахъ аскариды путемъ ихъ охлажденія, а въ другихъ случаяхъ она доступна наблюденію при обыкновенныхъ условіяхъ. Надо думать, что Ц. всегда присутствуетъ въ редуционныхъ пузырькахъ. Ср.

Шимкевичъ, «Біологическія основы зоологіи» (СПб., 1901); Э. Вильсонъ, «Роль клѣтки въ развитіи и наследственности» (М., 1900, переводъ Линдемана), гдѣ приведена специальная литература. В. Шимкевичъ.

Центроиды. — При движеніи твердаго тѣла параллельно неподвижной плоскости или при движеніи плоской неизмѣняемой фигуры въ ея плоскости всегда найдется такая точка, скорость которой равна нулю. Точка эта называется мгновеннымъ центромъ (см. Центр). При движеніи этотъ мгновенный центръ переходитъ въ другія точки неподвижной плоскости и въ другія точки движущейся фигуры. Если переходъ этотъ совершается непрерывнымъ образомъ, то мгновенный центръ вычерчиваетъ на неподвижной плоскости кривую, называемую *неподвижною центроидою*, а въ плоской фигурѣ — другую кривую, называемую *движущеюся центроидою*. Обѣ Ц. прикасаются въ той точкѣ, которая служитъ центромъ въ рассматриваемомъ мгновеніи и движущаяся центроида катится по неподвижной безъ скольженія. Если плоскій многоугольникъ катится безъ скольженія по прямой линіи, то мгновенный центръ перескакиваетъ по этой прямой отъ мѣста, занимаемаго на ней одною вершиною, до мѣста, которое займетъ слѣдующая вершина, и т. д. Д. Б.

Центролецитальные яйца — яйца съ желткомъ, собраннымъ въ центральной части яйца и потому по большей части съ частичнымъ поверхностнымъ дробленіемъ (см.). Такія яйца свойственны, главнымъ образомъ, членистоногимъ и могутъ быть противопоставлены яйцамъ безъ запаса желтка или алецитальнымъ, или съ желткомъ, собраннымъ у вегетативнаго полюса, или телолецитальнымъ. Первые имѣютъ полное и равномерное дробленіе, вторыя — полное неравномерное или частичное дискоидальное дробленіе. Впрочемъ, и Ц. яйца могутъ начать развитіе съ полного дробленія, а потомъ, вслѣдствіе выдѣленія желтка изъ blastomeres въ сегментационную полость, перейти къ поверхностному, какъ это имѣетъ мѣсто у веслоногихъ ракообразныхъ. Иногда самое поверхностное дробленіе называютъ Ц.

Центростремительное ускореніе. — При движеніи матеріальной точки на какой нибудь траекторіи проекція ускоренія (XXXV, 2) на главную нормаль, величина которой равна $\frac{v^2}{\rho}$, гдѣ v скорость точки, а

ρ — радиусъ кривизны кривой, называется *центростремительнымъ ускореніемъ*. Д. Б.

Центрофуга — см. Выжиманіе, Нитроклѣтчатка и сушильные аппараты.

Центростремительные нервы — суть нервы, проводящіе при нормальныхъ условіяхъ возбужденія отъ периферіи къ центрамъ; сюда относятся прежде всего всѣ специальные нервы органовъ ощущенія, какъ то: зрительный, слуховой, вкусовой, обонятельный и осязательный нервы; всѣ нервы, соединяющіе различныя сывороточныя и слизистыя оболочки тѣла съ центральной нервной системой и обуславливающіе чувстви-

тельность этих оболочек и, наконец, вся обширная группа нервных волоконъ, развѣтвляющихся почти во всѣхъ тканяхъ и органахъ тѣла и проводящихъ отъ нихъ нормальныя или патологическія возбужденія по направленію къ центральной нервной системѣ. При помощи этихъ Ц. нервовъ сознание наше получаетъ сигналы о состояніи органовъ тѣла и при ихъ же посредствѣ изъ органовъ и тканей тѣла получаютъ первые импульсы къ разнообразнымъ рефлекторнымъ, т. е. отраженнымъ актамъ въ тѣлѣ. Ц. нервы часто назыв. чувствующими или чувствительными нервами, но названіе это не имѣетъ никакихъ достаточныхъ основаній, такъ какъ раздраженіемъ ни единого Ц. нерва нельзя бы- ваетъ вызвать ни единого настоящаго чув- ства, а только разнообразнѣйшія ощущенія. Между же послѣдними и чувствами лежитъ между тѣмъ огромная пропасть; поэтому Ц. нервы было бы вѣрнѣ называть вообще вос- принимающими и въ нѣкот. специальныхъ случаяхъ ощущающими нервами. *И. Т.*

Центросфера или *сфера притяженія* (атракціонная сфера), или *архонлазма*—слои протоплазмы, окружающій центрозома (см.), тогда какъ система плазматическихъ лучей его окружающая получаетъ названіе астро- сферы. Интересны попытки вызвать искус- ственное образование этой лучистости съ цѣлью опредѣлить значеніе ея для дѣленія ядра и клѣтки. Морганъ помѣшалъ оплодотворенныя яйца морскихъ ежей въ морскую воду, съ при- бавкой 1,5% поваренной соли, и замѣтилъ по- явление въ яйцѣ нѣсколькихъ звѣздчатыхъ фи- гуръ, какъ будто бы въ яйцѣ возникло нѣ- сколько сферъ притяженія. Затѣмъ эти звѣзд- чатые фигуры сливались въ одну большую цен- тральную, которая отдѣляла отъ себя снова мелкія звѣздочки. Въ центрѣ послѣднихъ на- блюдалось темное тѣльце, нѣчто въ родѣ цен- трозомы. Если такое яйцо перенести въ обык- новенную морскую воду, то его ядро начинало дѣлиться, а за нимъ и все яйцо. Если яйцо оставить въ прежнемъ растворѣ, то въ концѣ концовъ оно распадается на неравные, не со- держащіе ядра участки. Весьма вѣроятно, что образование лучистыхъ фигуръ въ данномъ слу- чаѣ было вызвано именно проникновеніемъ въ яйцо болѣе крѣпкаго раствора соли и ос- мотическими процессами, вызванными этимъ проникновеніемъ. Румблеръ нагрѣвалъ яйца лягушки до 35°, вводилъ въ яйцо пузырькъ воздуха и послѣ охлажденія яйца также замѣчалось появленіе лучистой фигуры около пузырька, вызванное также, вѣроятно, воз- никшими около пузырька осмотическими про- цессами. Морганъ, изучая эти же явленія позже пришелъ къ заключенію, что лучи ас- тросферы служатъ только для растаскиванія частей раздѣлившагося ядра, а самое дѣленіе ядра, а равно и клѣтки, происходитъ неза- висимо отъ вліянія астросферъ. Число уча- стковъ, на которые распадается яйцо, въ его опытахъ, соответствовало числу участковъ ядра и иногда было значительно меньше чи- сла искусственно вызванныхъ астросферъ. Къ совершенно иному результату пришелъ Вильсонъ, изучавшій развитіе яицъ морскихъ

ежей безъ оплодотворенія, но при искус- ственномъ раздраженіи. Число астросферъ при этомъ тоже превышаетъ число ядеръ, но астросферы сами по себѣ вызываютъ раздѣ- леніе яйца и получаютъ безъядерные уча- стки. По Вильсону, астросферы, не имѣя от- ношенія къ дѣленію ядра, служатъ для дѣле- нія протоплазмы. Правильное рѣшеніе во- проса на основаніи опытовъ надъ искусствен- нымъ раздѣленіемъ клѣтокъ (см. Физиологи- ческое раздѣленіе труда) состоитъ, повиди- мому, въ томъ, что для успѣшнаго дѣленія клѣтки нужна наличность ядра и центро- зомы съ ея астросферой, но возможно также дѣленіе клѣтки подъ вліяніемъ одного ядра и одной центрозома. *В. М. Ш.*

Центрующее утолщеніе—см. Сна- ряды и Центрованіе снарядовъ.

Центрующій поясокъ—см. Снаря- ды и Центрованіе снарядовъ.

Центръ. — Въ механикѣ понятіе о Ц. или связано съ понятіемъ о симметріи (см. Ось, XXII, 375) вокругъ него, или съ поня- тіемъ о мѣстѣ приложенія равнодѣйствующей нѣкоторой совокупности силъ, приложенныхъ къ твердому тѣлу.

Въ кинематикѣ. При рассмотрѣніи скоростей точекъ какой-либо плоской не- измѣняемой фигуры, движущейся какъ бы то ни было по неподвижной плоскости, оказывается, что скорости всѣхъ точекъ фигуры имѣютъ такія величины и на- правленія, какъ будто бы фигура вращалась вокругъ нѣкотораго *мгновеннаго Ц. скоростей*. На одно мгновеніе скорость точки фигуры, находящейся въ этомъ Ц., равна нулю, а скорости всѣхъ прочихъ точекъ имѣютъ та- кія величины и направленія, какъ будто бы фигура совершала вращеніе вокругъ Ц. (Вра- щательное движеніе, VII, 349). Ускоренія разныхъ точекъ плоской движущейся фигуры имѣютъ свой *мгновенный Ц. ускореній*. Въ этой точкѣ ускореніе равно нулю, ускоренія же прочихъ точекъ одинаково наклонены къ со- ответственнымъ радіусамъ, соединяющимъ эти точки съ мгновеннымъ Ц. ускореній, а величины ускореній пропорциональны вели- чинамъ этихъ радіусовъ.

Въ статикѣ и динамикѣ. Совокупность параллельныхъ силъ, приложенныхъ къ твер- дому тѣлу, можетъ быть уравновѣшена одною силою, если главный векторъ приложенныхъ силъ не равенъ нулю. Та точка приложенія уравновѣшивающей силы, которая имѣетъ координаты x_c, y_c, z_c :

$$x_c = \frac{\sum P_i x_i}{\sum P_i},$$

$$y_c = \frac{\sum P_i y_i}{\sum P_i},$$

$$z_c = \frac{\sum P_i z_i}{\sum P_i},$$

называется *Ц. параллельныхъ силъ*. Положе- ніе ея не зависитъ отъ направленія силъ, такъ что, если всѣ силы, приложенныя къ точкамъ тѣла, измѣняютъ свои направленія,

оставался параллельными между собою, то Ц. силъ не измѣнитъ своего положенія въ тѣлѣ. Если тѣло имѣеть размѣры настолько ограниченныя, что силы тяжести, приложенныя къ частицамъ его, можно считать параллельными и пропорциональными массамъ частицъ, то Ц. этихъ силъ называется *Ц. тяжести* или *Ц. инерции тѣла*. Моментъ силъ тяжести вокругъ Ц. инерции равенъ нулю. Если къ тѣлу или къ матеріальной системѣ приложены какия бы то ни было силы, то Ц. инерции такого тѣла или такой системы движется такъ, какъ будто бы къ нему были приложены всѣ данныя силы и какъ будто бы въ немъ была сосредоточена вся масса системы. Въ этомъ заключается *общій законъ движенія Ц. инерции*. Онъ называется общимъ потому, что примѣняется при всякихъ силахъ и при всякихъ связяхъ системы. Въ частномъ случаѣ, если главный векторъ силъ (Векторъ главный, V, 742) и главный векторъ реакцій связей равны нулю, то Ц. инерции движется по инерціи, т. е. прямолинейно и равномерно (Инерція, XIII, 183). Координаты Ц. инерции массъ $m_1, m_2, m_3, \dots, m_i, \dots, m_n$, сосредоточенныхъ въ точкахъ, имѣющихъ координаты x_i, y_i, z_i (точки m_1), x_2, y_2, z_2 (точки m_2) и т. д., выражаются такъ:

$$x_c = \frac{\sum m_i x_i}{M},$$

$$y_c = \frac{\sum m_i y_i}{M},$$

$$z_c = \frac{\sum m_i z_i}{M};$$

гдѣ $M = m_1 + m_2 + \dots + m_n$.

Когда тяжелая капельная жидкость находится въ равновѣсїи, то гидростатическое давленіе ея на элементъ стѣнки сосуда нормально къ элементу и пропорционально глубинѣ элемента подъ тою плоскостью уровня, въ которой давленіе равно нулю. Плоскость эта выше уровня, подверженнаго давленію атмосферы, на высоту столба жидкости, производящаго давленіе, равное атмосферному. Давленіе на плоскую стѣнку или площадь есть совокупность параллельныхъ силъ, приложенныхъ къ различнымъ элементамъ площади. Ц. этихъ параллельныхъ силъ всегда ниже Ц. тяжести этой площади и называется *Ц. давленія*. Полная величина давленія на всю площадь (т. е. главный векторъ давленій) не зависитъ отъ наклона площадки къ горизонту и равна вѣсу столба жидкости, стоящаго надъ площадью, повернутою въ горизонтальное положеніе вокругъ ея Ц. тяжести. Если фигура площадки симметрична по отношенію къ линіи наибольшаго наклона, проведенной черезъ Ц. тяжести, то Ц. давленія находится ниже Ц. тяжести на длину

$$\frac{J_c}{Sd},$$

гдѣ J_c —моментъ инерціи площади относительно оси, проведенной горизонтально черезъ Ц. тяжести, S —величина площади, d —разстояніе Ц. тяжести по линіи наибольшаго

наклона отъ линіи пересѣченія уровня, свободнаго отъ давленія съ плоскостью стѣнки. Физическій маятникъ, привѣшенный на горизонтальной оси, имѣеть *центр качанія* на пересѣченіи оси качанія съ вертикальною плоскостью, проведенною перпендикулярно къ оси привѣса черезъ Ц. тяжести маятника. Если Ц. тяжести отстоитъ отъ оси привѣса на длину l , а M есть масса маятника, J_c —моментъ инерціи маятника вокругъ оси, параллельной оси привѣса и проведенной черезъ Ц. тяжести, то Ц. качанія отстоитъ отъ оси привѣса на длину:

$$\left(l + \frac{J_c}{Ml} \right).$$

Если твердое тѣло имѣеть неподвижную ось, вокругъ которой оно можетъ свободно вращаться, и если къ нему будетъ приложена мгновенная сила, то она сообщитъ ему нѣкоторую угловую скорость и, кромѣ того, вообще говоря, сообщитъ удары точкамъ опоры оси. Для того, чтобы такихъ ударовъ на эти опоры не послѣдовало, необходимо, чтобы направленіе мгновенной силы было перпендикулярно къ плоскости, проходящей черезъ ось вращенія и черезъ Ц. инерціи тѣла, и чтобы это направленіе пересѣкало ось качанія въ точкѣ, называемой *Ц. удара*. Твердое тѣло, плавающее на поверхности спокойной жидкости, находится въ равновѣсїи въ тѣхъ положеніяхъ, въ которыхъ Ц. тяжести его находится на одной вертикальной линіи съ Ц. тяжести измѣщеннаго объема жидкости. Устойчивость равновѣсія обуславливается тѣмъ, чтобы Ц. тяжести былъ ниже обоихъ *метацентровъ*, т. е. центровъ кривизны главныхъ сѣченій такъ назыв. поверхности центровъ. Подъ поверхностью центровъ подразумѣвается слѣдующая поверхность. Отсѣчемъ отъ объема тѣла такую часть его, чтобы въ объемѣ этой части заключался вѣсъ жидкости, равный вѣсу тѣла. Найдемъ Ц. тяжести этого отсѣченнаго объема. Отсѣченіе такихъ объемовъ можетъ быть произведено плоскостями, бесконечно—разнообразно ориентированными по отношенію къ тѣлу. Геометрическое мѣсто центровъ тяжести всевозможныхъ отсѣченныхъ объемовъ есть *поверхность центровъ*. Вышеупомянутыя главныя сѣченія этой поверхности проведены черезъ ту точку этой поверхности, которая служитъ Ц. тяжести измѣщеннаго объема въ рассматриваемомъ положеніи равновѣсія. Если продолговатая твердая пластинка поставлена наклонно въ потокѣ жидкости, то *Ц. давленій* выше движущейся жидкости всегда находится выше середины пластинки (въ сторону верховья потока). Поэтому пластинка всегда стремится повернуться въ такое положеніе, при которомъ она будетъ поперекъ потока.

Д. В.

Центръ кривой линіи или какой нибудь фигуры—есть такая точка, въ которой дѣлится пополамъ всякая хорда, проходящая черезъ эту точку. Эллипсъ и гипербола (VIII, 720) имѣють Ц., лежащій на равномъ разстояніи отъ фокусовъ (XXXVI, 205) на прямой, соединяющей фокусы.

Система двухъ параллельныхъ прямыхъ

линей имѣть безчисленное множество Ц., которые всѣ расположены на прямой, параллельной даннымъ прямымъ и находящейся отъ нихъ на равномъ разстояніи.

Кривая, имѣющая Ц., наз. *центральною*.

Предположимъ, что дана поверхность и черезъ данную точку пространства мы проводимъ прямая до встрѣчи съ поверхностью. Такимъ образомъ получимъ систему хордъ. Данная точка есть Ц., если она дѣлитъ всѣ эти хорды пополамъ. Если такая точка существуетъ, то поверхность наз. *центральною*. Примѣрами могутъ служить эллипсоидъ (XXXIV, 300), однополый и двуполый гиперболоиды (VIII, 720).

Д. С.

Центръ—название политической партіи, иногда нѣсколькихъ политическихъ партій въ парламентѣ, которыя занимаютъ мѣсто между правой (XXIV, 850), обыкновенно консервативной, и лѣвой (XVIII, 181), обыкновенно либеральной, радикальной, социалистической. Название партіи произошло отъ занимаемаго ею мѣста въ залѣ засѣданій. Ц. обыкновенно имѣетъ большую силу, такъ какъ, присоединяясь то къ правой, то къ лѣвой, онъ можетъ создавать большинство и нерѣдко (при господствѣ парламентаризма) свергать министерство. Союзъ лѣвой и правой противъ Ц. хотя и возможенъ, но вообще гораздо труднѣе, вслѣдствіе противоположности между ихъ политическими программами; если же онъ и состоится, то обыкновенно принимаетъ характеръ чисто отрицательный, имѣя въ виду лишь низверженіе министерства, и непрочный: созиданіе на почвѣ такого союза мало вѣроятно. Исключенія, однако, бываютъ. Дѣло осложняется тѣмъ, что Ц. обыкновенно представляетъ собою не только промежуточную умѣренную партію между консерваторами и радикалами, а одну или даже нѣсколько самостоятельныхъ партій, съ самостоятельной пѣльной программой, отличной отъ программъ лѣвыхъ и правыхъ партій. Въ такомъ случаѣ Ц., получивъ свое имя первоначально отъ своего положенія въ парламентской залѣ, сохраняетъ его какъ партійное наименованіе и тогда, когда новые выборы, значительно усиливъ правую или лѣвую, передвинутъ его либо на лѣвую, либо на правую половину залы. Въ *Англіи*, при господствѣ въ ней только двухъ большихъ партій, вовсе нѣтъ названія Ц.; но партія либераловъ-унионистовъ въ сущности была таковымъ послѣ 1886 г. и остается имъ до настоящаго времени, хотя и входитъ въ составъ правительственнаго большинства, т. е. правой, а въ промежутокъ между 1892 и 1895 г. входила въ составъ консервативной оппозиціи. Нѣтъ Ц. въ *Бельгіи* и въ большинствѣ другихъ странъ съ небольшимъ числомъ партій. Въ *Австріи*, въ подражаніе Германіи, наименованіе Ц. приняла молодая католическая народная партія (образовавшаяся въ 1895 г.), въ 1901 г. получившая 29 мандатовъ; болѣе извѣстна она, однако, подъ своимъ первымъ названіемъ. Въ *Германіи* имя Ц. въ разное время носили различныя партіи. Во Франкфуртскомъ національномъ собраніи (XXXVI, 495) былъ правый и лѣвый Ц., первый—монархическій, второй—республиканскій. Въ учре-

дительномъ (1867) и въ 1-мъ рейхстагѣ (1867—1870) Сѣверогерманскаго союза существовала небольшая партія, носившая имя Ц. или старолиберальнаго Ц.; значеніе ея было невелико; въ 1868 г. она распалась; часть ея членовъ перешла къ національ-либераламъ, часть—къ прогрессистамъ. Наибольшее значеніе въ исторіи Германіи имѣетъ совсѣмъ другой, именно католическій Ц., одна изъ самыхъ могущественныхъ клерикальных партій во всей Европѣ, съ которою по значенію въ послѣднія 30 лѣтъ можетъ конкурировать развѣ только клерикальная партія Бельгіи (XV, 365). Подъ именемъ «католической партіи» она возникла въ прусскомъ ландтагѣ еще въ началѣ 1850-хъ гг.; главными руководителями ея были братья Рейхеншпергеры. Уже съ начала 1860-хъ гг. она называлась Ц., но вслѣдствіе новой группировки партій въ серединѣ 1860-хъ гг. это названіе почти вышло изъ употребленія. Въ первое время она была весьма близка къ партіи консервативной. Число ея сторонниковъ въ ландтагѣ сначала колебалось между 50 и 60, но во время конституціоннаго конфликта оно пало въ 1862 г. до 32, въ 1863 г. до 26, въ 1866 г. до 15 членовъ. Одновременно произошло измѣненіе ея политической тактики; изъ сторонницы правительства она обратилась въ противницу и вмѣстѣ съ прогрессистами вотиновала противъ индемнитета. Это не подняло ея престижа, и на выборахъ 1867 г., не смотря на значительное увеличеніе территоріи Пруссіи и соотвѣтственное увеличеніе числа депутатовъ ландтага, она получила только 14 мандатовъ. Въ учредительномъ рейхстагѣ (1867 г.) и вслѣдъ затѣмъ въ сѣверогерманскомъ рейхстагѣ (1867—1870) таже партія носила имя «союзноправовой конституціонной» (Bundesstaatlich-Konstitutionelle) и насчитывала въ первомъ 18, во второмъ 21 члена; рядомъ съ нею стояла родственная ей группа «свободнаго союза» (freie Vereinigung); вождями этихъ группъ были Рейхеншпергеры, Виндгорстъ, Маллинкродтъ, Гомпешъ. Главнымъ требованіемъ обѣихъ партій было перенесеніе въ сѣверогерманскую конституцію тѣхъ правъ церкви, которыя признаны прусской конституціей, а именно, чтобы каждая церковь, равно какъ и всякое другое религиозное общество, завѣдывала своими дѣлами самостоятельно, сохраняя полное право распоряженія своими имуществами и доходами, и чтобы право назначенія на церковныя должности не принадлежало государству, за исключеніемъ должностей въ арміи и въ другихъ правительственныхъ учрежденіяхъ. Различіе между двумя партіями сводилось къ тому, что первая стремилась къ объединенію Германіи, тогда какъ во второй были сильны партикуляристскія стремленія, и въ ея составъ входили нѣкоторые вельфы (Виндгорстъ). Въ обѣихъ партіяхъ подавляющее большинство составляли католики, но было также нѣсколько евангеликовъ. Католическая партія существовала также во многихъ германскихъ ландтагахъ, а въ баварскомъ она даже господствовала. Въ началѣ 1871 г. большинство членовъ католической партіи прус-

скаго ландтага, привлеки къ себѣ весьма многихъ католическихъ и нѣкоторыхъ евангелическихъ партикуляристовъ (вельфовъ), а также нѣкоторыхъ старолибераловъ, образовали, въ составѣ 52 депутатовъ, новую «конституционную партію» (Verfassungspartei), скоро переименовавшуюся въ «партію центра», иногда (позднѣе) назыв. католическимъ Ц. (Centrumspartei). Новая партія эта энергично выступила на первыхъ выборахъ въ германскій рейхстагъ (7 марта 1871 г.) и нашла поддержку въ католическихъ партіяхъ Баваріи, Вюртемберга и др. странъ. Чрезвычайно краткая программа ея, выпущенная передъ выборами, гласила: «Партія ставитъ себѣ задачей бороться за сохраненіе и органическое развитіе согласнаго съ конституціей права вообще и свободы и самостоятельности церкви и ея учреждений въ особенности. Члены партіи стремятся содѣйствовать этой задачѣ путемъ свободнаго соглашенія, при чемъ не должна стѣсняться свобода отдѣльныхъ членовъ въ ихъ голосованіяхъ». Крайняя неопредѣленность программы соотвѣтствовала пестротѣ состава партіи: въ нее входили представители различныхъ направлений, отъ несомнѣнныхъ демократовъ, представлявшихъ интересы мелкаго крестьянства (Рейхеншперги, менѣе — Виндгорсть) до феодальныхъ консерваторовъ (принцъ Аренбергъ), отъ сторонниковъ интересовъ мелкаго ремесла до представителей крупной промышленности и финансовъ, отъ партикуляристовъ до рѣшительныхъ сторонниковъ объединенія Германіи. Интересы церкви, преимущественно католической, настолько господствовали надъ всѣми другими, что партія, особенно въ первые двадцать лѣтъ своего существованія (до смерти Виндгорста въ 1891 г., или скорѣе до отставки Бисмарка въ 1890 г.), была одною изъ самыхъ дисциплинированныхъ партій германскаго рейхстага. Первымъ политическимъ актомъ новой партіи была петиція, поданная 18 февр. 1871 г. большинствомъ ея членовъ германскому императору о возстановленіи свѣтской власти папы. На выборахъ 1871 г. Ц. получила 724000 голосовъ (18%) и 63 мандата и явился такимъ образомъ второю по силѣ партіей германскаго рейхстага (послѣ національ-либераловъ). Почти непосредственно вслѣдъ за объединеніемъ Германіи правительство начало культуркампфъ, и это сразу поставило Ц. въ положеніе оппозиціонной партіи. Она боролась противъ изгнанія иезуитовъ, противъ гражданскаго брака и т. д. (см. Культуркампфъ, XVII, 6) и дѣлала это съ большимъ тактическимъ искусствомъ, мобилизуя противъ правительства всѣ оппозиціонныя силы, отъ своихъ ближайшихъ союзниковъ (вельфовъ, поляковъ, эльзассцевъ) до свободомыслящихъ и социаль-демократовъ, умѣло пользуясь всякимъ промахомъ правительства. Виндгорсть въ это время былъ болѣе опаснымъ врагомъ Бисмарка, чѣмъ Рихтеръ или Бебель. Ц. противился военнымъ законопроектамъ, закону о социалистахъ и другимъ мѣрпріятіямъ правительства, направленнымъ къ стѣсненію свободы. Въ это время Ц. охотно говорилъ о свободѣ, о свѣтѣ гласности, о правахъ и интересахъ народа.

Онъ вотировалъ въ рейхстагѣ и прусскомъ ландтагѣ противъ продленія срока полномочій рейхстага и ландтага съ 3 до 5 лѣтъ (1887 г.). Ту же борьбу онъ велъ и въ ландтагахъ, но тамъ онъ отстаивалъ конфессиональную школу, хотя опирался при этомъ на требованіе свободы религіознаго убѣжденія. Главнымъ врагомъ Ц., кромѣ правительства, были національ-либералы. Борьба противъ культуркампфа слотила почти всѣ католическія силы Германіи. Въ 1874 г. Ц. собралъ на выборахъ въ рейхстагъ уже 1445000 голосовъ, т. е. 28%; такъ обр. по численности полученныхъ голосовъ Ц. сталъ первой партіей Германіи, и эту позицію онъ сохранилъ до 1890 г., когда уступилъ ее социаль-демократамъ. На всѣхъ слѣдующихъ (послѣ 1874 г.) выборахъ въ рейхстагъ Ц. обнаружилъ со всѣмъ исключительную устойчивость; онъ сохранялъ почти одно и то же число голосовъ (около 1400000), колебавшееся въ очень небольшихъ предѣлахъ (minimum 1881 г.—1177000, maximum 1887 г.—1516000); но въ виду постоянного роста числа германскихъ избирателей относительная сила Ц. въ народѣ падаетъ отъ 28% въ 1874 г. до 18% въ 1898 г. (католики составляютъ въ Германіи 35%; такимъ образомъ въ 1874 г. почти все католическое населеніе принадлежало къ партіи Ц., въ 1898 г.—лишь немного болѣе 1/2). Чрезвычайно выгодной для Ц. оказывается географическая скученность его сторонниковъ въ немногихъ мѣстахъ (Баварія и вообще югъ, Рейнская провинція, Вестфалія и Силезія); благодаря ей, Ц. почти всегда бываетъ представленъ въ рейхстагѣ лучше, чѣмъ онъ имѣлъ бы на то право по числу полученнаго на выборахъ голосовъ. Вслѣдствіе этого постепенный упадокъ числа голосовъ не отражается на числѣ мандатовъ, которое постоянно колеблется въ небольшихъ предѣлахъ между minimum'омъ 91 въ 1874 г. и maximum'омъ 106 въ 1890 г. Подобную же устойчивость проявилъ Ц. и въ тѣхъ ландтагахъ, гдѣ онъ силенъ (прусскомъ, баварскомъ, вюртембергскомъ, баденскомъ, гессенскомъ). Въ вопросахъ чисто политическихъ, въ первые два десятилѣтія существованія Германской имперіи, Ц. стоялъ по большей части на почвѣ общей со свободомыслящей (прогрессистской) партіей; въ вопросахъ же экономическихъ и финансовыхъ онъ сближался съ консерваторами, стремясь, напр., къ возстановленію цеховой организаціи ремесленниковъ и къ защитѣ ея законодательствомъ отъ свободной конкуренціи. Въ 1879 г. членъ Ц. Франкенштейнъ внесъ поправку къ таможенному законопроекту Бисмарка, имѣвшую партикуляристскій характеръ (XXXV, 461); поправка была принята правительствомъ и съ тѣхъ поръ Ц. въ таможенныхъ вопросахъ поддерживалъ правительство, а съ 1900 г. шелъ дальше его. Въ вопросахъ социальной политики большинство членовъ Ц. шло вмѣстѣ съ социаль-политиками разныхъ партій, и иногда довольно далеко. Ц. поддерживалъ фабричное законодательство, въ особенности отстаивая воскресный отдыхъ. Однако, въ этихъ вопросахъ Ц. далеко не былъ едино-

душень. Трудность соглашенія для членовъ Ц. по многимъ вопросамъ большой важности привела къ тому, что эта партія никогда не могла выработать своей программы и донынѣ является единственною большою партіею Германіи, не имѣющею программы. Часто высказывая сочувствіе принципу всеобщаго голосованія Ц., однако, никогда не выступалъ рѣшительно за него, а въ нѣкоторыхъ отдѣльныхъ случаяхъ (въ городахъ и общинахъ) содѣйствовалъ его ограниченію. Въ наиболѣе авторитетномъ политико-научномъ произведеніи партіи Ц. («Staatslexikon») высказана мысль о недопустимости какъ распространенія всеобщаго голосованія на ландтаги и мѣстное самоуправленіе, такъ и измѣненія распредѣленія парламентскихъ округовъ, которое при нынѣшней системѣ нарушаетъ принципъ всеобщаго голосованія. Многіе депутаты Ц. не разъ высказывались за введеніе открытой подачи голосовъ, которая тоже является стѣсненіемъ всеобщаго голосованія. Однако, Ц. ни разу не сдѣлалъ вопроса о системѣ голосованія вопросомъ партійнымъ; всѣ заявленія остаются заявленіями отдѣльныхъ его членовъ. За отсутствіемъ партійной программы Ц. довольствуется предвыборными прокламаціями и манифестами отъ лица партіи, отличающимися отсутствіемъ ясности и опредѣленности; обыкновенно въ нихъ затрагиваются и разрѣшаются одинъ-два вопроса, стоящихъ на очереди, затѣмъ говорится объ интересахъ церкви и нравственности, а все остальное обходится общими фразами и покрывается девизомъ партіи, которымъ заканчиваются почти всѣ ея манифесты: «Съ Богомъ за правду, свободу и право!» Обыкновенно партія заявляетъ въ этихъ манифестахъ, что «она всегда стояла за эти принципы и считаетъ ихъ неизмѣнными, ибо они истинны, а такъ какъ они истинны, они побѣдятъ». Съ 1879-го года партія нѣсколько смягчаетъ тонъ и характеръ своей оппозиціи, въ виду прекращенія культуркампфа и выступленія правительства на дорогу аграрнаго протекціонизма, которому сочувствуетъ большинство партіи. Даже при обсужденіи военнаго законопроекта 1887 г. не вся партія, а только большинство выступаетъ противъ него; меньшинство поддержало правительство и спасло законопроектъ, а въ 1890 г. даже вся партія поддержала правительство. Съ 1890 г. центръ окончательно теряетъ характеръ партіи оппозиціонной и дѣлается партіей, на которую правительство опирается въ извѣстныхъ случаяхъ. вмѣстѣ съ тѣмъ онъ начинаетъ терять свою дисциплинированность и верѣдко въ его средѣ возникаютъ раздоры, отражающіеся и на вотумахъ въ парламентѣ. Причины этому: отставка Бисмарка и смерть Виндгорста, мѣсто котораго занялъ д-ръ Либеръ, а послѣ смерти послѣдняго—Греберъ. Въ 1892 г. Ц. явился въ прусскомъ ландтагѣ горячимъ сторонникомъ школьнаго законопроекта Цедлица (XXXVII, 887); въ томъ же году по вопросу о торговыхъ трактатахъ (XXXIII, 616) онъ раздѣлился. Въ 1893 г. по вопросу объ усиленіи арміи значительное

большинство партіи выступило противъ правительства, но меньшинство ея (Гюне) предложило компромиссъ, принятый правительствомъ и спасшій его отъ краха. Въ 1895-мъ году почти весь центръ отстаивалъ преміи на вывозимый сахаръ. Въ 1895 г. Ц. вотировалъ противъ поздравленія Бисмарка съ восьмидесятымъ днемъ рожденія; вотумъ рейхстага вызвалъ отставку его президента Ледецова; съ тѣхъ поръ президентомъ рейхстага выбирается членъ партіи Ц. (сперва Буоль, потомъ Валлестремъ). Еще въ 1880-хъ гг. изъ партіи Ц. выдѣлился крайне аграрный баварскій крестьянскій союзъ (Bayerischer Bauernbund), составившій особую партію; но только съ 1893 г. и особенно 1898 г. она явилась дѣйствительно серьезнымъ противникомъ Ц., отнявъ у него нѣсколько избирательныхъ округовъ. Не смотря на потерю крайняго аграрнаго крыла, Ц. остался или, точнѣе говоря, окончательно сдѣлался партіей аграрной и обнаружилъ это особенно при обсужденіи таможеннаго законопроекта 1902 г. вмѣстѣ съ тѣмъ Ц. сталъ сторонникомъ правительства и по военнымъ и въ особенности морскимъ вопросамъ, съ 1895 г. поддерживая всѣ требованія правительства въ этой области.— Организация партіи Ц. представляетъ много своеобразнаго. Собственно партія, въ смыслѣ широкой, распространенной по всей странѣ организации, какъ у социаль-демократовъ, антисемитовъ, свободомыслящихъ и др., Ц. не составляетъ; это только парламентская фракція (въ специфически германскомъ смыслѣ этого слова), т. е. совокупность депутатовъ; она управляется бюро (Vorstand) изъ 12 членовъ, съ двумя секретарями и казначеемъ; всѣ эти 15 лицъ избираются фракціей изъ своей среды. Фракція опирается не на партію, а на отдѣльные частные католическіе кружки; существуетъ она на случайныя пожертвованія лицъ и кружковъ и на доходы отъ партійной (брошюрочной) литературы. Партійныхъ сѣздовъ (Parteitage) нѣтъ; ихъ замѣняютъ ежегодные германскіе католическіе сѣзды (Katholikentage), собирающіеся съ 1848 г. для обсужденія религиозныхъ и церковныхъ вопросовъ и имѣющіе не-политическій характеръ; членомъ сѣзда можетъ быть всякій желающій (даже иновѣрецъ); внесеній опредѣленный (довольно значительный) взносъ. Политическіе вопросы рѣшаются парламентскою фракціею; ею же намѣчаются кандидаты при выборахъ. Газеты (важнѣйшія—берлинскія «Germania», получившая характеръ официального органа партіи, и «Kölnische Volkszeitung», представляющая лѣвое, демократическое ея крыло) являются частными предпріятіями. Бюджетъ партіи не публикуется. Весьма обильная брошюрочная агитационная литература имѣетъ мало цѣны; она издается нѣсколькими частными фирмами и католическими ферейнами и лишь въ небольшомъ числѣ партіей, т. е. Vorstand'омъ ея. Важнѣйшее литературное произведеніе—громадный 5-томный «Staatslexikon» (Фрейбургъ, 1889—97; съ 1900 г. выходитъ 2-е изд.). Это—изложеніе въ словарной, вполне научной формѣ всѣхъ важнѣйшихъ

вопросовъ политики и обществѣдѣнія съ точки зрѣнія клерикализма; подобнаго труда не имѣетъ ни одна другая партія Германіи. Изъ историческихъ произведеній въ духѣ нѣмецкаго клерикализма написана книга Jannsepp'a, «Geschichte des deutschen Volks» (Фрейбургъ, 1877—94 и позже). Изъ произведеній, враждебныхъ Ц., очень важны книги бывшаго іезуита, потомъ вышедшаго изъ ордена іезуитовъ и перешедшаго въ протестантизмъ—графа Hoensbroech, не чуждыя, однако, пристрастія и преувеличеній; главное его соч. — «Der Ultramontanismus, sein Wesen und seine Bedeutung» (Б., 1897). См. сверхъ того политическіе «Handbuch» и «Abc-Buch» разныхъ партій (XX, 712 и XXIX, 188), а также интересную брошюру: «Satzungen, Wahlprogramme und Mitglieder-Verzeichniss der Centrums-Fraktionen» (Б., 1894). Очень цѣнны Ludw. Windthorst, «Ausgewählte Reden, gehalten in der Zeit von 1851—91» (Оснабрюккъ, 1901). См. также біографіи Рейхеншпергерова и Виндроста. Не лишена достоинства характеристика и исторія Ц. у Lowell, «Governements and parties of Europe» (Л., 1896). Во Франціи наименованіе Ц. появилось въ эпоху реставраціи; оно давалось въ палатѣ умѣреннымъ роялистамъ, соединившимся то съ лѣвой противъ правой, то наоборотъ. Большое значеніе Ц. приобрѣлъ при Люд. Филиппѣ; это была партія, которая поддерживала то Гизо, то Тьера. При второй республикѣ П. раздѣлился на правой Ц. — орлеанистовъ и лѣвой Ц. — республиканцевъ. Въ національномъ собраніи 1871—76 г. Ц., состоявшій изъ праваго Ц. (орлеанистовъ) и лѣваго Ц. (республиканцевъ), былъ рѣшающей партией; онъ поддерживалъ Тьера и онъ же его низвергъ. Позднѣе названіе Ц. потеряло свою опредѣленность и почти вышло изъ употребленія.

В. В.—*с.*

Центръ арміи — средняя часть стратегическаго фронта арміи или средней участокъ боевого расположенія арміи на полѣ сраженія. Ц. — наиболѣе сильная часть боевого расположенія при современныхъ глубокихъ боевыхъ порядкахъ, вслѣдствіе чего дѣйствія противъ Ц. предпринимаются лишь въ исключительныхъ случаяхъ; обыкновенно атака ведется противъ одного изъ фланговъ. Если по условіямъ обстановки приходится дѣйствовать противъ Ц., то необходимо сначала демонстрировать на флангахъ, чтобы отвлечь отъ Ц. хотя бы часть незрительскихъ резервовъ. Лишь по исполненіи этой задачи можно начать дѣйствовать противъ Ц. съ нѣкоторой надеждой на успѣхъ. Съ другой стороны, удачно выполненный прорывъ Ц., какъ показываетъ опытъ сраженій при Ваграмѣ и Аустерлицѣ, ведетъ сразу къ рѣшительнымъ результатамъ, а стратегическій прорывъ Ц. является почти всегда залогомъ успѣха всей кампаніи.

Центръ распространенія — по большей части гипотетически опредѣляемый пунктъ земной поверхности, изъ котораго послѣдовало распространеніе даннаго вида по всей области его обитанія. Иногда такой Ц. удается опредѣлить съ значительной долей вѣроятія на основаніи данныхъ геологи-

ческихъ, палеонтологическихъ, зоогеографическихъ, а иногда и біологическихъ. Последнее возможно, напр., у птицъ, у которыхъ пути перелета иногда совпадаютъ съ путями постепеннаго распространенія вида. Весенніе пути перелетныхъ птицъ могутъ указывать на пути разселенія, а возвращается на зимовку птица въ мѣстность, которую мы можемъ принять за Ц. распространенія вида. Такъ, напр., розовый скворецъ гнѣздуетъ отъ Туркестана до Италіи, а зимуетъ только въ Индіи. Ц. распространенія громаднаго большинства животныхъ неизвѣстны. Для человѣка большинство полагаетъ, что надо искать этотъ Ц. въ Азіи, хотя нѣкоторые допускаютъ возможность возникновенія человѣческаго вида въ Африкѣ.

В. М. Ш.

Центръ тяжести—см. Тяжесть.

Центры нервные или *нейроны*—суть главные активные очаги развитія нервныхъ возбужденій, участвующихъ въ разнообразныхъ нервныхъ актахъ. Воспринимающее или осязающее Ц., получая черезъ посредство центростремительныхъ нервовъ возбужденія изъ всей осязающей периферіи тѣла — тканей и органовъ, или перерабатываютъ эти возбужденія въ различныя формы психическихъ явленій, лежащихъ въ основу развитія сознанія, или переводятъ эти возбужденія черезъ посредство своихъ древовидныхъ отростковъ на другіе Ц. нервные, уже вырабатывающіе центробѣжные импульсы, рассылаемые къ различнымъ органамъ тѣла. Въ послѣднемъ случаѣ получается рефлекторный актъ; если послѣдній не сопровождается никакимъ сознательнымъ отдѣлкомъ, то актъ носитъ общій характеръ спинно-мозговыхъ рефлексовъ; если, напротивъ того, рефлексъ осложненъ сознательнымъ элементомъ, то онъ относится къ категоріи рефлексовъ головного мозга. Если же работа Ц. нервныхъ посвящается выработкѣ изъ центростремительныхъ возбужденій специфическихъ ощущений, напр. зрительныхъ, слуховыхъ и т. д., или выработкѣ опредѣленныхъ представлений, волевыхъ импульсовъ, то въ такомъ случаѣ имѣютъ дѣло съ центральными нервными актами высшаго порядка, т. е. съ психическими сознательными актами. Сообразно съ функциями, лежащими на Ц. нервныхъ, а именно центральными или центробѣжными, они носятъ различныя наименованія; мы расположимъ здѣсь эти названія центровъ въ алфавитномъ порядкѣ. Центры: 1) *анальный*, управляющій актомъ дефекаціи, т. е. выведенія изверженій; лежитъ въ поясничной части спинного мозга; онъ возбуждается черезъ центростремительные нервы въ апуд и дѣйствуетъ на сфинктеръ заднепроходнаго отверстія; 2) *вкусовые*—лежащіе въ основѣ возникновенія вкусовыхъ ощущений, локализируются, повидимому, въ корѣ основанія большого мозга. По Ферье, центры эти помѣщаются у человѣка и обезьяны въ *gugus uncinatus* сврой коры мозговыхъ полушарій. 3) *Генитальный*, куда относятся центры сокращеній матки и влагалища, и рефлекторный Ц. эрекціи. Обѣ категоріи Ц. лежатъ въ поясничной части спинного мозга. Что

касается Ц. матки и влагалища, то у женщины онъ сильно возбуждается раздраженіемъ слизистой оболочки матки, а также и сосковъ. Сука съ перерѣзаннымъ надъ поясничной частью спиннымъ мозгомъ сохраняетъ способность къ течкѣ, къ соитію и къ рожденію нормальныхъ щенковъ. Для рефлекторнаго Ц. эрекции полового члена центростремительными нервами служатъ нервы кожи penis; центробѣжными же нервы — erigentes, вѣтки крестцоваго сплетенія; erigentes суть собственно сосудорасширяющіе нервы, вызывающіе эрекцію путемъ усиленнаго налива крови въ половой членъ. Ц. эрекции могутъ возбуждаться и черезъ полушарія головного мозга путемъ опредѣленныхъ эротическихъ представленій. 4) *Глотанія* — въ продолговатомъ мозгу (см. Глотаніе). 5) *Двигательные* — черепного и спинного мозга, направляются къ мышечнымъ аппаратамъ тѣла. 6) *Дыхательные* — въ продолговатомъ мозгу (см. Дыханіе). 7) *Задерживающіе или угнетающіе* Ц. для спинно-мозговыхъ рефлексовъ — въ среднихъ частяхъ головного мозга у лягушки; сердечно-задерживающіе Ц. въ продолговатомъ мозгу. 8) Ц. *зрачка* (C. ciliospinale), вызывающій расширение зрачка — въ нижнемъ отдѣлѣ шейной части спинного мозга. 9) *Зрительные* Ц. находятся въ затылочныхъ доляхъ сѣрой коры мозговыхъ полушарій; функциональною дѣятельностью этихъ Ц. вызываются зрительныя ощущенія. Удаленіе этой части сѣрой коры полушарій и вызываетъ психическую слѣпоту. 10) Ц. *мочевого пузыря*, управляющій выведеніемъ мочи, лежитъ въ поясничной части спинного мозга. 11) Ц. *обонятельные* — помѣщаются у человѣка и у обезьяны, подобно вкусовымъ, въ корѣ основанія большого мозга въ gyrus uncinatus. 12) Ц. *потоотдѣленія* — въ продолговатомъ мозгу, возбуждаются рефлекторно и съ сѣрой коры мозговыхъ полушарій. 13) Ц. *психоакустическій*, т. е. психослуховой Ц., расположенъ въ сѣрой корѣ височной доли мозговыхъ полушарій. 14) *Психомоторные* Ц. — это двигательные Ц. для различныхъ мышечныхъ группъ тѣла, расположенные въ различныхъ извилинахъ сѣрой коры мозговыхъ полушарій. 15) *Психосензорные* Ц. — обнимаютъ собою всѣ Ц. сознательныхъ ощущеній, расположенные въ сѣрой корѣ мозговыхъ полушарій. 16) *Рефлекторные* Ц. головного и спинного мозга, участвующіе въ простыхъ рефлекторныхъ актахъ (см. Спинной мозгъ, Рефлексы). 17) *Сердечные* Ц., управляющіе иннервацией сердца и расположенные какъ въ самомъ сердцѣ, такъ и внѣ его — отсюда — внутренняя и наружная иннервация сердца (см. Сердце). 18) *Слюноотдѣлительные* Ц., завѣдующіе актомъ слюноотдѣленія — лежатъ въ продолговатомъ мозгу. 19) Ц. *сосанія* — лежатъ въ продолговатомъ мозгу. 20) Ц. *сосудодвигательные*, завѣдующіе суженіемъ сосудовъ; главный Ц. ихъ въ продолговатомъ мозгу, подчиненные и въ спинномъ мозгу; *сосудорасширяющіе* Ц., завѣдующіе расширеніемъ сосудовъ, разбросаны по всѣмъ этажамъ спинного мозга, а вѣроятно также и въ головномъ мозгу. 21) *Судорожный* Ц. есть собирательный Ц., зало-

женный въ продолговатомъ мозгу; его возбужденіемъ приводятся въ одновременное тетаническое сокращеніе почти всѣ мышцы скелета. 22) Ц. *равновѣсія* — въ мозжечкѣ.

И. Тархановъ.

Центры психомоторные — см. Головной мозгъ (IX, 89).

Центры размноженія — особые мѣста въ центрѣ лимфатическихъ фолликуловъ (узелковъ), въ которыхъ происходитъ усиленное размноженіе лимфоцитовъ (лимфоидныхъ клѣтокъ). Подробности см. Лимфатическія железы, Фолликулы, Солитарные фолликулы.

Центры рефлекторные — см. Нервная система (XX, 898).

Центумвиры (centumviri) — въ древнемъ Римѣ коллегія для разбирательства гражданскихъ дѣлъ, учрежденная, по преданію, еще въ царскій періодъ и существовавшая до паденія Западной Римской имперіи. По Моммзену, учрежденіе центумвирата приурочивается ко второй половинѣ III в. по Р. Хр., такъ какъ оно связано съ существованіемъ *тридцати пяти трибъ*, о которыхъ извѣстно, что онѣ начали функционировать въ этомъ числѣ съ 241 г. до Р. Хр. (Mommson, «Römisches Staatsrecht», т. II, стр. 220). Число Ц., не смотря на опредѣленное значеніе понятія (centumviri = 100 мужей), не было постояннымъ: по Фесту, преторъ выбиралъ отъ каждой изъ тридцати трибъ (до 241 г.) по 3 человѣка; 90 избранныхъ вмѣстѣ съ децемвирами, выступавшими въ качествѣ председателей, составляли коллегію въ 100 человѣкъ. По доведенію числа трибъ до 35, Ц. состояла изъ 180 членовъ, хотя первоначальное названіе ея оставалось въ силѣ. Во время республики коллегія, повидимому, засѣдала въ полномъ составѣ; при Августѣ она была раздѣлена на четыре секціи (hasta, tribunal, consilium), засѣдавшія независимо одна отъ другой. Въ случаѣ особо важныхъ процессовъ, секціи могли соединяться подъ председательствомъ претора. Во время республики председателями суда Ц. были городскіе преторы и бывшіе квесторы (квесторіи). Согласно обычаю стариннаго судопроизводства, судъ Ц. происходилъ подъ открытымъ небомъ, на форумѣ. Позже, во времена Квинтиліана секціи засѣдали въ Юліевой базиликѣ. Вѣднію суда Ц. подлежали гражданскія дѣла объ опека, наслѣдствѣ, завѣщаніяхъ, вообще вопросы о правѣ квиритской собственности: поэтому на мѣстѣ судопроизводства водружалось копье (hasta), какъ символъ dominium ex iure Quiritium, напоминавшій о томъ времени, когда квиритская собственность завоевывалась оружіемъ. Форма судопроизводства была легисакціонная (legis actio sacramento, т. е. гражданскій процессъ съ внесеніемъ залога), сохранявшаяся въ судѣ Ц. и послѣ отмѣны, по закону Эбуція (около 200 г. до Р. Хр.), этой процессуальной формы. Ср. Bethmann-Hollweg, «Ueber die Kompetenz des Centumviralgerichts» (Savigny, «Zeitschrift für Geschichte Rechtswissenschaft», V, 11); его же, «Der Civilprozess des gemeinen Rechts in geschichtlicher Entwicklung» (Боннъ, 1864—74); Zumpt,

«Ueber Ursprung, Form und Bedeutung des Centumviralgerichts in Rom» (Б., 1838); Poirer, «De centumviris et causis centumviralibus» (П., 1887); Gayet, «Centumviri» въ «Dictionnaire des antiquités grecques et romaines», Daremberg et Saglio; Wlassak, ср. Centumviri въ III т. 2 ч. «Real-Encyclopädie der Klassischen Altertumswissenschaft», Pauly-Wissowa (стр. 1935 — 1952, Штутгартъ, 1899); Schneider, «De centumviralis iudicii apud Romanos origine» (Ростокъ, 1835); Chénon, «Le tribunal des centumvirs» (П., 1881).

Центурия (въ древнемъ Римѣ).— Дѣленіе на Ц. тѣснѣйшимъ образомъ связано во всемъ римскомъ преданіи съ дѣленіемъ на классы (см.) и носить, какъ и послѣднее, частью политическій, частью военный характеръ. Вся реформа приурочивается къ предпослѣднему царю Рима, Сервію Туллію, котораго, весьма возможно, преданіе и избрѣло специально какъ царя—*αἰτίον*—реформы. Какъ бы то ни было, все болѣе достовѣрное преданіе о первыхъ временахъ римской республики знаетъ, какъ дѣйствующія политическія и военныя дѣленія, почти исключительно классъ и центурию; рядомъ съ ними курии фигурируютъ только какъ антиквированный институтъ. Въ военномъ отношеніи центурия, какъ подраздѣленіе класса (призывъ), есть призывная единица, первоначально ставившая одну Ц., т. е. сотню пѣхотинцевъ или всадниковъ. Очень рано, однако, Ц. стала функционировать исключительно какъ призывное дѣленіе, не связанное опредѣленнымъ числомъ выставляемыхъ солдатъ. Одновременно съ этимъ военнымъ значеніемъ, Ц. имѣетъ характеръ дѣленія политическаго; она является голосовой единицей важнѣйшей всенародной формы народнаго собранія—центуриатныхъ комицій (такъ назыв. *comitia maxims*). Вопросъ о томъ, было ли политическое значеніе Ц. исконнымъ или наслышшимся на ихъ призывное значеніе, споренъ и при имѣющихся данныхъ неразрѣшимъ. Общее количество Ц., и какъ призывныхъ, и какъ голосовыхъ единицъ, было 193, при чемъ по классамъ оно распредѣлялось слѣдующимъ образомъ: на 1-й классъ приходилось 40 Ц. *iuniorum* (до 46 лѣтъ) и 40 Ц. *seniorum* (отъ 46 до 60), на 2-й, 3-й и 4-й—по 10 старшихъ и младшихъ, на 5-й—по 15 тѣхъ и другихъ; кромѣ того, къ 1-му классу приписаны были двѣ Ц. *fabrum* (плотниковъ и кузнецовъ), къ 5-му—2 Ц. музыкантовъ и 1 Ц. *accensi velati*. Въ классовъ стояли 18 Ц. всадниковъ. Сверхъ того, по Ливію, была еще одна Ц. свободныхъ отъ воинской службы (или протетаріевъ, какъ ихъ называетъ Цицеронъ); но болѣе чѣмъ вѣроятно, что эта Ц. есть фикція, объединившая, въ представленіи Ливія и Цицерона, стоявшее внѣ Ц. населеніе. Такой же фикціей является, вѣроятно, и упоминаемая Фестомъ Ц. *ni quis scivit*, т. е. Ц. тѣхъ, кто по какой-либо причинѣ не голосовалъ въ своей Ц. Подробности распредѣленія Ц. по классамъ спорны. Во главѣ каждой центурии, какъ корпоративной единицы, стоялъ центурионъ, позднѣе—*curator centuriae*. О центуриатныхъ собраніяхъ см.

Комицій. Въ высшей степени сбивчивы и трудно согласимы, при всей своей безсодержательности, свѣдѣнія, которыя мы имѣемъ о такъ назыв. реформѣ Ц. Прежде всего неизвѣстно, къ какому времени относится эта реформа. Такъ какъ суть реформы состоитъ въ согласованіи дѣленія на трибы съ дѣленіемъ на Ц., то очевидно, реформа состоялась послѣ 241 г. до Р. Хр., когда число трибъ сдѣлалось постояннымъ; съ другой стороны, съ 218 г. до Р. Хр. Ливій знаетъ только новый центуриатный строй. Можно, кажется, приурочить реформу къ Г. Фламинію (220 г.), извѣстному поборнику колонизаціонной политики, предшественнику Гракховъ по наиболѣе распространенной версіи преданія. О формѣ Ц. извѣстно только то, что для согласованія Ц. и трибъ послѣднія были раздѣлены каждая на отдѣлы *seniorum* и *iuniorum*. Рядомъ съ этимъ, однако, дѣленіе на классы оставалось въ силѣ и при голосованіи Ц. вызывались по порядку классовъ. Первыми голосовали не Ц. всадниковъ, какъ раньше, а вызывалась по жребію одна изъ Ц.—можетъ быть одна изъ Ц. перваго класса, такъ наз. *centuria praerogativa*, опредѣляемая только имеемъ трибы (напр. *Veturia seniorum*). Дополнить эти данныя путемъ гипотезъ и набросать полный остоу всей реформы сдѣлалось издавна предметомъ усилій ряда ученыхъ. При этомъ исходили изъ двухъ возможностей: одни представляли себѣ каждую трибу заключающей по одной Ц. всѣхъ классовъ *seniorum* и *iuniorum*, т. е. количество Ц. возросшимъ до 350, а съ прибавкой Ц. всадниковъ (35, 70, 18) и Ц. пролетаріевъ—386, 421 или 368 (369). Другіе отрицаютъ дѣленіе на классы и считаютъ, что всѣхъ Ц. отнынѣ было столько же, сколько полутрибъ, т. е. 70, а съ прибавкой 18 Ц. всадниковъ 88. По первому пути первымъ пошелъ Пантагата, по второму—Нибуръ. Наибольшее количество сторонниковъ имѣетъ теорія Пантагата, но къ вполне убѣдительнымъ результатамъ не пришелъ никто. Всѣмъ попыткамъ одинаково свойственно усиліе найти объясненіе тому, что Діонисій называетъ реформу демократической. И дѣйствительно, демократизація проявилась въ появленіи на мѣстѣ Ц. всадниковъ указываемой жребіемъ *centuria praerogativa*. Дальше этого, однако, въ характеристикѣ реформы идти трудно, не теряя почвы подъ ногами. Въ императорское время Ц. продолжали существовать рядомъ съ трибами, какъ корпоративныя, безправныя въ политическомъ отношеніи единицы: по образцу ихъ имѣлись дѣленія и въ рядѣ коллегіевъ. О Ц., какъ войсковомъ дѣленіи, см. Центурионъ. Ср. Soltau, «Entstehung und Zusammensetzung der altrömischen Volksversammlungen» (Б., 1888); Mommsen, «Röm. Staatsrecht» (III, 253 сл.); «Die römischen Tribus» (Альтона, 1844); Pantagathus, въ комментарий Дракенборха къ Ливію (I, 43); Niebuhr, «Römische Geschichte» (III, 382 сл.); Klebs, «Zeitschr. der Savigny Stiftung für Rechtsg.» (1892, 181 сл.); Soltau, «Jahrb. für Philol.» (1895, 410 сл.); Kübler, у Pauly-Wissowa, «Realencyclopaedie» (III, 1952 сл.). Центурией называли также извѣст-

ную земельную мѣру — соединеніе ста heredia, каждый въ два югера, т. е. 200 югеровъ. Значительную роль играла Ц. какъ мѣра земли при колонизаціи, но постоянство ея размѣра съ теченіемъ времени утратилось. *М. Р.*

Центурии магдебургскія — см. Магдебургскія центурии, XVIII, 301.

Центурионъ (лат. centurio) — низшій чинъ римской военной іерархіи, начальникъ центурии (см.), какъ военного дѣленія. Въ республиканскую эпоху составъ Ц. пополнялся изъ наиболѣе опытныхъ и выслужившихся солдатъ, но съ теченіемъ времени, особенно въ императорскій періодъ, многие всадники начинали свою военную карьеру съ этого чина; получили также доступъ въ Ц. и неграждане, прослужившіе нѣкоторое время въ вспомогательныхъ войскахъ. Вслѣдствіе того, что не всѣ должности центурионовъ въ легионѣ были равнозначущи, нормальный cursus honorum требовалъ, чтобы занявшій низшее изъ мѣстъ, предназначенныхъ для центурионовъ (командованіе второй центуріей десятой мавпулы копейщиковъ—*hastati*, — которая являлась низшей по роду оружія частью всего личного состава легиона) послѣдовательно проходило всѣ центурионскія должности. Командованіе первой центуріей изъ двухъ, составлявшихъ манипулу, переводъ въ первую изъ десяти мавпулъ, наконецъ, перечисленіе изъ разряда копейщиковъ въ разрядъ *principes* и *triarii* — все это было постепеннымъ повышеніемъ для Ц. Введеніе когорты (см.) упростило нѣсколько эту очень сложную таблицу о рангахъ, такъ какъ всѣ Ц. одной когорты были сравнены по положенію и поставлены выше только по отношенію къ Ц. слѣдующихъ по порядку номеровъ когорты. Число Ц. въ когортѣ не было постоянно. Равняясь нормально шести (по числу центурій въ когортѣ), оно иногда доходило до 8. *Centuriones supernumerarii* (сверхкомплектные) не имѣли центурии и несли вспомогательную службу, исполняя чрезвычайныя порученія и т. п. Выработавшійся и разившійся въ практикѣ сухопутныхъ войскъ чинъ Ц. былъ перенесенъ и въ морское дѣло. Во флотѣ Ц. командовалъ экипажемъ судна (*centurio classicus*, флотскій Ц.), который императоромъ Клавдіемъ былъ реформированъ по образцу сухопутныхъ войскъ. На большихъ судахъ экипажъ дѣлился на нѣсколько центурій и имѣлось равное ихъ числу число Ц. Въ отличіе отъ специально морскихъ офицеровъ (триерархи, кормчій и др.), флотскій Ц. сохранялъ командованіе своимъ отрядомъ и въ случаѣ высадки его на сушу. Большинство такихъ Ц. составляли иностранцы — египтяне, малоазійцы, паннонцы и др. Титулъ Ц. встрѣчается и въ муниципальной іерархіи (въ Римѣ), гдѣ Ц., вѣроятно, исполнялъ полицейскія функціи, а также и въ жизни профессиональныхъ коллегій (см. Центонарии и Центурия), гдѣ онъ являлся начальникомъ соотвѣствующихъ подраздѣлений коллегіи. Ср. Marquardt, «Römische Staatsverwaltung» (т. II, стр. 368 и сл.); Mommsen, въ «Ephem. Epigraphica» (т. VI, стр. 226 сл.); Chapot, «La flotte de Misène»; F. Böcking, «Notitia dignitatum» (т. II, стр.

203); A. Domaszewski, «Die Fahnen im römischen Heere» (въ «Abh. d. Arch.-Epigr. Seminares d. Universität Wien», 1885, вып. 5) и его же статьи въ Pauly-Wissova «Real-Encyclopädie». 3. С—скій.

Центъ — монетная единица въ Нидерландахъ, Сѣверо-Америк. Соединен. Штатахъ, Канадѣ, Британской Вестиндіи и на Сандвичевыхъ островахъ. Въ Нидерландахъ 1 Ц. = $\frac{1}{100}$ гульдена чеканится съ 1877 г. изъ бронзы. Въ Сѣверо-Амер. Соед. Штатахъ и Канадѣ 1 Ц. = $\frac{1}{100}$ доллара, чеканится также изъ бронзы.

Центы или *центины* — см. Центенаръ.

Цео (Иоланта Сео) — португальская поэтесса, прозванная «десятой музой Португаліи» (1601—1693). Была послушницей монастыря доминиканскаго ордена. Отъ нея остались стихи, въ которыхъ мѣстами сказывается оригинальный талантъ, и нѣсколько трагедій, теперь совершенно забытыхъ; лучшая изъ нихъ, «Transformation por Dios».

Цеолиты — группа минераловъ, заключающая около двадцати минераловъ. Всѣ Ц. по своему химическому составу являются водными алюмо-силикатами кальція, патрія, барія, калия. Вопросъ о томъ, въ какомъ видѣ заключается въ силикатахъ вода, еще далеко нельзя считать рѣшеннымъ. Дѣло въ томъ, что вода, заключающаяся въ нихъ, выдѣляется изъ нихъ при различной температурѣ: у однихъ при нагреваніи до сравнительно низкой температуры, у другихъ же только прокачиваніемъ можно выдѣлить всю воду (напр., у натролита вся вода можетъ быть удалена только нагреваніемъ до 300°). Интересно то, что лишённые воды Ц. способны во влажномъ воздухѣ снова возмѣщать потерянную воду, при чемъ всѣ прежнія физическія свойства тоже восстанавливаются. Что касается химической природы заключенныхъ въ Ц. силикатовъ, то только нѣкоторые изъ нихъ являются солями ортокремневой кислоты (именно тѣ, которые образовались черезъ разрушеніе группы нефелина и близкихъ ему минераловъ), большинство же являются солями метакремневой и различныхъ поликремневыхъ кислотъ, при чемъ въ формулахъ ихъ находятъ много общаго съ минералами группы полевыхъ шпатовъ, разрушеніе которыхъ и даетъ въ большинствѣ случаевъ матеріалъ для образованія Ц. Цеолиты являются въ горныхъ породахъ всегда минералами вторичнаго образованія. Они выполняютъ большую часть пустоты и трещины въ горныхъ породахъ вулканическаго происхожденія и являются, безъ сомнѣнія, результатомъ выщелачиванія заключающихся въ этихъ породахъ силикатовъ. Особенно часто встрѣчаются они въ пустотахъ новѣйшихъ изверженныхъ породъ, напр., Ц. Исландіи, Феройскихъ острововъ, Италіи. Значительно рѣже встрѣчаются они въ пустотахъ гранитовъ или гнейсовъ, еще рѣже — въ глинистыхъ сланцахъ. Иногда находятъ ихъ въ рудныхъ жилахъ (напр., Андреасбергъ, Пршибрамъ и т. д.). Какъ новѣйшія образованія Ц. встрѣчаются въ отложеніяхъ водъ теплыхъ источниковъ (напр., источники Plombières, Bourbonne-les-Bains и пр.), въ пустотахъ и тре-

щипахъ древнихъ каменныхъ и кирпичныхъ зданій (римскихъ). Въ свою очередь, Ц. тоже очень легко подвергаются различнымъ измѣненіямъ и разрушенію. Въ слабыхъ растворахъ солей они легко вступаютъ въ обмѣнные реакціи, при чемъ мѣняютъ заключающійся въ нихъ натрій и кальцій на калий и аммоній солей. Благодаря этимъ качествамъ Ц. удавалось замѣнять ихъ кальцій и натрій самыми разнообразными металлами. Особенно много занимался изученіемъ химической природы Ц. профессоръ юрьевскаго унив. Лембергъ (цѣлый рядъ статей въ «Zeitsch. d. Deutsch. geolog. Gesellsch.»). До послѣдняго времени Ц., находящимся всегда въ почвѣ, придавали очень важное значеніе, именно, думали, что они играютъ огромную роль въ обмѣнныхъ реакціяхъ различныхъ солей неорганическихъ кислотъ. Однако, послѣднее время новѣйшія работы начинаютъ придавать имъ менѣе важное значеніе, считая роль ихъ въ жизни почвы менѣе значительной. Что касается кристаллографическаго характера Ц., то минералы этой группы кристаллизуются въ формахъ всѣхъ шести кристаллографическихъ системъ. Обыкновенно они образуютъ очень хорошіе кристаллы, порою очень значительной величины (напр., анализимы образуютъ кристаллы въ нѣсколько фунтовъ). Большинство Ц. или молочно-бѣлаго цвѣта, или же водяно-прозрачны. Рѣже они являются окрашенными, иногда окраска ихъ несомнѣнно органическаго происхожденія. Нѣкоторые Ц., окрашенные органическими веществами въ темно-

бурые цвѣта (напр., шабазитъ), даютъ возгонъ нѣсколькихъ капель жидкой смолы. Яркіе цвѣта встрѣчаются очень рѣдко. Твердость большинства цеолитовъ не выше 5, удѣльный вѣсъ 2—2,5. Что касается ихъ оптическихъ свойствъ, то, понятно, они очень различны, такъ какъ кристаллы Ц., какъ выше указано, принадлежать различнымъ кристаллографическимъ системамъ. При этомъ всѣ они отличаются очень сложными оптическими аномалиями, такъ что изученіе ихъ оптической природы порою очень затруднительно. Въ виду того, что большинство относящихся къ этой группѣ минераловъ было уже описано, даемъ только систематическій просмотръ наиболѣе важныхъ Ц., расположивъ ихъ по ихъ химическому составу (принимая въ этомъ случаѣ систему Грота).

1. Группа *томосонита* (компонита). Относящиеся сюда Ц. могутъ быть разсматриваемы какъ водныя соли ортокремневой кислоты. Помимо относящагося сюда ромбическаго минерала *томосонита* (см. XXXIII, 493), сюда принадлежитъ еще минералъ гексагональной системы *идронефелитъ* и цѣлый рядъ рѣдкихъ, мало изученныхъ Ц.

2. Группа *натролита*. Ц. этой группы могутъ быть разсматриваемы, какъ основныя соли метакремневой кислоты. Помимо описаннаго уже натролита (см. XX, стр. 681); сюда принадлежатъ еще *мезолитъ*, *сколецитъ*, *эдингтонитъ*. Ихъ взаимныя химическія отношенія ясны изъ сопоставленія ихъ формулъ:

	Химич. формула.	
<i>Натролитъ</i>	$[\text{SiO}_3]_3\text{Al}[\text{AlO}]$	$\text{Na}_2 \cdot 2\text{H}_2\text{O}$
<i>Мезолитъ</i>	$[\text{SiO}_3]_3\text{Al}[\text{AlO}]$	$\text{Na}_2 \cdot 2\text{H}_2\text{O}$
<i>Сколецитъ</i>	$[\text{SiO}_3]_3\text{Al}[\text{Al} \cdot 2\text{OH}]$	$\text{Ca} \cdot 2\text{H}_2\text{O}$
<i>Эдингтонитъ</i>	$[\text{SiO}_3]_3\text{Al}[\text{Al} \cdot 2\text{OH}]$	$\text{Ba} \cdot 2\text{H}_2\text{O}$

Кристалл. система.

Ромбическая или моноклиническая.
Моноклиническая.
Моноклиническая.
Ромбическая.

Изъ этого сопоставленія видно, что по химическому составу *мезолитъ* представляеть не что иное, какъ изоморфную смѣсь натролита и сколецита. Рѣдко встрѣчающіеся призматическія кристаллы этого минерала имѣютъ стеклянный блескъ. Обыкновенно—лучистые или тонковолокнистые агрегаты. Цвѣтъ бѣлый, водянопрозрачный, сѣроватый или желтоватый. Твердость 5. Удѣльный вѣсъ 2,2—2,4. Встрѣчается въ Тюрингін (Eisenach), Ирландіи (Antrim) и др. *Сколецитъ* образуетъ призматическіе кристаллы, въ большинствѣ случаевъ двойники по (100), также лучистые агрегаты. Сильный стеклянный блескъ, водянопрозраченъ или бѣлый. Особенно хорошіе кристаллы въ Швейцаріи (Madeganerthal) и Исландіи (Berufjord). *Эдингтонитъ*, вообще, встрѣчается очень рѣдко. Къ этой же группѣ относится *ганобилитъ* и цѣлый рядъ другихъ рѣдкихъ минераловъ.

4. Группа *анализима*; сюда относятся среднія соли метакремневой кислоты. Особенно важный Ц., сюда относящійся *анализимъ*, правильной системы, встрѣчающійся очень часто и образующій кристаллы значительной величины. Обычная форма его кристалловъ—

{211}.

Значительно рѣже кристаллы имѣютъ

кубическій габитусъ. Иногда встрѣчается и въ видѣ зернистыхъ агрегатовъ. Часто образуетъ псевдоморфозы по лейциту. Спайность по (100) весьма несовершенная. Изломъ неровный. Твердость 5,5. Удѣльный вѣсъ 2,1—2,3. Иногда бѣловато-водянопрозрачный, чаще же бѣлый, сѣроватый, красноватый или мясокрасный цвѣтъ. Прозраченъ или только просвѣчиваетъ. Блескъ стеклянный, иногда перламутровый. Оптически аномаленъ, при чемъ аномальныя явленія очень сложнаго характера. По своему химическому составу— $[\text{Si}_2\text{O}_7][\text{SiO}_4]\text{Al}_2\text{Na}_2 \cdot 2\text{H}_2\text{O}$, слѣдовательно, можетъ быть разсматриваемъ какъ гидратъ натроваго лейцита (см. XVII, 509), составъ котораго можетъ быть выраженъ формулой $[\text{Si}_2\text{O}_7][\text{SiO}_4]\text{Al}_2[\text{K,Na}]_2$ и съ которымъ анализимъ имѣеть и много общаго по своему наружному виду. Встрѣчаются кристаллы анализима въ пустотахъ сильно измѣненныхъ базальтовъ и фонолитовъ, какъ продуктъ выщелачиванія силикатовъ этихъ породъ. Рѣже въ трещинахъ діабазовъ и діоритовъ. Иногда въ рудныхъ мѣсторожденіяхъ (магнитнаго желѣзняка). Псевдоморфозы по нефелину въ тэфритахъ, фонолитахъ, эсолитовыхъ сиенитахъ. Псевдоморфозы по лейциту въ лейцитопирахъ, лейцитовыхъ базальтахъ. Мѣсто-

рожденія аналцима такъ многочисленны, что можно указать только нѣкоторыя главнѣйшія изъ нихъ: Тироль (Fassathal), Циклоповы о-ва, Богемія, Феройскіе о-ва. Въ Россіи на Уралѣ (гора Благодать), въ Забайкальѣ (рѣка Кулында и Чикой).

4. Группа *анофилилиты*, цеолиты—по химическому составу—кислыя соли метакремневой кислоты. Кромѣ *анофилилита* (см. I, 917), сюда принадлежатъ еще рѣдкіе минералы: *фюзитъ*, *эпистимболитъ*, *брюстеритъ* (IV, 792), *гейландитъ*. Последній минералъ встрѣчается очень часто. Онъ моноклинической системы, призматическаго класса. Отношеніе осей: $a : b : c = 0,4035 : 1 : 0,4293$; $\beta = 91^{\circ}25'$. Кристаллы, обыкновенно, таблитообразны по (010), вслѣдствіе чего гейландиту и даютъ иногда имя *листоватый цеолитъ*. Кромѣ отдѣльно сидящихъ кристалловъ также листоватыя массы. Окрашенъ въ бѣлый, сѣрый, желтый, бурый, мясокрасный цвѣта. Изломъ неровный или несовершенно раковистый. Хрупокъ. Твердость 3—4. Удѣльный вѣсъ 2,2. Оптическія оси лежатъ въ плоскости, перпендикулярной къ плоскости симметріи. Первая положительная биссектриса всегда ось симметріи. Химическій составъ— $[\text{SiO}_2]_6 \text{Al}_2(\text{Ca}, \text{Sr})\text{H}_4 \cdot 3\text{H}_2\text{O}$. Встрѣчается въ пустотахъ базальтовъ и мелафировъ, рѣдко въ гранитахъ и гнейсахъ; также въ рудныхъ жилахъ. Прекрасные кристаллы въ Тиролѣ (Fassathal), Швейцаріи (Giebelbach), Италіи (Montecchio Maggiore), Шотландіи, Исландіи, Туркестанѣ.

5. Группа *инезита*, рѣдкаго минерала триклинической системы.

6. Группа *десмина*, цеолиты, являющіеся нейтральными солями поликремневыхъ кислотъ. Кромѣ описанныхъ уже *десмина* (X, 480), *гармотома* (см. Крестовый камень, XVI, 651), сюда принадлежатъ еще изоморфный съ гармотомомъ *филлитситъ* (известковый гармотомъ, христіанитъ), а кромѣ того, триклиническіе минералы (по внѣшности псевдотригональные) *меллититъ* и *шабазитъ* (см.), и цѣлый рядъ болѣе рѣдкихъ и мало изученныхъ минераловъ.

7. Представитель последней группы цеолитовъ, *момонтитъ* (см. XVII, 945), является наиболѣе легко разрушающимся цеолитомъ и можетъ быть рассматриваемъ какъ основная соль дикремневой кислоты $\text{H}_2\text{Si}_2\text{O}_5$, такъ какъ онъ теряетъ остатокъ воды только при прокаливаніи.

В. В.

Цепарій (Marcus Caerarius)—одинъ изъ второстепенныхъ участниковъ въ заговорѣ Катилины. Въѣтъ съ Лентуломъ онъ велъ переговоры съ аллоброгскими депутатами, черезъ которыхъ заговорщики рассчитывали привлечь на свою сторону аллоброгское племя; кромѣ того на него было возложено порученіе произвести волненіе среди рабовъ въ Апуліи. Когда главные участники заговора (Лентуль, Цетегъ, Габиній и Статилій) были арестованы, Ц. бѣжалъ изъ Рима, но былъ пойманъ и 5 декабря 63 г. казненъ одновременно съ остальными заговорщиками.

Цеціонъ (Caecio)—см. Сервиліи.

Цеплинъ (Петръ - Даніиль - Фридрихъ, по-русски Петръ Андреевичъ, 1772—1832)—

первый по времени опредѣленія профессоръ казанскаго университета. Учился въ унив. ростокскомъ и геттингенскомъ; былъ домашнимъ учителемъ въ Лифляндіи и въ С.-Петербургѣ. Въ 1804 г. Ц. получилъ приглашеніе занять каѳедру ординарнаго профессора исторіи и статистики въ казанскомъ унив. О преподаваніи его здѣсь до выхода въ отставку (въ 1807 г.) свѣдѣній не имѣется; извѣстно только, что отличавшійся прямымъ, открытымъ характеромъ Ц. не могъ ужиться съ властолюбивымъ и деспотичнымъ Яковкинымъ—инспекторомъ студентовъ, пользовавшимся расположеніемъ попечителя Румовскаго, и образовалъ изъ иностранныхъ профессоровъ оппозиционную партію, но вскорѣ былъ отставленъ, какъ «главный высокій крикунъ». При новомъ попечителѣ, Салтыковѣ, Ц. въ 1813 г. былъ снова принятъ въ университетъ на каѳедру дипломатіи и политической экономіи; въ слѣдующемъ году былъ деканомъ отдѣленія нравственно-политическихъ наукъ, но при массовомъ увольненіи профессоровъ Магницкимъ въ 1819 г. долженъ былъ покинуть Казань. Умеръ въ должности бібліотекаря гидрографическаго депо. Литературные труды Ц. заключаются въ двухъ рукописяхъ; «Geschichte Livlands» и «Versuch einer Chronologie für Alnpeks Chronik» (хранящ. въ Имп. Публичной Библіотекѣ) и двухъ печатныхъ сочиненіяхъ: «Notitia codicis manuscripti C. Sallustii» etc. (Лпц. 1791) и «Die Variner und Warnaver. Ein Beitrag zur ältern Völkergeschichte Deutschlands» (Шверинъ, 1797; цѣнная монографія по исторіи германскихъ племенъ, не лишняя интереса, по словамъ проф. Нагуевскаго, и въ настоящее время).—См. Н. Буличъ, «Изъ первыхъ лѣтъ Казанскаго университета» (ч. I и II) и «Ученыя Записки Казанскаго Университета» за 1897 и 1899 гг.: «Университетская лѣтопись».

Цепоринусъ (Якобъ Ceporinus)—швейцарскій филологъ (1499—1525). Цвингли, реформируя цюрихское училище, предложилъ Ц. занять каѳедру богословія и греческаго яз. Лекціи Ц. пользовались большимъ успѣхомъ; самъ Цвингли ихъ посѣщаль. Ц. составилъ греческую грамматику, выдержавшую много изданій, и комментаріи къ разнымъ произведеніямъ древнихъ авторовъ, между прочимъ къ «Трудамъ и днямъ» Гезіода (Цюрхъ, 1528), астрономіи Арата (Базель, 1523 и 1534).

Цеппицъ (Карль Zöppritz)—географъ (1838—1885), профессоръ физической географіи въ Гиссенѣ, потомъ въ Кенигсбергѣ. Ц. принадлежитъ нѣсколько важныхъ работъ по физической географіи, таковы: въ «Анналахъ» Видемана 1878—79 гг. «Hydrodynamische Probleme in Beziehung zur Theorie der Meeresströmung», въ «Petermanns Mitteilungen», рядъ гисометрическихъ работъ. Кромѣ того онъ напечаталъ хорошій учебникъ по картографіи подъ загл. «Leitfaden der Kartenentwurfslehre» (1884) и обработалъ «Pruyssenaeeres Reisen im obern Nilgebiet» (1877).

Цеполь (Генрихъ Zöpfl)—юристъ (1807—1877), профессоръ государственнаго права въ гейдельбергскомъ университетѣ; былъ членомъ баденской палаты депутатовъ. Главные

труды Ц.: «Deutsche Staats- und Rechts- geschichte» (Гейд., 1834—36; 4 изд. 1871—72 гг.); «Grundsätze des gemeinen deutschen Staatsrechts» (5-е изд., Лпц., 1871—72); «Altertümer des Deutschen Reichs und Rechts» (1860—1861). Кроме того Ц. напеч.: «Ueber hohen Adel und Ebenbürtigkeit» (Штутг., 1853); «Die neuesten Angriffe auf die staatsrechtliche Stellung der deutschen Standesherrn» (2-е изд., 1867 г.). После его смерти появились его: «Vorlesungen über Rechtsphilosophie» (Б., 1878 г.).

Церазииъ—см. Слизисты растительныя и камеди.

Церамии (Ceramiaceae)—весьма красивыя, красныя морскія водоросли, въ большинствѣ случаевъ имѣющія видъ кустиковъ, вильчатыхъ или гребенчато-развѣтвленныхъ. Ц. принадлежатъ къ группѣ Florideae и составляютъ небольшое семейство Ceramiaceae. Родъ Ceramium является основнымъ родомъ этого семейства и содержитъ въ себѣ (по Энглеру и Прантлю) около 40 видовъ Ц., широко распространенныхъ въ различныхъ моряхъ Старого и Нового Свѣта. Типичный видъ *C. rubrum* (Hudson) *C. Agarth.* особенно часто встрѣчается въ различныхъ частяхъ Тихаго и Атлантическаго океановъ, а *C. echinotum* (Kützinger) *J. Agarth.* произрастаетъ въ сѣверной части Атлантическаго океана и въ Средиземномъ морѣ. Нитевидное вегетативное тѣло Ц., прикрѣпляющееся своимъ нижнимъ концомъ къ подводнымъ предметамъ, всегда почти бываетъ покрыто «корою» изъ очень мелкихъ клѣточекъ (какъ это наблюдается и у харъ). Клѣточки эти покрываютъ однорядныя оси Ц. или сплошь, или только отдѣльными кольцеобразными участками въ мѣстахъ соединенія каждой пары клѣтокъ. Кроме того, ограниченныя боковыя оси Ц. заканчиваются очень часто колючею щетинкою. Размножаются Ц. (см. Багрянки) какъ безполымъ, такъ и половымъ путемъ. Безполое размноженіе совершается при посредствѣ тетраспоръ. Спорангии, въ которыхъ развиваются эти тетраспоры, образуются только изъ конечныхъ клѣтокъ боковыхъ вѣтвей, подобно тому какъ это наблюдается и у сем. Callithamnieae (также изъ багрянокъ). Что же касается полового размноженія, то у Ц. мужскіе половые элементы спермадии очень мелки и образуются въ антеридіяхъ, имѣющихъ крайне неправильныя очертанія. Женскіе половые органы, прокарпы, состоятъ у нихъ всегда изъ одной карпогенной клѣтки и двухъ трихогинныхъ. Развитие карпоспоръ происходитъ, такимъ образомъ, что содержимое оплодотворенной яйцеклѣтки переходитъ въ вспомогательную клѣтку, областенныя нити не образуются, а изъ продуктовъ слиянія развиваются цистокарпии, не покрывающіеся затѣмъ перикарпіями (pericarpium), а потому Ц. принадлежатъ къ голоспорнымъ багрянкамъ (*F. Gymnosporeae*). См. Duby, «Mémoire sur la groupe des Ceramiées» («Mém. d. la soc. d. phys. et d'hist. nat. de Genève», т. V, VI, VII); Cramer, «Ueber Ceramiaceen» («Pflanzenphys. Unters. von C. Nägeli und C. Cramer», 4 т., Цюрихъ, 1857); его же, «Untersuchungen über

die Ceramiaceen» («Denkschrift Schweiz. naturf. Gesellsch.», Цюрихъ, 1863); C. Nägeli, «Beitr. z. Morph. und System. der Ceramiaceae» («Sitzungsber. d. Kgl. Akademie d. Wissensch.», Мюнхенъ, 1861); A. Engler und K. Prantl, «Die natürl. Pflanzenfamilien» (1897, стр. 166, вып. 48). *И. Сербиновъ.*

Церамъ или *Серамъ* (Ceram, Zeram, Siringang)—большой о-въ въ южн. части Молуккскога архипелага (Нидерландской Индіи), между 3° и 4° ю. шир. и 125°—128° в. долг., между о-вомъ Буру на З и Папуа на В, непосредственно къ С отъ Амбойна. Пространство 18900 кв. км., жит. 190000. Ц. съ В на З перерѣзается горной цѣпью отъ 2000 до 3000 м. выс., съ которой, главнымъ образомъ къ Ю, сливаются рѣки. Сѣв. часть острова наиболѣе гориста, берега ея менѣе доступны, вслѣдствіе своей отвѣсности. Почва очень плодородна и покрыта роскошной растительностью не только пряныхъ деревьевъ, растущихъ здѣсь безъ культуры, но и строевыхъ. Ц. населенъ туземными племенами, состоящими въ управленіи своихъ вождей и признающими владычество Голландіи. На побережь живуть малайцы; гористыя области центра населены альфурасами, пануанской расы. Туземцы большею частью идолопоклонники, хотя между ними и трудятся христіанскіе миссіонеры; жители побережья большею частью магометане.

Цераевскій (Витольдъ Карловичъ)—астрономъ, род. въ 1849 г.; по окончаніи курса въ 1871 г. въ московскомъ унив. по математическому факультету былъ оставленъ при немъ и назначенъ сверхштатнымъ ассистентомъ въ астрономическую обсерваторію; въ 1878 г. назначенъ астрономомъ-наблюдателемъ. Въ 1883 г. получилъ степень магистра, а въ 1888 г., въ слб. университетѣ, степень доктора; въ 1891 г. сталъ завѣдующимъ московской университетской обсерваторіей. Съ 1895 г. подъ руководствомъ Ц. началась перестройка обсерваторіи, оконченная къ 1903 г., при чемъ меридианный кругъ былъ передѣланъ и снабженъ новыми приспособленіями, а вращающаяся башня и всѣ прочіе инструменты замѣнены новыми. Напечаталъ: «Объ опредѣленіи блеска бѣлыхъ звѣздъ» (М., 1882, а также въ «Учен. Запискахъ Моск. Унив.»); «Астрономическій фотометръ и его приложения» (М., 1887 и «Матем. Сборникъ»). Его спеціальныя изслѣдованія, относящіяся по преимуществу къ астрофотометріи, напечатаны въ изданіи обсерваторіи: «Annales de l'Observ. Astron. de Moscou». До 1890 г. «Анналы» выходили подъ редакціей Бредихина, а послѣ—Ц. До 1903 г. вышло 25 книгъ.

Цератиты—обширное семейство вымершихъ головоногихъ моллюсковъ изъ отряда аммонидей или аммонитовъ (см.). Отличаются отъ настоящихъ аммонитовъ менѣе сложной сутурной линіей, у которой сѣдла являются гладкими, а лопасти зазубренными. Къ этому семейству принадлежитъ весьма большое количество родовъ и видовъ, пользовавшихся значительнымъ распространеніемъ въ пермско-каменноугольныхъ и триасовыхъ отложеніяхъ. *Ceratites nodosus* (изобр. см. Триас-

совая система, табл. I, фиг. 4, XXXIII, 854) — руководящая окаменѣлость средняго отдѣла триасовой системы.

Б. II.

Цератодъ (*Ceratodus forsteri*) — см. Рогозубъ и Двоякодышашія рыбы.

Цербаль (*Cerbalus*) — древнее названіе итальянской рѣки Церваро (*Cervaro*), которая беретъ начало на Монтелеоне, въ 12 км. отъ города Бовино, протекаетъ черезъ провинцію Капитаната и впадаетъ въ Манфредонійскій заливъ Адриатическаго моря; вся длина Ц. — 90 км.

Церберъ (*Cerberus*) — родъ ужевидныхъ змѣй (см.), живущій какъ въ прѣсной, такъ и въ соленой водѣ возлѣ морскихъ береговъ въ илу въ устьяхъ рѣкъ Индіи, Новой Гвинее и Австраліи. Питается рыбами.

Церберъ (правильнѣе *Керберъ*, *Cerberus*, *Kérbēros*) — въ греческой мифологіи подземный песъ, охраняющій входъ въ царство Аида. Гомеру такой песъ уже извѣстенъ, но съ именемъ Ц. онъ упоминается впервые у Гезіода. При пропускѣ тѣней въ подземное царство Ц. ласково выляетъ хвостомъ, но тѣхъ, которые пытаются выбраться оттуда, онъ пожираетъ. Позднѣе возникло представленіе о томъ, что онъ пугаетъ и всѣхъ входящихъ въ загробную обитель; даже имя Керберъ древніе производили отъ словъ *κῆρας* (души умершихъ) и *βιβρώσκω* (пожираю) или видѣли въ этомъ имени синонимъ слова *опасность* (Гезихій). Согласно народному представленію (едва ли, впрочемъ, очень древнему), для умилостивленія чудовища входившіе въ подземное царство предлагали ему медовыя лепешки. На вазовыхъ рисункахъ и другихъ произведеніяхъ искусства Ц. изображался въ видѣ злой овчарки; въ болѣе древнюю пору Ц. изображали обыкновенно съ двумя головами и змѣинымъ хвостомъ (какъ Геріонова пса Орера, который первоначально былъ тождественъ съ Ц.), иногда — съ одною головою, но со змѣями на спинѣ, шеѣ и животѣ; позднѣе установилось представленіе о Ц. какъ о трехголовомъ псѣ, при чемъ (въ римскую эпоху) средняя его голова иногда изображалась львиной. Въ Гезіодовой еогоніи Ц. считается сыномъ Тифаона и Эхидны. Гераклъ, по приказанію царя Эврисея, долженъ былъ доставить Ц. изъ подземнаго царства на землю, что ему и удалось выполнить; при этомъ на тѣхъ мѣстахъ, гдѣ падала пѣна изъ пасти чудовища, выросталъ ядовитый аконитъ.

Н. О.

Цербстъ (*Zerbst*) — городъ въ герцогствѣ Ангальтъ, на р. Нуте. Жителей 16983 (1895 г.). Остатки старинныхъ укрѣпленій и башенъ (XV в.); башня Роланда (1445 г.). Древнія церкви св. Николая (XV в.) и св. Варооломея (XIII в.). Герцогскій замокъ (1681—1750 гг.), съ архивомъ герцогства Ангальтъ (акты отъ X в.); ратуша (XII—XVI в.), съ городскимъ музеемъ. Бывшій монастырь цистерціанокъ (XIII—XVI в.), теперь казармы. Чугуннолитейные, машиностроительные, мыловаренные, крахмальные, кожевенные, химическіе, уксусные, пивоваренные заводы; производство перчатокъ и сигаръ. Ц. (въ древности Цербисти и Цервисти — славянскаго

происхожденія) упоминается впервые въ 1007 году. Въ XII в. Ц. принадлежалъ баронамъ ф. Цербстъ, продавшимъ его въ 1264 г. баронамъ Барби. Въ 1307 г. Ц. овладѣлъ Альбрехтъ I, князь ангальтскій. Въ 1603—1793 гг. Ц. служилъ резиденціей герцоговъ Ангальтъ-Цербстскихъ *): линія эта въ муж. поколѣніи угасла въ 1793 г. Въ 1797 г. Ц. отошелъ къ Ангальтъ-Дессау.

Церва — дикорастущіе виды рееды (см.), напр. *Reseda Luteola* L.

Церва (техн.) — см. Вау.

Цервено или *Кривина* — болгарская деревня при впаденіи р. Янтры въ Дунай. Въ 1810 г. русскіе, подъ предводительствомъ Каменскаго, одержали здѣсь блестящую побѣду надъ турками, которыми начальствовали военный министръ Кушанъ-паша, Ахмедъ-паша и Мухтаръ-паша. Турки потеряли ок. 10000 чел. убитыми, 6000 чел. взятыми въ плѣнъ, 178 знаменъ и 14 орудій.

Цервикальная невралгія — невралгія шейныхъ нервовъ — см. Невралгія.

Цервикальная или *шейная область* на поверхности человѣческаго тѣла обнимаетъ собой шею, при чемъ она можетъ быть подраздѣлена линіей, проведенной отъ сосцевиднаго отростка до акроміона на двѣ части: переднюю (*regio cervicalis anterior s. regio colli*) и заднюю (*r. cervicalis posterior s. pucholis*). Передняя Ц. область снизу граничитъ съ ключицами и рукояткой грудины и можетъ быть подѣлена на три отдѣла: лежащій по обѣ стороны срединной линіи (*r. mediana colli*) и два боковые, обнимающіе боковыя части передней поверхности шеи. Эти послѣдніе отдѣлы косою линіей, обозначенной *musculus sternocleidomastoideus*, дѣлятся на два треугольника: верхній (*trigonum cervicalis superior*) и нижній (*trigonum cervicalis inferior*).

В. М. III.

Церданья, мѣстность въ Пиренеяхъ — см. Сердань, XXIX, 655.

Цердикъ — саксонскій предводитель (ум. въ 534 г.). Прибылъ въ Англію въ концѣ V в., въ теченіе 20 лѣтъ велъ войну съ британцами съ переменнымъ счастьемъ; въ 519 г. основалъ королевство Вессексъ, присвоивъ себѣ королевскій титулъ. Позже, не смотря на пораженія, понесенныя имъ отъ Аврелія Амброзія и знаменитаго короля Артура, Ц. присоединилъ къ своимъ владѣніямъ островъ Вайтъ и нынѣшнія графства Гампширъ, Дорсетширъ и Беркширъ.

Цере (*Caere*) — древній городъ на рѣчкѣ Вакцинѣ (*Vaccina*) близъ Тирренскаго побережья въ Южной Этруріи; былъ расположенъ на туфовомъ холмѣ и имѣлъ доступъ лишь съ одной сѣв.-вост. стороны, такъ какъ съ трехъ остальныхъ холмъ спадалъ крутыми обрывами. Этрусское названіе Ц. было *Cisra*. Первоначально городъ былъ извѣстенъ подъ именемъ Агиллы, которое древніе считали пелазгическимъ (новѣйшая наука признаетъ слово Агилла семитическимъ); имя Агиллы употреблялось также и въ историческое время. Городъ Ц. принадлежалъ къ союзу 12 этрус-

*) Изъ этой линіи была родомъ имп. Екатерина II.

ских общин и, благодаря близости моря, достиг значенія крупнаго торговаго центра. Жители его были извѣстны тѣмъ, что не занимались пиратствомъ. Въ царскій періодъ Рима городъ Ц., по преданію, игралъ значительную роль; сюда бѣжали изгнанные Тарквиніи. Въ 390 г., при нашествіи галловъ, въ Ц. нашли убѣжище весталки и святыни гор. Рима, что послужило поводомъ къ заключенію дружественнаго договора между церитами и римлянами. Въ 353 г., однако, цериты приняли сторону тарквинійцевъ въ борьбѣ ихъ съ Римомъ, были побѣждены и потеряли независимость, а также *hospitium publicum*, которое было у нихъ съ римлянами, получивъ муниципальное устройство *sine suffragio* (безъ права подачи голоса въ народномъ собраніи). Съ этого времени города, утрачивающіе независимость, низводились на положеніе церитовъ, которое сдѣлалось типическимъ для извѣстнаго класса муниципіевъ: *in Caeritum tabulas referri* стало обозначать то же, что *aeragiū fieri* (т. е. быть гражданиномъ, непричисленнымъ къ трибъ и потому не имѣющимъ права голоса и занятія высшихъ должностей—*ius suffragii* и *honorum*). Во время войны съ Ганнибаломъ цериты снабжали римскій фронтъ провіантомъ. При Августѣ городъ находился въ упадкѣ; при Тиберіи онъ былъ восстановленъ и значеніе его до нѣкоторой степени поднялось. Высшимъ магистратомъ Ц. былъ диктаторъ; изъ другихъ магистратовъ упоминаются *aedilis iure dicundo*, *aedilis aedilium*, *quaestor*, *sensor perpetuus*, *curator Caeretanorum*. Въ XIII в. часть населенія оставила городъ и основала къ востоку отъ него поселокъ, подъ именемъ *Caere novum*, при чемъ древній городъ съ этого времени сталъ называться *Cervetri*. *Н. О.*

Церебральные звуки—см. Какуминальные согласные (XIII, 958).

Церебральный узелъ или *ганглий*—по отношенію къ безпозвоночнымъ обозначаетъ собой головной мозгъ или головной ганглий, т. е. ганглий, залегающій у взрослыхъ въ головѣ или ему соответствующій. У турбелларій этотъ ганглий можетъ лежать довольно далеко отъ передняго конца, но обыкновенно онъ лежитъ на переднемъ концѣ тѣла, гдѣ помѣщается ротъ и нѣкоторые органы чувствъ (глаза, мерцательныя ямки, усиковидныя придатки и т. п.). Судя по развитію Ц. узла у личинокъ высшихъ червей, онъ и возникъ изъ двухъ источниковъ: съ одной стороны въ составъ его вошло непарное ганглиозное скопленіе, унаслѣдованное отъ радіальныхъ предковъ, а съ другой къ нему по мѣрѣ возникновенія органовъ чувства примыкали новыя группы ганглиозныхъ клѣтокъ, имъ соответствующія. У членистоногихъ въ составъ головы входитъ у различныхъ формъ различное число слѣдующихъ за головой метамеръ и соответствующія имъ конечности дѣлаются головными. Сообразно этому, къ Ц. узлу присоединяется различное число узловъ брюшной цѣпочки (см. Центральная нервная система). По отношенію къ позвоночнымъ Ц. узлами называются головные ганглии, залегающіе на протяженіи черепныхъ нервовъ

(см. Черепные нервы), тогда какъ ганглии, залегающіе на протяженіи спинныхъ вѣтвей спинномозговыхъ нервовъ называются иногда церебро-спинальными или просто спинальными.

В. М. Ш.

Церебринъ—глюкозидъ, входящій въ составъ мозга, крови и т. д. Формула его $C_{19}H_{33}NO_3$. Ц. въ слабомъ соединеніи съ лецитиномъ входитъ въ составъ протагона, добываемаго изъ мозга. Разложеніемъ протагона получаютъ Ц. и вообще обработкой нервной ткани щелочами. Обходя довольно сложную процедуру добыванія Ц. изъ мозга, а также растворимость его въ различныхъ жидкостяхъ и его отличительныя реакціи, укажемъ здѣсь только, что Ц. представляетъ безцвѣтный порошокъ, состоящій изъ микроскопическихъ кристалловъ въ формѣ сосочковъ, безъ вкуса и запаха; разбухаетъ въ горячей водѣ подобно крахмалу и при охлажденіи выпадаетъ въ видѣ хлопьевъ. Будучи нагрѣтъ съ хлористоводородной кислотой, Ц. даетъ кислое соединеніе, затѣмъ родъ сахара, состояющаго Фелингову жидкость, но не способнаго бродить—это, по всѣмъ вѣроятіямъ, галактоза. Нагрѣтый на водяной банѣ вмѣстѣ съ азотной кислотой, Ц. даетъ 3 молекулы стеариновой кислоты. Ц. встрѣчается въ осевомъ цилиндрѣ нервовъ, въ гнойныхъ шарикахъ и въ значительномъ количествѣ въ веществѣ головного мозга. Ц. почти втрое больше въ бѣломъ веществѣ мозга, т. е. въ нервныхъ волокнахъ, нежели въ сѣромъ веществѣ, т. е. въ нервныхъ центрахъ. Физиологическое значеніе церебринна еще совершенно не извѣстно, т. е. для насъ до сихъ поръ остается темнымъ то участіе, какое принимаетъ Ц. въ химическихъ процессахъ мозговой ткани, лежащихъ въ основѣ нервныхъ актовъ и психической дѣятельности. Въ числѣ нынѣ употребляемыхъ органотерапевтическихъ препаратовъ значится тоже и Ц. Только препаратъ этотъ, добываемый тоже изъ мозговой ткани, конечно, не представляетъ химически чистаго Ц., но тѣмъ не менѣе даетъ, повидимому, хорошіе результаты при лѣченіи падучей болѣзни, какъ на это указываютъ клиническія наблюденія, произведенныя, напр., съ *Cerebrinum* проф. Пеля.

И. Тархановъ.

Цереброспинальная жидкость—представляетъ жидкость, окружающую какъ головной, такъ и спинной мозгъ и въ которой эти важные органы какъ бы подвѣшены и плаваютъ. Такая жидкая сфера, окружающая центральную нервную систему, конечно, въ значительной степени оберегаетъ головной и спинной мозгъ отъ различныхъ сотрясеній, сдавливаній, ударовъ и т. д. Всѣ эти внѣшніе толчки, благодаря наличности Ц. жидкости, не передаются отдѣльнымъ частямъ мозга, не нарушаютъ цѣльности ихъ, а распространяются по всей толщинѣ черепной коробки, такъ какъ будто бы содержимое ея, т. е. мозгъ съ сосудами и нервами, представляло совершенно однородную жидкость. Кромѣ того, всевозможныя колебанія кровяного давленія въ черепно-мозговыхъ сосудахъ, приливы и отливы крови изъ черепной коробки могутъ

свободно совершаться только потому, что параллельно съ этими колебаніями перемѣщается Ц. жидкость изъ черепной полости черезъ затылочную дыру въ спинно-мозговой каналъ и обратно. Когда совершается приливъ крови въ головной мозгъ, то изъ черепа передливается Ц. жидкость въ позвоночный каналъ, съ гораздо болѣе уступчивыми стѣнками, благодаря входящимъ въ составъ ихъ упругимъ межпозвоночнымъ связкамъ; и наоборотъ, когда мозговые сосуды суживаются и тѣмъ уменьшаютъ наплывъ крови къ мозгу, такъ тотчасъ убыль кровяной массы возмущается приливомъ изъ позвоночнаго канала Ц. жидкости въ черепную полость. Такого рода механизмъ былъ доказанъ изслѣдованіями Салатэ, Франсуа Франт-Рише и т. д., хотя онъ и отрицается другими. На Ц. жидкость отражаются, конечно, пульсаціи мозга, зависящія какъ отъ колебаній кровяного давления, такъ и дыхательныхъ движеній. Это ясно видно на родничкахъ младенцевъ и при трепанациахъ черепа у взрослыхъ животныхъ и человѣка. Количество Ц. жидкости оцѣнивается приблизительно въ 80—150 грм. Она заключена въ субарахноидальныхъ пространствахъ, куда изливается и лимфа, идущая изъ мозга черезъ такъ назыв. периваскулярныя лимфатическія пространства. Накапливающаяся такимъ образомъ въ субарахноидальныхъ пространствахъ лимфа находитъ выходъ черезъ щели, находящіяся во влагалищахъ, выходящихъ изъ черепа и позвоночнаго канала нервовъ; влагалища же эти образуются мозговыми оболочками, сопровождающими эти выходящіе нервные корешки; между щелями, оставляемыми этими оболочками, есть всегда одна, сообщающаяся съ субарахноидальнымъ пространствомъ и служащая выводимымъ путемъ для мозговой лимфы и Ц. жидкости, которая, какъ это видно, непрерывно смѣшиваются. Особенно развиты эти выводныя щели въ зрительномъ, слуховомъ и обонятельномъ нервахъ и впрыскиваніе въ Ц. жидкость какого нибудь порошка ведетъ поэтому къ скорому появленію частицъ его въ перечисленныхъ органахъ ощущеній. Весь тонкій механизмъ мозгового лимфообращенія былъ разработанъ главнымъ образомъ трудами Аксель Бейя и Ретціуса и ихъ учениковъ. Ц. жидкость, выпущенная изъ черепа, восстанавливается приблизительно черезъ часъ и въ нее попадаютъ также медленно вещества, впрыснутыя въ кровь. Изъ всего, что извѣстно, скорѣе всего слѣдуетъ, что Ц. жидкость не есть простой выпотъ крови и въ пользу этого говорятъ и различіе ея отъ трансудатовъ по своему химическому составу и по реакціи ея, обыкновенно нейтральной, и по богатству воды (99%), по отсутствію альбумина. Изъ протеидовъ здѣсь содержится около 1 на 1000 глобулиновъ и альбумозъ, а солей 7—8 частей на 1000 и среди нихъ преобладаютъ калийныя соли. Скорѣе всего Ц. жидкость есть продуктъ отдѣленія клѣтокъ паутинной оболочки. Очень интересно указаніе Кавацани на то, что Ц. жидкость съ утра имѣетъ гораздо болѣе щелочную реакцію, нежели потомъ—послѣ дневной дѣятельности—

это, конечно, въ связи съ перемѣной реакціи мозга въ кислую послѣ напряженной его дѣятельности.

И. Тархановъ.

При нѣкоторыхъ болѣзненныхъ процессахъ количество Ц. жидкости настолько увеличивается, что скопленіе ея производитъ вредное давленіе на мозгъ, и при воспаленіи мозговыхъ оболочекъ (менингитъ) это обстоятельство играетъ столь большую роль, что иногда съ лѣчебною цѣлью прибѣгаютъ къ выпусканію Ц. жидкости путемъ прокола позвоночника.

П. Розенбахъ.

Цереброспинальный менингитъ.—Воспаленіе оболочекъ головного и спинного мозга совмѣстно встрѣчается почти исключительно въ видѣ эпидемической болѣзни, наблюдаемой довольно рѣдко. Она поражаетъ главнымъ образомъ дѣтскій возрастъ, но иногда также взрослыхъ, преимущественно новобранцевъ въ казармахъ. Проявленія болѣзни складываются изъ симптомовъ со стороны головного и спинного мозга—головныя боли, безсознательное состояніе, бредъ, рвота, параличи отдѣльныхъ черепныхъ нервовъ, косоглазіе, параличи нижнихъ конечностей, задержка мочи, болѣзненность спины и проч. Весьма постоянный симптомъ есть болѣзненное сведеніе затылка. Болѣзнь протекаетъ съ высокой лихорадкой и обыкновенно длится нѣсколько недѣль, послѣ чего наступаетъ постепенное выздоровленіе. Небольшая часть больныхъ погибаетъ въ первые дни при очень бурномъ теченіи, въ особенности у маленькихъ дѣтей. Впрочемъ, процентъ смертности въ различныхъ эпидеміяхъ представлялъ значительныя колебанія. Анатомическая подкладка болѣзни заключается въ гнойномъ воспаленіи оболочекъ въ черепной полости и позвоночномъ каналѣ.

П. Розенбахъ.

Цервизія (Цервезія, Цервизія) — у римскихъ писателей императорской эпохи названіе напитка, изготовлявшагося изъ ячменя и употреблявшагося въ римскихъ сѣверныхъ провинціяхъ (слово Ц. считается галльскимъ); въ Испаніи этотъ напитокъ былъ извѣстенъ подъ именемъ Caelia или Seges. Греки и римляне не находили вкуса въ Ц. и подобныхъ варварскихъ напиткахъ: такъ въ эдиктѣ Діоклетіана секстарій Ц. оцѣнивается въ два раза дешевле плохого вина (*vinum rusticum*).

Н. О.

Церзвинъ—см. Озокеритъ.

Церквицкій привилей—такъ называется привилегія, полученная великопольскою шляхтою въ 1454 г. у деревни Церквицы. Съ конца XIV в. значеніе шляхты въ Польшѣ все болѣе и болѣе усиливается: это сословіе пріобрѣтаетъ постепенно права, которыя дѣлаютъ изъ него классъ господствующій въ государствѣ. Кошицкій привилей 1374 г. освободилъ шляхту отъ всѣхъ прежнихъ налоговъ, за исключеніемъ подати въ два гроша съ cadaго лана; согласно червинскому привилею 1422 г. шляхтичъ не могъ быть подвергнутъ конфискаціи имущества не по суду; привилей краковскій 1433 г., провозглашая принципъ «*pepinem captivabimus nisi jure victum*» гарантировалъ шляхтѣ лич-

ную неприкосновенность. Однако, до половины XV в. шляхта не была еще собственно политическим фактором въ государствѣ: хотя она и принимала участіе, вмѣстѣ съ аристократіею, въ обсужденіи важныхъ государственныхъ дѣлъ, но рѣшающаго вліянія на теченіе ихъ не оказывала; въ подобныхъ совѣщаніяхъ она играла лишь служебную роль по отношенію къ аристократіи. Только въ 1453 г. произошло выдѣленіе шляхты изъ аристократическаго класса, управлявшаго государствомъ. Король Казиміръ Ягеллончикъ откладывавалъ изъ года въ годъ утвержденіе привилегій, которыми пользовались сословія, что возбуждало въ Польшѣ сильное неудовольствіе противъ него. Дѣло наконецъ дошло до того, что, по словамъ Длугоша, поляки готовы были лишитъ короля престола. Чтобы обсудитъ вопросъ о томъ, какъ быть дальше, съѣздъ 1453 г., состоявшій изъ прелатовъ, бароновъ и шляхты, раздѣлился на два круга (коля): аристократическій и шляхетскій. Такъ возникли посольская и сенаторская изба польскаго сейма. Аристократія и шляхта дѣйствовали единодушно, и Казиміръ IV принужденъ былъ подчиниться ихъ требованію: онъ скрѣпилъ присягою свое обязательство исполнять привилегіи, дарованныя чинамъ государства его предшественниками. Это обстоятельство окончательно упрочило въ шляхтѣ сознаніе, что она призвана къ политической роли. Въ 1454 г., по случаю войны съ тевтонскимъ орденомъ, Казиміръ созвалъ въ Великой Польшѣ посполитое рушенъе, которое должно было направиться къ крѣпости Хойницамъ, осажденной уже королевскими войсками. Во время похода шляхта остановилась возлѣ деревни Церквицы, въ двухъ миляхъ отъ Хойницъ, и когда король 12 сентября прибылъ въ лагерь шляхты, представила королю петицію, угрожая возвращеніемъ домой, если король не удовлетворитъ ея желаній. Казиміръ уступилъ и 14 сентября подписалъ для великопольской шляхты привилей, состоявшій изъ 35 параграфовъ. Изъ нихъ 29 статей относятся собственно къ Великой Польшѣ и 6 къ Куявіи. Статутъ этотъ намѣчаетъ рядъ преобразованій въ области судопроизводства, подтверждаетъ привилегіи, пріобрѣтенныя прежде шляхтою и — что всего важнѣе — возлагаетъ на короля обязательство обсуждать вмѣстѣ съ шляхтою и вопросы законодательные. Статья десятая требуетъ, чтобы государственный дѣла разсматривались предварительно на съѣздахъ шляхты и чтобы ни одна военная экспедиція не предпринималась безъ вѣдома общаго шляхетскаго съѣзда (communis terrarum conventio). Получивъ отъ короля этотъ важный привилей, шляхта двинулась противъ врага, но потерпѣла подъ Хойницами позорное пораженіе. Король попытался созвать еще разъ въ томъ же году посполитое рушенъе, но уже не въ одной Великой Польшѣ, а и въ Малой. Тогда малопольская шляхта выступила съ такими же требованіями, какъ и великопольская, и король принужденъ былъ издать также привилей и для Малой Польши, такъ назыв. опокій (у дер. Опокъ). Привилей, пожалованный отдѣльнымъ землямъ, со-

единены были затѣмъ въ одинъ статутъ вѣшавскій, который составляетъ эпоху въ развитіи польской конституціи, ибо съ него начинается основанное на правѣ участіе шляхты въ законодательствѣ государства. См. В. Wapowski, «Dzieje Korony polskiej W. Ks. litewskiego od r. 1380 do 1535» (въ «Stómaczeniu M. Malinowskiego», Вильна, 1847—49, III); М. Bobrzyński, «O ustawodawstwie nieszawskiem» (Краковъ, 1873); R. Hubc, «Statuta nieszawskie z r. 1454» (Варшава, 1875); «Biblioteka umiejętności prawnych»; Н. Карпѣвъ, «Историческій очеркъ польскаго сейма» (М., 1888); А. Pawiński, «Sejmiki ziemskie» (Варшава, 1895); А. Prochaska, «Geneza i rozwój parlamentaryzmu za pierwszych Jagiellonów» (Краковъ, 1899; «Rozprawy Akad. Umiejętn. Wydz. histor. filozof.», т. XXXVIII).

В. Новодворскій.

Цереллія (Caerellia)—образованная римлянка, находившаяся въ близкихъ отношеніяхъ съ Цицерономъ и имѣвшая на него вѣкоторое вліяніе. Обь-отношеніяхъ ихъ была пушена въ ходъ сплетня, подтвержденіе которой старались найти въ свободномъ тоитъ переписки Ц. съ Цицерономъ, но эти толки едва ли имѣли за собою какія-либо основанія, такъ какъ Ц. была гораздо старше Цицерона и выступала посредницею въ ссорахъ его съ женою Теренціею. Ихъ дружба поддерживалась общностью научныхъ интересовъ, тѣмъ болѣе, что Ц. имѣла основательныя познанія по философіи. Дружественныя отношенія между ними продолжались до послѣднихъ дней жизни Цицерона. Переписка оратора съ Ц. до нашего времени не дошла.

Н. О.

Церемоніаль (отъ слова: церемонія—рядъ дѣйствій или изъясненій символическаго характера, традиціонно обязательныхъ въ тѣхъ или другихъ случаяхъ общественной или религіозной жизни)—употребляется въ трыякомъ значеніи. Въ обширномъ смыслѣ слова подъ Ц. подразумѣвается весь комплексъ традиціонно обязательныхъ обрядовъ и формъ, регулирующихъ всѣ сферы общественной и религіозной жизни. Въ болѣе тѣсномъ смыслѣ подъ Ц. подразумѣваются формы, регулиющія внѣшнее обращеніе людей между собою, все то, что въ общежитіи обыкновенно называется этикетомъ. Наконецъ, въ общежитіи подъ Ц. понимаютъ лишь порядокъ совершенія церемоній, установленныхъ для того или другого торжественнаго случая, напр. Ц. коронованія, погребенія вѣнчанія коронованныхъ особъ и т. п. Здѣсь будетъ разсмотрѣнъ лишь Ц. въ первыхъ двухъ значеніяхъ.

Общая характерная черта всякаго Ц. состоитъ въ томъ, что тѣ или другія обычныя внѣшнія проявленія его не заключаютъ въ себѣ ничего цѣлесообразнаго, ничего сознательно придуманнаго, представляя собою лишь традиціонно соблюдаемыя переживанія дѣйствій или формъ, нѣкогда цѣлесообразно или въ силу естественныхъ причинъ вошедшихъ въ употребленіе. Употребленіе молотка при аукціонной продажѣ движимыхъ имуществъ въ настоящее время не имѣетъ никакого разум-

наго основанія, но въ древне-германскомъ правѣ молотъ, какъ символъ Тора, игралъ дѣйствительную роль при распредѣленіи земли въ германской маркѣ: граница надѣла опредѣлялась мѣстомъ, куда попадалъ молотъ, брошенный черезъ лѣвую ногу претендента на участокъ. Современные черты имитации похищенія въ свадебномъ обрядѣ у малороссовъ въ настоящее время лишены всякаго значенія, но нѣкогда эти обряды имѣли за собою вполне реальное основаніе, какъ средство отвратить гнѣвъ боговъ за браки въ извѣстныхъ степеняхъ родства или съ чужеплеменниками. Обычное и въ настоящее время снятіе шляпы при встрѣчѣ со знакомыми ведетъ свое начало отъ того времени, когда шапка, какъ принадлежность боевыхъ доспѣховъ, вмѣстѣ съ послѣдними снималась въ знакъ полного подчиненія передъ побѣдителемъ; въ феодальный періодъ ленные владѣльцы, въ знакъ своей власти, ходили съ покрытой головой, а ихъ вассалы, въ знакъ отреченія отъ своихъ правъ, снимали передъ ними шапку.

Другая характерная особенность Ц. заключается въ его необыкновенной живучести, упорной устойчивости и молчаливомъ всеобщемъ признаніи даже тогда, когда общество давно вышло изъ условій, создавшихъ тѣ или другія формы. Даже въ нашемъ цивилизованномъ обществѣ, основанномъ на принципахъ болѣе или менѣе свободной коопераціи и сдѣлавшемъ эманципироваться отъ большей части вѣковыхъ предрассудковъ, не только многія старыя формы Ц. царятъ деспотически надъ умами, но безпрестанно создаются новыя. Самый свободомыслящій человѣкъ въ нашемъ обществѣ традиціонно снимаетъ шапку, пожимаетъ руку при встрѣчѣ, пишетъ на конвертахъ «милостивому государю» или «Его Высочайшему», дѣлаетъ официальные визиты, въ торжественныхъ случаяхъ одѣваетъ фракъ и цилиндръ, носитъ на пальцѣ обручальное кольцо, одѣвается въ трауръ послѣ смерти близкаго. Требуется много мужества, чтобы пренебречь Ц. въ самыхъ безразличныхъ вещахъ, напр. ношеніемъ блузы въ культурномъ обществѣ для мужчины извѣстнаго круга или отступленіемъ отъ обычныхъ формъ туалета для женщины. Особенно сложенъ Ц., соблюдаемый при дворахъ владѣтельныхъ особъ и въ обиходѣ богослуженія, гдѣ традиціи наиболѣе туго поддаются духу времени. Наоборотъ, мода является разрушительницей стараго церемоніала, пріучая общество легко порывать со старыми традиціонными формами. Чѣмъ ниже мы спускаемся по лѣстницѣ общественнаго развитія, тѣмъ Ц. становится шире и сложнѣе. По мнѣнію Спенсера, въ первобытныхъ обществахъ церемоніаль замѣнялъ собою принудительную власть позднѣйшихъ правительствъ. Въ первобытныхъ обществахъ Ц. больше всего долженъ былъ находить себѣ примѣненіе въ самой благоприятной для него сферѣ, религіозной, а такъ какъ въ подобныхъ обществахъ всѣ социальныя отношенія основаны на религіозныхъ элементахъ, то Ц. является господствующимъ механизмомъ общественной жизни.

Даже далекой отъ религіи этикетъ въ этихъ простыхъ обществахъ играетъ едва-ли не большую роль, чѣмъ въ нашемъ обществѣ. У айновъ, напримѣръ, существуютъ цѣлыя три церемоніи для привѣтствованія другъ друга, смотря по возрасту привѣтствуемаго и продолжительности разлуки; одна изъ нихъ, состоящая въ присѣданіяхъ, поклонахъ и потираніи ладоней, продолжается нѣсколько минутъ. Еще сложнѣе Ц. при пріѣздѣ почтеннаго человѣка издалека: женщины, послѣ первыхъ привѣтствій, поднимаютъ громкій плачъ и медленно удаляются въ особое помѣщеніе, гдѣ часами продолжаютъ вопить до потери силъ. У аракуанцевъ разспросы, поздравленія и соболѣзнованія столь выработаны, что исполненіе этихъ формальностей требуетъ не менѣе 10—15 минутъ. У самоанцевъ ораторъ, обращаясь къ почтенному лицу, перечисляетъ не только множество титуловъ и именъ этого лица, но и имена, титулы и заслуги его предковъ. Съ ростомъ общественной организаціи, съ образованіемъ большихъ политическихъ агрегатовъ военнаго типа, церемоніаль въ области этикета дѣлается предметомъ самой детальной и строгой законодательной регламентаціи. Все внѣшнее поведеніе человѣка на всякій случай жизни предусмотрено до мельчайшихъ подробностей; знаніе Ц. становится цѣлой наукой, общественный контроль за строгимъ его выполненіемъ—серьезнѣйшей функціей правительства. Для примѣра достаточно указать на Китай, Японію, Сіамъ. Въ этихъ странахъ Ц. охватываетъ привѣтствія, формы обращенія, формы одежды, какъ и религіозныя и общественныя нормы. Въ Китаѣ существуютъ центральные департаменты этикета и религіозныхъ обрядовъ. Одно изъ 8 министерствъ въ старой Японіи завѣдывало «общественнымъ порядкомъ, обычаями, этикетомъ, богослуженными обрядами и церемоніями какъ по отношенію къ живымъ, такъ и по отношенію къ мертвымъ». При такой организованной системѣ Ц. весь механизмъ жизни движется, какъ разъ заведенная машина. Въ приемной китайскаго императора мандаринамъ не приходится думать, кому какое мѣсто занимать: на каждой плитѣ пола изображены іероглифами чинъ и званіе лица, долженствующаго стать на ней. Изобиліе церемоній въ Китаѣ вошло въ поговорку («китайскія церемоніи»). Аналогію китайскимъ церемоніямъ мы находимъ и въ средневѣковомъ феодальномъ Ц., пережиткомъ котораго въ значительной мѣрѣ служитъ организація Ц. при дворахъ, система титуловъ, форменная одежда чиновниковъ и военныхъ и т. д. Остатки средневѣковаго Ц. встрѣчаются также въ парламентахъ, въ судахъ. Обычай англійскихъ коммонеровъ засѣдать съ покрытыми головами, мантіи и парики пэровъ въ Англии, адвокатовъ и судей во Франціи, красныя шапки и мантіи профессоровъ многихъ европейскихъ университетовъ—все это пережитки средневѣковаго Ц. Изученіе генезиса отдѣльныхъ институтовъ Ц. входитъ въ задачи исторіи культуры. Нѣкоторыя изъ нихъ рассмотрѣны въ статьяхъ: Трофей, Трауръ, Тагуированіе, Уборы головные, Умыканіе,

Хозяинъ (какъ титулъ) и др. Происхожденіе Ц. въ правѣ и религіи выясняется изъ исторіи отдѣльныхъ институтовъ (см. Табу, Умыканіе, Усыновленіе, Убѣжища и др.). Здѣсь мы остано­вимся только на общемъ генезисѣ Ц., въ особенности Ц. этикета, и на условіяхъ его развитія и исчезновенія. Символическія дѣйствія и изъявленія, которыя составляютъ содержаніе Ц., нельзя считать продуктомъ сознательнаго придуманныхъ формъ; они сложились совершенно естественно изъ ряда дѣйствій, которыя въ свое время имѣли совершенно реальный смыслъ и были исполнѣнны цѣлесообразны. Особенно долго они сохраняются въ областяхъ (религія, право), охватывающихъ важныя, цѣнныя и вмѣстѣ съ тѣмъ таинственныя человѣческія блага. Человѣкъ естественно цѣплялся за всякую традиционную форму, общавшую сохраненіе этихъ благъ, точно такъ же, какъ медицина сохраняетъ традиціонныя лѣкарства, хотя часто и не имѣетъ убѣжденія въ ихъ цѣлебности, но той простой причинѣ, что здоровье слишкомъ цѣнное благо, чтобы пренебречь даже средствомъ сомнительнымъ, разъ не имѣется болѣе вѣрнаго и испытаннаго. Къ этому могучему стимулу присоединяется и стимулъ бессознательный—сила привычки. И въ области этикета, какъ доказала социологія, дѣйствовалъ тотъ же могучій стимулъ — именно *страхъ* за наиболѣе цѣнныя блага: жизнь и безопасность. Ц. получаетъ здѣсь свое начало въ условіяхъ военнаго быта и военныхъ организацій. У тѣхъ немногихъ первобытныхъ народовъ, которые не проходили военной стадіи или у которыхъ, по крайней мѣрѣ, не было военно-деспотической организаціи, либо вовсе нѣтъ привѣтствій, либо они чрезвычайно просты. Гиляки, будучи очень гостепріимными, встрѣчаются съ самыми близкими людьми, не произнося ни одного слова привѣтствія, а ихъ сосѣди айны, столь же первобытныя, но вынесшія вѣковую борьбу съ японцами, имѣютъ сложную систему привѣтствій и обращеній, которыя они перенесли даже въ свой религіозный церемональ (Штернбергъ). Война заставляетъ побѣжденнаго выказывать свое подчиненіе побѣдителю, создаетъ рабство и рабовъ, которые, находясь въ полной зависимости отъ своихъ владѣльцевъ, вынуждены безпрестанно выражать притворныя чувства преданности и покорности, вырабатывать въ себѣ угодливость, учить ей своихъ дѣтей. Съ другой стороны, повелитель привываетъ къ этимъ внѣшнимъ проявленіямъ угодливости, требуетъ ихъ и съ теченіемъ времени искусственно устанавливаетъ наиболѣе пріятныя для него формы поклоненія. Но и среди класса побѣдителей устанавливается градация, по степени храбрости, богатству захваченной добычи и, наконецъ, по мѣсту, занимаемому на лѣстницѣ военной организаціи. Если прибавить къ этому деспотизмъ, какъ обычное условіе военныхъ организацій, всеобщій обычай украшать себя трофеями (см.) и т. д., то легко понять, какъ возникаютъ формы обязательныхъ привѣтствій, прославленія начальниковъ, величанія ихъ лѣстными именами и эпитетами, формы одежды

и т. д. Поклоненіе, котораго требуетъ себѣ высшій повелитель страны подѣ страхомъ смерти или иныхъ каръ, становится предметомъ страстнаго желанія и со стороны его подчиненныхъ. Вырабатывается лѣстница поклоненія и величанія, охватывающая всѣ слои общества. Такимъ образомъ Ц. поддерживается цѣлой системой принужденія и контроля и, какъ всякій институтъ, расширяется и утончается. Когда, наконецъ, принудительный элементъ Ц. падаетъ, онъ долгое время поддерживается не только привычкой, но и желаніемъ угнетенныхъ классовъ получать для себя тѣ же формы поклоненія, какія они обязаны были оказывать раньше своимъ угнетателямъ. Современный французъ требуетъ, чтобы его звали *monsieur*, какъ нѣкогда его предокъ обязанъ былъ величать своего сеньера; у насъ широко распространено обращеніе: милостивый государь. Точно также одежды, которыя раньше составляли принадлежность господствующихъ классовъ, въ концѣ концовъ усваиваются низшими классами. Въ современныхъ цивилизованныхъ обществахъ, основанныхъ на началахъ свободы личности, старый Ц. естественно долженъ падать; его только отчасти поддерживаютъ сохранившіяся формы бюрократіи, милитаризма, аристократіи, придворнаго этикета. Мѣсто старыхъ господствующихъ классовъ феодальнаго и полицейскаго строя заняла, однако, буржуазія, которая, не будучи въ состояніи требовать поклоненія, старается выдѣлиться отъ неимущихъ классовъ богатствомъ и вычурностью туалета и т. п. Такимъ образомъ на ряду съ ростомъ демократическихъ учрежденій и чувствъ не только не выводятся многіе пережитки стараго феодальнаго Ц., но вырастаютъ новыя формы этикета, частью столь же бессмысленныя, какъ и формы стараго Ц. (напр., обычай мѣнять туалеты въ разные часы дня и т. п.) и вызванныя тѣми же мотивами удовлетворенія чувству властолюбія или тщеславія. Впрочемъ, демократическій режимъ еще слишкомъ юнъ, а отжившіе остатки стараго режима еще слишкомъ сильны, чтобы по нынѣшнему этикету судить о его ближайшемъ будущемъ. Спенсеръ посвятилъ Ц. цѣлую книгу подъ названіемъ: «Обрядовое правительство», въ которой превосходно анализировалъ происхожденіе отдѣльныхъ его формъ; но нельзя согласиться съ нимъ, что Ц. былъ первой формой правительства человѣческихъ обществъ. Правительство, въ качествѣ живого института, существовало столь же давно, какъ и само общество. См. Теорія родового быта.

Л. Штернбергъ.

Церемональ морской. — Практика морскаго дѣла издавна выработала для морскихъ судовъ опредѣленные правила и приемы дѣйствія. Правила встрѣчи судовъ между собою достигнуты международнымъ соглашеніемъ въ виду предупрежденія столкновеній. Этими правилами опредѣляются: способъ ношенія отличительныхъ огней, время ихъ зажиганія, сигналы, которыми обмѣниваются суда при встрѣчахъ, для показанія своего направленія, и сторону, въ которую корабли расходятся (напр. при встрѣчѣ каждое судно

держится правой стороны, пропуская встречнаго слѣва; паровое судно уступаетъ дорогу парусному; парусное, идущее болѣе выгоднымъ курсомъ, уступаетъ дорогу идущему менѣе выгоднымъ и т. д.). Всѣ эти правила обязательны для всѣхъ судовъ, какъ военныхъ, такъ и коммерческихъ; нарушеніе ихъ влечетъ за собою строгія кары. Относительно почестей, воздаваемыхъ однимъ судномъ другому, прибрежнымъ крѣпостямъ, входящимъ на судно лицамъ сильно различаются между собою суда военныя и коммерческія, а также и суда различныхъ національностей. Въ русскомъ флотѣ приняты правила, подробно излагаемыя въ морскомъ уставѣ. Почести выражаются: 1) салютами изъ пушекъ (мелкой артиллеріи, напр. 47 мм. калибра) ходостыми зарядами; 2) посылкою людей на реи; 3) вызовомъ караула и музыки на палубу у входа на нее; 4) подъемомъ флага, штандарта, брейдъ-вымпела и т. д.; 5) расцвѣчиваніемъ флагами; 6) трехкратнымъ спускомъ кормового флага. При встрѣчѣ Государя и лицъ царской фамиліи дѣлается салютъ изъ пушекъ опредѣленнымъ числомъ выстрѣловъ, посылаются люди по реямъ, вызываются на верхъ всѣ офицеры и команда; при входѣ на судно поднимается на мачтѣ соответствующій флагъ (штандартъ Государя и т. д.—см. Салютъ). При входѣ лицъ ниже званіемъ почести уменьшаются; наконецъ, при входѣ на судно оберъ-офицера единственною почестью остается вызовъ «фалрейныхъ» (2—4 матросовъ) ко входу на судно, помогающихъ взойти на трапъ. Входящее на рейдъ судно салютуетъ какъ крѣпости, такъ и стоящимъ на рейдѣ судамъ. Въ иностранныхъ портахъ салютъ крѣпости производится лишь въ тѣхъ государствахъ, съ которыми было о томъ заранѣе соглашеніе. Расцвѣчиваніе флагами производится только въ праздничные, высокотожественные и царскіе дни. Если участіе въ празднествѣ принимаютъ иностранцы, то на мачтахъ поднимаютъ ихъ флагъ. При похоронахъ и при нахожденіи на суднѣ покойника приспускается кормовой флагъ и скрещиваются реи. То же дѣлается на каждомъ суднѣ въ Страстную пятницу. При встрѣчѣ шлюпокъ съ начальствующими лицами гребцы поднимаютъ весла на валецъ (вертикально вверхъ). См. Морской Уставъ, ст. 1191—1327, и «Правила предупрежденія столкновеній на морѣ» (изд. морского министерства). Ср. Сигнализациа.

Р. Л.—нъ.

Церемоніальный маршъ (воен.)—прохожденіе войскъ частями, подъ музыку, мимо начальника, производящаго смотръ или парадъ. Войска могутъ проходить Ц. маршемъ во всякихъ формахъ сомкнутаго строя, но если мѣсто позволяетъ, то предпочитаютъ формы съ широкимъ фронтомъ (не болѣе, однако, ширины развернутаго строя роты, эскадрона или батареи), какъ наиболѣе красивыя и дающія начальнику возможность обнѣнить умѣнѣе проходящихъ частей сохранять при движеніи равеніе по фронту.

Церемоніальный маршъ (муз.)—см. Маршъ. Послѣ похороннаго марша это наиболѣе медленный по движенію изъ маршей. Пишется

въ $\frac{4}{4}$, въ двухколѣнномъ складѣ; иногда къ нему прибавляется еще маршъ, называемый трио. Образцомъ русскаго Ц. марша можетъ служить Петровскій маршъ. Эта форма марша примѣняется также въ операхъ, ораторіяхъ и симфоніяхъ, напр. въ операхъ «Титъ» и «Волшебная флейта» Моцарта, коронаціонный маршъ въ «Пророкъ» Мейербера и пр. Въ операхъ Ц. маршъ называется нерѣдко шествіемъ.

Н. С.

Церемоніальный нейстеръ—см. Придворные чины и Придворное вѣдство.

Церемонія (церимонія, лат. caeremonia, caeremonia, caerimonia)—въ римской религіи общій терминъ, служившій для обозначенія культоваго акта или обряда и вообще обрядности и дополнявшій понятіе religio (связь, соединяющая человека съ божествомъ). Этимологія слова до сихъ поръ не выяснена: его производили и отъ имени гор. Саере, и отъ глагола caedere (убивать, подраз. жертвенное животное), и отъ корня, заключающагося въ греч. глаг. κραίνω (совершаю), и отъ общепиталийскаго слова seges (kerus), обозначающаго то же, что и лат. genius (демонъ—производитель) и стоящаго въ связи съ словами cresco, creo, Ceres. См. Preller, «Römische Mythologie» (I т., стр. 80, Б., 1881). *Н. О.*

Церепа—римская богиня; принадлежитъ къ числу древнѣйшихъ боговъ Рима (къ такъ назыв. di indigetes). Ея главная функція—охрана посѣва во всѣ моменты его развитія; поэтому древнѣйшій культъ ея тѣснѣйшимъ образомъ связанъ съ культомъ еще болѣе древней богини Tellus (земля). Въ древнѣйшихъ представленіяхъ Рима культъ богини земли былъ проникнутъ анимистическими основами римскаго міросозерцанія, культа душъ (manes)—и это вызвало наблюдаемыя и въ культѣ Ц. подробности анимистическаго характера. Праздники въ честь Tellus и Ц. падали на особо важные въ сельскомъ хозяйствѣ дни. Таковы feriae sementivae, по случаю посѣва: это—подвижной праздникъ, въ зависти отъ времени посѣва. Въ самомъ началѣ сѣва стоитъ жертвоприношеніе Tellus и Ц., совершаемое flamen Cerialis, гдѣ Ц. призывали подъ 12 различными именами, сообразно различнымъ моментамъ полевыхъ работъ. 19 апрѣля праздновались Cerialia, въ связи съ праздникомъ Tellus-Fordicidia (15 апр.). Въ началѣ жатвы устраивается еще разъ жертвоприношеніе въ честь тѣхъ же богинь, при чемъ даромъ Ц. служатъ первые сжатые колосья (praemetium). Во всѣхъ церемоніяхъ играетъ выдающуюся роль принесеніе въ жертву тельныхъ животных—коровъ и свиней. По сообщенію римскихъ анналовъ въ 496 г. до Р. Хр. по поводу неурожая и остановки въ подвозѣ хлѣба изъ сосѣднихъ странъ въ Римѣ былъ обнѣчанъ и вслѣдъ затѣмъ выстроенъ храмъ элевзинской триадъ: Деметрѣ, Діонису и Корѣ, по греческому образцу и греческими мастерами. Этотъ фактъ (сомнѣніе можетъ быть только въ его датѣ) стоитъ въ связи съ греческимъ импортомъ, матеріальнымъ и идеальнымъ, изъ Южной Италиіи и Сициліи. Связь эта становится еще болѣе ясна, если принять во вни-

маніе, что возникшіи тогда храмъ сдѣлался средоточіемъ культа и политической жизни римскаго плебса—носителя торговаго развитія Рима. Въ новомъ храмѣ находился архивъ плебса; плебейскіе эдилы и имя свое получили, благодаря исконной связи своей съ аедес новыхъ боговъ. Новые боги, однако, при переходѣ въ Римъ измѣнили свои имена: главная богиня триады, Деметра, слилась съ Ц.; Діонисъ и Кора получили имена *Liber* и *Libera*. Преимущественную роль въ триадѣ и въ Римѣ играла *Ceres*; ея именемъ звали храмъ сокращенно *aedes Ceresis*, день ея праздника (19 апр.) былъ храмовымъ праздникомъ триады, *sacerdotes publicae Ceresis populi Romani Quiritium* звались ея жрицы и жрицы триады; въ честь триады праздновались игры, получившія имя *ludi Ceriales*. Какъ къ одной изъ древнѣйшихъ греческихъ богинь, къ Ц. примыкають хранители греческихъ культовъ въ Римѣ и сивиллиныхъ книгъ—квиндецемвиры *sacris faciundis*. Ко времени второй пунической войны мы слышимъ о праздникѣ въ честь Ц. чисто греческаго и мистическаго образа (*anniversarium Ceresis*). Участіе въ этомъ праздникѣ принимали исключительно матроны; состоялъ онъ въ празднованіи бракосочетанія Плутона и Просерпины (*ogsi purtiae*), сопровождался рядомъ чисто греческихъ церемоній и воздержаніемъ отъ пищи и супружескихъ сношеній (*castus Ceresis*). Такой же постъ (*ieiunium*) справлялся съ 191 г. въ искупленіе тяжелыхъ знаменій, ежегодно 4 октября. 13 сентября въ честь Ц. справлялся лектистерній; 21 декабря ей приносили жертву совместно съ Геркулесомъ, гдѣ играла важную роль поросная свинья. Въ императорское время Ц. была столько же богиней сельской жизни, сколько и богиней хлѣбнаго подвоза, сближаясь въ этомъ съ богиней Анноной. Изъ провинцій ея особенно чтитъ хлѣбоносная Африка. *М. Р.*

Церера — первая по времени открытія малая планета (астероидъ). Открыта Пиацци 1 января 1801 г. въ Палермо и названа имя въ честь богини-покровительницы Сициліи. Объ идеяхъ, связанныхъ съ открытіемъ Ц., см. Астероиды, Солнечная система, Эросъ.

Церетелевъ (А. Н.)—см. Цертелевъ.

Цертели — княжескій родъ, изстари владѣвшій въ Осетіи округомъ Цадаари. Покинувъ родину, гдѣ Тамерланъ сталъ водворять исламизмъ, предки рода Ц. поселились въ Имеретіи (1395), гдѣ получили отъ царя Константина II княжескій титулъ и округъ Сачхери. Князь *Давидъ Ц.*, сынъ князя Зураба, женился въ 1736 г. на сестрѣ царя имеретинскаго Александра V. Въ 1782 г. князь *Пануа Ц.* былъ главнокомандующимъ войсками царя Соломона II и помогъ ему одержать побѣду надъ его двоюроднымъ братомъ Давидомъ. Въ 1810 г. князь *Зурабъ Ц.* содѣйствовалъ окончательному присоединенію Имеретіи къ Россіи; дочь его, княжна *Катеванъ*, была замужемъ за царевичемъ грузинскимъ Іоанномъ Георгіевичемъ, сыномъ послѣдняго грузинскаго царя. Одна вѣтвь рода Ц. выѣхала въ Россію въ 1724 г. съ царями Вах-

тангомъ и Бакаромъ; члены ея именуются князьями *Церетелевыми* или *Цертелевыми*. См. П. Долгорукій, «Россійская родословная книга» (ч. III, СПб., 1856). *В. Р.—в.*

Цертели (Акакій Ростомовичъ, князь) — выдающійся современный грузинскій поэтъ. Род. 9 июня 1840 г. въ Сачхери (Шаропанскаго у. Кутаисской губ.). Первоначальное воспитаніе получилъ дома подъ руководствомъ матери, внучки имеретинскаго царя Соломона II. Окончилъ курсъ на восточномъ факультетѣ сиб. университета. Еще въ дѣтствѣ Ц. написалъ траги-комедію, въ которой обрисовалъ происки и злоупотребленія управлявшаго его отцовскимъ имѣніемъ. Пьеса на домашней сценѣ имѣла успѣхъ, но авторъ предалъ ее сожженію, по возвращеніи на родину изъ С.-Петербурга. Первая печатная его работа: «Народныя пѣсни» появилась въ 1858 г. въ груз. журн. «Цискари». Онъ помѣщалъ въ газ. «Дроэба» статьи подъ загл.: «Горячія новости», посвященныя реформамъ Александра II. По характеру творчества Ц.—лирикъ. Въ области лирической онъ создалъ рядъ элегій и сатиръ. Дебютировалъ какъ лирикъ стихотвореніемъ *Секретное письмо* («Носитель радости и горести шить»), которое, наравнѣ со многими его элегіями, стало застольной пѣсней. Оригинальныя свойства его писательской манеры — ядовитый сарказмъ и добродушный юморъ, мягкій лиризмъ и тонкій анализъ внутренняго міра, скорбная нотка по поводу крушенія идеаловъ и надеждъ. Популярность Ц. между грузинами граничитъ съ преклоненіемъ предъ его именемъ. Особенно хороши его элегіи: «Нѣтъ мнѣ счастья», «Ахъ, зурначъ», «Взбирался медленно я въ гору», «Душечка». Извѣстенъ Ц. и какъ драматургъ («Кудуръ-Ханумъ», «Коварная Тамара», «Маленькій Кахи-Ираклій II» и др.) и какъ авторъ бытовыхъ пьесъ («Кинто» и др.) и психологической повѣсти «Три рода любви». Ц. выступаетъ и въ качествѣ публициста и лектора (лекціи о поэмѣ Руставели «Барсова Кожа»); ему, наконецъ, приписывается огромный циклъ афоризмовъ и анекдотовъ, отличающихся остроуміемъ и находчивостью. Онъ много способствовалъ популяризаціи народной поэзіи, многими ея сюжетами самъ воспользовался въ пѣляхъ художественной обработки и удѣлялъ народнымъ произведеніямъ видное мѣсто въ своемъ журналѣ «Кребули» (1898—1900). Нѣкоторыя изъ его стихотвореній переведены на русскій языкъ Ив. Тхоржевскимъ («Груз. поэты въ образцахъ», Тифлисъ, 1897), В. Величко («Восточные мотивы», СПб., ч. I и II, 1890, 1894; онъ же перевелъ драму Ц. «Коварная Тамара», въ «Вѣстникѣ Европы» за 1892 г.) и В. Лебедевымъ («Вѣстн. иностр. литературы»). На нѣм. яз. перевелъ образцы изъ стихотв. Ц. Арт. Лейстъ («Georgische Dichter», Дрезд.-Лпц., 1900), на франц. яз.—бар. де Бай («En Imérophie», П., 1902). Полнаго собранія сочиненій Ц. еще нѣтъ; I и II т. изд. въ Тифлисъ въ 1893 г.

А. Хахановъ.

Цертели (Георгій Ефимовичъ, 1842—1900) — извѣстный груз. публицистъ и романистъ. Отецъ его, изъ культурныхъ дворянъ,

далъ сыну хорошее образованіе. По окончаніи курса въ спб. унив. Ц. слушалъ лекціи въ Швейцаріи и Германіи по естественнымъ и соціологическимъ наукамъ. Вернувшись на родину въ 1863 г., Ц. сдѣлался сотрудникомъ прогрессивнаго журнала кн. Чавчавадзе: «Сакартвелосъ Моамбэ» («Вѣстникъ Грузіи»). Въ 1866 г. Ц. началъ издавать газету «Дрозба» («Время»), ставшую первенцомъ грузинской ежедневной прессы. Въ 1871 г. предпринялъ издаваніе журн. «Кребули», ведя одновременно и полуофициальное изданіе — «Сельскую газету». Во время русско-турецкой кампаніи состоялъ военнымъ корреспондентомъ «Голоса» и «Новаго Времени» и работалъ въ тифлисской, русской и грузинской прессѣ («Дрозба», «Иверія»). Въ 1891 г. сталъ издавать вмѣстѣ съ своей супругой, рожд. кн. А. М. Тумановой, дѣтскій журналъ «Джеджили»; въ 1893 г. основалъ иллюстрированный журналъ «Квали», въ которомъ помѣщалъ статьи историческаго, публицистическаго и археологическаго содержанія. Ц. извѣстенъ еще какъ авторъ разсказовъ и повѣстей, въ которыхъ онъ является строго-реальнымъ бытописателемъ. Онъ создалъ въ груз. литературѣ новую беллетристическую школу, послѣдователемъ которой явился новеллистъ-марксистъ Игнатій Ингорква. Ему же принадлежатъ двѣ обстоятельныя работы: «Полное собраніе надписей Гелатскаго монастыря» и «Археологическая экскурсія по Квирильскому ущелью». Онъ перевелъ съ нѣм. траг. Гёте «Эгмонтъ», отрывки изъ сочин. Герцена и пр. Ц. былъ убѣжденный борецъ за принципы 1860-хъ гг. и выдающийся дѣятель въ сферѣ общественнаго самоуправленія. Сочиненія Ц. еще не всѣ изданы; вышли два тома (Кутаисъ, 1893, 1894).

А. Хахановъ.

Цереусъ (Cereus Haw.)—родъ кактусовъ, богатый видами. Извѣстно до 100 видовъ, дико растущихъ большею частью въ Мексикѣ, на Антильскихъ о-вахъ, въ Аргентинѣ, въ Бразиліи. Это мясисто сочныя растенія, весьма разнообразнаго внѣшняго облика. Стебель прямоходящій, ползучій, свѣшивающійся или цѣпляющійся, простой (у *C. giganteus* въ видѣ колонъ до 20 высотой), или вѣтвистый, цѣльный, иногда членистый. Поверхность стебля либо гранистая, либо ребристая, покрытая бугорками и подушечками, большею частью усаженными мелкими и крупными иглами. Листьевъ обычно нѣтъ и слѣда; они бываютъ замѣтны лишь у проростковъ въ видѣ мелкихъ чешуекъ. Цвѣты одиночныя, крупныя, бѣлыя, пурпурно-красныя, рѣдко оранжевыя, желтыя или зеленоватыя. Они появляются на болѣе старыхъ подушечкахъ и бугоркахъ. Цвѣтокъ прямой, трубчатый, совершенно правильный или слегка зигоморфный. Плодъ мясистая ягода, гладкая или бугорчатая. Этотъ обширный родъ распадается на четыре ряда: 1) *Sulcati*: стебель прямой, простой или слабо вѣтвистый, цилиндрической или кверху суженный, покрытый округлыми ребрами и 8—24 узкими бороздками. Къ этому ряду принадлежатъ часто культивируемыя виды: *C. giganteus*, *C. verulescens*, *C. azureus*, *C. longissimus* и др. 2) *Angulati*: стебель простой или слабо-

вѣтвистый, прямоходящій, гранистый, съ 4—10 мощными ребрами и широкими бороздками. Сюда относятся *C. peruvianus*, *C. alacristatus*, *C. monstruosus*, и др. 3) *Protracti*: стебель сильно членистый, приподнимающійся. Сюда принадлежатъ *C. Booplandii*, *C. tortuosus* и др. 4) *Repentes*: стебель членистый, цѣпляющійся воздушными корнями или свѣшивающійся съ деревьевъ. Сюда относятся *C. flagelliformis*, часто разводимый въ комнатахъ, *C. grandiflorus*—такъ наз. царица ночи (съ желтыми цвѣтками, цвѣтущими ночью), *C. nuyticalus*—принцесса ночи и др. *C. P.*

Церингенъ (Zähringen) — деревня въ Баденѣ, въ 3 км. отъ Фрейбурга. Здѣсь находятся развалины некогда знаменитаго замка Ц., отъ котораго получилъ свое имя древній родъ герцоговъ Ц. (см.).

Церингены (Zähringen), — старинный германскій герцогскій родъ, производившій себя отъ Гунтрама Богатаго, графа Зундгау и Брейсгау, отецъ котораго, швабскій герцогъ Эрхангеръ, былъ казненъ въ 917 г. королемъ Конрадомъ I. Отъ Гунтрамова старшаго сына Гебгарда пошли Ц.; другой сынъ его, Ланцелинъ, считается родоначальникомъ Габсбурговъ. Подобно Вельфамъ и Гогенштауфенамъ, Ц. имѣли родовыя земли въ Швабін, недалеко отъ габсбургскихъ владѣній. Основателемъ могущества Ц. былъ Бертольдъ I Бородастый, предъявившій, послѣ смерти императора Генриха III, притязанія на общанное ему яко-бы Генрихомъ швабское герцогство. Вдова Генриха, императрица Агнеса, отдала этотъ ленъ Рудольфу Швабскому и предложила Бертольду замѣнить его Каринтію и Верону. Раздраженный Ц. перешелъ на сторону враговъ франконскаго дома и поддержалъ кандидатуру на нѣмецкій престолъ Рудольфа Швабскаго, за что былъ лишенъ Генрихомъ IV каринтійскаго и веронскаго леновъ (1072) и стѣсненъ въ своихъ родовыхъ швабскихъ владѣніяхъ. Со смертью Бертольда I въ 1078 г. родъ Ц. раздѣлился на двѣ линіи: герцогскую или церингенскую, угасшую въ мужскомъ поколѣніи въ 1218 г., и маркграфскую или баденскую, отъ которой ведетъ свое начало царствующій баденскій домъ: младшій сынъ Бертольда, Германъ святой († 1074), носившій званіе маркграфа веронскаго, приобрѣлъ путемъ брака баденскія владѣнія. Старшій сынъ Бертольда I, Бертольдъ II (1078—1111), наслѣдовавшій земли въ Брейсгау и избравшій своей резиденціей грѣпкій замокъ Ц., сначала продолжалъ враждебную политику по отношенію къ франконскому дому и родственнымъ ему Гогенштауфенамъ, но около времени перваго крестоваго похода между ними состоялось примиреніе: Бертольдъ II отказался отъ притязаній на швабское герцогство, сохранивъ герцогскій санъ и владѣнія въ Брейсгау; кромѣ того Генрихъ IV далъ ему званіе имперскаго фохта въ Тургау и Цюрихѣ, а вскорѣ затѣмъ фохтская власть Ц. распространилась на всю восточную Бургундію (нын. Швейцарію), гдѣ ими было основано много городовъ. Бертольдъ III (1111—1123) основалъ г. Фрейбургъ въ Брейсгау; братъ и преемникъ его Кон-

радъ (1123—52) началъ постройку знаменитаго фрейбургскаго собора. Конрадъ получилъ отъ короля Лотаря Верхнюю Бургундію (нын. Франшъ-Конте), за свой переходъ на сторону вельфской партіи; но Бургундію пришлось завоевывать у мѣстныхъ князей, а родовыя земли Ц. въ Брейсгау подверглись нападению со стороны Штауфеновъ. Бертольдъ IV (1152—86) примирился съ Фридрихомъ Барбароссой и за участие въ итальянскомъ походѣ получилъ обратно свои родовыя земли, имперскій бургундскій ленъ и фогтство въ Женевѣ, Лозаннѣ и Зиттенѣ. Его сынъ Бертольдъ V Богатый (1186—1218), основатель Берна, скопилъ огромное состояніе. Свою кандидатуру на имперскій престолъ онъ уступилъ Филипу Швабскому за 11000 марокъ серебра. Онъ не оставилъ потомковъ мужского пола, вслѣдствіе чего бургундскіе имперскіе лены перешли къ императору, а владѣнія въ Брейсгау, Швабіи, Шварцвальдѣ и Швейцаріи — по женской линіи къ графамъ Урахъ и Кибургъ. См. Schöpflin, «Historia Zaringo Badensis» (Карлср., 1763—66); Leichtlen, «Die Zähringer» (Фрейб., 1831); Heuck, «Gesch. der Herzoge von Z.» (Фрейб., 1891); его же, «Urkunden, Siegel und Wappen der Herzoger v. Z.» (тамъ же, 1892); Mone, «Urgeschichte des badischen Landes» (Карлсруэ, 1845).

Церийъ, церотиновая кислота, см. Воскъ.

Церитовые металлы (хим.) — терминъ, который уже опредѣленъ въ ст. «Гадолиновые металлы». Оба эти наименованія было бы, кажется, болѣе цѣлесообразно упразднить и всегда пользоваться общимъ терминомъ, который также употребляется для обозначенія Ц. и гадолиновыхъ металловъ, а именно — *металлы рѣдкихъ земель*. Элементарныя вещества этого сорта, очень многія, какъ полагаютъ, все еще мало изучены вслѣдствіе большой рѣдкости минераловъ ихъ содержащихъ. Однако, Б. Браунеръ, профессоръ химіи въ Прагѣ, имѣлъ основанія придти къ опредѣленнымъ результатамъ, имъ высказаннымъ на послѣднемъ сѣздѣ русскихъ натуралистовъ и врачей въ СПб. (1901—2), относительно ихъ мѣста въ періодической системѣ элементовъ. По мнѣнію Браунера, только скандій, иттрий (см. Скандій) и лантанъ (см.)—Sc=44, Y=89 и La=139 — находятся въ 3-й группѣ системы, какъ кальцій, стронцій и барій (атомн. в. 40, 87 и 137) во 2-й. Что касается прочихъ металловъ рѣдкихъ земель — съ атомными вѣсами отъ 140 до 178, включая, слѣдовательно, и иттербій Yb=173 (см. Скандій)—то только легчайшій изъ нихъ, а именно церій (см.), занимаетъ мѣсто, въ обычномъ смыслѣ, въ періодической системѣ. По всѣмъ отношеніямъ церій долженъ быть помѣщенъ въ 4-ой группѣ и въ болѣе основной ея подгруппѣ, т. е. подъ титаномъ (см.), между цирконіемъ и торіемъ (см. Цирконій). Остальные же металлы рѣдкихъ земель — по крайней мѣрѣ празеодимъ и неодимъ *) (см.

*) По Браунеру (1898), атомный вѣсъ празеодима меньше, чѣмъ для неодима, а именно Pr=140,94 и Nd=141,8, а не наоборотъ, какъ полагала раньше (Ауэръ ф. Вельсбахъ, 1885).

Дидимій), самарій (см.), европій, гадолиній, тербій (см.), гольмій (см.), эрбій, тулій, иттербій — примыкаютъ къ церію и особаго мѣста въ системѣ элементовъ не занимаютъ, подобно тому какъ въ солнечной системѣ существуетъ поясъ весьма многочисленныхъ астероидовъ на мѣстѣ эллиптическаго пути единственной планеты, которая, по аналогіи, должна бы существовать, хотя бы и съ нѣкоторымъ числомъ спутниковъ. Такое мнѣніе основано Браунеромъ главнѣйше на томъ обстоятельстве, что примыкающіе къ церію металлы способны быть четырехвалентными въ своихъ кислородныхъ соединеніяхъ, и если даютъ болѣе богатыя кислородомъ соединенія, то не иначе какъ относящіяся къ числу *антозонидовъ*, или соединеній типа перекиси водорода. Перемѣстивъ иттербій изъ 3-й группы въ 4-ю, Браунеръ пришелъ къ возможности имѣть только три большихъ, почти заполненныхъ въ настоящее время, періода въ системѣ, сообразно съ тремя семействами металловъ 8-й группы. Эти періоды начинаются отъ калия, рубидія и цезія (или отъ элементовъ нулевой группы—аргона, криптона и ксенона), и послѣдній изъ нихъ содержитъ въ непосредственномъ сосѣдствѣ (въ болѣе основной половинѣ) лантанъ, церій и танталъ. Вотъ составъ церита (Lindström, 1873) и гадолинита изъ Иттерби (Petersson, 1890):

SiO ²	22,79%	SiO ²	23,88%
Ce ² O ³	24,06	ThO ²	0,41
Di ² O ³	35,37	Y ² O ³	45,30
La ³ O ³		Ce ² O ³	3,84
FeO	3,92	Di ² O ³	2,57
Al ² O ³	1,26	La ³ O ³	
CaO	4,35	Fe ² O ³	0,60
H ² O	3,44	FeO	12,89
Сопроводж.	4,33	BeO	9,91
породы	99,52%	CaO	0,54
		MgO	
		Na ² O	0,15
		H ² O	0,57

100,66%

С. С. Колотовъ. Δ.

Церить — минераль ромбической системы. Кристаллы встрѣчаются рѣдко, обыкновенно плотные или зернистые куски. Слабо прозраченъ, цвѣтъ бурый, красновато-бурый или вишнево-красный. Изломъ занозистый, спайности не замѣтно. Твердость 5—6. Удѣльн. вѣсъ 4,9. По Гроту, его составъ можно выразить (SiO₂)₂ Ce₂ [OH]₂ [CeO] (Ca, Fe). Уже Клапротъ (1804 г.) нашелъ, что этотъ минераль содержитъ своеобразное, ему неизвѣстное вещество, которое онъ назвалъ окритомъ. Гизингеръ и Берцелиусъ изслѣдовали его точнѣе и нашли, что въ составъ минерала входитъ новый, еще неизвѣстный элементъ, которому они и дали имя «церій». Наиболѣе заслуживающій довѣрія анализъ Ц. (сдѣланный Nordström'омъ) далъ слѣдующее: SiO₂—22,79%; Ce₂O₃—24,06; (Di, La)₂O₃—35,37; FeO—3,92; CaO—4,35; H₂O—3,44; постороннихъ примѣсей — 5,59%. Вообще, всѣ анализированные цериты указываютъ, помимо церія, еще большое содержаніе дидима

лантана. Встрѣчается въ Швеціи, у Riddarhyttan.

Церіаліи (Cerialia) — древнеримское празднество, приходившееся на 19 апрѣля и установленное въ честь богини *произрастанія*, Цереры (см.), которую въ этотъ день чествовали вмѣстѣ съ богиней земли—Tellus. Когда, по указанію Сивиллиныхъ книгъ, въ Римѣ былъ введенъ культъ греческой Деметры и въ честь ея освященъ храмъ близъ Circus Maximus, древнеримское празднество Цереры слилось съ празднествомъ нововведенной богини, отождествленной съ Церерой. Позднѣе къ этому дню были приурочены игры (Cerialia ludii), которыя первоначально устраивались нерегулярно, впоследствии же происходили ежегодно въ теченіе 8-ми дней, съ 12 по 19 апрѣля, при чемъ названіе Ц. носилъ по преимуществу послѣдній день игръ. Праздникъ былъ плебейскій и устраивался плебейскими эдилами, хотя къ участию въ немъ приглашались и патриціи. Республиканскія Ц. символизировали возвращеніе Прозерпины на землю и носили веселый характеръ; участники праздника должны были выступать въ бѣлыхъ одеждахъ. Во время Ц. въ честь богини закалывалась свинья; другія кровавыя жертвоприношенія не допускались, за то въ обиліи приносились печенья, медъ и благовонія. Игры, устраивавшіяся во время Ц., были цирковыя; сценическія представленія давались лишь со временъ Августа. Въ послѣдній день праздника совершался торжественный обходъ полей за городомъ и устраивалось церемоніальное шествіе въ городъ къ цирку.

Н. О.

Церій (хим.; Cerium, нѣм. Cer; Ce=140, если O=16)—въ видѣ нечистой окиси былъ впервые (1803) открытъ Клапротомъ въ минералѣ изъ Riddarhyttan (Швеція), принимавшемся раньше за волчець (см. Вольфрамъ). Новая окись была выдѣлена кромѣ того и почти одновременно еще Берцелиусомъ съ Гизингеромъ, которые назвали металлъ ея Ц.—отъ Ceres, имя планеты,—а самый минералъ—церитомъ. Въ ст. Гадолинитовые металлы «упоминаются и другіе минералы, содержащіе Ц., въ ст. «Церитовые металлы» приведенъ составъ болѣе важныхъ силикатовъ этого рода, разложеніе которыхъ удаётся посредствомъ сплавленія съ гидросульфатомъ калия, или при нагрѣваніи съ крѣпкой сѣрной кислотой, или даже и съ соляной. Чтобы добыть окись Ц. изъ церита, нагрѣваютъ его съ сѣрной кислотой, избытокъ кислоты выпариваютъ и остатокъ извлекаютъ холодной водой (при 0°); прозрачный растворъ насыщаютъ сѣродородомъ, фильтруютъ и изъ фильтрата, по прибавленіи соляной кислоты, осаждаютъ щавелевой кислотой оксалаты Ц., лантана и дидимія, которые при прокалываніи превращаются въ окиси. Окись Ц. осаждается затѣмъ, при кипяченіи воднаго раствора сульфатовъ этихъ окисей, въ видѣ основного сульфата. Въ другихъ случаяхъ для выдѣленія окиси Ц. изъ среды прочихъ рѣдкихъ окисей прибѣгаютъ къ превращенію ихъ, посредствомъ сульфата калия, въ двойныя соли такого состава $M^2(SO_4)_3 \cdot 3K_2SO_4$, такъ какъ

металлы церитовой группы (а именно Ц, лантанъ, дидимій, самарій, доципій, гадолиній) характеризуются почти полною нерастворимостью въ крѣпкомъ растворѣ K_2SO_4 такихъ двойныхъ сульфатовъ, въ отличіе отъ металловъ гадолинитовыхъ или, лучше, иттріевыхъ (Y, Yb, Er, Ho, Tm, Tr, Sc). Для Ц. извѣстны *полоторная окись* Ce_2O_3 и *двуокись* CeO_2 . Онѣ обладаютъ основными свойствами и даютъ съ кислотами соответствующіе два ряда солей. Ce_2O_3 , въ формѣ красновато-зеленаго порошка, получается при нагрѣваніи его оксалата или карбоната въ струѣ водорода. Бѣлый объемистый осадокъ гидрата Ce_2O_3 осаждается рѣдкимъ натромъ изъ соляныхъ растворовъ; онъ поглощаетъ на воздухѣ угольный ангидридъ и кислородъ, пріобрѣтая желтоватый цвѣтъ. CeO_2 , бѣлый или соломенно-желтый порошокъ, остается при осторожномъ прокалываніи солей Ц. и летучихъ кислородныхъ кислотъ на воздухѣ. Желтоватый порошокъ гидрата $CeO_2 \cdot 3H_2O$ получается при дѣйствіи рѣдкаго кали на растворъ кислаго сульфата этого окисла, какъ и при дѣйствіи хлора на разболтанный въ водѣ гидратъ полоторной окиси *). Если дѣйствуютъ амміакомъ на растворъ соли двуокиси, то осадокъ, ярко-желтый послѣ высушиванія при 385°, имѣетъ составъ $CeO_2 \cdot 2H_2O$ и начинаетъ терять въ вѣсѣ только при 600°. Гидраты CeO_2 растворяются съ темно-желтымъ цвѣтомъ въ соляной кислотѣ и въ крѣпкой сѣрной; при нагрѣваніи перваго раствора происходитъ образованіе $CeCl_3$, сопровождаемое выдѣленіемъ хлора; сѣрнокислый же растворъ обладаетъ сильными окисляющими свойствами и легко выдѣляетъ кислородъ, частью озонированный. Переокись водорода, однако, никогда не была получена посредствомъ CeO_2 , какъ не случилось этого и для двуокисей свинца или марганца. Изъ солей Ц. ранѣе стали извѣстны и болѣе обыкновенныя тѣ, которыя содержатъ трехвалентный металлъ. Онѣ часто легко растворимы, имѣютъ вязущій вкусъ и безцвѣтны или съ красноватымъ оттѣнкомъ; окрашиваютъ лакмусъ въ красный цвѣтъ. *Треххлористый Ц.*, $CeCl_3$, получается въ видѣ желтоватаго возгона при нагрѣваніи металла или тѣсной смѣси его окиси съ углемъ въ струѣ хлора. Растворъ полоторной окиси въ соляной кислотѣ выдѣляетъ, если испарять его при низкихъ темпер., гидраты $CeCl_3 \cdot 15H_2O$ и $CeCl_3 \cdot 7H_2O$; при нагрѣваніи же происходитъ выдѣленіе основныхъ солей. Извѣстны $CeBr_3 \cdot 1\frac{1}{2}H_2O$ и $CeJ_3 \cdot 9H_2O$. *Сульфатъ Ц.* $Ce^2(SO_4)_3$ растворимъ въ 1,7 ч. холодной и только въ почти 60 ч. горячей воды. При высокой темпер. кристаллизуется гидратъ $Ce^2(SO_4)_3 \cdot 6H_2O$. Упомянутая двойная соль съ сульфатомъ калия, $Ce^2(SO_4)_3 \cdot 3K_2SO_4$, растворяется при 20° въ 50—60 ч. чистой воды и легко растворима въ подкисленной водѣ. Изъ кислыхъ растворовъ при осторожномъ испареніи выдѣляется другая двойная соль

*) Характернымъ реактивомъ на безцвѣтные растворы солей трехвалентнаго Ц. является хлорноватистокислый натрій, который осаждастъ красный гидратъ CeO_2 , растворяющійся въ горячей соляной кислотѣ при выдѣленіи хлора.

$\text{Ce}^2(\text{SO}^4) \cdot 2\text{K}^2\text{SO}^4 \cdot 3\text{H}^2\text{O}$, а въ присутствіи меньшихъ количествъ K^2SO^4 кристаллизуется еще и такая $\text{Ce}^2(\text{SO}^4) \cdot \text{K}^2\text{SO}^4$. Кристаллическій *нитратъ* $\text{Ce}(\text{NO}^3) \cdot 3\text{H}^2\text{O}$ хорошо растворимъ въ водѣ, въ спиртѣ, и даетъ двойныя соли съ друг. нитратами. *Фосфатъ* CePO^4 составляетъ, вмѣстѣ съ фосфатами лантана и дидимія, минераль *монацитъ*, который часто содержитъ еще торій (см. Цирконій) олово, марганецъ и кальцій и вмѣстѣ съ церитомъ и торитомъ употребляется для выдѣлки тѣхъ ярко свѣтящихся сѣтокъ, которые находятся въ ауэрловскихъ горѣлкахъ (предложилъ Ауег v. Welsbach) и состоятъ главнымъ образомъ изъ окисей торія (98—99%) и Ц. (2—1%) съ примѣсью окисей др. металловъ рѣдкихъ земель и цирконія. Сѣточки эти готовятся путемъ напитыванія тонкой тюлевой ткани растворомъ азотнокислыхъ солей упомянутыхъ металловъ, сушенія и прокаливанія. *Карбонатъ*, $\text{Ce}^2(\text{CO}^3) \cdot 5\text{H}^2\text{O}$ —маленькія шелковистыя иглы, осаждается изъ раствора сульфата карбонатомъ аммонія. *Оксалатъ* $\text{Ce}^2(\text{C}^2\text{O}^4) \cdot 3$, бѣлый осадокъ, получается при дѣйствіи оксалата аммонія на растворы солей трехвалентнаго Ц. Такъ какъ оксалатъ трудно растворимъ въ разведенныхъ кислотахъ, то его можно осаждать и щавелевой кислотой, даже изъ кислыхъ растворовъ, какъ объ этомъ уже упомянуто. Изъ солей двуокиси Ц. съ галоидоводородными кислотами извѣстенъ только *четырефтористый Ц.* $\text{CeF}^4 \cdot \text{H}^2\text{O}$; получается онъ путемъ растворенія гидрата CeO^2 въ плавиковой кислотѣ и при нагреваніи выдѣляетъ воду вмѣстѣ съ фтористымъ водородомъ и свободнымъ фторомъ (Браунеръ). Если CeO^2 растворить въ избыткѣ концентрированной сѣрной кислоты и, по разбавленіи водой, полученный растворъ испарять, то выкристаллизовывается *двойной сульфатъ* $\text{Ce}^2(\text{SO}^4) \cdot 2\text{Ce}(\text{SO}^4) \cdot 24\text{H}^2\text{O}$ краснаго цвѣта, а изъ маточнаго раствора получается *сульфатъ* $\text{Ce}(\text{SO}^4) \cdot 4\text{H}^2\text{O}$ желтаго цвѣта. Для полученія только послѣдней соли должно растворять CeO^2 въ разведенной сѣрной кислотѣ; она способна образовывать и другія двойныя соли, напр., $\text{K}^2\text{SO}^4 \cdot \text{Ce}(\text{SO}^4) \cdot 2\text{H}^2\text{O}$, а водою, взятою въ избыткѣ, разлагается, осаждавая основныя соли, тѣмъ болѣе бѣдныя сѣрной кислотой, чѣмъ больше взято воды, которая вымываетъ изъ нихъ кислоту. *Нитратъ* получается при раствореніи гидрата CeO^2 въ азотной кислотѣ; онъ также постепенно разлагается водою и даетъ кристаллическія двойныя соли, напримѣръ $2\text{KNO}^3 \cdot 2\text{Ce}(\text{NO}^3) \cdot 3\text{H}^2\text{O}$ —блестящія желтыя призмы. Если къ раствору сульфата Ц. прибавить перекиси водорода и затѣмъ амміаку, то осаждается (Lecoq de Boisbaudran, Cleve) бурый, похожій на гидратъ окиси желѣза, осадокъ; это *перекись Ц.* CeO^3 , болѣе подробно— $\text{O}:\text{Ce}:\text{O}^2$. *Металлическій Ц.*, въ видѣ порошка, былъ приготовленъ Мозандеромъ при нагреваніи CeCl^3 съ натріемъ, а затѣмъ, въ сплавленномъ состояніи, Велеромъ и, въ болѣе значительномъ количествѣ и въ чистомъ видѣ—путемъ электролиза расплавленной смѣси CeCl^3 и поваренной соли—Гиллебрандомъ и Нортонемъ. Кл. Винклеръ получилъ его, нагревая CeO^2 съ порошкомъ магнія. Ц. облада-

етъ цвѣтомъ и блескомъ желѣза и довольно постоянно въ сухомъ воздухѣ, но во влажномъ окисляется, пріобрѣтая желтый, синій и, наконецъ, зеленый цвѣтъ; по твердости близокъ къ известковому шпату, ковокъ, поддается прокаткѣ и въ нагрѣтомъ состояніи тянется въ проволоку. Удѣльный вѣсъ электролитическаго металла 6,628, а послѣ сплавленія подъ поваренною солью—6,728. Теплоемкость 0,04479. Плавится Ц. легче серебра и труднѣе сурьмы. Очень легко воспламеняется—достаточно проволоку скрести ножомъ, чтобы отлетающіе кусочки металла загорались—и горитъ болѣе ярко, чѣмъ магній. Легко соединяется съ галоидами—въ хлорѣ горитъ; растворяется въ разведенныхъ кислотахъ при выдѣленіи водорода, а дѣйствію концентрированной азотной кислоты на холоду не поддается. Въ электрической печи CeO^2 восстанавливается и углемъ, но получается (Муассанъ, 1896) *карбидъ Ц.* CeC^2 —красновато-желтое, просвѣчивающее, кристаллическое вещество, которое разлагается водою, при чемъ 75% углерода превращается въ ацетиленъ, 3,5% въ этиленъ и 21,5% въ метанъ, если вода въ избыткѣ и при обыкновенной температурѣ; при 0° получаютъ иныя относительныя количества тѣхъ же газовъ. Искровой спектръ Ц. содержитъ многія яркія линіи, главнѣйше въ зеленой и синей части спектра. Новѣйшее опредѣленіе атомнаго вѣса (1895) сдѣлано Браунеромъ по анализу упомянутаго выше оксалата. О положеніи Ц. въ періодической системѣ—см. Церитовые металлы и Цирконій. С. С. Колотовъ, А.

Церія (Ceria) — родъ мухъ или двукрылыхъ насекомыхъ (Diptera), принадлежащій къ семейству Syrphidae (см. Сирфиды). Характерный признакъ рода Ц. составляютъ: усики, прикрѣпленные на удлиннномъ стебельчатомъ отросткѣ лобной части головы; глаза голые, у самцевъ соприкасающіеся между собой; брюшко удлиненное; заднія бедра булабовидныя; крылья во время покоя прилегаютъ къ тѣлу. Сюда относятся стройныя мухи средней величины, встрѣчающіяся на болѣе низкихъ деревьяхъ, напр., когда изъ нихъ выдѣляется сокъ, какъ-то—конскихъ каштанахъ, тополяхъ, вязахъ. Личинки Ц., покрытыя шипами и волосками, живутъ въ древесинѣ большихъ деревьевъ. Изъ 4 европейскихъ видовъ болѣе обыкновененъ *S. conopsoides*, чернаго цвѣта съ головой и среднегрудью, покрытыми желтыми пятнами; брюшко съ 3 желтыми полосками и 2 желтыми пятнами по бокамъ задняго края перваго сегмента; отростокъ, на которомъ помѣщаются усики, почти одинаковой длины съ ними; ноги красновато-желтыя съ бурыми бедрами; крылья съ широкой красновато-бурой полоской у передняго края, длина 10—12 мм. По формѣ тѣла, окраскѣ и положенію крыльевъ во время покоя напоминаетъ въ значительной степени нѣкоторыхъ мелкихъ осъ, такъ что можетъ служить однимъ изъ примѣровъ мимикріи (см.). Встрѣчается часто лѣтомъ въ большей части Европы.

Церкарія—свободноплавающая личинка нѣкоторыхъ представителей класса сосаль-

щиковъ (см.) или трематодъ (Trematodes). Ц. по общей формѣ тѣла и внутреннему строенію напоминаютъ взрослыхъ двуустокъ, но отличаются отъ нихъ присутствіемъ большого и мускулистаго плавательнаго хвоста (*R*) на заднемъ концѣ тѣла, а также недоразвитыми (зачаточными) половыми органами. Тѣло Ц. продолговато-цилиндрическое, нѣсколько

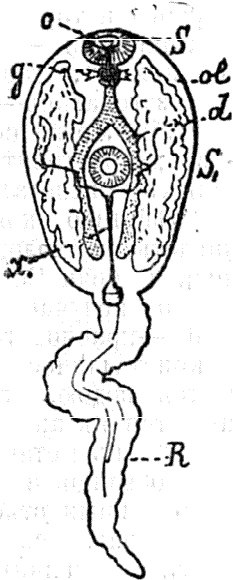

Церкария двуустки печеночной *Distomum hepaticum*. *d*—кишечникъ; *ex*—выделительная система; *g*—ганглии; *o*—ротовое отверстие; *oe*—глотка; *R*—мускулистый хвостъ; *S*—передняя или ротовая присоска, *S'*—брюшная присоска.

силющенное въ спинно-брюшномъ направленіи и вооружено двумя присосками, изъ коихъ одна (*S*) помѣщается на переднемъ концѣ тѣла, а другая (*S'*) на брюшной сторонѣ. У нѣкоторыхъ Ц. передній конецъ тѣла бываетъ вооруженъ еще особымъ шипомъ. Ротовое отверстие (*o*) помѣщается въ глубинѣ передней присоски и ведетъ въ кишечникъ, въ которомъ различаютъ глотку (*oe*) и среднюю кишку (*d*), вилкообразно дѣлящуюся на двѣ слѣпо заканчивающіяся вѣтви. Въ переднемъ концѣ тѣла, надъ глоткой, помѣщается двухлопастный ганглий (*g*), отъ котораго отходятъ назадъ два вѣтвящихся нервныхъ ствола и къ которому у нѣкоторыхъ Ц. прилегаютъ одинъ глазокъ. Выделительные органы (*ex*) снабжены концевымъ сократимымъ пузыремъ, открывающимся наружу у основанія хвоста. Относительно образованія Ц. и дальнѣйшаго ихъ развитія—см. Глисты, (VIII, 875, а также табл. II, фиг. 5 и 6).

В. Шевяковъ.

Церкви домовыя.— Устройство домовыхъ Ц. для лицъ, пріобрѣтшихъ право на особенное уваженіе, и такихъ, которые, имѣя усердіе къ храму Божію, не могутъ посѣщать приходской Ц. по своему болѣзненному состоянію или преклоннымъ лѣтамъ, разрѣшается епархіальнымъ архіереемъ, а въ столицахъ—св. синодомъ. Существованіе домовыхъ Ц. допускается только до кончины лица, для котораго учрежденіе ея дозволено; послѣ кончины его, всѣ принадлежности Ц. обращаются въ собственность Ц. приходской, если не состоитъ новое разрѣшеніе. Императоромъ Петромъ I устройство домовыхъ Ц. вовсе запрещалось; въ 1722 г. (12 апрѣля) и 1723 г. (5 октября) св. синодомъ, по Высочайшему повелѣнію, дозволено было «знатнымъ и престарѣлымъ персонамъ въ крайнихъ случаяхъ имѣть въ своихъ домовыхъ палатахъ подвижные антиминсы, съ потребнымъ къ священнодѣйствію убранствомъ, но безъ особыхъ причтовъ». Въ 1762 г. разрѣшено имѣть домовыя Ц. См. П. Нечаевъ, «Практическое руководство для священнослужителей» (изд. 7, СПб., 1900).

Церковище—с. Черниговской губ. Козелецкаго у., въ 32 верст. отъ уѣздн. гор. Жит. 3080; земская школа.

Церковная—гора Томской губ., Кузнецкаго у., въ горномъ хребтѣ Кузнецкомъ Алатау, на прав. берегу р. Средней Терси, при впаденіи въ нее р. Филипповки. Гора возвышается отдѣльными зубчатыми вершинами; съ половины августа до половины и даже до конца іюня покрыта снѣгомъ. Она состоитъ изъ гранитныхъ породъ, прорѣзанныхъ мѣстами діоритомъ. Ея склоны прикрыты углестымъ известнякомъ чернаго цвѣта. Гора, кромѣ своихъ вершинъ, поросла хвойнымъ лѣсомъ.

Н. Л.

Церковная дань, иначе *данная деньги*—собиралась съ принадлежавшихъ духовенству дворовъ, земель и разныхъ угодій. Данная деньги собирались собственно съ недвижимыхъ имѣній, принадлежавшихъ духовенству; но и тѣ священноцерковнослужители, за которыми не было никакихъ имѣній, не освобождались отъ этой подати. Въ такомъ случаѣ она обращалась изъ поземельной въ личную или поголовную и была получаемая съ каждого духовнаго лица или съ скуфьи, какъ говорится въ древнихъ актахъ. Въ Псковѣ, напр., посадскіе люди отняли у духовныхъ всѣ церковныя земли и вмѣсто земель давали имъ небольшую ругу; поэтому обѣднѣвшимъ священникамъ позволено было платить въ домовую казну только по 20 алт. съ скуфьи на годъ. Ц. дань отмѣнена въ 1764 г. См. «О сборахъ съ низшаго духовенства русскаго въ казну епархіальныхъ архіереевъ въ XVII и XVIII ст.» («Правосл. Собесѣдникъ», 1866 г., ч. I).

Церковная исторія.—Исторія церкви есть исторія христіанства, поскольку оно вылилось въ форму церковной общины. Цѣль ея состоитъ въ томъ, чтобы облегчить пониманіе настоящаго церкви познаніемъ процесса ея созиданія. Ц. исторія должна представить развитіе церкви въ мірѣ съ точки зрѣнія ея характерныхъ особенностей, въ противоположность міру, а также и съ точки зрѣнія ея обусловленности міромъ и ея воздѣйствія на міръ. Объектомъ ея является все, что имѣетъ реальное значеніе для церкви. Прежде всего важенъ вопросъ о внѣшнемъ ростѣ церкви. Центральное мѣсто во внутреннемъ развитіи церкви занимаетъ эволюція ея религіознаго сознанія. Поскольку послѣднее находитъ себѣ ясное выраженіе и въ видѣ вѣроисповѣдной формулировки пріобрѣтаетъ постоянное значеніе въ какой-нибудь церковной общинѣ, оно является объектомъ исторіи догматики, которая стоитъ въ тѣсной связи съ исторіей богословія. Учрежденія, которыми пользуется церковью для осуществленія своихъ задачъ на различныхъ стадіяхъ своего развитія, изучаются въ исторіи церковнаго устройства. Проявленіе религіозной жизни въ общественномъ богослуженіи составляетъ предметъ исторіи культа. Исторія христіанскихъ нравовъ изображаетъ тѣ формы, въ которыя вылилось христіанство въ дѣйствительной жизни. Она рисуетъ христіанскій жизненный идеалъ какъ въ его чистомъ видѣ, такъ и въ воплощеніи

его, совершившемся подъ различными вѣдѣхристианскими вліяніями. При этомъ принимается въ расчетъ вся народная жизнь, во всѣхъ ея проявленіяхъ, поскольку они опредѣляются христианствомъ и церковью; съ этой точки зрѣнія составной частью Ц. исторіи является и эволюція христианскаго искусства, которое съ другой стороны относится и къ исторіи культа. Такимъ образомъ объектъ Ц. исторіи—жизнь церкви во всей ея полнотѣ. Правда, всѣ указанныя различныя стороны церковной жизни стали отчасти объектами самостоятельныхъ богословскихъ дисциплинъ, которыя прослѣживаютъ исторію соответствующихъ категорій явленій черезъ всѣ времена, но затѣмъ остается еще задача установить связь между отдѣльными элементами и общимъ ходомъ развитія церкви — и эту задачу осуществляетъ Ц. исторія. Конечно, избрание всей жизни церкви достижимо лишь въ ограниченной мѣрѣ. Лишь недавно появившаяся исторія вѣры и христианской нравственности (Тшгаузеръ, «Geschichte der evang. Kirche Deutschlands in der ersten Hälfte des XIX Jahrh.») стала сосредоточивать свое вниманіе на христианствѣ въ народной жизни (уже Гете требовалъ, чтобы Ц. исторія показала «каковы христіане, самые простые христіане»). Методъ Ц. исторіи опредѣляется ея задачей. Она должна быть основана на достовѣрныхъ источникахъ. На долю исторической критики и здѣсь выпадаетъ установленіе подлинности памятниковъ и извѣстій какъ цѣликомъ, такъ и въ ихъ частностяхъ (подлинность, неиспорченность), изслѣдованіе ихъ источниковъ, выясненіе времени, способа и смысла поддѣлокъ и искаженій, оцѣнка важности памятника и значенія историческаго извѣстія, въ немъ содержащагося. Для разрѣшенія всѣхъ этихъ задачъ герменевтики и критики нужно быть во всеоружіи соответствующихъ такъ наз. вспомогательныхъ наукъ—палеографіи, дипломатики, филологіи и т. д.—и въ особенности всеобщей исторіи, поскольку она даетъ намъ не только знаніе вѣдлннхъ отношеній, но и духовныхъ явленій. Для правительнаго пониманія хода исторіи особенно необходимо изученіе узловыхъ пунктовъ эволюціи. Всегда слѣдуетъ по возможности совмѣщать хронологическій порядокъ съ систематическимъ изложеніемъ; этому много помогаетъ расчлененіе на небольшіе отдѣлы. Господствующимъ долженъ быть хронологическій порядокъ, такъ какъ только съ его помощью можно возсоздать реальный и полный образъ прежней жизни церкви во всѣхъ ея проявленіяхъ. Первый періодъ Ц. исторіи обнимаетъ собою основаніе церкви. Въ виду его важности онъ не безъ основанія считается объектомъ особой теологической науки (Heinrici, «Epsycl.» 26, 125). Дѣленіе всеобщей исторіи на древнюю, среднюю и новую сохраняетъ свое значеніе и для Ц. исторіи (напр. у Баура). Въ дѣйствительности, однако, не такъ легко провести точную грань между церквами древней и средневѣковой; тѣмъ не менѣе, вполне основательно всѣми признано, что подъ первой разумѣется церковь въ греко-римскомъ мѣрѣ, а подъ второй — церковь

въ государствахъ, созданныхъ новыми народами. Первая выливается въ культурныя формы античнаго міра, вторая оказываетъ воспитательное вліяніе на варварскіе народы. Переходъ отъ древности къ средневѣковой слѣдуетъ видѣть въ тѣ моменты когда церковь лишалась своего государственнаго положенія, на Востокѣ—путемъ отдѣленія национальныхъ церквей, на Западѣ—путемъ основанія германскихъ или германо-романскихъ мѣстныхъ церквей. Вмѣстѣ съ тѣмъ симптомомъ наступленія новаго періода служитъ господствующее положеніе, какое заняла церковь въ духовной жизни восточной имперіи послѣ Юстиніана, а также положеніе, какое стремится занять римская церковь со времени папы Григорія I-го. Съ реформациіи начинается новая исторія церкви.

Изученіе Ц. исторіи начинается съ «отца Ц. исторіи», Евсевія, въ IV в.; но его Ц. исторія выросла изъ его хроники, а послѣдняя, въ свою очередь, возникла въ древнехристианской аполлогетикѣ. Зависимость Ц. исторіи Евсевія отъ хроники обнаруживается въ заимствованной отъ послѣдней схемѣ, основой которой является церковно-историческая таблица, а также въ одинаковомъ расположеніи матеріала и буквальныхъ совпаденійхъ фразы. Къ погодному изложенію царствованій, имѣющемуся и въ хроникѣ, Ц. исторія прибавляетъ общіе выводы о тодахъ правленія каждаго императора. Евсевій излагаетъ исторію христіанъ наряду съ исторіей другихъ народовъ: его герой—Христосъ, его правители—пресмыки апостоловъ, его битвы—гоненія, бунтовщики—еретики, *viri illustres*—церковные писатели. 10-ая книга прибавлена лишь впоследствии; 8 и 9 книги представляютъ особую часть всего труда. Исторія Евсевія содержитъ въ себѣ оправданіе христианства, основанное на исторіи, въ тотъ самый моментъ, когда христианство начинаетъ становиться господствующей государственной религіей. Сказанное имѣетъ силу и по отношенію къ церковнымъ историкамъ ближайшаго затѣмъ времени. Послѣ Евсевія долго появлялись только продолжатели его Ц. исторіи, лишь количественно дополнявшіе ее: Руфинъ, Филосторгій, Сократъ, Созоменъ, Теодоритъ (другіе утрачены), у которыхъ въ свою очередь являлись продолжатели въ лицѣ Теодора Чтепа, Іоанна Ефесскаго, Евагрія и др., пока Ц. исторія не слилась съ византийской царской исторіей. Никифоръ Каллистъ (XIV в.), въ главномъ и существенномъ воспроизводящій, какъ полагаютъ, какой-то древній источникъ, стремится дать единое изображение всего хода Ц. исторіи. Въ западныхъ странахъ весьма цѣнные церковноисторическіе труды представляютъ собою хроники и исторіи церквей для отдѣльныхъ областей и эпохъ; Ц. исторія и всеобщая, въ большинствѣ случаевъ, вполне сливались воедино. Значительнымъ прогрессомъ въ Ц. исторіи явились во второй половинѣ XVI в. такъ назыв. Магдебургскія центуріи (XVIII, 301) Флація; ихъ значеніе въ особенности выяснено Бауромъ. Центуріямъ предшествовалъ «Catalogus testium veritatis» Флація (1556 г.), дѣлающій

попытку доказать истинность евангелизма свидетельствами церкви прежних временъ. Точно также и центуриц стремятся доказать, что евангелическое учение, вопреки упрекамъ въ новшества, «совпадаетъ съ учениемъ древнихъ церквей», и вмѣстѣ съ тѣмъ установить взглядъ на папство, какъ на продуктъ неправильно пошедшаго развитія и все болѣе и болѣе вѣдрявшагося въ церковь духа антихриста. Здѣсь уже ясно сознана задача Ц. исторіи—путемъ изслѣдованія прошлаго церкви получить возможность судить о церкви современной,—и вмѣстѣ съ тѣмъ положено начало настоящей критикѣ, указаніемъ погрѣшностей даже у признанныхъ церковныхъ учителей. Основной принципъ работы — сдѣлать первую центурию (столѣтіе) мѣриломъ для всѣхъ прочихъ. Въ противоположность Магдебургскимъ центуриямъ, хотя и не вступая съ ними непосредственно въ полемику, Бароній попытался въ своихъ «Анналахъ» документально обосновать, при помощи богатствъ Ватиканскаго архива, права римской церкви и ея неизмѣнную вѣрность самой себѣ съ древнѣйшихъ временъ. Трудъ его не имѣетъ такого идейнаго значенія, какъ центурии. Вслѣдъ затѣмъ довольно долго церковно-историческіе труды лютеранской церкви долго не могутъ соперничать съ трудами католиковъ. Особенно въ области патристики послѣдніе заявили себя замѣчательными изданіями и изслѣдованіями: гигантскимъ трудомъ Боладистовъ, капитальными работами Мабильона и Монфокона, сочиненіемъ Наталиса: «Selecta hist. eccl. capita etc.» (Пар., 1677—86, 24 т.) и особенно «Mémoires pour servir à l'hist. eccl. des six premiers siècles» Тиллемона (16 т., П., 1693 и сл.). Цѣнность Ц. исторіи Клода Флѣри (20 т., П., 1691 и сл., 36 т., 1722 и сл.) и сочиненія Боссюета: «Discours sur l'histoire universelle etc.» (П., 1681), значительно ниже. Въ реформатской церкви Ц. исторію продолжали въ своихъ полемическихъ работахъ Казаубонъ, Даллепсъ, Блондель, Салмазій, Самуиль и Яковъ Баснажи, англикане Ушеръ, Пирсонъ, Додуэль, Вингемъ (къ которымъ слѣдуетъ причислить и иѣмца Грабе). Обширныя изложенія Ц. исторіи предприняты Готтингеромъ и Фридр. Шпангеймомъ. На лютеранской почвѣ историческій интересъ былъ пробужденъ Георгомъ Каликстомъ и изслѣдованіями по исторіи реформации Зекендорфа. Началомъ новой эпохи является безпартійное, какъ видно уже изъ главія, сочиненіе Готтфр. Арнольда «Kirchen und Ketzehistorie» (4 т., 1699). Уже прежде Арнольдъ, въ своемъ сочиненіи «Die erste Liebe d. i. wahre Abbildung der ersten Christen nach ihrem lebendigen Glauben und heiligem Leben» (Франкфуртъ, 1696), изобразилъ въ идеальномъ видѣ древнѣйшую церковь, а въ своей программѣ: «De corrupto historiaram studio» (1697) называлъ главными погрѣшностями историческаго изслѣдованія партійность и принятіе традиціонныхъ взглядовъ безъ критики. Еретиковъ онъ изображаетъ не по церковнымъ о нихъ приговорамъ, а по ихъ собственнымъ сочиненіямъ, удѣляя имъ столько же симпатій, сколько отвра-

щенія—Ц. ортодоксіи. Въ еще болѣе субъективной позиціи, занятой въ Ц. исторіографіи Вейсманномъ, обнаруживается вліяніе Арнольда. Интересъ къ Ц. исторіи, какъ таковой, характеризуется церковно-историческими работами Мосгейма, среди которыхъ особенно выдаются «De reb. Chr. ante Const. Magn. commentarii» (Гельмстадтъ, 1753) и «Institutionum historiae eccles. libri IV» (1755). Онъ считается «отцомъ современной Ц. исторіи»; въ своей чисто научной обработкѣ Ц. исторіи онъ далеко превзошелъ тогдашнія нѣмецкія работы въ области свѣтской исторіи. Онъ удачно вникаетъ въ процессъ созиданія историческихъ явленій, изучаетъ ихъ въ ихъ внутренней связи и группируетъ ихъ по существу. Церковную исторію онъ разрабатываетъ какъ исторію государства; церковь для него—государство, внутреннюю и вѣшнюю исторію котораго онъ хочетъ рассказать. Благодаря ему Гёттингенъ сталъ центромъ разработки Ц. исторіи. Вильг. Фр. Вальхъ, въ своей «Geschichte der Ketzerien, Spaltungen und Religionsstreitigkeiten bis auf die Zeiten der Reformation» (Лейпцигъ, 1762—1785, 11 частей; не окончена), изобразилъ богословско-догматическую борьбу, безъ особенной остроты пониманія, но тщательно и безпристрастно. Гораздо менѣе поучительно и безъ ссылокъ на источники, но красиво и умно, въ легкой формѣ французской исторической школы, изложилъ Ц. исторію Шпиттлеръ, въ своемъ «Grundriss der Geschichte der christlichen Kirche» (Гёттинг., 1792; 5-е изд. 1811). Признанная Шпиттлеромъ классическою работа его друга Планка: «Geschichte der Entstehung, d. Veränderungen und der Bildung unseres protestantischen Lehrbegriffs» (Лпц., 1781—1800), представляетъ первую попытку показать происхожденіе лютеранской догмы изъ всеобщей исторіи реформации. Рядомъ съ нею стоитъ соч. того же автора: «Geschichte der christlich-Kirchlichen Gesellschaftsverfassung» (5 т., Ганноверъ, 1803—1809). При всей тщательности обработки источниковъ и тонкости сужденія, работы Планка также страдаютъ тѣмъ ложнымъ прагматизмомъ, который больше обращаетъ вниманія на случайныя обстоятельства и на намѣренія дѣйствующихъ лицъ, чѣмъ на внутреннее развитіе. Шпиттлеръ въ лицѣ Григорія VII видѣлъ примѣръ того, какъ человекъ можетъ управлять по произволу умственными направленіями людей своего времени; Планкъ (въ «Entstehungsgesch.», т. I, VII) считаетъ «пожирающей душу и тѣло работой» дѣло историка, который долженъ проходить мимо такого множества протрѣянной людской злобы, неискренности, мстительности и кровожадности, долженъ видѣть, какъ повсюду подавляются и преслѣдуются самые лучшіе, мягкосердые и просвѣщенные люди, какъ виноватые суевѣры произносятъ приговоры надъ невинными. Такое же, въ сущности, не историческое напрвленіе ума, не связывающее отдѣльное явленіе съ обществомъ и прошлымъ, привело Землера къ критикѣ исторической традиціи и дало особенно сильный толчекъ къ развитію исторіи догматики (первую исто-

рію догмы написалъ Вильгельмъ Моншеръ). Сильно чувствуется также недостатокъ настоящего историческаго духа въ обширной и богатой по содержанію Ц. исторіи Матвѣя Шрёкка (45 т., 1767—1809; т. 9 и 10 изд.: Цширнеромъ въ 1810 и 12 гг.), ученика Мосгейма; еще замѣтнѣе этотъ недостатокъ въ «Allgemeine Geschichte der christlichen Kirche» Генке (Брауншвейгъ, 1788—1795), стремившейся показать дурныя послѣдствія, къ какимъ во всё время приводилъ религіозный деспотизмъ и въроисповѣдныя притѣсненія. XIX столѣтіе принесло исторіи идею развитія, отразившуюся и на Ц. исторіи. Неандеръ, авторъ ряда церковно-историческихъ монографій, старался уловить индивидуальныя черты изображаемыхъ имъ лицъ, но вполне удалось ему это только въ тѣхъ случаяхъ, когда онъ брался за изображеніе родственныхъ ему характеровъ—напр. св. Бернарда. Въ своемъ главномъ трудѣ «Allgemeine Gesch. der christlichen Religion und Kirche» (11 т., 1826—45), введеніемъ къ которому служитъ «Geschichte der Pflanzung und Leitung der Christlichen Kirche durch die Apostel» (2 т., 1832), Неандеръ попытался изобразить многообразныя формы проявленія благочестія въ исторіи церкви, при чемъ представители ея изображены отчасти въ идеализированномъ видѣ. Къ его школѣ принадлежатъ Г. Шмидъ, Гагенбахъ, Герцогъ, Якоби, Ф. Шаффъ и др. Большую роль играетъ идея эволюціи въ церковно-историческихъ трудахъ Баура. Уже Маррейнеке, въ «UniversalKirchenhistorie des Christentums» (т. I, 1806), упоминаетъ о высокомъ и святомъ духѣ, который, изъ-за покрова явленій, «управляетъ судьбами вселенной независимо отъ случайностей, браздами вѣчной необходимости». Точно также и Бауръ считаетъ спеціальной задачей исторической науки познаніе вѣчной мысли вѣчнаго духа. Онъ хочетъ прослѣдить движеніе идеи, которая до реформации стремится войти въ реальность міра явленій, а со времени реформации—выйти изъ него и установить свою внутреннюю сущность. Ядромъ всякой исторіи для него является церковная, сердцемъ послѣдней — исторія догмы. Наиболѣе сильное и непосредственное вліяніе оказалъ онъ на изслѣдованіе первыхъ временъ христіанства, на которыхъ преимущественно сосредоточились и работы его учениковъ (Швиглеръ, Э. Целлеръ, К. Р. Кёстлинъ, Гильгенфельдъ, Гольстенъ и др.). По слѣдамъ Планка пошли ученикъ его Реттбергъ и преемникъ Планка въ геттингенскомъ унив.: Гизелеръ; составленный послѣднимъ учебникъ Ц. исторіи можно назвать самымъ полезнымъ произведеніемъ новѣйшей церковно-исторической литературы, особенно для ориентированія въ источникахъ. По искусству изложенія Ц. исторіи первое мѣсто занимаетъ Карлъ Газе; онъ даетъ рядъ портретовъ представителей церкви, характерныхъ для церкви даннаго времени («Lehrbuch der Kirchengeschichte zunächst für akad. Vorlesungen», 11 изд. 1886 г., и «Kirchengesch. auf der Grundlage akad. Vorlesungen», 1855 и сл.). Тяжеловѣсная мацера Ниднера сильно ограничила значеніе

его «Lehrbuch der christlichen Kirch.-gesch.» (2 изд., 1866), посвященнаго проникательному анализу церковно-историческихъ явленій. Значеніе труда Р. Поте: «Vorlesungen über Kirchengeschichte und Geschichte des christlichen Lebens» (Гейдельбергъ, 1875 и сл.) заключается главнымъ образомъ въ поставленной авторомъ задачѣ—изучить движущія силы и изобразить всю сферу человѣческой жизни, подверженной вліянію христіанства. Книга Г. Курца: «Lehrbuch der Kirchengeschichte für Studierende» (13 изд., Лпц., 1899) даетъ по возможности исчерпывающій обзоръ всѣхъ частныхъ темъ Ц. исторіи и всѣхъ посвященныхъ имъ изслѣдованій. «Lehrbuch der Kirch.-gesch.», В. Мёллера (т. I и II, Фрейб., 1889 и 1892; 2 изд. 1897 г. и слѣд.), самостоятельно и осторожно повѣствуетъ о событіяхъ въ жизни церкви; т. III, написанный Г. Каверау, въ сжатой формѣ содержитъ прекрасную исторію реформации и реакціи (2 изд., 1900). Карлъ Мюллеръ, въ «Grundriss der Kirchengesch.» (Фрейбургъ, 1892 и 1897; до реформации), стремится свести къ строгому по возможности единству всѣ одновременныя событія, подчеркивая связь ихъ съ всеобщей исторіей. Точно также и Арнольдъ, въ своей переработкѣ 5-го изданія «Zeittafeln und Ueberblicke zur Kirchengeschichte» Вейнгартена (1897), старался показать жизнь церкви со всѣхъ сторонъ и въ общей культурной связи. По Ц. исторіи XIX в., кромѣ Газе, сочиненія котораго отчасти имѣютъ значеніе источниковъ, предприняли работы Курцъ, Ниппольдъ и Коффмане. Ср. также книгу Лоофса, «Grundlinien der Kirchengesch.» (Галле, 1901). Объ участіи Ц. исторіи въ расцвѣтѣ исторической науки свидѣтельствуютъ изслѣдованія Г. Рейтера по средневѣковой Ц. исторіи (Александръ III и исторія просвѣщенія въ средніе вѣка) и исторія средневѣковой германской церкви А. Гаука (3 т., тт. 1 и 2 во 2 изд., 1898 и 1900). Особенно усердно изучалась исторія церкви въ древности и въ эпоху реформации. А. Ричль, въ свое время бывший ученикомъ Баура, противопоставилъ (во второмъ изданіи своего «Entstehung der altkatholischen Kirche», Боннъ, 1857) теоріи послѣдняго о первоначальной церкви, съ характерной для нея борьбой іудеохристіанства и языческо-христіанскаго направленія, другую гипотезу, по которой языческо-христіанскому направленію отводится роль рѣшающаго фактора. Вслѣдъ затѣмъ Ричль углубился въ экзегетическія и догматическія работы (исторія оправданія и примиренія, исторія піетизма), а К. Вейцскеръ, въ своей «Geschichte des apostolischen Zeitalters» (2 изд., 1892), отчасти, вернулся къ теоріи Баура. Мысль Ричля оказала вліяніе на М. Энгельгардта («Christentum Justins», 1878) и блестяще проведена А. Гарнакомъ въ его исторіи догматики (3 изд., 1894—97). О вступленіи догматико-историческихъ изслѣдованій въ новую фазу свидѣтельствуютъ также работы Лоофса, «Leitfaden zum Stud. d. Dogm.-gesch.» (3 изд., 1893) и Зедеберга, «Lehrbuch der Dogmengesch.» (1895 и 1888). Гарнакъ особенно много сдѣлалъ въ области древнехристіанской литературы; онъ

сумѣлъ заинтересовать Ц. исторіей цѣлый рядъ молодыхъ силъ и сдѣлать изъ нихъ церковныхъ историковъ. Непреходящее значеніе для исторіи возникновенія церкви имѣютъ работы Т. Цана, особенно его исторія новозавѣтнаго канона (1888 г. и слѣд., вмѣстѣ съ «исслѣдованіями» къ ней, 1881 г. и слѣд.) и его введеніе въ Новый Заветъ (2 изд., 1900). Ц. исторія реформаціонной эпохи широко разработана въ біографіяхъ Лютера (Кёстлинъ, Кольде и др.), въ трудахъ общества для изученія исторіи реформации и въ изданіяхъ, посвященныхъ Ц. исторіи нѣкоторыхъ мѣстныхъ германскихъ церквей (ср. XXVI, 655). Церковноисторическая работа на англійской почвѣ (для древнѣйшаго періода) заявила себя отличными трудами Лайтфута, Сельмона Гетча, Эрмитаджа, Робинсона, Джемса; цѣнные изысканія помѣщены въ «Dictionary of christian biography». Изъ католическихъ ученыхъ слѣдуетъ упомянуть Деллингера, Мёлера, Гелле, Гергенрёттера, Крауса, Функа, Денифле, Эрле, Барденгевера, Эргарда, де Росси, Дюшена, Морена. Цѣлый рядъ изданій помогать церковно-исторической работѣ: «Zeitschr. für K. G.», Бригера и Бесса; «Texten und Untersuchungen», Гебгарда и Гарнака; «Texts and Studies», А. Робинсона; «Studien z. Gesch. der Theologie und Kirche» Бонвеца и Зееберга; въ католическомъ лагерѣ — «Historisches Jahrbuch der Görresgesellschaft», «Archiv für Litteratur- und K. G. des Mittelalters» Денифле и Эрле, «Kirchlich Geschichtliche Studien», издаваемая Кнѣпфлеромъ, Шрёромъ и Здралекомъ, «Veröffentlichungen aus dem Kirchengeschichtlichen Seminar in München»; «Forschungen zur christlichen Litteratur- und Dogmengeschichte», Эргарда и Кирша.

Литература. К. Ф. Штейдлинъ, «Geschichte und Litteratur der Kirch. Gesch.» (Ганноверъ, 1827); Ф. Хр. Бауръ, «Epochen der kirchlichen Geschichtschreibung» (Тюбингенъ, 1852); Ниднеръ, «Zeichnung des Umfangs für den notwendigen Inhalt allgemeiner Geschichte der christlichen Religion» (въ «Theol. Studien und Kritiken», 1853, стр. 787); Гассъ, «Allgemeines über Bedeutung und Wirkung des historischen Sinns» (въ «Zeitschrift f. Kirch. gesch.», т. I, стр. 175 и слѣд.); А. Юндтъ, «Les Centuries de Magdebourg, ou la renaissance de l'historiographie ecclés. au XVI siècle» (Парижъ, 1883); Ф. Флёрингъ, «Gottfr. Arnold als Kirchengeschichtler» (Гиссенъ, 1883); К. Мюллеръ, «Die Grenze zwischen Altertum und Mittelalter in der Kirche» (въ «Preuss. Jahrbüch.», т. 60, стр. 267 и слѣд.); Фр. Овербекъ, «Ueber die Anfänge der Kirchengeschichtschreibung» (прогр., Базель, 1892); Кольде, «Ueber die Grenzen des historischen Erkennens und Objectivität des Geschichtschreiber» (Эрлангенъ, 1890); О. Пфлейдереръ, «Die Entwicklung der prot. Theologie etc.» (Фрейбургъ, 1891, стр. 345 и слѣд.); Лоофсъ, «Die deutschen Universitäten» (Берлинъ, 1893); А. Гарнакъ, «Geschichte der altchristlichen Litteratur bis Eusebius» (II, стр. 3 и сл.); А. Эргардтъ, «Stellung und Aufgabe der K. Gesch. in der Gegenwart» (Штутгартъ, 1898);

З. Бергеръ, «Des études d'histoire ecclésiastique» (Парижъ, 1899). О Ц. исторіи въ Россіи—см. XXVIII, 807.

Церковная лѣтопись—приложеніе къ журналу «Духовная Бесѣда» (XI, 266).

Церковная музыка—см. XX, 133 и 135, XXVIII, 714, и Церковные лады.

Церковная или папская область (stato pontificio, stato della chiesa, stato romano, patrimonium s. Petri)—государство въ средней Италіи, существовавшее съ 756 до 1870 г., подчиненное свѣтской власти папѣ и представлявшее изъ себя неограниченную монархію, съ избираемымъ монархомъ (папой) во главѣ. Въ моментъ своего расцвѣта (передъ 1859 г.) Ц. область простиралась отъ 41°10' до 44°50' сѣв. ш. и отъ 11°25' до 13°50' вост. долг. (отъ Гринича); на В она достигала Адриатическаго, на З Тирренскаго моря, на Ю граничила съ королевствомъ Обѣихъ Сицилій, на Сѣв. съ Ломбардо-Венеціанскимъ королевствомъ, Тосканой и Моденой (см. историч. карты Италіи, XIII, 560). Съ 1816 г. она дѣлилась на 21 административную единицу: г. Римъ, его Комарку (Comarca di Roma, округъ Рима), 6 делегацій, управлявшихся кардиналами-легатами и потому носившихъ названіе легаций (Болонья, Феррара, Форли, Равенна, Урбино-Пезаро, Веллетри) и 13 делегацій, управлявшихся архіепископами или другими должностными лицами. Общая площадь—41407 кв. км.; жит. было 3125000. После событій 1859—60 г. Ц. область была ограничена только Римомъ съ Комаркой, легацией Веллетри и делегаціями Витербо, Чивитавеккья и Фрозиноне; площадь = 12803 кв. км., жит. = 692100. По конституціи 12 сент. 1849 г. папа (избираемый коллегіей кардиналовъ, XXII, 738) управлялъ черезъ посредство назначаемаго и смѣщаемаго имъ кардинала-статсъ-секретаря, являвшагося для страны и для иностранныхъ державъ первымъ министромъ Ц. области, и другихъ министровъ; папою же назначался и дипломатическій персоналъ. Рядомъ съ совѣтомъ министровъ стоялъ государств. совѣтъ изъ 15 членовъ (частью духовныхъ, частью свѣтскихъ), которому принадлежалъ совѣщательный голосъ въ вопросахъ законодательства и финансовъ и право рѣшенія споровъ о компетенціи между разными вѣдомствами. Для управленія финансами, кромѣ министра финансовъ, съ 1850 г. назначалась, частью (1/4) прямо папою изъ духовныхъ лицъ, частью (3/4) имъ же изъ лицъ, предложенныхъ провинціальными совѣтами, особая консульта. Кардиналы и прелаты, управлявшіе делегаціями, были подчинены кардиналу статсъ-секретарю. Делегации дѣлились на губерніи (governi), управляемые назначаемыми правительствомъ губернаторами (governatori); рядомъ съ послѣдними стояли избираемые населеніемъ на основѣ имущественнаго ценза на 6 лѣтній срокъ (съ обновленіемъ по третямъ каждые два года) провинціальныя совѣты. Въ области числилось 1219 общинъ, пользовавшихся нѣкоторою долей самоуправленія. Государственный бюджетъ, въ силу громаднхъ расходовъ на цен-

тральное управление и на городъ Римъ, сводился съ постояннымъ дефицитомъ, который значительно возросъ послѣ 1859 г. и покрывался изъ доходовъ церкви; въ 1868 г. доходы=28800000 лиръ, расходы=73000000 л., государственный долгъ=550 милл. л. (послѣ завоеванія Ц. области онъ былъ взятъ на себя Итальянскимъ королевствомъ). Цивильный листъ папы подъ конецъ равнялся 3000000 лиръ. Армія по большей части была наемная; въ 1869 г. она состояла изъ 15670 чел. Университеты существовали въ Римѣ, Болоньѣ, Перуджѣ, Феррарѣ, Мачератѣ и Камерино; въ университетахъ имѣлись богословскіе, медицинскіе, юридическіе и философскіе факультеты. Весьма значительная часть земельной площади Ц. области составляли церковныя имѣнія, а также майораты нѣсколькихъ фамилій; обработка земли стояла на невысокомъ уровнѣ. Торговля и промышленность тоже не процвѣтали: весь заграничный вывозъ не превышалъ въ 1857 г. 408000 скуди, въ 1859 г.—даже 380000; позднѣе онъ палъ еще ниже (scudo—монета, ходившая въ Ц. области=5 драмамъ, дѣлились на 10 паоли или на 100 байокки—bajocchi). Во всей странѣ довольно свободно дѣйствовали разбойники (см. Каморра, XIV, 209), которые иногда поступали на папскую службу, въ армію или жандармерію.

Исторія. I періодъ. Возникновеніе Ц. области в Ц. область въ зависимости отъ императоровъ (до 1198 г.). Зачатки Ц. области относятся къ IV в., когда римская церковь приобрѣла путемъ дара и завѣщанія отъ многихъ богатыхъ христіанъ значительныя земельныя имуществы, разбросанныя по всей Италіи, Галліи, Иллиріи, Далмаціи, Африкѣ и Мал. Азіи. Уже при Григоріи Вел. (590—604) размѣры этихъ земель опредѣлялись приблизительно въ 85 кв. геогр. миль; въ ихъ составъ входили окрестности Рима. Власть надъ ними, однако, была властью гражданской, а не государственной: въ политическомъ отношеніи онѣ входили въ составъ Римской имперіи, частью Восточной, частью Западной. Тѣмъ не менѣе эти владѣнія, укрѣпляя матеріальное благосостояніе папъ, значительно содѣйствовали росту ихъ авторитета; въ самомъ городѣ Римѣ, съ его ближайшими окрестностями, уже ко времени Григорія Вел. папы присвоили себѣ право контроля надъ дѣйствіями свѣтской власти. Актъ, коимъ будто бы Константинъ Вел. предоставилъ папамъ власть надъ Италіею (вѣно Константина), подложенъ онъ поддѣланъ въ VIII в. для оправданія притязаній папъ (VII, 630). Лангобардскіе короли подарили папѣ нѣкоторые владѣнія въ Средней и Южной Италіи на правахъ политической власти, но большого значенія они не имѣли. Дѣйствительное возникновеніе Ц. области, какъ государства, относятся обыкновенно къ 754 г., когда король франкскій Пипинъ Короткій, на основаніи заключеннаго между нимъ и папою Стефаномъ II договора, подарилъ папѣ нѣкоторыя земли, отнятыя имъ у лангобардовъ, за пожалованный ему папой королевскій титулъ. Въ составъ территоріи, отданной подъ власть папы, входилъ Римскій дукатъ, часть Кампаніи и часть Равеннскаго

эксархата (XXVI, 57); даръ этотъ квалифицировался какъ «возвращеніе» папѣ земель, хотя ранѣе онѣ ему не принадлежали. Даръ этотъ, однако, на первое время остался на бумагѣ, такъ какъ подаренныя папѣ города не были фактически завоеваны Пипиномъ; послѣ его удаленія лангобарды не только отказались исполнить условія мира, но и осадили самый Римъ. Въ 756 г., послѣ вторичной побѣды надъ лангобардами, Пипинъ еще нѣсколько округлилъ папскія владѣнія, и съ этого момента Ц. область стала дѣйствительно владѣніемъ папъ. Король лангобардовъ Дезидерій, желая отвлечь папу отъ союза съ франками, обѣщавъ въ 757 г. отдать ему остальную часть Равеннскаго эксархата, но не исполнивъ своего обѣщанія и пошелъ на Ц. область войной. Карлъ Вел. и его наслѣдникъ Людовикъ Благочестивый, дорожа поддержкой папъ, въ длинномъ рядѣ договоровъ и дареній (774, 781, 783, 787, 788, 796, 816, 817) подтвердили права папъ на уже принадлежавшую имъ территорію и значительно расширили ея объемъ; въ нее входили теперь, кромѣ бывшаго Равеннскаго эксархата и Кампаніи, часть Тосканы, часть Беневента, часть Сполето; кромѣ того папѣ принадлежало право на нѣкоторые налоги и другіе доходы Тосканы и Сполето. Впрочемъ, сколько нибудь точное опредѣленіе географическихъ границъ Ц. области, также какъ и политическихъ границъ папской власти въ ту эпоху, представляетъ непреодолимую трудность. Дарственные акты Пипина и большая часть актовъ Карла пропали безслѣдно, по всей вѣроятности намѣренно уничтоженные папами, чтобы имъ удобнѣе было изъяслять притязанія на власть почти во всей Италіи (между прочимъ—на Сицилію, Сардинію и Корсику), будто бы подаренной имъ Карломъ Вел. въ 774 г.; пропали и копіи этихъ актовъ, взятыхъ Пипиномъ и Карломъ; показанія католическихъ историковъ—современниковъ не заслуживаютъ довѣрія. Фактически короли дарили нѣрѣдко земли, имъ не принадлежавшія и еще не завоеванныя. Въ виду этого теоретическія и дѣйствительныя границы Ц. области значительно различались. Во всякомъ случаѣ Ц. область въ первое время не представляла одной цѣльной территоріи; въ составъ ея вошли разные города и земли, раскинутыя въ разныхъ частяхъ Италіи. Впослѣдствіи нѣрѣдко происходилъ обмѣнъ владѣній, благодаря чему Ц. область постепенно округлялась. То же самое можно сказать и объ отношеніи между властью на этой территоріи папъ и властью императоровъ. По мнѣнію нѣкоторыхъ историковъ, папы въ началѣ пользовались только доходами съ нея; во всякомъ случаѣ ихъ власть была значительно стѣснена властью франкскихъ королей (потомъ императоровъ). Пипинъ Короткій принялъ для себя и своихъ наслѣдниковъ титулъ короля Италіи и римскаго патриція. По толкованію католическихъ историковъ, этотъ послѣдній титулъ означалъ не больше чѣмъ защитника вѣры и папы; въ дѣйствительности, однако, Карлъ Вел. чеканилъ монету со своимъ изображеніемъ, отминая рѣшенія церковнаго суда, вмѣшивался въ споры между папой и равеннскимъ архіе-

пископомъ и, повидимому, не выпускалъ вполнѣ изъ своихъ рукъ даже административной власти въ Папской области; папа если и не былъ подданнымъ короля, то все же находился отъ него въ сильной зависимости. Она была сильнѣе во время Карла Вел., чѣмъ при Пипинѣ; со времени коронованія Карла императоромъ (800) Римъ входилъ въ составъ имперіи; папа Левъ III (795—816) долженъ былъ принести ему присягу въ вѣрности: Карлъ присвоилъ себѣ право высшаго уголовного суда въ самомъ Римѣ, назначалъ время созванія церковныхъ соборовъ и т. д. Обь организаціи власти въ Ц. области въ эту эпоху см. Римъ (XXVI, 747), о борьбѣ съ императорской властью — Папство (XXII, 731—733) и Италия (XIII, 549). Послѣ кратковременнаго усиленія папъ и вмѣстѣ съ ними Ц. области при Людовикѣ Благочестивомъ, послѣдоваль упадокъ, во время котораго Ц. область была добычею сосѣдей и внутренней анархіи. Временно она оправилась при германскомъ королѣ Оттонѣ I (936—973), который въ «Привилегіи римской церкви» (подлинникъ сохраняется въ Ватиканскомъ архивѣ) въ 962 г. подтвердилъ даренія своихъ предшественниковъ, въ томъ числѣ и герцогства Сполето и Беневентъ. Фактически, однако, Церковная область была значительно меньше, простираясь только на римскій Дукалъ и на часть Тосканы; большая часть владѣній въ другихъ частяхъ Италии и внѣ Италии были потеряны. При Оттонѣ III и Генрихѣ II привилегія Оттона I-го была подтверждена. Важнымъ событіемъ въ исторіи церковной области былъ декретъ папы Николая II 1059 г. (XXVI, 732 и 739), установившій избраніе папъ коллегіей кардиналовъ; это упрочило власть папъ и сдѣлало ее болѣе независимой какъ отъ свѣтской власти, такъ и отъ народа, и такимъ образомъ положило первое основаніе Ц. области какъ самостоятельной неограниченной монархіи. Въ первое время, однако, этотъ декретъ (изданный на основаніи постановленія латеранскаго собора) оставался въ значительной степени на бумагѣ; императоры все еще продолжали вмѣшиваться какъ въ избраніе папъ, такъ и въ управленіе ихъ государствомъ. Внутреннія условія жизни Ц. области благопріятствовали такому вмѣшательству: церковная область все еще не представляла единого цѣльнаго государства. Папы, въ эпоху Каролинговъ посылавшіе своихъ ректоровъ, консуловъ и герцоговъ (*duces*) въ отдаленные города Равеннскаго экзархата (Романія) и Тосканы на должности административныя, судебныя и военныя, теперь должны были спокойно смотрѣть, какъ эти герцоги и графы, когда-то бывшіе ихъ чиновниками, дѣлались самостоятельными и даже наследственными правителями. Сохранялось имя Ц. области, но въ дѣйствительности она разбилась на множество мелкихъ сеньорій. Въ самомъ Римѣ революція 1143 г. привела къ паденію свѣтской власти папъ и къ созданію избираемаго сената, который управлялъ республикой (XXVI, 748). Только послѣ битвы при Леньяно (1176) свѣтская власть папы была восстановлена и на-

чалась консолидація Ц. области. Власть эта, однако, далеко не была неограниченной; сенатъ сохранялъ свое существованіе и свое вліяніе на государственныя дѣла. По договору 1188 г. между нимъ и папой, получившему значеніе новой конституціи Рима, сенатъ приносилъ присягу папѣ, уступалъ ему право чеканить монету и значительную часть доходовъ, но сохранялъ юрисдикцію и часть административной власти. Въ то же время продолжалась упорная борьба папъ съ королями германскими. Попытка короля Генриха VI укрѣпить свою власть въ тылу Ц. области посредствомъ брака съ Констанціей, наследницей короля Сициліи Вильгельма II, увѣнчалась лишь временнымъ успѣхомъ; но ему удалось лишить папу послѣднихъ его владѣній на югѣ Италии. Смерть Генриха въ 1197 г. дала поводъ къ возстанію противъ его власти въ Тосканѣ; назначенный имъ герцогъ долженъ былъ бѣжать.

2 періодъ. Независимость папской власти въ Ц. области. 1198—1503 г. Избраніе на папскій престолъ Иннокентія III (1198—1216) можетъ считаться поворотнымъ пунктомъ въ исторіи Ц. области; послѣ него быстро исчезли послѣдніе остатки императорской власти въ Римѣ, а также и значительная часть вольностей римскаго населенія. Послѣднее потеряло право избранія сенаторовъ, которое отнынѣ производилось особымъ избирателемъ (*Mediapus*), назначаемымъ папой; другими словами, сенатъ сталъ въ полную зависимость отъ папъ. Префектъ и зависящіе отъ него судьи изъ императорскихъ или городскихъ чиновниковъ обратились въ папскихъ (XXVI, 748). Тѣмъ не менѣе папы далеко еще не были самодержцами, да и не стремились къ этому — настолько идея самодержавія была чужда эпохѣ. Римляне сохраняли право народныхъ собраній въ Капитоліи, гдѣ рѣшались важнѣйшіе государственные вопросы (о войнѣ и т. п.). Папа Григорій X (1271—76) добился (1274) отъ имп. Рудольфа Габсбургскаго официальнаго отказа отъ притязаній на власть въ Ц. области и признанія въ ней суверенитета папъ. Нѣсколько позднѣе (1278) Рудольфъ уступилъ церковной области Романью (Равеннскій экзархатъ и Пентаполисъ). Папѣ Николаю III (1277—1280) и его ближайшимъ преемникамъ пришлось вести ожесточенную войну для дѣйствительнаго покоренія области; за то послѣ ея завоеванія она достигла Адриатическаго моря и обнимала Римскій Дукалъ и Романью, которые она при всѣхъ перемѣнахъ въ ея судьбѣ сохраняла (не безъ значительнаго измѣненія границъ) въ теченіе 6 вѣковъ (до 1859 г.). Во время нахождения папъ въ Авиньонѣ (1308—77; см. XXII, 734), въ отдѣльныхъ городахъ Ц. области властвовали мѣстные правители, и власть папъ оказывалась чисто фиктивной; назначаемые папами чиновники прогонялись; даже самый Римъ освободился на время отъ папской власти (XXVI, 749). Возвращеніе папъ въ Римъ, за которымъ послѣдовалъ великій расколъ зап. церкви (XXVI, 303 и 749), не восстановилъ ихъ власти. Въ 1408 г. вся Ц. область была

завоевана неаполитанскимъ королемъ Владиславомъ, мечтавшимъ объ объединеніи Италіи подъ своею властью: слѣдующее десятилѣтіе было временемъ войнъ между нимъ и папой. Наконецъ, при папѣ Мартинѣ V (1417—31) настала нѣкоторый внѣшній порядокъ; но Римъ лежалъ въ развалинахъ, вся область была опустошена. Именно это облегчило папамъ усиленіе ихъ власти; они могли назначать своихъ чиновниковъ во всѣ части государства и принуждать стремящихся къ самостоятельности, но обезсиленныхъ аристократовъ къ повиновенію. Однако, торжество папъ было далеко не полное; такъ въ 1434 г. папа Евгений IV былъ изгнанъ изъ Рима возмущившеюся знатью и провелъ нѣсколько лѣтъ въ изгнаніи. Главная причина слабости папъ лежала въ системѣ раздачи различныхъ частей государства въ лены родственникамъ и друзьямъ папъ; создаваемые ими ленные владѣтели обыкновенно начинали стремиться къ самостоятельности, лишь только обстоятельства тому благоприятствовали. Пій II (1458—64) вновь подчинилъ папской власти Беневентъ, Павелъ II (1464—71) — Чезену, Сикстъ IV (1471—84) — Имолу и Форли, которыя, впрочемъ, уступилъ своимъ родственникамъ. Особенно расширилась территория при Александрѣ VI Борджіа (1492—1503), сынъ котораго Цезарь Борджіа завоевалъ большое число мелкихъ среднеталъянскихъ государствъ и возвратилъ Ц. область приблизительно къ границамъ конца XIII вѣка.

3 періодъ. Развитие самодержавія въ Ц. области. 1503—1796. Папа Юлій II (1503—13), въ союзѣ съ Франціей и императоромъ, отнялъ у Венеціи нѣсколько ея городовъ въ Романьѣ; еще болѣе значительныхъ успѣховъ достигъ онъ, заключивъ съ Франціей и Испаніей Камбрейскую лигу, въ 1508 г.; послѣ побѣды Людовика XII надъ венеціанцами при Аньяделло во власти папы оказалась вся Романья, не исключая и весьма важной Равенны. Папѣ не удалось изгнать Эсте изъ Феррары, но удалось понудить французовъ очистить полуостровъ, а вслѣдъ затѣмъ овладѣть Моденой, Пармой, Реджіо и Піаченцой. Такимъ образомъ Ц. область достигла апогея своего могущества. Въ 1520 г. папа Левъ X, въ виду протестантскаго движенія, соединился съ имп. Карломъ V противъ Франціи; въ войнѣ онъ пріобрѣлъ Перуджію, Фермо и Анкону, но потерялъ Реджіо и Модену. Мадридскій миръ 1526 г. сдѣлалъ Карла V рѣшителемъ судебъ Италіи; въ виду этого папа Климентъ VII, не довѣрившій ему и опасавшійся роста его могущества, соединился съ Венеціей, Флоренціей, Миланомъ, Франціей и Англіей противъ императора. Въ 1527 г. имперскія войска, подъ командой Карла Бурбона, взяли Римъ и подвергли его опустошенію; папа купилъ ихъ отступленіе значительными политическими уступками и 100000 цехиновъ. Въ 1545 г. папа Павелъ III отдалъ Парму и Піаченцу въ ленъ своему сыну Петру Людовику Фарнезе, и онъ были потеряны для Ц. области (Парма потомъ ненадолго вновь входила въ ея составъ). Не

смотря на всѣ эти войны, Ц. область въ XVI в. находилась не въ худшемъ, а скорѣе въ лучшемъ положеніи, чѣмъ другія государства Италіи. Земледѣліе ся процвѣтало; хлѣбный экспортъ достигалъ суммы 500000 скуди; производились на вывозъ за границу вино, масло, ленъ, конопля; были богатые соляные и квасцовыя промыслы и мраморныя ломки. Въ свою очередь Ц. область получала изъ-за границы шелкъ, шерсть, кожи, металлы. Торговля со всѣмъ міромъ была весьма значительна; въ гавань Ц. области, Анкону, приходили суда отовсюду; тамъ жили купцы-турки, греки, армяне, евреи, и въ довольно значительной степени пользовались, на правахъ иностранцевъ, религіозной свободой; въ Анконѣ была даже греческая церковь; мѣстные жители такой свободой не пользовались. Еретики преслѣдовались при помощи инквизиціи, а также цензуры, созданной въ концѣ XV в. Во второй полов. XVI в. раздача въ лены постепенно прекратилась, и въ Ц. области начала крѣпнуть монархическая власть. Ранѣе, когда папы присоединяли къ Ц. области какой-либо новый городъ, они обыкновенно давали ему привилегію; безъ этого не могъ обойтись даже такой деспотическій правитель, какъ Цезарь Борджіа. Большинство городовъ сохраняли свое муниципальное самоуправленіе; они избирали подесту, который часто не нуждался даже въ утвержденіи папой; нѣкоторые города сохраняли собственное войско и вполне самостоятельно располагали своими финансами, платя папскому легату только опредѣленное жалованье. Съ середины XVI в. это начало измѣняться. Такъ, въ 1532 г. папа, построивъ предварительно въ Анконѣ крѣпость, потребовалъ отъ этого города признанія неограниченной его власти и, легко сломивъ сопротивленіе, добился своего. Тоже было понемногу сдѣлано, подъ разными предлогами и при стеченіи болѣе или менѣе благоприятныхъ обстоятельствъ, и въ другихъ городахъ. Вообще управленіе стало принимать болѣе централизованый и вмѣстѣ съ тѣмъ болѣе хищническій характеръ. Въ концѣ XV в. подати, платимыя населеніемъ Ц. области, были весьма не велики, но въ XVI в. начали быстро расти. Павелъ III (1534—49) возвысилъ цѣну на соль (монополія на торговлю которою принадлежала государству); это вызвало возстаніе въ Перуджіи, но оно было подавлено и дало удобный предлогъ къ уничтоженію муниципальных вольностей въ этомъ городѣ. Тотъ же папа впервые ввелъ прямой подушный налогъ (sussidio), сперва на 3 лѣтній срокъ, который, однако, постоянно возобновлялся и долженъ былъ давать фиску до 300000 скуди. Недонмки по сбору этого налога оказывались весьма велики; дѣйствительный сборъ его былъ въ 1½ раза меньше номинальной цифры. Общая сумма государственныхъ доходовъ при Павлѣ III поднялась до 700000 скуди, тогда какъ при Юліи II она не превышала 350000 (въ эту сумму не входятъ доходы отъ индульгенцій и вообще церковныя). Не довольствуясь этимъ, папы, начиная еще съ Сикста IV, а потомъ въ особенности съ Льва X, стали практиковать

въ весьма широкихъ размѣрахъ, лишь только у нихъ являлась надобность въ экстраординарныхъ расходахъ,—продажу должностей, отъ которой Левъ X, учредившій 1200 новыхъ должностей, получилъ въ свое 8-лѣтнее управленіе не менѣе 900000 скуди. Эти доходы вызывали усиленные расходы на жалованье чиновникамъ, занимавшимъ синекуры, и слѣдовательно требовали дальнѣйшаго усиленія обложенія. При Григоріи XIII (1572—85) общая сумма государственныхъ доходовъ возрасла до 1100000 скуди. При этомъ государственные доходы тратились мало производительно съ точки зрѣнія интересовъ населенія: въ весьма значительной степени они шли на роскошь двора, на войны и на борьбу съ протестантизмомъ. Ординарныхъ доходовъ, даже усиленныхъ продажей должностей, не хватало, и уже Климентъ VII (1523—34) заключилъ первый государственный долгъ въ 200000 скуди, изъ 10%; затѣмъ долги стали быстро расти и въ 1585 г. равнялись 5495000 скуди; однако, норма % была сведена до 4—5%; на платежи по долгу тратилось 281000 скуди (т. е. болѣе $\frac{1}{4}$ всего государственнаго дохода). При Сикстѣ V долгъ возросъ еще на 8 милл. Къ концу XVI вѣка отъ муниципальных вольностей сохранились только жалкіе остатки; папа былъ уже почти совершенно неограниченнымъ монархомъ въ нынѣшнемъ смыслѣ этого слова; его страна, болѣе чѣмъ какая бы то ни было другая во всей Италіи, страдала отъ тяжести налоговъ; ихъ ростъ не улучшалъ финансоваго положенія правительства, такъ какъ новые доходы по большей части были уже запроданы для покрытія либо процентовъ по займамъ, либо обязательствъ по отношенію къ чиновникамъ, купившимъ себѣ мѣста. Нѣкоторое временное измѣненіе папской политики имѣло мѣсто во время папы Сикста V (1585—90). Властолюбивый и деспотичный, экономный до жадности, онъ все же стремился поднять экономическое состояніе страны и не стѣснялся сокращать государственные расходы даже на такія отрасли управленія, какъ армія, хотя въ то же время не жалѣлъ денегъ на улучшеніе путей сообщенія, на постройку водопроводовъ (его римскій водопроводъ далъ возможность Риму значительно разростись), но также на постройку мало полезныхъ роскошныхъ памятниковъ и зданій, вообще на увеличеніе роскоши города Рима. Главнымъ его дѣломъ было истребленіе разбойниковъ въ странѣ, совершенное съ большой энергіей, но средствами обоюдоострыми: поощреніемъ предательства, шпіонства, суровыми наказаниями родственниковъ и даже цѣлыхъ общинъ, подозрѣваемыхъ (часто неосновательно) въ укрывательствѣ. Скоро послѣ Сикста разбойничество вновь усилилось. Финансовая система оставалась неизмѣнной—налоги, займы, продажа должностей. Сикстъ скопилъ для своихъ преемниковъ капиталъ въ $4\frac{1}{2}$ милл. скуди; его «сикстинская сокровищница» сохранилась, хотя все убывая, до конца XVIII в. (въ 1792 г. въ ней заключался 1 милл. скуди). Во время Григорія XIII (1572—85) и Сикста V было произведено преобразование цен-

тральнаго управленія: была создана въ качествѣ высшаго государственнаго учрежденія особая конгрегация кардиналовъ изъ 15 членовъ, между которыми были распределены отрасли государственнаго управленія; позднѣе, при Урбанѣ VIII (1623—44), созданъ особый статсъ-секретарь для иностранныхъ дѣлъ; завѣдываніе государственными дѣлами и вообще финансовымъ управленіемъ находилось въ рукахъ подчиненной конгрегации Сашега apostolica. Юстиція и администрація при Сикстѣ V были улучшены, насколько это было возможно при системѣ продажи должностей. Слѣдующіе папы продолжали политику своихъ предшественниковъ. Урбанъ VIII особенно заботился объ увеличеніи военныхъ силъ страны; при немъ была значительно увеличена постоянная армія и возведенъ рядъ крѣпостей; въ Тиволи устроенъ оружейный заводъ. Получивъ при вступленіи въ управленіе долгъ въ 22 милл., онъ увеличилъ его на 13 милл., такъ что изъ 2-милліоннаго дохода около 85% шло на уплату %, и лишь 300000 скуди оставались на все управленіе. Не смотря на разстроенные финансы, Ц. область въ политическомъ отношеніи была еще сильна. Въ 1598 г. она получила Феррару, въ 1623 г.—Урбино. Съ конца XVII в., вслѣдъ за финансовымъ и экономическимъ разореніемъ, начался и политическій упадокъ Ц. области, хотя и медленный; нѣкоторыя улучшенія во внутреннемъ управленіи (между прочимъ почти полное прекращеніе продажи должностей со временъ Иннокентія XI, 1676—89, и въ особенности Иннокентія XII, 1691—1700) но могли его остановить. Во всѣхъ войнахъ сказывалась военная слабость Ц. области. Во время войны за испанское наслѣдство Ц. область вступила въ столкновеніе съ Австріей; императорскія войска заняли часть Романьи, но скоро она возвратилась подъ власть папъ. Въ 1768 г., вслѣдствіе чисто церковнаго спора, Франція заняла все еще принадлежавшія Ц. области графства Авиньонъ и Венессень (Venaissin) на югѣ Франціи, а Неаполь—Беневентъ и Понтекорво, и только уступчивость папы вернула эти мѣстности подъ его власть.

4-й періодъ. Упадокъ и конецъ Ц. области. 1796—1870. Великая французская революція имѣла роковое вліяніе на судьбу Ц. области. Въ международныхъ отношеніяхъ Ц. область перестала быть величиной, съ которой приходилось бы особенно считаться; чувство нѣтета къ главѣ католицизма, но правителю политически безсильнаго государства, не могло вліять на дѣятелей французской революціи или на Наполеона. Въ самой Ц. области было слишкомъ сильно недовольство деспотически-клерикальнымъ управленіемъ папъ, разорявшимъ страну и задерживавшимъ ее на крайне низкомъ культурномъ уровнѣ. Уже въ 1791 г. Франція присоединила къ себѣ Авиньонъ и Венессень, и папа оказался не въ силахъ протестовать. Въ 1796 г. французская армія заняла Волонью, Феррару и Урбино; папѣ Пію VI удалось купить очищеніе этихъ мѣстъ уплатой контрибуціи въ 21 милл. франковъ. Въ 1797 г. ген. Бонапартъ снова вторгся въ Романью, занявъ Имолу, Фаенцу, Форли, Че-

зону, Урбино и принудил папу формально отказаться, по Толентинскому миру (1797), от Авиньона и Венессена—въ пользу Франціи, отъ Болоньи, Феррары и Романьи—въ пользу Транспаданской (потомъ Цизальпинской) республики и уплатить новую контрибуцію въ 16 милл. франковъ. Въ Анконѣ былъ оставленъ французскій гарнизонъ. Въ 1798 г. произошла революція въ самомъ Римѣ: папа бѣжалъ, въ Римѣ провозглашена была республика (см. XXVI, 750). Избранный въ Венеціи папа Пій VII (1800—1823) получилъ обратно свѣтскую власть въ значительной части Ц. области, а послѣ заключенія конкордата съ Франціей (1801)—и Анкону, но положеніе его было весьма печально. Государственный долгъ возросъ (1800) до 74 милл. скуди, государственныхъ доходовъ въ 3 милл. не хватало даже для уплаты процентовъ; церковные доходы были тоже не особенно значительны. Политически папа находился въ полной зависимости отъ Наполеона. Не смотря на всю уступчивость папы, между нимъ и императоромъ скоро возникла борьба; въ 1805 г. французы вновь заняли Анкону, въ 1806 г.—Чивиттавеккію, Урбино и Мачерату, въ 1808 г.—и самый Римъ. Ц. область вошла въ составъ Итальянскаго королевства (о значеніи для нея французскаго владычества см. XXVI, 750). Въ широкихъ размѣрахъ была произведена секуляризація духовныхъ имуществъ, продажей которыхъ была покрыта значительная часть государственнаго долга. Возвратившійся въ Римъ и возстановленный въ своихъ правахъ въ 1814 г. Пій VII, вмѣстѣ съ государствомъ, земледѣльческая промышленность и торговля котораго были упрочены, благосостояніе населенія повышено, получилъ и улучшенные финансы; долгъ равнялся уже всего 33 милл., государственные доходы поднялись до 7 милл. скуди. Во время 100 дней, въ 1815 г., Ц. область подверглась нападению Мюрата, во время котораго папа долженъ былъ бѣжать изъ Рима. Вѣнскій конгрессъ возстановилъ Ц. область въ прежнемъ видѣ. Въ 1816 г. были произведены реформы въ государственномъ управленіи (см. выше). Послѣдовавшая затѣмъ эпоха до 1846 г. была временемъ реакціи. Для печати была возстановлена цензура, уничтоженная при французскомъ владычествѣ; политическія преслѣдованія отличались крайней жестокостью. Для улучшенія народнаго хозяйства ничего не дѣлалось; осуществленіе понційскихъ болотъ, начатое Піемъ VI и продолжавшееся почти до конца существованія Ц. области, велось крайне неудовлетворительно какъ въ техническомъ, такъ и въ экономическомъ смыслѣ; даже разбойничество скорѣе поощрялось, чѣмъ преслѣдовалось, такъ какъ полиція пользовалась разбойниками для шпіонства, а иногда и для вооруженной борьбы съ инсургентами. Вмѣстѣ съ тѣмъ росло и политическое недовольство, сказывавшееся въ распространеніи тайныхъ обществъ карбонаріевъ и друг. (см. Италія, XIII, 558, Папство, XXII, 737; тамъ же см. революцію 1830 г., реформаторскую дѣятельность папы Пія IX въ первые годы послѣ

его избранія, революцію 1848 г. и ея вліяніе на Ц. область, конституцію, данную папой въ мартѣ 1848 г., римскую республику и ея гибель. Реформу государственнаго управленія 1849 г.—см. выше). Въ 1836 и 1837 г. Ц. область опустошила жестокая холера; за ней послѣдовалъ голодъ. Событія 1848 г. подняли государственный долгъ до 71 милліон. скуди (1859), уплата процентовъ требовала 4547000 скуди; доходы возрасли до 14500000, но дефицитъ росъ изъ года въ годъ. Во время войны 1859 г. между Франціей и Австріей папское правительство желало остаться нейтральнымъ, но лишь только австрійскія войска покинули оккупированныя ими для защиты порядка Болонью, Феррару и Анкону, какъ въ этихъ мѣстахъ началось народное движеніе, распространившееся на всю Романью, свергнувшее папское управленіе и образовавшее временное правительство; послѣднее предложило диктатуру королю Виктору-Эммануилу, который назначилъ туда своего комиссара, а командованіе быстро образовавшейся арміею взялъ на себя Гарибальди. По Цюрихскому миру Романья должна была быть возвращена папѣ, но это оказалось невозможнымъ. Временное правительство, засѣдавшее въ Болоньѣ, не желало уступать своихъ завоеваній и произвело 11 и 12 марта 1860 г. народное голосованіе, которое громаднымъ большинствомъ постановило присоединеніе папскихъ легаций къ Сардинскому королевству. Въ томъ же мартѣ сардинскія войска вступили въ Романью и разбили папскія войска подъ командой Ламорисьера; присоединеніе стало совершившимся фактомъ. У папы оставалось только такъ назыв. *Patrium Petri* въ тѣсномъ смыслѣ слова, т. е. Римъ съ ближайшими окрестностями. Въ своемъ новомъ видѣ его государство могло держаться только благодаря защитѣ французскаго корпуса, находившагося въ Римѣ. Два нападенія Гарибальди (1862 и 1867) на Ц. область остались безрезультатными, но лишь только французское войско, было отозвано въ виду войны съ Пруссіей, какъ въ Римѣ вступили войска Итальянскаго королевства, въ папской области произведенъ плебисцитъ, давшій громадное большинство въ пользу присоединенія, и Ц. область, какъ особое государство, прекратила свое существованіе (1870). За папою сохранены только Ватиканъ, Латеранъ и вилла Кастель Гандольфо. См. Италія (XIII, 562).

Литература. Кромѣ общихъ сочиненій по исторіи Италіи, Рима (весьма важенъ для ист. Ц. области Gregorovius, «Gesch. d. Stadt Rom», 1-й т. котораго появился въ рус. переводѣ), папства (важны Ранке и Ланфре), см. Sudenheim, «Geschichte der Entstehung und Ausbildung des Kirchenstaates» (Лпц., 1854); Krosta, «De donationibus sedi apostolicae factis» (1862); Farini, «Lo stato Romano dall'anno 1815 al 1850» (3 изд., Туринь, 1850—53); Hasse, «Vereinigung der geistlichen und weltlichen Obergewalt im römischen Kirchenstaate» (Гарлемъ, 1852); Theiner, «Codex diplomaticus domini temporalis Sanctae Sedis» (Римъ, 1861—62); Hergenröther, «Der Kirchenstaat seit der

französischen Revolution» (Фрейбургъ, 1860); Brosch, «Papst Julius II und die Gründung des Kirchenstaates» (Гота, 1878); его же, «Geschichte des Kirchenstaates» (Гота, 1880—82); Ranke, «Die römischen Päpste in den letzten vier Jahrhunderten» (Лпц., 1889); Genelin, «Die Schenkungen Pipins» (1880); Pinton, «Le donazioni barbariche ai papi» (1890); Vicini, «La rivoluzione dell'anno 1831 nello stato Romano» (Имола, 1889); Cadorna, «La liberazione di Roma nel 1870» (Римъ, 1870); Bastia, «Il dominio temporale dei papi 1815—46» (Болонья, 1890); Hoensbroech, «Der Kirchenstaat in seiner dogmatischen und politischen Bedeutung» (1889); Schnürer, «Die Entstehung des Kirchenstaates» (Кельвъ, 1894). В. В.—*с.*

Церковная политика. — Терминъ этотъ обозначаетъ: 1) политику церкви, т. е. дѣятельность церковнаго управленія, направленную къ осуществленію общихъ задачъ церкви въ ея отношеніяхъ къ государству и обществу; 2) политику государства по отношенію къ существующимъ въ немъ церквамъ. Въ настоящей статьѣ будетъ рѣчь только о Ц. политикѣ во второмъ смыслѣ, въ которомъ этотъ терминъ всего чаще употребляется. Отношеніе между церковью и государствомъ можетъ быть весьма различно. 1) Они могутъ быть безусловно враждебны другъ другу, какъ было въ первые три вѣка христіанства; тогда принадлежность къ церкви сама по себѣ есть уже государственное преступленіе, караемое въ уголовномъ порядкѣ; церковь при такихъ условіяхъ считается тайнымъ, запрещеннымъ сообществомъ, которое государство старается разрушить всеми доступными ему средствами. 2) Въ виду значительной силы церкви, государство можетъ признать необходимость считаться съ нею; въ такомъ случаѣ оно стремится подчинить себѣ церковь и сдѣлать ее орудіемъ для осуществленія своихъ цѣлей. Нерѣдко, однако, церковь оказывается настолько сильной, что сама подчиняетъ себѣ государство. Между этими двумя крайностями возможно безконечное разнообразіе переходныхъ ступеней. Вся исторія Европы, начиная съ IV в., наполнена скрытой борьбой между церковью и государствомъ, борьбой, при которой обѣ стороны вполне признаютъ другъ друга и, не стремясь уничтожить другъ друга, желаютъ только первенствовать. При этомъ государство иногда признаетъ только одну какую-либо изъ множества христіанскихъ церквей, которая является такимъ образомъ церковью государственной, иногда — двѣ или нѣсколько, а всѣ другія только терпятъ въ большей или меньшей степени или преслѣдуютъ, находя въ своемъ отрицательномъ къ нимъ отношеніи дѣятельную поддержку со стороны церкви господствующей. 3) Государство можетъ быть совершенно индифферентнымъ къ церкви, не запрещая и не преслѣдуя ея, но и не покровительствуя ей, не стремясь подчинить ее себѣ, но и не подчиняясь ей, а смотря на нее какъ на всякое другое частное общество (ассоціацію) людей, свободно допускаемое, пока оно не совершаетъ ничего противнаго общимъ законамъ государства, и запрещаемое, какъ только оно ихъ

нарушаетъ. Это отношеніе, при которомъ церковь отдѣлена отъ государства и совершенно независима отъ него — *libera chiesa in libero stato*, по формулѣ Кавура — даетъ наибольшій просторъ свободѣ совѣсти; оно существуетъ въ настоящее время въ Соединенныхъ Штатахъ, а также въ Ирландіи. Въ римской имперіи господствовалъ принципъ полной свободы совѣсти по отношенію ко всѣмъ языческимъ вѣрованіямъ, при чемъ государство старалось включать ихъ въ составъ государственной религіи. Почему принципъ этотъ былъ оставленъ по отношенію къ христіанству — см. Христіанство. Послѣ 2½ вѣковъ ожесточенныхъ гоненій церкви, римская императорская власть (Константинъ Вел.), въ виду быстрого усиленія христіанства, почувствовала необходимость измѣнить свою политику. Въ 313 г. былъ изданъ миланскій эдиктъ, предоставлявшій всѣмъ — христіанамъ и нехристіанамъ — неограниченную свободу принимать, исповѣдывать и пропагандировать любую вѣру. Государственная власть не покровительствовала при этомъ ни одной изъ нихъ, и церковь могла существовать только на добровольныя даянія своихъ членовъ, совершенно независимо отъ государства. Этотъ эдиктъ имѣлъ значеніе лишь переходное и очень скоро потерялъ силу. Уже Константинъ, вѣрный традиціонному взгляду римскаго права на право сакральное, какъ на часть *juris publici*, хотѣлъ сдѣлать христіанство основой государственной жизни; того же желали и христіане, хотя взгляды на взаимныя отношенія церкви и государства у обихъ сторонъ были весьма различны. Ц. политика римскихъ императоровъ, начиная съ Константина, привела къ слиянію церкви и государства въ одинъ организмъ; рядомъ съ духовнымъ главою церкви (Иисусомъ Христомъ) признавался и земной ея глава, въ лицѣ императора, который нерѣдко назывался *отчимымъ* или *общимъ* епископомъ; духовныя власти были надѣлены широкими судебными и административными полномочіями; гражданскія власти должны были слѣдить за исполненіемъ церковныхъ предписаній; духовенство вліяло на выборъ важнѣйшихъ должностныхъ лицъ въ государствѣ. Всякій человекъ, не принадлежащій къ господствующей церкви, обрекался на гражданское безправіе. Въ общемъ, государство господствовало. Такъ было въ Вост. Римской имперіи. На Западѣ также произошло взаимное проникновеніе государственнаго и церковнаго элемента, но образовавшаяся тамъ церковь была болѣе независима отъ государства и гораздо болѣе могущественна, чѣмъ на Востокѣ, и скоро стала претендовать на господство надъ нимъ; папы короновали королей императорской короной и на этомъ основаніи считали себя стоящими выше всякой свѣтской власти, особенно съ декрета 1059 г., установившаго избраніе папъ исключительно кардиналами (безъ вмѣшательства свѣтской власти). Ц. политика государствъ имѣла тамъ характеръ по преимуществу оборонительный, хотя иногда государственная власть переходила въ наступленіе, занимала военной силой столицу господствующей

церкви — Римъ, низвергала папъ или заставляла ихъ подчиняться своей волѣ. Реформація вновь подчинила церковь государству и установила систему государственной или территориальной церковности (Staats- oder Landeskirchentum), которая признавала всю вѣдѣющую сторону церкви (организацию) подчиненною власти государства, а въ своихъ крайнихъ проявленіяхъ допускала даже право государства измѣнять господствующую въ странѣ религію (cuius regio, illius religio). Полнаго развитія этотъ принципъ достигъ въ Англіи въ XVI в. Въ XVIII в. эта система совпадала съ системой полицейскаго государства. При Іосифѣ II (въ Австріи) было допущено свободное отправленіе культовъ четырехъ религій (католической, лютеранской, реформатской, православной), признанныхъ государственными. Въ борьбѣ между различными сектами выработывался принципъ вѣротерпимости, осуществленный впервые (послѣ древней Римской имперіи) въ нантскомъ эдиктѣ; но этотъ принципъ совмѣщался съ сохраненіемъ государственной религіи. Въ XVIII в. онъ доведенъ, въ Сѣв.-Амер. Штатахъ, до своихъ крайнихъ логическихъ выводовъ; государство не должно покровительствовать ни одной опредѣленной церкви; всѣ церкви должны пользоваться совершенно одинаковыми правами; ни одна церковь не можетъ получать содержанія отъ государства; другими словами, государственной церкви не должно существовать, и церковь должна быть совсѣмъ отдѣльнымъ отъ государства организмомъ; вѣротерпимость должна быть безусловной, принадлежность къ тому или иному вѣроисповѣданію не должна ограничивать человѣка въ его правахъ, какъ гражданскихъ, такъ и политическихъ. Въ свою очередь государство не можетъ предъявлять къ церкви никакихъ требованій; если ея служитель обращаетъ церковную кафедру въ политическую трибуну, съ которой проповѣдуетъ программу, враждебную существующему порядку, то это дѣло его совѣсти и той церкви, къ которой онъ принадлежитъ, и не даетъ государственной власти повода вмѣшиваться; дѣло измѣняется лишь тогда, когда проповѣдникъ нарушаетъ общіе законы, напр. подстрекаетъ толпу вѣроупущихъ къ совершенію преступленій, что можетъ влечь за собой судебное преслѣдованіе въ общемъ уголовномъ порядкѣ противъ него лично, но не противъ его церкви. Такимъ образомъ государство перестаетъ вести какую бы то ни было Ц. политику. Свобода и независимость церкви не мѣшаетъ, однако, ограниченію правъ тѣхъ церквей, которыя противодѣйствуютъ общимъ законамъ. Единобрачіе установлено общими гражданскими (не церковными) законами, и потому мормоны не терпятъ на территоріи большей части штатовъ. Независимость церкви въ Соед. Штатахъ не помѣшала также и тому, что церковь сдѣлалась тамъ весьма крупной соціальной силой; теоретическое право каждаго занимать любую должность независимо отъ религіи не мѣшаетъ избирателямъ принимать ее въ соображеніе при выборахъ. Принадлежность подавляющаго большинства къ какой-либо изъ хри-

стіанскихъ церквей создаетъ и тамъ проникновеніе государственной жизни нѣкоторыми началами, общими всѣмъ христіанамъ, но чуждыми евреямъ и другимъ нехристіанамъ; таково напр. празднованіе воскресенья и другихъ христіанскихъ празднествъ, ставшее въ Америкѣ обязательнымъ. Въ Европѣ отдѣленіе церкви отъ государства является однимъ изъ главныхъ требованій большинства радикальныхъ, нѣкоторыхъ либеральныхъ и всѣхъ социалистическихъ партій; однако, единственная страна въ Европѣ, гдѣ въ настоящее время эта идея осуществлена — Ирландія; тамъ ее провель Гладстонъ церковнымъ актомъ 1869 г., который былъ вызванъ несоответствіемъ между принадлежностью почти всего населенія къ католической церкви и признаніемъ англиканской церкви государственною. Во Франціи въ эпоху революціи была сдѣлана попытка не отдѣлить церковь отъ государства, а вовсе изгнать ее, замѣнивъ христіанство культомъ разума; попытка совершенно не удалась, католическая церковь вновь признана государственной и сохраняетъ такое положеніе понынѣ, при чемъ въ виду ея силы, даже правительства, принадлежащая къ радикальной партіи — которая, находясь въ оппозиціи, настоятельно требуетъ отдѣленія церкви отъ государства, — не рѣшаются совершить эту реформу. Ц. политика Франціи, начиная съ эпохи Наполеона I и кончая эпохой Макъ-Магона, сводилась къ тому, чтобы всевозможными уступками, дѣлаемыми церкви, обезпечить себѣ ея поддержку въ свѣтскихъ дѣлахъ, а послѣ Макъ-Магона — къ тому, чтобы ее обезвредить. При Ж. Ферри (1883—85), затѣмъ при Вальдекѣ Руссо (1899—1902) и Комбѣ (съ 1902) Ц. политика свелась сперва къ борьбѣ съ вліяніемъ церкви въ школахъ, затѣмъ къ уменьшенію числа и къ ослабленію религиозныхъ конгрегацій. (Въ германскихъ государствахъ государственными церквями являются евангелическая и католическая, при чемъ Ц. политика въ эпоху культуркампфа (1873—79; см.) вела къ борьбѣ съ анти-государственными стремленіями католической церкви. Въ Россіи, послѣ принятія христіанства, церковь, какъ и въ Византіи, быстро слилась съ государствомъ въ одинъ организмъ. Московскіе цари, какъ ранѣе князья, озабочивались устройствомъ церкви и искали ея поддержки, хотя вмѣстѣ съ тѣмъ очень опасались ея чрезмѣрнаго усиленія; иновѣрцы не пользовались гражданскими правами. Попытка церкви при Алексѣѣ Михайловичѣ занять господствующее положеніе въ государствѣ привела къ борьбѣ, окончившейся низложеніемъ патріарха Никона, а позднѣе къ отмѣнѣ патріаршества, какъ силы, независимой отъ государственной власти и потому для нея опасной, и къ замѣнѣ его св. синодомъ. Начиная съ XVIII в. въ Россіи окончательно установились слѣдующія начала. «Господствующей и первенствующей», по терминологіи Свода Законовъ, признается церковь православная. Церковь (православная) и государство — одинъ организмъ; главное управленіе церковью сосредоточивается въ св. синодѣ, который есть

органъ государственной власти, правомѣрно ей подчиненный. «Императоръ, яко христіанскій государь, есть верховный защитникъ и хранитель догматовъ вѣры и блюститель правовѣрія и всякаго въ церкви святой благочинія» (Основные законы, ст. 42); въ качествѣ такового въ актѣ о наслѣдованіи престола 1797 г. онъ названъ главою церкви. Православная церковь существуетъ на средства государства. Подчиненіе церкви государству ведетъ за собою признаніе права государства и на секуляризацию духовныхъ (монастырскихъ и иныхъ) имуществъ, которая въ Россіи не разъ и совершалась (въ широкихъ размѣрахъ она имѣла мѣсто при Екатеринѣ II). Иновѣрцы пользуются терпимостью, т. е. имѣютъ право отправлять богослуженіе, но не имѣютъ права пропагандировать своихъ вѣроученій; выходъ изъ господствующей церкви и присоединеніе къ какой-либо другой безусловно не допускается. По отношенію къ раскольникамъ вѣротерпимость ограничена (см. Расколъ). См. Gladstone, «The state in its relations to the State» (Л., 1838; подробный разборъ этой книги въ сочиненіяхъ Маколен); Laurent, «L'église et l'état» (Брюссель, 1858—60); Herrmann, «Ueber die Stellung der Religionsgemeinschaften im Staate» (Гёттингенъ, 1849); Bluntschli, «Psychologische Studien über Staat und Kirche» (Цюрихъ, 1844); Warnkönig, «Die Staatsrechtliche Stellung der katholischen Kirche in den katholischen Ländern des deutschen Reichs» (Эрлангенъ, 1855); Friedberg, «Die mittelalterlichen Lehren über das Verhältniss von Staat und Kirche» (Лпц., 1874); его же, «Die Grenzen zwischen Staat und Kirche» (Тюбингенъ, 1872); Zandrini, «Libera chiesa in libero stato» (Павія, 1860); Hinschius, «Staat und Kirche» (Фрейбургъ, 1883); Maassen, «Neun Kapitel über freie Kirche und Gewissensfreiheit»; Meier, «Zur Gesch. der römisch-deutschen Frage» (Постокъ, 1871—83); Wiermann, «Geschichte des Kulturkampfes» (Лейпц., 1886); Zorn, «Die Wichtigsten neuern Kirchenstaatsrechtlichen Gesetze Deutschlands etc.» (1876); Kahl, «Lehrsystem des Kirchenrechts und der Kirchenpolitik» (Фрейбургъ, 1894); Kremer-Auenrode, «Aktenstücke zur Gesch. des Verhältnisses zwischen Staat und Kirche» (Лпц., 1873—80).

В. В.—с.

Церковная сумма (воен.) — особая среди другихъ денежныхъ суммъ полка, составляется изъ денегъ, получаемыхъ отъ продажи свѣчей и изъ добровольныхъ взносовъ прихожанъ полковой церкви. Въ артиллеріи соответствующая сумма носитъ названіе обральной суммы. Она расходуется въ полкахъ по соглашенію командира полка и священника, въ артиллерійскихъ батареяхъ — по усмотрѣнію командира батареи. Расходы изъ Ц. суммы производятся только на надобности церкви. О Ц. суммѣ ведется особая отчетность въ денежномъ журналѣ полка и въ отдѣльной шнуровой книгѣ.

Церковное вино. — Такъ назыв. «Ц. вино» довольно распространено въ Россіи, но изъ нѣсколькихъ милліоновъ ведеръ, ежегодно поступающихъ въ продажу, лишь не-

большое количество (около 500 тыс. ведеръ) идетъ для надобностей церкви при совершеніи таинства евхаристіи, значительнѣйшая же часть (до 4½ милл.) потребляется преимущественно среднимъ и низшимъ слоями населенія при всякаго рода празднествахъ (крестинахъ, свадьбахъ и пр.), а иногда также въ цѣляхъ лечебныхъ. Понятіе и качества Ц. вина въ точности православною церковью не установлены, но, по каноническимъ указаніямъ («Извѣстіе учительное») и установившемуся обычаю, Ц. вино должно быть густокрасное, сладкое и достаточной крѣпости; впрочемъ, въ Закавказьѣ и въ Бессарабіи при богослуженіи употребляется не сладкое, а сухое красное вино. Само собою разумѣется, что выдѣлка Ц. вина, удовлетворяющаго указаннымъ требованіямъ, возможна, такъ сказать, естественнымъ способомъ, во всѣхъ нашихъ винодѣльческихъ районахъ, гдѣ почвенныя и климатическія условія, а равно разводимые сорта винограда пригодны, вообще, для полученія достаточно крѣпкихъ и интенсивно окрашенныхъ винъ. Нѣкоторые недостатки послѣднихъ, обусловливаемые неблагоприятными атмосферными явленіями неудачныхъ годовъ, могутъ быть исправлены примѣненіемъ рациональныхъ приемовъ винодѣлія и погребного хозяйства. Къ числу этихъ приемовъ слѣдуетъ отнести: валеніе винограда на кусталь или на соломенныхъ матахъ, сгущеніе винограднаго сока уваркою (концентраціею), добавленіе винограднаго спирта и, наконецъ, пастеризація уже готоваго напитка. Въ настоящее время на рынкѣ на ряду съ доброкачественнымъ продуктомъ обращается множество фальсификатовъ, болѣе или менѣе искусно подогнанныхъ подъ Ц. вино нормальныхъ свойствъ. Въ качествѣ высшихъ сортовъ въ торговлѣ предлагаются вина иностраннаго происхожденія — кагоръ, рогомъ и беникарло; затѣмъ обычно идутъ подъ названіемъ Ц. же вина красныя вина сѣвернаго Кавказа (преимущественно изъ Кизляра) и, наконецъ, всякія другія бессарабскія, закавказскія и крымскія вина, подвергающіяся болѣе или менѣе существеннымъ передѣлкамъ; попадаетъ много (особенно въ заолустяхъ) и такого «Ц. вина», которое и капли настоящаго винограднаго вина въ себѣ не содержитъ.

В. Тауровъ.

Церковное краснорѣчіе, какъ особый видъ ораторскаго искусства, ведетъ свое происхожденіе изъ краснорѣчія античнаго, такъ какъ среди первыхъ христіанскихъ проповѣдниковъ апостольскаго періода были лица, прошедшія систематическую школу у греческихъ и латинскихъ риторовъ. Распространяя новую религію среди культурныхъ язычниковъ, требовавшихъ отъ всякаго оратора умѣнья примѣнять къ своимъ рѣчамъ правила античнаго краснорѣчія, первые представители церковно-общественной проповѣди должны были пользоваться тѣмъ же приемами ораторскаго искусства, которые были выработаны въ лучшіе періоды классическихъ литературъ. Мы знаемъ, напр., что ап. Павелъ произнесъ нѣсколько рѣчей въ Афинахъ предъ стоическими и эпикурейскими философами.

Съ другой стороны, въ основу Ц. краснорѣчія вошли восточные элементы: это были тѣ черты глоссолатіи, дидакаліи и профитіи, которыя характеризуютъ первобытную бессознательно-экстатическую проповѣдь первыхъ вѣковъ (см. Проповѣдь, XXV, 458). На этихъ двухъ основахъ—классической и іудейской—и развивались послѣдующія школы Ц. краснорѣчія. Поэтому до самаго конца XVII в. законы Ц. краснорѣчія входили въ составъ школьной риторики, вѣдавшей главнымъ образомъ вѣшніи стороны проповѣдей, рекомендовавшей компилятивный способъ ихъ составленія, съ указаніемъ источниковъ, и т. д. Такой порядокъ мы находимъ и въ католическомъ, и въ русскомъ Ц. краснорѣчій: образцами для извѣстнаго труда Іоанніа Голятовскаго «Наука albo способъ зложенія Катанія» (Львовъ, 1655) и разныхъ руководствъ по Ц. краснорѣчію, бывшихъ въ употребленіи въ кievской духовной академіи—въ родѣ «Orator» (1688), «Сочна» (1698), «Arbor Tulliana» (1685), «De arte Rhetorica» Теофана Прокоповича и другихъ,—служили аналогичныя руководства: Raymondі Lullii, «Opera ea, quae ad inventam a Lullio artem universalem pertinent» (1607); Surlani Soari, «De arte Rhetorica» (1636); Thomae Aquinati, «Summa Theologica» (Парма, 1652) и т. д. См. М. Безобразова, «О великой наукѣ Раймунда Люлліа» («Журн. Мин. Нар. Просв.», 1896, стр. 389—399); Н. И. Петровъ, «Кievская Академія во второй половинѣ XVII вѣка» (Кievъ, 1895); В. Ф. Пѣвницкій, «Средневѣковыя гомилетики» (Кievъ, 1895). Только въ концѣ XVII в. западные и русскіе проповѣдники начинаютъ дѣлать различіе между Ц. краснорѣчіемъ и свѣтскимъ. Въ 1681 г. появилось руководство Cansini, «De eloquentia sacra et humana», а въ началѣ XVIII в. преподаватель риторики въ заиконоспасской академіи (1709—1715) Іоакимъ Богомолловскій, получившій образованіе въ польскихъ и нѣмецкихъ школахъ, составилъ руководство по гомилетикѣ, гдѣ впервые русское Ц. краснорѣчіе строго отдѣлялось отъ свѣтскаго. Правда, Теофанъ Прокоповичъ еще въ 1706 г. говорилъ, что сознание превосходства Ц. краснорѣчія предъ свѣтскимъ должно выражаться въ скромности, осмотрительности и набожности проповѣдника, въ томъ, чтобы онъ «не какъ трибуна всходилъ на кафедру, а какъ смиренный служитель Евангелія» («De arte Rhetorica», сар. IX). Но Іоакимъ Богомолловскій пошелъ еще дальше и училъ, что характерныя черты, отличающія Ц. краснорѣчіе отъ другихъ видовъ ораторства, вытекаютъ изъ самаго существа христіанской проповѣди, въ силу котораго она является не только ораторскимъ словомъ, но и выполненіемъ религіознаго служенія, возложеннаго Спасителемъ на апостоловъ и ихъ преемниковъ. Проповѣдникъ долженъ не только учить добру, но и трогать сердца людей, будить въ нихъ добрыя чувства и такимъ образомъ вести ихъ къ добродѣтели, къ вѣчному спасенію (см. Д. Савицкій, «Русскій гомилетикъ начала XVIII в. Іоакимъ Богомолловскій», Кievъ, 1902, гл. IV). Конечно всѣ эти правила, которыя были сформулированы въ

руководствахъ только въ позднее время, на практикѣ существовали гораздо раньше. Христіанская проповѣдь II и III вв. являла уже нѣкоторыя специально ей присущія черты, отличавшія ее отъ краснорѣчія свѣтскаго. Такого характера были нѣкоторыя слова и бесѣды Климента еписк. римскаго, Климента Александрійскаго, Тертуліана, Иларія, Оригена, Ипполита, Діонисія, Меѳодія Гирскаго, Кипріяна, Арнобія, Лактанція и др. (см. Н. Барсовъ, «Исторія первобытной христіанской проповѣди до IV в.», СПб., 1885, стр. 158—186, 229—369). Въ IV в. Ц. краснорѣчіе достигаетъ блестящаго своего періода: Іоаннъ Златоустъ, Григорій Богословъ и Василій Великій оставили неподражаемые образцы проповѣдей, въ которыхъ христіанскія черты—убѣдительная величавость и высокая мощь новой религіи—гармонируютъ съ ясностью выраженной и высоко художественнымъ стилемъ языческихъ ораторовъ. Отецъ Василія Великаго былъ риторъ; кромѣ того, будущій проповѣдникъ слушалъ многихъ учителей краснорѣчія въ «обители наукъ» IV в.), Аѳинахъ, изучая философію, діалектику, астрономію и медицину. Тѣмъ не менѣе, другъ его, Ливаній, находилъ въ проповѣдяхъ Василія Великаго новый, именно христіанскій элементъ, котораго не было въ краснорѣчій языческомъ: своимъ искусствомъ составленія бесѣдъ, по словамъ Ливанія, Василій Великій доказалъ, что «напрасно превозносится Платонова мудрость и Демосеенова стремительность». Какъ и ораторство греко-римское, Ц. краснорѣчіе давало образцы двухъ родовъ краснорѣчія: *genus deliberativum*—учительное или совѣщательное, и *genus demonstrativum*—торжественное или панегирическое; область перваго—умъ и воля, втораго—чувство и воображеніе. Если первое можно сравнить съ прозой, то второе является истинной поэзіей, съ присущими ей драмой и лирикой (митроп. Антоній, «Изъ исторіи христіан. проповѣди», СПб., 1895, стр. 309; Н. Барсовъ, «Очерки изъ исторіи христіанской проповѣди. Вып. 3. Представители ораторски-практическаго типа проповѣди въ IV в. на Востоцѣ», Харьковъ, 1895). Послѣ IV в. начинается паденіе Ц. краснорѣчія (см. К. Dietrich, «Geschichte der byzantinischen und neugriechischen Literatur», Лпц., 1902, введ. п гл. 1).—Первые памятники славянскаго Ц. краснорѣчія обнаруживаютъ сильное византійское вліяніе. Въ своихъ словахъ и бесѣдахъ проповѣдники временъ болгарскаго царя Симеона—Константинъ, Климентъ, Іоаннъ и другіе—подражали византійцамъ и въ формѣ, и въ содержаніи; въ ихъ твореніяхъ трудно отыскать какія-нибудь типическія славянскія черты: тѣ же риторическіе приемы, таже обособленность отъ запросовъ современной жизни, таже искусственность въ архитектоникѣ рѣчей. То же самое можно сказать и о Ц. краснорѣчій древне-русскомъ. До-монгольскій періодъ нашей духовной литературы насчитываетъ нѣсколькихъ талантливыхъ проповѣдниковъ; на творчествѣ Иларіона, Нестора, Θεодосія, Никифора, Кирилла Туровскаго и другихъ сказывается несомнѣнное византійское вліяніе. Больше или меньше

шее-присутствіе чисто-византійскихъ чертъ въ произведеніяхъ древне-русскихъ проповѣдниковъ долго служило какъ бы критеріемъ для опредѣленія достоинствъ ихъ проповѣдей. Нѣкоторые критики требовали отъ проповѣдника публицистики, искали у него отвѣтовъ на злободневныя темы, какихъ-нибудь національныхъ чертъ и т. д. Къ числу ихъ принадлежитъ проф. Е. Голубинскій, который отказываетъ Кириллу Туровскому и другимъ представителямъ русскаго Ц. краснорѣчія въ какихъ бы то ни было достоинствахъ, видя у нихъ лишь одинъ риторизмъ позднѣйшаго византійскаго склада («Исторія русской церкви», т. I, 1, М., 1900). Онъ осуждаетъ въ древне-русскомъ Ц. краснорѣчій господство холодной риторики, бездушный наборъ громкихъ фразъ и риторическихъ фигуръ; вмѣсто живого существа, Ц. краснорѣчіе стало «мертвой, размалеванной и разряженной куклой». Отсюда Голубинскій дѣлалъ выводы относительно задачъ всего древне-русскаго Ц. краснорѣчія, которая состояли, по его мнѣнію, въ услажденіи воображенія и слуха затѣйливыми, но ни къ чему не служащими картинами, громкими, но ничего не говорящими фразами: «Ц. краснорѣчіе превратилось въ мимолетную и неимѣющую дальнѣйшаго смысла словесную забаву» (въ I изд. стр. 659). На защиту Кирилла Туровскаго и Григорія Цамблака выступилъ митр. Антоній въ кн. III «Православн. Обзор.» за 1881 г. (перепечатано въ книгѣ «Изъ исторіи христ. проповѣди», изд. 2, стр. 302—304). Онъ отмѣтилъ особую популярность такихъ именно произведеній Ц. краснорѣчія, въ которыхъ «плетеніе словесъ» имѣлось въ виду для привлеченія вниманія слушателей, для удовлетворенія ихъ эстетическихъ потребностей и релігіозной любознательности. Ошибка Голубинскаго состояла, по мнѣнію преосв. Антонія, въ непониманіи задачъ Ц. краснорѣчія, принадлежащаго въ сферѣ произведеній словесности и представляющаго особый литературный типъ, съ спеціальными задачами и цѣлями, подчиняющіеся своимъ собственнымъ законамъ внутренняго развитія и творчества. Въ проповѣдяхъ Кирилла и Григорія всѣ «двѣты византійскаго риторизма» объясняются исключительно тѣми художественными средствами рѣчи, которыя составляютъ неотъемлемую принадлежность всякаго Ц. краснорѣчія. Среди фигуральныхъ оборотовъ, просопопей и олицетвореній, единичацій и повтореній, молитвословій и гимнологическихъ обращеній, среди всего этого арсенала внѣшнихъ средствъ для выраженія мысли и чувства, очень трудно найти искусственныя формы архитектоники проповѣдей, характерныя для восточно-схоластическаго риторизма. Чисто-технической стороною церковнаго краснорѣчія достигалась прежде всего сила и выразительность, теплота чувства, хотя, быть можетъ, и не непосредственная. Поэтому часто мы не имѣемъ данныхъ для сужденія о томъ, явился ли тотъ или другой памятникъ Ц. краснорѣчія результатомъ релігіозной экзальтаціи, непосредственнаго и живого энтузіазма, столь характерныхъ для проповѣдей первыхъ вѣковъ, или же плодомъ

спокойной логической рефлексіи, дѣятельности разсудочно-діалектической. Присущія Ц. краснорѣчію художественныя средства остаются неизмѣнными на всемъ пространствѣ христіанской проповѣди; они состоятъ изъ слѣдующихъ элементовъ: 1) *повтореніе и единичаціе*; психологія этого приѣма основана на томъ, что, повторяя одно и то же слово или комплексъ словъ, начинающихъ собою рядъ фразъ, проповѣдникъ приковываетъ этимъ вниманіе слушателей; успокоивая ихъ напряженіе повтореніемъ хорошо уже знакомыхъ выраженій, проповѣдникъ заставляетъ слушателей вдумываться въ остальную часть фразы и этимъ достигаетъ сильнаго впечатлѣнія. Примѣры: «Паки Иродіада бѣсится, паки смущается» и т. д.—слово І. Златоуста противъ императрицы Евдокіи (IV вѣкъ); «Паки воздвигается крестъ, паки тварь веселится» — слово Пандолея, пресв. византійскаго, на Воздвиженіе (VIII вѣкъ); «Паки Іудея жаждетъ пророческой крови, паки пророкоубійствомъ дышетъ» и т. д.—слово Цамблака на Усѣкновение (XV вѣкъ); «Паки Голгофа и крестъ, паки гробъ и плащаница» и т. д.—слово архіеп. Иннокентія въ Великій пятокъ; 2) *антитеза* или противоположеніе двухъ событій (напр. Ветхаго и Новаго Завета), двухъ типовъ (положительнаго и отрицательнаго), двухъ понятій (языческаго и христіанскаго) или же нѣсколькихъ парныхъ группъ мыслей; 3) *обращеніе къ лицу или образу*, вызвавшему въ проповѣдникѣ чувство восторга, благоговѣнія или негодованія, гнѣва; 4) *восклицаніе*, прерывающее спокойный разсказъ проповѣдника по поводу особенно замѣчательныхъ фактовъ, положительныхъ или отрицательныхъ; 5) *гимнологическая форма* рѣчи, какъ дѣйствіе благодати, неподдѣльнаго паюса или же какъ поддѣлка подъ релігіозный экстазъ; повѣствовательный тонъ рѣчи переходитъ въ богослужебное пѣснопѣіе, акаѳистъ, церковный гимнъ; 6) *сравненія и уподобленія* живыхъ лицъ явленіямъ и предметамъ видимой природы; довольно часты также сравненія отрицательныя, обычныя въ народной поэзіи; 7) *эпитеты* постоянныя и украшающіе; 8) *тропы и фигуры*, метафоры, олицетворенія, гиперболы, умолчанія и т. д. и, наконецъ, 9) *музыкальность рѣчи*, когда можно прослѣдить въ нѣкоторыхъ мѣстахъ проповѣди не только ритмъ, но и риѣму. Таковы внѣшнія требованія церковной краснорѣчія стараго и отчасти новаго времени; что же касается внутренней стороны церковнаго краснорѣчія, то она опредѣляется гомилетикой (см. IX, 161—64).

Произведенія русскаго Ц. краснорѣчія древняго періода, вмѣстѣ съ исторіей всей Ц. письменности, были внесены въ курсъ литературы впервые проф. С. Шевыревымъ, «Исторія русской словесности преимущественно древней» (М., 1846, т. I, 1859, ч. III, 1860, ч. IV). Принципы и памятники Ц. краснорѣчія въ Россіи до XVII вѣка разработаны довольно хорошо въ спеціальныхъ и общихъ курсахъ исторіи русской литературы. Н. К. Никольскій обратилъ вниманіе на то, что къ этому періоду обыкновенно механи-

чески присоединяется исторія свѣтской литературы XVIII и XIX вв., а духовная литература совсѣмъ выбрасывается, между тѣмъ какъ русское Ц. краснорѣчіе продолжало развиваться и позже (см. «Ближайшія задачи изученія древне-русской книжности», СПб., 1902, стр. 2). Такой странный порядокъ давалъ поводъ думать, что вся духовная литература послѣ реформеннаго періода не имѣла преемственной связи съ общими теченіями русской письменности XI—XVII вв. Поэтому у насъ очень мало извѣстныхъ представители Ц. краснорѣчія XVIII—XIX вв., не смотря на ближайшую ихъ связь съ церковными проповѣдниками предшествующаго времени. Исторію Ц. краснорѣчія послѣднихъ трехъ вѣковъ раздѣляютъ на слѣдующіе періоды: 1) *юго-западная схоластическая школа*, къ которой тѣсно примыкаетъ *сѣверно-русская*, вдохнувшая жизнь въ вѣшніе пріемы кievскихъ ученыхъ проповѣдниковъ. Представители ея— Стефаній Славинецкій, Симеонъ Полоцкій, авторъ «Статира», Димитрій Ростовскій, Стефанъ Яворскій. Послѣдній раньше всѣхъ согласовалъ проповѣдь съ жизнью общества и отражалъ умственное, нравственное и религиозное броженіе своего времени. Отчасти онъ примыкаетъ къ 2) эпохѣ *нуб.тицистическаго направленія* Ц. краснорѣчія. Петръ Вел. желалъ при содѣйствіи Ц. краснорѣчія примирить народъ со своими нововведеніями. Явился Теофанъ Прокоповичъ († 1736), обновившій русскую проповѣдь. См. А. Архангельскій, «Духовное образованіе и духовная литература при Петрѣ Вел.» (Казань, 1883); 3) *придворная проповѣдь* Елисаветинскаго и отчасти слѣдующихъ царствованій. Ц. краснорѣчіе этого направленія служило цѣлямъ правительства. Представители его: Димитрій Сѣченовъ, митр. новгородскій, Симонъ, еписк. псковскій, Амвросій Юшкевичъ, архіеп. новгородскій, Кириллъ Флоринскій (ректоръ моск. дух. аад.), Гедеонъ Криновскій, еписк. псковскій, Евстафій Могиланскій, протоіерей Леванда, Георгій Конисскій, архіеп. бѣлорусскій, Тихонъ, еписк. воронежскій († 1783), ректоръ казанской семинаріи Константинъ Борковскій, Іоасафъ, еписк. нижегородскій и др.; 4) *нравственно-практическое направленіе* Ц. краснорѣчія второй половины XVIII в. Съ одной стороны проповѣдь дѣлается простой, безыскусственной и переносится въ село, для чего синодомъ изданъ «Сборникъ поученій различныхъ авторовъ на весь годъ» (1775); съ другой—отражаетъ въ себѣ борьбу официальной части русскаго общества съ невѣріемъ, французскимъ матеріализмомъ, вольнодумствомъ и масонствомъ, въ противовѣсъ которымъ проповѣдь старается уяснить нравственный идеалъ человѣка. Представители этого направленія: Платонъ, митр. московскій, прозванный вторымъ Златоустомъ и моск. апостоломъ (см. А. Надеждинъ, «Митрополитъ московскій Платонъ Левшинъ, какъ проповѣдникъ», Казань, 1883), Михайль, митрополитъ с.-петербургскій, архим. Макарій, первый начальникъ Алтайской миссіи, проф. Я. Амфиотровъ, Анастасій Братановскій, архіеп. могилевскій и астраханскій, переводившій про-

повѣди съ французскаго и обличавшій современные нравы; 5) эпоха *созерцательно-богословскаго направленія* въ Ц. краснорѣчіи, съ конца XVIII и до середины XIX в. Проповѣдь направлена на вразумленіе высшаго общества, жившаго разсудочной жизнью, и проповѣдники впервые рѣшаются смотрѣть на духовные вопросы «очами здраваго разсудка». Представители этого направленія: Теофанъ Русановъ, экзархъ Грузіи, и два замѣчательныхъ оратора: Филаретъ, митр. московскій, оставившій до 450 пространныхъ рѣчей, и Иннокентій, архіеп. херсонскій. По отзывамъ современниковъ, «Иннокентій желалъ затронуть чувство слушателей, а Филаретъ дѣйствовалъ преимущественно на разумъ»; 6) *жизненно-практическое направленіе*. Содержаніе рѣчей захватываетъ общественно-жизненные вопросы и переходитъ изъ богословской области въ личную и домашнюю жизнь. Представители: Пареній, архіеп. иркутскій, Григорій, митр. с.-петербургскій, Іоаннъ, еписк. смоленскій, С. Д. Вертоградовъ, протоіерей Іуутятинъ (см. В. Классовскій, «Составъ, формы и разрядъ словесныхъ произведеній», СПб., 1876), прот. А. Бѣлоцвѣтовъ, прот. В. Нордовъ, Димитрій, архіеп. херсонскій, Никаноръ, архіеп. херсонскій, прот. В. Сперанскій, Теофанъ, еп. тамбовскій, Макарій, митр. московскій, Леонцій, митроп. московскій, Амвросій, архіеп. харьковскій, прот. Іоаннъ Сергіевъ Кронштадтскій, свящ. Д. Бережковъ, свящ. Вл. Соколовъ, прот. М. Павловскій, свящ. Григорій Петровъ и др.

Литература. «Русское проповѣдничество. Историческій его обзоръ и взглядъ на современное его направленіе» (СПб., 1871); «Историческій очеркъ русскаго проповѣдничества» (т. I, СПб., 1878); П. Заведеевъ, «Исторія русскаго проповѣдничества отъ XVII в. до настоящаго времени» (Тула, 1879); Н. Катаевъ, «Очеркъ исторіи русской церковной проповѣди» (изд. 2, Одесса, 1883); П. Савлучинскій, «Русская духовная литература первой половины XVIII в. и ея отношеніе къ современности, 1700—62 гг.» (Казань, 1878); Филаретъ, «Обзоръ духовной литературы» (изд. 3, въ 2 томахъ); С. Булгаковъ, «Образцы святоотеческой и русской проповѣди» (Харьковъ, 1887; продолженіе не выходило); Я. Зарницкій, «Сборникъ проповѣдническихъ образцовъ» (СПб., 1889); «Проповѣди. Приложение къ «Руководству для сельскихъ пастырей» (Кіевъ, 1877—1892); «Съ церковнаго амвона. Сборникъ образцовыхъ проповѣдей» (М., 1890); «Троицкіе листки. Духовно-нравственное чтеніе для народа», отд. выпуски, подъ ред. архим. Никона; проф. А. Говоровъ, «Основной принципъ Ц. проповѣди и вытекающее изъ него предметъ и задачи Ц. краснорѣчія» (рѣчь, Казань, 1895). А. Лилмирскій.

Церковное отлученіе — см. Отлученіе.

Церковное покаяніе (юрид.) — дополнительное наказаніе, присоединяемое къ уголовнымъ и исправительнымъ наказаніямъ въ нѣкоторыхъ, опредѣленныхъ уголовнымъ закономъ случаяхъ. Оно не входитъ въ общую лѣстницу наказаній и на него не рас-

пространяются правила о совокупности, но давность имѣеть для него то же значеніе, какъ и для другихъ наказаній. Не смотря на то, что общая часть Уд. о нак. усваиваетъ Ц. покаянію характеръ дополнительнаго наказанія, въ особенной части оно, въ нѣкоторыхъ случаяхъ, назначается самостоятельно (напр. за случайное убійство или покушеніе на самоубійство). Такая невыдержанность началъ общей части объясняется отчасти историческимъ происхожденіемъ этого наказанія, отчасти техническими недостатками уложенія. Ц. покаяніе относится къ категоріи Ц. наказаній и попало въ свѣтскій уголовный кодексъ подъ вліяніемъ Ц. уставовъ. Въ древности церковь имѣла свой собственный судъ, въ вѣдѣніи котораго находились какъ извѣстныя сословныя группы лицъ, такъ и нѣкоторыя особыя преступленія. Судъ этотъ дѣйствовалъ на основаніи особыхъ законоположеній, изъ которыхъ наибольшее значеніе имѣлъ Ц. уставъ Ярослава Владиміровича и Кормчая книга. При составленіи Уложенія царя Алексѣя Михайловича эти законоположенія частью вошли въ его составъ, а оттуда перешли и въ дѣйствующій уголовный кодексъ. Такое же вліяніе оказалъ на дѣйствующее уложеніе и Военскій Артикуль, также во многихъ случаяхъ назначавшій, наряду съ другими наказаніями, Ц. покаяніе, съ тою разницею, что въ Военскомъ Артикулѣ, заимствованномъ у шведовъ, наказаніе это носило полицейско-принудительный характеръ, усвоенный ему лютеранскою церковью. Съ развитіемъ правосознанія свѣтская власть переставала признавать многія дѣянія, облагавшіяся прежде и наказаніемъ, и Ц. покаяніемъ, уголовно наказуемыми; но вмѣсто того, чтобы исключить эти дѣянія пѣликомъ изъ своего уголовного кодекса, она отмѣняла лишь свѣтскую карательную санкцію, оставляя церковную. Этимъ и объясняется, что Ц. покаяніе является въ нѣкоторыхъ статьяхъ уложенія съ самостоятельнымъ характеромъ, а не съ дополнительнымъ. Какъ дополнительное, Ц. покаяніе встрѣчается наряду со всѣми родами наказаній, кромѣ каторжныхъ работъ и заключенія въ крѣпости. Оно не примѣняется къ раскольникамъ, какъ къ липамъ, непринадлежащимъ ни къ одному изъ признанныхъ государствомъ вѣроисповѣданій. Выполненіе Ц. покаянія, регламентированное указомъ св. синода 11 іюля 1851 г., состоитъ въ обязательномъ посѣщеніи кающихся во всѣ праздничные и воскресные дни церкви, въ положеніи при каждомъ посѣщеніи церкви 25 поклоновъ передъ иконостасомъ съ произнесеніемъ молитвы мытаревой, въ сухояденіи по средамъ и пятницамъ, въ исповѣди во время постовъ безъ допущенія къ св. причастію и въ исполненіи «возможныхъ по его состоянію дѣлъ благочестія». Определеннаго принципа, въ зависимости отъ котораго назначается уложеніемъ Ц. покаяніе, искать напрасно. Наряду съ неосторожнымъ причиненіемъ смерти въ числѣ преступленій, обложенныхъ этимъ наказаніемъ, мы встрѣчаемъ неумышленное поврежденіе телеграфа. Убійство младенца

чудовишнаго вида обложено Ц. покаяніемъ, а оставленіе матерью безъ помощи новорожденнаго младенца, вслѣдствіе чего младенецъ лишится жизни, этимъ наказаніемъ не обложено. Если аптекаръ по ошибкѣ отпустить не то лѣкарство, вслѣдствіе чего причинится кому-либо смерть, аптекаръ подлежитъ Ц. покаянію, а архитекторъ, допустившій отступленіе отъ правилъ при постройкѣ зданія, не подлежитъ этому наказанію, хотя бы его ошибка стоила жизни многимъ. Несоотвѣтствіе Ц. покаянія современнымъ правовымъ воззрѣніямъ, вторженіе полицейскаго принужденія въ недоступную для него область религіи, невозможность для свѣтской власти выработать какіе-либо общіе принципы для примѣненія Ц. покаянія — все это привело къ тому, что Ц. покаяніе, какъ наказаніе, исчезло изъ всѣхъ современныхъ европейскихъ кодексовъ и не нашло себѣ мѣста и въ новомъ русскомъ проектѣ уголовного уложенія.

Церковное право, какъ терминъ, обозначаетъ, во-первыхъ, существо и содержаніе правовой области общественности христіанъ, составляющихъ изъ себя, для достиженія религіозныхъ цѣлей, церковь; во-вторыхъ — науку, изслѣдующую, разъясняющую и систематизирующую правовыя нормы указанной области общественности. Точное пониманіе существа предмета, выражаемаго терминомъ Ц. право, можетъ быть установлено выясненіемъ понятій о *правѣ, религии и церкви* и указаніемъ отношеній содержанія между ними. Но право понимается весьма разнообразно философами, церковъ—теологами разныхъ вѣроисповѣданій, а религія — и философами, и теологами. Отъ различнаго пониманія этихъ предметовъ и отъ сложности ихъ содержанія происходитъ весьма разнообразное опредѣленіе существа Ц. права. Для выясненія правовой области религіи и церкви, право вообще, какъ предметъ юриспруденціи, должно быть понимаемо съ опредѣленностью. Определенное понятіе о немъ получается анализомъ его содержанія. Право, какъ явленіе въ человѣческой жизни, состоитъ изъ нѣсколькихъ элементовъ. Исходною точкою мысли при составленіи понятія о правѣ служитъ сознаніе человѣкомъ его потребностей. Природа человѣка есть сумма потребностей. Въ обнаруженіи и въ удовлетвореніи ихъ по присущимъ природѣ законамъ состоитъ жизнь и развитіе каждой личности. Человѣкъ, какъ существо разумное и свободное, сознаетъ себя *субъектомъ права* на обнаруженіе и удовлетвореніе своихъ потребностей. Въ этомъ сознаніи состоитъ *субъективный* элементъ права. Субъектами права бываютъ физическія и собирательныя или юридическія (общества, учрежденія и т. п.) лица. Лицо, сознающее себя субъектомъ права, имѣетъ надобность, для удовлетворенія своей потребности, въ реальномъ предметѣ или *объектѣ*, пользованіе которымъ можетъ удовлетворить потребность. Объектъ, по своей природѣ, долженъ соответствовать природѣ самой потребности. Посему онъ имѣетъ для субъекта цѣну блага, значеніе интереса и добра. Объектами права

бываютъ матеріальныя вещи (земля, жилище и пр.), духовныя блага (здоровье, образованіе, религія) и дѣйствія другихъ лицъ (услуга, обученіе и пр.). Объекты составляютъ *матеріальный* или *объективный* элементъ права. Для того, чтобы субъектъ могъ воспользоваться объектомъ права, необходимо соотношеніе между ними. Соотношеніе это выражается въ приобрѣтеніи, пользованіи, владѣніи и распоряженіи субъекта объектомъ. Это — элементъ *отношеній*. Личо, стремясь къ обладанію объектами, встрѣчается съ другими лицами, также нуждающимися въ тѣхъ же объектахъ; люди живутъ не уединенно, а въ соединеніяхъ, и необходимо соприкасаются и встрѣчаются между собою въ стремленіяхъ къ достиженію цѣлей человѣческой жизни. Встрѣча эта можетъ обнаруживаться въ различныхъ видахъ. Стремленія одного лица могутъ или подвергнуться ограниченіямъ со стороны стремленій другихъ лицъ, или найти поддержку въ ихъ содѣйствіи, общеніи и взаимодействіи. Въ томъ и другомъ случаѣ такъ или иначе происходятъ соотношенія всѣхъ лицъ, изъ совокупности которыхъ составляетъ общественная среда. Общественная среда, въ составѣ которой сталкиваются интересы и соотношенія живущихъ въ ней, не остается и сама безучастною къ явленіямъ, въ ней происходящимъ, и между членами, ее составляющими: она проявляетъ свою волю въ отношеніи и къ отдѣльнымъ членамъ, и ко всей ихъ совокупности. Для выраженія своей воли, общественная среда въ своей цѣлости слагается въ организацію, при которой она получаетъ опредѣленные способы и опредѣленные выразители для своего правосознанія. Черезъ посредство такихъ органовъ общественной средою: а) регулируются стремленія и отношенія сочленовъ къ достиженію благъ, б) распределяются объекты правъ и в) опредѣляются условія и способы приобрѣтенія, обладанія и потери правъ. Вообще устанавливается порядокъ общественности въ средѣ, признаваемый обязательнымъ въ ней и отдѣльными лицами, и всею ихъ совокупностью. Разъ установленный общественной средою порядокъ охраняется, защищается и совершенствуется. Признаніе установленною средою порядка обязательнымъ для нея есть *общественный* элементъ права. Общественный порядокъ долженъ быть облеченъ въ опредѣленныя формы и регулированъ въ опредѣленныхъ нормахъ права. Нормами права служатъ законъ, обычай, правило. Нормы права составляютъ *формальный* элементъ права. Содержаніемъ этого элемента служитъ *идеальный* элементъ — правда и справедливость, сознаваемая и развиваемая въ обществѣ на основаніи законовъ, дарованныхъ роду человѣческому Вѣчною Правдою. Въ виду совокупности всѣхъ указанныхъ элементовъ, изъ которыхъ состоитъ содержаніе права, открывается возможность составить опредѣленіе права въ субъективномъ и объективномъ смыслѣ. Въ субъективномъ смыслѣ правомъ называется нравственная или естественная потребность, возможность, способность и власть лица (субъекта), физическаго или собирательнаго, на совершеніе

въ общественной средѣ того или другого дѣйствія для достиженія тѣхъ или другихъ благъ (объектовъ), основанная на законѣ или на справедливости и признаваемая за нимъ государствомъ и обществомъ. Въ смыслѣ объективного право есть нормальный и справедливый порядокъ въ общественной жизни людей, который, для успѣшнаго достиженія ими интересовъ и цѣлей человѣческой культуры, устанавливается въ опредѣленныхъ формахъ (посредствомъ законовъ, обычаевъ, правилъ) представителями и выразителями народной правды и справедливости и усвершается ими соотвѣтственно постепенно развивающемуся разсудочно правильному пониманію природы людей (субъектовъ), предметовъ (объектовъ), служащихъ къ удовлетворенію человѣческихъ потребностей, взаимныхъ отношеній членовъ общественной среды и законовъ общечеловѣческой правды и благосостоянія. Наука, изслѣдующая право въ томъ и другомъ значеніи, есть юриспруденція или правовѣдѣніе. Съ областью права соприкасается и *религія*. Съ какихъ сторонъ, въ какихъ отношеніяхъ и въ какой степени происходитъ это соприкосновеніе — объясняется существомъ религіи и значеніемъ ея для людей. Въ человѣкѣ есть врожденная, ничѣмъ неистребимая и ничѣмъ незамѣнимая способность *вѣрить* въ существованіе истины, добра, правды и въ достижимость счастья (блаженства). Изъ этой способности развивается *потребность* человѣка стремиться къ несомнѣнной и безусловной истинѣ, правдѣ, добру и блаженству и, на основаніи представленій о нихъ, устанавливать свои отношенія ко всему сущему. Потребность эта служитъ источникомъ и психологическою основою того явленія, которое называется *религіею* или *вѣрою*. Въ субъективномъ или психологическомъ смыслѣ религія есть форма и содержаніе личныхъ отношеній человѣка къ Верховному существу, какъ источнику истины, добра и блаженства — отношеній, выражающихся въ дѣйствіяхъ богопочтенія (въ культѣ) и въ нравственной жизни подъ вліяніемъ представленій о Богѣ. Человѣкъ, чувствующій и сознающій въ себѣ религиозную потребность и стремящійся удовлетворить ее, непререкаемо вѣритъ въ дѣйствительность объекта своей религіи. Субъективная потребность человѣка въ религіи не можетъ быть удовлетворена безъ вѣры его въ откровеніе міру самого Бога. Поэтому въ исторіи рода человѣческаго всегда были и существуютъ положительныя религіи или вѣроисповѣданія, или религіи въ объективномъ смыслѣ. Религія, въ объективномъ смыслѣ, есть совокупность признаваемыхъ за богооткровеніемъ положеній о Богѣ, о назначеніи человѣка, объ отношеніяхъ его къ Богу и о нравственной жизни. Положительныхъ религій или вѣроисповѣданій существовало и существуетъ въ мірѣ много. Въ древнемъ мірѣ каждая религія была исключительно народнымъ учрежденіемъ и являлась выраженіемъ народнаго сознанія: каждый народъ имѣлъ свою мѣстную, національную религію, какъ и нынѣ имѣютъ ее народы, сохранившіе древнѣйшую свою культуру. На-

звание свое религии получали или от народа, который исповѣдалъ ее, или от основателя ея, или от реформатора. Совершеннѣйшее откровение, рѣшающее всѣ необходимые вопросы о назначеніи и судьбахъ человѣка и вполне соответствующее вѣрному пониманію законовъ духовной его природы, дано міру въ христіанской вѣрѣ. Христіанство — откровение для всѣхъ людей безъ различія ихъ національности, мѣста и времени, вѣчное достояніе рода человѣческаго: въ его вѣроученіи и нравственныхъ законахъ столько истин и жизненныхъ началъ, что всему роду человѣческому не изжить ихъ во вѣкъ. — Будучи откровениемъ, христіанская вѣра производитъ на людей дѣйственное вліяніе, если они усвояютъ ее искренне или, что тоже, обращаютъ ее въ субъективную религію, то есть, входятъ въ общеніе съ Богомъ по силѣ своей вѣры въ Спасителя. Въ Россіи, кромѣ православной вѣры, къ которой принадлежитъ огромное большинство населенія имперіи, существуютъ *вѣроисповѣданія христіанскія*, какъ-то: армяно-григоріанское, римско-католическое, лютеранское, реформатское, протестантскія разнообразныя секты, старообрядскіе толки поповщинскіе и безпоповщинскіе, подъ различными названіями, и *нехристіанскія* — еврейскія (талмудисты и караймы), магометанскія (сунниты и шиты) и языческія (ламаиты и др.).

Содержаніе и значеніе для людей субъективной религии и всякаго положительнаго вѣроисповѣданія заключаетъ въ себѣ всѣ элементы права, хотя далеко не объемлетъ область права. Сознаніе каждымъ лицомъ необходимости удовлетворять своимъ религіознымъ потребностямъ есть *субъективный* элементъ права. Субъективная религія, рассматриваемая какъ психологическое явленіе, не есть только чувство или только умственное созерцаніе; это — душевное настроеніе человѣка, обнаруживающееся въ его мировоззрѣніи, во внѣшнихъ дѣйствіяхъ богопочтенія и въ личной нравственной жизни въ *отношеніяхъ къ другимъ* людямъ. Съ этимъ настроеніемъ религіозный человѣкъ живетъ и дѣйствуетъ въ общественной средѣ, какъ *субъектъ права*. Религіозный человѣкъ живетъ не уединенно: онъ ищетъ *общенія* съ другими лицами, одинаково съ нимъ настроенными. Люди, одинаково религіозно настроенные, составляютъ изъ себя *соединенія* для выраженія и удовлетворенія своихъ религіозныхъ потребностей — собранія, союзы, общества. Всякое вѣроисповѣданіе, признаваемое за откровенное ученіе, есть достояніе многихъ, большею частью весьма многихъ людей, иногда сотенъ тысячъ и миллионовъ. Религія объективная есть уже *учрежденіе* для лицъ, ее исповѣдающихъ — высочайшее благо, *объектъ* почитанія и стремленій, источникъ и основа общихъ нравственныхъ принциповъ и правилъ религіознаго общенія и *общественности* ея исповѣдниковъ. Она непременно выражается въ культѣ (въ богослуженіи), въ которомъ принимаютъ участіе всѣ ея исповѣдники; объединяетъ ихъ своимъ ученіемъ, формами и обрядами богопочтенія, правилами и пред-

писаніями жизни. Исповѣдники ея образуютъ своеобразный, для достиженія религіозныхъ цѣлей, союзъ — *вѣроисповѣдное общество*. Въ Россіи число вѣроисповѣдныхъ обществъ равняется числу существующихъ въ предѣлахъ ея огромной территоріи вѣроисповѣданій. Всякое вѣроисповѣдное общество, соответственно своимъ религіознымъ цѣлямъ, создаетъ и развиваетъ свой строй, обнаруживаетъ дѣятельность чрезъ посредство своихъ органовъ, имѣетъ свои учрежденія, устанавливаетъ, сохраняетъ, поддерживаетъ и развиваетъ свой порядокъ тѣми или другими опредѣленными средствами, стоитъ въ тѣхъ или другихъ отношеніяхъ къ другимъ религіознымъ обществамъ и занимаетъ извѣстное положеніе въ народѣ и государствѣ. Сопоставляя всѣ эти составныя части состоянія вѣроисповѣдныхъ обществъ съ вышеуказанными элементами права, мы не можемъ отрицать, что каждое религіозное общество относится по внѣшнему своему обнаруженію къ области права — права вѣроисповѣднаго. Каждое изъ нихъ носитъ свое названіе, указывающее на ту вѣру, для исповѣданія которой оно создано и существуетъ. И Божественный Основатель христіанской вѣры создалъ Церковь какъ учрежденіе и какъ общество людей, соединенныхъ между собою вѣрою въ него, нравственнымъ закономъ любви, строго религіозными установленіями, каковы таинства, и іерархическимъ устройствомъ (см. Церковь). Христосъ основалъ единую церковь, которая должна быть, по своей идеѣ и по вѣроученію, вселенскою, міровою. Но отъ единства церкви весьма рано стали отдѣляться, изъ-за различныхъ споровъ, христіанскія вѣроисповѣдныя общества. Изъ нихъ многія (еретическія) съ теченіемъ времени исчезли; другія образовались въ національныя церкви (армяно-грегоріанская, несторіанская, абессинская и др.). Не смотря на такія отдѣленія, православная вселенская или католическая церковь въ теченіе первыхъ девяти вѣковъ сознавала и сохраняла свое единство. Въ IX—XI вв. произошло отдѣленіе отъ нея западной (латинской, римско-католической) церкви. Съ XVI в. образовались въ странахъ Западной Европы, вслѣдствіе отдѣленія отъ римско-католической церкви, многія протестантскія вѣроисповѣдныя церкви и общества. Въ восточной католической церкви, въ теченіе вѣковъ, основались, развились, организовались и существуютъ по настоящее время автокефальныя помѣстныя и національныя церкви, какъ «великія части единой вселенской церкви». Въ нѣдрахъ церкви православныхъ и инославныхъ также нерѣдко проявлялись и существуютъ разныя сектантскія или раскольническія общества съ религіозными стремленіями. — Всякая церковь, православная и инославная, и всякое вѣроисповѣдное общество, христіанское или нехристіанское, въ своемъ строѣ, отправленіяхъ и отношеніяхъ, въ своемъ положеніи въ государствѣ и въ средѣ народа, заключаетъ въ себѣ всѣ *элементы права*, независимо отъ своихъ религіозныхъ цѣлей и назначеній, и потому входитъ въ область права. Область права

вѣроисповѣданій и вѣроисповѣдныхъ обществъ въ государствѣ, въ которомъ преобладающее население принадлежитъ къ христіанской вѣрѣ, должна по самому существу своему называться Ц. правомъ, такъ какъ и сосуществованіе нехристіанскихъ вѣроисповѣдныхъ обществъ въ государствахъ христіанскаго міра обуславливается главнымъ образомъ принципомъ *тототеримости*, проповѣдуемымъ православною вселенскою церковью. Итакъ, Ц. право, заключающа въ себѣ всѣ элементы права въ области религіи, можно опредѣлять, по его существу, въ субъективномъ и въ объективномъ значеніи, какъ и право вообще. Ц. право въ субъективномъ смыслѣ есть согласная съ природою и назначеніемъ христіанской религіи, основанная на законѣ и справедливости и признаваемая въ государствѣ возможность, способность и власть церкви имѣть самостоятельное устройство и управленіе и достигать своихъ своеобразныхъ религіозныхъ цѣлей посредствомъ опредѣленныхъ дѣйствій и отправленій, соотвѣтственныхъ религіознымъ потребностямъ ея членовъ. Ц. право въ объективномъ смыслѣ есть область общественности въ государствахъ и среди народовъ, организованная, по началамъ ученія вселенской церкви, для достиженія населеніемъ религіозно-нравственныхъ христіанскихъ цѣлей, состоящая въ совокупности правовыхъ нормъ и признаваемая законнымъ и согласнымъ съ правдою и справедливостію порядкомъ человѣческой жизни. Если, такимъ образомъ, несомнѣнно существуетъ область правового порядка, называемаго Ц. правомъ, то существуетъ и наука, изслѣдующая эту область права.—Ц. право, въ смыслѣ отрасли правовѣдѣнія, есть наука, изображающая въ систематическомъ изложеніи правовыхъ нормъ церковь, какъ учрежденное І. Христомъ, для достиженія родомъ человѣческимъ христіанскихъ религіозно-нравственныхъ цѣлей, общество людей, вѣрующихъ въ Христа, организованное канонически и юридически, въ его устройствѣ, управленіи, отправленіяхъ и отношеніяхъ въ государствѣ и среди инославныхъ и иновѣрныхъ народовъ и религіозныхъ обществъ. Наука, изображающая область Ц. права, называлась въ исторіи и называется иногда теперь церковнымъ законовѣдѣніемъ и каноническимъ правомъ; но эти названія уступаютъ названію Ц. права по степени вѣрности и соотвѣтствію существу предмета. Въ Россіи эта наука имѣетъ особенное значеніе и содержаніе. Русская православная церковь, по количеству многомилліоннаго состава ея членовъ, по сосредоточенности ихъ въ странѣ и по международному значенію Россійской имперіи, пользуется высокимъ авторитетомъ среди православныхъ помѣстныхъ церквей и народовъ и среди многихъ инославныхъ вѣроисповѣдныхъ церквей и обществъ (абессинской, армянской, несторіанской, сирійской и др.). Въ предѣлахъ Имперіи существуетъ столько разнородныхъ вѣроисповѣдныхъ обществъ, сколько нѣтъ нынѣ нигдѣ на свѣтѣ; нѣкоторыя изъ нихъ имѣютъ не только религіозное, но и политическое и національное значеніе и, притомъ, отличаются юридиче-

скими особенностями тѣхъ или другихъ учрежденій. Обширною областью права вѣроисповѣдныхъ обществъ не занимается ни одна отрасль правовѣдѣнія, кромѣ Ц. права. Посему наука Ц. права въ Россіи должна вводить въ составъ своихъ изслѣдованій право всѣхъ вѣроисповѣдныхъ обществъ, находящихся въ предѣлахъ Имперіи, и всѣхъ церквей и обществъ заграничныхъ, съ которыми русскія вѣроисповѣдныя общества входятъ въ тѣ или другія соотношенія. Столь широкаго объема русская наука Ц. права отличается отъ той же науки въ другихъ странахъ и должна, соотвѣтственно своему содержанию, называться правомъ вѣроисповѣдныхъ обществъ.—*Задача* науки Ц. права, съ достаточною полнотою показанная въ ея опредѣленіи, состоитъ: а) въ систематическомъ, на основаніи положительныхъ источниковъ, изложеніи нормъ устройства, отправленій, управленія и отношеній церкви, какъ общества и учрежденія; б) въ уясненіи соотвѣтствія этихъ нормъ цѣлямъ и назначенію церкви и религіи съ одной стороны, существующимъ воззрѣніямъ времени на принципы правды и справедливости—съ другой, и в) въ изображеніи правовыхъ нормъ въ историческомъ ихъ происхожденіи и развитіи, въ дѣйствующемъ правѣ и во внутренней организационной взаимной связи. Въ исторіи неодинаково понималась задача науки Ц. права. Первоначальная ея исторія совпадаетъ съ составленіемъ хронологическихъ и систематическихъ сборниковъ законодательства о церкви, церковнаго и государственнаго. Многіе сборники разныхъ отдаленныхъ вѣковъ сохраняютъ значеніе въ наукѣ и до настоящаго времени. Составленіе ихъ продолжается и теперь. Съ VIII в. появляются толкованія или глоссы на правила церкви; въ восточной церкви они въ XII в. достигаютъ наибольшаго процвѣтанія. На Западѣ Европы съ XII в. открылось преподаваніе «каноническаго права» въ университетахъ, на ряду съ преподаваніемъ римскаго права; параллельное изученіе того и другаго права (*utriusque juris*) вошло въ составъ обязательнаго юридическаго образованія. Подъ вліяніемъ университетскаго преподаванія широко развились въ теченіе среднихъ вѣковъ папистическое направленіе каноническаго права въ Западной Европѣ, доселѣ имѣющее въ научной литературѣ представителей. Съ реформациею XVI в. и съ возрожденіемъ наукъ началась разработка Ц. права правовѣдами школы естественнаго права, то по принципамъ рационализма, то въ видахъ практическаго разрѣшенія вопросовъ, касающихся устройства и управленія протестантскихъ общинъ и территориальныхъ церквей лютеранскаго и реформатскаго исповѣданій. Крайности рационалистическаго направленія въ изложеніи предметовъ Ц. права дали толчокъ, въ концѣ XVIII в., историческому изложенію науки. Историческое направленіе содѣйствовало въ теченіе первой половины XIX в. выясненію въ литературѣ вліянія вѣроисповѣдныхъ началъ на правовыя нормы церквей римско-католической, лютеранской и реформатской

въ разныхъ государствахъ Западной Европы. Со второй половины XIX в. внесеніе въ научную разработку Ц. права приѣмовъ юридической методологии, съ устраненіемъ изъ этой области права теологическаго содержанія, сопровождалось постановкою ея на строго юридическія начала и сочетаніемъ историко-вѣроисповѣднаго направленія съ сравнительно-догматическимъ изложеніемъ. Такими чертами отличается современная литература Ц. права въ Германіи. Литература эта весьма богата монографіями, журнальными статьями, учебниками и системами. Наибольше извѣстные ученые въ области Ц. права: Eichhorn («Grundsätze d. Kirchenrechts in Deutschland», 1831—32), Richter («Lehrbuch des kath. und evangelischen Kirchenrechts», 8 изд., Лпц., 1886), O. Meier, Zorn, Friedberg («Lehrbuch des kath. und evang. Kirchenrechts», 4 изд., Лпц., 1895), Thudichum, Hinschius («Das Kirchenrecht der Kathol. u. Protest.», Б., 1869 сл., т. I—IV), Kahl («Lehrsystem d. Kirchenrechts und d. Kirchenpolitik», Фрейбургъ, 1894) и мн. др.—протестантскаго вѣроисповѣданія; Walter («Lehrbuch d. KRechts aller christl. Confessionen», 14 изд., 1871), Schulte («Lehrbuch d. kath. u. evang. KRechts», 1886; «Das kath. KRecht», 1860), Permaneder, Phillips, Vering («Lehrbuch d. kath., orient. u. protest. KRechts», Фрейб.) и мн. др.—католическаго исповѣданія. Въ послѣднія тридцать лѣтъ итальянская литература Ц. права замѣтно оживилась. Видными произведениями новѣйшей франц. литературы признаются: André, «Cours alphabétique du droit canon.» (П., 1862); «Cours alphab. de la législation civile ecclésiastique» (Лионъ, 1868; П., 1879); Dupin, «Manuel du droit public français» (П., 1860); Lehr, «Dictionnaire d'administration ecclésiastique» (П., 1869); Gaudry, «Législation des cultes» (П., 1854); Dubief et Gotofrey, «Code ecclésiastique» (1888); «Traité de l'administration des cultes» (П., 1888—92) и др.—Въ Россіи преподаваніе Ц. права началось въ первой половинѣ XVIII в. въ кievской академіи и въ концѣ того же вѣка—въ московской славяно-греко-латинской; введено обязательно въ составъ учебныхъ предметовъ въ духовныхъ академіяхъ съ 1798 г. въ семинаріяхъ—послѣ 1810 г., въ университетахъ—по уставу 1835 г. Университетскимъ уставомъ 1863 г. учреждена въ составѣ наукъ юридическаго факультета самостоятельная кафедра Ц. права. Введеніе Ц. права въ составъ университетскихъ наукъ несомнѣнно было благоприятнымъ условіемъ для оживленія систематическаго его изученія и литературной его разработки. Появились труды: прот. Скворцова, «Записки по церковному законовѣдѣнію» (Кіевъ, 1848, 4-е изд. 1871); арх. Іоанна, «Опытъ курса Ц. законовѣдѣнія» (СПб., 1852); Шагуна, «Краткое изложене каноническаго права» (СПб., 1872); Соколова, «Изъ лекцій по церк. праву» (М., 1874); Альбова, «Краткій курсъ лекцій по Ц. праву» (СПб., 1882); Ружичичъ, «Номоканонъ Српске церкви» (Бѣлгр., 1882); Бердникова, «Краткій курсъ Ц. права» (Каз., 1889); Лашкарева, «Право церковное въ его основахъ, видахъ и источни-

кахъ» (К., 1889); Милашъ, «Православное Ц. право» (СПб., 1897); Остроумова, «Введеніе въ православное Ц. право» (Харьковъ, 1893); Суворова, «Курсъ Ц. права» (т. I и II, Ярослав., 1889—90); «Учебникъ Ц. права» (изд. 2-е, М., 1902); А. Павлова, «Курсъ Ц. права» (М., 1902). Въ послѣднія 30 лѣтъ явилось въ печати значительное число ученыхъ монографій и журнальныхъ статей по Ц. праву, обнаруживающихъ подъемъ церковнаго правосознанія въ Россіи.—Обозрѣніе исторіи науки Ц. права убѣждаетъ, что, при разработкѣ ея, употреблялись и употребляются *методы* практической, исторической, философской, сравнительно-догматической и догматико-юридической. Исслѣдователи ея неодинаково понимали и понимаютъ ея *характеръ и отношеніе ея къ другимъ наукамъ*. Нѣкоторые писатели считали и считаютъ ее «внѣшнею догматикою», относя ее исключительно къ разряду богословскихъ наукъ; но въ новѣйшее время большая часть ученыхъ признаютъ ее самостоятельную отрасль правовѣдѣнія, относя ее къ разряду наукъ публичнаго права и поставляя ее въ связь съ богословскими науками для объясненія вліянія религіозныхъ началъ на юридическую конструкцію правовыхъ нормъ и установленій вѣроисповѣдныхъ обществъ. *Систематическое* построеніе науки Ц. права, при значительномъ разнообразіи у разныхъ составителей учебниковъ, руководствъ и обширныхъ изложеній ея, основывается большею частью на расчлененіи и выясненіи составныхъ частей церковныхъ и религіозныхъ обществъ и ихъ учреждений. Главными составными частями церкви, соотвѣственно самой природѣ ея, являются: устройство церкви, правительственная ея власть, предметы Ц. управления, отношенія церкви къ государству и къ религіознымъ обществамъ; изложенію этихъ частей обыкновенно предпосылается обзоръ источниковъ Ц. права.

Литература о существѣ и наукѣ Ц. права. Puchta, «Einleitung in das Recht der Kirche» (Лпц., 1842); E. Meier, «Die Rechtsbildung im Staat und Kirche» (Б., 1861); Gerlach, «Logisch-juristische Abhandlung über die Definition des KRechts» (Шадеб., 1862); Gross, «Zur Begriffsbestimmung und Würdigung d. KRechts» (Грацъ, 1872); O. Meier, «Ist das Recht einer freien Vereinskirche Recht im juristischen Sinne?» («Zeitschrift f. KR.», т. XI); Scheurl, «Die Selbstständigkeit d. KRechts» (I. c., т. XII); Bierling, «Das Wesen des positiven Rechts und das KRecht» (I. c., т. XII); Schulte, «Das kath. KRecht» (I т., Гиссенъ, 1860, Einleitung, §§ 1—8); «Geschichte der Quellen und der Litteratur des canon. Rechts» (Штутг., 1875, т. I, стр. 32); Richter, «Lehrbuch des KRechts» (8 изд., § 3); R. Sohm, «KRecht» (Лпц., 1892, Vorrede, Einleitung); Kahl, «Lehrsystem des KRechts und der Kirchenpolitik» (I т., Фрейб. на Бр., 1894); «Begriffsbestimmung des KRechts» (§§ 3—8); Vendix, «Kirche und KRecht» (1895); Friedberg, «Das canon. und KRecht» (Лпц., 1896); Köhler, «Ueber die Möglichkeit des KRechts» («Deutsche Zeitschrift f. KRecht», т. VI, 1896);

Суворовъ, въ «Учебникъ Ц. права» (§§ 1—7); Заозерскій, «Право православной церкви, какъ предметъ специальной юридической науки» (М., 1888); Павловъ, «Введение въ курсъ Ц. права» (§§ 1—10). *М. Горчаковъ.*

Церковное пѣніе—исполненіе церковной вокальной музыки, какъ хоровой, такъ и сольной. Отъ этого пѣнія требуется стиль, соотвѣтствующій исполняемому произведенію. Въ особенности хоровыя пѣснопѣнія нашей православной церкви и произведенія старинныхъ итальянскихъ мастеровъ, а также произведенія Баха и нѣкоторыхъ другихъ позднѣйшихъ авторовъ, являющихся подражателями классиковъ въ области церковной музыки, требуютъ передачи преисполненной духовнаго настроенія и выразительности, но безъ всякой примѣси страстности. *Н. С.*

Церковно-Общественный Вѣстникъ—издавался въ СПб. съ 1874 по 1886 г., три раза въ недѣлю, въ 1886 г. 2 раза въ недѣлю. Издатель-редакторъ А. Ив. Поповичкій. Въ 1886 г. вышли №№ 1—26. Журналъ имѣлъ 2 предостереженія: 1-е въ 1878 г. за ст.: «Къ реформѣ консисторскаго суда» и «По поводу учительскаго извѣстія» (№№ 60 и 67) и 2-е за статью «Къ вопросу о раскольникахъ» (№ 43).

Церковно-приходскія школы—см. Начальное образованіе.

Церковно-приходская школа—ежемесячный журналъ, издаваемый съ 1887 г. въ Кіевѣ, при кіевскомъ епархіальномъ училищномъ совѣтѣ. Годъ начинается съ 1 августа. Редакторъ П. Игнатовичъ.

Церковно-славянскій языкъ.—Подъ именемъ Ц. или старославянскаго языка принято понимать тотъ языкъ, на который въ IX в. былъ сдѣланъ переводъ Св. Писанія и богослужебныхъ книгъ первоучителями славянъ, св. Кирилломъ и Меѳодіемъ. Самъ по себѣ терминъ *Ц. языкъ* неточенъ, потому что одинаково можетъ относиться какъ къ позднѣйшимъ видамъ этого языка, употребляемымъ въ православномъ богослуженіи у разныхъ славянъ и румынъ, такъ и къ языку такихъ древнихъ памятниковъ, какъ Зографское еванг. и т. д. Определеніе «древне-Ц.» языкъ тоже мало прибавляетъ точности, ибо можетъ относиться какъ къ языку Остромирова ев., такъ и къ языку Зографскаго Ев. или Савиной книги. Терминъ «старославянскій» еще менѣе точенъ и можетъ обозначать всякій старый слав. языкъ: русскій, польскій, чешскій и т. д. Поэтому многіе ученые правильно предпочитаютъ терминъ «древне-болгарскій» яз. (объ этомъ см. ниже). Ц. языкъ, въ качествѣ литературнаго и богослужебнаго языка, получилъ въ IX в. широкое употребленіе у всѣхъ славянскихъ народовъ, крещенныхъ первоучителями или ихъ учениками: болгарь, сербовъ, хорватовъ, чеховъ, мораванъ, русскихъ, быть можетъ даже поляковъ и словинцевъ. Онъ сохранился въ рядѣ памятниковъ Ц. письменности, едва ли восходящихъ далѣе XI в. и въ большинствѣ случаевъ находящихъ въ болѣе или менѣе тѣсной связи съ вышеупомянутымъ переводомъ, который до насъ не дошелъ. У болгарь Ц. языкъ получилъ особо широкое

употребленіе въ X вѣкѣ, при царѣ Симеонѣ, въ такъ называемый золотой вѣкъ болгарской литературы. Около половины XII вѣка въ немъ замѣчается болѣе сильное вліяніе извѣстной группы народныхъ болгарскихъ говоровъ, дающее языку этой эпохи названіе «среднеболгарскаго». Въ этомъ измѣненномъ видѣ онъ продолжаетъ служить языкомъ болгарской духовной и свѣтской литературы до XVII вѣка, когда его вытѣсняетъ Ц. языкъ русскихъ богослужебныхъ книгъ, печатанныхъ въ Россіи, и живой народный языкъ (напр. въ такъ назыв. Люблянскомъ сборникѣ). У сербовъ, окрашенный вліяніемъ живого сербскаго языка, онъ служилъ литературнымъ языкомъ и въ золотой вѣкъ сербской письменности (XIV—XV в.), и послѣ. Даже въ началѣ XIX в. (еще до реформы Вука Караджича, создавшаго литературный сербскій языкъ), Ц. яз. (съ примѣсю русской окраски) служилъ основой сербскаго книжнаго языка, такъ называемаго «славено-сербскаго». У русскихъ онъ явился также очень рано. Въ папской буллѣ 967 г. уже упоминается о славянскомъ богослуженіи на Руси, которое, конечно, совершалось на Ц. языкѣ. По принятіи Русью христіанства онъ получилъ значеніе литературнаго и церковнаго языка и, окрашенный все болѣе и болѣе сильнымъ вліяніемъ живого русскаго языка, продолжалъ держаться въ первомъ изъ вышеназванныхъ употребленій до 1/2 XVIII в., а въ исключительныхъ случаяхъ—и долѣе, оказавъ въ свою очередь сильное вліяніе на книжный и литературный русскій языкъ. У другихъ славянъ дѣло не пошло дальше немногочисленныхъ отдѣльныхъ случаевъ употребленія. Вопросъ о томъ, какому славянскому народу принадлежалъ языкъ перевода, сдѣланнаго братьями первоучителями, долго раздѣлил ученыхъ славистовъ на два враждебныхъ лагеря, не смотря на сравнительную простоту рѣшенія его съ точки зрѣнія лингвистической. Если оставить въ сторонѣ ставшіе уже достояніемъ исторіи взгляды временъ младенчества славистики, по которымъ Ц. языкъ отождествлялся съ праславянскимъ (Шлецеръ и др.) или сербскимъ (Каченовскій и др.), то долѣе всего изъ гипотезъ о происхожденіи Ц. яз. держались двѣ: согласно одной, Ц. языкъ есть языкъ древнеболгарскій (altbulgarisch), согласно другой—древнесловинскій (altslovenisch). Въ долготѣннемъ спорѣ между представителями того и другого взгляда въ концѣ концовъ одержала верхъ древнеболгарская гипотеза; древнесловинская въ настоящее время должна считаться окончательно и безповоротно сданной въ архивъ. Принадлежность ученыхъ къ тому или другому направленію находилась въ зависимости частью отъ общаго ихъ научнаго направленія, частью отъ ихъ національности. Болгарской гипотезы держались всѣ чистые лингвисты, въ томъ числѣ самые выдающіеся представители новѣйшаго языкознанія, начиная со Шлейхера—его ученики Лескинъ и І. Шмидтъ, К. Бругманъ, Ф. О. Фортунатовъ, И. А. Бодуэнъ де-Куртенэ и цѣлый рядъ другихъ представителей сравнительнаго языко-

знанія на Западѣ и у насъ. Оставляя въ сторонѣ неясныя и часто сбивчивыя свидѣтельства разныхъ, въ общемъ мало надежныхъ историческихъ источниковъ, они судили на основаніи очевиднаго совпаденія цѣлаго ряда лингвистическихъ признаковъ Ц. и болгарскаго языковъ, подобнаго которому нельзя установить ни у одного другого славянскаго языка. Совпаденіе это наблюдается въ исторіи первичныхъ общеславянскихъ сочетаній *dj* и *tj*, дающихъ въ обоихъ языкахъ *жд* и *шт*; сочетаній *ск* и *ст* передъ *j = шт*; сочетаній *кт*, *гт*, *хт*, дающихъ передъ небными гласными въ обоихъ языкахъ тоже *шт*; въ одинаковой судьбѣ праславянскихъ сочетаній *ог*, *ол*, *ег*, *ел* = *ра*, *ла* (*ро*, *ло*), *рѣ*, *лѣ* и рядѣ другихъ болѣе мелкихъ особенностей. Изъ филологовъ-славистовъ болгарской гипотезы держались всѣ замѣчательные русскіе слависты: Востоковъ, Бодянский, Григоровичъ, Срезневскій, Соболевскій, Флоринскій, Шахматовъ, въ извѣстной мѣрѣ В. И. Ламанскій и многіе другіе. Изъ западныхъ славянскихъ ученыхъ однимъ изъ первыхъ «болгаристовъ» былъ Шафарикъ, позже Гаттала, Гейтлеръ и Облакъ. Родоначальникомъ «словинской» гипотезы былъ Копитаръ (самъ родомъ *словенецъ*); ему слѣдовалъ его ученикъ Миклошичъ (тоже *словенецъ*), а послѣднему—ученикъ его Ягичъ. Наслѣдникъ кафедры Ягича въ Берлинѣ, проф. Брюкнеръ, судя по употребленію имъ термина *altslovenisch*, слѣдовалъ Миклошичу и Ягичу. «Словинистовъ», кромѣ личныхъ отношеній учениковъ къ учителямъ и общности національнаго происхожденія и патріотизма у двухъ изъ нихъ, объединяла еще одна черта: всѣ они являются въ гораздо болѣе мѣрѣ филологами-историками, чѣмъ лингвистами чистой воды. Отсюда предпочтеніе, оказанное ими даннымъ историческимъ передъ свидѣтельствами самого языка. Только при отсутствіи настоящаго строго научнаго лингвистическаго метода можно было выдвигать такіе аргументы противъ очевиднаго для лингвистовъ тождества языковъ болгарскаго и Ц., какіе выдвигались въ свое время Миклошичемъ и другими «словинистами». Однимъ изъ этихъ аргументовъ было указаніе на вполне опредѣленный «аналитическій» характеръ новоболгарскаго языка, стоящаго въ этомъ отношеніи особнякомъ среди другихъ славянскихъ языковъ. Такъ какъ этотъ аналитическій характеръ даетъ себя чувствовать уже въ такъ называемыхъ среднеболгарскихъ памятникахъ, то отсюда вытекало якобы невозможность отождествленія «синтетическаго» Ц. яз. съ древне-болгарскимъ, который долженъ былъ бы носить аналитическій характеръ. Но съ этой точки зрѣнія слѣдовало бы отрицать непосредственную связь также между синтетическимъ латинскимъ языкомъ и несомнѣнно изъ него возникшими романскими языками. Указывалось еще на отсутствіе носовыхъ гласныхъ въ новоболгарскомъ языкѣ, также дающее себя знать уже въ среднеболгарскихъ памятникахъ, тогда какъ Ц. языку они несомнѣнно были свойственны. Но еще В. И. Григоровичъ, въ своемъ «Очеркѣ путешествія по Европейской Турціи» (1848),

указалъ на существованіе остатковъ носовыхъ гласныхъ въ македонскихъ болгарскихъ говорахъ, а съ тѣхъ поръ явилось много подтвержденій этого извѣстія, собранныхъ Гатталой, Миклошичемъ, Иречкомъ, Дриновымъ, Теодоровымъ, Шалкаревымъ, Драгановымъ, Сырку и др. Оказалось, что носовые гласные или ихъ остатки до сихъ поръ еще живутъ въ македонскихъ болгарскихъ говорахъ, особенно въ южныхъ, въ округахъ Солунскомъ и Костурскомъ. Какъ результатъ диалектискаго смѣшенія, отдѣльныя слова съ остатками носовыхъ гласныхъ встрѣчаются и въ другихъ, не-македонскихъ говорахъ. Факты эти совершенно уничтожаютъ упомянутый аргументъ «словинистовъ» и прекрасно согласуются съ общеизвѣстнымъ происхожденіемъ славянскихъ первоучителей изъ Македоніи, а именно изъ Солуны. Самымъ естественнымъ являлось предположеніе, что первоучители должны были лучше всего знать языкъ своей родной области и, отправляясь къ моравскимъ и паннонскимъ славянамъ проповѣдывать христіанство, захватили съ собой уже готовый переводъ, сдѣланный на знакомое имъ съ дѣтства македонско-болгарское нарѣчіе. Самый фактъ призванія для этой цѣли именно ихъ, а не кого-нибудь другого, служитъ какъ бы указаніемъ на то, что они (или одинъ изъ нихъ, Меодій) могли уже быть извѣстны не только какъ знатоки славянскаго языка, но и какъ авторы славянскаго перевода. Въ послѣднемъ случаѣ, очевидно, языкомъ этого перевода долженъ былъ быть опять-таки славянскій языкъ ихъ родины—македоно-болгарскій. Всѣ эти соображенія, и въ томъ числѣ очевидная близость фонетическихъ особенностей Ц. и болгарскаго языка, приносились «словинистами» въ жертву частью побужденіямъ ложнаго патріотизма (у Копитара и Миклошича), частью сомнительнымъ свидѣтельствамъ историческихъ источниковъ и разнымъ другимъ историческимъ комбинаціямъ. Родственный «болгарской» гипотезѣ взглядъ высказалъ В. И. Ламанскій, склонный считать Ц.-славянскій языкъ за языкъ искусственный, чисто литературный, въ составъ котораго вошли элементы изъ разныхъ славянскихъ языковъ, а именно изъ македоно-солунскимъ, т. е. болгарскимъ, діалектомъ въ основѣ. Видоизмѣненіе этого послѣдняго взгляда представляетъ гипотеза ученика Ламанскаго, проф. Будиловича, высказанная имъ нѣсколько лѣтъ тому назадъ на археологическомъ съѣздѣ въ Москвѣ. Будиловичъ кладетъ въ основу Ц. яз. нарѣчіе славянъ Пропонтиды или цариградско-мало-азіатскихъ и, какъ Ламанскій, считаетъ его языкомъ искусственнымъ. Послѣднимъ, рѣшающимъ моментомъ въ исторіи этого вопроса является отреченіе главнаго современнаго представителя «словинской» или «паннонской» гипотезы, проф. Ягича, отъ прежняго взгляда, котораго онъ держался и при жизни своего учителя Миклошича, и долго спустя. Послѣ предпринятаго имъ пересмотра даннаго вопроса, Ягичъ пришелъ къ заключенію о полной несостоятельности «словинской» или «паннонской» гипотезы и рѣшительно призналъ

Ц. языкъ македоно-солунскимъ нарѣчіемъ древнеболгарскаго языка («Zur Entstehungsgeschichte der kirchenslavischen Sprache», въ «Denkschriften der Kais. Akad. der Wiss. Philol.-histor. Classe», Вѣна, т. LVII). Съ отреченіемъ Ягича и переходомъ его въ лагерь болгаристовъ, слѣдуетъ считать «словинскую» гипотезу похороненной окончательно и навсегда. Можно только удивляться, какъ могло держаться такъ долго ученіе, идущее въ разрѣзъ съ очевидными фактами языка. Для всѣхъ лингвистовъ этотъ вопросъ давно уже былъ рѣшенъ въ пользу болгарскаго происхожденія. Мало того: для лингвистовъ всегда было очевидно, что если бы даже нашлись неопровержимыя историческія данныя, свидѣтельствующія о томъ, что переводъ былъ сдѣланъ въ Панноніи, или даже Моравіи, на языкѣ мѣстныхъ славянъ, то отсюда вытекало бы неопровержимое заключеніе, что языкъ этихъ мѣстныхъ славянъ былъ древне-болгарскій, т. е. что въ то время въ Панноніи и Моравіи жили болгары, чего въ дѣйствительности, конечно, не было (особенно въ Моравіи). Если найдутся историческія вѣскія доказательства гипотезы Будиловича, то для лингвистовъ, конечно, будетъ несомнѣнно, что и «славяне Пропонтиды» были несомнѣнные болгары.—Ц. языкъ дошелъ до насъ въ довольно многочисленныхъ письменныхъ памятникахъ, но ни одинъ изъ нихъ не восходитъ къ эпохѣ славянскихъ первоучителей, т. е. IX в. Древнѣйшіе изъ этихъ памятниковъ (если не считать не такъ давно найденной надгробной надписи 993 г.), датированные и не датированные, принадлежатъ XI вѣку, значитъ, во всякомъ случаѣ, отдѣлены отъ эпохи первоучителей по крайней мѣрѣ цѣлымъ столѣтіемъ и даже больше, а то такъ и двумя. Это обстоятельство, а также то, что эти памятники, за исключеніемъ нѣкоторыхъ, носятъ болѣе или менѣе сильныя слѣды вліянія различныхъ живыхъ славянскихъ языковъ, обуславливаетъ собой невозможность представить церковный языкъ въ томъ видѣ, въ какомъ онъ являлся въ IX вѣкѣ. Мы имѣемъ дѣло уже съ позднѣйшей фазой его развитія, часто съ очень замѣтными уклоненіями отъ первичнаго состоянія, причѣмъ далеко не всегда представляется возможнымъ рѣшить, зависятъ ли эти уклоненія отъ самостоятельнаго развитія Ц. языка, или отъ посторонняго вліянія. Сообразно съ различными живыми языками, слѣды вліянія которыхъ могутъ быть указаны въ Ц. памятникахъ, эти послѣдніе принято раздѣлять на слѣдующіе «изводы» или «рецензіи»:

1) «Рецензія «Паннонская» (отъ предполагаемыхъ «Паннонскихъ» славянъ, на языкѣ которыхъ было переведено Св. Писаніе: названіе, созданное «паннонистами-словинистами» и для «болгаристовъ» имѣющее лишь условное значеніе), представляющая Ц. языкъ наиболѣе чистымъ и свободнымъ отъ вліянія какихъ бы то ни было живыхъ славянскихъ языковъ. Сюда принадлежатъ древнѣйшіе памятники Ц. языка, писанные глаголицей (см.) и кириллицей (см.): а) глаголическіе памятники, какъ Зографское евангеліе (начала XI в., можетъ быть конца X); Маріинское еван-

геліе (того же времени, съ нѣкоторыми слѣдами сербскаго вліянія); евангеліе Ассемани (XI в., также не безъ сербизмовъ); Синайскіе псалтирь (XI в.) и молитвословъ или Эвхологій (XI в.); Сборникъ графа Клода или Glagolita Clozianus (XI в.) и нѣсколько незначительныхъ по объему отрывковъ (Охридскаго евангелія, македонскій листокъ и т. д.; подробности объ этихъ памятникахъ см. Глаголица). в) Кириллическіе памятники: Савина книга (XI в., не безъ сербизмовъ); Супрасльская рукопись (XI в.); Хиландарскіе листки или Катихизисъ Кирилла Іерусалимскаго; Евангеліе Ундольскаго; Слуцкая псалтирь (одинъ листокъ; всѣ XI в.; подробности см. Кириллица).

2) Болгарская рецензія, представляющая черты вліянія средне- и ново-болгарскаго (смѣшеніе въ употребленіи ѣ и ѡ послѣ j и мягкихъ согласныхъ: ѣЗЫКЪ вм. ІАЗЫКЪ; ЛЮБАѦ вм. ЛЮБЛІѦ, ПИСАНІѦ вм. ПИСАНІА, смѣшеніе ѣ и ѡ на концѣ словъ, zi съ и, ѣ съ іа и т. д.). Сюда принадлежатъ болѣе поздніе памятники XII, XIII, XIV в., какъ Болонская псалтирь (конца XII в.), Охридскій и Слѣпченскій апостолы (XII в.), Погодинская псалтирь (XII в.), Григоровичевы Паремейникъ и Трїодъ (XII—XIII в.), Трновское евангеліе (конца XIII в.), Патерикъ Михановича (XIII в.), струмицкій апостолъ (XIII в.), Болг. Номокамонъ, Струмицкій октоихъ, Октоихъ Михановича (XIII в.) и многіе другіе памятники.

3) Сербская рецензія, представляющая вліяніе живого сербскаго языка (у, ѡ вм. ѣ, іа, е вм. ѡ: рука, ієзпкѣ; и вм. ѡ: бити вм. быти; k' = ħ и g' = ħ вмѣсто Ц. шт и жд: свѣкѣ вм. свѣцѣ, мезю вм. между, употребленіе ѣ вмѣсто ѡ на концѣ словъ, смѣшеніе ѣ и ѡ съ а и т. д.): два евангелія, Мирославово и Волканово, конца XII в.; Кормчая Михановича 1282 г.; Шишатовадскій апостолъ 1324 г.; Толковая псалтирь Бранка Младѣновича 1346 г.; Хвалова рукопись и Никольское евангеліе нач. XV в.; Кормчая XIII—XIV в., описанная Срезневскимъ, и многіе другіе. Къ сербской рецензіи примыкаютъ такъ называемые хорватскіе памятники, писанные угловатою, «хорватскою» глаголицею; древнѣйшіе ихъ образцы не старше XIII—XIV в. Родина ихъ—Далмація и главнымъ образомъ Далматинскій архипелагъ.

4) Чешская или моравская рецензія—съ весьма немногочисленными и небольшими по объему памятниками, отражающими вліяніе чешскаго или моравскаго живого говора (и, з вм. шт, жд: свѣца, мезю вм. свѣцѣ, между: у вм. ѡ и т. д.): такъ называемые кievскіе отрывки XI вѣка, пражскіе XI—XII в. (всѣ глаголическіе) и глаголическая часть Реймскаго евангелія (XIV в.).

5) Русская рецензія, самая богатая по количеству памятниковъ (всѣ кириллическіе) съ очевидными слѣдами вліянія живого русскаго языка (у, ѡ вм. ѣ; а, я вм. ѡ и обратно:

рука, чадо, сяду; ж, ч вмѣсто шт, жд: свѣча, межю; о и е вм. ѡ и ѣ; «полногласіе», третье лицо ед. и мн. ч. на-тъ и т. д.). Древнѣйшіи изъ памятниковъ съ обозначеніемъ года — Остромирово евангеліе 1056—1057 г. (списанное, очевидно, съ очень древняго оригинала); далѣе XIII словъ Григорія Богослова XI в. (изд. Будиловичемъ), Туровское евангеліе XI в., Изборники Святослава 1073 г. и 1076 г. (изд. общ. люб. др. письм. и Шимановскаго), Пандектъ Антиоховъ (XI в.), Архангельское евангеліе 1092 г., Евгеніевская псалтырь XI в., Новгородскія минеи 1096 и 1097 г. (изд. Ягичемъ) и т. д. Къ XII вѣку относятся: Мстилавское Евангеліе (1125—1132 г.), Юрьевское ев., Добролюбово ев. (1164 г.) и т. д. Длинный рядъ этихъ памятниковъ заканчивается печатными книгами XVI вѣка, среди которыхъ главное мѣсто занимаетъ Острожская біблія, представляющая уже почти цѣликомъ современный церковнославянский языкъ нашихъ богослужебныхъ и церковныхъ книгъ (его характеристику см. С. Буличъ, «Церковнославянскіе элементы въ современномъ литературномъ и народномъ русскомъ языкѣ», ч. I, СПб. 1893).

6) Къ «словинской» рецензіи относятся и такъ называемыя Фрейзингенскіе отрывки (см.), писанныя латинской азбукой и ведущіе свое начало, по мнѣнію нѣкоторыхъ, изъ X в. Языкъ ихъ не имѣетъ ближайшей связи съ церковнымъ языкомъ и могъ бы скорѣе всего получить названіе «древнесловинскаго» («Altslovenisch» Миклошича и Ягича).—Наконецъ можно указать еще румынскую разновидность Ц. языка, возникшую у православныхъ румынъ. Въ связи съ разнообразіемъ памятниковъ Ц. языка находится трудность и даже невозможность возстановленія его во всей первоначальной чистотѣ. Ни одной рецензіи нельзя дать безусловнаго предпочтенія относительно болѣе широкаго круга явленій. Относительное предпочтеніе должно быть дано паннонскимъ памятникамъ, какъ болѣе древнимъ и наименѣе подпавшимъ вліянію живыхъ языковъ. Но и они не свободны отъ этого вліянія, и нѣкоторыя особенности церковнаго языка являющіяся въ болѣе чистомъ видѣ въ русскихъ памятникахъ, древнѣйшіе изъ которыхъ должны быть поставлены вслѣдъ за паннонскими. Такимъ образомъ мы не имѣемъ одного Ц. языка, а только различныя его какъ бы діалектическія видоизмѣненія, болѣе или менѣе удаленныя отъ первичнаго типа. Этотъ первичный, нормальный типъ Ц. языка можетъ быть возстановленъ только чисто эклектическимъ путемъ, представляющимъ, однако, большія трудности и большую вѣроятность ошибки. Трудность возстановленія увеличивается еще значительнымъ хронологическимъ разстояніемъ, отдѣляющимъ древнѣйшіе Ц. памятники отъ перевода братьевъ-первоучителей. Время для этого возстановленія еще не наступило; всѣ прежнія и современныя попытки его имѣли болѣе или менѣе односторонній характеръ. Во всякомъ случаѣ лѣтъ 17—20 тому назадъ въ этомъ отношеніи произошелъ довольно крутой поворотъ, вызванный изданіемъ важнѣйшихъ па-

мятниковъ Паннонской рецензіи (Зогра. евангеліе 1879 и Маріинское—1883 г.). Поворотъ этотъ сказался наглядно во второмъ изданіи извѣстнаго руководства церковной грамматики проф. Лескина: «Handbuch der altbulgarischen Sprache» (Веймаръ, 1886). Въ то время, какъ первое его изданіе (1871) цѣликомъ еще основывалось на языкѣ старѣйшаго русскаго памятника—Остромирова евангелія (подобно Ц. грамматикѣ Востокова, основанной тоже на памятникахъ русской рецензіи), второе изданіе кладетъ въ основаніе данныя «паннонскихъ» памятниковъ, увлекаясь даже въ крайность и игнорируя совершенно данныя Остромирова евангелія. Эту крайность пытались исправить переводчики книги Лескина на русскій языкъ—А. А. Шахматовъ и В. Н. Щепкинъ, приложившіе къ своему переводу обзоръ особенностей языка Остромирова евангелія.

Литература. Статей и книги общаго содержанія: А. Х. Востоковъ, «Разсужденіе о славянскомъ языкѣ» («Труды Моск. Общ. любителей росс. слов.», ч. XVII, 1820, перепечатано въ «Филологич. наблюденія А. Х. Востокова», СПб., 1865); Зеленецкій, «О языкѣ церковно-слав., его началѣ, образователяхъ и историческихъ судьбахъ» (Одесса, 1846); Schleicher, «Ist das Altkirchenslavische slovenisch?» («Kuhn und Schleicher's Beiträge zur vergleich. Sprachforschung», т. I, 1858); В. И. Ламанскій, «Непорѣшенный вопросъ» («Журн. Мин. Нар. Просв.», 1869, ч. 143 и 144); Polívka, «Kterým jazykem psány jsou nejstarší památky církevního jazyka slovenského, starobulharsky, či staroslovansky» («Slovenský Sborník», изд. Елинкомъ, 1883); Облакъ, «Zur Würdigung des Altslovenischen» (Jagić, «Archiv für slav. Philologie», т. XV); П. А. Лавровъ, рецензія цитир. выше изслѣдованія Ягича, «Zur Entstehungsgeschichte der kirchensl. Sprache» («Извѣстія отд. русск. яз. и слов. Имп. акад. наукъ», 1901, кн. 1) и друг. *Грамматикъ:* Добровскій, «Institutiones linguae slavicae dialecti veteris» (Вѣна, 1822; русскій переводъ Погодина и Шевырева: «Грамматика языка славянскаго по древнему нарѣчію», СПб., 1833—34); Миклошичъ, «Lautlehre» и «Formenlehre der altslovenischen Sprache» (1850), вошедшія впоследствии въ 1-й и 3-й томы его сравнит. грамматики слав. языковъ (первое изданіе 1852 и 1856 гг.; второе—1879 и 1876 гг.); Schleicher, «Die Formenlehre der Kirchenslavischen Sprache» (Боннъ, 1852); Востоковъ, «Грамматика церковно-славянскаго яз., изложенная по древнѣйшимъ онаго письменнымъ памятникамъ» (СПб., 1863); его же «Филологич. наблюденія» (СПб., 1865); Лескинъ, «Handbuch der altbulgarischen Sprache» (Веймаръ, 1871, 1886, 1898; рус. переводъ Шахматова и Щепкина: «Грамматика старославянскаго языка», Москва, 1890); Geitler, «Starobulharská fonologie se stálým zřetelom k jazyku litevskému» (Прага, 1873); Миклошичъ, «Altslovenische Formenlehre in Paradigmen mit Texten aus glagolitischen Quellen» (Вѣна, 1874); Будиловичъ, «Начертаніе Ц. грамматики, примѣнительно къ общей теоріи русскаго и другихъ родств. языковъ» (Вар-

шава, 1883); Н. П. Некрасовъ, «Очеркъ сравнительнаго ученія о звукахъ и формахъ древне-церковно-слав. языка» (СПб., 1889); А. И. Соболевскій, «Древній церковно-слав. языкъ. Фонетика» (Москва, 1891); Вондракъ, «Alt kirchenslavische Grammatik» (Берлинъ, 1900). Изъ нихъ лучшая — Лескина. Сравнительно-грамматическое освѣщеніе см. въ книгѣ Бругмана, «Grundriss der vergl. Grammatik der indogerm. Sprachen» (Страсбургъ, т. I, 1886, 2 изд., 1897, т. II въ двухъ частяхъ, 1889, 1892), и въ продолженіи ея, Дельбрюка, «Vergleichende Syntax der indogerm. Sprachen» (3 части, Страсбургъ, 1893, 1897, 1900). *Словари:* Востоковъ, «Словарь Ц. языка» (СПб., 2 т., 1858, 1861); Миклошичъ, «Lexicon palaeoslovenico-graeco-latinum emendatum auctum...» (Вѣна, 1862—65). Этимологіи см. въ назв. словарѣ Миклошича и въ его же «Etymologisches Wörterbuch der slavischen Sprachen» (Вѣна, 1886). Множество различныхъ частныхъ изслѣдованій и статей въ журналахъ: Ягича, «Archiv für slavische Philologie» (съ 1875 г.); «Bezenberger's Beiträge zur Kunde der indogerm. Sprachen» (съ 1877 г.); Kuhn und Schleicher, «Beiträge zur vergleich. Sprachforschung» (1858—74); Kuhn, «Zeitschrift für vergl. Sprachforschung» (съ 1852 г.); «Извѣстія Имп. Акад. Наукъ по отдѣленію русскаго языка и словесности» (10 т., 1852—63); «Извѣстія отдѣленія русск. языка и словесности Имп. Акад. Наукъ» (съ 1896 г.); «Филологическія Записки» (Воронежъ, съ 1860 г.); «Русскій Филологическій Вѣстникъ» (Варшава, съ 1879 г.) и др. Литературу церковно-славянско-палеографіи см. въ статьѣ Палеографія и въ книгѣ И. А. Бодуэна де Куртене, «Подробная программа лекцій... въ 1877—78 учебномъ году» (Казань, 1879).

С. Буличъ.

Церковнослужители — этимъ именемъ въ православной церкви обозначаются лица низшихъ степеней клира: иподіаконъ, чтець, пѣвецъ и свѣщеносецъ, которые, не имѣя благодати священства, посвящаются на такое или иное служеніе церкви. Посвященіе это называется хиротесією (см. Посвященіе, XXIV, 658).

Церковно - уставныя грамоты удѣльныхъ князей XII вѣка. — Кромѣ церковныхъ уставовъ св. Владиміра и Ярослава I, отъ XII в. до насъ дошло нѣсколько Ц.-уставныхъ грамотъ, приписываемыхъ удѣльнымъ князьямъ XII в. Нѣкоторыя изъ этихъ грамотъ несомнѣнно подлинны, другія сохранились въ болѣе или менѣе передѣланномъ видѣ. Къ числу первыхъ принадлежатъ: 1) *уставная грамота новгородскаго князя Святослава Ольговича 1137 г.* — о замѣнѣ десятины въ пользу мѣстной епископіи опредѣленнымъ годовымъ княжескимъ жалованьемъ. Грамота эта свидѣлствуетъ объ *исконномъ* существованіи на Руси церковной десятины, оказывавшейся, однако, неудобною въ томъ отношеніи, что доходы, часть которыхъ она составляла, были не каждый годъ одинаковы. 2) *Уставная грамота смоленскаго князя Ростислава Мстиславича*, данная въ 1150 г. новоучрежденной въ Смоленскѣ епи-

скопіи. Она опредѣляетъ главнымъ образомъ средства содержанія епископіи, частью прежнія—десятина отъ даней княжихъ (но не отъ вирь и продажъ) и пошлины съ судовъ церковныхъ, частью новыя — земли населенныя и не населенныя. Въ единственномъ дошедшемъ до насъ позднемъ спискѣ этой грамоты текстъ крайне испорченъ, и притомъ въ самой важной части — тамъ, гдѣ исчисляются предметы епископскаго суда. Видно, однако, что здѣсь смоленская грамота имѣетъ много общаго съ постановленіями устава св. Владиміра о церковныхъ судахъ. Двѣ Ц.-уставныя грамоты если не прямо подложныя, то сильно передѣланныя позднѣйшими писцами, приписываются новгородскому князю Всеволоду Мстиславичу (1117—37). Одна изъ нихъ имѣетъ видъ устава, даннаго Софійскому новгородскому собору о церковныхъ судахъ. Это довольно неискusstная передѣлка церковнаго устава Владиміра, но въ ней есть такія черты, которыя съ вѣроятностью могутъ быть приняты за постановленія Всеволода. Таковы постановленія о торговыхъ пошлинахъ въ пользу Софійскаго собора (на площади котораго существовало торжище) и о передачѣ дѣлъ по спорамъ о наслѣдствѣ въ вѣдѣніе епископа. Другая уставная грамота дана церкви св. Іоанна Предтечи въ Опокахъ, построенной Всеволодомъ въ 1127 г. По этой грамотѣ новопостроенная церковь должна была быть приходскою церковью особаго торговаго товарищества, которое по ея имени называлось «купечествомъ Иванскимъ». Изложенныя постановленія могли находиться уже въ первоначальномъ текстѣ грамоты, но, конечно, Всеволодъ не могъ называть себя «великимъ княземъ, самодержцемъ, владычествующимъ надъ всею русскою землею», какъ онъ названъ въ началѣ грамоты. До насъ дошли, безъ сомнѣнія, не всѣ Ц.-уставныя грамоты удѣльно-вѣчевого періода; по мѣрѣ учрежденія въ удѣльныхъ княжествахъ новыхъ епископій, мѣстные князья должны были давать епископамъ и особыя уставныя грамоты. Такъ, лѣтопись подъ 1158 г. говоритъ о суздальскомъ князѣ Андрѣй Боголюбскомъ, что онъ, поставивъ во Владимірѣ на Клязьмѣ соборную церковь Успенія Пресв. Богородицы, «далъ ей многія имѣнія и слободы и села лучшія съ данями, и десятину во всемъ и въ стадахъ своихъ, и торгъ десятый во всемъ своемъ княжествѣ». См. Н. Суворовъ, «Курсъ церковнаго права» (т. I, Ярославль, 1889); А. Павловъ, «Курсъ церковнаго права» (Сергіевъ-Посадъ, 1902).

Церковныя лады, позаимствованныя у древнихъ грековъ — тѣ гаммы, на которыхъ построено старинное церковное пѣніе католической церкви. Ц. лады состоятъ изъ постепеннаго чередованія ступеней гаммы *до* мажоръ. Каждый изъ этихъ ладовъ включаетъ въ себѣ восемь ступеней (нагляднѣе говоря — бѣлыхъ клавишъ на фортепианной клавиатурѣ) и имѣетъ свою особую начальную и финальную ступень — тонику и особый порядокъ, въ которомъ чередуются тоны и полутоны въ каждой гаммѣ. Первые Ц. лады введены св. Амвросіемъ Миланскимъ (IV в.). Ихъ было

четыре: отъ *ré* до *ré*, отъ *mí* до *mí*, отъ *fa* до *fa*, отъ *sol* до *sol*. Они назывались по-гречески первымъ, вторымъ, третьимъ, четвертымъ. Каждый ладъ дѣлился на два раздѣльныхъ тетрахорда (см. Тетрахорды). Папа Григорій Великій (VI в.) къ четыремъ амвросіанскимъ ладамъ, называемымъ автентическими, подлинными или коренными, приба-

вилъ еще четыре плагальныхъ или производныхъ лада, отстоявшихъ отъ первыхъ на чистую кварту внизъ. Плагальные лады произошли изъ автентическихъ путемъ перенесенія верхнихъ тетрахордовъ послѣднихъ на октаву внизъ. При Григоріи Великомъ греческія названія нотъ были замѣнены латинскими буквами.

Амврос. ладъ 1-й автент.	$d, e, f, g, a, h, \bar{c}, \bar{d}$ (финальная нота)
Григор. ладъ 1-й плаг.	A, H, c, d, e, f, g, a
2-й автент.	$e, f, g, a, h, \bar{c}, \bar{d}, \bar{e}$
2-й плаг.	H, c, d, e, f, g, a, h
3-й автент.	$f, g, a, h, \bar{c}, \bar{d}, \bar{e}, \bar{f}$
3-й плаг.	$c, d, e, f, g, a, h, \bar{c}$
4-й автент.	$g, a, h, \bar{c}, \bar{d}, \bar{e}, \bar{f}, \bar{g}$
4-й плаг.	$d, e, f, g, a, h, \bar{c}, \bar{d}$

Главной нотой плагального или производнаго лада была не его тоника, а тоника его кореннаго лада, которою плагальный ладъ и долженъ былъ оканчиваться. Напр. первый плагальный ладъ отъ *A* до *a* долженъ былъ оканчиваться финальною нотой своего кореннаго лада (*d—d̄*), т. е. тоникою *d*. Тождественные по звуку лады: первый автентическій (*d—d̄*) и четвертый плагальный (*d—d̄*) отличались другъ отъ друга тѣмъ, что у перваго была финальною нотой (тоникой) *d̄*, а у четвертаго плагального нота *g* (по коренному ладу *g—ḡ*). Эти восемь ладовъ схожи съ нашими гласами (см. Гласъ). При теоретикѣ Глазеанѣ (XVI в.) произошла перемена въ

системѣ Ц. ладовъ и они получили греческія названія. Эти церковныя лады состоятъ изъ постепеннаго чередованія ступеней гаммы *do* мажорь. Каждый изъ этихъ ладовъ заключаетъ въ себѣ восемь ступеней (бѣлая клавиша на фортепіано). Такихъ ладовъ шесть: іонійскій (начиная отъ *do*), дорійскій (отъ *ré*), фригійскій (отъ *mí*), лидійскій (отъ *fa*), миксолидійскій (отъ *sol*), эолійскій (отъ *la*). Каждый изъ этихъ ладовъ имѣетъ свою особую начальную ступень (тоникую) и особый порядокъ, въ которомъ чередуются тоны и полутоны. Каждая церковная гамма дѣлится на два раздѣльныхъ тетрахорда. Первый тетрахордъ начинается тоникой, второй—доминантой.

	Каден- ція.	Каден- ція.
Іонійскій ладъ.		
Фригійскій.		
Миксолидійскій		

Дорійскій ладъ.	
Лидійскій.	
Эолійскій.	

Всѣ эти лады заключаются въ строѣ *do*-мажорь, но такъ какъ іонійская гамма есть ничто иное, какъ наша современная гамма *do*-мажорь, ко-

торая, транспонируясь, можетъ начинаться съ каждой ступени хроматической гаммы, то и каждый Ц. ладъ можетъ быть транспонированъ.

Іонійскій	
Эолійскій	

въ строѣ <i>fa</i>	
въ строѣ <i>re</i>	

Характерную черту каждого Ц. лада составляют не только чередующиеся въ известномъ порядкѣ тоны и полутоны, но и мелодическія каденціи. Каждый Ц. ладъ имѣетъ двѣ каденціи. При восходящемъ направленіи гамма каденція состоитъ изъ седьмой и восьмой ступеней, при нисходящемъ—изъ второй и первой. Всѣ Ц. гаммы въ нисходящемъ направленіи имѣютъ каденціи безъ хроматиче-

скаго измѣненія предпоследней ступени, т. е. самостоятельныя; въ восходящемъ направленіи онѣ чаще имѣютъ каденціи несамостоятельныя, т. е. со знакомъ повышенія на седьмой ступени для полученія вводнаго тона, отстоящаго отъ восьмой ступени на діатоническій полутономъ. Только іонійская и фригійская гаммы имѣютъ въ восходящемъ направленіи мелодическую каденцію самостоятельную.

К а д е н ц и и

Ионійскія. Фригійскія. Дорійскія. Миксолидійскія. Эолійскія.



Такъ какъ мелодія, написанная въ какомъ-либо изъ Ц. ладовъ, не можетъ заключать въ себѣ хода на хроматическій полутономъ, на увеличенный или уменьшенный интерваллъ, на септиму большую или малую и на большую сексту (см. Контрапунктъ), то, кромѣ выше упомянутыхъ хроматическихъ измѣненій въ

каденціяхъ, допускаются въ нѣкоторыхъ ладахъ измѣненія и другихъ ступеней, для избѣжанія хода мелодіи на интерваллы, запрещенные въ строгомъ контрапунктѣ; напр. въ дорійскомъ ладу можетъ быть понижена шестая ступень для избѣжанія запрещеннаго хода на большую сексту.

Мелодія въ дорійскомъ ладу.

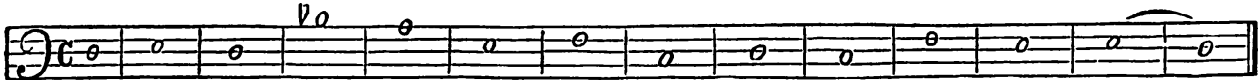

Въ лидійскомъ ладу допускается пониженіе четвертой ступени для избѣжанія хода мелодіи на чрезмѣрную кварту.

вышеніе шестой ступени, во избѣжаніе хода на чрезмѣрную секунду.

Мелодія въ лидійскомъ ладу.

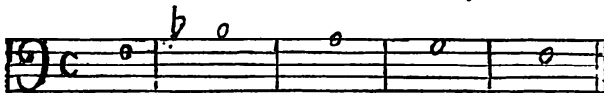

Эолійскій ладъ.



Въ эолійскомъ ладу въ восходящей мелодіи, въ которой послѣ шестой ступени берется седьмая повышенная, допускается по-

Кромѣ вышеупомянутыхъ шести Ц. ладовъ, называемыхъ автентическими, коренными или подлинными, есть еще плагиальные (плагальные, производные) лады, тоники которыхъ отстоятъ на чистую кварту внизъ отъ тоники автентическихъ ладовъ. Производные лады носятъ названія своихъ коренныхъ, но только съ прибавленіемъ слова *пто*. Тоника кореннаго лада считается главною ступеню его производнаго, почему мелодія, начинающаяся съ тоники производнаго лада, должна оканчиваться тоникой его кореннаго лада и имѣть финальную каденцію кореннаго лада, каденціи же производнаго лада (седьмая—восьмая, вторая—первая ступень) считаются второстепенными.

Нижній тетракордъ

Верхній тетракордъ

Ионійскій

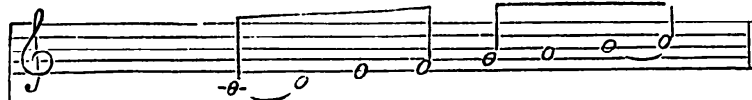

Гипоіонійскій

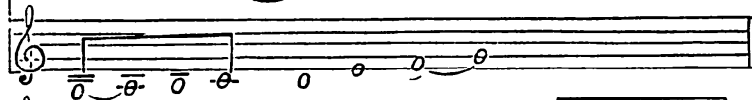

Дорійскій

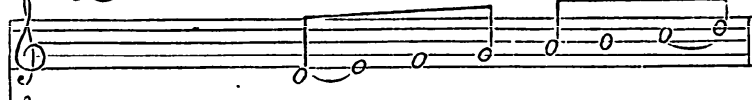

Гиподорійскій

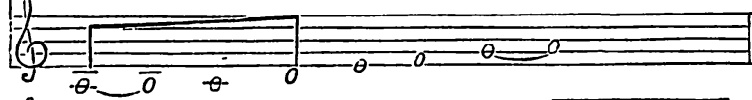

Фригійскій

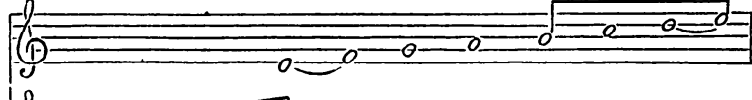

Гипофригійскій

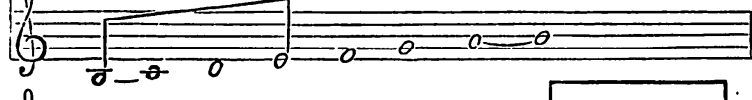

Лидійскій

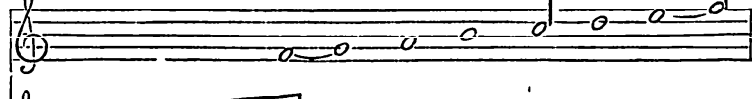

Гиполидійскій

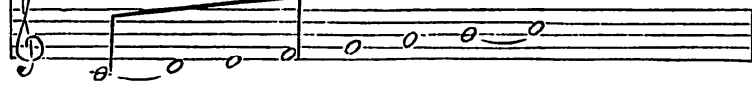

Изъ сосѣдняго примѣра видно, что

многие коренные лады похожи на производные (но только не на свои) и отличаются финальными каденциями; напр. изъ схожих, по видимому, ладовъ ионійскаго и гиподидійскаго первый имѣеть каденцію *si—do*, а второй *mi—fa* (по происхождению отъ кореннаго дидійскаго лада).

Дорійскій ладъ имѣеть финальную каденцію *do—ré*, а схожій съ нимъ гипомиксолидійскій каденцію *fa—sol*. Фригійскій имѣеть *ré—mi*, а гипозолидійскій *sol—la*. Миксолидійскій—*fa—sol*, а гипоионійскій—*si—do*. Золидійскій—*sol—la*, а гиподорійскій—*do—ré*. На ступеняхъ гаммы каждаго Ц. лада строятся изъ нотъ этого лада трезвучія, которыя и составляютъ гармонию Ц. ладовъ. Изъ этихъ трезвучій для гармонизаціи мелодій въ Ц. ладахъ примѣняются необращенныя консонирующія трезвучія мажорныя и минорныя, тѣже трезвучія въ первомъ обращеніи

и уменьшенное трезвучіе только въ первомъ обращеніи. Гармонизація мелодическихъ каденцій и тетрахордовъ, ведущихъ къ главной ступени лада, служитъ для точнаго его опредѣленія. Въ этой гармонизаціи мелодическихъ каденцій и тетрахордовъ примѣняются преимущественно трезвучія главныхъ ступеней лада. Въ коренномъ ладѣ мелодическая каденція, гармонизованная трезвучіями пятой и первой ступеней или сексть - аккордомъ седьмой и трезвучіемъ первой, называется полною каденціей.

Полныя каденціи

Ионійскія. Дорійскія. Фригійскія. Миксолидійскія. Золидійскія.

Въ производномъ ладѣ мелодическая каденція, гармонизованная трезвучіями четвертой и первой ступеней его кореннаго лада, называется церковной или плагальной каденціей. Будучи гармонизована трезвучіями четвертой и пятой ступеней, она называется половиною (фригійская въ минорѣ). Обѣ эти каденціи считаются второстепенными и примѣняются какъ въ производномъ ладѣ, такъ и въ его коренномъ.

Половинная каденція

Второстепенныя каденціи.

Коренной ионійскій ладъ

Производный гипоионійскій

Плагальная или церковная каденція

СТУПЕНИ

Коренной золидійскій ладъ.

Производный гипозолидійскій.

Плагальная или церковная каденція

СТУПЕНИ

Половинная или фригійская каденція

СТУПЕНИ

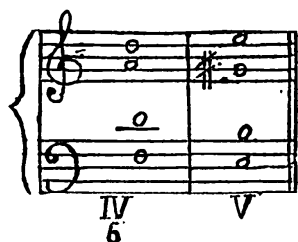

Въ современныхъ намъ строяхъ *do* мажоръ (іонійскій ладъ) и *la* миноръ (эолійскій ладъ) принято называть каденцію, состоящую изъ трезвучій четвертой и первой ступеней, церковною, а изъ четвертой и пятой ступеней—фригійскою. Существуетъ еще гармонизація тетракордовъ церковныхъ гаммъ, верхняго или нижняго, восходящаго или нисходящаго. Такого рода приѣмъ можно уподобить современной распространенной каденціи (см. Каденція).

Распространенныя каденціи въ Ц. ладахъ.

Гармонизація верхняго восходящаго тетракорда іонійской гаммы.

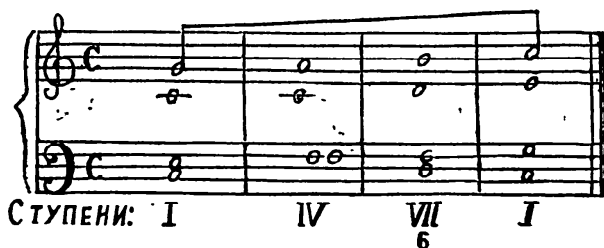

Гармонизація нижняго нисходящаго тетракорда фригійской гаммы.

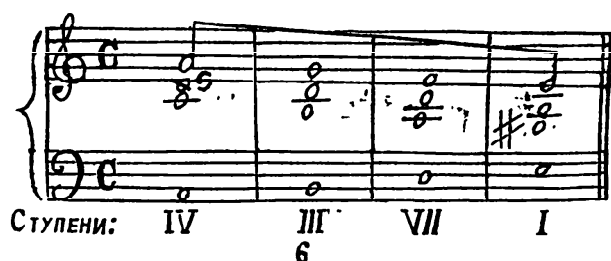

Гармонизація верхняго восходящаго тетракорда дорійской гаммы



Н. Соловьевъ.

Церковные обряды.—Обрядъ есть внѣшнее выраженіе вѣрованій человѣка. Человѣкъ есть существо чувственно-духовное, въ природѣ котораго бытіе духовное-идеальное соединилось съ чувственнымъ и матеріальнымъ: поэтому онъ въ представленіи своемъ старается идеальное облечь въ видимое, чтобы чрезъ то сдѣлать его доступнымъ себѣ. Предметъ религиозныхъ вѣрованій человѣка (т. е. Богъ, существо высочайшее) въ высшей степени духовенъ и безконечно возвышенъ надъ природою видимою; поэтому человѣкъ, особенно стоящій на невысокой сте-

пени нравственнаго развитія, неспособенъ ни представлять себѣ этотъ предметъ, ни становиться въ живыя отношенія къ нему безъ какого-либо видимаго посредства. Такимъ посредствомъ и служить обрядъ. Какъ явленіе огня, грома, бури, молніи служило для евреевъ видимымъ знакомъ присутствія Божія на горѣ Синаѣ во время законодательства, такъ и обрядъ вездѣ и всегда служилъ для человѣка символомъ и удостовѣреніемъ въ дѣйствительности присутствія и воздѣйствія Бога на человѣка. Православная церковь вѣруетъ, что каждый обрядъ, совершенный во имя ея, имѣетъ то или другое освящающее, обновляющее и укрѣпляющее дѣйствіе на человѣка. Оторванная отъ всякой видимости и обрядности, религиозность впадаетъ въ крайности чистаго субъективизма, т. е. принимаетъ видъ или неопредѣленной чувствительности, или же крайней логической отвлеченности. Примѣръ религиозности перваго рода представляетъ собою нѣмецкій піетизмъ, примѣръ религиозности втораго рода — протестантскій рационализмъ, близко граничащій съ пантеизмомъ.

Въ новозавѣтныхъ книгахъ Свящ. Писанія греческими словами *ἔθος, ἀρχαία*—*обрядъ*, *ἔθος, εἰδησίμων συνήθεια*—*обычай* обозначается какъ то, что касается внѣшней стороны *религиозной* жизни—порядки іерархическаго управленія (Лука I, 9), правила церковнаго благочинія (1 Кор. XI, 16), религиозныя церемоніи (Іоан. XIX, 40), обрядъ, имѣющій символическое значеніе (Лук. II, 27; Дѣян. Апост. XV, 1), внѣшнее благочестіе (Іак. I, 26),—такъ и то, что относится къ порядкамъ жизни *гражданской*—народное желаніе (Іоан. XVIII, 39), судебное правило (Дѣян. Апост. XXV, 16). Въ первомъ значеніи обыкновенно на церковномъ языкѣ и употребляются слова «обрядъ», «обычай», т. е. именемъ обряда въ широкомъ значеніи слова называется все то, что относится къ *внѣшней* сторонѣ религиозной жизни: богослужебныя чины и уставы, предметы и дѣйствія, имѣющіе символическое значеніе. Сюда не принадлежитъ лишь та сторона церковныхъ таинствъ, которая составляетъ ихъ матерію и форму—тѣ священныя дѣйствія и слова, въ которыхъ и чрезъ которыхъ преподается невидимая благодать. Объ обрядахъ въ Свящ. Писаніи говорится мало. Порядокъ, чинъ внѣшняго богослуженія ни Христомъ, ни Его апостоламъ не установленъ. Ц. обряды развивались вмѣстѣ съ развитіемъ самой церкви, и она то сокращала или дополняла ихъ, то уничтожала, замѣняла новыми. Такое отношеніе церкви къ обрядамъ ясно свидѣтельствуется, что она считала себя въ правѣ измѣнять, отмѣнять и вводить новые обряды, сохраняя при этомъ свою вѣру неизмѣнною. Еще апостолы выразили свой взглядъ на обряды въ такомъ смыслѣ, когда на соборѣ (51 г.) постановили не слѣдовать ветхозавѣтному обряду обрѣзанія и вообще не обременять христіанъ изъ язычниковъ исполненіемъ Моисеева закона. Это рѣшеніе апостоловъ послужило твердымъ основаніемъ для практики церкви въ послѣдующее время. Такъ, на примѣръ, по первому правилу апост.

Петра и Павла слѣдовало 5 дней дѣлать, а субботу и воскресенье праздновать; лаодикийскій соборъ 29 прав. отмѣнилъ правило апостоловъ и постановилъ праздновать только воскресенье. Чинъ литургіи въ первые вѣка христіанства совершался различно: въ церкви іерусалимской литургія совершалась по преданію отъ апост. Іакова; въ Кесаріи эту литургію, какъ очень продолжительную, Василій Вел. значительно сократилъ; литургію Василія Вел., для облегченія мірянъ, въ свою очередь сократилъ Іоаннъ Златоустъ. Съ теченіемъ времени чинъ литургіи и сокращался въ составѣ молитвъ, и увеличивался нѣкоторыми молитвами, пѣснопѣніями и обрядами, которыхъ требовала сама жизнь. Такъ, пѣсни «херувимская» и «Единородный Сыне» явились и внесены въ литургію уже впоследствии (VI вѣкъ). Нѣкоторые богослужебные чины совершенно вышли изъ церковной практики, напр., чинъ лѣтопроводства, чинъ пещнаго дѣйства, чинъ дѣйства страшнаго суда, чинъ дѣйства въ недѣлю Вай, чинъ о братотвореніи и т. п. Ц. обрядъ, даже и не вытекающій непосредственно изъ божественнаго установленія (какъ важнѣйшія таинсовершенительныя дѣйствія), не есть, однако, нѣчто совершенно случайное и произвольное. Та или другая обрядовая особенность, рождающаяся обыкновенно изъ народно-бытовыхъ формъ, принимается и усваивается церковью, какъ наилучшій для даннаго времени способъ выраженія извѣстной Ц. истины и охраненія ея въ одинаково для всѣхъ доступномъ символическомъ знакѣ. Но то, что представляется наилучшимъ для даннаго времени, можетъ перестать быть таковымъ для послѣдующаго. Какъ человѣческая форма божественной истины, разъ принятый церковью обрядъ сохраняетъ свое значеніе лишь настолько и до тѣхъ поръ, пока дальнѣйшіе успѣхи религіознаго сознанія не вызовутъ къ бытію новыхъ, болѣе совершенныхъ обрядовыхъ формъ. Нашимъ отдаленнымъ предкамъ трудно было усвоить себѣ истинное значеніе обрядности, особенно когда все настоятельно обращало ихъ мысль больше къ внѣшнимъ формамъ религіи, чѣмъ къ ея внутреннему содержанію. Послѣднее какъ будто отступало на задній планъ; душа младенчески вѣрующаго христіанина, принимая церковный обрядъ, какъ готовый и данный извнѣ, видѣла въ немъ существенную часть вѣрованія, его неотдѣлимую незамѣнимую принадлежность и законное уваженіе къ Ц. обряду вырождалось въ обрядовѣріе. Это отождествленіе обряда съ догматомъ особенно ярко сказалось при исправленіи богослужебныхъ книгъ и обрядовъ, бывшемъ при патр. Никонѣ. Противники церковныхъ исправлений въ отмѣнѣ прежнихъ обрядовъ видѣли нарушеніе догматовъ, а въ введеніи новыхъ обрядовъ—латинскія ереси. Съ этого времени отмѣненные при Никонѣ обряды (двоепіе аллелуіа, седмипросфорія, двуперстіе, хожденіе посолонъ и др.) становятся принадлежностью раскола старообрядства.—Въ Ц. обрядахъ выражаются нагляднымъ образомъ истины и духъ вѣры. Такъ, напр., обрядъ сложенія перстовъ для крестнаго знаменія образно пред-

ставляетъ собою единство Бога по существу и троичность въ лицахъ. Истины и событія, представленныя подъ видомъ дѣйствій, становятся понятными и для людей, живущихъ не столько умомъ, сколько чувствомъ. Отнять у такихъ людей то, что привлекаетъ ихъ внѣшнимъ образомъ, значило бы лишить ихъ одного изъ источниковъ религіознаго жизни. Православная церковь, при всемъ богатствѣ формъ и великолѣпнн богослуженія, умѣла соблюсти равновѣсіе между формою и содержаніемъ, найти границу между формализмомъ и дидактизмомъ, съ одной стороны, и безпредметною игрою воображенія—съ другою. Католицизмъ нарушилъ это равновѣсіе въ пользу внѣшности и формы. Нѣкоторые обряды католич. церкви введены въ употребленіе въ средніе вѣка по расчетамъ іерархической власти и корыстолюбія. Лютеране отвергли большую часть Ц. украшеній, службъ и обрядовъ, но оставили въ своихъ храмахъ изображеніе распятія, нѣкоторыя иконы, удержали пѣніе и музыку при богослуженіи, колокольный звонъ, нѣкоторыя церковныя процессіи и вмѣсто древнихъ молитвъ и гимновъ составили свои новыя. Реформаты отмѣнили древніе обряды и главное содержаніе богослуженія поставили въ проповѣди. Ср. Ив. Перовъ. «О важности и необходимости обряда въ дѣлѣ религіи» («Миссіонерское Обзорѣніе», 1897, сент.-окт., 2-я кн.); его же, «Таинства и обряды православной церкви въ ихъ отношеніи къ сообщаемой ими намъ благодати» («Руководство для сельскихъ пастырей», 1894, № 11); проф. А. О. Гусевъ, «Необходимость внѣшняго богопочтенія» (Казань. 1902); прот. І. Ивановъ, «О значеніи храма и обряда въ области вѣры и религіи Христовой» (Воронежъ, 1894); свящ. С. Марковъ, «О правѣ церкви измѣнять церковныя установленія, обряды и обычаи, существа вѣры не касающіеся» (изд. 3, М., 1901); С. А.—въ, «Раскрытіе понятій о догматахъ и обрядѣ и выясненіе различія между ними» («Оренбургскія Епарх. Вѣдомости», 1893, № 3); А. Никольскій, «Истинный смыслъ и значеніе Ц. обрядовъ» («Миссіонерскій Сборникъ», 1891, № 1); Смирновъ, «Часы досуга. Опытъ систематич. обличенія раскола старообрядства» (ib., 1893, № 1); Громоглазовъ, «Русскій расколъ и пр.» (1898); А. М. Иванцовъ-Платоновъ, «О западныхъ вѣроисповѣданіяхъ» (изд. 3, М., 1894).

Церковныя пѣвцы—какъ особая должность въ клирѣ, установлены въ церкви весьма рано. Къ установленію должности особыхъ пѣвцовъ побуждало церковь не только осложненіе богослужебнаго чина, умноженіе пѣснопѣній, но и особая внѣшняя обстоятельность. Появившіеся еретики (гностики, манихеи) стали пользоваться пѣніемъ, какъ средствомъ для распространенія своихъ лжеученій. Такъ, въ африканской церкви нѣкто Александръ вводилъ пѣсни Валентина, на что жалуются Тертулліанъ. Іеракъ, епископъ леонтопольскій (въ Египтѣ), отвергавшій воскресеніе мертвыхъ и бракъ, также писалъ гимны. Для противодѣйствія еретикамъ отцы церкви составляли пѣснопѣнія съ православнымъ содержаніемъ и вводили ихъ во всеобщее упо-

требленіе, а также заботились объ улучшеніи самаго пѣнія, что могло быть достигнуто только при участіи особыхъ, способныхъ къ тому лицъ. Явилась, такимъ образомъ, необходимость въ установленіи особаго чина пѣвцовъ, на обязанности которыхъ лежало бы не руководство только общенароднымъ пѣніемъ, но и преимущественное исполненіе его при богослуженіи. Памятники II и III вв. ясно указываютъ на ихъ существованіе. Апостольскія Постановленія неоднократно упоминаютъ о пѣвцахъ, наряду съ пресвитерами, діаконами, чтецами. О пѣвцахъ или псалтахъ упоминается и въ 43 апост. правилѣ, а также въ древнѣйшихъ литургіяхъ апост. Іакова и евангелиста Марка. Уже въ первые три вѣка пѣвцы пользовались, на ряду съ другими клириками, пожертвованіями и приношеніями въ церковь. Чтецу, пѣвцу и привратнику назначалась одна часть «даяній и жизненныхъ жертвованій», діакону и пресвитеру—двѣ, епископу—четыре. Пѣвцы, какъ занимавшіе низшую должность въ клирѣ, находились въ подчиненіи не только пресвитеру, но и діакону, который, при отсутствіи пресвитера, могъ, если потребуются, отлучить «иподіакона, чтеца, пѣвца, діакониссу». О пѣвцахъ, какъ и о другихъ клирикахъ, возносилось на ектеніяхъ особое возглашеніе. Ц. пѣвцы получили названіе «каноническихъ» (*κανονικοὶ ψαλταί*), т. е. внесенныхъ въ канонъ или списокъ клириковъ, и потому выдѣлялись изъ среды мірянъ. Когда возникъ чинъ посвященія въ должность пѣвца и кака была его первоначальная форма—на это нѣтъ опредѣленныхъ указаній въ древнѣйшихъ памятникахъ. Нѣкоторые думаютъ, что такъ какъ пѣвцы составляли сравнительно низшую степень клира, то они возводились въ свою должность простымъ благословеніемъ священника, тогда какъ другіе низшіе клирики поставлялись епископомъ или хореепископомъ; но церковь никогда не предоставляла такого права пресвитерамъ. Священникъ можетъ благословить мірянина на участіе въ Ц. пѣніи, но не можетъ возвестить его въ степень «каноническаго пѣвца». Правда, въ африканской церкви существовалъ такой обычай, какъ видно изъ 10 прав. 4-го карфагенскаго собора, но на него нужно смотрѣть какъ на мѣстную особенность, а не какъ на общій церковный порядокъ. Въ IV в. институтъ Ц. пѣвцовъ является вполнѣ сформировавшимся, имѣющимъ опредѣленные права и обязанности. Ц. пѣвцы, какъ члены клира, должны подчиняться церковной власти и сообразоваться съ Ц. правилами не только въ томъ, что касается исполненія ихъ прямыхъ обязанностей, но и въ отношеніи вѣшняго своего поведенія и жизни. Они должны находиться въ непосредственной зависимости отъ настоятеля того храма, при которомъ состоятъ, подчиняясь его указаніямъ какъ въ отношеніи характера пѣнія, выбора пѣвцовъ и ихъ переложеній, такъ и въ отношеніи своего поведенія. См. В. П.—скій, «Краткія историческія свѣдѣнія объ установленіи должности Ц. пѣвцовъ» («Руководство для сельскихъ пастырей», 1898, № 50, стр. 343—348).

Церковныя соборы—см. Соборы.

Церковныя чтецы— появились въ христіанской церкви не въ концѣ II или въ началѣ III в., какъ думаютъ протестантскіе и римско-католическіе писатели, но гораздо раньше. Уже въ словахъ Апокалипсиса: «блаженъ читающій и слушающіе слова пророчества его» (1, 3) можно видѣть указаніе на существованіе чтецовъ раньше 100-го года христіанской эры. Яснѣе говорить о чтецахъ св. Іустинъ Философъ (II в.), въ первой апологіи котораго сказано: «когда чтецъ прерветъ чтеніе писаній апостольскихъ или пророческихъ, тогда предстоятель начинаетъ говорить къ собранію» (гл. 67). Чтецы появились въ церкви какъ необходимыя при совершеніи богослуженія лица и сначала не принадлежали къ составу церковнаго клира. Около середины II вѣка они достигли высокаго положенія, такъ какъ сдѣлались и проповѣдниками слова Божія въ Ц. собраніяхъ. Это время, продолжавшееся до второй четверти III вѣка, было золотымъ вѣкомъ въ жизни чтецовъ. Христіанскій писатель III в. Коммодіанъ обращается къ чтецамъ съ слѣдующими словами: «вы цвѣты въ народѣ, вы свѣтильники Христовы, помните о своемъ достоинствѣ и не забывайте о своей власти». Когда проповѣдничество отошло частью къ епископамъ, частью къ пресвитерамъ, среди которыхъ около половины III в., по свидѣтельству св. Кипріана Карфагенскаго, появились пресвитеры учащіе (*presbyteri doctores*), положеніе чтецовъ сдѣлалось менѣе высокимъ. При зачисленіи ихъ въ клиръ, происшедшемъ въ началѣ III вѣка, они были включены въ составъ низшихъ клириковъ. Въ серединѣ III в. окончательно опредѣлилось положеніе чтецовъ въ клирѣ: римскій папа Корнелій причислилъ ихъ къ одной группѣ съ Ц. привратниками и заклинателями. Отъ чтецовъ стали требовать только механическаго дѣла—чтенія, не поручая имъ болѣе важныхъ обязанностей. Впрочемъ, перемѣна въ положеніи чтецовъ состоялась не сразу. Во время гоненія при Діоклетіанѣ (IV в.), когда язычскія власти отбирали у христіанъ списки Свящ. Писанія, сбереженіе этихъ списковъ было возложено на чтецовъ. Среди подписей участниковъ арльскаго собора (314 г.) имѣются подписи и двухъ чтецовъ, свидѣтельствующія о неисчезнувшемъ еще въ то время почетномъ значеніи анагностовъ. Въ послѣдующее время значеніе чтецовъ постепенно утверждалось въ духѣ папскаго распоряженія. См. Ал. Лебедевъ, «Церковный чтецъ въ глубокой древности» (М., 1901); «Церковныя Вѣдомости», 1902, № 34 (стр. 1184—85).

Церковный Вѣстникъ— еженедѣльный журналъ, издается съ 1875 г. при спб. духовной академіи. До 1888 г. былъ официальнымъ органомъ св. синода; затѣмъ его въ этомъ качествѣ замѣнили «Церковныя Вѣдомости» (см.). Приложение къ журналу—«Полное собраніе твореній св. Іоанна Златоуста» въ русскомъ переводѣ (съ 1895 г.). Редакторъ (съ 1903 г.) проф. А. Рождественскій.

Церковный годъ— см. Новый годъ. (XXI, 305) и Годъ (IX, 35).

Церковный староста—повѣренный прихода, избираемый при каждой приходской церкви для совмѣстнаго съ причтомъ пріобрѣтенія, храненія и употребленія церковныхъ денегъ и всякаго церковнаго имущества, подъ надзоромъ и руководствомъ благочиннаго и епархіальнаго начальства. Въ своей дѣятельности Ц. староста руководится особою «Инструкціею», Высочайше утвержденною 12 іюня 1890 г., и другими постановленіями, подчиняясь во всѣхъ своихъ дѣйствіяхъ распоряженіямъ епархіальнаго начальства. Староста избирается прихожанами на 3 года, съ согласія причта, при благочинномъ, и утверждается въ должности епархіальнымъ архіереемъ. По усмотрѣнію епархіальнаго начальства, Ц. старосты могутъ быть избираемы и къ церквамъ приписнымъ, не имѣющимъ особыхъ причтовъ, если въ этихъ церквахъ совершается богослуженіе, имѣется собственное имущество и ведется отдѣльное отъ самостоятельной церкви хозяйство. Лица, избираемые въ сельскихъ приходахъ Ц. старостами, утверждаются въ этой должности не иначе, какъ по предварительному засвидѣтельствованіи мѣстныхъ Ц. причтовъ и благочинныхъ о томъ, что лица эти не состоятъ содержателями, приказчиками и сидѣльцами заведеній для раздробительной питейной продажи внѣ городскихъ поселеній. Сидѣльцы казенныхъ винныхъ лавокъ на должности старостъ сельскихъ церквей назначаемы быть не могутъ. Для устраненія торговцевъ спиртными напитками въ городахъ отъ избранія на должность Ц. старосты нѣтъ основанія въ законахъ (опред. св. синода 3—23 февраля 1893 г.; см. «Церк. Вѣдомости», № 28). Выбрано, по окончаніи трехлѣтія, можетъ; быть тоже самое лицо, если причтъ, благочинный и прихожане признаютъ это полезнымъ, и избираемый изъявить на то свое согласіе. Къ безприходнымъ городскимъ церквамъ старосты избираются въ городскихъ думахъ. Избранныя городскими думами лица представляются на утвержденіе епархіальнаго архіерея. Къ церквамъ домовымъ, не подлежащимъ вѣдѣнію городского управленія, а равно къ церквамъ учебныхъ, богоугодныхъ и благотворительныхъ учреждений старосты утверждаются епархіальнымъ начальствомъ по избранію начальства этихъ заведеній, а въ тюремныхъ церквахъ—по избранію тюремныхъ комитетовъ и отдѣленій, съ согласія духовенства означенныхъ церквей. Въ военныхъ церквахъ, имѣющихъ приходы, независимо отъ ктитора (см. ХVI, 911) избирается прихожанами, не принадлежащими къ составу войскъ, Ц. староста на общемъ для избранія таковыхъ лицъ основаніи. Избранное на должность Ц. старосты лицо командиръ полка или начальникъ управленія или учрежденія представляетъ съ своимъ заключеніемъ на утвержденіе протопресвитера. Въ церквахъ, не имѣющихъ приходовъ, могутъ быть также назначаемы Ц. старосты, по избранію подлежащаго командира полка или начальника управленія. Служба Ц. старостъ считается наравнѣ со службою лицъ, занимающихъ должности по выборамъ; избранные въ эту должность обязаны, при первомъ

вступленіи въ оную, принять присягу. По разъясненію св. синода отъ 21 авг.—4 сент. 1891 г., назначеніе одного и того же старостою двухъ и болѣе церквей не должно быть допускаемо. Обязанности Ц. старосты состоятъ въ приращеніи, тщательномъ сбереженіи и благоразумномъ употребленіи Ц. имущества. Ц. староста, уклоняющійся отъ исполненія своихъ обязанностей, увольняется отъ должности по опредѣленію консисторіи, утвержденному епархіальнымъ архіереемъ. По разъясненію прав. сената, Ц. староста за растрату Ц. денегъ подлежитъ отвѣтственности въ общемъ порядкѣ судопроизводства, т. е. какъ лицо частное, а не должностное. Ц. староста изъ податныхъ сословій освобождается отъ выборовъ въ другія общественныя службы *); староста изъ крестьянъ освобождается отъ обязанностей присяжнаго засѣдателя, домъ его освобождается отъ воинскаго постоя, а онъ самъ—отъ всѣхъ нарядовъ и работъ; крестьяне во время прохожденія должности Ц. старосты освобождаются отъ тѣлесныхъ наказаній. Староста—непремѣнный членъ мѣстнаго церковно-приходскаго попечительства; онъ можетъ быть представляемъ къ наградамъ; можетъ носить присвоенную ему форменную одежду. Право носить ее старосты не теряютъ и по оставленіи своей должности, если прослужили въ ней 9 лѣтъ, хотя бы и не сряду, съ усердіемъ и пользою для церкви (указъ св. синода 14 сент. 1873 г.). Объ опредѣленіи при церквахъ старостъ упоминается еще въ указѣ Петра I (Полное Собраніе Зак. 1716 г. февраля 18, № 3175). О выборѣ Ц. старостъ прихожанами говорится въ синод. ук. 1721 г. 28 февр. Они избирались наиболѣе изъ купцовъ, мѣщанъ и поселянъ, и обязанность ихъ состояла въ одной только продажѣ свѣчь. Впослѣдствіи кругъ обязанностей ихъ значительно расширенъ. См. Я. Ивановскій, «Краткій сводъ законоположеній, относящихся до церковныхъ старостъ» («Инструкція Ц. старостамъ», съ разъясненіями и дополненіями, СПб., 1891); П. Нечаевъ, «Практическое руководство для священнослужителей» (изд. 7, СПб., 1900).

Церковный судъ—см. Духовный судъ (ХI, 273) и Духовенство.

Церковный Уставъ—см. Типиконъ.

Церковный уставъ св. Владимира—заключаетъ въ себѣ опредѣленіе десятины въ пользу церкви, а также круга предметовъ и лицъ, подвѣдомственныхъ Ц. суду; онъ же предоставляетъ церкви завѣдываніе торговыми мѣрами и вѣсами. Сохранилось нѣсколько редакцій этого устава, отличающихся одна отъ другой сравнительной краткостью или распространенностью. Ни одна изъ нихъ св. Владиміру не принадлежитъ, и уставъ можетъ быть приписанъ ему лишь въ томъ смыслѣ, что его образъ дѣйствій подалъ позднѣйшимъ князьямъ примѣръ опредѣленія круга вѣдомства Ц. суда. Составленіе письменнаго устава отъ имени св. Владиміра должно

*) Дворяне и, вообще, лица привилегированныхъ сословій, принявшія на себя должность Ц. старосты, подлежатъ избранію во всякую должность по тому же уѣду (Уст. о сл. по выб., изд. 1876 г. ст. 229).

быть отнесено къ XIV стол. Правда, онъ имѣется уже въ древнѣйшей софійской кормчей (синодальной № 132), относящейся къ концу XIII в., но въ самомъ концѣ книги, какъ позднѣйшая приписка. Въ этомъ древнѣйшемъ спискѣ уставъ Владиміра содержитъ въ себѣ замѣчательный историческій анахронизмъ, на который еще со времени Карамзина справедливо указывалось, какъ на доказательство подложности устава — именно указаніе на то, что св. Владиміръ получилъ крещеніе отъ констант. патриарха Фотія. Отсюда явствуетъ, что уставъ составлялся долго спустя послѣ Владиміра, когда на Руси было уже забыто, что Владиміръ принялъ крещеніе почти цѣлое столѣтіе спустя послѣ смерти Фотія. Поводомъ къ облеченію русскими книжниками традиціоннаго завѣта перваго христіанскаго князя на Руси въ форму законодательнаго акта могли послужить разныя насилія противъ духовныхъ лицъ и посягательства на церковное достояніе. Иногда, впрочемъ, содержаніе устава Владиміра излагается въ кормчихъ книгахъ и въ мѣрилахъ праведныхъ не отъ имени Владиміра, а въ видѣ исторической записи о томъ, что сдѣлалъ Владиміръ для церкви и что послѣдующіе князья приложили. Эта историческая записка носитъ обыкновенно названіе: «Правило о церковныхъ людехъ и о десятинахъ и судахъ епископскихъ и о мѣрилахъ градскихъ». Въ этомъ правилѣ говорится, что въ царствованіе византійскихъ императоровъ Константина и Василія крестился князь Владиміръ и крестилъ всю Русь, приведя съ собою изъ грекъ митрополита Леонта, затѣмъ положилъ уставъ въ пользу соборной церкви и, подѣ страшными клятвами, заповѣдалъ соблюдать его всему роду своему, а послѣ него позднѣйшіе правовѣрные великіе князья много приложили къ тому, что сдѣлано Владиміромъ, создавъ епископіи, пожаловавъ имъ города, погосты, села, винограды и проч., а княгини — золото, дорогіе каменья и одежды и проч. «Правило» напечатано въ «Правосл. Собесѣдникѣ» (1861, ч. II, стр. 434 и сл.). Иногда содержаніе устава излагается кратко въ видѣ «ряда и суда церковнаго», установленнаго первыми князьями (см. «Правосл. Собесѣдникъ», 1861, ч. III, стр. 460 и сл.). Ц. уставъ св. Владиміра напечатанъ въ разныхъ редакціяхъ въ I т. «Исторіи Русской церкви» митроп. Макарія и I т. (1 полов.) «Исторіи русской церкви» проф. Голубинскаго, а также въ «Хрестоматіи по исторіи русскаго права» проф. Владимірскаго-Буданова. См. Н. Суворовъ, «Курсъ церковнаго права» (т. I, Ярославль, 1889); его же, «Слѣды западно-католическаго церковнаго права въ памятникахъ древняго русскаго права» (Ярославль, 1888); А. Павловъ, «Курсъ церковнаго права» (Сергіевъ-Посадъ, 1902).

Церковный уставъ Ярослава I (о церковныхъ судахъ) — сохранился въ двухъ основныхъ редакціяхъ: западно-русской и восточно-русской, изъ которыхъ послѣднюю разныя списки представляютъ въ разномъ объемѣ. Ни та, ни другая Ярославу Владиміровичу не принадлежитъ. Западно-русская редакція содержитъ въ себѣ опредѣленіе важ-

нѣйшихъ предметовъ церковной подсудности, примѣнительно къ средневѣковой компетенціи Ц. суда на Западѣ, съ угрозой денежнаго штрафа за посягательство на права церкви. Эта редакція, подѣ названіемъ «свитка Ярослава», явилась въ западной Руси, вошедшей въ составъ Литовско-польскаго государства, въ концѣ XIV стол., когда для представителей православной іерархіи, подчиненныхъ иновѣрной власти, выяснилась необходимость имѣть опредѣленную и защищаемую королевскою властью отъ всякихъ насилій судебную компетенцію. Свитокъ Ярославль нѣсколько разъ подтверждался великими князьями литовскими и королями польскими и слѣдовательно имѣлъ значеніе закона для западной Руси. Восточно-русская редакція явилась позднѣе западной (древнѣйшіе сохранившіеся списки принадлежатъ XVI в.) и въ подражаніе этой послѣдней, а также въ видѣ дальнѣйшаго развитія устава св. Владиміра; многія опредѣленія послѣдняго получили въ уставѣ Ярослава карательную санкцію. Уставъ Ярослава о церковныхъ судахъ, въ восточно-русской его редакціи, представляетъ собою перечень предметовъ и лицъ, принадлежащихъ къ кругу вѣдомства Ц. суда, съ болѣею подробностью, чѣмъ въ уставѣ Владиміра, и съ опредѣленіемъ наказанія за преступленія, подсудныя церкви. Княжеское наказаніе очень часто идетъ въ уставѣ параллельно съ денежнымъ штрафомъ въ пользу епископа; иногда кромѣ того и другого назначается «епитимія», или содержаніе въ Ц. домѣ въ видѣ наказанія; за нѣкоторыя преступленія опредѣляется одинъ лишь денежный штрафъ въ пользу епископа. Изъ ссылокъ устава на «законъ», а также изъ совмѣстнаго назначенія наказаній княжескаго и епископскаго и изъ включенія поджога въ число преступленій, входящихъ въ кругъ вѣдомства Ц. суда, видно, что составитель устава руководился между прочимъ «закономъ суднымъ людемъ», который различаетъ и наказаніе «по божьему» или «по церковному закону», и наказаніе «по людскому закону», въ соотвѣтствіе практиковавшемуся на Западѣ параллелизму наказаній *secundum legem mundanam* и *secundum legem ecclesiasticam*. Громадный размѣръ денежныхъ пеней, опредѣляемыхъ въ уставѣ Ярослава въ пользу епископа, ясно свидѣтельствуетъ о невозможности приложенія его на практикѣ въ какую бы то ни было эпоху русской исторіи. Ц. уставъ Ярослава напечатанъ въ разныхъ редакціяхъ во II т. «Исторіи русской церкви» митроп. Макарія и у проф. Голубинскаго, въ «Исторіи русской церкви» (т. I, первая половина), а также въ «Хрестоматіи по исторіи русскаго права» Владимірскаго-Буданова. См. Н. Суворовъ, «Курсъ церковнаго права» (т. I, Ярославль, 1889); его же, «Слѣды западно-католическаго церковнаго права въ памятникахъ древняго русскаго права» (Ярославль, 1888); А. Павловъ, «Курсъ церковнаго права» (Сергіевъ-Посадъ, 1902).

Церковный фохтъ — см. Фохтъ.

Церковныя братства. — I. Ц. братства въ Западной Россіи. Западно-русскія

братства въ своемъ развитіи прошли нѣсколь-ко ступеней. По своей основѣ и по своему происхожденію это учрежденія одного типа съ древними сѣверо-восточными братчинами, каковы, на примѣръ, Иванская купецкая въ Новгородѣ (1134 г.), Псковская, Русская, Полоцкая (1159 г.). Подобно братчинамъ, западно-русскія братства сосредоточивались около приходскаго храма, о благоустройствѣ котораго заботились и престольный праздникъ котораго справляли особенно торжественно, при чемъ сытлся ими медъ и пригласались сторонніе гости. И тамъ, и здѣсь выбирались годовые старосты или судьи, которые безапелляціонно рѣшали дѣла, возникавшія во время братскихъ пировъ. И въ сѣверной Россіи, и въ западной на первыхъ порахъ братства были учрежденіями однословными (купецкія братчины, братства кушнерскія, т. е. скорнячныя, ноговичниковъ, т. е. чулочниковъ, и т. д.). Въ такомъ видѣ западно-русскія братства становятся извѣстными во второй половинѣ XV стол. (львовское въ 1439 г., виленское кушнерское въ 1458 г.), и ихъ особенности закрѣплены королевской грамотой виленскому кушнерскому братству въ 1538 г. Подобныя братства, такъ назыв. медовыя, возникаютъ и позже, въ теченіе всего XVI и даже XVII в., при чемъ въ ихъ дѣятельности на видное мѣсто выступаютъ благотворительныя дѣла; нѣкоторыя изъ нихъ обзаводятся госпиталями и богадѣльнями. Одновременно съ этимъ замѣчается географическое, такъ сказать, расширение братскихъ интересовъ: виленское братство «дома пресв. Богородицы» получаетъ право совершать литургію на подвижномъ антиминѣ, въ какихъ бы странахъ ни случилось быть членамъ братства; львовское Успенское братство вліяетъ на возстановленіе православной епископіи во Львовѣ и изъ своей среды даетъ епископа въ лицѣ Макарія Тучанскаго. Нѣкоторыя братства возникаютъ изъ желанія братчиковъ получить «душевное избавленіе и по смерти покой, и память вѣчную предкамъ и родителямъ». Члены такихъ братствъ записывали имена свои и родныхъ въ братскіе помянники, назначали особыя дни для заупокойныхъ и задравныхъ литургій и обставляли особыми церемоніями похороны умершихъ сочленовъ (братства Благовѣщенское и Николаевское во Львовѣ). Братчики начинаютъ заботиться о самопросвѣщеніи чрезъ чтеніе свящ. книгъ. Это выдвигаетъ въ нѣкоторыхъ изъ нихъ духовный элементъ. Въ первыя времена существованія братчинъ и братствъ духовныя лица были только предметомъ братскихъ попеченій или гостями на пирахъ, иногда даже наряду съ католическимъ духовенствомъ; теперь они являются или инициаторами братствъ (львовскаго Благовѣщенскаго), или ихъ проповѣдниками, учителями. Братства прискиваютъ въ настоятели церквей и монастырей людей учительныхъ, знающихъ слово Божіе. Самое чтеніе Библии и св. отцовъ по уставнымъ грамотамъ нѣкоторыхъ братствъ должно было происходить въ домахъ священниковъ или въ ихъ присутствіи. Когда началась рѣшительная борьба

съ католичествомъ и уніей, когда православію грозила опасность, братства стали превращаться въ религіозно-нравственныя, просвѣтительно-благотворительныя учрежденія, съ сложнымъ устройствомъ, съ важными задачами и съ крупнымъ церковнымъ и политическимъ значеніемъ. Принявъ на себя заботу о чистотѣ вѣры и о воспитаніи въ православномъ населеніи религіозно-нравственныхъ чувствъ, западно-россійскія братства стремились къ контролю надъ убѣжденіями и поведеніемъ не только сочленовъ, но и людей постороннихъ, не только мірянъ, но и духовныхъ, не только священниковъ, но и епископовъ. Переходъ нѣкоторой части іерарховъ въ унію побудилъ братства вступить въ открытую борьбу съ врагами православной церкви и принять на себя ея охрану. Въ связи съ этимъ братства занялись защитой и гражданскихъ правъ православныхъ, являясь предъ лицомъ польскаго правительства представителями интересовъ русскаго народа. Въ 1572 г. король Сигизмундъ-Августъ принялъ на варшавскомъ сеймѣ ходатайство львовскихъ братчиковъ объ уравненіи русскихъ жителей Львова съ римско-католиками и дозволилъ русскимъ заниматься въ городѣ торговлей, ремеслами, владѣть домами и отдавать дѣтей въ городскія школы, запретивъ католикамъ, подъ угрозой штрафа, преслѣдовать русскихъ и православное духовенство. Это послужило для братствъ прецедентомъ; братскіе депутаты начинаютъ встрѣчаться на каждомъ почти польскомъ сеймѣ, а съ 1616 г. въ Варшавѣ стали жить постоянно тѣ изъ львовскихъ братчиковъ, которымъ наиболѣе была извѣстна судебная процедура, для ходженія по разнымъ судебнымъ и административнымъ инстанціямъ. Въ составъ братствъ входили представители всѣхъ слоевъ и классовъ русскаго народа, начиная съ торговыхъ и ремесленныхъ людей и кончая князьями, епископами и митрополитами. Вписывались въ братства не только мѣстные жители, но и иногородные, даже закордонные православные, дворяне и князья молдавальскіе. Случалось, что составы братствъ увеличивались иногда сразу цѣлыми группами людей. Такъ, въ 1591 г. въ львовское братство вписался священникъ Гологурскій съ своимъ приходомъ, въ кievское, около 1620 г.—запорожскій гетманъ Сагайдачный со всѣмъ войскомъ. Во главѣ всѣхъ Ц. братствъ стояли львовское Успенское и виленское Троицкое, впоследствии Свято-Духовское. Въ концѣ XVI и въ началѣ XVII в. возникли братства въ Кіевѣ, Луцкѣ, Замостѣ, Могилевѣ, Оршѣ, Минскѣ, Пинскѣ, Вѣльскѣ, Брестѣ, Кобрянѣ, Витебскѣ, Полоцкѣ и множество другихъ въ небольшихъ городахъ, мѣстечкахъ и селеніяхъ. Братчики собирались на сходки недѣльныя, мѣсячныя, годовыя и экстренныя; во главѣ ихъ стояли избираемые на годъ 4 старшихъ братчика, которымъ ввѣрялся высшій надзоръ за братскими дѣлами, а также храненіе братской казны. Братства владѣли болѣе или менѣе значительнымъ имуществомъ; братчики обязывались вносить извѣстную сумму денегъ, платили штрафы, дѣлали добровольныя пожертвованія и денеж-

ные сборы. Братства имѣли свою церковь или—меньшія—придѣль въ церкви и пользовались правомъ патронатства надъ нею. Нѣкоторые ученые производятъ какъ самыя братства, такъ и весь ихъ строй отъ магдебургскаго права, которымъ были надѣлены многіе западно-русскіе города и въ связи съ которымъ стояла организація ремесленныхъ цеховъ. Если гражданскія права западно-русскихъ братствъ легко объясняются внѣшнимъ сходствомъ послѣднихъ съ цехами, то права ихъ по отношенію къ своимъ церквамъ и духовенству находятъ себѣ объясненіе во внутреннемъ сродствѣ ихъ съ другимъ явленіемъ, развившимся особенно сильно въ Польшѣ и Западной Россіи въ XVI в.—коллективнымъ патронатомъ, т. е. той его формой, при которой извѣстной церковью въ городѣ, ея имуществомъ и духовенствомъ завѣдывали ея прихожане. Польско-литовскіе короли, ревниво оберегавшіе свои личныя патронатскія права по отношенію къ церквамъ и монастырямъ въ своихъ имѣніяхъ и по отношенію къ православному епархіямъ, поддерживали такія же права частныхъ земледѣльцевъ и городскихъ обществъ по отношенію къ опекаемымъ имъ учреждениямъ. Грамота Стефана Баторія виленскимъ бургомистрамъ и радцамъ-патронамъ Св.-Троицкаго въ Вильнѣ монастыря (1584) служить наиболѣе полнымъ выраженіемъ патронатскихъ правъ: магистрату города предоставлено устроить школу при монастырѣ, содержать учителей для науки дѣтей и «въ письмѣхъ ученаго архимандрита». Но не въ королевскихъ привилегіяхъ, а въ грамотахъ восточныхъ патріарховъ лежитъ источникъ тѣхъ чрезвычайныхъ правъ, какими были надѣлены Ц. братства, къ неудовольствію защитниковъ іерархическаго принципа какъ среди православныхъ, такъ и особенно среди римско-католиковъ и униатовъ. Ободренные грамотой антиохійскаго патріарха Іоакима львовскому братству отъ 1 января 1586 г., львовскіе братчики въ томъ же году обратились къ константинопольскому патріарху Теолипу съ просьбой «ради церковнаго устроенія» утвердить ихъ братство, школу и типографію, а также узаконить братскій уставъ для другихъ городовъ, «поспѣшенія ради благочестія». Споръ львовскаго братства съ мѣстнымъ епископомъ Герасимомъ и низшимъ духовенствомъ изъ-за права мірянъ вмѣшиваться въ Ц. дѣла константинопольскимъ патріархомъ Іереміей (преемникомъ Теолипа) былъ рѣшенъ въ пользу братства. Братствамъ тѣмъ легче было достигнуть своей цѣли, что нѣкоторые владыки русскіе сами признали за братствами Ц. права. Такъ, перемышльскій епископъ Михаилъ Копыстенскій далъ мармарскому братству (2 февраля 1592 г.) право обличать непокорящихся истинѣ и передалъ ему больницу и школу. Митрополитъ Михаилъ Рагоза сталъ на сторонѣ львовскаго братства въ его борьбѣ съ мѣстнымъ епископомъ и духовенствомъ. Благодаря его сочувствію, львовское братство получило даже право участвовать на соборахъ святителей русскихъ. Вслѣдъ за нимъ и другія братства стали посылать на соборы своихъ представителей. Кромѣ Рагозы, и дру-

гіе западно-русскіе митрополиты предоставляли братствамъ широкое участіе въ обсужденіи и рѣшеніи Ц. дѣлъ, даже догматическихъ вопросовъ. Въ 1588 г. константин. патріархъ Іеремія предоставилъ двумъ важнѣйшимъ братствамъ, львовскому и виленскому, право ставропигіи, т. е. независимости отъ епископскаго суда, съ подчиненіемъ только патріаршему суду. Въ 1620 г., по грамотѣ Теофана, патр. іерусалимскаго, право ставропигіи получили братства луцкое Крестовоздвиженское, кievское Богоявленское и луцкое Преображенское, но въ 1626 г. ставропигіи ихъ были уничтожены. Въ 1633 г. констант. патріархъ Кирилль къ 2-мъ оставшимся ставропигіямъ присоединилъ еще третью—братство могилевское. Ставропигіальныя братства имѣли право наблюдать за жизнью епископа и въ случаѣ его несправности доносить митрополиту и патріарху; имъ же принадлежалъ надзоръ за неставропигіальными братствами. Въ 1676 г. рѣшеніемъ сейма братствамъ запрещено было сноситься съ патріархомъ и вѣлѣно подчиняться мѣстнымъ властямъ. Братства заводили типографіи и развивали издательскую дѣятельность. Въ братскихъ типографіяхъ печатались всякія книги: богослужебныя, святоотеческія, полемическія, учебныя и др. Изъ братскихъ типографій наиболѣе замѣчательны виленская, могилевская, луцкая и особенно львовская. Послѣдняя въ продолженіе трехъ вѣковъ издала не меньше 300000 церковныхъ и учебныхъ книгъ. Книги братской печати расходились не только въ Россіи, Валахія, Молдавіи и др. Изъ западно-русскихъ братствъ, упоминаемыхъ въ концѣ XVI и нач. XVII стол., школами обзавелось немного болѣе двадцати, но обзаведшіяся старались обезпечить юридически и матеріально существованіе своихъ школъ. Для такихъ братствъ, какъ львовское и виленское, школы составляли предметъ особой заботливости. Когда нельзя было найти православныхъ учителей, приглашались инославные, но братства смотрѣли на нихъ не совсѣмъ сочувственно. Въ отношеніи программъ братства не избѣгали сближенія съ западною наукой и школой. Начавъ съ греческаго и славянскаго яз., они включили въ составъ преподаванія латинскій и польскій языки; системѣ семи свободныхъ искусствъ они мало-по-малу сообщили западно-европейскій характеръ; даже церковное пѣніе измѣнило свой видъ. При всемъ томъ братская школа существенно отличалась отъ инославной и по объему преподаванія, и по характеру его, и по особенностямъ внутренняго строя и педагогическихъ требованій. Изъ братскихъ школъ вышли многіе видные дѣятели просвѣщенія, составители первыхъ учебниковъ для школъ, авторы полемическихъ сочиненій противъ уни и замѣчательныхъ произведеній по богословію и церковной проповѣди, переводчики и исправители книгъ; таковы, напр., Іовъ Борецкій, Лаврентій Зизаній, Памва Берында, Захарія Копыстенскій (изъ львовской школы), Епифаній Славинецкій (изъ кievской). Только съ учрежденіемъ въ Кіевѣ могилянской колле-

гин, съ нѣскольکو иной, чѣмъ въ братскихъ школахъ, постановкой преподаванія, значеніе этихъ школъ стало слабѣть. И православные, и ихъ враги видѣли въ Ц. братствахъ крѣпкую опору православной вѣры и церкви въ Юго-зап. краѣ. На братства, поэтому, часто обрушивалась злоба враговъ православія; «исторія братствъ представляетъ собою исторію непрерывныхъ жалобъ, споровъ, процессовъ, несправедливостей». Изъ всѣхъ братствъ, игравшихъ видную роль при защитѣ православной церкви въ Польшѣ, только бѣльское, могилевское и виленское дожили до XIX в.; прочія или перешли въ унию, или закрылись вслѣдствіе латино-польскаго давленія, или прекратили свое существованіе съ переходомъ края подъ власть Россіи. Болѣе устойчивыми оказались братства, дѣйствовавшія въ глуши. Въ 1862 г. извѣстный историкъ Кояловичъ предпринялъ поѣздку по Западному краю съ цѣлю познакомиться съ положеніемъ Ц. братствъ. Свои путевыя замѣтки онъ помѣстилъ въ Аксаковскомъ «Днѣ» за 1862 г. Изъ нихъ мы узнаемъ, что въ литовской епархіи братствъ оказалось около полутора. Въ минской епархіи почти при каждой церкви было братство. Много братствъ оказалось также въ епархіяхъ волынской, кievской и подольской. Въ двухъ только западныхъ епархіяхъ не нашлось братствъ — въ полоцкой и могилевской, но и тамъ сохранилось живое преданіе о нихъ, а по мѣстамъ примѣтны даже и слабые остатки. Вообще по всей западной Россіи братствъ должно быть больше тысячи. Большая часть нынѣшнихъ братствъ (замѣчаетъ М. Кояловичъ) живетъ только обрядовою стороною, сквозь которую, однако, иногда пробивается жизнь. Лучше сохранившіяся братства (въ Малороссіи, въ минской епархіи, особенно кругомъ г. Минска) имѣютъ значительное число членовъ—до ста и даже до двухъ сотъ, изъ которыхъ выбираются братствомъ старосты или старшіе братчики, для завѣдыванія дѣлами братства.

II. *Церковныя братства въ XIX в.* Въ началѣ 60-хъ годовъ XIX стол., когда латино-польская пропаганда вновь временно усилилась въ западныхъ губерніяхъ, Ц. православныя братства въ этомъ краѣ начали возобновлять свою дѣятельность и привлекать къ себѣ сочувствіе и пожертвованія не только мѣстныхъ жителей, но и православныхъ людей всей Россіи. Сочувствіе это выказалось не только вступленіемъ въ члены западно-русскихъ братствъ и приношеніями въ ихъ пользу, но и желаніемъ видѣть подобныя учрежденія и въ великороссійскихъ губерніяхъ. 8 мая 1864 г. Высочайше утверждены основныя правила для учрежденія православныхъ Ц. братствъ, значительно содѣйствовавшія возстановленію нѣкоторыхъ древнихъ братствъ въ центральныхъ мѣстностяхъ Западнаго края и учрежденію повсемѣстно въ Россіи новыхъ Ц. братствъ. Подъ православными Ц. братствами законъ 1864 г. разумѣетъ общества, составляющіяся изъ православныхъ лицъ разнаго званія и состоянія, для служенія нуждамъ и пользамъ православ-

ной церкви, для противодѣйствія посягательствамъ на ея права со стороны иновѣрцевъ и раскольниковъ, для созиданія и украшенія православныхъ храмовъ, для дѣлъ христіанской благотворительности, для распространенія и утвержденія духовнаго просвѣщенія. Каждое братство имѣетъ свой уставъ, въ которомъ, по желанію учредителей, могутъ быть излагаемы съ большею или меньшею подробностью цѣли братствъ и обязанности ихъ членовъ, но не выходя изъ круга означенныхъ въ законѣ дѣлъ и не касаясь такихъ взысканій или принудительныхъ мѣръ, которыя могли бы быть приводимы въ исполненіе не иначе, какъ съ содѣйствіемъ правительственной власти. Братства учреждаются при церквахъ и монастыряхъ съ благословенія и утвержденія епархіальнаго архіерея, по сношеніи съ начальникомъ губерніи. Послѣ изданія положенія 8 мая 1864 г. въ разныхъ городахъ явились братства, напр. Кирилло-Мееодіевское братство въ Чистополѣ при Николаевскомъ соборѣ, братство св. Креста въ Саратовѣ при Преображенскомъ монастырѣ, братство св. Гурія въ Казани, братство митрополита Петра въ Москвѣ, епархіальное братство во имя Пресвятыя Богородицы въ СПб. (имѣющее своей задачей содѣйствовать возникновенію и процвѣтанію церковно-приходскихъ школъ, въбогослужебныхъ собесѣдованій, церковно-народныхъ библиотекъ и вообще религіозно-нравственному просвѣщенію народа), братство св. Дмитрія Ростовскаго въ Ярославлѣ и др. Къ 1 января 1893 г. въ Россіи дѣйствовали 159 Ц. братствъ, въ которыхъ участвовали и работали, по приблизительному разсчету, свыше 37 тыс. братчиковъ. Эти братства обладали капиталомъ (неприкосновеннымъ, запаснымъ и остаточнымъ) на сумму свыше 1629700 руб. (тоже по приблизительному разсчету), годовой приходъ ихъ превысилъ 803 тыс. р., расходъ—598220 руб.

Литература. Соловьевъ, «Братчины» («Русская Бесѣда», 1856, IV); свящ. І. Флеровъ, «О православныхъ Ц. братствахъ, противоборствовавшихъ уни въ юго-западной Россіи, въ XVI, XVII и XVIII стол.» (СПб., 1857); проф. Кояловичъ, «Чтенія о церковныхъ западно-русскихъ братствахъ» («День», 1862, № 36 и сл.); Н. Скабалановичъ, «Западно-европейскія гильдіи и западно-русскія братства» («Христ. Чтеніе», 1875, сент.-окт.); «Виленское православное братство» (ib., 1862, II); И. Чистовичъ, «Очеркъ исторіи западно-русской церкви» (ч. II, СПб., 1884); митроп. Макарій, «Исторія русской церкви» (т. IX, X и XI); К. Харламовичъ, «Къ исторіи западно-русскаго просвѣщенія. Виленская братская школа въ первые полвѣка ея существованія» (Вильна, 1897); его же, «Острожская православная школа» (Кіевъ, 1897); его же, «Западно-русскія православныя школы XVI и начала XVII в.» (Казань, 1898); его же, «Западно-русскія Ц. братства и ихъ просвѣтительная дѣятельность въ концѣ XVI и началѣ XVII в.» (СПб., 1899); А. Палковъ, «Древне-русскій приходъ» («Богословскій Вѣстникъ», 1897, кн. II, III и IV); его же, «Братства. Очеркъ исторіи западно-русскихъ

православныхъ братствъ» (М., 1900); Берниковъ, «Дополненіе къ краткому курсу Ц. права православной греко-россійской церкви» (Каз., 1889); ого же, «Ц. братства и пр.» («Правосл. Обзор.», 1868, кн. 4); А. Папковъ, «Ц. братства. Краткій статистическій очеркъ о положеніи Ц. братствъ къ началу 1893 г.» (СПб., 1893).

Церковныя Вѣдомости — еженедѣльный журналъ (издается съ 1888 г.), официальный органъ св. синода. Въ *неофициальной части* («Прибавленія къ Ц. Вѣдомостямъ») помѣщаются слова, избранныя изъ твореній святоотеческихъ, проповѣди современныхъ пастырей русской церкви и статьи богословскаго и церковноисторическаго содержания. Редакторъ прот. П. Смирновъ. Составленъ «Алфавитно-предметный указатель» къ официальной части журнала за 1888—97 годы (СПб., 1899).

Церковныя заповѣди — см. Заповѣди церковныя (XII, 272).

Церковныя наказанія — мѣры, установленныя законодательною властію церкви противъ преступленій, нетерпимыхъ въ средѣ церковнаго общества. Онѣ примѣняются церковно-судною властію въ отношеніи членовъ церкви, нарушающихъ церковнаго правила, и состоятъ или въ лишеніи церковныхъ правъ и благъ, или въ назначеніи религиозно-нравственныхъ упражненій, съ цѣлью исправленія нарушителей, прекращенія безпорядковъ, устраненія изъ церкви преслушниковъ ей и охраненія достоинства ея отъ соблазнительныхъ примѣровъ и вреднаго вліянія. — Наказанія всегда употреблялись и употребляются во всѣхъ религиозныхъ обществахъ. И въ церкви христіанской они введены съ самаго ея основанія, видоизмѣнились и развивались ея законодательною частію, подвергались въ своихъ видахъ и въ своемъ существѣ вліянію государственныхъ законодательствъ, народныхъ воззрѣній и обычаевъ, приводились въ системы въ различныхъ помѣстныхъ и вѣроисповѣдныхъ церквахъ и въ настоящее время и въ законодательствахъ, и въ практикѣ представляютъ значительное разнообразіе. И по правиламъ вселенской церкви, и по законодательствамъ вѣроисповѣдныхъ церквей, Ц. наказанія раздѣляются на двѣ категоріи: общія и особенныя. Общія наказанія направляются противъ всѣхъ членовъ церкви — мірянъ и духовныхъ, а особенныя — противъ духовныхъ и должностныхъ членовъ церкви. Виды тѣхъ и другихъ сложились еще въ періодъ существованія нераздѣльной церкви. Въ древней церкви общими наказаніями были: 1) анаѳема или отлученіе виновныхъ въ церковныхъ преступленіяхъ отъ церкви. Отлученіе было полное и неполное. ~~Полное состояло въ совершенномъ~~ исключеніи провинившагося изъ состава церковнаго общества, съ лишеніемъ всѣхъ правъ и благъ, какія могли получать члены церкви отъ принадлежности къ ней. Неполное состояло въ лишеніи нѣкоторыхъ правъ и благъ церкви, притомъ на время. 2) Публичное покаяніе виновнаго въ преступленіи противъ правилъ церкви. Оно различалось по продолжительности и по степенямъ

раскаянія. Въ восточной Ц. развивалась въ теченіе первыхъ четырехъ вѣковъ христіанства довольно сложная система открытаго покаянія. Кающіеся были четырехъ разрядовъ: плачущіе, которые предъ богослуженіемъ и во время богослуженія становились предъ входомъ въ храмъ и съ плачемъ умоляли входившихъ въ храмъ о молитвахъ за нихъ и о прощеніи ихъ вины; слушающіе Свящ. Писаніе и проповѣдь въ притворѣ храма вмѣстѣ съ оглашенными и въ одно время съ ними выходившіе изъ храма до начала совершенія евхаристіи; колѣнопреклоненные или припадающіе, молившіеся въ самомъ храмѣ, оставшіеся здѣсь послѣ удаленія оглашенныхъ, на колѣнахъ или поверженные на землю выслушивавшіе молитву о нихъ епископа или пресвитера и удалявшіеся до начала совершенія таинства причащенія; стоящіе вмѣстѣ со всѣми вѣрными во все время богослуженія, но не удостоивавшіеся св. причащенія и принесенія жертвенныхъ даровъ. Кающіеся переходили изъ одного разряда въ другой чрезъ опредѣленные сроки; продолжительность срока опредѣлялась тяжестью совершеннаго преступленія и отчасти искренностью усматриваемаго епископомъ раскаянія грѣшника. Пройдя всѣ степени покаянія, кающийся получалъ разрѣшеніе отъ епископа чрезъ рукоположеніе и вновь принимался въ составъ вѣрныхъ. Описанная покаянная система сопровождалась продолжительнымъ, многолѣтнимъ лишеніемъ наказуемыхъ св. причащенія, что для вѣрующихъ христіанъ было крайне тяжело. Назначенные по правиламъ сроки могли, смотря по степени раскаянія наказуемаго, сокращаться по усмотрѣнію епископа. Степень раскаянія могла выражаться болѣе или менѣе строгимъ постомъ, усиленною молитвою, поклонами, пребываніемъ въ монастырѣ, благотворительностью. Съ VI вѣка система продолжительныхъ сроковъ покаянія стала смѣняться сокращеніемъ ихъ, но съ назначеніемъ, въ замѣнъ, подвиговъ благочестія или благочестивыхъ упражненій, — или епитиміями, состоявшими въ лишеніи нѣкоторыхъ благъ церкви и въ подвигахъ благочестія. Эта епитимійная система утвердилась въ восточныхъ православныхъ церквахъ подъ именемъ покаянной системы Іоанна Постника; но ея не была вытѣснена изъ практики и система разрядная, которая всегда признавалась и признается учрежденною законодательствомъ вселенской церкви. — Въ римско-католической церкви постепенно создавалась и развивалась въ средніе вѣка своеобразная система общихъ наказаній, которая *de jure* признается дѣйствующею по общему праву и въ настоящее время во всѣхъ областяхъ церковныхъ. По этой системѣ Ц. наказанія дѣлятся на двѣ категоріи: *censurae* или *poenae medicinales*, исправительныя, и *s. vindicativae*, карательныя или возмездія. Исправительными цензурами считаются: *excommunicatio major* — великое отлученіе, состоящее въ совершенномъ исключеніи изъ церкви и сопровождающееся публичнымъ провозглашеніемъ анаѳемы; *excomm. minor* — лишеніе участія въ та-

инствахъ и права прінятія въ клиръ; *interdictum* или запрещеніе богослуженія — въ опредѣленной мѣстности (*locale*), притомъ общее (*generale*) или частное (*particulare*, т. е. нѣкоторыхъ видовъ богослуженія), или для нѣкоторыхъ лицъ (*int. personale*), лишаемыхъ входа въ церковь, права совершенія требъ, обращенія къ духовнымъ лицамъ; денежные пени, заключеніе въ церковныхъ зданіяхъ, тѣлесныя *castigationes* и т. п. — нынѣ не допускаемыя въ цивилизованныхъ странахъ государственными законодательствами. *Censurae medicinales* раздѣляются еще на *s. ferendae sententiae*, назначаемыя судомъ, и *s. cens. latae sententiae*, поражающія виновнаго въ опредѣленномъ преступленіи непосредственно за совершеніемъ дѣянія, хотя бы и не проносилось приговора (напр. читателя занесенной въ *index* книги). *Poenae vindicativae communes* — публичное покаяніе (стояніе предъ храмомъ, лежаніе «крыжомъ» въ храмѣ, колѣнопреклоненіе и т. п.), денежные взысканія, тюрьма и т. д. Въ лютеранскихъ и реформатскихъ церквахъ всегда сознавалась необходимость въ церковной дисциплинѣ (*Kirchenzucht*), но въ теченіе трехъ съ половиною вѣковъ не создано ни законодательствами, ни практикою ни общей теоріи, ни системы Ц. наказаній, а существовало въ разныхъ странахъ и въ разные времена большое разнообразіе въ употребленіи Ц. наказаній. Въ иныхъ странахъ Ц. наказанія замѣнялись уголовными, въ другихъ господствовала католическая система, въ нѣкоторыхъ — система опозоренія и тѣлесныхъ наказаній предъ храмомъ. Въ иныхъ территориальныхъ церквахъ пасторы совершенно произвольно практиковали Ц. наказанія по своему возрѣнію на ихъ существо съ протестантской точки зрѣнія; согласнымъ съ принципами протестантизма признавалось лишеніе причастія, права входа въ церковь, воспріимчивости отъ крещенія, снятія съ невѣсты при вѣчаніи брачнаго вѣнца, а также устраненіе отъ церковныхъ должностей и отъ участія въ выборахъ на Ц. должности. Уставомъ ев. лютеранской церкви въ Россіи допускается наложеніе церковной епитиміи (ст. 834) и церковнаго покаянія (553 п. 24); въ чемъ состоитъ то и другое — не выяснено. По закону 1873 г., Ц. наказанія могутъ состоять лишь въ ограниченіи или совершенномъ лишеніи церковныхъ правъ, но не могутъ касаться имущества, свободы и гражданской чести наказуемаго и приводиться въ исполненіе оскорбительнымъ образомъ, развѣ съ согласія самыхъ наказуемыхъ. Съ введеніемъ въ нѣмецкихъ государствахъ общественаго и синодальнаго устройства ев. лютеранской церкви въ ней установилась церковная дисциплина, состоящая въ частномъ увѣщаніи отступающихъ отъ христіанской жизни пасторомъ, въ увѣщаніи ихъ членами церковнообщиннаго совѣта, въ лишеніи св. причастія, права участія въ выборахъ на церковныя должности и выбора въ эти должности, благотворительной помощи отъ церкви и т. п.

Въ русской православной церкви, со вре-

мени ея основанія, приняты были тѣ виды Ц. наказаній, которыя употреблялись въ константинопольской церкви въ IX—X вв.; но въ Россіи эти виды въ историческомъ своемъ развитіи получили нѣкоторыя особенности. Подсудными Ц. власти въ древней Россіи признаны были государственнымъ законодательствомъ многія преступныя дѣянія, не только какъ нарушенія правилъ церкви, но и какъ преступленія уголовныя; поэтому церковно-судною властію въ теченіе многихъ столѣтій пріимѣнялись къ виновнымъ въ такихъ дѣяніяхъ или исключительно мірскія казни, т. е. уголовныя наказанія, или уголовныя и, въ дополненіе къ нимъ, церковныя, или только церковныя и, притомъ, то по приговорамъ свѣтскихъ властей, то самостоятельно. — Виды исключительно Ц. наказаній въ исторіи русской церкви были двухъ категорій. Одна изъ нихъ обыкновенно именуется отлученіемъ и анаемой. Къ видамъ отлученія относились: 1) лишеніе виновныхъ въ нарушенія правилъ и церковныхъ заповѣдей права приступить къ св. причащенію, получать антиморъ и богородичный хлѣбъ, совершать приношенія къ алтарю и въ церковь (просфоры, свѣчи и т. п.), получать благословенія отъ церкви на разные случаи «донелѣже покаются совершенно и отъ злбъ своихъ престануть»; 2) отлученіе оседомовное, состоявшее въ лишеніи наказуемаго домовладыки со всѣми его домочадцами, включая въ ихъ число дворовыхъ людей, а иногда и крестьянъ, права входа въ церковь, всякихъ церковныхъ требъ и таинствъ; оно практиковалось въ особенности во второй половинѣ XVII в.; 3) въ рѣдкихъ случаяхъ — запечатаніе храмовъ Божіихъ въ нѣкоторыхъ мѣстностяхъ, по мотивамъ особеннаго попеченія іерарховъ о судьбахъ отечества; 4) отлученіе великое, узаконенное Духовнымъ Регламентомъ, съ вѣдома и разрѣшенія св. синода и съ соблюденіемъ сложной процедуры; 5) провозглашеніе анаемы въ недѣлю православія съ занесеніемъ имени отлученнаго въ синодикъ, читавшійся въ этотъ день въ церкви; 6) малое отлученіе (по Духовному Регламенту), провозглашавшееся лишь въ каедральномъ соборѣ одвой епархіи, по распоряженію мѣстнаго архіерея. Всѣ исчисленные виды публичнаго, открытаго церковнаго отлученія вышли изъ употребленія во второй половинѣ XVIII вѣка. Вторая категорія Ц. наказаній въ древней Россіи состояла въ разныхъ видахъ церковнаго покаянія. Оно называлось или духовникомъ наказуемаго, или іерархическою властью. Покаяніе, духовникомъ назначавшееся, называлось канонномъ или епитиміею и состояло въ несеніи положенныхъ, на основаніи епитимійныхъ правилъ, подвиговъ благочестія — поста, молитвы и т. п. Оно имѣло исключительно религиозное значеніе. Ц. наказаніе по назначенію іерархической власти могло состоять: 1) въ прохожденіи послушанія и епитиміи въ монастырѣ подъ руководствомъ монастырскаго начальства, 2) въ монастырскомъ «смиреніи», т. е. исполненіи всѣхъ трудныхъ работъ монастырскихъ, и въ принудительномъ постѣ; 3) въ заключеніи въ монастырѣ и неисходномъ въ немъ пребыва-

ни въ теченіе опредѣленнаго времени; 4) въ назначеніи епитимій подь наблюденіемъ и руководствомъ приходскаго священника (см. Церковное покаяніе). Русская церковная власть, съ основанія церкви до начала XIX в., была уполномочена государственнымъ законодательствомъ налагать мірскія казни или уголовныя наказанія на виновныхъ въ преступленіяхъ, подсудныхъ церкви. Виды такихъ наказаній были: денежныя взысканія и тѣлесныя истязанія. Денежныя взысканія, подь различными названіями (виры, пени, продажи, штрафы) и съ переменнымъ значеніемъ, употреблялись церковною властью, въ смыслѣ общихъ церковныхъ наказаній, до конца XVIII вѣка за тѣ или другія преступленія противъ правилъ церкви, которыя считались преступленіями и въ государствѣ (таковы напр. противъ цѣломудрія, брачнаго и семейнаго союза, расколъ и др.). Тѣлесныя наказанія заимствованы были церковными властями отъ свѣтскихъ властей, отчасти потому, что и тѣ, и другія власти признавались въ русскомъ государствѣ равноправными, отчасти и потому, что церковныя власти считали себя въ правѣ обращаться съ подвластными имъ лицами какъ съ крѣпостными. Съ Петра Великаго уголовная подсудность церкви постепенно стала сокращаться: уголовныя казни въ видѣ тѣлесныхъ наказаній стали налагаться государственнымъ властями за такія преступленія, которыя признавались и уголовными, и противоперковными. съ оставленіемъ за церковною властію права налагать на виновныхъ «публичное Ц. покаяніе» (Уст. воин. арт., 1 и др.). Преступники, подвергавшіе послѣ уголовного наказанія и церковному покаянію, отсылались, по учиненіи надъ ними уголовной кары по распоряженіямъ государственныхъ властей, къ церковнымъ властямъ. Ц. власти налагали на такихъ лицъ Ц. взысканія, примѣняясь къ правиламъ церкви, но съ уменьшеніемъ строгости ихъ во вниманіи къ тому, что виновныя понесли гражданскія казни. Такимъ образомъ въ теченіе XVIII вѣка образовались въ Россіи Ц. наказанія, дополнительныя къ уголовнымъ. По дѣйствующему Уложенію, церковное покаяніе болышею частью присоединяется (ст. 58) къ наказаніямъ уголовнымъ и исправительнымъ, а за нѣкоторыя проступки назначается оно одно (см. Церковное покаяніе). Назначеніе видовъ церковнаго покаянія и продолжительности его предоставляется усмотрѣнію духовнаго начальства того христіанскаго вѣроисповѣданія, къ которому принадлежитъ наказуемый (прим. 1 къ ст. 58). Въ первой половинѣ XIX в., какъ и ранѣе, епарх. начальства, то по своимъ распоряженіямъ, то по приговорамъ уголовныхъ судовъ, часто отправляли уголовныхъ преступниковъ въ монастыри для епитиміи. Вслѣдствіе этого въ нѣкоторыхъ монастыряхъ въ концѣ первой половины XIX в. накопилось очень много заключенныхъ, что было весьма стѣснительно для монастырей, а для епитимійцевъ крайне отяготительно по причинѣ удаленія ихъ отъ домовъ, семействъ и занятій хозяйственныхъ и служебныхъ. Съ цѣлю устраненія такихъ

неудобствъ, св. синодъ циркулярными указами 11 іюня 1851 и 18 марта 1868 г. разъяснилъ: подвергать содержанію въ монастыряхъ слѣдуетъ лишь такихъ преступниковъ, о монастырскомъ заключеніи которыхъ состоится Высочайшее повелѣніе или приговоръ уголовного суда; прочія лица, подлежащія по приговорамъ уголовныхъ судовъ церковному покаянію, назначаются къ прохожденію епитиміи на мѣстахъ ихъ жительства подь надзоромъ своихъ духовниковъ и могутъ быть отправлены въ монастыри лишь въ такихъ случаяхъ, когда проходима на мѣстѣ епитиміе не ведетъ епитимійца къ исправленію. Въ проектѣ новаго уголовного Уложенія Ц. покаяніе вовсе исключается изъ числа исправительныхъ или карательныхъ мѣръ, опредѣляемыхъ государственнымъ законодательствомъ. Св. синодъ, при разсмотрѣніи проекта, не встрѣтилъ препятствій къ исключенію изъ числа наказаній, налагаемыхъ гражданскою властью, Ц. покаянія, которому виновные могутъ быть подвергнуты только по постановленію духовнаго суда, и нашель возможнымъ ограничиться установленіемъ такого правила, въ силу коего уголовные суды обязаны были бы сообщать свои приговоры духовному начальству во всѣхъ тѣхъ случаяхъ, когда за совершенныя осужденными преступныя дѣянія представлялось бы желательнымъ подвергать ихъ также Ц. покаянію. Особое сощщаніе при государственномъ совѣтѣ для разсмотрѣнія проекта Уголовнаго уложенія, «раздѣляя мнѣніе св. синода, приняло на видъ, что съ замѣною уложенія новымъ уголовнымъ кодексомъ, въ которомъ о церковномъ покаяніи вовсе не упоминается, необходимо подробное перечисленіе тѣхъ преступныхъ дѣяній, за которыя слѣдовало бы назначать церковное покаяніе. Подобное правило всецѣло принадлежитъ къ области процесса и потому должно найти себѣ мѣсто въ уставѣ уголовного судопроизводства». Въ настоящее время, на основаніи правилъ вселенской церкви (см. Книга правилъ свв. апостолъ, вселенскихъ и помѣстныхъ соборовъ и пр.), примѣняются слѣдующія церковныя наказанія: 1) объявленіе святѣйш. синодомъ чрезъ особое *посланіе* вѣрнымъ чадамъ церкви, что церковь не считаетъ своимъ членомъ извѣстное лицо, отторгшее себя сознательно и намѣренно отъ общенія съ нею, не смотря на попытки вразумленія его, и не можетъ его считать таковымъ, доколѣ оно не раскается въ своихъ заблужденіяхъ, направленныхъ къ ниспроверженію догматовъ вѣры (опредѣлен. св. синода 20—22 февр. 1901 г. № 557); 2) Церковная *епитимія на мѣстахъ жительства* наказуемыхъ, для прохожденія подь надзоромъ и руководствомъ одного изъ мѣстныхъ приходскихъ священниковъ. Она можетъ быть назначена епархіальнымъ начальствомъ за преступное дѣяніе, открывшееся или при производствѣ дѣлъ въ епархіальныхъ учрежденіяхъ (любодѣяніе, прелюбодѣяніе, незаконное бракосопряженіе и т. п.), или по сообщенію приговора уголовного суда. Незаконная плотская связь облагается епитиміею по 22-му правилу св. Василія Великаго на 4 года; виновный въ

ненамѣренномъ причиненіи смерти другому лицу присуждается къ епитиміи на пять лѣтъ на основаніи 23 правила Анкирскаго собора и покушеніе на самоубійство, на основаніи 14 правила св. Тимофея александрійскаго и 102 правила шестого вселенскаго собора, предоставляется «приватному духовному суду» мѣстнаго священника и т. д. По принятому со второй четверти XVIII в. въ духовномъ вѣдомствѣ принципу, срокъ епитиміи, указываемый въ правилахъ за определенное грѣховное дѣяніе, сокращается наполовину, если учинившій такое же понесетъ или присужденъ понести за него еще уголовную кару по приговору или по распоряженіямъ свѣтскихъ властей. Приговоры консисторіи по утвержденіи ихъ епархіальнымъ преосвященнымъ, объявляются указомъ благочинному, а иногда и гражданской власти той мѣстности, въ предѣлахъ которой имѣетъ присужденный къ епитиміи свое мѣстожителство. Благочинный отправляетъ указъ къ исполненію подлежащему приходскому священнику и духовнику епитимійца. Священникъ или самъ приглашаетъ къ себѣ епитимійца, или вызываетъ его чрезъ мѣстную гражданскую власть, которая приводитъ его къ священнику. Священникъ объявляетъ ему указъ консисторіи и, послѣ увѣщанія въ необходимости раскаянія и въ очищеніи совѣсти, назначаетъ епитимію и образъ ея прохожденія. Епитимія обыкновенно состоитъ въ томъ, что виновный въ грѣховномъ дѣяніи обязывается посѣщать богослуженіе во всѣ воскресные, праздничные и, по возможности, другіе дни, полагаетъ земные поклоны съ произношеніемъ молитвы «Боже, буди милостивъ къ мнѣ, грѣшному», держать постъ, довольствуясь по средамъ и пятницамъ суходеніемъ, въ большіе посты исповѣдуется, исполняетъ, по совѣту духовника, и другіе подвиги благочестія, напр. подаетъ милостыню (Ук. св. син. отъ 11 іюля 1851 г.). Состоящій подъ открытою епитиміею, назначенною судомъ, во время ея прохожденія не имѣетъ права участія въ выборахъ церковнаго старосты и представителей прихода. быть избраннымъ въ эти должности и принимать присягу; къ св. причастію онъ можетъ быть допущенъ до окончанія епитимійнаго срока лишь въ случаѣ опасной болѣзни, угрожающей смертію.

3) Епитимія на мѣсть ссылки. По правиламъ вселенской церкви, церковному наказанію должны подвергаться виновные въ тяжкихъ преступленіяхъ, наказуемыхъ каторгою (а до недавняго времени—и ссылкой въ Сибирь), каковы: убійцы, святотатцы, кровосмѣшатели и т. п. Въ прежнія времена такіе преступники, прежде отправленія ихъ въ ссылку или въ каторгу, заключались въ монастырь для церковнаго покаянія и прохожденія епитиміи. Ихъ содержаніе въ монастыряхъ представляло крайнія неудобства для монастырскаго иноческаго населенія. По ходатайству св. синода, съ сороковыхъ годовъ прошлаго столѣтія узаконено приговоренныхъ уголовнымъ судомъ къ ссылкѣ и на каторгу и подлежащихъ Ц. наказанію подвергать Ц. покаянію на мѣстѣ ссылки, на сроки, назначаемые тамошнимъ епархіальнымъ начальствомъ (Улож. о нак.

ст. 58 прим. 1). 4) *Заключеніе въ монастырь*—равняющееся, по нашему законодательству, тюремному заключенію (Улож. ст. 138 п. 2), а по отношенію къ малолѣтнимъ отчасти аресту (ст. 138 п. 3). Оно соединяется съ лишеніемъ гражданской свободы, съ Ц. епитиміею и съ подчиненіемъ монастырской власти. 5) *Лишеніе церковнаго погребенія*, поражающее самоубійцу, умышленно, не въ безуміи и не въ припадкѣ болѣзни прекратившихъ свою жизнь, и лицъ, казнимыхъ по судебному приговору.

Особенныя Ц. наказанія существуютъ во всѣхъ вѣроисповѣдныхъ христіанскихъ переквахъ. Они были установлены еще правилами вселенской церкви. На образованіе ихъ системы вліяли римскіе уголовные законы относительно сенаторовъ и декуріоновъ, составлявшихъ особый привилегированный классъ, въ противоположность всѣмъ прочимъ гражданамъ. Уголовныя наказанія поражали сенаторовъ и декуріоновъ лишеніемъ правъ и положенія, какими они пользовались въ силу принадлежности къ своему классу. Духовныя лица съ самаго основанія церкви составляютъ особый классъ въ составѣ ея членовъ. Имъ принадлежатъ особыя права и на нихъ лежатъ особенныя обязанности. Правилами вселенской церкви установлены особенныя наказанія для духовныхъ лицъ, состоящія въ лишеніи ихъ особенныхъ правъ, свойственныхъ имъ по принадлежности къ классу клириковъ. Согласно съ правилами вселенской церкви, въ восточныхъ церквахъ практиковались въ I—X вв. слѣдующія особенныя наказанія: 1) изверженіе (*καταίρεσις*) изъ сана, т. е. лишеніе должности, степени священства и всѣхъ правъ, соединенныхъ съ должностію, степенью священства и принадлежностію къ клиру, и низведеніе въ классъ мірянъ; 2) лишеніе должности, съ сохраненіемъ нѣкоторыхъ правъ по степени священства и по принадлежности къ клиру (анкирскаго 1 и 2; Васил. Вел. 27 и 70; VI всел. 3 и 26); 3) низведеніе съ высшей степени іерархіи на низшую (VI всел. 20); 4) лишеніе старшинства между лицами одной степени священства (ib. 7) и 5) временное отстраненіе (*αφορισμός*) отъ священнослуженія (ib., 27) или отъ должности (Василія Вел. 69); срокъ запрещенія или опредѣлялся правилами и въ судебныхъ приговорахъ, или обусловливался исправленіемъ запрещеннаго. Въ западной церкви сложилась система особыхъ наказаній духовныхъ лицъ, аналогичная съ системою общихъ наказаній; въ средніе вѣка она развилась до подробностей и признается дѣйствующею въ настоящее время въ слѣдующемъ видѣ. Наказанія духовныхъ лицъ могутъ быть двухъ категорій: исправительныя (*sensurae*) и vindикативныя, т. е. карательныя. Цензура состоитъ въ временновъ запрещеніи (*suspensio*) духовному лицу пользоваться тѣми или другими правами по степени священства, по должности и по принадлежности къ клиру. Различаются: *suspensio generalis*, при которой наказуемое лицо временно не можетъ пользоваться никакими правами по принадлежности къ клиру, — и *suspensio specialis*; эта послѣдняя затрогиваетъ какую-либо одну

изъ трехъ категорій правъ, свойственныхъ духовнымъ лицамъ, и бываетъ: *suspensio ab ordine*, приостанавливающая пользование правами по степени священства; *susp. ab officio*, запрещающая пользование правами по должности; *s. a beneficio*, временно лишаящая доходовъ по мѣсту, занимаемому клирикомъ. Карательныя наказанія слѣдующія: *degradatio*—изверженіе или снятіе сана и лишеніе всѣхъ правъ и состоянія клирика; *depositio*—лишеніе должности безъ права занимать впредь такую, но безъ исключенія изъ клира; *privatio beneficii*—лишеніе мѣста, но съ правомъ искать другое; *translatio*—переводъ по волѣ начальства съ одного мѣста на другое; *suspensio*—въ такихъ же видахъ, какъ и въ значеніи исправительнаго временнаго воспрещенія. Не отмѣненныя въ памятникахъ папскаго законодательства заключеніе въ монастырь, лишеніе свободы, тѣлесное наказаніе (*castigatio*) и денежныя взысканія въ иныхъ странахъ запрещены государственнымъ законодательствомъ, въ другихъ ограничены размѣромъ и срокомъ или поставлены въ зависимость отъ согласія самихъ подвергающихся имъ. Въ различныхъ территориальныхъ церквахъ евангелическо-лютеранскаго и реформатскаго вѣроисповѣданій, какъ и въ Россіи, государственнымъ или церковнымъ законодательствомъ также учреждены наказанія въ видахъ поддержанія дисциплины среди должностныхъ лицъ, состоящихъ на служеніи церкви. Наказанія эти налагаются или административнымъ, или судебнымъ порядкомъ. Въ ихъ числѣ значатся: выговоръ, временное устраненіе отъ исправленія пастырскихъ обязанностей, лишеніе мѣста, увольненіе отъ службы, исключеніе изъ церковной службы навсегда. Въ русской православной церкви исторически образовалась весьма сложная система церковной дисциплины въ отношеніи церковно-и священнослужителей, всегда отличавшаяся и нынѣ, послѣ разныхъ измѣненій, отличающаяся разнообразіемъ видовъ Ц. наказаній, зависящихъ исключительно отъ администраціи и суда Ц. властей. Всѣ виды Ц. наказаній, внесенные въ правила вселенской церкви, заимствованы были русскою іерархіею отъ греческой. Число ихъ въ исторіи русской церкви увеличилось отчасти переходомъ нѣкоторыхъ особыхъ наказаній изъ константинопольской мѣстной церкви въ практику русской іерархіи, но въ особенности вслѣдствіе отдачи государственнымъ законодательствомъ всего духовенства въ полную подчиненность іерархіи не только въ церковнослужебномъ, но и въ общественномъ, гражданскомъ и государственномъ отношеніяхъ, и вслѣдствіе прикрѣпленія его къ церковной службѣ и къ зависимости отъ іерархической власти. Вслѣдствіе такихъ отношеній іерархіи къ подчиненному духовенству, она примѣняла къ нему всѣ тѣ наказанія, какія практиковались въ русскомъ государствѣ свѣтскими властями и землевладѣльцами въ отношеніи къ подчиненнымъ и крѣпостнымъ людямъ за уголовныя преступленія, кромѣ смертной казни, и за нарушенія подчиненности. Въ отношеніи къ духовнымъ лицамъ произвольно и безъ ограниченій со

стороны закона примѣнялись іерархами въ древней и новой Россіи до конца XVIII в. денежныя взысканія, тѣлесныя истязанія (батогами и пр.), лишеніе свободы, сажаніе на цѣпь и въ оковы, монастырское и при архіерейскихъ домахъ подначальство, принудительный и даже безцѣльный трудъ въ разнообразныхъ видахъ, обращеніе въ податное состояніе и въ солдаты. Въ послѣдней четверти XVIII в. распорядительными и законодательными актами св. синода тѣлесныя наказанія и присужденіе къ унижительнымъ чернымъ работамъ въ монастыряхъ и при архіерейскихъ домахъ стали замѣняться мѣрами, соотвѣтствующими положенію духовныхъ лицъ въ церкви и въ народѣ; всѣ другіе виды наказаній введены въ опредѣленныя нормы, которыми постепенно ограничивалось произвольное наложеніе ихъ властями на лицъ, провинившихся въ служебныхъ и житейскихъ отношеніяхъ. Направленіе къ установленію опредѣленныхъ нормъ въ постепенномъ своемъ развитіи имѣло результатомъ образованіе системы «мѣры взысканія и исправленія, которымъ могутъ подвергаться духовныя лица по епархіальному суду», впервые изложенной въ полномъ видѣ въ Уставѣ духовныхъ консисторій, изданномъ въ 1841 г. Эта система, съ нѣкоторыми частными измѣненіями, изложена и въ нынѣ дѣйствующемъ Уставѣ изданія 1883 г. Мѣры взысканія и исправленія, здѣсь приведенныя, слѣдующія: 1) лишеніе священнослужителей сана, а священномонашествующихъ—сана и монашества, съ исключеніемъ изъ духовнаго вѣдомства; 2) лишеніе священнослужителей сана, съ оставленіемъ въ духовномъ вѣдомствѣ въ низшихъ должностяхъ, и лишеніе священномонашествующихъ сана, съ оставленіемъ въ монашествѣ на покаяніи; 3) временное запрещеніе въ священнослуженіи, съ отрѣшеніемъ отъ должности и съ опредѣленіемъ въ причетники, на сроки или указываемые въ судебныхъ приговорахъ, или зависящие отъ усмотрѣннаго начальствомъ исправленія наказуемаго; 4) временное запрещеніе въ священнослуженіи, безъ отрѣшенія отъ мѣста, но съ возложеніемъ епитиміи въ монастырѣ или на мѣстѣ, или съ опредѣленіемъ на временное испытаніе въ архіерейскихъ домахъ и монастыряхъ; при чемъ, по указу св. синода 31 марта 1871 г., у временноустраненныхъ отъ должности, равно у состоящихъ на епитиміи и испытаніи въ архіерейскомъ домѣ или монастырѣ, удерживается половинная часть доходовъ; 6) отрѣшеніе отъ мѣста, безъ запрещенія священнослуженія и лишенія сана; 7) исключеніе за штатъ; 8) усугубленіе надзора; 9) пеня (?) и денежное взысканіе; 10) поклоны; 11) строгій или простой выговоръ, притомъ, на практикѣ—со внесеніемъ или безъ внесенія въ клировую вѣдомость; 12) замѣчаніе. Сверхъ исчисленныхъ въ законѣ взысканій, практикуется весьма нерѣдко перемѣщеніе священнослужителей, по распоряженію епархіальнаго архіерея, съ одного мѣста на другое, иногда съ пониженіемъ въ положеніи среди равныхъ сослужителей.

Литература. Никитниковъ, «Разсужденіе объ епитиміяхъ» (М., 1838); Н. Суворовъ, «О Ц. наказаніяхъ, опытъ изслѣдованія по церковному праву» (СПб., 1876); его же, «Курсъ церковнаго права» (т. II, Яросл., 1890, §§ 140—142) и «Учебникъ церковнаго права» (изд. 2, М., 1902, § 90); (преосв. Алексій Лавровъ), «Предполагаемая реформа церковнаго суда» (СПб., 1873, объ епитиміи, какъ церковномъ наказаніи, стр. 22—48); А. Павловъ, «Курсъ церковнаго права» (Св. Троицкая Лавра, 1902, §§ 128, 129); Bruno Schilling, «Der Kirchenbann nach canonischem Rechte» (1859); Fessler, «Der Kirchenbann und seine Folge» (В., 1860); Ern. Eck, «De vana pena secundum jus canonicum» (В., 1860); J. Buchmann, «Die Excommunication» (Бресл., 1872); Kober, «Die Suspension der Kirchendiener nach den Grundsätzen des canonischen Rechts» (Тюбингенъ, 1862); «Der Kirchenbann» (Тюб., 1863); «Die Deposition und Degradation» (ib., 1867); Franck, «Die Bussdisciplin der Kirche von den Apostelzeiten bis zum VII Jahrh.» (1867); München, «Das kanonische Gerichtsverfahren und Strafrecht» (т. II, Кельнъ, 1866); Ferd. Probst, «Kirchliche Disciplin in den drei ersten Jahrhunderten» (1873); Gottfr. Galli, «Die lutherischen und calvinistischen Kirchenstrafen gegen Laien» (Бресл., 1879); Edw. Katz, «Ein Grundriss des kanon. Strafrechts» (В., 1881); Heiner, «Die kirchlichen Censuren» (Падерб., 1884); Knocke, «Historisch-dogmatische Untersuchung der Verwendung weltlichen Strafen gegen Leben, Leib, Vermögen, Freiheit und bürgerliche Ehre im kirchlichen Strafrecht der kath. Kirche während der vorgotianischen Zeit» (1895); Jos. Hollweck, «Die kirchlichen Strafgesetze» (Майнцъ, 1899); P. Hinschius, «Das Kirchenrecht d. Katholiken u. Protestanten» (В., IV т., отд. II, тетр. 1 и 2; V т., отд. 1, §§ 261—273, В., 1887—1893); J. Stremmer, «Traité des peines ecclésiastiques» (П., 1860). Во всѣхъ учебникахъ и системахъ церк. права—отдѣлъ о Ц. наказаніяхъ.

М. Горчаковъ.

Церковныя недвижимыя имущества въ Россіи—появляются, вѣроятно, сейчасъ же по принятіи Владиміромъ христіанства. Можетъ быть даже перекви владѣли недвижимыми имуществами и раньше—при Ольгѣ, напримѣръ. Принимая христіанство отъ грековъ, русскіе естественно установляли у себя и греческіе церковныя порядки, переносили къ себѣ пѣликомъ греческія Ц. установленія. Для духовныхъ было выгодно владѣть землей; трудно думать, поэтому, чтобы они, переселяясь изъ Греціи въ русскую землю, въ качествѣ проповѣдниковъ и священнослужителей, отказались отъ своего обыкновенія владѣть землей. Если мы имѣемъ указанія на пожалованіе недвижимыхъ имуществъ Ц. учрежденіямъ въ XI в., а раньше точныхъ свѣдѣній нѣтъ, то это еще не доказываетъ, что Ц. учрежденія раньше не владѣли недвижимыми имуществами. Въ XI и послѣдующихъ вѣкахъ ростъ недвижимыхъ имуществъ сильно увеличивается, особенно въ татарскую эпоху, когда этому способствовало усилившее-

ся, вслѣдствіе несчастья, обрушившагося на русскую землю, религиозное настроеніе, жажда такъ или иначе «спасти свою душу». Татарское иго въ ту пору объяснялось какъ наказаніе, посланное отъ Бога русскому народу за его тяжкіе грѣхи. Изслѣдователь исторіи недвижимыхъ имуществъ въ Россіи В. А. Милютинъ время отъ нашествія татаръ до Іоанна III называетъ «самою цвѣтущею эпохою для Ц. имуществъ». Съ Іоанна III правительство начинаетъ уже принимать мѣры противъ непомярнаго роста Ц. имуществъ. Приобрѣтеніе ихъ духовенствомъ уменьшается, хотя все же не исчезаетъ, и постепенный ростъ ихъ продолжается вплоть до царствованія Екатерины, т. е. до отобранія Ц. имуществъ въ казну. Большую часть недвижимыхъ имуществъ духовенство приобрѣло, несомнѣнно, путемъ пожалованія. Не говоря уже о множествѣ жалованныхъ грамотъ, исчезнувшихъ и до насъ недошедшихъ, сохранившіяся говорятъ намъ о той массѣ разнаго рода недвижимыхъ имуществъ, которую духовенство получило путемъ пожалованія. Великіе князья, княгини и княжны, цари и царицы—не исключая и тѣхъ изъ царей, при которыхъ принимались мѣры къ ограниченію владѣнія недвижимыми имѣніями духовенства—одаряли, и довольно щедро, церкви и монастыри. Послѣ пожалованія едва ли не самую видную роль въ дѣлѣ увеличенія владѣній духовенства играло дареніе. При религиозности древнерусскаго человека вполне понятно, что онъ въ наиболѣе важные моменты своей жизни, въ особенности передъ смертью, думалъ о церкви, заботился о благолѣпії ея и старался удѣлить на это часть своего имущества. Сохранилось множество дарственныхъ записей подобнаго рода и завѣщаній недвижимыхъ имуществъ въ пользу духовенства. Покупка земли играла также немаловажную роль въ исторіи образованія земельныхъ владѣній духовенства, не у всѣхъ духовныхъ учрежденій одинаковую: какой монастырь, церковь были побогаче, тѣ много покупали, а кто побѣднѣе, у тѣхъ покупка недвижимыхъ имуществъ являлась чѣмъ-то исключительнымъ. Рядомъ съ покупкой можно поставить приобрѣтеніе имуществъ по закладнымъ. Духовныя учрежденія въ Московской Руси широко практиковали приемъ въ залогъ недвижимыхъ имуществъ, и притомъ, обыкновенно, на такихъ условіяхъ, что имущество въ концѣ концовъ становилось собственностью духовныхъ учрежденій. Залогъ часто являлся ничѣмъ инымъ, какъ замаскированной покупкой имущества. Къ этимъ способамъ приобрѣтенія слѣдуетъ прибавить еще приобрѣтеніе путемъ мѣны и давности, а также путемъ занятія пустошей, никому до тѣхъ поръ не принадлежавшихъ; но послѣдніе способы приобрѣтенія особенно видной роли въ исторіи недвижимыхъ имуществъ духовенства не играли. Определить точно размѣры владѣній духовенства въ разное время невозможно. Путешественникъ, посѣтившій Россію въ 1533 г., говоритъ, что духовенству въ то время принадлежала почти треть государства; но къ этому сообщенію нельзя относиться съ полнымъ довѣріемъ. Достовернѣе свидѣтельство

Котошихина, относящееся къ полов. XVI в.: по его словамъ, во владѣніи патріарха, четырехъ митрополитовъ, десяти архіепископовъ, одного епископа и монастырей было 118000 дворовъ. Во второй половинѣ XVIII ст., при отобраніи у духовенства земельныхъ имуществъ въ казну, во владѣніи каедръ и монастырей, кромѣ мало-русскихъ и западно-русскихъ, было 910866 душъ. По ревизіи 1744 г. за новгородскимъ архіерейскимъ домоу числилось 21500 душъ крестьянъ, за московскимъ—18681, за Троицко-Сергіевскимъ монастыремъ—106600, за Александро-Невскимъ—25464, за Кирилло-Бѣлозерскимъ, съ приписанными—21590 душъ. Наряду съ такими богатыми монастырями были и такіе, которые имѣли у себя по 1, 2, 3 крестьянина: Спаскій-вожеозерскій монастырь владѣль, напр., въ 1744 г. 1 крестьяниномъ. Владѣнія церкви въ древней Руси пользовались большими льготами и привилегіями. Начало ихъ нужно искать въ Византіи. Оттуда онѣ, естественно, перешли и на Русь. Если не считать уставовъ, приписываемыхъ Владиміру и Ярославу, а также ярлыковъ татарскихъ хановъ съ тѣмъ же характеромъ, то въ древней Руси не издавалось привилегій общихъ для всей церкви. Онѣ давались только отдѣльнымъ Ц. учрежденіямъ. Вслѣдствіе этого недвижимыя имущества церкви на Руси въ отношеніи привилегій были неравны: одни пользовались большими привилегіями, другія—меньшими; случалось даже, что одинъ и тотъ же, напр., монастырь въ разныхъ имѣніяхъ пользовался различными правами. Объемъ правъ отдѣльныхъ духовныхъ учрежденій опредѣлялся *жалованными* грамотами, среди которыхъ нужно различать *тарханы* и *несудимыя грамоты*. Первые имѣли въ виду *финансовыя привилегіи*, вторыя—*судебныя*. Кромѣ жалованныхъ грамотъ, которыя давались церкви русскими князьями или впоследствии царями, церковь въ періодъ татарскаго владычества получала привилегіи и отъ татарскихъ хановъ. Они назывались *ярлыками* и писались обыкновенно на имя русскаго митрополита, какъ главы и представителя всего духовнаго сословія. Обыкновенно ярлыки признавали свободу вѣроисповѣданія, неприкосновенность храмовъ, Ц. вещей, Ц. имущества, освобождали духовенство отъ всѣхъ податей и повинностей, предоставляли митрополиту право судить духовенство, управлять церковью и Ц. имуществомъ. Привилегіи и льготы для церкви, заключающіяся въ жалованныхъ грамотахъ русскихъ князей и царей, были разнообразны. В. А. Милютинъ сводитъ ихъ къ слѣдующимъ разрядамъ: 1) право призывать на свои земли людей; 2) освобожденіе духовенства и крестьянъ его отъ податей и повинностей; 3) право взимать, вмѣсто правительства, извѣстныя подати съ извѣстныхъ лицъ; 4) особыя преимущества относительно порядка взноса податей; 5) освобожденіе владѣльцевъ духовнаго званія и ихъ приказчиковъ отъ подсудности мѣстнымъ властямъ, свѣтскимъ и духовнымъ; 6) предоставленіе владѣльцамъ духовнаго званія права суда и расправы надъ людьми, поселенными на ихъ земляхъ; 7) пра-

во владѣльцевъ духовнаго званія имѣть особыхъ приставовъ по суднымъ дѣламъ; 8) назначеніе владѣльцамъ духовнаго званія особыхъ судныхъ сроковъ; 9) освобожденіе крестьянъ духовнаго вѣдомства отъ законной ответственности за смертные случаи, происшедшіе въ ихъ селахъ; 10) право монастырей держать собственное пятно для покупки и продажи лошадей; 11) запрещеніе княжескимъ чиновникамъ вѣзжать въ села духовнаго вѣдомства и брать насильственно кормы, подводы и проводниковъ; 12) запрещеніе незваннымъ вѣздить въ монастырскія села на пиры и братчины; 13) запрещеніе попрошатамъ и скomorхамъ вѣздить въ монастырскія села. Непомѣрный ростъ владѣній церкви и привилегій, связанныхъ съ ними, долженъ былъ въ концѣ концовъ создать серьезныя неудобства и вызвать стремленіе къ ограниченію и уменьшенію этихъ владѣній, если не къ уничтоженію ихъ окончательно. Первые шаги въ этомъ направленіи сдѣланы были при Іоаннѣ III. Въ 1477 г. Іоаннъ, осаждая Новгородъ, потребовалъ отъ новгородцевъ часть земель, находившихся во владѣніи духовенства. Земли эти были потомъ розданы въ помѣстья служилымъ людямъ. Вмѣстѣ съ этимъ былъ поднятъ въ духовной литературѣ вопросъ вообще о правѣ духовенства владѣть недвижимыми имѣніями. Защитниками этого права являлись Іосифъ Волоцкій и его ученики, противниками—Ниль Сорскій и его ученики, напр. Вассіанъ Патрикѣевъ. Къ послѣднимъ присталъ впоследствии и Максимъ Грекъ. При Василии III не было принято мѣръ къ ограниченію роста Ц. имѣній. На столбовомъ соборѣ 1551 г. права духовенства на приобрѣтеніе вотчинъ были только ограничены; затѣмъ было издано еще нѣсколько узаконеній въ томъ же направленіи, пока, наконецъ, соборнымъ приговоромъ 15 января 1581 г. права на приобрѣтеніе духовенствомъ вотчинъ не были совсѣмъ уничтожены. Постановленія 1581 г. были подтверждены на соборѣ, бывшемъ въ іюль 1584 г., при чемъ были уничтожены тарханныя грамоты, выданныя въ разное время духовенству. Въ смутное время и въ царствованіе Михаила Феодоровича общихъ мѣръ относительно владѣній духовенства не принималось. Жизнь въ значительной степени смягчала и изданныя раньше узаконенія: монастыри и другія Ц. учрежденія продолжали по прежнему приобрѣтать недвижимыя имущества. Новыя мѣры относительно монастырскихъ и Ц. имущества были приняты при Алексѣѣ Михайловичѣ. Главнѣйшія изъ нихъ вошли въ Уложеніе 1649 г.; это были запрещеніе духовенству вновь приобрѣтать недвижимыя имущества какимъ бы то ни было способомъ и запрещеніе монахамъ и монахинямъ владѣть недвижимыми имѣніями и отказывать ихъ на монастыри и церкви. Для управленія Ц. имѣніями былъ учрежденъ монастырскій приказъ (см.); часть имѣній была отобрана у Ц. имѣній и присоединена къ государственной собственности. Наряду съ этими мѣрами Алексѣй Михайловичъ продолжалъ подтверждать жалованныя грамоты церквамъ и монастырямъ и надѣлялъ

имѣніями тѣ изъ нихъ, которые пользовались особымъ его расположеніемъ. Политика Петра I относительно Ц. имѣній была не чужда противорѣчій. Въ общемъ она была направлена къ тому, чтобы сократить Ц. владѣнія и доставить государству возможность извлекать изъ нихъ какъ можно больше выгодъ. Цѣлымъ рядомъ отдѣльныхъ указовъ Петръ I подтверждалъ, во-первыхъ, запрещеніе приобретать Ц. учрежденіямъ земельныя имущества; за немногими исключеніями, онъ не подтверждалъ прежнихъ жалованныхъ грамотъ и не выдавалъ новыхъ и вообще стремился не признавать за духовнымъ сословіемъ никакихъ исключительныхъ правъ и привилегій. Въ отношеніи управленія Ц. имуществами Петръ I рядомъ указовъ лишилъ мало-по-малу все духовное сословіе, въ особенности монаховъ, права управлять Ц. имуществомъ и распоряжаться имъ по своему произволу. Въ 1701 г. былъ восстановленъ монастырскій приказъ, уничтоженный въ 1677 г. Въ монастыри Петръ I посылалъ инвалидовъ, престарѣлыхъ, умалпшенныхъ. Подобная политика продолжалась и при преемникахъ Петра I. Наименѣе рѣзко она примѣнялась при Елизаветѣ Петровнѣ, когда жалованныя грамоты монастырямъ раздавались довольно щедрою рукою. Петръ III сдѣлалъ распоряженіе объ отобраніи имѣній у духовенства. Вступивъ на престолъ, Екатерина II отмѣнила было распоряженіе своего предшественника, такъ какъ оно вызвало большое неудовольствіе среди духовенства. Вмѣстѣ съ тѣмъ была учреждена особая коммиссія изъ свѣтскихъ и духовныхъ лицъ, подъ предсѣдательствомъ новгородскаго архіепископа Димитрія Сѣченова. Коммиссіи поручено было рассмотреть и рѣшить вопросъ относительно управленія имѣніями духовенства, но она, зная направленіе мыслей императрицы, рѣшила вопросъ въ смыслѣ полной секуляризаціи Ц. имѣній. Ср. Монастырскія вотчины и доходы (XIX, 703), Патріаршія вотчины въ Россіи (XXIII, 33) и Синодальныя вотчины (XXX, 36). Тамъ же указана и литература предмета.

Н. Василенко.

Церковныя земли (см. Земли церковныя и монастырскія, Митрополичьи и Патріаршія вотчины, Феодализмъ, Секуляризація), по дѣйствующему праву, раздѣляются на: 1) *усадебныя*, къ которымъ принадлежатъ мѣста, находящіяся подъ Ц. и собственными домами духовенства, гумна, сады, огороды, и 2) *полевыя*, къ которымъ относятся пашни и сѣнокосы, отведенныя къ церквамъ на основаніи межевыхъ законовъ, въ установленной пропорціи, для продовольствія причтовъ, или принадлежавшіе церквамъ по прежнимъ дачамъ, но при межеваніи земель зачтенные вмѣсто указанной пропорціи (правила о мѣстныхъ средствахъ содержанія духовенства, § 3; Св. Зак., т. IX, ст. 400). Въ Сводѣ Законовъ Межевыхъ (ст. 349) опредѣлено отводить причтамъ приходскихъ церквей изъ угодій крестьянъ отъ 33 до 99 дес. на каждый причтъ, смотря по количеству находящихся въ пользованіи у прихожанъ земель. Гдѣ не отведено церквамъ земли или гдѣ у

крестьянъ менѣе 4 дес. на душу, тамъ прихожане обязываются назначать причту соразмѣрное вознагражденіе ежегоднымъ взносомъ денегъ или продуктовъ. Каждому архіерейскому дому отводится земли по 60, монастырю — отъ 100 до 150 дес. земли и болѣе. Сверхъ того, гдѣ есть возможность, православнымъ монастырямъ выдѣляются участки изъ казенныхъ лѣсныхъ дачъ. Земли, уже отведенныя или пожертвованныя церквамъ, хотя бы и свѣше узаконенной пропорціи, остаются и впредь неприкосновенною ихъ собственностью. Указомъ св. синода (1869 г. 15 окт. № 44) разъяснено, что узаконенною пропорціею земель, отводимыхъ правительствомъ на содержаніе церквей и состоящихъ при нихъ причтовъ, слѣдуетъ считать не 33, а 99 десят., которыя не должны подлежать никакому со стороны земства налогу. Прав. сенатомъ разъяснено, что земли, числившіяся до генеральнаго межеванія за церквами по *писцевымъ книгамъ*, утверждены за ними взаимныя отвода надѣла отъ правительства и, слѣдовательно, по существу своему, имѣютъ одинаковое съ такимъ надѣломъ предъ правительствомъ значеніе, а потому, наравнѣ съ послѣднимъ (т. е. надѣломъ отъ правительства), должны быть признаны изъятими отъ платежа сборовъ на земскія повинности. Ц. земли и другія имѣющіяся при церквахъ угодья остаются всегда неприкосновенною собственностью церковною (т. IX Св. Зак., кн. 1, разд. 2, ст. 401). Церквамъ и монастырямъ земля можетъ быть нарѣзана и не въ тѣхъ мѣстахъ, гдѣ она до полюбовнаго размежеванія состояла, но не въ меньшемъ количествѣ и не иначе, какъ съ согласія тѣхъ монастырей и священнослужителей, пользующихся землею, и подлежащаго духовнаго начальства (Уст. о произв. межев. 1893 г., ст. 262). Въ Высочайше утвержденномъ 15 ноября 1883 г. мнѣніи госуд. совѣта изъяснено, что земли, отведенныя церквамъ отъ прихожанъ для довольствія причтовъ (Св. Зак., т. IX, изд. 1876 г., ст. 400, п. 2), не подлежатъ отчужденію. Частныя изъятія изъ этого правила допускаются лишь въ особо уважительныхъ случаяхъ, когда продажа или обмѣнъ такой земли или части оной представляютъ существенныя для церкви выгоды. Отчужденіе Ц. земель производится не иначе, какъ съ особаго каждый разъ Высочайшаго соизволенія. Сумма, вырученная отъ продажи Ц. земли, обращается исключительно или на приобретение государственныхъ процентныхъ бумагъ, или на покупку другой земли, взаимнѣй проданной. Земля приписной, упраздненной или закрытой церкви поступаетъ въ собственность той, къ которой причислены ея прихожане (т. IX, ст. 402). Въ случаѣ обращенія приписной церкви въ самостоятельную или восстановленія церкви упраздненной или закрытой, ей возвращается земельный ея надѣлъ или капиталъ, образовавшійся отъ продажи сего надѣла, или же приобретенная на капиталъ другая земля (Высоч. утв. 9 марта 1892 г. мнѣніе госуд. сов.). Отграниченныя Ц. земли не должны быть смѣшиваемы сл.

крестьянскими и помѣщичьими землями, а должны отдѣляться отъ нихъ крупными мѣжами (Зак. Межев. 1893 г., прил. къ ст. 632, п. 3). Членамъ причта не возбраняется, по согласію между собою и съ вѣдома настоятеля церкви, отдавать одинъ другому или постороннимъ лицамъ во владѣніе участки, имъ принадлежащіе, но не иначе какъ по письменному домашнему условію и съ обязательствомъ принимающаго участокъ обрабатывать его и удобрять. Отдача цѣлымъ причтомъ участковъ въ аренду кому бы то ни было допускается съ соблюденіемъ слѣдующихъ правилъ: 1) полевая земля сдается на срокъ не болѣе одного года и не иначе, какъ по письменному домашнему условію; 2) оброчныя статьи (дома, лавки, мельницы, рыбныя ловли и т. п.) отдаются въ аренду съ торговъ по формальнымъ условіямъ на срокъ не болѣе 12 лѣтъ, съ утвержденія епархіальнаго начальства (Высоч. утв. прав. о мѣстн. сред. содер. духовенства, § 10—11). Въ Ц. лѣсахъ причты и монастырскія начальства обязаны вести правильное хозяйство, чтобъ не истощать древеснаго матеріала. Постройки для причта, сдѣланныя изъ церковнаго лѣса, не должны быть продаваемы на свозъ постороннимъ людямъ. Запрещается дѣлать расчистки (палы) въ Ц. лѣсу для увеличенія поля и покоса (указъ св. синода 20 августа 1864 г.). Высочайше утвержденное 4 апр. 1888 г. «Положеніе о сохраненіи лѣсовъ» распространяется и на лѣса, принадлежащіе духовнымъ учрежденіямъ. На вырубку церковнаго лѣса для продажи требуется разрѣшеніе св. синода. См. П. Нечаевъ, «Практическое руководство для священнослужителей» (7-е изд., СПб., 1900).

Церковныя свѣчи—см. Свѣчи церковныя (XXIX), 260.

Церковныя службы православной церкви—дѣлятся на службы постоянныя или обычныя, которыя служатъ выраженіемъ жизни и дѣятельности всей церкви, и службы особенныя, которыя связаны съ потребностями отдѣльныхъ ея членовъ. Службы постоянныя имѣютъ отношеніе къ священнымъ воспоминаніямъ, соединеннымъ или съ извѣстными часами дня, или съ днями седмицы, или съ днями года; по истеченіи дня, седмицы и года онѣ начинаются вновь и слѣдуютъ одна за другою въ томъ же порядкѣ. Отсюда подраздѣленіе ихъ на службы повседневныя, седмичныя и годовыя. Службы вседневныя неизмѣнны и составляютъ какъ бы основаніе общественнаго богослуженія; службы седмичныя измѣняются въ своихъ молитвословіяхъ, пѣснопѣніяхъ и чтеніяхъ съ каждымъ днемъ седмицы, а годовыя—съ каждымъ днемъ года, сообразно съ тѣми воспоминаніями, которыя церковь усволяетъ каждому дню седмицы и года.

Церковь—можно разсматривать 1) по этимологическому значенію слова, 2) какъ предметъ ученія вѣры, религіозныхъ воззрѣній и науки, 3) какъ фактъ въ исторіи и въ современной жизни и 4) какъ общество и учрежденіе въ области права. 1) Слово церковь (наравнѣ съ словами: славянскими црква,

цркъвь, циркевень, германскимъ Kirche, английскимъ church, шведскимъ, финскимъ, эстонскимъ и др. kirka), производится отъ греческаго слова *κυριακή*, т. е. *οἰκία*, или *κυριακόν*, т. е. *οἰκίον*, и значить домъ Господень. Понятію, выражаемому этимъ словомъ, въ словоупотребленіи соотвѣтствуетъ, а въ нѣкоторыхъ памятникахъ письменности употребляется рядомъ и въ равнозначущемъ съ нимъ смыслѣ (лаодикийскаго собора правило 28: *ἐν τοῖς κυριακοῖς ἢ ἐν ταῖς ἐκκλησίαις*) слово *ἐκκλησία*, отъ котораго происходятъ вполнѣ одинаковыя по своему значенію русскому слову *церковь* латинское *ecclesia*, французское *église*, итальянское *chiesa*. Слова *κυριακόν* и *ἐκκλησία* съ греческаго переводятся на славянскій и русскій языкъ одинаково—церковь (см. Книгу Правиль изд. св. синода въ 1862 г. на греческомъ и новославянскомъ языкахъ: правила соборовъ анкирскаго 15, неокесарійскаго 5, лаодикийскаго 8, 10, 12, 26 и 28 и др.). Въ смыслѣ учрежденія церковью называется и храмъ, въ которомъ для служенія Господу собираются христіане, составляющіе изъ себя Ц. Слово *ἐκκλησία*, по употребленію у греческихъ классическихъ писателей (см. «Wörterbuch» Рарре, цитаты изъ Фукидида, Протагора и Платона), означаетъ правильно созванное (въ противоположность самовольному и безпорядочному скопищу людей) собраніе или общество лицъ съ опредѣленными правами. Съ появленіемъ и распространеніемъ христіанской вѣры слова *κυριακόν* и *ἐκκλησία* стали употребляться для обозначенія понятія общаго основаннаго І. Христомъ ради спасенія людей учрежденія и обществъ вѣрующихъ въ Него. Въ русской церкви, какъ и во всѣхъ православныхъ помѣстныхъ церквахъ, обоимъ словамъ дается одинаковый смыслъ. См. Jacobson, въ «Kirchenrechtliche Versuche u. Beitr.», I (Кенигсб., 1831, § 58 сл.); Graff, «Althochdeutscher Sprachsatz» (т. IV, стр. 481); Kraft, «Die Anfänge der christlichen Kirche» (т. 1, Б. 1854, § 317); Richter, «Lehrbuch d. kath. und evang. Kirchenrechts» (8 изд. 1886, Лпц. § 1, примѣч.).—2) Въ значеніи учрежденія, созданнаго для спасенія людей вѣрою ихъ въ Сына Божія и исповѣданіемъ Его (Мѣ. 16, 16—19), и общества вѣрующихъ въ Него (Мѣ. 18, 17) слово *ἐκκλησία* употреблено самимъ Основателемъ христіанской вѣры и церкви. Въ апостольскихъ писаніяхъ Новаго Завѣта словомъ Ц.: а) означаетъ непоколебимое Божественное учрежденіе истиннаго вѣроученія (1 Тим. 3, 15, сн. Колосс. 1, 24—25), б) называются мѣстныя христіанскія общины (Дѣян. 9, 31; 14, 23, 27; 15, 3—4; 20, 28 ср. 1 Петр. 5, 2; Дѣян. 18, 22; Римл. 16, 16; Гал. 1, 22 и др.) и христіанская семья, какъ домашняя церковь (Римл. 16, 4; Филим. 1, 2); в) именуется общество всѣхъ христіанъ (Дѣян. 2, 47; 5, 11; 15, 22; 1 Кор. 12, 28; Гал. 1, 13; Ефес., 5, 23—27 и др.) и г) обозначается въ одно и тоже время и учрежденіе, и общество христіанское (Ефес. 1, 22—23; Колос. 1, 18, сн. Дѣян. 20, 28; 1 Кор. 12, 28 и др.). На основаніи вышеуказанныхъ и другихъ мѣстъ Св. Писанія, въ письменныхъ памятникахъ первыхъ вѣковъ христіанства сложилось опре-

дѣленное вѣроученіе о Ц. вообще, по которому писатели первыхъ трехъ вѣковъ называли ее каеодическою или вселенскою (св. Игнатій, еписк. антиохійскій; мужъ апостольскій) и исповѣдывали, что «каеодическая Ц. есть едина, неразлучна и нераздѣльна (Кирианъ Кареагенскій въ «Epist. ad Rogatianum»), какъ это и выражено на второмъ вселенскомъ соборѣ въ символѣ вѣры словами: (вѣрую) во едину, святую, соборную (καθολικὴν) и апостольскую церковь. По этому ученію, единая вселенская церковь есть отъ Бога учрежденное общество, обнимающее христіанъ всѣхъ временъ и народовъ, состоящее во всякое данное время изъ лицъ, соединенныхъ между собою вѣрою, закономъ Божиимъ (нравственнымъ), священноначаліемъ и таинствами. Она имѣетъ единую главу Христа, ея Основателя, составляя Его тѣло; подъ дѣйствиемъ Духа Божія сохраняетъ непогрѣшительнымъ ученіе Христово, переданное ей свв. апостолами и подтвержденное на семи вселенскихъ соборахъ, и освящаетъ всѣхъ православныхъ вѣроующихъ, посредствомъ таинствъ, благодатию Божію, преподанною ей отъ Основателя. Единство вселенской Ц. состоитъ въ одинаковомъ исповѣданіи ея членами вѣроученія, въ признаніи единаго Главы ея І. Христа и единаго Духа, дѣйствующаго на вѣроующихъ чрезъ таинства (Ефес. 4, 3. 4. 5. 6), и во взаимномъ общеніи. Единству вселенской церкви не противорѣчитъ то, что, съ распространеніемъ христіанской вѣры между разными народами и въ разныхъ странахъ міра, образовались помѣстные церкви, какъ составныя ея части, съ самостоятельнымъ въ своихъ мѣстныхъ дѣлахъ управленіемъ, и потому называемыя автокефальными. Если въ нихъ неизмѣнно сохраняется догматическое апостольское ученіе вселенской церкви, то онѣ являются ея великими членами и называются православными. Въ русской православной церкви, какъ и въ другихъ помѣстныхъ православныхъ восточныхъ и единомысленныхъ съ ними церквахъ, вселенская Ц. понимается и признается, согласно символическому ученію, какъ «Богомъ установленное общество людей, соединенныхъ православною вѣрою, закономъ Божиимъ, священноначаліемъ и таинствами». Отъ такого православнаго вѣроученія о вселенской Ц. въ IX—XI вв. отступила западная римскокатолическая Ц. привнесеніемъ въ ученіе о ней и въ опредѣленіе ея такихъ признаковъ, которые не приписывались ей въ первые вѣка христіанства. Въ западной Ц., послѣ отдѣленія ея отъ единенія съ вселенскою Ц., образовалось постепенно, по мѣрѣ развитія ученія о главенствѣ папы, какъ намѣстника І. Христа на землѣ, свое догматическое вѣроученіе о вселенской церкви: по этому ученію, вселенская церковь есть состоящее изъ совокупности всѣхъ дѣйствительно крестившихся во всемъ мірѣ (populus fidelis per universum orbem) учрежденіе, въ которомъ невидимый глава, І. Христосъ, дѣйствуетъ Духомъ Святымъ для спасенія людей чрезъ поставленныхъ имъ преемниковъ апостольскихъ, имѣющихъ видимаго главу и необходимое средоточіе въ Римѣ въ лицѣ

папы, намѣстника Христова на землѣ, преемника ап. Петра, обладающаго свойствомъ непогрѣшимости въ ученіи о вѣрѣ и нравственности. Основанное на догматѣ о главенствѣ папы чрезвычайное развитіе власти папы и единомысленныхъ съ нимъ іерарховъ въ Западной Европѣ вызвало въ началѣ XVI в. въ значительной части населенія разныхъ странъ и государствъ протестъ, религиозную реформацію и образованіе новыхъ вѣроисповѣданій, церквей и религиозныхъ обществъ. Между исповѣдниками разныхъ новыхъ вѣроисповѣданій составлялись своеобразныя понятія о церкви, несогласныя съ вѣроученіемъ вселенской церкви. Такъ, въ символическихъ книгахъ лютеранскаго вѣроисповѣданія Ц. опредѣляется какъ congregatio sanctorum (Confess. August. VII) и какъ societas fidei et spiritus sancti in cordibus (Apolog. Confess. IV, 5). Опредѣленіе по своей краткости, неясно и требуетъ объясненій и толкованій. Весьма распространено слѣдующее объяснительное опредѣленіе: «Ц., понимаемая ближайшимъ образомъ на основаніи Свящ. Писанія, есть общеніе святыхъ, т. е. такихъ лицъ, которые соединены на основаніи божескаго избранія и призванія къ вѣрѣ въ Бога чрезъ І. Христа и къ соотвѣтственному сей вѣрѣ богопочтенію. Какъ общеніе святыхъ, она обнаруживается божественною силою чрезъ (проповѣданіе) евангелія и (чрезъ совершеніе) таинствъ и изъзнается въ этихъ факторахъ, какъ видимыхъ признакахъ. Какъ общеніе въ дѣйствительномъ богопочтаніи, она исповѣдуетъ Бога въ молитвахъ, какъ виновника всякаго челоувѣческаго спасенія во Христѣ (Евр. 3, 1; 13. 15 и др.),—и въ этихъ признакахъ является въ ряду нравственныхъ обществъ и наравнѣ съ ними подчиняется всѣмъ необходимымъ условіямъ» (Richter, «Lehrbuch des kath. und evang. Kirchenrechts», § 1). Толкуется и понимается символическое лютеранское ученіе о Ц. видимой и невидимой крайне разнообразно. Въ теченіе четырехъ вѣковъ существованія лютеранскаго вѣроисповѣданія образовалась необозримая богословская литература, въ которой излагаются различныя мнѣнія, толкованія и ученія о Ц. и происходятъ непримиримые по этому предмету споры, не прекращающіеся и въ настоящее время. Не менѣе разнообразія въ понятіяхъ о Ц. существуетъ и въ другихъ протестантскихъ вѣроисповѣданіяхъ, обществахъ и сектахъ. Въ виду разнообразія разясненій существа и природы Ц., въ концѣ XVIII и въ первыхъ десятилѣтіяхъ XIX вв. составлялись опредѣленія Ц. философами и правовѣдами. Такъ Кантъ называлъ Ц. созданное народнымъ гениемъ учрежденіе общественнаго (публичнаго) богослуженія, основанное на мнѣніяхъ и убѣжденіяхъ, въ населеніи существующихъ; Гегель присовокупилъ названіе Ц. всякому соединенію людей для выраженія отношеній къ абсолютному, въ формахъ чувствъ, представленій, вѣрованій и упованій. Правовѣды XIX в., отыскивая опредѣленіе Ц. приемами историко-генетическаго изслѣдованія, называютъ Ц. всякое вѣроисповѣданное общество, признанное въ государствѣ. Опредѣленіе Ц. юристами

принято въ законодательствахъ нѣмецкихъ государствъ съ нѣкоторымъ ограниченіемъ. Въ германскомъ государственномъ правѣ Ц. обозначается всякое, признанное въ государствѣ автономнымъ (т. е. съ публичными правами) христіанское религиозное общество» (Schulte, «Lehrbuch des Kirchenrechts», 1886, 6). «Религиозныя общества, не обладающія корпоративными правами, могутъ получить таковыя лишь по особымъ законамъ». Но изъ религиозныхъ обществъ, даже и христіанскихъ, многія не хотятъ подводить себя подъ опредѣленія Ц., составленныя философами, юристами и теологами, не принадлежащими къ ихъ вѣроисповѣданіямъ. Между русскими старообрядцами, старообрядцами, раскольниками и сектантами разныхъ наименованій, отдѣлившимися отъ православной церкви въ XVII—XIX вв., также существуютъ весьма различныя понятія Ц., соотвѣтственныя ихъ вѣроученіямъ, и происходятъ споры объ ея существѣ и природѣ. Есть многія христіанскія вѣроисповѣдныя общества и у насъ, въ Россіи, и въ другихъ странахъ свѣта, которыя не присвоиваютъ себѣ названія Ц. и даже чуждаются его; многія другія усвояютъ себѣ это названіе. Различное отношеніе вѣроисповѣдныхъ обществъ къ названію Ц. зависитъ вполнѣ отъ различія самыхъ вѣроисповѣданій. Усвояютъ себѣ названія Ц. такія вѣроисповѣдныя общества, по вѣроученію которыхъ отличительными признаками ихъ признаются: а) вѣра въ I. Христа, б) богоучрежденность, в) обязательность для ихъ членовъ общаго ученія, г) необходимость опредѣленнаго устройства, съ должностными лицами, для ученія и богослуженія и д) авторитетъ общества въ дисциплинѣ. Русское государственное законодательство усвояетъ названіе церковей такимъ христіанскимъ вѣроисповѣднымъ обществамъ, которыя сами себя, по ихъ вѣроученіямъ, называютъ церквами. Изъ вышеизложеннаго слѣдуетъ заключить, что понятіе о Ц. есть предметъ религиозныхъ вѣрованій и богословской науки, а не философіи и юриспруденціи.

Литература. «О церкви и таинствахъ» (М., 1819); митр. Филаретъ, «Разговоры между испытующимъ и увѣреннымъ» (изд. 2, М., 1833); «Пространный катихизисъ православно-каволической церкви» (объясненіе 9-го члена символа вѣры); Авдѣй Востоковъ, «Объ отношеніяхъ римской церкви къ другимъ христіанскимъ церквамъ» (СПб., 1857); Хомяковъ, «Опытъ катихизическаго изложенія ученія о церкви», «Три апологетическихъ трактата подъ названіемъ: нѣсколько словъ православнаго христіанина о западныхъ вѣроисповѣданіяхъ» и «Письмо къ редактору l'Union Chrétienne о значеніи словъ «каволическій» и «соборный» («Полное Собраніе Сочиненій», т. II, Б., 1867, стр. 1—283); прот. А. Лебедевъ, «О главенствѣ папы или разности православныхъ и папистовъ въ ученіи о церкви» (СПб., 1877); еп. Сильвестръ, «Ученіе о церкви въ первые три вѣка христіанства» (Кіевъ, 1872) и «Опытъ православнаго догматическаго богословія» (т. IV, о Ц., Кіевъ, 1889); И. Мансветовъ, «Новозавѣтное ученіе о церкви» (М., 1872); Овербекъ, «Безспорныя преимущ-

ества православно-каволической церкви предъ всѣми другими христіанскими исповѣданіями» (СПб.); Ф. Тернеръ, «Церковь» (философско-историческій очеркъ, М., 1885); Катанскій, «Православное и римско-католическое понятіе о церкви» (СПб., 1889); проф. Н. Ивановскій, «Критическій разборъ ученія безпоповцевъ о церкви и таинствахъ» (изд. 2, Каз., 1892); Andersen, «Das protestantische Dogma von der sichtbaren und unsichtbaren Kirche nach seinem religiösen und dogmatischen Gehalte» (Киль, 1842); Fr. Deliusch, «Vier Bücher von der Kirche» (Дрезденъ, 1847); Döllinger, «Christenthum und Kirche in der Zeit Grundlegung» (2 изд., Регенсб., 1868); Dornog, «Kirche und Reich Gottes» (Гота, 1883); Elvers, «Das Wesen der ältern und neuern kath. Kirche» (Рост., 1832); Hansen, «Die lutherische und reformirte Kirchenlehre von der Kirche» (Гота, 1855); Hatch Edwin, «Die Gesellschaftsverfassung der christlichen Kirchen im Alterthum, uebers. von engl.» (Гиссенъ, 1883); Kist, «Die christliche Kirche auf Erden nach der Lehre der heiligen Schrift und der Geschichte» (перев. съ англ., Лпц., 1838); Klee, «Die christliche allgemeine Kirche oder das Princip der Reformation zur Feststellung des Begriffs der evang. Kirche und ihrer Beziehung zur Staat und Wissenschaft» (Б., 1847); Kliefoth, «Acht Bücher von der Kirche» (Шверинъ, 1854); Köstlin, «Das Wesen der Kirche nach der Lehre und Geschichte des Neuen Testaments mit vornehmlicher Rücksicht auf die Streitfrage zwischen Protestantismus und Katholicismus» (2 изд., 1872; переведено на русскій яз. проф. Н. Суворовымъ, Ярославль, 1882, съ предисл. переводчика); Löhe, «Drei Bücher von der Kirche» (Штутт., 1845); Dr. Löning, «Die Gemeindenverfassung des Urchristenthums» (Галле, 1889); Möhler, «Die Einheit in der Kirche oder das Princip des Katholicismus, dargestellt im Geiste der Kirchenväter der drei ersten Jahrhunderte» (2 изд., Тюбингенъ, 1843); Münchmeier, «Das Dogma von der sichtbaren und unsichtbaren Kirche» (Геттинг., 1854); Overbeck, «Die orthodoxe katholische Anschauung im Gegensatz zum Papstthum und Jesuitismus, sowie zum Protestantismus» (Галле, 1855); Reinkens, «Ueber Einheit der kath. Kirche» (Вюрцб., 1877); Schmidt, «Die Kirche, Ihre biblische Idee und die Formen ihrer geschichtlichen Erscheinung in ihrem Unterschiede von Secte und Harese» (Лпц., 1884); Seeberg, «Studien des Begriffes der Kirche mit besonderer Beziehung auf die Lehre von der sichtbaren und unsichtbaren Kirche» (Эрлангенъ, 1885); Trebitz, «Das Wesen der Kirche nach heiliger Schrift, Geschichte und Bekenntniss, insbesondere Art. VII der Conf. August.» (Лпц., 1870); Wendt, «Zwei Bücher von der Kirche» (Галле, 1859). Сверхъ того см. въ системахъ и учебникахъ догматическаго богословія и въ такъ наз. символикахъ отдѣлы о Ц.—3) Какъ историческое явленіе во вселенной, христіанская Ц. въ теченіе первыхъ вѣковъ своего существованія была единою и нераздѣльною по вѣроученію и по общимъ началамъ общественнаго и іе-

архического устройства во всѣхъ странахъ, гдѣ она существовала. Въ полномъ согласіи съ такимъ единствомъ происходило образованіе въ разныхъ странахъ самостоятельныхъ въ своемъ внутреннемъ устройствѣ и управленіи частныхъ, помѣстныхъ церквей, съ сохраненіемъ общаго вѣроученія, но съ особыми названіями по мѣстности и по народности ихъ членовъ. Въ памятникахъ апостольской и послѣапостольской письменности уже называются церкви іерусалимская, антиохійская, египетская, карфагенская, римская. Въ III и IV вв., кромѣ этихъ церквей, образовались церкви армяно-грегоріанская, эіопская, испанская, галльская, константинопольская. Правда, и въ теченіе первыхъ десяти вѣковъ христіанства отпадали отъ единенія съ вселенскою Ц. отдѣльныя лица и цѣлыя группы лицъ, иногда значительныя по числу, вслѣдствіе отступленія отъ вѣроученія вселенской Ц., или отъ каноническаго подчиненія церковной власти, или отъ сношенія съ нею. Но отступавшіе исключались изъ состава вселенской Ц. и признавались или еретиками, или раскольниками; посему отступленіе ихъ не нарушало единства вселенской Ц. Многіе расколы и ереси появлялись и исчезали, но были и такіе, которые организовались въ общественные союзы. Эти союзы преемственно сохраняли свое существованіе многіе вѣка, образовали вѣроисповѣданія и вѣроисповѣдныя общества, усвоили имъ названіе церквей, съ присоединеніемъ частныхъ наименованій или отъ имени основателя ереси, или отъ ея существа. Такъ получили свое происхожденіе до настоящаго времени церкви несторіанская, монофизитская, эіопская, абессинская (съ V—VI вв.): Такія церкви назывались неправославными и еретическими и противопоставлялись православнымъ автокефальнымъ помѣстнымъ церквамъ, входившимъ въ составъ единой нераздѣльной вселенской Ц., сохранявшей въ неповрежденности апостольское ученіе І. Христа, выясненное на семи вселенскихъ соборахъ. Продолжительное, въ теченіе вѣковъ, существованіе автокефальныхъ православныхъ, а также и отдѣльныхъ неправославныхъ церквей поддерживалось историческими, національными, политическими и географическими условіями населеній, входившихъ въ ихъ составъ. Затѣмъ, вслѣдствіе разнообразныхъ разновременныхъ столкновеній между греческимъ Востокомъ и латинскимъ Западомъ, въ IX—XI вв. произошло отдѣленіе отъ союза съ восточными церквами церковей Западной Европы, подпавшихъ подъ главенство римскаго папы. Послѣ этого отдѣленія и восточныя церкви въ своей совокупности сохранили за собою названіе восточной вселенской или каеолической Ц., и западныя церкви, признавшія надъ собою главенство римскаго папы и объединившіяся подъ его властью, удержали за собою общее наименованіе католической. Такъ съ XI в. образовались и существуютъ до настоящаго времени церкви: восточная православная вселенская и западная римско-католическая. Во-

сточныя помѣстныя церкви въ своей совокупности удержали за собою названіе вселенской на основаніи вѣрности ихъ какъ апостольскому вѣроученію І. Христа, въ нихъ сохранившемуся въ неповрежденности, такъ и каноническому строю, образовавшемуся во времена существованія нераздѣльной Ц. соответственно тѣмъ началамъ, по которымъ христіанская Ц. на вселенскихъ соборахъ исповѣдывалась «единою, святою, соборною (*καθολική*) и апостольскою». Западная же Ц. усвоила и удерживаетъ за собою наименованіе католической въ томъ смыслѣ, что она, по выраженію блаженнаго Августина и правилъ 24 и 68 карфагенскаго собора и по началамъ Священной Римской имперіи, основанной въ IX в. Карломъ Великимъ, должна обнимать и въ составъ свой включать всѣ народы вселенной, какъ христіанскіе, такъ и подлежащіе обращенію въ христіанство и подъ власть священной имперіи (*populum diversum in orbem*). Но западная «католическая Ц.» не присвоиваетъ и не имѣетъ основанія усвоить себѣ наименованія «православной», такъ какъ отступила отъ апостольскаго ученія единой нераздѣльной вселенской Ц., и потому именуется «римско-католическою». Въ средніе вѣка христіанство распространялось между разными народами миссіонерами и восточной, и западной Ц. Восточная Ц., обращая къ христіанству народы болгарскій, сербскій, румынскій и русскій, открывала имъ возможность устроить свои національныя, автокефальныя, помѣстныя православныя церкви; съ теченіемъ времени изъ нея выдѣлились также автокефальныя церкви синайская, кипрская и алладская, съ греческимъ населеніемъ. Римско-католическая Ц., съ IX в. покоряя къ христіанству различными способами разные народности въ разныхъ странахъ, вводила страны эти въ составъ своего устройства въ качествѣ церковныхъ провинцій, подвластныхъ владычеству римскаго папы. Такъ покорены были подъ церковное главенство римскаго епископа Германія, Швейцарія, Балтійскій край, а съ открытіемъ Америки—американскія страны. Равномѣрно и древнія самостоятельныя церкви Западной Европы—испанская, галликанская, ирландская и англиканская—обращены были въ церковныя провинціи подъ верховнымъ главенствомъ римскаго владыки. Чрезмѣрная власть папы и подвластныхъ ему прелатовъ возбудила въ XVI в. энергическій протестъ противъ нея въ Германіи, Швейцаріи, Франціи, Англии, Даніи и Швеціи. Открылась религіозная реформація. Во время реформаціоннаго движенія англиканская Ц. отложила отъ Рима; въ Германіи, въ Скандинавскихъ странахъ, въ Польшѣ и въ Прибалтійскомъ краѣ образовались территориальныя церкви евангелическо-лютеранскаго исповѣданія, съ разнообразнымъ устройствомъ; во Франціи, въ Швейцаріи и въ нѣкоторыхъ мѣстахъ Германіи и Великобританіи основались реформатскія общества. Переселившіеся изъ Европы въ Америку послѣдователи разныхъ вѣроисповѣданій основали и тамъ соотвѣтственныя вѣроисповѣдныя

церкви и общества. Римско-католическая иерархія, потерявшая съ XVI вѣка миллионы членовъ изъ состава своей Ц., съ XVII в. стала принимать мѣры къ пропагандѣ владычества папы среди православныхъ и неправославныхъ церквей въ восточныхъ странахъ. Усилиями ордена іезуитовъ и учрежденной въ 1622 г. при папскомъ престолѣ Congregatio de propaganda fide устроены изъ совращенныхъ въ латинскую вѣру членовъ означенныхъ церквей такъ назыв. уніатскія церкви между славянами въ Юго-западной и Холмской Руси, въ Галиціи и Венгрии, между армянами въ Турціи, между сирийцами въ Азійи и др. Въ предѣлахъ Россіи унія была постепенно упразднена. Римская іерархія и орденъ іезуитовъ старались и послѣ реформациі XVI в. развивать идею главенства папы; это развитіе закончилось провозглашеніемъ въ 1870 г. на ватиканскомъ соборѣ догмата о непогрѣшимости папы. Въ видѣ протеста противъ новаго догмата выдѣлилась изъ состава римско-католической Ц. часть членовъ въ Германіи, Австріи и Швейцаріи и основалась старо-католическая Ц. Изъ многихъ протестантскихъ обществъ и еванг.-лютеранской Ц. въ разныхъ странахъ Европы и въ Америкѣ, равно какъ изъ православной Ц. въ Россіи, въ теченіе послѣднихъ трехъ столѣтій выдѣлились и продолжаютъ выдѣляться многочисленные религіозныя секты, расколы и общества, изъ которыхъ нѣкоторыя именуютъ себя церквами. Секты и расколы являлись, дробятся, измѣняются, исчезаютъ, но многіе изъ нихъ продолжаетъ существовать. Такимъ образомъ христіанскій міръ въ новѣйшее время не представляетъ изъ себя единой Ц. и христіанская вѣра раздроблена на множество разнообразныхъ вѣроисповѣданій. Литературу о Ц. въ исторіи см. Церковная исторія.—4) Ц. въ области права—см. Церковное право.

М. Горчаковъ.

Церковь національная—см. Церковь.

Cercomonadina—семейство подотряда Monadina, отряда жгутиковыхъ или Flagellata класса Mastigophora или биченосцевъ простѣйшихъ животныхъ. Семейство интересное въ морфологическомъ отношеніи, такъ какъ у представителей С. протоплазма уплотнилась только на переднемъ концѣ, образовавъ 1—2 постоянныхъ, не втягиваемыхъ жгутика, а на противоположномъ концѣ является еще настолько жидкой, что, на подобіе амевъ, постоянно можетъ образовывать тупыя, лобозныя псевдоподіи. Эти организмы вмѣстѣ съ Mastigomoeva являются переходными формами между корневыми классами Sarcodina и жгутиковыми класса Mastigophora. Подробности см. Биченосцы (IV, 15, фиг. 2—4).

В. III.

Церкоспора (Cercospora Fres.)—родовое названіе гриба изъ гифомицетовъ (см.), принадлежащаго къ группѣ Dematiaceae, съ окрашенными въ темный цвѣтъ, червеобразными конидіями. Извѣстно до 500 видовъ Ц., распространенныхъ большею частью въ Америкѣ, въ Европѣ ихъ встрѣчается сравнительно меньше. Ц. паразитируютъ на многихъ

цвѣтковыхъ растеніяхъ (на Cheiranthus Cheiranthi, Sarragis, резедѣ, свеклѣ, спаржѣ и т. д.), при чемъ образуютъ на листьяхъ этихъ растеній темныя пятна. Вредъ, наносимый Ц. растеніямъ—хозяевамъ, большею частью не особенно великъ. См. Engler und Prantl's «Pflanzenfamilien (1 ч. 1, отд. 1900); Saccardo, «Sylloge Fungorum» (IV).

Н. Г.

Церовичъ (Новица Церовић, род. въ 1812 г.)—черногорскій воевода и сенаторъ; многократно сражался съ турками, въ особенности же отличился въ 1840 г., когда его чета напала на страшнаго преслѣдователя райи, Смаиль-агу Ченгича, на Гацкомъ полѣ. Ив. Мажураничъ увѣковѣчилъ этотъ бой въ своей знаменитой поэмѣ: «Smrt Smail-age Čengića» (1848 г.), переведенной чуть ли не на всѣ славянскія нарѣчія (есть нѣсколько и русскихъ переводовъ; см. Мажураничъ). Не менѣе отличился Ц. и въ битвахъ на Морачѣ, въ Дробнякахъ, въ Колачинѣ. Въ 1861 г. онъ разбилъ Деда-агу, бродившаго въ Пивскомъ округѣ. Въ народѣ сложилось о немъ много итѣсенъ. Онъ былъ замѣчательнъ и какъ организаторъ и правитель горныхъ мѣстностей Черногоріи, на границахъ съ Босніей и Герцеговиной. Съ княземъ черногорскимъ Даниломъ Ц. былъ связанъ тѣсной дружбой.

Церогея (Ceropegia L.)—родъ растений изъ сем. асклепадовыхъ (Asclepiadaceae-Cynanchoidae-Tylophoraceae-Ceropeginae). Многолѣтнія травы или кустарнички, частью вьющіяся, нерѣдко съ клубневиднымъ корневищемъ. Чашечка обыкновенно небольшая, вѣнчикъ трубчатый, съ 5 долями, доли вѣнчика у нѣкоторыхъ видовъ свободныя (напр. C. starreliformis Harv. съ Мыса Доброй Надежды, разводится въ теплицахъ), у другихъ соединены между собою концами (C. Vignaldiana A. Rich. въ Абиссиніи C. acuminata Roxb. и C. juncea Roxb. въ Индіи, клубни первого и листья двухъ послѣднихъ въ вареномъ видѣ служатъ овощами), у третьей группы широко треугольныя доли вѣнчика у основаніи сужены въ ноготокъ и до этого мѣста сращены боками, такъ что образуется какъ бы парашотъ надъ трубкою вѣнчика (напр. C. Sanderstonii Despe. изъ Наталя, разводится въ теплицахъ). Всего 80 видовъ въ тропич. и южной Африкѣ, Аравіи до Китая и Австраліи.

В. Тр.

Церотенъ—этиленовый углеводородъ состава C₂₇H₅₄. Получается при сухой перегонкѣ китайскаго воска на ряду съ церотиновой кислотой (см.). По виду совершенно подобенъ парафину; темп. пл. 57—58°. При перегонкѣ въ запаянной и согнутой подъ давлениемъ углемъ трубкѣ Ц. весьма быстро разлагается съ образованіемъ цѣлага ряда газобразныхъ и жидкихъ углеводородовъ. Хлоръ Ц. поглощается съ большою жадностью, при чемъ образуются главнымъ образомъ продукты замѣщенія: C₂₇H₃₆Cl₁₈, C₂₇H₃₃Cl₂₁ и C₂₇H₃₂Cl₂₂.

К. Дебу. Δ.

Церотиновая кислота—см. Воскъ.
Церреннеръ (Карль-Христофъ-Готлибъ Zerrenner)—нѣмецкій педагогъ (1780—1852). Главные его труды: «Grundsätze der Schulerziehung, der Schulkunde und Unterrichtswis-

senschaft» (2 изд., Магдебургъ, 1833) и «Methodenbuch für Volksschullehrer (5 изд., Магдебургъ, 1833). До 1823 г. продолжалъ начатое его отцомъ изданіе «Deutscher Schulfreund» (съ 47 до 60 т.). Въ противоположность Дистервегу, Ц. былъ сторонникомъ системы взаимнаго обученія, которую онъ специально изучалъ въ 1830 г. по порученію короля прусскаго Фридриха-Вильгельма III.

Цертелевъ (Алексѣй Николаевичъ, князь, 1848—83)—дипломатъ и писатель. Окончилъ курсъ на юрид. факультетѣ московскаго унив.; совершилъ поѣздку въ Турцію и Сербію; былъ секретаремъ генеральнаго консульства въ Бѣлградѣ, затѣмъ вторымъ секретаремъ посольства въ Константинополь и, наконецъ, управляющимъ консульствами въ Адрианополь и Филиппополь. Въ послѣднемъ онъ оставался въ самый разгаръ болгарской рѣзни и, вмѣстѣ съ американскимъ консуломъ Скайлеромъ, производилъ разслѣдованіе о турецкихъ жестокостяхъ. Во время русско-турецкой войны Ц. поступилъ въ военную службу, состоялъ ординарцемъ у М. Д. Скобелева, потомъ у ген. Гурко и оказалъ существенныя услуги при занятіи Тырнова и розысканіи Хаскійскаго прохода; участвовалъ въ мирныхъ переговорахъ въ Адрианополь и Санъ-Стефано; позже недолго состоялъ генеральнымъ консуломъ въ Филиппополь. Труды Ц. по составленію органическаго статута для Восточной Румелии создали ему громкую извѣстность въ странѣ. Написалъ: «Бадній день и Божичъ въ Сербіи» («Русскій Вѣстникъ», 1875, кн. 8); «Письма съ похода: Румынія, Тырново и первый Забалканскій походъ» (ib., 1878, кн. 9 и 10). Ср. некрологъ въ «Историческомъ Вѣстникѣ», 1883, № 10.

Цертелевъ (князь Дмитрій Николаевичъ)—писатель, род. въ 1852 г. Образование получилъ въ 5-ой московской гимназіи; его сверстниками были Вл. Соловьевъ, Н. Карѣевъ, А. Исаевъ, Писемскій (рано умершій сынъ извѣстнаго романиста, много обѣщавшій юноша). Съ Соловьевымъ князь Ц. оставался друженъ даже и тогда, когда они значительно разошлись въ своихъ политическихъ воззрѣніяхъ. Окончивъ курсъ на юридическомъ факультетѣ московскаго университета, Ц. слушалъ лекціи въ лейпцигскомъ университетѣ, гдѣ и получилъ степень доктора философіи за трудъ о гносеологіи Шопенгауера, на нѣмецкомъ языкѣ («Schopenhauers Erkenntnisstheorie»). Шопенгауеру же посвящены и важнѣйшіе труды кн. Ц. на русскомъ яз.: «Философія Шопенгауера. Ч. I. Теорія познанія и метафизика» (СПб., 1880); «Современный пессимизмъ въ Германіи, очеркъ нравственной философіи Шопенгауера и Гартмана» (М., 1885); «Эстетика Шопенгауера» (СПб., 1888). Ц. перевелъ изъ сочиненій Шопенгауера «Эристику или искусство спорить». Сборники стихотвореній кн. Ц. вышли въ 1883 и 1892 гг. Съ 1887 по 1890 г. Ц. состоялъ предсѣдателемъ сѣзда мировыхъ судей Спасскаго у. Тамбовской губ. Былъ редакторомъ «Русскаго Обзорнія», которое основалъ и велъ въ теченіе 3-хъ лѣтъ; раньше былъ весьма недолго редакторомъ «Дѣла» и «Рус-

скаго Вѣстника». Въ настоящее время Ц. пишетъ въ «Журналѣ Мин. Нар. Просвѣщенія», «Московскихъ Вѣдомостяхъ» и др. изд. Въ 1891 г. онъ издалъ переводъ «Фауста» Гете (часть первая). Какъ философъ, Ц. примыкаетъ къ Шопенгауеру и Гартману, хотя признаетъ непознаваемость высшихъ началъ познанія и бытія. «Что такое внутренняя сущность познающаго, мыслящаго, хотящаго субъекта независимо отъ нашего познанія—этого мы сказать не можемъ, такъ же какъ не можемъ сказать, что такое, независимо отъ нашего познанія, сущность познаваемаго материальнаго міра. Разбирая эти вопросы, мы увидимъ только, что они сами по себѣ несообразны, такъ какъ они сводятся къ вопросу, что такое непознаваемое; но если бы мы могли отвѣтить на это, оно уже не было бы непознаваемымъ». Какъ поэтъ, Ц. выказалъ большое умѣнье владѣть формою; въ его стихотвореніяхъ звучатъ тѣ же ноты, которыя онъ проводитъ и въ своей философіи. Какъ публицистъ, Ц. держался строго консервативныхъ взглядовъ, но былъ далекъ отъ всякой агрессивности. Статьи его по поводу жгучихъ вопросовъ, напр. книги графа Леливы, всегда держались въ сферѣ идей; будучи горячимъ патриотомъ, Ц. не впадаетъ въ ультра-национализмъ.

Э. Р.

Цертелевъ (князь Николай Андреевичъ, ум. 1869 г.)—этнографъ; былъ въ 1830-хъ годахъ помощникомъ попечителя харьк. учебнаго округа. Ц. былъ первый этнографъ, обратившійся къ изученію малорусской народной поэзіи. Въ 1819 г. (восемью годами раньше сборника Максимовича) онъ выпустилъ въ свѣтъ сборникъ малорусск. народныхъ думъ: «Опытъ собранія старинныхъ малорусскихъ пѣсенъ» (всего 10 думъ), съ предисловіемъ автора и замѣчаніемъ для читателей, не знающихъ малорусскаго нарѣчія. Ц. принадлежатъ еще нѣсколько статей по народной словесности въ «Сынѣ Отечества» за 1820 г. («Взглядъ на старинныя русскія сказки и пѣсни», «О произведеніяхъ древней русской поэзіи», «О стихосложеніи старинныхъ русскихъ пѣсенъ»), рецензія на сборникъ славянскихъ пѣсенъ Челяковскаго (въ «Сѣв. Архивѣ» за 1824 г.) и письмо о значеніи народной поэзіи къ Максимовичу (въ «Вѣстникѣ Европы» за 1827 г.). Ср. Пыпинъ, «Ист. рус. этн.» (т. III); Дашкевичъ, въ «Отчетѣ о XXIX прис. Увар. преміи»; Безсоновъ, «Вѣстн. Европы» (1870).

Н. К.—а.

Цертепартія—такъ называется письменная форма заключенія фрахтоваго договора, когда рѣчь идетъ о зафрахтовкѣ цѣлаго судна или опредѣленной его доли. Иногда по названію документа называютъ этимъ именемъ и самый договоръ, существованіе коего онъ удостоверяетъ. Названіе Ц. происходитъ отъ выраженія carta partita (т. е. документъ, разрѣзанный на двѣ части, изъ коихъ одна поступала въ руки фрахтователя, другая—фрахтовщика). Въ современной литературѣ долго спорили относительно юридической природы договора цертепартіи—представляетъ ли онъ случай locatio conductio rei или operis. Споръ этотъ разрѣшенъ господствующимъ мнѣніемъ

въ пользу перваго положенія. Французское право считаетъ цертепартію, по формѣ, домашнимъ актомъ, хотя и допускаетъ возможность заключенія ея при посредствѣ морского маклера. Вообще требованіе письменнаго документа при заключеніи зафрахтовки судна или опредѣленной его части — значительное стѣсненіе торговаго оборота, но оно повторяется почти во всѣхъ торговыхъ уставахъ европейскихъ государствъ. Неудобство это смягчается предоставленіемъ сторонамъ, въ случаѣ спора, доказывать договоръ зафрахтовки всѣми допускаемыми въ торговыхъ кодексахъ способами. Европейскими торговыми кодексами намѣчены въ общихъ чертахъ содержаніе и необходимые элементы цертепартіи: 1) имя и вмѣстимость судна (въ тоннахъ грузовыхъ), съ цѣлью индивидуализированія корабля, служащаго орудіемъ перевозки, что далеко не безразлично для фрахтователя; 2) имя шкипера—въ тѣхъ же видахъ; 3) имя фрахтователя и фрахтовщика; 4) пѣна фрахта; 5) мѣсто и время нагрузки и выгрузки. Умолчаніе въ Ц. о мѣстѣ даетъ поводъ предполагать его совпадающимъ съ портами отправленія и назначенія. Иногда мѣсто выгрузки можетъ быть постановлено въ зависимость отъ дальнѣйшаго приказа фрахтователя. Время нагрузки и выгрузки, называемое сталійными днями (jours de planche ou de stalies), опредѣляется или договоромъ, или обычаемъ. Просрочка влечетъ пеню за сверхсталійное время (для нагрузки surestalies, для выгрузки contresurestalies), опредѣляемую соразмѣрно съ величиной просрочки и вмѣстимостью (грузовой) судна. Сверхъ вышеупомянутаго содержанія Ц., составляющаго ея essentialia, въ нее часто включаютъ соглашенія объ аваріяхъ, о способахъ нагрузки и т. д. Будучи бумагой именной, Ц. переходитъ изъ рукъ въ руки посредствомъ цессіи; не запрещается и оговорка о переходѣ «по приказу» (clause à ordre). Въ виду требованія закона о письменной формѣ зафрахтовки, послѣдняя не можетъ быть доказываема свидѣтельскими показаніями, что, однако, не исключаетъ иные способы доказыванія, въ видѣ коносамента и др. документовъ. Для тѣхъ рѣдкихъ случаевъ, когда на лицо имѣются о той же зафрахтовкѣ и Ц., и коносаментъ, и притомъ несогласные между собой по содержанію (напр. относительно величины фрахта), французская доктрина выставила слѣдующее положеніе: въ отношеніяхъ между фрахтователемъ и фрахтовщикомъ отдается предпочтеніе Ц. передъ коносаментомъ, въ отношеніяхъ же между фрахтовщикомъ и прочими лицами—наоборотъ. Ст. 328 Уст. торг. говоритъ, что о наймѣ корабля составляется письменный договоръ, именуемый Ц., и устанавливаетъ въ 6 пунктахъ необходимые элементы его содержанія, совпадающіе съ постановленіями иностраннаго права объ этомъ предметѣ. Ц. пишется въ двухъ экземплярахъ, по одному для каждой изъ сторонъ (ст. 333), и составляется порядкомъ явочнымъ, по правиламъ пол. о нот. части. Къ этимъ постановленіямъ закона сенатская практика прибавляетъ, что неозначеніе въ Ц. шкипера и пе-

написаніе ея на гербовой бумагѣ не влечетъ за собою недействительности договора, а въ послѣднемъ случаѣ порождаетъ лишь денежный штрафъ (рѣш. IV деп. прав. сен. 1875 г. за № 1826).

В. Р—б—въ.

Церулеумъ или *целинь*—представляетъ кобальтовую краску, приготовляемую изъ цафры.

Церулигнонъ $C_{16}H_{16}O_6$ —впервые былъ полученъ въ видѣ фіолетоваго порошка окисленіемъ при помощи хромовокалиевой соли сырой уксусной кислоты. Позднѣе Гофманнъ показалъ, что образованіе Ц. въ этомъ случаѣ зависитъ отъ присутствія въ сырой уксусной кислотѣ диметильнаго ээира пирогаллола, который отъ дѣйствія самыхъ разнообразныхъ окислителей переходитъ въ Ц.—Либерманнъ, подробнѣе изслѣдовавшій это соединеніе, указываетъ на простой способъ полученія его въ чистомъ видѣ. Для этого сырую уксусную кислоту обрабатываютъ на холоду двухромовокалиевой солью и при этомъ черезъ нѣсколько дней осаждается сырой Ц., который для очистки растворяютъ въ нагрѣтомъ до 30° фенолѣ, растворъ фильтруютъ и осторожно осаждаютъ спиртомъ; при этомъ чистый Ц. осаждается въ видѣ иголъ стального цвѣта. Ц. представляетъ соединеніе нерастворимое въ обыкновенныхъ растворителяхъ. Его можно растворять только въ фенолѣ и крѣпкой сѣрной кислотѣ; въ послѣдней онъ растворяется съ характернымъ васильково-синимъ цвѣтомъ и теряетъ при этомъ элементы метиловаго спирта. Что касается строенія Ц., то оно еще до сихъ поръ вполне не установлено, хотя работы Либерманна позволяютъ предполагать, что Ц. является единственнымъ представителемъ производныхъ двуядернаго хинона $O : C_6H_4 : C_6H_4 : O$. Такое заключеніе можно вывести изъ слѣдующихъ данныхъ. При восстановленіи (лучше всего сѣроводородомъ) Ц. переходитъ, фиксируя 2 атома водорода, въ безцвѣтный гидро-Ц.—вещество, несомнѣнно обладающее фенольнымъ характеромъ и, слѣдовательно, имѣющее составъ $C_{16}H_{16}O_4(OH)_2$. Въ свою очередь, гидро-Ц. при дѣйствіи окислителей весьма легко обратно даетъ Ц. и вообще эти два соединенія относятся другъ къ другу, какъ гидрохинонъ $C_6H_4(OH)_2$ къ хинону $C_6H_4O_2$. Съ другой стороны при нагрѣваніи гидро-Ц. съ большимъ избыткомъ соляной кислоты до 200° наблюдается отщепленіе элементовъ метиловаго спирта и образованіе гексаоксидифенила по уравненію:

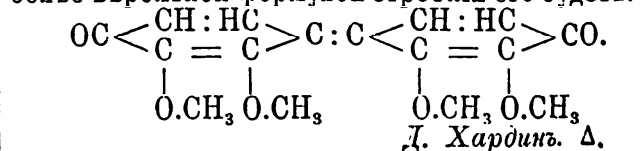

Д. Хардингъ. А.

Церусситъ—см. Бѣлая свинцовая руда (V, 174).

Церци (cerci)—особые придатки, находящіеся на заднемъ концѣ брюшка различныхъ насѣкомыхъ. Морфологически Ц. соотвѣтствуютъ брюшнымъ конечностямъ 11-го сегмента брюшка насѣкомыхъ, какъ это показываетъ исторія развитія насѣкомыхъ. У зародышей многихъ насѣкомыхъ на брюшныхъ сегментахъ (всѣхъ или нѣкоторыхъ) появляются зачатки конечностей или ногъ, которые при послѣдующемъ развитіи исчезаютъ, тогда какъ придатки 11 (а иногда и 9) сегмента развиваются далѣе и сохраняются у насѣкомаго въ видѣ членистыхъ или нерасчлененныхъ различно устроенныхъ cerci. При развитіи зародыша одиннадцатый сегментъ сливается съ десятымъ и Ц. такимъ образомъ оказываются помѣщенными на 10-мъ сегментѣ брюшка; вмѣстѣ съ тѣмъ они обыкновенно перемѣщаются болѣе или менѣе на спинную сторону тѣла, тогда какъ закладываются, какъ всѣ конечности, на брюшной сторонѣ. Наиболѣе постоянно находженіе Ц. у насѣкомыхъ низшихъ отрядовъ (Thyzanura, Orthoptera), тогда какъ у нѣкоторыхъ отрядовъ они совершенно отсутствуютъ (Rhynchota, Diptera, Lepidoptera). У насѣкомыхъ съ неполнымъ превращеніемъ Ц. существуютъ большей частью во всѣхъ стадіяхъ развитія, хотя у нѣкоторыхъ, какъ напр. у рода Немуга изъ Pseudoneuroptera, они развиты только у личинокъ. Среди насѣкомыхъ съ полнымъ превращеніемъ Ц. существуютъ или только у личинокъ, или у совершенныхъ насѣкомыхъ. Форма cerci бываетъ очень разнообразна. Членистые Ц. имѣются у большинства представителей Thyzanura, всѣхъ поденокъ (Ephemeroidea) и Perlidae въ видѣ длинныхъ хвостовыхъ щетей (см.). Членистыми являются Ц. также у многихъ прямокрылыхъ (богомолы, тараканы, нѣкоторые сверчки), самокъ нѣкоторыхъ жуковъ (короткіе шупальцеобразные придатки у Cerambyx, Rhynchophorus, Drilus и др.), самокъ скорпионницы (Panopra изъ Neuroptera) и личинокъ пилильщика Lyda. Нечленистые Ц. развиты у большей части прямокрылыхъ (уховертки, кузнечика, саранчевыя, страшилки, нѣкоторые сверчковые), у нѣкоторыхъ Thyzanura (Jарух), нѣкоторыхъ перепончатокрылыхъ. У Jарух и ухвертокъ Ц. имѣютъ форму клещей (см. Ухвертки). Физиологическое значеніе ихъ у большей части насѣкомыхъ не изслѣдовано. Повидимому, они служатъ у нѣкоторыхъ насѣкомыхъ въ качествѣ органовъ чувствъ (осязанія или обонанія); по крайней мѣрѣ къ этому заключенію приводитъ Грабенъ, производившій наблюденія надъ чернымъ тараканомъ.—Ср. Haase, «Die Abdominalanhänge der Insekten mit Berücksichtigung der Myriapoden» (въ «Morpholog. Jahrbuch», т. XV, 1889); Heymons, «Zur Morphologie der Abdominalanhänge bei den Insekten» (тамъ же, 1896); Verhoeff, «Cerci u. Styli der Tracheaten» (въ «Entom. Nachricht.», т. XXI, 1895).
М. Р.-К.

Цесаревича заливъ—на восточномъ берегу Корейскаго полуострова, приблизительно подъ 35°30' сѣв. шир. Вмѣстѣ съ близъ

лежащимъ къ сѣверу отъ него заливомъ Дыдымова представляетъ прекрасную, защищенную отъ вѣтровъ, гавань для мелкихъ судовъ; мало изслѣдована.
Л. Б.

Ces—нота до бемоль. Гамма Ces—moll имѣющая десять бемолей (считая двойные), на практикѣ не примѣняется и замѣняется энгармонической съ ней гаммой H—moll (si mineur), съ двумя діэзами.

Цесаревичъ—титулъ наслѣдника русскаго престола на основаніи Учрежденія объ Императорской фамилии, изданнаго имп. Павломъ I 5-го апрѣля 1797 г. Въ примѣчаніи къ § 30 говорится: «титулъ цесаревичъ всегда соединенъ съ тою особою, которая, дѣйствительно, въ то время наслѣдникомъ престола назначена». Въ § 31 упоминается, что титулъ этотъ принадлежитъ «одному объявленному всенародно наслѣднику престола». Въ день своего коронаванія 5 апрѣля 1797 г. Павелъ I обнародовалъ актъ о престолонаслѣдствѣ, гдѣ онъ и императрица назначили наслѣдникомъ «сына нашего большаго Александра». 28 го октября 1797 г. былъ изданъ манифестъ, по которому тотъ же титулъ былъ дарованъ великому князю Константину Павловичу, «во мзду и вышее отличіе» за его подвиги храбрости и примѣрнаго мужества на войнѣ. Это былъ единственный случай дарованія титула Ц. не наслѣднику. Въ 1886 г. подтвержденъ вышеуказанный § 31 Учрежденія объ Имп. фам. Въ полномъ титулѣ Наслѣдника Ц. занимаетъ 2-е мѣсто (Наслѣдникъ Ц. и Великій князь). Этотъ титулъ даруется и обнародуется одновременно съ обнародованіемъ манифеста о вступленіи на престолъ новаго государя. Супруга Ц. носитъ титулъ цесаревны.
Г. Лукинскій.

Цесарки (Numidinae)—одно изъ подсемействъ фазановыхъ птицъ (Phasianidae, см. Фазановыя). Главный родъ, *цесарка* (Numidae), живущій въ числѣ 10 видовъ въ Африкѣ и на Мадагаскарѣ, отличается болѣе или менѣе голою головою съ разнообразными наростами или придатками, слегка крючковаатымъ, сжатымъ съ боковъ клювомъ умѣренной величины, короткими, округленными крыльями и короткимъ хвостомъ, прикрытымъ кроющими перьями. Всѣ виды имѣютъ темное опереніе, испещренное мелкими круглыми свѣтлыми пятнами. По образу жизни почти не отличаются другъ отъ друга. Держатся стадами въ гористыхъ мѣстностяхъ, покрытыхъ густымъ кустарникомъ и мелкимъ лѣсомъ, чередующимся съ небольшими открытыми прогалинами. Быстро бѣгаютъ и неохотно летаютъ; полетъ скоро ихъ утомляетъ. При гнѣздованіи на свободѣ раздѣляются, повидимому, на пары. Гнѣздомъ служитъ ямка на землѣ. Кладка состоитъ изъ 5—8 желтовато-бѣлыхъ яицъ. Питаются какъ насѣкомыми, такъ и растительною пищею: ягодами, сѣменами, почками, листьями и пр. Вырывая молодыя растенія и проростающія сѣмена, приносятъ мѣстами значительный вредъ культурнымъ растеніямъ. Ц. легко приручаются, но также легко при подходящихъ условіяхъ мѣстности дичаютъ; такимъ образомъ одичали, размножились и сдѣлались отчасти

бичемъ страны—Ц., завезенныя на Вестиндскіе о-ва, на Ямайку. Въ Европѣ, какъ домашнюю птицу, на птичьихъ дворахъ можно часто видѣть *обыкновенную Ц.* (*Numida meleagris*)—съ мясистымъ рогомъ на темени и съ мясистыми отростками (бородками) у основанія нижней челюсти; голая верхняя часть груди и затылокъ—лиловаго цвѣта. Опереніе однообразнаго темно-сѣраго цвѣта съ бѣлыми круглыми пятнышками, окаймленными темными ободками. Родина обыкновенной Ц. — западная Африка. Въ восточной Африкѣ — обыкновенна болѣе крупная (до 60 стм. длиною) и болѣе красивая *грибовая Ц.* Голая голова, почти безъ наростовъ, украшена воротникомъ изъ бархатистыхъ красно-бурыхъ перьевъ, тянущимся черезъ затылокъ. Удлиненныя перья шеи сняго цвѣта съ черными и бѣлыми продольными полосками. Опереніе груди — черное; по бокамъ—синее. Верхняя сторона тѣла окрашена, какъ у обыкновенной Ц. Другіе болѣе извѣстные виды Ц.: *кама* (*N. pucherani*)—въ восточной Африкѣ съ густымъ пучкомъ перьевъ на головѣ, *сохлатая Ц.* (*N. cristata*)—въ южной Африкѣ съ рогообразнымъ отросткомъ на темени и съ красными мясистыми бородками. Ю. Вагнеръ.

Цесарская слобода — см. Слобода Цесарская (XXX, 373).

Цесельскій (Andrzej Ciesielski)—польскій политикъ и поэтъ XVI в. Издалъ «Ad Equites Legatos ad conventionem Varsoviensem publice designatos et declaratos de regni defensione et justitiae administratione oratio» (Краковъ, 1572), гдѣ остроумно и краснорѣчиво говоритъ о безкорольѣ и объ избраніи короля, разбирая по этому поводу различные государственные вопросы: о войскѣ, о правосудіи, объ охранѣ границъ, объ отношеніяхъ къ Пруссіи, о поддѣлкѣ денежныхъ знаковъ, о свободномъ избраніи короля и т. д. Между прочимъ, онъ высказываетъ мысль, что полякамъ еще при жизни Сигизмунда-Августа слѣдуетъ избрать ему преемника, въ лицѣ второго сына царя московскаго, и воспитать его въ Польшѣ. Въ общемъ онъ повторяетъ совѣты частью Фр. Моджевскаго, частью Орѣховскаго, но иногда высказываетъ и оригинальныя мысли. Ц. писалъ также и стихи, напечатанные въ концѣ книги: «Kronika Świata».

Цессебе—названіе, даваемое бечуанами, одному виду южно-африканскихъ антилопъ (*Bubalis s. Alcelaphus lunatus*), отличающемуся отъ другихъ видовъ того же рода меньшей узловатостью роговъ. Родственные ему формы каама (*B. саама*) и тора (*B. bubalis*) тоже живутъ въ Африкѣ, первая въ южной, вторая въ сѣверной. У первой рога съ 16-ю узловатыми утолщеніями, у второй въ двухъ нижнихъ третяхъ снабжены винтообразными утолщеніями. Всѣ они относятся къ р. *Bubalis*, характеризующемуся двоякимъ изгибомъ роговъ и нѣкоторыми другими признаками, или выдѣляются въ особый родъ *Alcelaphus* (лосе-антилопы). В. М. Ш.

Цессии — въ широкомъ смыслѣ уступка правъ вообще. Въ болѣе тѣсномъ, техническомъ словоупотребленіи подъ Ц. разумѣютъ

передачу обязательственныхъ отношеній, или проще, *передачу обязательствъ*. Будучи личной связью двухъ контрагентовъ, отношеніемъ, установившимся съ взаимнаго согласія, обязательство въ гражданско-правовой жизни служитъ не только средствомъ обмѣна имущественныхъ благъ, но и само является имущественной цѣнностью. Обѣщаніе должника уплатить опредѣленную сумму или доставить опредѣленное количество вещей въ извѣстный срокъ, если оно гарантировано его имущественной состоятельностью и судебной защитой, по своему значенію въ оборотѣ равно реальной цѣнности обѣщанныхъ предметовъ исполненія. Это обѣщаніе, въ видѣ выражающаго его документа, можетъ, поэтому, вращаться въ оборотѣ, имѣя самостоятельную цѣнность, служа средствомъ платежей и значительно облегчая ихъ. Владелецъ права на исполненіе со стороны даннаго должника можетъ быть самъ должникомъ другого лица и, не имѣя денегъ въ моментъ платежа, можетъ покрыть свой долгъ передачей своего права. На началѣ передачи обязательствъ основанъ весь современный оборотъ съ цѣнными бумагами (см.) и цѣлый рядъ иныхъ отношеній обмѣна. Само собою разумѣется, однако, что Ц. въ указанномъ смыслѣ возможна лишь при такомъ состояніи оборота, когда онъ сложился въ организованную систему отношеній, когда для установленія кредито- и платежеспособности должника существуютъ подходящія средства, и вообще реализація требованія не представляетъ затрудненій. Въ древнемъ правѣ, поэтому, не можетъ быть развитой Ц., хотя возможны ея отдѣльные случаи, когда предметомъ обязательства является несомнѣнная цѣнность (напр. кабальный холопъ, передававшійся въ древней Руси по такъ наз. «верчсй кабаль»). Отсюда видно, что развитіе Ц. обуславливается не свойствами юридическаго мышленія, а состояніемъ оборота. Между тѣмъ научная теорія Ц. долгое время выходила изъ представленія о несоотвѣтствіи ея самому существу обязательства въ томъ его видѣ, какъ оно установлено классическимъ римскимъ правомъ. Обязательство—отношеніе личное, основанное на волѣ сторонъ; между тѣмъ при Ц. обязательство переходитъ *безъ согласія должника* отъ одного кредитора къ другому, и должникъ, такимъ образомъ, обязывается къ уплатѣ такому лицу, которому онъ никогда не обѣщаль платить. Въ *римскомъ правѣ* Ц. безъ согласія должника въ дѣйствительности долго не имѣла мѣста. Постепенно развивавшейся потребностью въ ней удовлетворяли обходными средствами: кредиторъ, желавшій передать свое требованіе другому лицу, могъ лишь сдѣлать это лицо своимъ *повереннымъ* въ процессѣ по взысканію долга съ должника (такъ наз. *mandatum actionis*). Такой поверенный, дѣйствовавшій въ своемъ интересѣ, носилъ названіе *procurator in rem suam* и былъ подчиненъ всѣмъ послѣдствіямъ порученія, важнѣйшее изъ которыхъ состояло въ томъ, что оно могло быть взято назадъ до момента *litis contestatio* (см.), въ который право переходило окончательно къ новому кредитору.

Позднѣ права на результаты иска были признаны римскимъ правомъ съ того момента, когда должникъ получалъ извѣщеніе (*denuntiatio*) отъ сторонъ о состоявшемся переходѣ права. Преторъ пошелъ дальше и призналъ переходъ правъ къ повѣренному съ момента заключенія сдѣлки, оказывая ему защиту путемъ *actio utilis suo nomine*, въ которой права, принадлежавшія старому кредитору, уже въ *intentio* обозначались правами новаго кредитора. На основаніи этого римскаго юридическаго развитія въ Германіи въ теченіе XIX стол. господствовала теорія, по принципамъ не допускавшая Ц. правъ и признававшая лишь Ц. исковъ (Мюленбрукъ, Савиньи, Пухта, Кунце, Шмидъ и др.). Лишь нѣкоторые юристы, въ согласіи съ германской и развитой въ періодъ рецепціи римской догмой, доказывали возможность прямой Ц. обязательствъ (Дельбрюкъ, Виндшейдъ, Бэръ). Последняя точка зрѣнія во 2-й половинѣ XIX ст. все болѣе и болѣе дѣлается господствующей и, наконецъ, находитъ себѣ полное признаніе въ германскомъ уложеніи (§§ 398—413). Оспариваніе допустимости Ц. выходило изъ неправильной, хотя и до сихъ поръ господствующей конструкціи обязательства, какъ связи воли двухъ лицъ, нѣкотораго психологическаго единства между ними, разрушеніе котораго возможно лишь путемъ соглашенія, а не односторонней передачи полномочій другому лицу. Болѣе правильная конструкція обязательствъ устраняетъ совершенно всѣ теоретическія затрудненія для Ц. (см. Право обязательственное, XXIV, 917). Французское право (§§ 1689—1701) допустило Ц. обязательства, наравнѣ съ передачей вѣщныхъ правъ, путемъ продажи. Сущность Ц. состоитъ въ такъ назыв. снгулярномъ преемствѣ (см. XXV, 47), т. е. въ переходѣ отъ одного кредитора къ другому всѣхъ правомочій и исковъ, связанныхъ съ даннымъ обязательственнымъ правоотношеніемъ, такъ что новый кредиторъ совершенно заступаетъ мѣсто стараго. Поэтому не допускается Ц. тамъ, гдѣ цѣлостный переводъ невозможенъ, гдѣ вмѣстѣ съ передачей должно быть измѣнено и содержаніе обязательства, а также тамъ, гдѣ обязательство не можетъ быть реализовано путемъ принудительнаго осуществленія (взысканія), т. е. гдѣ спла его заключается лишь въ нравственной связи должника съ первоначальнымъ кредиторомъ. Сюда принадлежатъ всѣ обязательства чисто личнаго характера (напр. договоры личнаго найма), имѣющія свое основаніе только въ данной личности (алиментационныя права, права изъ правонарушеній). Односторонность и двусторонность обязательства не вліяетъ на допустимость Ц., такъ какъ должникъ при Ц. сохраняетъ противъ новаго кредитора всѣ возраженія, которыя онъ имѣлъ бы противъ прежняго. Въ связи съ этимъ стоитъ распределеніе правъ и обязанностей, возникающихъ изъ Ц. между уступающимъ (цедентомъ), новымъ кредиторомъ (цессіонаріемъ) и должникомъ. Цедентъ обязывается дать цессіонарію всѣ свѣдѣнія, необходимыя для осуществленія требованія, передать удостоверяющіе его документы и выдать, по требованію цессіона-

рія, актъ, удостоверяющій совершившуюся Ц. Обыкновенно говорятъ, что за подлинность обязательства (*veritas nominis*) цедентъ отвѣтствененъ передъ цессіонаріемъ, но за осуществимость требованія (*bonitas nominis*) онъ не отвѣчаетъ. Такого общаго правила выставить, однако, нельзя; характеръ отвѣтственности опредѣляется свойствомъ передаваемого обязательства. Вмѣстѣ съ главнымъ обязательствомъ къ цессіонарію переходятъ всѣ обезпечивающія его побочныя права (ипотеки, залоговыя, поручительствя, преимущественное удовлетвореніе въ конкурсѣ и т. д.). Должникъ сохраняетъ свое право предъявлять цессіонарію всѣ возраженія, которыя онъ могъ бы сдѣлать противъ цедента, въ моментъ Ц. Если, однако, должникомъ былъ выданъ долговой документъ, то противъ него невозможны возраженія, состоящія въ указаніи пороковъ воли, дѣлающихъ его недѣйствительнымъ; такія возраженія могутъ быть сдѣланы лишь по отношенію къ первоначальному кредитору. Что касается отношеній должника и прежняго кредитора послѣ передачи послѣднимъ требованія, то римское и французское право, во избѣжаніе возможности уплаты и другихъ способовъ погашенія по отношенію къ старому кредитору послѣ передачи обязательства, требуютъ извѣщенія (*denuntiatio*) должника о состоявшейся Ц. (французское—формальнаго извѣщенія черезъ судебного пристава). Германское уложеніе признаетъ Ц. имѣющей силу безъ извѣщенія должника, считая дѣйствительнымъ погашеніе долга по отношенію къ старому кредитору и для новаго, если должникъ не зналъ объ уступкѣ правъ. Въ положеніе стараго кредитора становится и новый, разъ онъ передалъ свое право третьему лицу и т. д. Должникъ обязанъ платить цессіонарію лишь по предъявленіи послѣднимъ акта объ уступкѣ, чѣмъ замѣняется прежняя денунціация. Въ новомъ правѣ Ц., по своей формѣ—*абстрактный договоръ отчужденія движимаго имущества*, облакаемый, поэтому, обязательно въ письменный документъ, но не нуждающійся въ указаніи основанія передачи. Лишь Ц. правъ, совершаемая не въ силу договора сторонъ, а по предписанію закона или постановленію суда, должна опираться на опредѣленное законное основаніе. По общему правилу, Ц. совершается путемъ такъ наз. *передаточной надписи* на документѣ или особаго акта передачи, съ поименованіемъ именъ кредиторовъ; бланковая передаточная надпись при Ц. гражданско-правовыхъ требованій не допускается, хотя абсолютнаго значенія это правило не имѣетъ. Возможна бланковая цессія на предъявителя, совершаемая по правиламъ о бумагахъ на предъявителя (см. прибалт. право §§ 3473). *Русское право* даетъ прямыя предписанія о Ц. только по отношенію къ засмнымъ письмамъ (ст. 2058), но изъ общихъ постановленій о движимыхъ имуществахъ, къ которымъ причислены и обязательства, легко вывести, какъ это и сдѣлалъ сенатъ, заключеніе о томъ, что у насъ допускается и Ц. другихъ обязательствъ (стт. 402, 418, 541). Общей нормой у насъ является, поэтому, такое правило: «всякія требованія

по приобретенымъ изъ долговыхъ отношеній правамъ, поскольку таковыя по роду своему не принадлежать къ исключительно личнымъ правамъ, могутъ, не взирая на начало ихъ, и безъ различія, суть ли они условныя или просроченныя, быть уступаемы другимъ лицамъ, посредствомъ особой сдѣлки передачи, и безъ согласія должника, за исключеніемъ случаевъ, когда закономъ положительно такая уступка запрещена» (рѣш. сен.). Къ числу запрещенныхъ закономъ Ц. относится Ц. долговыхъ документовъ, обезпеченныхъ залогомъ. Недѣйствительныя вслѣдствіе пороковъ воли обязательства, въ противоположность германскому праву, дѣлаютъ недѣйствительной и Ц. Извѣщенія о Ц. не требуются, но должнику при уплатѣ старому кредитору рекомендуется убѣдиться, не передано ли обязательство иному лицу; не сдѣлавшій этого должникъ обязывается уплатить и новому кредитору. Ц. совершается исключительно по именной передаточной надписи, подлежащей засвидѣствованію нотаріальнымъ порядкомъ въ семидневный срокъ, неисполненіе чего влечетъ на положеніе долга въ конкурсѣ (2060—63). Абстрактнаго характера русская Ц. не имѣетъ; можно доказывать безденежности передачи. Новый проектъ русскаго гражданскаго уложенія повторяетъ германскія нормы о Ц., но дѣлаетъ обязательнымъ *извѣщеніе* должника о состоявшейся Ц. Отъ Ц. права слѣдуетъ отличать *переводъ долга*, допускаемый лишь съ согласія кредитора и ведущій къ новации обязательства. При такомъ переводѣ мѣсто одного должника заступаетъ другой, съ согласія кредитора; слѣд. образуется новое отношеніе между старымъ кредиторомъ и новымъ должникомъ. Возраженія стараго должника имѣютъ мѣсто и въ рукахъ новаго, но гарантирующія обязательство отношенія (поручительство, залогъ, закладъ и т. п.) прекращаются, если не послѣдовало согласія заинтересованныхъ лицъ. См., кромѣ общихъ курсовъ, Schmid, «Die Grundlehren der Cession» (1863—6); Нус, «De la cession et de la transmission des créances» (П. 1891); «Motive zu dem Entwurfe eines BGB. für das Deutsche Reich» (II); «Проектъ русскаго гражд. уложенія съ объясненіями» (кн. V, т. II, 300 слѣд.).

В. Нечаевъ.

Цестоды (Cestodes) или *ленточные черви*—отрядъ класса (а по мнѣнію нѣкоторыхъ—подтипа) плоскихъ червей (см.) Plathelminthes. Подробности см. Глисты (VIII, стр. 869—874, табл. I).

Цестъ (caestus—отъ caedere ударять)—древнеримское названіе боевой перчатки, которою пользовались борцы для сообщенія ударамъ большей силы. У грековъ соответствующее приспособленіе называлось *ирас* и *меліху*; это былъ длинный, выкраивавшійся изъ мягкой сырой кожи ремень, которымъ обматывалась рука отъ локтя до верхнихъ перстныхъ костей. Свѣдѣнія о такихъ ременныхъ переплетахъ встрѣчаются уже въ Гомеровской Иліадѣ. Цѣль древнѣйшихъ греческихъ Ц. заключалась не столько въ сообщеніи ударамъ большей силы, сколько въ предохраненіи руки отъ ушибовъ. Постепенно,

съ развитіемъ кулачнаго спорта, у грековъ вошли въ употребленіе (приблиз. съ 400 г. до Р. Хр.) Ц., приспособленные для нанесенія тяжелыхъ ударовъ и извѣстные подъ названіемъ *μὀρρητες* и *σφαίρα*. Существенною частью ихъ было овальное кольцообразное утолщеніе, противъ сгиба ладони, или изъ нѣсколькихъ рядовъ, намотаннаго ремня, или изъ металлической накладки. Позднѣ этого рода Ц. снабжались металлическими набойками и узлами; ремненное утолщеніе (какъ и металлическое) накладывалось въ готовомъ видѣ на главный суставной сгибъ ручной конечности. Ср. Krause, «Gymnastik und Agonistik der Hellenen» (2 изд., Лиц., 1841). Н. О.

Цетень—углеводородъ этиленоваго ряда состава $C_{16}H_{32}$ и нормальнаго строснія $CH_3(CH_2)_{13}CH:CH_2$. Полученъ впервые Дюма и Пелиго отнятіемъ при посредствѣ P_2O_5 воды отъ цетиловаго спирта (см.). Можно Ц. получить также и отнятіемъ HCl отъ хлористаго цетила. Можно получать Ц. и изъ спермацета. Перегонкою при 200—300 мм. спермацетъ разлагается съ образованіемъ жирныхъ кислотъ, Ц. и воды. Всего чище Ц., однако, по Краффтѣ, можно приготовить изъ пальмитиновоцетиловаго ээира (для этого ээира цетиловый спиртъ берется полученный возстановленіемъ пальмитиноваго алдегида). Пальмитиновоцетиловый ээиръ при перегонкѣ при 300—400 мм. разлагается съ выдѣленіемъ Ц. Цетень застываетъ въ охладительной смѣси и плавится при $+4^\circ$; темп. кип. его 274° , уд. вѣсъ 0,7893 при $15,2^\circ/4^\circ$ (Менделѣевъ). Ц. легко соединяется съ SO_2 и даетъ сульфокетеновую кисл., $C_{16}H_{31}SO_3H$, не растворяющуюся въ водѣ и плавящуюся при $+18^\circ$. Съ бромомъ Ц. даетъ дибромидъ $CH_3(CH_2)_{13}CHBrCH_2Br$, который при дѣйствіи спиртовой щелочи, т. е. HBr , даетъ $C_{16}H_{31}Br$, а этотъ бромуръ при перегонкѣ съ твердой ѣдкой щелочью переходитъ въ углеводородъ ацетиленоваго ряда—*цетилень*— $C_{16}H_{30}$. Интересно отмѣтить, что цетилень, соединяясь съ бромомъ, даетъ $C_{16}H_{30}Br_2$, который при дѣйствіи спиртовой щелочи переходитъ снова въ Ц.; вмѣсто отнятія HBr здѣсь, слѣд., происходитъ какъ бы возстановленіе.

К. Дебу. А.

Цетилень—см. Цетень.

Цетиловый спиртъ.—Ц. спиртъ или *эталъ* имѣетъ составъ $C_{16}H_{34}O$. Впервые его получилъ въ 1823 г. Шеврель продолжительнымъ нагрѣваніемъ при 50° — 90° спермацета съ крѣпкимъ воднымъ растворомъ ѣдкой щелочи. Въ спермацетѣ Ц. спиртъ находится въ видѣ пальмитиноваго ээира. Другіе авторы рекомендуютъ употреблять не водный, а спиртовой растворъ щелочи, но выгода такой замѣны сомнительна. Бертелло совѣтуетъ поступать такъ: 1 кпл. спермацета нагрѣвають на водяной банѣ въ продолженіе 48 часовъ съ 200 гр. KNO и 500 гр. воды и затѣмъ всю смѣсь еще кипящей вливаютъ въ теплый растворъ $CaCl_2$. Образующійся осадокъ состоитъ изъ известковаго мыла и Ц. спирта, который вытягиваютъ горячимъ спиртомъ. Какимъ бы способомъ изъ спермацета ни былъ выдѣленъ Ц. спиртъ, онъ, какъ показалъ Краффтъ, не чистъ и содержитъ отъ

4 до 5%, октодецилового спирта. Раздѣлить Ц. и октодециловый спирты можно въ видѣ ихъ укусуныхъ ээировъ, разница въ температурахъ кипѣнія которыхъ при 15 мм. доходить до 20°. Нижскипящій ээиръ при омыленіи даетъ чистый Ц. спиртъ. Точно также чистый Ц. спиртъ получается и возстановленіемъ при помощи цинковой пыли въ укусно-кисломъ растворѣ пальмитинового алдегида. Ц. спиртъ получается также наряду съ углеводородомъ C_8H_{16} при сухой перегонкѣ бариевой соли себациловой кислоты. Чистый Ц. спиртъ плавится при 39,5°, кипитъ подъ обыкновеннымъ давленіемъ при 344°, а при 15 мм. при 190°. Уд. вѣсъ его въ жидкомъ видѣ 0,8176 при 49,5°. При окисленіи хромовой кислотой въ укусно-кисломъ растворѣ Ц. спиртъ даетъ исключительно пальмитиновую кислоту; пальмитинового алдегида не получается даже при недостаточномъ количествѣ окислителя. Азотная кислота при нагрѣваніи даетъ смѣсь кислотъ пальмитиновой, себациновой и пробковой. Хлоръ при дѣйствіи на Ц. спиртъ въ хлороформовомъ растворѣ даетъ желтое, прозрачное, не перегоняющееся безъ разложенія масло состава $C_{16}H_{20}Cl_{12}O$ —такъ наз. цетиловый хлораль, съ водою дающій гидратъ $C_{16}H_{20}Cl_{12}O \cdot nH_2O$, а со спиртомъ соответствующее соединеніе $C_{16}H_{20}Cl_{12}O \cdot C_2H_6O$. Съ HJ Ц. спиртъ даетъ іодгидринъ; интересно отношеніе этого послѣдняго къ хлору. При пропусканіи Cl черезъ нагрѣваемый на водяной банѣ іодгидринъ, этотъ послѣдній разлагается съ выдѣленіемъ HCl, хлористаго іода, тетрахлорметана, гексахлорэтана, хлорюра состава C_4Cl_8 съ темп. плавл. 39°, перхлорбензола, перхлорбифенила (темп. плавл. 305,5°) и какого-то хлорюра съ темп. плавл. 308°—310°.

К. Дебу. А.

Цетина, иначе *Цета* (Cetina, Ceta)—рѣка въ Далмаціи, въ древности называлась Tilagus или Nestus, имѣетъ 98 км. длины и судоходна, беретъ начало въ Динарскихъ Альпахъ, недалеко отъ деревни того же названія (къ С отъ г. Верлицы, въ Верлицкомъ судебномъ и Синьскомъ административномъ округѣ), въ своемъ теченіи образуетъ красивые водопады (самый замѣчательный—у Великой Губовицы съ высоты 48 м.), а въ среднемъ теченіи, у Синья болота, обтекаетъ Морсорскую горную цѣпь и у Омиси (Omisa, итальянск. Almissa) впадаетъ въ Адриатическое море.

Цетинъ (Cetin)—знаменитый въ прежнія времена хорватскій городъ на границѣ Босніи и Модруско-Рѣчской жупанин, сохранившійся и доселѣ. Еще до вторженія турокъ Ц. упоминается какъ городъ (varoš). Отъ него теперь осталась деревня *Цетинская варошъ*. Въ началѣ XIV в. въ Ц. были двѣ приходскія церкви и францисканскій монастырь. Въ 1527 г. здѣсь былъ избранъ въ короли хорватскіе король Фердинандъ I. Въ 1536 г. турки въ первый разъ напали на городъ; съ тѣхъ поръ ихъ нападены повторялись часто, пока хорваты въ 1586 г. не одолѣли ихъ. Во время францужско-австрійскихъ войнъ, въ 1809 г., турки опять овладѣли городомъ, но въ слѣдующемъ же году францужскій маршалъ

Мармонъ прогналъ ихъ оттуда. Въ настоящее время городъ опустѣлъ.

Цетинье (сербск. Цетинс, итальянск. Cetigne)—гл. гор. Черногорскаго княжества, на высотѣ 638 метр. надъ моремъ, на Цетинскомъ полѣ, представляющемъ собою дно высохшаго горнаго озера небольшихъ размѣровъ, въ холодной мѣстности, среди скалистыхъ горъ, надъ которыми высится на 3 исподинскій Ловченъ (1759 м.). Резиденція князя, министерствъ, сената и верховнаго суда, митрополита и дипломатическаго корпуса (зиму послѣдній проводятъ въ Дубровникѣ). Богословское училище, гимназія, высшее дѣвичье училище (институтъ, содержимый на счетъ русской казны), правительственная типографія. Жит. около 2000. Въ Ц. издается официальный органъ «Глас Черногорца», а по временамъ—не-политическіе журналы и альманахи. Городъ собственно представляетъ одну большую и широкую улицу, съ рядомъ небольшихъ побочныхъ улочекъ. Въ самой серединѣ города старый монастырь, съ небольшою церковью во имя Пресвятой Дѣвы, заложенный еще въ 1485 г. зетскимъ княземъ Иваномъ Црноевичемъ (или Черноевичемъ). Это и есть историческое ядро города; здѣсь живетъ митрополитъ и помѣщается богословское училище. На скалѣ подъ монастыремъ виднѣется башня (теперь обращенная въ колокольню), предъ которою въ прежнія времена выставлялись турецкія головы. Около монастыря стоитъ построенный владыкою Петромъ II дворецъ, называемый черногорцами «бильярдю» (отъ бильярднаго зала); теперь въ немъ помѣщаются канцелярія, школы и правительственная типографія. Подлѣ него старый дубъ, сидя подъ которымъ князь черногорскій, по патриархальному обычаю, даетъ аудіенціи и чинитъ судъ и расправу. Одноэтажное зданіе новаго дворца, довольно скромное, построено князьями Даниломъ и нынѣшнимъ Николаемъ I. Вокругъ—около сотни домовъ важнѣйшихъ лицъ города и всего народа черногорскаго. Вообще въ Ц. не болѣе 200 жилыхъ домовъ, небольшихъ, низенькихъ и, по большей части, каменныхъ. Съ моремъ, черезъ посредство лежащаго въ 20 км. къ З отсюда далматинскаго города Котора (Kotor—Cattaro), Ц. сообщается вновь проложенною горною дорогой. Лѣтомъ городъ иногда сильно страдаетъ отъ недостатка воды. Городъ троекратно былъ взятъ турками: въ 1692 г. скадрскій паша Сулейманъ побѣдилъ венеціанскаго вождя Эриция и бывшихъ съ нимъ въ союзѣ черногорцевъ на горѣ Вртельцѣ (въ 1/2 часѣ пути отъ Ц.) и разрушилъ монастырь до тла; въ 1714 г. только что отстроенный монастырь былъ уничтоженъ боснійскимъ пашею Нуманомъ Тюприlichemъ (или Чуприlichemъ) въ битвѣ противъ митроп. Данила, союзника Петра Вел.; въ 1785 г. самозванный скадрскій паша Кара-Махмудъ-паша Бушатля совершенно выжегъ монастырь. Каждый разъ, однако, населеніе возобновляло и отстраивало монастырь приблизительно въ его первоначальномъ видѣ.

Ир. П.

Цетра (Caetra)—упоминаемый у римскихъ писателей круглый кожаный щитъ, употре-

блывшійся испанцами, британцами, африканцами и др.

Цеттерваль (Гельго-Николаусъ Zettervall) — талантливый шведскій архитекторъ, ученикъ Схоландера въ стокгольмской академіи художествъ, род. въ 1831 г. Пользуется въ своемъ отечествѣ большою извѣстностью, какъ реставраторъ замѣчательныхъ старинныхъ зданій и соорудитель новыхъ. Въ 1862 г. сдѣлалъ поѣздку съ художественною цѣлью въ Германію, Францію и Италію. Съ 1871 г. состоитъ членомъ стокгольмской академіи. Важнѣйшія изъ реставрированныхъ имъ памятниковъ архитектуры — замокъ Риболинъ, въ Западной Готландіи, библіотека въ Скарѣ, Лундскій соборъ и ратуша въ Мальмѣ, а изъ новыхъ построекъ — элементарная школа въ Скарѣ и домъ Боллиндера на Блазиенгольмѣ, въ Стокгольмѣ. Кромѣ того, имъ составлено много проектовъ церквей и гражданскихъ сооружений, между прочимъ роскошнаго замка близъ Истада.

Цеттерштедтъ (Johann-Wilhelm Zetterstedt) — выдающійся шведскій энтомологъ (1785—1874); съ 1805 по 1808 г. изучалъ естественныя науки въ Лундѣ, въ 1808 г. докторъ философіи, въ 1810 г. доцентъ ботаники, въ 1812 г. адъюнктъ по естественнымъ наукамъ, въ 1822 г. профессоръ въ Лундѣ. Въ 1840 г. назначенъ тамъ же профессоромъ ботаники и практической экономіи. Ц. прославился своими классическими работами надъ фауной насѣкомыхъ Скандинавскаго полуострова и въ особенности Лапландіи, имѣющими громадное значеніе для систематики насѣкомыхъ вообще. Ученые труды Ц. немногочисленны, за то каждый изъ нихъ является результатомъ многолѣтнихъ тщательныхъ изслѣдованій. Изъ нихъ назовемъ: «Dissertatio de fecundatione Plantarum» (Лундъ, 1810—1812); «Orthoptera Sueciae disposita et descripta» (Лундъ, 1821); «Resa genom Sveriges och Norriges Lappmarker» (Лундъ, 1822); «Fauna Insectorum Lapponica (Coleoptera, Orthoptera, Hemiptera)» (Гамбургъ, 1828); «Monographia Scatophagarum Scandinaviae» (П., 1835); «Insecta Lapponica descripta» (Лпц., 1840); «Diptera Scandinaviae disposita et descripta» (Лундъ, 1842—60).

Н. Н. А.

Цеттлеръ (Францъ-Ксаверъ Zettler) — нѣмецкій рисовальщикъ и живописецъ по стеклу, род. въ 1841 г. въ Мюнхенѣ, сначала служилъ по торговой части, а потомъ учился въ мастерской изготовленія художественно-расписныхъ стеколъ для церковныхъ оконъ, которую содержалъ въ названномъ городѣ Майеръ. Принявъ чрезъ нѣсколько лѣтъ эту мастерскую въ свое завѣдываніе, вскорѣ усовершенствовалъ и расширилъ ея производство, такъ что, вслѣдствіе большого запроса на ея издѣлія, пришлось открыть филиальное отдѣленіе ея въ Лондонѣ. По упраздненіи существовавшей въ Мюнхенѣ королевской фабрики расписныхъ стеколъ, Ц. открылъ тамъ же свою собственную, которая, благодаря превосходнымъ качествамъ исполняемыхъ ею работъ, получила названіе придворной и сдѣлалась знаменитою во всей Европѣ. Ц. старался и въ значительной степени успѣлъ воз-

родить искусство живописи на стеклѣ въ томъ совершенствѣ, какимъ оно отличалось въ свою цвѣтущую пору (въ 1440—1540 гг.). Лучшія изъ произведеній его мастерской — оконныя стекла въ Ульмскомъ соборѣ. Въмѣстѣ съ Энцилеромъ и Штокбауеромъ онъ издалъ «Ausgewählte Kunstwerke aus dem Schatz der reichen Kapelle in der Königlichen alten Residenz su München».

Цеута — см. Сеута.

Цеутенъ (Геронимъ-Георгъ Zeuthen) — датскій математикъ. Род. въ 1839 г. Въ 1865 г. докторъ философіи копенгагенскаго университета. Диссертацией для докторской степени было сочиненіе «Nyt Bidrag til Laeren om Systemer af Keglesnit, der ere underkaste de 4 Betingelser» (Копенгагенъ, 1865). Съ 1866 г. приватъ-доцентъ, а съ 1871 г. профессоръ копенг. унив. и редакторъ журнала «Tidsskrift for Mathematik» (Копенгагенъ). Затѣмъ членъ копенгагенской академіи наукъ, а въ 1878 г. ея секретарь. Въ 1872 г. выступилъ съ первымъ самостоятельнымъ изслѣдованіемъ по исторіи математики: «Om Dualitetsprincippet» («Tidsskr. for Mathem.». I и II, 3 сер., 1871—72). Съ 1876 г. въ университетѣ читалъ лекціи по исторіи этой науки. Лекціи были изданы въ 1893 г. какъ учебникъ для студентовъ копенгагенскаго университета, подъ заглавіемъ: «Forelaesning over Matematikens Historie. Oldtid og Middelalder» (Копенгагенъ). Лекціи обнимали древній міръ и средніе вѣка и знакомили читателя съ развитіемъ математическихъ понятій и методовъ. Были изданы въ 1896 г. на нѣмецкомъ языкѣ въ переводѣ Fischer-Benzon и въ 1902 г. на французскомъ въ переводѣ Маскара. По исторіи же математики въ упомян. журн. напечаталъ: «Sur les quadratures avant le calcul intégral, et en particulier sur celles de Fermat» (1895); «Sur le fondement mathématique de l'invention du calcul infinitésimal»; «Sur quelques critiques faites de nos jours à Newton»; «Barrow, le maître de Newton» (1897); «Isaac Barrow et la methode inverse des tangentes» («Internat. Mathematikerkongress Verhandl.», I, 1897); «Note sur la trigonométrie de l'antiquité» («Bibliotheca mathematica», I, 1900). Кромѣ «Лекцій» въ отдѣльномъ изданіи вышли еще слѣдующія два сочиненія Ц. по исторіи математики: «Om den historiske Udvikling af Mathematiken som exakt Videnskab indtil Udgangen af det XVIII de Aarhundrede. Inbydelsesskrift til Kjöbenhavns Universitets Aarsfest den 8 de April 1896» (Копенгагенъ, 1896); «Keglesnitslaeren i Oldtiden» (Копенг., 1885; нѣм. пер. 1886). Изъ математическихъ трудовъ Ц. назовемъ: «Den analyt. Geometries Begyndelsesgrunde» (Копенгагенъ, 1867); «Om Flader af 4 Orden med Dobbeltkeglesnit» (тамъ же, 1879; переведено на итальянскій яз. въ 1886 г.); «Grundriss einer elementar-geometrischen Kegelschnittslehre» (Лпц., 1882); «Beviser for Hovedsaetningerne om Keglesnit.-Diameter» («Tidsskr. for Mathem.», IV, 1868); «Om Udseendet af Kurver af 3 og 4 Orden» (тамъ же, III, 1873); «Om Fladen af 3-die Orden» (тамъ же, IV, 1874); «Ovesler i grafisk Statik» (тамъ же, I, 1877).

На французскомъ языкѣ, болѣе общеизвѣстномъ, чѣмъ датскій, напечатано много трудовъ плодовитаго Ц.; таковы: «Theorie des systémes de coniques» («Comptes rendus des séances de l'Académie des sciences de Paris», LXII, 1866); «Singularités ordinaires des courbes géométriques à double courbure» (тамъ же, LXVII, 1868); «Resultats d'une recherche des caractéristiques des systémes élémentaires de quartiques» (тамъ же, LXXV, 1872); «Détermination des nombres pluckériens des enveloppes» (тамъ же); «Détermination de courbes et de surfaces satisfaisant à des conditions de contact double» (тамъ же, LXXXIX, 1879); «Sur la détermination d'intégrales algébriques de différentielles algébriques» (тамъ же, XC, 1880); «Détermination des caractéristiques des surfaces du 2 ordre» («Nouvelles annales de mathématiques», VII, 1868); «Système de coordonnées linéaires dans l'espace» («Mathematische Annalen», I, 1869); «Les droites multiples d. surfaces» (тамъ же, IV, 1871); «Etudes géométriques de quelques-unes des propriétés de deux surfaces dont les points se correspondent un-à-un» (тамъ же); «Sur les différentes formes des courbes planes du quatrième ordre» (тамъ же, VII, 1874); «Etudes des propriétés de situation des surfaces cubiques» (тамъ же, VIII, 1874); «Sur une classe de points singuliers de surfaces» (тамъ же, X, 1876); «Révision et extension des formules numériques de la théorie des surfaces réciproques» (тамъ же); «Théorie des figures projectives sur une surface du second ordre» (тамъ же, XVIII, 1881; second article, XXVI, 1885); «Singularités ordinaires d'une courbe gauche et d'une surface développ.» («Annali di matematica», III, 1870); «Sur un groupe de théorèmes et de formules de la géométrie énumérative» («Acta Mathematica», I, 1881).

В. В. Бобынинъ.

Цефалалгія или *цефалея* (cephalalgia, cephalaea)—латинское обозначеніе головной боли. Однако, преимущественно такъ называется нервная головная боль, составляющая самостоятельное заболѣваніе, въ отличіе отъ тѣхъ случаевъ, гдѣ головная боль является лишь симптомомъ, сопровождающимъ какое-нибудь другое страданіе.

П. Р.

Цефалогаматома (цефалогаматома, кровяная опухоль головы).—Различаютъ ложную и истинную Ц. О первой (родовая опухоль) была уже рѣчь въ статьѣ Роды. Истинная Ц. представляетъ кровоизліяніе между черепной костью и надкостницей, встречающееся у новорожденныхъ дѣтей и образующее полусферовидную, эластическую опухоль, величиною отъ голубиного яйца до маленькаго яблока. Она локализуется главнымъ образомъ въ области теменныхъ костей, преимущественно правой и, въ противоположность ложной Ц., никогда не переходитъ за предѣлы шва или родничка, т. е. занимаетъ всегда только поверхность одной кости. Образуясь во время родовъ, Ц. обнаруживается лишь спустя 1—2 дня послѣ родовъ, при чемъ первые дни опухоль продолжаетъ расти. Затѣмъ она нѣкоторое время остается безъ перемѣны и начинать постепенно раз-

сасываться. До полнаго ея исчезновенія лишь въ рѣдкихъ случаяхъ проходитъ 6—8 дней, обыкновенно же 6—8 недѣль и болѣе. Исходъ при отсутствіи осложненій почти всегда благополучный; вредныхъ послѣдствій Ц. не оставляетъ. Теченіе складывается неблагоприятно въ томъ случаѣ, если кровяная опухоль нагнаивается; тогда легко можетъ произойти омертвѣніе кости и гнойное воспаленіе мозговыхъ оболочекъ. Еще болѣе опаснымъ осложненіемъ является одновременная внутренняя Ц., т. е. кровоизліяніе между твердой мозговой оболочкой и черепомъ; здѣсь ребенокъ обыкновенно умираетъ вслѣдствіе прижатія мозга. Причины образованія Ц. до сихъ поръ не вполне выяснены. Нерѣдко тяжелые роды при суженіяхъ таза, гдѣ черепъ подвергается сильному давленію, гдѣ даже образуются вдавленія или переломы костей, протекаютъ безъ послѣдовательной Ц., между тѣмъ какъ при быстрыхъ и легкихъ родахъ послѣдняя можетъ развиваться. Причину усматриваютъ въ особенной тонкости и ломкости сосудовъ, въ плохой свертываемости крови (умсншенное содержаніе фибрина въ крови) или въ особой кровоточивости (гемофилія). Ц. наблюдается въ среднемъ 1 разъ на 200—250 новорожденныхъ, при чемъ у дѣтей первородящихъ женщинъ чаще, чѣмъ у дѣтей многородящихъ женщинъ, у мальчиковъ нѣсколько чаще, чѣмъ у дѣвочекъ. Лѣченіе ведется въ настоящее время выжидательное: огражденіе отъ вредныхъ внѣшнихъ вліяній, компрессы и т. д. Разрѣзъ дѣлается только въ случаѣ нагноенія кровяной опухоли.

В. О.

Цефалодискъ (Cephalodiscus dodacalophus)—сидячая форма, близкая къ кишечножабернымъ (см.). Отдѣльные особи живутъ вмѣстѣ въ системѣ выдѣляемыхъ ими анастомозирующихъ трубокъ, снабженныхъ мѣстами отверстіями. Животныя помѣщаются около этихъ отверстій. Тѣло каждой особи состоитъ изъ слѣд. частей: ротового щитка, соответствующаго хоботу кишечножаберныхъ и содержащаго внутри непарную целомицескую полость (см. Целома); интерстоматальнаго участка, соответствующаго воротнику тѣхъ же формъ и содержащаго парный участокъ целома: туловища, содержащаго тотъ же парный участокъ целома и продолжающагося въ загнутый на брюшную сторону стебелекъ или стolonъ, на которомъ образуются почки. Полость ротового щитка сообщается съ наружной средой парой поръ или точнѣе короткихъ сегментальныхъ трубокъ, пронизывающихъ передній конецъ центральной нервной системы. Интерстоматальный отдѣлъ несетъ на спинной сторонѣ шесть паръ перистыхъ щупалець, сидящихъ по бокамъ центральной нервной системы, расположенной на срединной спинной линіи этой части въ видѣ продольнаго ствола, залегающаго въ эктодермѣ этого отдѣла. Съ брюшной стороны, на задней границѣ этого отдѣла помѣщается ротовое отверстіе, а позади его имѣется свѣшивающаяся съ боковъ тѣла и съ брюшной стороны складка покрововъ—послѣ- ротовая или оперкулярная пластинка, подъ

которую открываются пара сегментальных трубокъ (поръ), сообщающая целому интестоматальной части съ наружной средой и единственная пара жаберныхъ щелей. Туловищная часть несетъ на спинной сторонѣ около своей передней границы два половыхъ отверстія, черезъ которые открываются мѣшковидные яичники и позади ихъ задне-проходное отверстие (мужскіе органы неизвѣстны). Кишечный каналъ состоитъ изъ ротовой полости; глотки (pharynx), сообщаемой съ наружной средой двумя жаберными щелями и дающей выступъ въ ротовой щитокъ, каковой выступъ приравниваютъ хордѣ кишечно-жаберныхъ; пищевода и расширенной части, занимающей задній конецъ туловища или желудка, дающаго отъ себя на брюшной сторонѣ длинную заднюю кишку. Послѣдняя огибаетъ со спинной стороны желудка и открывается заднимъ проходомъ. Такимъ образомъ, Ц. представляетъ свойственное многимъ сидячимъ формамъ сближеніе задняго прохода съ ротовымъ на спинной сторонѣ (асцидия, мшанки и др.). Развигіе Ц. неизвѣстно, но родство его съ кишечножаберными не подлежитъ сомнѣнію и весьма вѣроятно родство съ рабдолейридами (см.).

В. Шимкевичъ.

Цефалоптеръ (Cephalopterus) — родъ птицъ изъ сем. Ampelidae группы Dep-tirostres отряда Passeres (воробьиныхъ или ходящихъ). Семейство это немного напоминаетъ воронъ и населяетъ Южную Америку. С. (s. Gypnocerhalus) calvus имѣетъ лобъ, темя, область глазъ, горло и основаніе клюва голые. С. (S. coracina) огната имѣетъ на головѣ пучекъ перьевъ, который можетъ приподниматься, и длинную кипикообразную покрытую кругомъ перьями лопасть, свѣшивающуюся съ нижней части шеи. У перваго вида преобладаетъ темнокоричневый цвѣтъ, у втораго черный. Крикъ этихъ птицъ напоминаетъ мычаніе теленка или даже быка, почему второй видъ получилъ названіе «воловой птицы» (Stiervogel). Питается плодами и насѣкомыми.

В. М. Ш.

Цефаровичитъ — минералъ, рѣдко встрѣчающійся, по химическому составу— фосфорнокислый алюминій съ тремя частицами воды $PO_4Al \cdot 3H_2O$.

Цефей— созвѣздіе сѣвернаго полушарія, расположенное между 20^h и 0^h прямого восхожденія и 55^o сѣвернаго склоненія и полюсомъ. Окружено созвѣздіями Малой Медвѣдницы, Жирафа, Дракона, Кассіопеи, Лебеда. Южная часть созвѣздія находится на Млечномъ пути. Ц. принадлежитъ къ созвѣздіямъ Птолемея (см. Созвѣздія). Легенда связываетъ фигуру созвѣздія съ царемъ Эѳіопин, отцомъ, освобожденной Персеемъ Андромеды (см.). Звѣздъ до 7-й величины 159; самая яркая (α Ser-phei) 2.5 величины. Изъ переменныхъ звѣздъ этого созвѣздія интересны: U Serphei—перемѣнная типа Альголя (см. Перемѣнные звѣзды) открыта Церасскимъ въ 1880 г.; періодъ ея равенъ $2\frac{1}{2}$ днямъ; δ Serphei (періодъ ея $5^m 8^s$) — открыта Гудрике въ 1784 г. Измѣненія спектра послѣдней звѣзды изслѣдованы

подробно Вѣлопольскимъ. Слабопеременная звѣзда μ Serphei замѣчательна густымъ краснымъ цвѣтомъ; извѣстна подъ названіемъ «гранатовая» звѣзды.

В. С.

Цезиодотъ (Κηφισόδοτος) — афинскій ораторъ. Былъ въ числѣ посланниковъ, отправленныхъ въ Спарту въ 371 г. до Р. Хр. для заключенія мира. Во время еракійской войны 359 г. командовалъ флотомъ, отправленнымъ въ Херсонесъ; но здѣсь, вмѣсто того, чтобъ вести военныя дѣйствія, заключилъ миръ на условіяхъ крайне невыгодныхъ для афинянъ, за что былъ отозванъ и преданъ суду.

Цехановецъ — мст. Гродненской губ.; см. Цѣхановецъ.

Цехи въ Западной Европѣ. Содержаніе:

1) Опредѣленіе Ц.—2) Происхожденіе Ц.—3) Общая характеристика Ц.—4) Организациа Ц.—5) Хозяйственная структура Ц.—6) Политическая роль Ц.—7) Эволюція средневѣковой цеховой организациа.—8) Упадокъ Ц.—9) Литература.

1) *Опредѣленіе Ц.* Цехомъ (Zunft, Innung, Bruderschaft, Amt, Zeche, Gilde, craft gild, arte, métier, fraternitas, ars, artificium) обыкновенно называютъ замкнутую организациу ремесленниковъ, образованную въ видахъ охраненія кредита и монополіи ремесла и для совмѣстнаго управленія нѣкоторыхъ житейскихъ отношеній. Это опредѣленіе въ общемъ отвѣчаетъ дѣйствительному положенію дѣла. Оно нуждается только въ одной поправкѣ: цехъ былъ не всегда и не исключительно ремесленной корпораціей, созданной исключительно въ цѣляхъ промышленныхъ. Ц. существовали и въ такихъ группахъ людей, которые, по крайней мѣрѣ, съ нашей теперешней точки зрѣнія, мало имѣли общаго съ промышленностью. Были Ц. врачей, нотариусовъ, жонглеровъ, учителей, школьничковъ, гробокопателей, садовничковъ и т. п. Въ средніе вѣка всѣ эти занятія считались въ принципѣ ничѣмъ не отличающимися отъ ремесла и въ такой же мѣрѣ нуждающимися въ охранѣ своей монополіи и въ организации, обезпечивающей довѣріе потребителей. Поэтому форма цеха признавалась для нихъ вполне подходящей. Все это не устраняетъ, однако, капитальной важности того факта, что цехъ — прежде всего организациа, созданная условіями времени для поддержанія *промышленности*; этимъ вполне оправдывается нѣсколько одностороннее обычное словоупотребленіе. Въ настоящей замѣткѣ цехъ будетъ также разсматриваться почти исключительно какъ промышленная организациа. Остальныя формы Ц. будутъ упоминаться лишь постольку, поскольку это необходимо для пониманія основной.

2) *Происхожденіе Ц.* Подобно всѣмъ крупнымъ историческимъ вопросамъ, въ которыхъ отсутствіе подлежащихъ документовъ дѣлаетъ почти невозможнымъ окончательное рѣшеніе, и вопросъ о происхожденіи Ц. былъ и до сихъ поръ остается предметомъ сильныхъ научныхъ споровъ. Основной вопросъ заключается въ себѣ нѣсколько контroversь. Являются ли Ц. институтомъ римскаго про-

исхожденія или они возникли въ среднѣе вѣка? Свободнаго или крѣпостнаго? Оказались ли на ихъ возникновеніе вліяніе гильдейскій строй? Были ли первые Ц. корпораціями, работавшими исключительно на заказъ, или они работали также и на продажу?—Вотъ тѣ вопросы, вокругъ которыхъ до сихъ поръ вертятся споры. Римская гипотеза можетъ считаться окончателно погребенной. Она имѣла за себя нѣкоторые доводы, на основаніи которыхъ не только увлеченные одной идеей старые романисты, но и вполне объективные современные ученые (напр. Гартманъ) могли строить широкія генетическія конструкціи. Такъ, пехъ римскихъ садовниковъ, статуты котораго, относящіеся къ 1030 г., дошли до насъ и существованіе котораго мы можемъ прослѣдить до XV в., является несомнѣннымъ переживаніемъ тѣхъ античныхъ *cultures Isidis*, названіе которыхъ сохранилось въ одной остійской надписи. Корпорація равенскихъ рыболововъ фигурируетъ послѣдовательно въ документахъ VIII, X и XI вв. и, вѣроятно, тоже возникла въ эпоху римской имперіи. Цехъ парижскихъ «торговцевъ на водѣ» (*mercatores aquae*) имѣеть также вѣроятно связь со старыми *navatae parisiaci*. Нѣкоторыя черты средневековыхъ ремесленныхъ корпорацій, о первоначальной судьбѣ которыхъ мы не знаемъ ничего, даютъ поводъ предполагать если не прямую связь съ римскими, то по крайней мѣрѣ переживаніе традиционныхъ обычаевъ. Такъ, напр., большинство средневековыхъ Ц. включаютъ въ свои правила цѣлый рядъ постановленій, касающихся погребенія умершихъ членовъ—а это было обычнымъ признакомъ римскихъ корпорацій. Но эти факты не даютъ права для широкихъ заключеній. Одно ограниченіе напрашивается само собою. Римскіи коллегіи могли оказывать вліяніе лишь въ области романизованныхъ провинцій имперіи; сюда относятся всѣ факты, которые удалось собрать сторонникамъ римской теоріи. Весь германскій, нероманизованный міръ остается въ сторонѣ, и тутъ нужно искать другихъ источниковъ для Ц. Другое, болѣе серьезное возраженіе противъ римской теоріи заключается въ слѣдующемъ. Существованіе ремесленныхъ корпорацій предполагаетъ наличность извѣстнаго хозяйственнаго момента—а мы знаемъ, что этотъ моментъ наступилъ для Европы не ранѣе конца XI в. Извѣстный экономистъ Родбертусъ фонъ Ягеповъ утверждаетъ, что ни въ задачахъ, ни въ цѣляхъ римскихъ коллегій (*collegia officium et artificum*) нѣтъ ни малѣйшаго даже сходства съ средневековыми цехами. Родбертусъ доказываетъ именно, что эти коллегіи не имѣли никакого промышленно-полицейскаго значенія, а являлись исключительно фискальнымъ государственнымъ учрежденіемъ, тѣсно связаннымъ съ существовавшими тогда натуральными повинностями римскаго государства. Универсальнымъ моментомъ передачу римской традиціи, такимъ образомъ, считать нельзя. Болѣе важенъ вопросъ о томъ, свободнаго или крѣпостнаго происхожденія ремесленные корпораціи. Въ эпоху гѣбпод-

ства натурального хозяйства, т. е. въ теченіе всего ранняго средневековья, профессиональные ремесленники представляютъ рѣдкое явленіе. Въ выдѣленіи особаго класса не было нужды, пока каждый дома производилъ все что ему было нужно. Прежде всего особые ремесленники—спеціалисты выдѣляются въ помѣсть, въ лонѣ крѣпостной семьи, гдѣ спеціализація облегчалась большимъ количествомъ людей. Не всѣ люди могутъ заниматься земледѣліемъ; крѣпостной, который остается свободнымъ отъ занятій въ полѣ, засаживается за ремесло. Уже въ капитуляріяхъ Карла Велика (см. *Cap. De villis*) мы имѣемъ свидѣтельство, что классъ ремесленниковъ, по крайней мѣрѣ въ крѣпостномъ населеніи большихъ помѣстій, существуетъ въ видѣ самостоятельной группы. Относительно распространенности этого явленія мы не знаемъ ничего опредѣленнаго. Наряду съ несвободными существовали и свободные ремесленники, главнымъ образомъ занимавшіеся выдѣлкой металлическихъ вещей, ткачествомъ и портняжествомъ. Рынокъ для нихъ былъ обезпеченъ даже въ самыя глухія времена средневековья. Ихъ издѣлія шли на удовлетвореніе нуждъ мелкихъ помѣстій, въ которыхъ не хватало рабочихъ рукъ на покрытіе всѣхъ потребностей. Это явленіе удалось установить для X в., а съ большою вѣроятностью—и для болѣе ранней эпохи, такъ что для нѣкоторыхъ изслѣдователей вопросъ о первенствѣ свободнаго или несвободнаго ремесла остается нерѣшеннымъ. Какъ бы то ни было, существованіе свободныхъ ремесленниковъ—фактъ несомнѣнный. Они существовали и въ ту пору, когда было еще мало городовъ; но когда съ конца XI вѣка количество городовъ (свободныхъ) стало быстро увеличиваться, параллельно стало расти и количество свободныхъ ремесленниковъ. Въ первое время право гражданства въ городахъ давалось легко, «городской воздухъ дѣлалъ крѣпостнаго человека свободнымъ»; благодаря этимъ двумъ условіямъ ремесленники какъ свободные, такъ и несвободные, толпами стекались въ города, которые и сдѣлались центрами свободнаго ремесленнаго труда. Города способствовали ускоренію процесса разложенія натурального хозяйства; промышленный трудъ въ селѣ сталъ быстро падать; село сдѣлалось мало-помалу средоточіемъ исключительно земледѣлія, а промышленность и торговля перешли въ городъ. Эволюція ремесленнаго труда привела къ полному устраненію крѣпостныхъ ремесленниковъ. Она завершилась къ XIV в. Ц. образовались изъ свободныхъ элементовъ. На помѣщичьихъ земляхъ они были явленіемъ случайнымъ, да и въ городѣ мы почти не знаемъ крѣпостныхъ корпорацій. Слишкомъ широка была по своимъ задачамъ ремесленная ассоціація, чтобы она могла ужиться подъ ферулою властной помѣщичьей опеки.—Чтобы понять нѣсколько категорій явленій. Главная причина отчасти указана выше; это—хозяйственный переворотъ и вызванная имъ дифференціація классовъ торговаго, ремесленнаго, земледѣльческаго. Безъ выдѣленія въ единой феодальной семьѣ ремесленнаго класса не

было бы возможно появленіе Ц. Основанія для соединенія ремесленниковъ въ корпораціи имѣлись на лицо. Средневѣковый городъ далеко не представлялъ условій обезпеченной извнѣ жизни. Благодаря скопленію богатствъ и столкновенію на небольшой территоріи самыхъ разнородныхъ политическихъ, соціальныхъ и экономическихъ интересовъ, въ городахъ былъ очень великъ процентъ преступности; кромѣ того тамъ шла постоянная борьба, въ которой изолированная личность терпѣла ото всѣхъ. Разъ у человѣка не было сеньера, онъ оказывался беззащитнымъ—а въ городахъ ремесленники почти сплошь были свободны. Вотъ это отсутствіе прочной общественной власти и заставляло прибѣгать къ самопомощи и искать гарантіи той безопасности, которой не могла доставить власть. Два пути были открыты для ремесленниковъ для избѣжанія послѣдствій необезпеченнаго положенія: либо патронатъ, либо товарищество. Но время патроната миновало, а объ удобствахъ товарищества всюду краснорѣчиво говорили успѣхи всякаго рода кушеческихъ ассоціацій, гильдій. Вотъ почему въ Ц. воспроизводятся многія черты гильдейской организаціи. — Время основанія Ц. опредѣляется нѣкоторыми скудными датами. Первый извѣстный случай возникновенія городской ремесленной корпораціи относится къ 1061 г. (парижскій цехъ свѣчниковъ). Къ началу XII в. относится появленіе нѣсколькихъ англійскихъ и нѣмецкихъ корпораціи; съ середины XII в. ихъ количество увеличивается, а съ конца его Ц. дѣлаются явленіемъ повсемѣстно распространеннымъ.

3) *Общая характеристика Ц.* Какъ учрежденіе, испытавшее вліяніе со стороны гильдій, Ц. сохранили у себя много такихъ нововведеній, которыя были прямо заимствованы изъ гильдейскихъ уставовъ. Цехъ былъ почти всегда братствомъ, преслѣдовавшимъ религиозно-нравственные цѣли; у него былъ особый патронъ, часто собственный алтарь въ какой-нибудь изъ городскихъ церквей; изъ корпорационной кассы выдавались пособія обдѣннѣшему или больному товарищу; въ случаѣ смерти одного изъ сочленовъ цехъ отдавалъ ему послѣдній долгъ и заботился о сиротахъ. Братская любовь къ товарищамъ прямо предписывалась цеховыми уставами. Чтобы сохранить тѣсныя отношенія между собою, мастера устраивали отъ времени до времени пирушки. Частная жизнь члена корпораціи протекала на глазахъ товарищей; цехъ слѣдилъ за тѣмъ, чтобы его члены вели нравственный образъ жизни. Сохраненіе въ уставахъ промышленныхъ ассоціацій всѣхъ этихъ правилъ объясняется тѣмъ, что по средневѣковымъ понятіямъ связь между товарищами только тогда была полной, когда покоилась не на однихъ матеріальныхъ интересахъ. Ц. ограждалъ своего члена отъ нарушенія его личныхъ правъ; онъ простиралъ свои функціи на всѣ стороны его личной жизни и старался доставить ему все, чего онъ былъ лишенъ вслѣдствіе царившей въ обществѣ дезорганизаціи. Цехъ былъ обществомъ свободныхъ ремесленниковъ; онъ

ревностно охранялъ свободу своихъ членовъ и не допускалъ въ свою среду несвободныхъ элементовъ; нѣкоторые Ц. даже требовали отъ новыхъ членовъ доказательства свободного рожденія, что закрывало двери отпущеннымъ на волю крѣпостнымъ. Свобода ремесленника не была, однако, экономической свободой, не была даже въ полномъ смыслѣ слова свободой личной. Онъ ограничивался цѣлымъ рядомъ постановленій, которыми такъ богаты цеховые уставы. Слова Жюри: «порабощенный ремесленникъ въ свободной корпораціи» какъ нельзя лучше передаютъ настоящее положеніе Ц. и его членовъ. И свобода самой корпораціи не была, впрочемъ, полной свободой: она ограничивалась съ двухъ сторонъ. Въ принципѣ ремесленная корпорація считалась подчиненной городскому управленію, но этотъ принципъ приводилъ къ практическимъ послѣдствіемъ разнѣ только во французскихъ помѣщичьихъ и королевскихъ городахъ, гдѣ должностныя лица сеньера имѣли право вмѣшиваться въ назначеніе цеховыхъ мастеровъ. Другое ограниченіе внѣшней свободы корпораціи исходило отъ государства. Это особенно замѣтно тамъ, гдѣ появляется сильная монархическая власть: въ итальянскихъ деспотіяхъ, во Франціи и въ Англии. Фактически государству принадлежало право утвержденія Ц., и оно крѣпко держалось за это право изъ-за соединенныхъ съ нимъ фискальныхъ выгодъ; кромѣ того, къ органамъ государства приходилось обращаться всякій разъ, когда возникало какое-нибудь затрудненіе при толкованіи уставовъ и опредѣленіи границъ полномочія цеховыхъ властей. Ни то, ни другое ограниченіе свободы Ц. не приводило къ неприятнымъ для нихъ послѣдствіямъ и почти не нарушало внутренней автономіи корпораціи. Ц. были вызваны экономической необходимостью, и пока не измѣнились экономическія отношенія, до тѣхъ поръ никакія ограниченія не могли быть опасны для Ц.

4) *Организація Ц.* По отношенію къ городской общинѣ цехъ, подобно гильдіямъ или университетамъ, являлся особой общиной, съ самостоятельной внутренней жизнью. Ему принадлежала судебная и полицейская власть надъ своими членами; онъ облагалъ ихъ налогами, образовалъ самостоятельное цѣлое въ городскомъ ополченіи, словомъ, представлялъ изъ себя нѣчто вродѣ маленькаго государства въ государствѣ. Основнымъ органомъ цехового управленія было общее собраніе всѣхъ членовъ Ц. Собиралось оно періодически черезъ различные промежутки времени. На общихъ собраніяхъ имѣли право присутствовать только самостоятельные члены цеха, мастера. Собраніе занималось обсужденіемъ важнѣйшихъ дѣлъ корпораціи, выслушивало отчеты отбывшихъ срокъ должностныхъ лицъ, избирало новыхъ. Должностныя лица — старшины Ц. (Zunftmeister, Handwerkmeister, wardens, bailifs, gastaldi, jurés, baillis, élus, maitres и пр.), числомъ до двѣнадцати, — были облечены исполнительной и судебной властью. Первое время ихъ обязанности ограничивались судебными дѣлами. Судебная функція Ц. была одной изъ древнѣйшихъ (отсюда еще названія

старшинъ *judices, consules*): германское право не представляло себѣ товарищества, которое не пользовалось бы правомъ судить своихъ членовъ. Ц. судилъ прежде всего по промышленнымъ дѣламъ, и кромѣ того по всѣмъ тѣмъ, гдѣ оказывалось нарушеннымъ доброе согласіе между товарищами. Тяжкія уголовныя преступленія выходили изъ сферы его компетенціи и подлежали уже публичнымъ судамъ (обыкновенно—городскому). Въ нѣкоторыхъ случаяхъ городскіе суды являлись апелляціонной инстанціей надъ цеховымъ судомъ по промышленнымъ тяжбамъ или исполняли роль высшаго суда, когда цеховой судъ не умѣлъ какъ слѣдуетъ разобрать дѣла. Бывали случаи, когда цехъ лишался права юрисдикціи; тогда члены его по всѣмъ дѣламъ должны были обращаться къ городскому суду. Помимо судебныхъ функций, цеховые старшины ~~создавали собранія и руководили ими; они же завѣдывали цеховымъ имуществомъ.~~ У цеха была своя касса, составлявшаяся изъ взносов за учениковъ, суммъ, вносимыхъ подмастерьями, штрафовъ, подарковъ, отказовъ по завѣщаніямъ; иногда, если предвидѣлся крупный расходъ, касса пополнялась временными налогами, которыми старшины отъ имени цеха облагали его членовъ. Главными издержками было поддержаніе обѣдѣвшихъ членовъ и благотворительность. На старшинахъ лежала также и полиція правовъ. Они обличали и преслѣдовали лѣнтяевъ, игроковъ, лицъ, уличенныхъ въ безчестныхъ поступкахъ, въ мошенничествѣ и обманѣ. Такія дѣла не всегда переносились въ судъ. Главнымъ занятіемъ старшинъ было наблюденіе за производствомъ. При помощи внезапныхъ ревизій они слѣдили за тѣмъ, чтобы мастера не употребляли недоброкачественнаго товара, работали по чести; они же составляли жюри при испытаніяхъ подмастерьевъ. Иногда надъ выборными старшинами стоялъ одинъ главный, пожизненный; иногда финансы Ц. поручались специальному казначею (въ Италіи онъ назывался *camerlingus* или *massarius*). Всѣ постановленія, дѣйствующія въ Ц., были занесены въ уставы. Въ началѣ они были очень коротки и содержали только то, что не подразумевалось само собою, но съ теченіемъ времени стали дѣлаться все подробнѣе и подробнѣе. Регламентация охватывала подъ конецъ даже мелочи.

5) *Хозяйственная структура Ц.* Въ настоящее время приходится оставить то мнѣніе (однимъ изъ главныхъ представителей его въ послѣднее время былъ К. Бюхеръ, а главнымъ противникомъ, доказавшимъ, на основаніи документовъ, его несостоятельность—Г. ф.-Беловъ), что Ц. сначала, примѣрно до середины XIV в., ограничивались исключительно работою на заказъ, на дому у потребителя, подъ его надзоромъ и съ его матеріаломъ. Работа на заказъ была одной изъ формъ цехового производства, но ничто не даетъ права думать, чтобы она преобладала надъ работою на продажу. Вѣрно только то, что производство на рынокъ съ теченіемъ времени совершенно вытѣснило работу на заказъ. Послѣдняя держалась до тѣхъ поръ

пока не было прочнаго рынка, спросъ былъ ничтоженъ, потребитель не привыкъ покупать готоваго, а предпочиталъ, чтобы нужная ему вещь изготовлялась изъ его собственнаго матеріала, въ доброкачественности котораго онъ былъ увѣренъ. По мѣрѣ того, какъ росло городское населеніе, увеличивалось и число людей, у которыхъ не было своего сырья, да и крестьяне, которые продавали земледѣльческіе продукты, стали располагать нѣкоторымъ денежнымъ лишкомъ, который расходовали въ городѣ на ремесленныя издѣлія. Такимъ образомъ рынокъ мало-по-малу окрѣпъ и работа на заказъ стала прямо невыгодна. Статуты немедленно отразили на себѣ этотъ шагъ хозяйственной эволюціи; они стали запрещать работу на заказъ. Тотъ же фактъ имѣлъ и другія послѣдствія. Благодаря увеличенію спроса, мастеръ потерялъ возможность поспѣвать, работая въ одиночку. Появился институтъ учениковъ, потомъ подмастерьевъ. Въ XIII в. ученичество было только фактомъ, а не правиломъ. Ремесломъ могъ заниматься кто угодно; лишь позднѣе стали требовать, чтобы будущій ремесленникъ прослужилъ положенное количество лѣтъ въ качествѣ ученика. Когда явилась правильная работа на продажу, стали больше заботиться о поддержаніи кредита Ц., и искусство ученичества сдѣлалось обязательнымъ. Во Франціи въ ученики принимались мальчики всякаго происхожденія, но въ Германіи съ XIV в. ученикъ могъ быть принятъ только тогда, если родился отъ состоящихъ въ законномъ бракѣ, свободныхъ и «чистыхъ» родителей. Это условіе исключало почти весь городской пролетаріатъ: овчаровъ, полевыхъ и ночныхъ сторожей, мотыльщиковъ, метельщиковъ улицъ, ассенизаторовъ, палачей и пр.—Время ученія въ разныхъ странахъ и по разнымъ ремесламъ опредѣлялось различно. Въ Германіи среднимъ срокомъ былъ трехлѣтній, въ Англіи въ началѣ XIV в. установился семилѣтній. Продолжительность его опредѣлялась сначала исключительно трудностью или легкостью выучки; позднѣе онъ сталъ колебаться въ зависимости отъ другихъ причинъ, на которыхъ уже сказалось вырожденіе старыхъ здоровыхъ условій цеховой жизни. Подъ вліяніемъ этихъ же условій стали появляться законодательныя ограниченія количества учениковъ у одного и того же мастера. Мальчикъ передавался мастеру при довольно торжественной обстановкѣ, ибо процедура считалась актомъ не частнымъ, а касающимся всей корпорации; въ присутствіи свидѣтелей изъ числа членовъ цеха подписывался контрактъ, опредѣлявшій обязанности обѣихъ сторонъ. За ученика вносилась извѣстная, но очень большая сумма на первоначальныя затраты; ученикъ, подъ угрозой неустойки, обязывался не покидать мастера въ теченіе извѣстнаго срока; мастеръ съ своей стороны обязывался обучать его честно своему ремеслу и давать полное содержаніе. Положеніе учениковъ было не блестящее. Ихъ заваливали непосильной работою, держали впроголодь и больно били за малѣйшую провинность. До XIV в. они могли утѣшаться тѣмъ,

что по окончаніи срока выучки они немедленно сдѣлаются равноправными мастерами; позднѣе и это утѣшеніе было у нихъ отнято. Увеличивающійся спросъ на предметы промышленности привелъ постепенно къ тому, что стала усложняться техника и для открытія собственнаго дѣла было необходимо имѣть наличный капиталъ на покупку сырья и орудій производства. Этому условію ученикъ обыкновенно не удовлетворялъ. Чаше всего онъ выходилъ изъ выучки только съ здоровыми руками да приобретенными знаниями. Мастера, притомъ, неохотно стали цускать въ цехъ новыхъ членовъ. Ученикъ силою вещей долженъ былъ оставаться у хозяина на положеніи рабочаго и ждать лучшихъ временъ.

Такъ создалась посредствующая должность подмастерья (Geselle, journeuman, compagnon). Окончивъ выучку и сдѣлавшись подмастерьемъ, ремесленникъ уже становился членомъ цеха. Это создавало для подмастерья нѣкоторыя удобства. Его положеніе въ мастерской уже не было тѣмъ примитивно-патриархальнымъ состояніемъ, въ которомъ изнывалъ ученикъ. Цеховые статуты ограждали мѣстныхъ подмастерьевъ отъ конкуренціи иногороднихъ рабочихъ (въ нѣкоторыхъ статутахъ мастерамъ запрещалось даже уклоняться отъ найма подмастерьевъ путемъ увеличенія числа учениковъ и привлеченія къ работѣ членовъ семьи). Срокъ контракта между рабочимъ и патрономъ не превышалъ года и обыкновенно былъ гораздо короче. Заработная плата опредѣлялась администраціей цеха на много лѣтъ впередъ, къ великому ущербу подмастерьевъ, ибо цѣнность денегъ съ годами падала. Рабочій день доходилъ до 16 часовъ и измѣнялся по времени года; его опредѣляли по упрощенному способу — отъ восхода до заката солнца. Противъ ночной работы возставали муниципалитеты, частью изъ опасеній пожара, частью потому, что ночная работа давала товаръ худшаго качества. Отношенія между рабочими и мастерами складывались въ разные времена различно. Когда Ц. приходилось вести борьбу изъ-за политическихъ правъ съ купеческимъ патрициатомъ, мастера относились къ рабочимъ сравнительно мягко; когда борьба прекратилась, положеніе рабочихъ измѣнилось къ худшему, и статуты корпорацій опять-таки отразили на себѣ эту перемѣну. Увеличивается плата, требуемая съ аспиранта на должность мастера; удлиняется срокъ ученической и рабочей подготовки; затрудняется экзаменъ на должность мастера; создаются льготы для сыновей мастеровъ — словомъ, наблюдается тенденція создать замкнутое сословіе мастеровъ и устранить конкуренцію со стороны рабочихъ. Мастера стали мало-по-малу переводить поденную плату на сдѣльную и наваливать всю работу на подмастерьевъ. Зарождался настоящій предприниматель, познакомившійся съ прибавочной цѣнностью. Этотъ процессъ замѣтенъ уже въ XV в. Два условія долженъ былъ выполнить подмастерье въ Германіи, этой классической странѣ средне-вѣковой цеховой промышленности, чтобы попасть въ число мастеровъ. Поучившись нѣ-

которое время у мастера въ родномъ городѣ, онъ обязанъ былъ еще постранствовать (иногда до пяти лѣтъ) для усовершенствованія въ ремеслѣ и скитался изъ города въ городъ по всей странѣ, выбирая, конечно, такіе, которые славилась постановкой ремесла: Констанць, Базель, Страсбургъ, Фрейбургъ, Майнцъ, Шпейеръ, Кельнъ. Триръ, позднѣе Дрезденъ, Магдебургъ, Франкфуртъ на Майнѣ и др. По возвращеніи на родину подмастерье могъ добиваться званія мастера. Чтобы сдѣлаться таковымъ, нужно было выдержатъ два экзамена: устный, въ которомъ кандидатъ долженъ былъ дать доказательство своего теоретическаго знакомства съ ремесломъ, и практический, заключавшійся въ изготовленіи образцоваго произведенія, шедевра (chef d'oeuvre, Meisterstück). Шедевръ сдѣлался обычнымъ въ Германіи и Франціи (Англія его не знала) въ XIV в.; но въ первыя времена изготовленіе шедевра было простой формальностью (канатчикъ долженъ былъ приготовить хорошую веревку, сапожникъ — починить 3 башмака, сѣдельщикъ — сдѣлать простое сѣдло или простую сбрую), а позже оно превратилось въ почти неодолимое препятствіе. Предметъ, который нужно было сдѣлать, назначался изъ очень трудныхъ и дорогихъ; онъ отнималъ у кандидата много времени (иногда до года) и денегъ. Работа не приносила кандидату никакой прибыли: признанную удовлетворительной продавали въ пользу цеха, признанную неудовлетворительной уничтожали. Сыновья и зятья мастеровъ пользовались и тутъ большими льготами; для нихъ шедевръ всегда былъ формальностью. Если кандидатъ выдерживалъ испытаніе, съ него требовали крупныхъ денежныхъ взносовъ на разные цѣли, безъ чего онъ не могъ сдѣлаться мастеромъ. Взносы эти были настолько велики, что въ Англіи, гдѣ они были существеннымъ препятствіемъ при вступленіи въ число мастеровъ, противъ нихъ часто протестовали муниципалитеты. Такими были тяжелыя условія работы подмастерьевъ. То была уже настоящая эксплуатация рабочихъ предпринимателями, ревниво оберегавшими доходныя ремесла. Она вызвала новое явленіе — союзы подмастерьевъ, средне-вѣковые рабочие союзы.

Первые союзы относятся къ XIV в., когда они усвоиваютъ привычный эпохѣ характеръ братства. Братства подмастерьевъ возникаютъ подъ опекою мастеровъ, которые не только имъ не препятствуютъ, но даже принимаютъ на себя какъ бы почетное предсѣдательство въ нихъ. Однако, классовый характеръ союзовъ сталъ обнаруживаться все яснѣе и яснѣе; мастера спохватились, когда уже было поздно, и бороться съ союзами сдѣлалось очень трудно. Въ Англіи и Франціи ихъ жизнеспособность была парализована политическими условіями; въ Германіи они достигли широкаго распространенія вслѣдствіе слабости центральной власти. Союзы подмастерьевъ ставили своей задачей разбить тѣ пути, которыми оковывали ихъ цеховые статуты и которые парализовали ихъ борьбу за норму благосостоянія. Союзы борются противъ низкой рабочей платы, противъ обычая выдавать часть ея натурою, противъ мо-

нополн мастеровъ въ рѣшеніи возникающихъ между ними и подмастерьями тяжбъ, противъ тягостныхъ условій контрактовъ. Результаты не замедлили обнаружиться. Странствованіе создавало солидарность между подмастерьями, и союзы часто поддерживали другъ друга. Благодаря организациямъ сдѣлались возможны стачки, оставлявшія мастеровъ безъ рабочихъ. Предприниматели пошли на уступки. Рабочіе получили право разрывать контракты, подъ условіемъ уплаты неустойки; юридически обѣ стороны сдѣлались равноправны. Существованіе союзовъ облегчало для подмастерьевъ также и достиженіе степеней мастера. На пути къ этой степеніи были, однако, и такія препятствія, которыя не зависѣли отъ воли предпринимателей. Правда, послѣдніе дѣлали съ своей стороны все, чтобы затормозить промовированіе подмастерья, но имъ иногда помогала и *vis maior*. Не всегда было на лицо въ ремеслѣ достаточное количество мастерскихъ. Въ среднемъ, можно принять, что на одного мастера приходились три подмастерья: значить для того, чтобы каждый изъ нихъ могъ получить мастерскую, нужно было, чтобы число послѣднихъ увеличилось въ три раза, а затѣмъ продолжало возрастать въ той же пропорціи. Этого не допускали размѣры промышленности; спросъ не позволялъ расширять производство въ такомъ быстромъ темпѣ. Сами Ц. ревниво заботились о томъ, чтобы число мастерскихъ не возрастало и не увеличивало конкуренціи. Въ нѣкоторыхъ родахъ статутовъ, по средневѣковому обычаю, на много лѣтъ впередъ опредѣляли необходимое количество мастерскихъ. А такъ какъ существовала тенденція передавать мастерскія по наслѣдству отъ отца къ сыну, и сыновья пользовались всяческими льготами, то пансы подмастерьевъ, естественно, были очень невелики. Положеніе мастера было несравненно лучше, чѣмъ положеніе подмастерья. Мастера были законодателями въ Ц.; они редактировали статуты, изъ ихъ среды избирались должностныя лица, они заправляли всей политикою цеха. Тѣмъ не менѣе мастеръ и думать не смѣлъ о свободномъ распоряженіи въ своей мастерской и свободномъ занятіи своимъ промысломъ. Его опутывали со всѣхъ сторонъ нити цеховой регламентации. Нѣкоторые Ц., напр., прямо запрещали своимъ членамъ самостоятельную закупку сырья; сырье должно было закупаться оптомъ, для всей корпораціи сразу. Далѣе, мастерамъ предписывалось употреблять матеріалъ въ опредѣленномъ количествѣ и опредѣленнаго качества; строго возбранялось въ новую вещь пускать части старой, скрывать недостатки вещи и проч. Мастера одной спеціальности не имѣли права заниматься другой отраслю промышленности, хотя бы и близкой. Огромная часть постановленій цеховыхъ статутовъ была направлена къ тому, чтобы воспрепятствовать болѣе предпримчивому мастеру расширить свое производство. У мастера должна была быть только одна мастерская; онъ могъ въ извѣстный промежутокъ времени выработать только опредѣленное количество товаровъ; онъ не имѣлъ

права заводить такое дѣло, котораго не принималъ, и вести его исключительно при помощи подмастерьевъ, не могъ и продавать товаровъ, въ изготовленіи которыхъ самъ не участвовалъ. По воскреснымъ и праздничнымъ днямъ воспрещалось работать. Преслѣдовались рекламы и витрины; ограничивалось число учениковъ и подмастерьевъ. За неисполненіе подобныхъ постановленій цеховой судъ налагалъ на виновника различныя наказанія, до изгнанія изъ корпораціи включительно. Во всѣхъ перечисленныхъ мѣрахъ ясно сказываются двѣ тенденціи, характерныя для средневѣковой промышленной системы. Одна изъ нихъ болѣе характерна для ранняго періода развитія цеховаго строя; это—забота объ интересахъ потребителей и, слѣдовательно, о репутациіи цеха. Ея болѣе общимъ выраженіемъ былъ такъ называемый *Zunftzwang*. Въ первое время Ц. никому не закрывали доступъ въ свою среду. Когда установился постоянный рынокъ, спросъ, повидимому, сразу сталъ превышать наличныя производительныя силы существующихъ Ц., такъ что новый мастеръ являлся скорѣе помощникомъ, чѣмъ конкурентомъ. Тѣмъ не менѣе уже съ первыхъ шаговъ Ц. вырабатываютъ принципъ, согласно которому всякій, занимавшійся тѣмъ или инымъ ремесломъ, долженъ былъ приписаться къ соотвѣтствующему Ц. Это и есть *Zunftzwang*, въ силу котораго въ городѣ не могло оставаться ремесла внѣ Ц. Исключенія (такъ наз. *Storer*) были крайне рѣдки. *Zunftzwang* столько же служилъ интересу самого Ц., оберегая его монополию, сколько и интересу потребителей. Обеспечивая доброкачественность приобретаемыхъ ремесленныхъ издѣлій. Другая тенденція, сказывающаяся въ постановленіяхъ цеховыхъ статутовъ, болѣе общаго свойства. Ц. всегда были институтомъ, противнымъ духу крупнаго производства. Капиталъ, конечно, находилъ примѣненіе и здѣсь, и чѣмъ дальше, тѣмъ больше, но его роль всегда была незначительна; вся средневѣковая хозяйственная организація Ц. исключала возможность появленія крупныхъ капиталовъ какъ въ торговлѣ, такъ и въ промышленности. Этого требовала уравнительная тенденція, успѣшно проводившаяся въ теченіе всѣхъ среднихъ вѣковъ. Мало-по-малу она потеряла всякое значеніе и должна была уступить настоятельнымъ требованіямъ хозяйственной эволюціи. Раньше всего это случилось въ Италіи; еще въ XIII в., напр., во главѣ каждаго предпріятія, входившаго въ цехъ флорентинскихъ сукнодѣловъ, сталъ крупный торговецъ, въ качествѣ завѣдующаго дѣлами и организатора вывоза; изъ этихъ купцовъ составились полноправныя элементы цеха, а ремесленники перешли въ положеніе подчиненныхъ. Ремесленное товарищество превратилось, такимъ образомъ, въ торговое и выдѣлилось изъ числа другихъ ремесленныхъ корпорацій, хотя ремесло продолжало составлять основаніе его дѣятельности. Такой фактъ, конечно, не былъ возможенъ ни въ Германіи, ни во Франціи, ни въ Англіи, гдѣ къ тому времени ремесленныя корпораціи еще не достигли своего расцвѣта; но онъ бросаетъ

свѣтъ на то, какимъ образомъ фактическія отношенія могли дѣйствовать на сложившійся строй и нарушать его въ его наиболѣе характерныхъ проявленіяхъ. Въ положеніи средневѣковой промышленности въ наиболѣе блестящую ея эпоху прежде всего бросается въ глаза тотъ фактъ, что количество людей, занимающихъ самостоятельное положеніе въ промышленности, тогда было въ нѣсколько разъ больше, чѣмъ въ настоящее время. По сравненію, напр., франкфуртскихъ условій въ 1387 и 1875 г. разница оказывается по крайней мѣрѣ въ четыре раза. Это обусловлено многочисленностью отраслей одного и того же ремесла: ~~сильная дифференціация~~ производства отвѣчала только что упомянутой тенденціи—не допускать появленія крупныхъ предприятий. Всего больше въ средніе вѣка было Ц., занимавшихся производствомъ пищевыхъ продуктовъ: булочниковъ, мельниковъ, пивоваровъ, мясниковъ и проч.; на второмъ мѣстѣ стоятъ цехи, занимавшіеся приготвленіемъ одежды: портные, сапожники, скорняки и проч.; затѣмъ идутъ Ц. металлическаго производства, столяры, плотники и др. Въ городахъ, въ которыхъ сильно развита текстильная промышленность, этотъ порядокъ нарушается и первое мѣсто по численности принадлежитъ Ц. ткачей, валяльщиковъ, стригальщиковъ, красильщиковъ матерій, которые при обыкновенныхъ условіяхъ представлены слабо. Вотъ нѣсколько цифръ; первая относится къ концу XIII в., послѣднія четыре—къ XV, остальные—къ XIV в.

Города.	Количество Мастеровъ.	Мастеровъ.
Парижъ	350	4159
Франкфуртъ на М.	14	1246
Нюрнбергъ	50	1217
Страсбургъ	29	—
Аугсбургъ	17	—
Гамбургъ	22	718
Базель	—	1076
Вѣна	77	450
Ростокъ	44	—
Любекъ	50	—

Въ Гамбургѣ (1376 г.) первое мѣсто по количеству занимали пивовары (181), за ними шли пекари (69), мясники (57), рыболовы (31). Въ Страсбургѣ (1467 г.) было 29 пекарей бѣлаго хлѣба, и это количество оказывалось недостаточнымъ. Въ Нюрнбергѣ (1363 г.) первое мѣсто занимали мастера металлическаго производства различныхъ отраслей (337), затѣмъ кожовники и скорняки (вмѣстѣ 152). Въ Ульмѣ (1471—87) однихъ ткачей бархатныхъ матерій было 90; во Франкфуртѣ (1387 г.) мастеровъ, занятыхъ въ текстильной промышленности, было 309, изъ коихъ 272 были ткачами шерстяныхъ матерій.

6) *Политическая роль цеховъ.* Хозяйственный переворотъ, характеризующій собою все позднее средневѣковье, начался съ возрожденія торговли. Очагами этого процесса сдѣлались города. Въ новыхъ свободныхъ городахъ первоначально все вліяніе сосредоточилось въ рукахъ купечества: оно вынесло на своихъ плечахъ наиболѣе тяжелую борьбу

съ аристокраціей, оно же воспользовалось всѣми выгодами побѣды. Ремесло возродилось позднѣе, нежели торговля; ремесленники позднѣе сдѣлались существеннымъ элементомъ городского строя. Когда выяснилось ихъ значеніе, и они потребовали, чтобы имъ удѣлили нѣкоторую часть изъ тѣхъ правъ, которыми цѣликомъ завладѣли представители купечества, началась борьба между патрициатомъ и ремесленниками. Она происходила всюду, гдѣ города пользовались политической свободой: ремесленники хотѣли добиться ~~участія въ управленіи города.~~ Въ Англіи, гдѣ свободныхъ городовъ не было, не было и такой борьбы. Значеніе Ц. выяснилось при этомъ въ двухъ направленіяхъ. Они сдѣлались необходимыми въ городѣ съ одной стороны какъ группы людей, призванныхъ удовлетворять выросшему спросу на предметы необходимости, съ другой стороны—какъ главный контингентъ городскихъ отрядовъ. Военное значеніе цеховъ настолько велико, что нѣкоторые изслѣдователи (Готейнъ) стараются имъ объяснить самое появленіе корпораций. Во всякомъ случаѣ въ ту пору, когда городамъ во всѣхъ странахъ приходилось постоянно быть готовыми къ борьбѣ съ рыцарями, отряды дюжихъ ремесленниковъ должны были очень цѣниться. Каждый цехъ образовалъ отдѣльный отрядъ, съ своимъ знаменемъ и подъ командою мастеровъ.—Добиться участія въ управленіи для Ц. было тѣмъ важнѣе, что пока у власти стояли исключительно купцы, они распределяли повинности такимъ образомъ, что ремесленникамъ доставались однѣ обязанности. Съ этимъ порядкомъ и вели борьбу ремесленники. Въ Италіи эта борьба началась раньше, чѣмъ въ друг. государствахъ. Въ Миланѣ уже въ 1198 г. ремесленники составили особую общину и заставили правящіе классы принять въ содѣйствіе представителей Ц. Мирнымъ или насильственнымъ (какъ въ Болоньѣ) путемъ во всѣхъ городахъ Сѣверной и Средней Италіи въ теченіе XIII и началѣ XIV в. совершилось допущеніе ремесленниковъ къ управленію городами. Особенно интересенъ этотъ процессъ во Флоренціи, типичнымъ для большинства городовъ Тосканы. Во Флоренціи во второй половинѣ XII в. образовался цехъ торговцевъ заграничнымъ сукномъ (*arte della Calimola*), первоначально представлявшій все купечество; въ началѣ XIII в. отъ него отдѣлился цехъ мѣняль (*Cambio*), цехъ розничныхъ торговцевъ итальянскимъ сукномъ не мѣстнаго приготвленія (*Por S. Maria*) и цехъ мелочныхъ торговцевъ (*mercatores communes*). Эти Ц. приобрѣли политическое значеніе. Ремесленники во Флоренціи впервые получаютъ представительство въ политическихъ вопросахъ въ 1193 г., когда семь ихъ делегатовъ (*rectores*) контрастигнуто договоръ; но это были, повидимому, не представители отдѣльныхъ Ц., а представители большого союза ремесленныхъ корпораций, создававшегося въ цѣляхъ борьбы съ купечествомъ. Въ XIII в. пріоры ремесленныхъ корпораций призываются уже довольно регулярно. Въ 1266 г. окончательно установился составъ семи стар-

шихъ цеховъ (Calimola, Cambio, Por S. Magia, Lana; врачи и аптекари; судьи и нотариусы; скорняки и кожевники): это все еще не ремесленные корпорации. Въ 1280 г. мы встрѣчаемъ впервые упоминаніе объ отдѣльныхъ Ц. (союзъ распался въ серединѣ XIII в.)—портныхъ, мясниковъ и кузнецовъ, получившихъ черезъ два года всѣ политическія права, которыми пользовались старшіе Ц.; вмѣстѣ съ тѣмъ выдвинулись еще каменщики, плотники, тряпичники. Въ 1289 г. тѣ же права были распространены на вино-торговцевъ, держателей постоянныхъ дворовъ, торговцевъ масломъ, сыромъ и солью, кожевниковъ, оружейниковъ, слесарей и торговцевъ желѣзомъ, столяровъ, ремешниковъ и щитовыхъ мастеровъ, пекарей. Всѣ эти Ц., числомъ 21, въ 1293 г. составили союзъ, ставшій во главѣ городского управленія.—Во Франціи борьба съ купеческимъ патриціатомъ также была успѣшна. Въ началѣ XIV в. въ большихъ сѣверныхъ коммунахъ появились специально плебейскія должностныя лица, функционирующія наряду со старыми. Ихъ называли присяжными или старостами общины (jugés, prud'hommes du com-mun).—XIV в. былъ рѣшающимъ и въ Германіи, гдѣ борьба между патриціатомъ и ремесленниками была особенно упорна. Въ нѣкоторыхъ городахъ, однако, старая совѣтская аристократія отстояла свое господство, именно тамъ, гдѣ торговля еще не уступила преобладающаго значенія промышленности — въ нѣкоторыхъ ганзейскихъ городахъ и такихъ торговыхъ центрахъ, какъ Франкфуртъ, Нюрнбергъ, Регенсбургъ. Ц. побѣдили въ Кельнѣ, Шнейерѣ, Констанцѣ, Цюрихѣ, Базелѣ, Магдебургѣ и почти во всѣхъ вестфальскихъ городахъ. Въ нѣкоторыхъ мѣстахъ борьба кончилась компромиссомъ. Побѣда давала ремесленникамъ, въ случаяхъ неполнаго пораженія патриціата, доступъ въ старый городской совѣтъ или созданіе параллельнаго совѣта, а въ случаяхъ полнаго пораженія купечества—коренное преобразование городскихъ учреждений въ духъ цехового устройства.—Въ Англіи политической борьбы не было, но были столкновенія изъ-за муниципальных вопросовъ, которыя улаживались очень легко.

7) *Эволюція средневѣковой цеховой организаціи.* Цвѣтущимъ временемъ средневѣковой цеховой организаціи былъ XIV в. и первая половина XV. Въ это время Ц. являются институтомъ не только призваннымъ охранять интересы мастеровъ, но и преслѣдующимъ общественную пользу. Выгода потребителя имѣлась въ виду столько же, сколько и выгода самого Ц. Съ указаннаго времени цехъ начинаетъ вырождаться. Среди мастеровъ является сознаніе классовыхъ интересовъ, противоположныхъ интересамъ подмастерьевъ, духъ чистой наживы, противоположный интересамъ потребителей, духъ кастовой исключительности, противоположный интересамъ нецеховыхъ ремесленниковъ. Вотъ тѣ три направления, въ которыхъ эволюционировало цеховое устройство. Чтобы сохранить выгоды цеховой монополіи, ремесленники должны были огородиться высокимъ барьеромъ отъ

конкуренціи ремесленниковъ, не входившихъ въ составъ корпораций. Для этого служило такъ называемое право заповѣдной милы (Bannsheilenrecht), очень любопытный нѣмецкій институтъ. Заключался онъ въ томъ, что городъ запрещалъ на известное разстояніе вокругъ своихъ стѣнъ заводить нѣкоторыя отрасли производства (винокурение, пивоварение и проч.). Этимъ сельское населеніе лишалось возможности подрывать городское производство. Это—мѣра частная и мѣстная; были болѣе международныя и общія. Сюда относится прежде всего тотъ же Zunftzwang, но въ болѣе усовершенствованномъ видѣ. Изъ простаго принужденія входить въ число членовъ той или иной корпорации онъ превратился въ запрещеніе для лицъ, не принадлежащихъ къ корпорации, заниматься ремесломъ. Въ старое время дѣйствіе Zunftzwang'a легко устранялось вступленіемъ въ Ц., а теперь, чтобы вступить въ цехъ, необходимо было пройти тяжелый искусь, установленный для подмастерьевъ. Однако, и въ средѣ самой цеховой организаціи настолько усилилась конкуренція, что прибѣгать къ недобросовѣстнымъ приемамъ сдѣлалось вполне обычно. Съ XVI в. все усиливаются жалобы публики на то, что Ц. доставляютъ недоброкачественный товаръ, что нѣтъ никакой возможности услѣдить за мастерами, пускающими на рынокъ плохія издѣлія. Порча товаровъ облегчалась тѣмъ, что вслѣдствіе развитія техники Ц. стали дробиться на болѣе мелкія отрасли производства*); контроль становился все болѣе и болѣе затруднительнымъ, ибо товары проходили черезъ нѣсколько рукъ. Параллельно выросла и предпринимательскій духъ мастеровъ, выразившійся въ увеличивавшемся отчужденіи отъ подмастерья. Прежде мастеръ и подмастерье составляли одну семью; подмастерье допускался сейчасъ же въ кругъ мастеровъ, какъ только обнаруживалъ свою подготовленность. Чѣмъ дальше, тѣмъ болѣе увеличивались трудности, связанныя съ приемомъ въ мастера; шедевръ изъ простой формальности сдѣлался почти неодолимымъ препятствіемъ, годы обязательнаго странствованія стали удлиняться. Въ XVI в. явились еще дополнительные препятствія; мастера стали требовать, чтобы кандидатъ оставался еще нѣкоторое время въ качествѣ подмастерья; иногда требовался даже новый шедевръ послѣ того какъ подмастерье, получившій всѣ права на званіе мастера, проработалъ въ качествѣ рабочаго два или три года. Цифра вступительнаго взноса сдѣлалась настолько велика, что очень часто во много разъ превышала сбереженія, оставшіяся у подмастерья послѣ всѣхъ мытарствъ; во Франціи въ XVIII в. она иногда превышала 3000 франковъ. Ц. сдѣлался чуть не настоящей кастой, куда можно было найти доступъ постороннему человеку лишь въ исключительно благопріятныхъ

* В XVI в. въ Любекѣ было 65 Ц., въ Ростокѣ 60, въ Гамбургѣ 58 (смъ вышеприведенную таблицу). Не нужно забывать, что эти цифры даютъ въ нѣсколько разъ меньшее количество Ц., чѣмъ на самомъ дѣлѣ, ибо въ составъ одного Ц. обыкновенно входятъ нѣсколько подчиненныхъ ремесль.

случаяхъ. Обычно мастерскія переходили по наслѣдству отъ отца къ сыну. Количество мастерскихъ строго регламентировалось на цеховыхъ совѣтахъ; определялась точная ихъ цифра, и чѣмъ ближе подвигаемся мы къ XIX в., тѣмъ такія постановленія становятся чаще. Иногда даже не скрываются мотивы такихъ постановленій; мастера прямо заявляютъ, что все это дѣлается затѣмъ, чтобы уменьшить конкуренцію*). Такія явленія очень характерны. Въ нихъ не было нужды въ цвѣтущую эпоху Ц., когда институтъ держался самъ собою, въ силу своего соответствія общественнымъ и экономическимъ запросамъ. Теперь институтъ отжилъ свое время, другія требованія предъявлялись духомъ промышленнаго развитія, и имъ уже перестали отвѣчать Ц. Нужны были, поэтому, искусственныя мѣры, чтобы поддержать падавшее учрежденіе—и олигархія мастеровъ усердно старалась изобрѣтать такія мѣры.

8) *Упадокъ цеховъ.* Три группы причинъ способствовали окончательному упадку цеховой системы: экономическія, политическія и правовыя. Приливъ благородныхъ металловъ изъ Америки способствовалъ быстрому увеличенію денежнаго капитала; капиталистическая организація ремесла, прежде бывшая исключеніемъ и процвѣтавшая только въ Италіи, стала распространяться все больше и больше. Съ самими Ц. капиталъ ничего не могъ сдѣлать, ибо вся ихъ организація была противоположна духу капиталистическаго производства; но ему не трудно было найти такой матеріалъ, который помогъ ему развить широкую дѣятельность. Этимъ матеріаломъ былъ дешевый сельскій трудъ. Капиталъ начинаетъ эксплуатировать и мало-по-малу подчиняетъ себѣ домашнюю промышленность, минуя цехи и предоставляя имъ погибать медленной естественной смертью. Объединеніе подъ главенствомъ одного предпринимателя нѣсколькихъ рабочихъ было началомъ; мало-по-малу наемный трудъ концентрируется, появляются фабрики, гдѣ легче осуществлять неудобное при системѣ домашней промышленности раздѣленіе труда; затѣмъ подоспѣваютъ великія техническія изобрѣтенія конца XVIII в. и наступаетъ эра промышленнаго переворота. Что дѣлали Ц., чтобы предотвратить эту страшную опасность? Ихъ положеніе было довольно безпомощное. Они не могли помѣшать процессу капитализаціи ремесла, совершавшемуся въ селлахъ, ибо сфера ихъ непосредственнаго вліянія не выходила за предѣлы города; въ городахъ они прибѣгали къ германскимъ средствамъ, вродѣ образованъя союзовъ, но въ концѣ концовъ и тутъ должны были примириться съ фактомъ существованія виѣцеховыхъ мастеровъ (въ Германіи ихъ называли въ XVIII в. *Freimeister*'ами). Тѣ реформы, которыя Ц. по собственной инициативѣ вносили въ свою организацію, не могли возродить устарѣвшій институтъ; онѣ всегда касались только частныхъ и не посягали

*) Перечисленныя мѣры не были совершенной новостью. Онѣ были знакомы и среднимъ вѣкамъ, но тогда это были явленія случайныя, а съ XVI вѣка они становятся постоянными.

на основные принципы цехового устройства. Всего важнѣе было то, что Ц. совершенно безсильны и могли дѣйствовать только черезъ государственную власть. Питающей почвой, на которой выросли Ц., былъ свободный городъ, въ управленіи которымъ имѣли долю и ремесленники. Эти города были маленькими классовыми государствами. Главной задачей экономической политики городовъ было созданіе такихъ условій торговли и промышленности, которыя соответствовали бы интересамъ различныхъ группъ городской буржуазіи. Въ муниципальных постановленіяхъ мы встрѣчаемъ уже съ XIV в. рядъ правилъ, регулирующихъ норму заработной платы такимъ образомъ, чтобы это было выгодно мастерамъ. Образцомъ законодательства этого рода могутъ служить мѣропріятія итальянскихъ городскихъ республикъ, изданныя послѣ Черной смерти середины XIV в. Чума произвела огромныя опустошенія; предложеніе рабочихъ рукъ упало, заработная плата естественно поднялась. Тогда муниципалитеты издали эдикты о нормальной заработной платѣ и грозили наказаніями тѣмъ изъ рабочихъ, которые отказывались идти на эти условія. Такіе законы города могли издавать до тѣхъ поръ, пока сами были государствами; когда они утратили политическую власть, имъ оставалось одно средство охраны своихъ интересовъ—дѣйствовать при помощи государства. И дѣйствительно, бывали моменты, когда правительство, уступая настояніямъ заинтересованныхъ классовъ, издавало соответствующія постановленія; но обыкновенно государство съ конца среднихъ вѣковъ пользуется всѣми удобными случаями, чтобы покончить съ обособленными цеховыми организаціями, ввести однообразіе въ законодательство о промышленности и уничтожить сохранившіяся у Ц. публичныя права. Стремленіе ввести однообразіе въ промышленную организацію является едва ли не наиболѣе характернымъ стремленіемъ центральной власти повсюду, гдѣ она имѣетъ возможность задавать широкии планами общественныхъ реформъ: въ Англіи, во Франціи, въ нѣмецкихъ государствахъ. Въ Англіи парламентъ еще въ средніе вѣка пытался ввести нѣкоторое однообразіе въ статуты ремесленныхъ гильдій. Эпоха Тюдоровъ—эпоха наивысшаго напряженія государственнаго абсолютизма,—была поворотнымъ моментомъ и въ исторіи ремесла. Въ 1503—1504 гг. былъ изданъ законъ, по которому ремесленнымъ гильдіямъ запрещалось издавать предписанія, не получившія предварительно санкціи государственной власти. Этотъ законъ имѣлъ въ виду отнять у корпорацій право регулировать цѣны на товары, но его редакция давала возможность толковать его гораздо шире. Дальнѣйшая политика Тюдоровъ и Стюартовъ, въ соединеніи съ болѣе могущественнымъ дѣйствіемъ общихъ причинъ, привела къ тому, что ремесленная гильдія мало-по-малу сдѣлалась безвреднымъ учрежденіемъ, и для ея отмены не оказалось необходимости въ специальномъ законѣ. Во Франціи королевская власть тоже рано стала пытаться прибавить къ своимъ ру-

камь если не корпораціи вообще, то по крайней мѣрѣ парижскіе Ц. При Людовикѣ Св. прево Парижа Этьенъ Буало составилъ сборный статутъ парижскихъ Ц. Позднѣе энергичные короли, въ родѣ Филиппа IV, пытались сложить исключительность Ц. путемъ изданія ордонансовъ, но безуспѣшно. Первый серьезный ударъ былъ нанесенъ цехамъ распоряженіемъ Людовика XI, который присвоилъ себѣ право назначать мастеровъ, освобождая ихъ отъ всѣхъ обычныхъ условій, экзамена, шедевра и проч. Внутреннія неурядицы въ Ц. этимъ не устранились; противъ нихъ направленъ рядъ ордонансовъ второй половины XVI в. Особенно важень ордонансъ 1581 г., который облегчилъ условія приѣма въ цехъ и дозволилъ сельскимъ мастерамъ безпрепятственно селиться въ городѣ, а парижскимъ ремесленникамъ — открывать мастерскія гдѣ угодно. Всѣ неорганизованныя въ Ц. ремесла получили цеховую организацію; королевскіе чиновники, за небольшой взносъ и профессиональную присягу, создали огромное количество мастеровъ. Такимъ образомъ у Ц. была отнята ихъ привилегія. При Людовикѣ XIV и Людовикѣ XV надзоръ за Ц. сталъ строже; кромѣ того правительство стало прямо продавать желающему должность мастера, независимо отъ того, обученъ онъ ремеслу или нѣтъ. Къ цеховой монополіи присоединилась, слѣдовательно, еще монополія правительственная; доступъ въ мастерство для подмастерьевъ фактически закрылся окончательно. Промышленное значеніе Ц. въ XVII и XVIII вв. упало очень низко, и всѣ нападки на нихъ, исходившія главнымъ образомъ отъ физиократовъ, были вполнѣ справедливы. Реформа Тюрго, отмѣнившая Ц. въ 1776 г., отвѣчала давно назрѣвшей потребности, и у противниковъ ея не было никакихъ экономическихъ аргументовъ противъ нея; но стоило Тюрго пасть, какъ ея дѣло потерпѣло крушеніе, и Ц. вновь были восстановлены. Такъ они дожили до памятной ночи 4 авг. 1789 г. — Долше продержался институтъ въ Германіи. И тамъ злоупотребленія цеховыхъ заправилъ рано стали вызывать вмѣшательство государства; въ отдѣльныхъ княжествахъ еще съ конца XV в. стали дѣлаться попытки ввести однообразіе въ путанные статуты ремесленныхъ корпорацій и нѣсколько ограничить черезчуръ расходившихся мастеровъ; издавались распоряженія объ уменьшеніи вступительныхъ взносовъ, объ облегченіи шедевра. Издавался въ этомъ духѣ и цѣлый рядъ постановленій и имперскими сеймами (1559, 1566, 1570, 1577, 1594 гг.), но ни одно изъ нихъ не достигло цѣли. Тридцатилѣтняя война убила значеніе вольныхъ городовъ и, слѣдовательно, городскихъ корпорацій; усилившаяся княжеская власть стала дѣйствовать рѣшительнѣе. На имперскихъ сеймахъ второй половины XVII в. уже высказывалась мысль о полномъ уничтоженіи Ц.; она не нашла сочувствія, но всѣми сознавалась необходимость реформы. Она осуществилась въ 1741 г. Новымъ закономъ облегчалось положеніе учениковъ и подмастерьевъ, отмѣнялись дорогіе шедевры и крупныя вступительныя взносы, устранилась

возможность злостнаго недопущенія въ цехъ достойнаго подмастерья; Ц. ставились подъ бдительный надзоръ администраціи. Пора автономіи миновала и начинается новый періодъ въ исторіи промышленности — полицейско-правового ея регулированія или такъ наз. *система концессій и диспенсаций*, тянувшаяся, въ разныхъ государствахъ различно, вплоть до XIX в. При новой системѣ Ц. по прежнему продолжали свое существованіе, какъ частно-правовыя привилегированныя корпораціи, зависящія отъ воли государства, которое всегда для общей пользы можетъ видоизмѣнить или уничтожить ихъ, такъ какъ является уже источникомъ всего промышленнаго права. Въ такомъ новомъ видѣ Ц. просуществовали въ Германіи еще больше столѣтій, и за это время выяснилось ихъ полное несоотвѣтствіе съ жизнью. Уже въ концѣ XVIII ст. противъ нихъ стали подниматься голоса теоретиковъ; въ началѣ XIX в. было положено начало отмѣнѣ института. Примѣръ показали страны, завоеванныя французами. Въ королевствѣ Вестфалии Ц. были уничтожены декретами 1808 и 1810 гг., въ герцогствѣ Бергъ — декретомъ 1809 г. Въ нѣкоторыхъ провинціяхъ Пруссіи въ 1806 г. былъ отмѣненъ *Zunftzwang* для отдѣльныхъ ремесель, а въ 1810 г. было издано распоряженіе, въ которомъ намѣчены главные принципы реформы. Въ наступившую скорѣ эпоху реакціи дѣло затормозилось, такъ же какъ и въ Баваріи и Вюртембергѣ. Лишь во второй половинѣ XIX вѣка въ различныхъ государствахъ Германіи была провозглашена свобода промышленности: въ Австріи — въ 1859 г., въ Нассау — въ 1860 г., въ Бременѣ, Ольденбургѣ и Саксоніи — въ 1861 г., въ Вюртембергѣ и Баденѣ — въ 1862 г.; въ 1860-хъ годахъ была провозглашена свобода промышленности въ Тюрингенскихъ княжествахъ, въ Брауншвейгѣ, Баваріи, обоихъ Липпе. Въ остальныхъ герм. государствахъ она введена, вмѣстѣ съ ремесленнымъ уставомъ Сѣверо-германскаго союза, въ 1869 г.

Литература. Кромѣ общихъ сочиненій по исторіи и по исторіи городовъ, см. O. Gierke, «Deutsches Genossenschaftsrecht» (т. I, 1868); L. Brentano, «Arbeitergilden der Gegenwart» (т. I, 1871); H. Mascher, «Das deutsche Gewerwesen von der frühesten Zeit bis auf die Gegenwart» (1866); E. Levasseur, «Histoire des classes ouvrières et de l'industrie en France avant 1789» (2-е изд., 1900); Fagniez, «Etude sur l'industrie et la classe industrielle a Paris au XIII—XIV siècle» (1877); Inama-Sternegg, «Deutsche Wirtschaftsgeschichte» (1879—1901); Gothein, «Wirtschaftsgeschichte des Schwarzwaldes» (1892); Bücher, «Entstehung der Volkswirtschaft» (1901); Below, «Die Entstehung des Handwerks in Deutschland» (въ «Ztschr. für Sozial- und Wirtschaftsgeschichte», т. V); Maurer, «Geschichte der Städteverfassung in Deutschland» (т. II, 1870); G. Schmoller, «Zur Geschichte des deutschen Kleingewerbe» (1870); еро же, «Strassburgs Blüte und die volkswirtschaftliche Revolution im XIII Jahrh.» (1875); еро же, «Strassburg zur Zeit der Zunftkämpfe» (1875); еро же,

«Strassburger Tucher- und Weberzunft» (1879); Stieda, «Zur Entstehung des deutschen Zunftwesens» (1876); его же, статья «Zunftwesen» (въ «Handwört. f. Staatswissensch.», 2-е изд., VII т.); Schanz, «Zur Geschichte der deutschen Gesellenverbände» (1877); M. Meyer, «Geschichte der preussischen Handwerkerpolitik» (1884—1888); Bücher, «Bevölkerung von Frankfurt a. M. im XIV—XV Jahrh.» (1886); Ochensky, «Englands wirtschaftliche Entwicklung im Ausgange des Mittelalters» (1879); W. Cunningham, «Growth of english industry and commerce during the early and middle ages» (1890) и «Modern times» (1892); Ashley, «Introduction to english economic history and theory» (1894); Rogers, «Six centuries of work and wages» (1884); Hauser, «Ouvriers du temps passé» (XV—XVI ss., 1898); Doren, «Entwicklung und Organisation der Florentiner Zünfte im XIII und XIV Jahrh.» (1897); его же, «Studien aus florentiner Wirtschaftsgeschichte» (1900); Schulte, «Geschichte des mittelalterlichen Handels und Verkehrs» (1900); Н. Молчановскій, «Отмѣна Ц. въ Пруссіи при Штейнѣ и Гарденбергѣ»; М. М. Ковалевскій, «Развитіе народнаго хозяйства въ Западной Европѣ» (1899); его же, «Происхождение современной демократіи» (т. I, ч. I, 2 изд., 1901); Зевортъ, «Ист. новаго времени» (дополненія проф. Лучицкаго); Дятинъ, «Ц. въ Западной Европѣ» (въ «Статьяхъ по исторіи русскаго права», 1895); А. К. Дживелеговъ, «Средневѣковые города въ Западной Европѣ» (1902); Кеннингемъ, «Западная цивилизація» (ч. II, 1902); Farnam, «Die französische Gewerbepolitik von Colbert bis Turgot» (1878). *А. Дживелеговъ.*

Цехи въ Россіи искусственно перенесены съ германской почвы на совершенно чуждую имъ русскую. Россія не знала ни предразсудковъ, ни законовъ, стѣснявшихъ ремесленную промышленность. Пользуясь свободою занятій и правомъ свободнаго перехода, ремесленники переселились изъ общины въ общину, основываясь тамъ, гдѣ была въ нихъ нужда. Однако, корпоративная организація ремесленниковъ не была чужда Россіи съ древнѣйшихъ временъ, какъ о томъ свидѣтельствуютъ прямыя указанія лѣтописей. Такъ, лѣтописи XIV столѣтія говорятъ о старшій-пинахъ или начальникахъ и ихъ дружинѣ въ различныхъ ремеслахъ. Эти дружины, послѣдствіемъ получившія названіе артелей, состояли изъ болѣе или менѣе свѣдущихъ въ своемъ дѣлѣ ремесленниковъ, не имѣли ни уставовъ, ни правильнаго, находящагося подъ чьимъ либо контролемъ, обученія мастерству, никогда не были замкнutoю, исключительною корпораціею и сохраняли свободу вступленія, выхода и перехода своихъ членовъ. Имѣли съ правомъ перехода ремесленниковъ изъ одной общины въ другую образовалась и тѣсная связь ихъ съ общинами посредствомъ договоровъ, какъ это было выяснено проф. Лешковымъ. До насъ дошло нѣсколько актовъ, которыми общины или ихъ владѣльцы старались обезпечить себя отъ ухода ремесленниковъ, сдѣлать послѣднихъ крѣпкими общинѣ посредствомъ условленныхъ пеней и другихъ

послѣдствій неисполненія обязательства («Акты истор.», №№ 195—1628). До Петра Вел. государственная власть вмѣшивалась въ ремесленные дѣла лишь постольку, поскольку дѣло шло объ установленіи наказаній за поддѣлки или недобросовѣстное исполненіе нѣкоторыхъ работъ, а также о водвореніи тяглыхъ и крѣпостныхъ ремесленниковъ на мѣстахъ, гдѣ имѣлась въ нихъ нужда (указъ 1675 г.). Первая мѣра къ организаціи ремесленнаго сословія и ремесленной промышленности была принята Петромъ Вел. въ 1721 г. Регламентомъ главнаго магистрата (П. С. З. т. VI, 3708) и послѣдовавшимъ затѣмъ указомъ 27 апрѣля 1722 г. (тамъ же, 3980) Петръ только нѣсколько точнѣе и яснѣе опредѣлилъ составъ и устройство прежней русской дружины или артели, и хотя и далъ ей нѣмецкія названія, но отнюдь не вносилъ въ нее чуждаго начала западныхъ Ц. Въ Регламентѣ предписывалось привести въ извѣстность всѣхъ жителей городовъ и раздѣлить всѣхъ городскихъ обывателей — кромѣ шляхетства, священства, церковниковъ и иностранцевъ, «которые между гражданами не числятся» — на двѣ гильдіи. Къ первой предлагалось отнести банкировъ, купцовъ и лицъ свободныхъ профессій (лѣкарей, живописцевъ и проч.), вообще лицъ, которыя «первостатейныя состоятъ и отъ другого подлага гражданства привилегіями и преимуществами суть отменны», ко второй же гильдіи приписать всѣхъ мелочныхъ торговцевъ и ремесленниковъ; «прочіе же подлые люди, обрѣтающіеся въ наймахъ и черныхъ работахъ, нигдѣ между знатными и регулярными гражданами не считаются». Каждое ремесло или художество по регламенту «особливые цунфты (цехи) или собранія ремесленныхъ людей, надъ оными альдерменовъ (или старшинъ) имѣеть». Старшины могли быть выбираемы въ «гражданскіе чины», а изъ нихъ въ ратманы и даже въ бургомистры. Хотя судныя дѣла и состояли въ вѣдѣніи юстиць-коллегіи, но «понеже купецкіе и ремесленные тяглые люди во всѣхъ городахъ обрѣтаются не токмо въ какомъ презрѣніи, но паче отъ всякихъ обидъ, нападковъ и отягощеній несносныхъ едва ли не всѣ разорены», то всѣ гражданскія и уголовныя ихъ дѣла («кромѣ великихъ государевыхъ дѣлъ») предписывалось вѣдать въ главномъ магистратѣ и въ городскихъ магистратахъ. Въ регламентѣ главнаго магистрата цеховое устройство намѣчено лишь въ общихъ чертахъ. На основаніи указа 27 апрѣля 1722 г. въ цехъ записывался всякій желавшій заниматься какимъ-либо мастерствомъ и получившій отъ старшинъ свидѣтельство, что онъ достоинъ быть мастеромъ. Становясь полноправнымъ гражданиномъ, онъ могъ держать неограниченное число подмастерьевъ и учениковъ. Ученики получали свидѣтельство объ изученіи мастерства лишь пробывъ у мастера въ обученіи 7 лѣтъ и послѣ свидѣтельствованія, «какъ въ чужихъ краяхъ». При томъ цеховомъ устройствѣ, какое было дано Петромъ I, ремесленники въ отношеніи подсудности и общественной службы пользовались правами общими съ остальными городскими обывателями, въ отношеніи податей

и повинностей были сравнены съ прочими тягловыми обывателями, и ни о какомъ особомъ состояніи или сословіи ремесленниковъ или цеховыхъ не было и рѣчи. Однако, уже петровский уставъ содержалъ въ себѣ зародышъ будущихъ вѣчно- и временно-цеховыхъ, ибо предписывалъ «въ Ц. писать ремесленныхъ всякихъ художествъ и гражданскихъ жителей, которые похотятъ *временно* или *вѣчно*, а въ неволю не числить», при чемъ не только подмастерья и ученики, но и «пришлые мастеровые люди», записывавшіеся въ Ц. временно, правами гражданъ не пользовались. Указомъ сената 16 іюля 1722 г. (П. С. З. т. VI, 4054) было разъяснено, что и не записанные въ цехъ могутъ заниматься ремесломъ, но только не для продажи на сторону.

Порядокъ, установленный Петромъ I, привался очень туго. Доказательствомъ тому, что, въ сущности, онъ оставался только на бумагѣ, могутъ служить неоднократные указы сената (напр., указъ 10 августа 1761 г., П. С. З. т. XV, 11308, изъ котораго видно, что даже въ Петербургѣ, когда потребовались для работъ во дворцѣ столяры, то не отыскалось ни одного мастера, записаннаго какъ въ руссійскомъ, такъ и въ цѣмеккомъ Ц., вслѣдствіе чего снова приказано было переписать въ Ц. всѣхъ промышляющихъ въ Петербургѣ ремесломъ). Большую опредѣлительность цеховому устройству, насажденному Петромъ I, дала Екатерина II. Изданное ею Ремесленное Положеніе входитъ въ составъ «Грамоты на права и выгоды городамъ Россійской Имперіи» 21 янв. 1785 г. (П. С. З. т. XII, 16188). Цеховые ремесленники составили одинъ изъ шести разрядовъ городскихъ обывателей. Въ Ц. записывался всякій, «кто въ городѣ ремесло или рукодѣліе производить желаетъ и кого по Городовому Положенію въ мѣщанское общество причестъ можно». Но и въ этомъ законѣ нѣтъ еще никакого намека на сословность Ц. Напротивъ, еще въ 1796 г., какъ видно изъ указа сената 6 февраля (П. С. З. т. XIII, 17438), законодатель ясно различалъ сословіе мѣщанъ и цехи, какъ учрежденіе для способствованія занятію ремеслами. Въ указѣ говорится, что такъ какъ въ Ремесленномъ Положеніи ни единымъ словомъ не упомянуто «о вѣчной въ цехъ запискѣ ремесленниковъ», то подобная записка не только была бы противна закону, но и послужила бы ко вреду ремесленниковъ. Въ виду этого предписывалось, чтобы губернское правленіе «для вѣщаго поощренія природныхъ руссійскихъ подданныхъ къ успѣхамъ въ рукодѣліяхъ и ремеслахъ ни подъ какимъ видомъ не возбраняло мѣщанамъ по ихъ состоянію, а казеннымъ и господскимъ ремесленникамъ для одного только свободнаго произвожденія работъ записываться узаконеннымъ порядкомъ въ общіе Ц. на такое время, сколько кто въ оныхъ по обстоятельствамъ своимъ быть пожелаетъ», и затѣмъ «имѣть неослабное наблюденіе, дабы таковые ремесленники не бртерпѣвали отъ прочихъ никогда никакихъ притѣсненій, но пользовались бы по ремеслу своему и искусству всѣми правами, въ Ремесленномъ Положеніи утвержденными».

Этотъ же указъ сената послужилъ, однако, основаніемъ къ закрѣпленію въ дѣйствующемъ нынѣ законѣ дѣленія ремесленниковъ на временно- и вѣчно-цеховыхъ (ст. 297 Уст. промышл. изд. 1893 г.). Окончательную форму цеховое устройство ремесленной промышленности получило съ изданіемъ имп. Павломъ 12 ноября 1799 г. «Устава цеховъ» (П. С. З. т. XXV, 19187). По этому закону, въ Ц. вводились рѣшительно всѣ виды ручного труда и устанавливались три вида цеховъ: 1) ремесленные, 2) служебные (прислуга, бѣлошвейки, прачки) и 3) рабочіе, обнимающіе собою всѣхъ тѣхъ, «кои производятъ такія работы, для отправленія которыхъ особыма мастерскихъ учреждать нѣтъ надобности или кои промыселъ свой на открытомъ воздухѣ управляютъ». Каждый изъ этихъ цеховъ имѣлъ свою управу. Въ 1802 г. указомъ сенату, въ облегченіе податныхъ тягостей, цеховой сборъ съ рабочихъ и самые Ц. служебные и рабочіе были отмѣнены. Съ изданіемъ этого устава ремесленная организація получила узко сословный характеръ. Въ Ц. записывался всякій промышлявшій ручнымъ трудомъ, но законъ строго различалъ «коренныхъ», т. е. вѣчно-цеховыхъ ремесленниковъ, пользующихся «правомъ и выгодами мѣщанства», и записанныхъ въ цехъ лишь на время. Уставъ имп. Павла почти цѣлкомъ вошелъ въ дѣйствующій нынѣ Уставъ о промышленности (статьи 279—488 изд. 1893 г.). Наиболѣе важными изъ послѣдующихъ дополненій и измѣненій, кромѣ только что указаннаго, было введеніе упрощеннаго ремесленнаго управленія закономъ 26 апрѣля 1852 г., состоящаго въ томъ, что въ малыхъ городахъ, посадахъ и мѣстечкахъ ремесленники могутъ не дѣлиться на Ц. съ отдѣльными для нихъ управами и общей надъ ними для всѣхъ цеховъ управой, но, образуя одно ремесленное сословіе, имѣть лишь одну ремесленную управу. Цеховая организація въ полномъ объемѣ или въ упрощенномъ видѣ вводилась по представленіямъ губернскихъ правленій министромъ внутреннихъ дѣлъ лишь въ тѣхъ городахъ, гдѣ число ремесленниковъ достигало сколько нибудь значительной величины (ст. 284 Уст. пром.). Поэтому фактически она существуетъ лишь въ 132 городахъ Имперіи, не считая Финляндіи и губерній Прибалтійскихъ и Привислянскихъ. Тамъ, гдѣ она введена, въ цехъ долженъ быть записанъ «всякій, желавшій производить въ томъ мѣстѣ ремесло или рукодѣліе». Къ записи въ цехъ не могутъ быть принуждаемы только тѣ ремесленники, которые, какъ гласитъ законъ, добываютъ себѣ работою или промысломъ дневное пропитаніе (ст. 285). На практикѣ это понимается такъ, что ремесленникъ, не имѣющій званія мастера и не записанный въ цехъ, не имѣетъ права открывать ремесленнаго заведенія, держать рабочихъ и имѣть вывѣску. Запись въ цехъ допускается или временная, безъ перемѣны въ состояніи, или на неограниченное время, съ зачисленіемъ въ особое, отличное отъ мѣщанскаго, цеховое состояніе. Ученики должны приниматься по договору на срокъ не менѣе 3 и не болѣе 5 лѣтъ. Получивъ свидѣтель-

ство объ обученіи и прослуживъ въ качествѣ самостоятельнаго рабочаго по найму не мѣнѣе трехъ лѣтъ, ученикъ получаетъ отъ мастера свидѣтельство на званіе подмастера. Подмастеръ, желающій получить званіе мастера, долженъ подвергаться въ цеховой управѣ испытанію и представить пробную работу. Только имѣющій званіе мастера пользуется правомъ самостоятельно производить работы, держать рабочихъ, т. е. подмастеровъ и учениковъ, и открывать ремесленные заведенія. Лица, получившія аттестаты на званіе мастера въ различныхъ техническихъ и ремесленныхъ заведеніяхъ, испытаніямъ въ ремесленныхъ управахъ не подвергаются. Правомъ участія въ цеховыхъ и общихъ ремесленныхъ сходахъ, выбора должностныхъ лицъ цехового управленія (цеховаго старосты и его двухъ товарищей) и ремесленнаго головы, какъ предсѣдателя общей ремесленной управы, состоящей изъ цеховыхъ старшинъ, пользуются только мастера (см. Ремесленные управы, XXVI, 556). Хотя законъ не даетъ никакихъ указаній о правѣ участія въ управленіи только вѣчно-цеховыхъ, тѣмъ не менѣе, почти всюду, гдѣ существуютъ вѣчно- и временно-цеховые, послѣдніе не пользуются никакими правами и несутъ только обязанности, т. е. платятъ всѣ цеховые, довольно значительные, сборы. Благотворительныя учрежденія, содержимыя на счетъ Ц., предназначаются обыкновенно исключительно для вѣчно-цеховыхъ. Отсюда борьба вѣчно-цеховыхъ съ временно-цеховыми, принимающая по временамъ очень острый характеръ. Въ Москвѣ численное преобладаніе временно-цеховыхъ надъ вѣчно-цеховыми въ особенности велико: въ началѣ прошлаго десятилѣтія изъ 67000, записанныхъ въ Ц., вѣчно-цеховыхъ было здѣсь менѣе 16000, изъ которыхъ ремеслами занималось не болѣе 3 тысячъ. Составляя главную платежную силу и будучи лишены всякаго участія въ управленіи, временно-цеховые, послѣ протестовъ, доходившихъ до сѣнаты, въ концѣ концовъ одержали побѣду и, по распоряженію московскаго губернскаго правленія, въ 1892 г. уравнины въ правахъ съ вѣчно-цеховыми. Въ остальныхъ городахъ, въ томъ числѣ и въ Спб., до сихъ поръ все остается по прежнему. Другой существенный недостатокъ дѣйствующей цеховой организаціи заключается въ томъ, что перенесеніе центра тяжести ея съ интересовъ профессиональныхъ на сословные совершенно заслонило первые послѣдними. Когда, въ тѣхъ или другихъ цѣляхъ, приходилось выяснять личный составъ ремесленной организаціи, почти всюду и всегда оказывалось, что изъ вѣчно-цеховыхъ лишь ничтожная часть занимается ремеслами, преобладающее же большинство сплошь и рядомъ только числится въ сословіи, но никакого отношенія къ ремесламъ не имѣетъ, а между тѣмъ пользуется правомъ непосредственнаго участія въ управленіи, созданномъ для поддержанія и регулированія ремесленной промышленности. Хорошія стороны цеховой организаціи остаются на самомъ дѣлѣ въ полномъ пренебреженіи; все сводится на очень дорогой, сопряженный для

ремесленниковъ съ тяжелыми поборами формализмъ. Ни постановленіе, ограничивающее продолжительность ремесленной работы десятию часами въ день (ст. 430), ни правила, долженствующія регулировать отношенія мастеровъ, т. е. работодателей, къ подмастерамъ и ученикамъ, ни правила объ ученичествѣ, долженствующія восполнять собою недостатокъ профессиональныхъ школъ, вовсе не исполняются. Въ особенности тяжело и крайне ненормально положеніе ремесленныхъ учениковъ, на которыхъ мастера смотрятъ какъ на даровую рабочую силу. Положеніе ихъ, характеризуемое среди самихъ ремесленниковъ названіемъ «бѣлые рабы», въ особенности ухудшилось со времени изданія закона о работѣ малолѣтнихъ на фабрикахъ въ 1882 г. Изгнанные изъ фабрикъ, они какъ это было всюду въ подобныхъ случаяхъ, пошли въ ремесла, гдѣ нѣтъ за ними никакого надзора и никакихъ границъ ихъ эксплуатаціи. Хотя точной статистики ремесленниковъ и ремесленныхъ учениковъ у насъ и не существуетъ, но о числѣ послѣднихъ можно судить по слѣдующимъ цифрамъ, собраннымъ министерствомъ финансовъ въ шести наиболѣе крупныхъ промышленныхъ городахъ, въ которыхъ въ 1899 г. предполагалось ввести инспекторскій надзоръ. Въ то время, какъ на всѣхъ фабрикахъ, подчиненныхъ надзору фабричной инспекціи, изъ 1691000 рабочихъ малолѣтнихъ было только 34046, т. е. 2^о/₁₀₀, а подростковъ (отъ 15 до 17 лѣтъ) 146177, т. е. 8,6^о/₁₀₀ всего числа рабочихъ обоого пола, въ ремесленныхъ заведеніяхъ въ Спб., Москвѣ, Варшавѣ, Кіевѣ, Харьковѣ и Одессѣ изъ общаго числа 124659 ремесленныхъ рабочихъ, т. е. подмастеровъ и учениковъ, послѣднихъ, въ огромномъ большинствѣ случаевъ малолѣтнихъ и лишь въ незначительномъ числѣ подростковъ, было 39423, т. е. 31,6^о/₁₀₀ — почти треть — всего числа рабочихъ. Ни профессиональныхъ школъ, ни какихъ-либо учрежденій для поддержанія, облегченія и развитія ремесла Ц. не имѣютъ; лишь въ немногихъ существуютъ кое-какія благотворительныя учрежденія, въ видѣ богадѣленъ для вдовъ вѣчно-цеховыхъ ремесленниковъ, нѣсколькихъ кроватей въ городскихъ больницахъ и т. п. Всѣ, иногда довольно крупныя суммы ремесленныхъ сборовъ уходятъ на содержаніе многочисленнаго состава сложнаго управленія Ц. Полная несостоятельность нашего цехового устройства и необходимость его реформы сознава уже давно и была вполне выяснена еще въ шестидесятихъ годахъ. При разсмотрѣніи городского положенія, въ 1870 г., государственной совѣтъ предложилъ министру внутреннихъ дѣлъ «въ случаѣ невозможности скорого представленія въ законодательномъ порядкѣ проекта новаго устава о промышленности фабричной, заводской и ремесленной, войти съ представленіемъ объ упраздненіи существующаго нынѣ отдѣльнаго ремесленнаго сословія». Только въ 1900 г., однако, министерство внутреннихъ дѣлъ приступило къ упраздненію цехового устройства въ тѣхъ мѣстностяхъ, гдѣ не образовалось особаго сословія вѣчно-цеховыхъ и всѣ ремесленники числились вре-

менно-цеховыми. За послѣдніе два года изъ 132 городовъ, гдѣ существовало полное или упрощенное ремесленное устройство, оно упразднено въ 93, а въ 16 имѣетъ быть упразднено въ теченіе ближайшаго времени. Всѣ капиталы и имущества Ц. переданы или въ распоряженіе городскихъ думъ, или образовавшимся вмѣсто Ц. обществамъ, учрежденнымъ исключительно съ благотворительными цѣлями. Упраздненіе цехового устройства въ остальныхъ 23 городахъ, гдѣ имѣется особое сословіе вѣчно-цеховыхъ, должно послѣдовать въ законодательномъ порядкѣ, что не представитъ никакихъ затрудненій, по незначительности ихъ имуществъ. Во всѣхъ этихъ 23 городахъ имущество Ц. представляется капиталами, составляющими всего лишь 283000 р., и недвижимостью, оцененною въ 2013000 р. Упраздненіемъ цехового устройства разрешается лишь одна сторона вопроса и остается совершенно открытою другая, не менѣе важная — организація ремесленной и вообще мелкой промышленности на началахъ самопомощи и чисто профессиональныхъ, въ необходимости которой у насъ въ Россіи едва ли можетъ быть сомнѣніе. Въ губерніяхъ Прибалтійскаго края ремесленные Ц. представляли копію германскихъ, но съ переходомъ края въ составъ Имперіи они мало-по-малу теряли этотъ характеръ и въ настоящее время, организованные и управляемые по «Своду мѣстныхъ постановленій», не имѣютъ ни принудительнаго характера, ни сословности. Ремесленникъ въ этихъ губерніяхъ можетъ свободно заниматься своимъ промысломъ, открывать заведенія, держать рабочихъ и не будучи записанъ въ цехъ, записавшійся же можетъ всегда изъ него выйти. Такой же характеръ носитъ и цеховое устройство въ губерніяхъ Привислянскаго края, регулируемое закономъ 31 декабря 1816 г.

Литература. Лешковъ, «Очеркъ дровныхъ русскихъ законовъ о ремесленной и заводской промышленности» («Москвитянинъ», № 23, 1852); Пашинскій, «Городское и среднее состояніе русскаго народа въ его историческомъ развитіи отъ начала Руси до нынѣшнихъ временъ» (СПб., 1852); «Объ устройствѣ ремесленнаго сословія и ремесленной промышленности» («Журналъ Мин. Внутр. Дѣлъ», 1853, №№ 2 и 3); «Труды комиссіи, учрежденной для пересмотра уставовъ фабричнаго и ремесленнаго» (въ особенности части I и II, СПб., 1863); Г. Рахѣвъ, «Объ улучшеніи быта ремесленныхъ учениковъ»; В. Яроцкій, «О вырожденіи ученичества у мастеровъ» («Труды I-го съѣзда по техническому и профессиональному образованію», II отдѣленіе, СПб., 1890); А. Федоровъ, «О промысловомъ ученичествѣ вообще и о договорахъ промысловаго обученія» (Одесса, 1892); Д. Дриль, «Положеніе ремесленниковъ и ремесленное законодательство» («Юридическій Вѣстникъ», январь, 1891 г.); «Труды особой комиссіи по ремесленному ученичеству, учр. при пост. комм. по техн. образованію при Имп. рус. техн. общ.» (СПб., 1900); «Труды общ. сод. русской пром. и торговли» (часть 23, СПб., 1895); «Труды 2-го съѣзда по техн. и проф.

образованію» (XIV секція, СПб., 1898); «Труды всероссійскаго съѣзда по ремесленной промышленности» (три тома, СПб., 1900 и 1901).

Е. Деметъевъ.

Цехинъ или *Цекинъ* (итал. Zecchino)—золотая монета, первоначально (съ 1280 г.) чеканившаяся въ Венеціи (названіе происходитъ отъ сл. зесса=монетный дворъ). Ц. иногда назывались дукатами (см.). Ц. чеканились изъ золота пробы $23\frac{5}{6}$ каратъ и вѣсили $3\frac{1}{2}$ гр. (= 4 р. 48 коп.). На лицевой сторонѣ былъ изображенъ св. Маркъ, вручающій дожу знамя въ формѣ креста. Почти такого же вѣса Ц. чеканились въ Миланѣ, Флоренціи, Римѣ (до 1828 года) и Неаполѣ. Цехины въ теченіе многихъ вѣковъ обращались какъ ходкая платежная монета на мусульманскомъ Востокѣ (въ Передней Азіи вплоть до Индіи и сѣверной Африки). Для этой цѣли Ц. чеканились до 1822 г. въ Австріи, въ Турціи (Ц. Фондукли 1789 г. изъ золота $19\frac{1}{4}$ каратъ=3 р. 61 коп.), въ Египтѣ (изъ золота еще болѣе низкой пробы=2 руб. 26 коп.).

Цехштейнъ — см. Пермская система (XXIII, 337).

Цеце — среднихъ размѣровъ горная р. Майкопскаго отд. Кубанской обл., вытекающая изъ подъ Фишта и Оштена и впадающая въ Пшеху. Необыкновенно глубокое и крутое ущелье Ц., а также и сама р. принадлежитъ къ красивѣйшимъ въ Кубанской обл.

Цеце (*Glossina morsitans*)—муха изъ семейства Muscidae (см. Мухи), считаемая въ Африкѣ весьма ядовитой. Въ систематическомъ отношеніи Ц. относится къ группѣ Stomoxuidae, куда принадлежитъ европейская муха-жигалка (*Stomoxys calcitrans*), которая также кусаетъ и можетъ переносить заразу. Родъ *Glossina* отличается очень длиннымъ хоботкомъ; нижнечелюстныя щупальца такой же длины, какъ хоботокъ, и служатъ для него влагаліщемъ; 3-й членикъ усиковъ въ 4 раза длиннѣе 2-го. Къ роду *Glossina* относится нѣсколько видовъ, изъ которыхъ 4 живутъ въ центральной и западной Африкѣ (*Gl. longipalpis*, *tabaniformis*, *morsitans* и *tachinoides*). Одинъ видъ встрѣчается, повидимому, въ Австраліи. Названіе Ц. (а также въ нѣкоторыхъ мѣстностяхъ—цимбъ и тсатсальго) относится преимущественно къ *G. morsitans*, но также частью и къ другимъ вышеназваннымъ видамъ; поэтому и биологическія данныя, сообщаемыя мѣстными жителями и путешественниками, относятся къ различнымъ видамъ рода *Glossina*. У *Gl. morsitans*, по размѣрамъ близкой къ домашней мухѣ (*Musca domestica*), тонкій хоботокъ длиннѣе головы; усики трехчленистые, на концѣ со щетинкой, которая усажена по всей длинѣ 15 волосками, направленными въ одну сторону. Грудь рыжевато-сѣрая съ 4 темнокоричневыми продольными полосками; щитокъ съ двумя черноватыми пятнами; крылья немного дымчатыя; ноги желтоватыя съ бурыми послѣдними члениками лапокъ. Брюшко сѣровато-желтое сверху и свѣтло-желтое снизу: первый сегментъ брюшка съ 2 небольшими бурыми пятнами; всѣ остальные сегменты имѣютъ на

переднемъ краѣ по 2 черноватыхъ полоски, прерванныхъ по срединной линіи. Ц. водится почти во всей центральной Африкѣ. Больше или меньше точныя свѣдѣнія о Ц. появились въ литературѣ въ 1852 г., когда извѣстный англійскій энтомологъ Вествудъ описалъ эту муху. Черезъ нѣсколько лѣтъ Ливингстонъ во время своихъ знаменитыхъ путешествій наблюдалъ Ц. и сообщилъ о ней въ печати. Послѣ этого многіе путешественники и наблюдатели упоминаютъ о Ц., однако, вполне точныхъ наблюдений надъ образомъ жизни этой мухи до сихъ поръ не существуетъ. Развитие Ц. неизвѣстно; въ новѣйшее время только стало извѣстно, что она, подобно многимъ мухамъ, живородяща. Ц. водится въ мѣстностяхъ, покрытыхъ рѣдкими лѣсами, въ особенности по близости рѣкъ, и встрѣчается

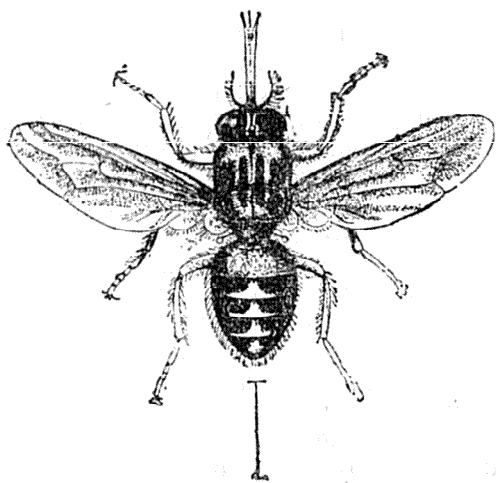

Муха цече (*Glossina morsitans*).

обыкновенно большими массами. Мухи эти летаютъ очень быстро (медленнѣе въ томъ случаѣ, если онѣ насосались кровью) и рѣзко жужжать. Садясь осторожно на животное, муха прокалываетъ своимъ хоботкомъ кожу и остается нѣкоторое время неподвижной, при чемъ можно наблюдать наполненіе ея кишечника кровью. Дикія животныя и человекъ не подвергаются нападенію Ц., а страдаютъ отъ нея домашнія животныя, особенно—лошади, коровы, овцы, собаки, свиньи. Смерть послѣ укуса Ц. наступаетъ иногда очень быстро; но по большей части черезъ нѣсколько недѣль или даже мѣсяцевъ. Всегда ли укусы Ц. бываютъ смертельны, не выяснено съ достовѣрностью. Въ противоположность прежнему мнѣнію объ ядовитости Ц., въ настоящее время извѣстно, что Ц. не имѣетъ своего яда, а можетъ только при укулахъ переносить ядовитыя начала съ одного животнаго на другое. Какую именно заразу переноситъ Ц., неизвѣстно. Повидимому, ядовитое начало, переносимое Ц., не дѣйствуетъ на нѣкоторыхъ домашнихъ животныхъ: таковы въ особенности козы, а затѣмъ ослы и мулы. Вслѣдствіе распространенія Ц. въ нѣкоторыхъ мѣстностяхъ центральной Африки жители совершенно не держатъ коровъ и лошадей, а только козъ. Вообще надо сказать, что вопросъ о роли и значеніи Ц. требуетъ тщательныхъ изслѣдованій. Ср. Westwood, «Observations on the destruct. spec. of dipterous Insects

etc.» («Proceed. Zool. Soc. London», т. 18, 1850); Livingstone, «Die Tsetse-Fliege, die grosse Plage Süd-Afrikas» («Petermann's Mittheilungen»); Bigot, «Dipt. nouveaux ou peu connus» («Ann. Soc. Entomol. France», 6, т. 5, 1885); Foa, «Observations zur la mouche Tsetse» («Revue Sciences Natur. appliqu.», 42 годъ, 1895). М. Р.-К.

Цецень—ханскій аймакъ въ сѣверо-восточной Монголіи, нынѣ одна изъ четырехъ административныхъ областей Халхи (Монголія). Образованъ изъ земель, составлявшихъ владѣнія Ц.-хана, потомка котораго, Умухэя, цекинское правительство, послѣ подчиненія Халхи Китаю, въ 1688 г., утвердило въ правахъ ханскаго достоинства. Земли аймака на сѣверѣ граничатъ съ Россіей (Забайкальской областью), на востокѣ съ Маньчжуріей. Сѣв. часть аймака представляетъ горную страну, южная—по преимуществу—степную. Вся сѣверо-западная часть, и отчасти сѣверная, заполнена отрогами Гентая—горнаго узла, лежащаго на границѣ Россіи съ Монголіей, вершины котораго достигаютъ 5—6 тыс. фт. высоты. На склонахъ этихъ горъ, представляющихъ типичную тайгу, состоящую изъ лиственныхъ лѣсовъ (*Larix sibirica*) съ примѣсью сосны, кедра и сибирской пихты, въ долинахъ, имѣющихъ характеръ альпійскихъ луговъ, беретъ начало рядъ рѣкъ, текущихъ къ Сѣв. и Восточному океану: Ононь, Борца Херулюнь, Менза Тола, Хора-голь и др. Южнѣе Гентая лѣса исчезаютъ и только въ долинахъ встрѣчаются заросли тополя и ивы. Водораздѣлъ между Онономъ и Херулюномъ и вся страна отъ него на ЮВ представляетъ травяныя степи, постепенно переходящія въ пустыню. Долины рѣкъ, покрытыя богатой растительностью, издавна служили мѣстомъ кочевій, чему доказательствомъ служатъ многочисленные могильники, разбросанные повсюду и особенно въ горахъ Топо-ула. Въ долинѣ р. Херулюна находится ставка Ц.-хана, лежащая въ средней части аймака, по лѣвому берегу рѣки, гдѣ въ монастырѣ у ставки насчитывается до 1000 ламъ; на верхнемъ теченіи этой же рѣки находится Цзунъ-хурѣнь (см.). Замѣчательно городище Барсъ-хото, представляющее остатки города, построеннаго послѣднимъ государемъ монгольской династіи, Тогомъ Тэмуромъ. Здѣсь однажды въ три года собирается сеймъ монгольскихъ князей, называемый Барсъ-хотоскимъ. Въ вост. части того же хошуна на р. Херулюнь расположенъ древній монастырь Илагуксанъ-хутухты. Мѣстное населеніе живетъ исключительно скотоводствомъ. Мѣстамъ добывается горный хрусталь, вывозимый въ Китай; въ послѣднее время русскими были сдѣланы попытки добыванія золота. Торговля почти всецѣло находится въ рукахъ китайскихъ купцовъ; русскіе купцы изрѣдка пріѣзжаютъ закупать скотъ на наличныя деньги. Вдоль берега р. Херулюнь (см. Керуленъ) проходятъ многочисленныя дороги на Долонъ-нуръ и Калганъ; кромѣ того, аймакъ пересѣкаютъ караванныя пути, идущіе отъ Херулюна и Онона къ Долонъ-нуръ—одному изъ главныхъ центровъ торговли въ вост. Монголіи. Ср. Монголія и Халха. И. И.

Цецерликъ гольскій сеймъ или *Сайнъ-ноиновскій аймакъ* — одна изъ четырехъ администр. областей Халхи (Монголія), образованная изъ бывшихъ владѣній Сайнъ-ноина, второй сынъ котораго, Дань-цзинь лама, получилъ отъ Далай-ламы титулъ номунъ-хана, а отъ богдыхана — утверждение въ правахъ, предоставленныхъ другимъ тремъ ханамъ Халхи. Внукъ послѣдняго, Шамба, въ 1688 г. изъявилъ покорность Китаю. Его правнукъ Цэнгунъ-чжобъ, въ 1766 г., получилъ титулъ сайнъ-ноина и родъ его былъ сравненъ съ родами трехъ остальныхъ хановъ Халхи. Земли аймака раздѣляются горной областью Хангая на части сѣв. и южную. Къ первой относятся сѣв. склоны Хангая, вершины котораго (Богдо-хоиръ-хань и Отхонъ-тэнгри) покрыты вѣчными снѣгами, съ которыхъ берутъ начало правые притоки р. Селенги: рр. Чулуту, Задыйнъ-голь, Хоныйнъ-голь, Хора-голой и нѣкоторыя другія, протекающія въ узкихъ долинахъ между крутыми отрогами главной цѣпи Хангая, нѣрѣдко покрытыми въ нижнихъ зонахъ листовничнымъ лѣсомъ (*Larix sibirica*) съ примѣсью березы. Перевалы въ Хангаѣ лежатъ на высотѣ 2910 м. и 3136 м. надъ уровн. моря. Южнѣ лежащаго уже на южн. склонѣ Хангая монастыря хитъ Ламыйнъ-тегена (2280 м.) листовничные лѣса исчезаютъ, уступая мѣсто степной флорѣ, покрывающей южные склоны горъ, имѣющихъ характеръ каменистыхъ грядъ. На южн. склонѣ Хангая берутъ начало: на З аймака р. Цабханъ, на В р. Орхонъ и въ средней части рядъ рѣкъ, впадающихъ въ небольшое озеро, лежащая у подошвы гобійскаго Алтая (р. Байдарикъ—въ соленое оз. Цаганъ-нуръ, р. Нарынъ-голь—въ прѣсное оз. Чжир-галанту, р. Гуинъ-голь—въ соленое оз. Орокъ-нуръ, р. Тапа-голь—въ соленое оз. Буиръ-цаганъ-нуръ, р. Аргунъ-голь—въ прѣсное оз. Цигейнъ-нуръ) и наконецъ на В, на границѣ аймака, р. Онгійнъ-голь, впадающая въ большое соленое оз. Олонъ-норъ. Къ югу отъ этихъ озеръ простирается высокая цѣпь гобійскаго Алтая, представляющая почти совершенно обнаженные хребты, мѣстами достигающіе линіи вѣчнаго снѣга, въ ущельяхъ которыхъ ютится весьма небогатая травянистая растительность. На вершинахъ этихъ хребтовъ и на южныхъ склонахъ Хангая довольно часто встрѣчаются могильники, выложенные камнемъ. Хребты въ различныхъ частяхъ называются особо монголы одну часть называютъ Бага богдо, а другую Гехе-богдо. На Ю аймака еще лежитъ двѣ параллельныхъ цѣпи хребтовъ Нэмэгату и Ноинъ-богдо, а еще восточнѣ горная цѣпь Ванцзыкъ, окруженная пустыней. Аймакъ — одинъ изъ наиболѣе богатыхъ по своимъ естественнымъ условіямъ. Населеніе занимается исключительно скотоводствомъ. Позднѣе встрѣчалъ небольшія запашки пшеницы въ долинѣ р. Байдарикъ. Мѣстами (около станціи Ологой) встрѣчаются тайныя разработки золота въ горахъ. Главнѣйшій населенный пунктъ—г. Улсутаи. Черезъ аймакъ проходятъ почтовая дорога изъ Пекина на Улсутаи, Кобдо и Баргучъ и караванные пути изъ Урги на Уля-

сутаи, Кобдо и въ другіе торговые пункты страны. Ставка князя находится на истокахъ р. Шаренъ, впадающей въ р. Онгійнъ-голь. Сеймъ князей собирается на р. Ц. (одномъ изъ притоковъ р. Орхона). Ср. Монголія и Халха. И. П.

Цецерскій (E. Ciecierski) — пріоръ доминиканскаго ордена въ Вильнѣ въ концѣ XVIII ст., осужденный на каторжныя работы въ сибирскихъ рудникахъ. Его воспоминанія: «*Przegląd Ciecierskiego, zawierający jego i towarzyszyów jego przygody, doznane na Sybirze w latach 1797 do 1801*» (Львовъ, 1865) занимаютъ видное мѣсто среди сочиненій подобнаго рода.

Цецидомія (*Cecidomyia*)—родъ двукрылыхъ насѣкомыхъ (*Diptera*), принадлежащій къ семейству галлицъ (*Cecidomyiidae*), въ подотрядѣ длинноусыхъ (*Nematocera*). Какъ всѣ представители этого семейства—виды рода цецидоміи представляютъ мелкихъ, очень нѣжныхъ насѣкомыхъ; голова у нихъ маленькая съ короткимъ и толстымъ хоботкомъ и длинными четковидными усиками, которые у самцовъ длиннѣе, чѣмъ у самокъ; жилкованіе крыльевъ бѣдное: 3 продольныя жилки, изъ которыхъ 3-ья оканчивается у вершины крыла; самки снабжены яйцекладомъ. Сюда относится множество видовъ (болѣе 60 европейскихъ), число которыхъ постепенно увеличивается открытіемъ новыхъ за послѣднее время; большинство изъ нихъ летаетъ весной и производитъ галлы или наросты на растеніяхъ. Наиболѣе извѣстный представитель—*C. destructor* (см. Гессенская муха). *C. rosaria* темнобураго или мясокраснаго цвѣта съ сѣроватыми крыльями, съ 20—24 члениковыми усиками у самцовъ, равными по длинѣ тѣлу; длина 3—3½ мм.; встрѣчается въ большей части Европы и откладываетъ яйца въ верхушечныя почки различныхъ видовъ ивы, вслѣдствіе чего побѣги не развиваются и листья на нихъ остаются скученными вмѣстѣ и образуютъ розетки или такъ назыв. «ивовыя розы»; личинки живутъ внутри этихъ розетокъ и тутъ же окукливаются. Кромѣ этого вида на различныхъ ивахъ живетъ еще много другихъ видовъ Ц., встрѣчающихся въ большей части Европы: *C. salicis*—темнобураго или мясокраснаго цвѣта съ сѣрыми крыльями и пучкомъ бѣлыхъ волосъ надъ ртомъ, длиной 3—3½ мм., летаетъ ранней весной и откладываетъ яички на вѣтви *Salix purpurea* и другихъ ивъ; личинки питаются сердцевинной вѣтвей и вызываютъ образование характерныхъ вздутій, внутри которыхъ живутъ по нѣскольکو личинокъ; при появленіи этого вида въ большомъ количествѣ (Германія) прутья ивы становятся негодными въ техническомъ отношеніи и ихъ слѣдуетъ сжигать. Нѣсколько близкихъ видовъ образуютъ сходныя вздутія на ивахъ (*C. dubia*, Klugi, Karschii). Личинки *C. saliciperda* живутъ подъ корой и въ заболони ивъ, вслѣдствіе чего кора обваливается кусками; для истребленія смазываютъ пораженные мѣста клеемъ, къ которому выдуваются насѣкомыя прилипаютъ. *C. terminalis* вызываетъ образованіе галловъ на концахъ вѣтвей ивъ, *C. margin-*

pen torquens—закручиваніе краевъ листьевъ явь. Изъ Ц., живущихъ на другихъ растеніяхъ, отмѣтимъ: *C. piri*, личинки которой производятъ закручиваніе листьевъ грушъ, отчего послѣдніе сохнутъ; *C. brassicae*, личинки которой живутъ внутри стручковъ капусты, рапса и другихъ крестоцвѣтныхъ и высасываютъ ихъ сѣмена; *C. piscae*, личинки которой вызываютъ обламываніе молодыхъ побѣговъ ели, живя во вздутіяхъ у ихъ основанія; личинки *C. Kellneri* вызываютъ засыханіе почекъ листовицы; личинки *C. nigra* живутъ внутри завязи грушъ, отчего плоды не дозрѣваютъ и обламываются; личинки *C. segealis* живутъ подъ листовыми влагаллищами 2 и 3 стеблевого колѣна ржи и пшеницы и вызываютъ засыханіе верхней части стеблей.—Ср. Winnerts, «Beitrag zu einer Monographie d. Gallmücken» (въ «Linnaea entomolog.», т. 8, 1853); Rübsaamen, «Ueber Gallmücken-Larven, neue Gallmücken u. Gallen» (въ «Berlin. entomol. Zeitschr.», т. 36, 1891); его же, «Die Gallmücken d. Königlichen Museums für Naturk. in Berlin» (въ «Berlin. entom. Zeit.», 37 т., 1892); Kieffer, «Beobachtungen üb d. Larven der Cecidomyiden» (въ «Wien. Entom. Zeitschr.», XIV Jahrg., 1895).

М. Р.-К.

Цецилій (Стацій Caecilius) — римскій поэтъ (ум. въ 174 г. до Р. Хр.), родомъ изъ Галліи; былъ рабомъ. Получивъ свободу, поселился съ Эниемъ и Теренціемъ, которые отнеслись одобрительно къ его первымъ произведеніямъ. Написалъ около сорока комедій, въ которыхъ сильно сказывается вліяніе Менандра. Отъ пьесъ Ц. сохранилось небольшое число отрывковъ, собранныхъ въ 1564 г. Генри Этьеномъ и вошедшихъ въ изданіе Меттера: «Opera et fragmenta veterum poetarum latinorum» (1713) и въ изданіи Ribbeck'a «Scaenicae Romanorum poesis fragmenta» (3 изд., Лпц. 1898).

Цецилии (Caecilii)—дневнеримскій плебейскій родъ, значительную вѣтвь котораго составляли Метеллы (см.). Изъ другихъ представителей рода наиболѣе извѣстны: 1) *Квинтъ Ц.*, богатый римскій всадникъ, дядя Тита Помпонія Атика (друга Цицерона), крупнѣйшій ростовщикъ своего времени. Это былъ жесткій, неуживчивый человекъ, котораго ненавидѣли въ такой степени, что толпа не удержалась даже отъ оскорбленія его трупа. Не смотря на это, Атикъ умѣлъ съ нимъ ладить, и Ц. передъ смертью усыновилъ его, оставивъ ему 10 милл. сестерціевъ (ок. полумилліона р.). 2) *Гай Ц. Корнутъ*, народный трибунъ 61 г., приверженецъ сенатской партіи, преторъ 57 г., намѣстникъ Виеннія въ 56 г. Въ 57 г. онъ дѣятельно хлопоталъ о возвращеніи Цицерона изъ изгнанія. 3) *Маркъ Ц. Корнутъ*, приверженецъ Суллы, едва не погибшій въ 87 г. во время террора Маріанцевъ: онъ былъ спасенъ хитростью собственныхъ рабовъ, которые дали показаніе, что онъ убитъ. 4) *Маркъ Ц. Корнутъ*, городской преторъ 43 г., оставшійся въ этомъ году высшимъ представителемъ власти по смерти двухъ павшихъ въ сраженіи консуловъ Гирція и Пансы. Когда нѣсколько мѣсяцевъ спустя Октавій вступилъ

въ Римъ, Ц. окончилъ жизнь самоубійствомъ. 5) *Квинтъ Ц. Нигеръ*, сицилиецъ по происхожденію; былъ квесторомъ въ Сициліи при Верресѣ и принималъ участіе въ его вымогательствахъ. Когда Цицеронъ въ 70 г. вступилъ обвинителемъ противъ Верреса, Ц., по наущенію послѣдняго, потребовалъ, чтобы обвиненіе Верреса было предоставлено ему. Онъ хотѣлъ вырвать обвиненіе изъ рукъ Цицерона, чтобы затѣмъ умышленно проиграть затѣянный процессъ и затянуть дѣло до слѣдующаго (69) года, что для Верреса было весьма выгодно. Судъ выслушалъ рѣчи обоихъ претендентовъ на обвиненіе и рѣшилъ дѣло въ пользу Цицерона. Рѣчь Цицерона («Divinatio in Caecilium») дошла до нашего времени: она стоитъ на первомъ мѣстѣ въ сборникѣ Верринъ. 6) *Луцій Ц. Руфъ*, сводный братъ Публия Корнелія Суллы. Въ 64 г., будучи народнымъ трибуномъ, онъ провелъ законъ о смягченіи приговора, произнесеннаго надъ Суллою по обвиненію послѣдняго въ незаконномъ соисканіи должности (de ambitu) и снова открылъ ему доступъ къ должностямъ, но въ слѣдующемъ году былъ принужденъ взять этотъ законъ обратно. Въ борьбѣ государства съ заговоромъ Катилины онъ стоялъ на сторонѣ сената и Цицерона. Въ 57 г. онъ былъ городскимъ преторомъ и поддерживалъ предложеніе о возвращеніи Цицерона изъ изгнанія, при чемъ ему пришлось вступить въ борьбу съ Клодіемъ. Въ 49 г., во время междоусобной войны, онъ попалъ въ руки Цезаря, но былъ имъ помилованъ. Ц. жилъ еще при Августѣ.

Н. О.

Цецилия (Caecilia)—святая католической церкви, жила въ первой половинѣ III в. Родилась въ римской патриціанской семьѣ; въ ранней молодости тайно обращена была въ христіанство и дала обѣтъ дѣвственности. Родители желали выдать ее замужъ за язычника Валерія, но она обратила и его въ христіанство и склонила чтить ея обѣтъ. Около 230 г. Ц. потерпѣла мученическую смерть вмѣстѣ съ своимъ женихомъ и его братомъ Тибурціемъ. Легенда передаетъ, что св. Ц. была помѣщена въ огненно-раскаленную баню, но осталась невредимой; трижды палачъ безуспѣшно пытался ее обезглавить и лишь на третій день она скончалась отъ ранъ. Папа Пасхалій I въ 821 г. положилъ ея останки въ склепъ церкви св. Ц. въ Римѣ (гробница св. Ц. работы Стефано Мадерны: лежащая статуя святой). Память 22 ноября. Св. Ц. неоднократно изображалась великими мастерами: Рафаэлемъ—въ болонской пинакотекѣ (1513), Доменикино (Лувръ), Карло Дольчи (дрездонская галерея) и др. Она считается покровительницей духовной музыки. Палестрина основалъ въ Римѣ общество для развитія духовной музыки подъ названіемъ братство св. Ц. Папа Пій IX преобразовалъ общество въ академію и учредилъ орденъ отличія для членовъ этой академіи, подъ назв. ордена св. Ц. Въ Италіи до сихъ поръ дѣйствуютъ нѣсколько обществъ духовной музыки, подъ именемъ союзовъ святой Ц.

Цецилия — довольно крупное болото Киевской губ., Таращанскаго у., къ ЮЗ отъ

г. Тараша, въ верховьяхъ рч. Цециліи. Оно начинается около с. Журавлихи, идетъ мимо сс. Плоской и Ясеновки (гдѣ образуетъ озеро) до с. Острой Могилы. Дл. болота болѣе 20 в., шир. до 1 вер., дно трясиное (торфяное), только въ нѣкоторыхъ мѣстахъ доступное для пѣшеходовъ. Черезъ болото существуетъ только одна переправа между с. Ясеновкой и Плоской по насыпной плотинѣ длиною болѣе версты.

Цецилія (Caecilia)—родъ безногихъ амфибій (Gymnophiona s. Aroba), живущій въ сѣв. части Южной Америки и характеризующійся положеніемъ щупалецъ подѣ носовыми отверстиями и удлинненнымъ рыломъ. Какъ и всѣ червяки (см.), ведетъ подземный образъ жизни и названіе получилъ за свои маленькіе глаза. Длинной 65—70 см. и толщиной съ карандашъ. *C. lumbricoidea*, *V. rostrata* и др.

Цецина (Caecina)—имя двухъ римскихъ полководцевъ: 1) Авлъ Ц. Аленусъ, родомъ изъ Вицеціи (теперь Виченца). Въ 68 г., занимая должность квестора въ южной Испаніи, Ц. перешелъ на сторону имп. Гальбы и былъ назначенъ начальникомъ легіона, но вскорѣ, обвиненный въ растратѣ общественныхъ суммъ, отправился въ Германію къ Вителлію и склонилъ его къ возмущенію противъ Гальбы. Когда Вителлій былъ провозглашенъ императоромъ, Ц. получилъ командованіе надъ одной изъ двухъ армій, направленныхъ Вителліемъ съ Рейна въ Италию, гдѣ въ это время Гальба былъ низвергнутъ Отономъ. Вмѣстѣ съ Валентомъ Ц. одержалъ (69 г.) при Бедриакумѣ побѣду надъ войсками Отона. Когда кандидатомъ въ императоры выступилъ Веспасіанъ, Ц. былъ посланъ въ Верхнюю Италию противъ легіоновъ, признавшихъ Веспасіана. Предвидя побѣду Веспасіана, Ц. рѣшился перейти на его сторону, но былъ задержанъ и закованъ въ цѣпи своими солдатами. Послѣ побѣды легіоновъ Веспасіана Ц. былъ освобожденъ и посланъ къ Веспасіану съ вѣстью о побѣдѣ. Въ 79 г. Ц. былъ умерщвленъ, по приказанію Тита, вслѣдствіе обвиненія въ заговорѣ противъ Веспасіана, а по другой версии—по подозрѣнію въ интимной связи съ Вероникой, возлюбленной Тита. 2) Авлъ Ц. Северъ въ 6 г. по Р. Хр., будучи намѣстникомъ въ Мезіи, воевалъ съ паннонцами; въ 14—15 г., когда Германикъ воевалъ съ каттами, Ц. совершилъ набѣгъ на херусковъ и затѣмъ вернулся съ своими четырьмя легіонами на Рейнъ.

Цецора—деревня въ Румыніи, на прав. берегу Прута, близъ Яссы. Въ 1620 г. польскій гетманъ Жолкевскій, рассчитывая на помощь молдавскаго господаря Граціана, двинулся противъ турокъ только съ 8400 чел. Между тѣмъ Исандеръ-паша привелъ съ собою 10000 турецкихъ солдатъ и 25000 татаръ. Вспомогательное войско Граціана оказалось ничтожнымъ (всего 600 всадниковъ). Послѣ неудачнаго боя 20 сент., польскій военный совѣтъ, въ виду численнаго перевѣса враговъ, высказался за отступленіе. Нѣкоторые изъ польскихъ вождей, напр. Стефанъ Хмѣлецкій, бѣжали изъ лагеря, что усилило панику въ войскѣ Жолкевскаго. У гетмана осталось

всего только 4300 человекъ. Съ этимъ ничтожнымъ отрядомъ онъ началъ геройское отступленіе, взбираясь на горы, спускаясь въ долины, переправляясь черезъ рѣчки и безустанно сражаясь съ врагами. Онъ былъ уже недалеко отъ польской границы, въ нѣсколькихъ верстахъ отъ Могилева на Днѣстрѣ, когда, 6 октября, по какому-то поводу, произошло въ польскомъ лагерѣ сильное замѣшательство. Этимъ воспользовались турки, ударили на польскій лагерь, многихъ убили и многихъ взяли въ плѣнъ; Жолкевскій палъ геройской смерью. Спустя нѣсколько лѣтъ, на мѣстѣ битвы въ память Жолкевскаго поставленъ былъ памятникъ—четырёхгранная колонна, которая просуществовала до второй половины XIX в. См. М. Baliński, «Zgon Żołkiewskiego w cecorskiej wyprawie i pomnik jego w Bessarabji» («Studja historyczne», Вильна, 1856).

Цециницъ (Гергардъ Zezschwitz)—лютеранскій богословъ (1825—86), профессоръ богословія въ Лейпцигѣ, Гиссенѣ и Эрлангенѣ. Главные труды Ц.: «Zur Apologie des Christentums» (Лпц., 1866); «Die Katechismen der Waldenser und Böhmisches Brüder» (Эрл., 1863); «System d. christlich-kirchlichen Katechetik» (Лпц., 1863—74); «Vom römischen Kaisertum deutscher Nation» (1877); «Das mittelalterliche Drama vom Ende d. römischen Kaisertums etc.» (1878); «System der praktischen Theologie» (1876—78) «Lehrb. der Pädagogik» (1882); «Die Christenlehre im Zusammenhang» (1883—86); «Einleitung in die praktische Theologie» (въ «Handb. d. theolog. Wissenschaften» 1883).

Цецше (Карль-Эдуардъ Zetzsche)—физикъ и математикъ (1830—99). Съ 1856 г. служилъ по телеграфному вѣдомству въ Австріи, въ 1876 г. профессоръ телеграфіи въ дрезденскомъ политехникумѣ; съ 1880 г. состоялъ главнымъ инженеромъ при герм. имперск. телеграфн. управленіи въ Берлинѣ и профессоромъ почтово-телеграфной школы. Главные труды Ц. принадлежатъ къ области телеграфіи, таковы: «Die Kopiertelegraphen, Typendrucktelegraphen und die Doppeltelegraphie» (1865); «Die elektrischen Telegraphen in ihren gegenwärtigen Einrichtung und Bedeutung» (1869); «Katechismus der elektr. Telegraphie» (6-е изд., 1883); «Abriss der Gesch. der elektr. Telegraphie» (1879); «Die Entwicklung der automatischen Telegraphie» (1875); «Handbuch der elektrischen Telegraphie» (совмѣстно съ Фрелихомъ, Геенебергомъ и Кольфюрстомъ, 1877—95). Въ 1880—86 гг. Ц. редактировалъ журналъ «Elektrotechnische Zeitschrift». Кроме того, Ц. составилъ учебники по геометріи и тригонометріи.

Цешау (Генрихъ-Антонъ Zeschau)—саксонскій политическій дѣятель (1789—1870). Въ 1829 г. назначенъ посланникомъ при союзномъ сеймѣ. Съ 1831 по 1848 г. былъ министромъ финансовъ; въ 1833 г. подписалъ въ Берлинѣ договоръ о присоединеніи Саксоніи къ германскому таможенному союзу. Въ 1835 г. временно управлялъ министерствомъ иностр. дѣлъ. Еще за нѣсколько лѣтъ до рево-

люции 1848 г. Ц. стоялъ за уступки либеральной партіи, но это не было известно въ широкихъ кругахъ, и онъ считался даже душою реакціоннаго министерства Кённеритца. Паденіе послѣдняго въ мартѣ 1848 г. вызвало отставку Ц. Съ 1851 по 1869 г. онъ былъ министромъ королевскаго двора. Написалъ: «Das Wirken der Staatsregierung und Stände des Königreichs Sachsen» (Лпц., 1834). См. Witzleben, «H. A. von Z.» (Лпц., 1874).

Цешевскій (Карль Cieszewski, 1833—1867)—польскій писатель и публицистъ, журналистъ во Львовѣ. Главныя его произведенія: повѣсти «Sierotki hetmańskie, obrazek historyczny z XVII w.», «Obrazy i szkice», «Talizman», «Pozory», комедіи — «Zerwany most», «Piekielni meki», «Poras w Zółkwi» (1867) и брошюра «Kilka uwag o lwowskim teatrze».

Цешковскій (Криспінъ Cieszkowski, ум. 1792 г.)—ксендзъ и польскій писатель, былъ каноникомъ во Львовѣ и епископомъ ниссенскимъ in partibus infidelium. Онъ издалъ «Orega latina avunculi sui» (1747), къ которымъ приложилъ свое разсужденіе о судьбахъ латинской поэзіи въ Польшѣ: «De fato poëscos latinae apud Polonos».

Цешковскій (Henryk Cieszkowski, 1808—73)—польскій писатель, воспитанникъ кременецкаго лица, сохранившій въ стилѣ своихъ произведеній много особенностей ложно-классическаго характера. Наибольшую извѣстностью пользовались его повѣсти: «Swiat i dusza» (Варшава, 1852) и «Postępowi» (тамъ же, 1855) и сборникъ стихотвореній: «Wiasek sierniowy» (тамъ же, 1854).

Цезъ (Андрей Богдановичъ [Юганъ-Генрихъ], 1781—1842)—врачъ-писатель; окончилъ курсъ въ сиб. медико-хирургической академіи въ 1805 г. Въ 1808 г. получилъ въ дерптскомъ унив. степень доктора медицины и назначенъ врачомъ при Олсуфьевскихъ минеральныхъ водахъ Тверской губ.; затѣмъ состоялъ въ званіи дивизионнаго доктора при батальонѣ вел. кн. Екатерины Павловны (1812—1815), главнымъ докторомъ кавказскихъ минеральныхъ водъ (1815—1821) и при штабѣ жандармовъ съ 1827 г.; въ 1842 г. вышелъ въ отставку. Напечаталъ: «De aqua Wissokoensi» (диссертация, Дерптъ, 1808); «Mineralwasser im Kaschinschen Kreise des Gouvernements Twer» («Jahrbuch für Chemie und Pharmacie», Giese и Grindel'я, 1809, т. I); «Описание Высокаго цѣлительнаго источника» (М., 1821); «Описание Кавказскихъ цѣлительныхъ водъ» (СПб., 1817). Ср. «Рус. Инв.», 1843, №12.

Цей-хохъ — высокая гора, покрытая снѣгомъ и возвышающаяся съ сѣв. стороны ущелья рч. Цей (см. Цейскій ледникъ).

Цзабханъ—рѣка въ сѣв.-зап. Монголіи, берущая начало на южн. склонѣ Хангая, подъ именемъ Буэнту впадающая сначала въ оз. Айрикъ-нуръ, а затѣмъ въ оз. Киргизъ-нуръ; нижнее ея теченіе (служащее границей между Цзасаку-ханскимъ аймакомъ и кочевьями Танну-урианхаевъ) замѣчательно тѣмъ, что русло измѣняетъ свое теченіе ежедневно съ извѣстной закономѣрностью. И. П.

Цза-донъ — группа острововъ близъ западнаго берега Корейскаго полуострова, при-

близительно подъ 125°40' в. д. и 37°40' с. ш. Состоитъ изъ двухъ большихъ острововъ: Та-іонъ-пхіонъ-до и Со-іонъ-пхіонъ-до и множества мелкихъ. Море къ сѣверу отъ группы мало изслѣдовано и образуетъ множество мелкихъ банокъ. Л. Б.

Цзанъ-анъ-са—самый знаменитый въ Корей буддійскій монастырь, расположенный въ Алмазныхъ горахъ. Основаніе его приурочиваютъ къ эпохѣ введенія здѣсь буддизма, т. е. къ концу или срединѣ IV в. христіанской эры. Хранящееся въ храмѣ вышитое на шелку изображеніе Будды сдѣлано 14 вѣковъ тому назадъ. Монастырь посѣщаютъ многіе туземные путешественники и паломники. Л. Б.

Цзанъ-хао — островъ близъ западнаго берега Кореи, къ С. отъ залива Прайсь. Не смотря на то, что островъ образуетъ двѣ горныя вершины, онъ долгое время наносился какъ берегъ полуострова. Около Цзанъ-хао расположенъ островъ Roche Percée, замѣчательный своею огромной пещерой надъ уровнемъ моря. Л. Б.

Цзанъ-чжинъ (Чанъ-чжинъ, Чшанъ-чжинъ)—городъ въ Корей, въ провинціи Хамъ-гюнь-до (южной), близъ рѣки того же названія, въ гористой мѣстности. Узелъ путей, идущихъ съ восточнаго побережья Кореи къ С и къ китайской границѣ. Въ 1895 г. городъ состоялъ всего изъ 200 домовъ. Л. Б.

Цзанъ-чжинъ-ганъ — рѣка сѣверной части Корейскаго полуострова; беретъ начало въ Главномъ Корейскомъ хребтѣ, и пробѣжавъ съ Ю на С болѣе 180 верстъ, впадаетъ въ Ялу-цзянь съ лѣвой стороны. Долина рѣки очень узка, камениста, рѣка быстра и въ періодъ дождей непроходима. Нижнее теченіе рѣки называется на нѣкоторыхъ картахъ Хунъ-дунъ-ганомъ. Л. Б.

Цзасаку—ханскій аймакъ въ сѣв.-зап. Монголіи, одна изъ четырехъ административныхъ областей Халхи, образованная изъ бывшихъ земель Ц.-хана, который въ 1688 г. окончательно подпалъ подъ власть Китая. Крайняя сѣв.-вост. часть аймака занята отрогами Хангая, съ котораго къ В течетъ р. Эдеръ, одинъ изъ истоковъ р. Селенги. Верховья его населены шобинарами Илгысэнь-гегена. Къ З отъ этихъ горъ лежитъ бассейнъ оз. Киргизъ-нуръ, куда направляютъ свои воды рр. Цзабханъ, Кунгей и затѣмъ р. Мо-хоръ Кунгей, впадающая съ З въ оз. Карануръ, протекающая по солонцеватымъ степямъ, переходящимъ мѣстами въ пустыню. Южная часть аймака отграничена тремя параллельными цѣпами горъ гобійскаго Алтая, простирающимися отъ WNW къ ESE. Перевалы и склоны горъ почти лишены растительности. Переваль Олѣнь-даба, пересѣченный Потанинымъ, въ главной цѣпи гобійскаго Алтая, сложенъ изъ древнихъ изверженныхъ породъ (2820 м. надъ ур. моря); къ югу до южныхъ границъ хошуна простирается каменистая гоби, лишенная всякой растительности и только кое-гдѣ пересѣкаемая холмами песковъ. Аймакъ—одинъ изъ бѣднѣйшихъ; онъ мало населенъ и бѣденъ скотомъ. Черезъ аймакъ проходятъ караванныя пути въ Ки-

тайскій Туркестанъ, Джунгарію (Баркуль), Кобдосскій округъ и Улясутай. Сеймъ мѣстныхъ князей собирается у оз. Биндурья. Ср. Монголія и Халха. *И. П.*

Цзасакту-хань—почетный титулъ монгольскаго правителя западной части Халхи.

Цзасакъ-лама—завѣдуетъ монастырскими рабочими, ревизуетъ монастырское имущество и т. п.

Цзи-ань-фу—гор. въ провинціи Цзянь-си, въ Собственномъ Китаѣ, на р. Гань, которая близъ Ц. имѣетъ рядъ пороговъ, прекращающихъ судоходство.

Цзи-лунь или *Килунь*—городъ и коммерческій портъ на сѣв. оконечности о-ва Формозы, въ 50—60 км. къ В отъ г. Тамь-суя; считается портомъ послѣдняго. Ц.-лунь—первое поселеніе японцевъ на Формозѣ, прибывшихъ сюда почти одновременно съ китайцами и вытѣсненными голландцевъ и испанцевъ (укрѣпленія послѣднихъ и до сихъ поръ встрѣчаются въ окрестностяхъ порта). Принадлежа до 1894 г. Китаю, Ц.-лунь числился открытымъ для иностранной торговли портомъ. Онъ соединенъ съ главнымъ городомъ острова желѣзной дорогой, съ близъ лежащими каменноугольными копями—каналомъ. Въ окрестностяхъ богатыя залежи сѣры и нефтяные источники. Жит. въ городѣ, вмѣстѣ съ Тамь-суемъ, въ 1890 г. 30000. Торг. обороты 785 тыс. долл. Главные предметы вывоза: мѣстный чай, каменный уголь, сѣра, камфора и сахаръ. *Л. Б.*

Цзи-нань-фу—главный городъ провинціи Шань-дунъ въ Китаѣ, въ плодородной равнинѣ, образованной намывами Желтой рѣки (Хуань-хэ), отъ которой онъ находится въ разстояніи 7 вер. Городъ окруженъ стѣною въ 12 вер. и защищенъ укрѣпленіями, воздвигнутыми въ 1860-хъ гг. противъ тайпинговъ. Одинъ изъ наиболѣе чистыхъ и привлекательныхъ городовъ Китая. Жителей въ 1900 г. 270 т.; довольно значительная часть ихъ—магометане. Нѣсколько христіанскихъ общинъ. Окрестности города составляютъ шелководный округъ, въ которомъ коконы получаютъ отъ дубоваго шелкопряда. *Л. Б.*

Цзинь-намъ-пхо (Чинампо)—открытый въ октябрѣ 1897 г. для иностранной торговли пунктъ въ Корей, лежащій въ глубинѣ широкаго устья р. Тѣ-донъ-гань, въ 75 вер. отъ важнѣйшаго торговаго центра сѣв.-зап. Кореи—провинціального г. Пхюнь-яна. Бухта Ц. окружена невысокими холмами берега и гористыми островами и защищена отъ вѣтровъ съ В, С и СЗ; берега бухты заливаются во время прилива, болотисты и неудобны для поселенія. Иностраннй селтлементъ занимаетъ площадь въ 1200000 кв. метр. Ц. служить отпускнымъ портомъ провинцій Пхюнь-ань-до и Хоанъ-хѣ-до. Во время японско-китайской войны здѣсь были произведены высадки японской арміи, шедшей къ Пхюнь-яну, и устроена база для снабженія войскъ провіантомъ, перевозившимся въ Пхюнь-янь по временной желѣзной дорогѣ. Часть земель въ портѣ, съ довольно большимъ лѣсомъ, куплена русскими въ 1897 г. Японское консульство съ 1893 г. *Л. Б.*

Цзинь-чжоу-тинъ—китайскій городъ на полуо-вѣ Ляо-дунѣ; станція Китайской Восточной жел. дор. Расположенъ на зап. берегу перешейка, соединяющаго Ляо-дунъ съ Гуань-дуньскимъ полу-вомъ. Прежде служилъ центромъ военнаго управленія Ляо-дуна; въ апр. 1898 г., вмѣстѣ съ южн. частью Ляо-дуна и прилежащими островами былъ уступленъ Россіи, при чемъ для Ц.-чжоу было выговорено сохраненіе автономнаго управленія. Недружелюбное отношеніе властей города къ русскимъ и особенно событія 1900 г. вынудили Россію уничтожить эту автономию; въ настоящее время городъ Ц. числится въ составѣ Квантунской области. *Л. Б.*

Цзинь-чжоу-фу—городъ въ Шань-цзянской провинціи Маньчжуріи, на лѣвомъ берегу р. Сяо-линъ-хэ, верстахъ въ 35 отъ впаденія ея въ Ляо-дунскій заливъ, на большой дорогѣ изъ Пекина въ Мукденъ. Черезъ Ц. проходитъ желѣзная дорога отъ Шань-хайгуаня въ Инь-коу. Городъ окруженъ каменной стѣной и ведетъ оживленную торговлю. Нѣсколько христіанскихъ миссій. Въ 1900 г. городъ былъ занятъ русскими, но въ настоящее время вновь переданъ Китаю.

Цзугару—проливъ, отдѣляющій японскіе острова Нипонъ и Иesso, въ Россіи болѣе извѣстенъ подъ именемъ Сангарскаго пролива (см.).

Цзю-цзянь-фу (зап.-евр. Kiu-Kiang)—городъ въ китайской провинціи Цзянь-си, на правомъ берегу р. Янь-цзы-цзяна, у сліянія этой рѣки съ протокомъ, соединяющимъ ее съ оз. По-янь-ху, въ 225 вер. отъ Хань-коу и въ 675 вер. отъ устья Янь-цзы-цзяна. До тайпинскаго возстанія это былъ богатый городъ, но въ 1853 г. онъ подвергся нападенію бунтовщиковъ и былъ разрушенъ до основанія. Благосостояніе Ц.-цзяна стало возстановляться лишь со времени открытія его для иностранной торговли по Тяньцзиньскому трактату 1858 г. Жителей до 55 тыс. Городъ окруженъ стѣною въ 7½ вер. въ окружности; часть обнесеннаго пространства остается еще не заселенною. Иностранное поселеніе (settlement) расположено къ З отъ китайскаго города, вдоль рѣки; здѣсь устроена набережная, усаженная деревьями. Въ 1891 г. въ Ц.-цзянѣ проживало 100 иностранцевъ, въ томъ числѣ двое русскихъ представителей ханькоускихъ торговыхъ домовъ. Главные предметы вывоза: чай (байховые—черный и зеленый, и кирпичный), писчая бумага (свыше чѣмъ на 1¼ милл. руб.), фарфоровая и фаянсовая издѣлія, пеньковая ткань двухъ сортовъ, извѣстная въ торговлѣ подъ названіемъ «grass-cloth», табакъ. Чайная торговля за послѣднее время сократилась; причина—значительное уменьшеніе спроса на китайскій чай на лондонскомъ рынкѣ, вызванное конкуренціей индійскихъ, главнымъ образомъ цейлонскихъ чаевъ. Сокращеніе спроса отразилось на Ц.-цзян'ской чайной торговлѣ даже рѣзче, чѣмъ на ханькоуской, такъ какъ въ Ц.-цзянѣ не существуетъ самостоятельнаго рынка для байховыхъ черныхъ чаевъ; послѣдніе, за рѣдкими исключеніями, не вывозятся отсюда прямо на иностранные рынки, а доставля-

ются для продажи въ Хань-коу или Шанхай, преимущественно въ первый портъ. Ц.-цзянь имѣетъ свою специальность—зеленый чай, вывозъ коего по годамъ, хотя и колеблется довольно сильно (въ 1881 г. 220 тыс. пд., въ 1891 г. 127 тыс., пд.), но въ общемъ не сокращается. Увеличеніе заказовъ на кирпичный чай изъ Россіи побудило ханькоу'скіе русскіе торговые дома открыть свои отдѣленія и въ Ц.-цзянь, гдѣ въ настоящее время работаютъ двѣ фабрики кирпичнаго чая, съ 4-мя паровыми прессами, и одна плиточнаго чая, также съ 4-мя гидравлическими прессами; эти фабрики изготовляютъ ежегодно до 200 тыс. пд. кирпичнаго и до 20 тыс. пд. плиточнаго чая. У нашихъ чайныхъ торговцевъ городъ этотъ часто упоминается подъ именемъ Кюкиань. *Г. Е. Грумъ-Гржимайло.*

Цзянь-пинь-фу—главный городъ китайской провинціи Цзянь-су, болѣе извѣстный у европейцевъ подъ народнымъ наименованіемъ этого города въ Минскую эпоху—*Нань-кинъ* (у русскихъ Нанкинъ), что означаетъ «южная столица»; столицей городъ бывалъ неоднократно. Нынѣшнее наименованіе города сравнительно поздняго происхожденія: въ болѣе раннія эпохи онъ назывался Цзянь-фъ и Цзянь-кань. Во время тайпинскаго возстанія онъ былъ главнѣйшимъ оплотомъ возставшихъ и былъ взятъ лишь послѣ 7-лѣтней осады, въ іюль 1864 г. До ста тысячъ человекъ было умерщвлено при этомъ въ теченіе 3 дней. Отъ множества гнившихъ труповъ развилась чума. Весь городъ былъ преданъ разрушенію; тысячи дворцовъ, кумирень и общественныхъ зданій были разрушены до основанія; даже «пурпуровый городъ», съ дворцомъ императоровъ Минской династіи, даже знаменитая фарфоровая башня не были пощажены, и нынѣ тамъ, гдѣ возвышались нѣкогда эти постройки, разстилаются пустыри, съ кучами мусора, болотами и невзрачною кустарною порослью по краямъ. До сихъ поръ городъ не успѣлъ еще оправиться и представляетъ собою заключенный въ стѣнахъ огромный пустырь, только кое-гдѣ застроенный жалкими лачугами, теряющимися среди рисовыхъ и пшеничныхъ полей. О прежнемъ его величій свидѣлствуютъ теперь лишь его стѣны, противъ которыхъ оказался безсильнымъ даже правильный огонь европейскихъ орудій; онѣ охватываютъ окружность въ 34 км.; высота ихъ—отъ 15 до 30 м., толщина—отъ 8 до 14; сооруженіе ихъ потребовало около 7 милл. куб. м. каменныхъ работъ и 30 милл. куб. м. земляныхъ работъ—въ 6 разъ больше, чѣмъ сооруженіе величайшей изъ египетскихъ пирамидъ. Послѣ разгрома 1864 г., по распоряженію пекинскаго правительства, въ Нанкинъ переселены были жители изъ другихъ провинцій Китая. Сдѣланы были не особенно удачныя попытки воскресить нѣкогда знаменитыя отрасли мѣстной промышленности: шелководство, выдѣлку хлопчатобумажной ткани, извѣстной подъ названіемъ нанки, и производство фарфора. По китайскимъ даннымъ, въ Ц. насчитывается теперь до 250 тыс. жит.; эта цифра, однако, по расчетамъ нѣм. путешественника Гессе Вартега, посѣтившаго Нан-

кинъ въ 1889 г., преувеличена: въ немногочисленныхъ его улицахъ не можетъ помѣститься болѣе 100 тыс. жителей. Всѣ они ютятся въ жалкихъ лачугахъ, по большей части построенныхъ изъ обломковъ прежняго города. По торговлѣ и промышленности нынѣшній Нанкинъ—лишь слабая тѣнь прежняго, уступая даже такимъ городамъ, какъ У-ху и Чжэнь-цзянь, не говоря уже о Шанхаѣ. Ц.-пинь-фу служитъ резиденціей генералъ-губернатора трехъ провинцій—Цзянь-су, Ань-хой и Цзянь-си. Для иностранной торговли онъ открытъ въ 1899 г.; тогда же учреждена здѣсь и морская таможня. Въ городѣ проживаетъ нѣсколько христіанскихъ миссіонеровъ и другихъ европейцевъ. Достопримѣчательностью его служитъ усыпальница императоровъ Минской династіи, расположенная къ В отъ города, съ которымъ ее соединяетъ аллея изъ каменныхъ изваяній слоновъ, верблюдовъ, лошадей и другихъ животныхъ. Изваянія эти высѣчены изъ цѣльнаго камня и имѣютъ до 4 метровъ въ вышину.

Г. Е. Грумъ-Гржимайло.

Въ 1842 г. въ Нанкинѣ былъ заключенъ первый трактатъ между Китаемъ и Англіей, по которому было открыто для европейской торговли пять китайскихъ портовъ. Обороты города по торговлѣ съ иностранцами въ 1900 г. составили 3868595 лановъ. Консульства англійское, австро-венгерское и японское; нѣсколько католическихъ и протестантскихъ общинъ.

Л. Б.

Цзянь-си (на зап.-европ. яз. Kiang-si)—провинція Китая, лежащая къ Ю отъ провинціи Ань-хой и къ З отъ пров. Фу-цзянь. Площадь ея 3300 кв. географ. милъ; жит. 25 милл. Поверхность Ц.-си весьма пресѣченная. Горы, покрывающія ее, принадлежатъ къ отрогамъ Нань-шаня, отдѣляющаго область нижняго Янь-цзы-цзяна отъ бассейновъ рѣкъ, изливающихся въ Южно-Китайское море. Эти отроги, особенно высокіе въ южной и вост. частяхъ провинціи, даютъ начало многимъ рѣкамъ и рѣчкамъ, текущимъ то въ узкихъ ущельяхъ, то въ широкихъ долинахъ, достигающихъ 20 и болѣе верстъ ширины; изъ нихъ самой значительной и въ то же время судоходной является р. Гань, которая, какъ и всѣ другія рѣки Ц.-си, изливается въ оз. По-ань-ху, соединяющееся широкой протокой съ р. Янь-цзы-цзянь. Юго-зап. берегъ этого озера очень низокъ, затопляется во время половодья р. Гань и, благодаря болотамъ, мало доступенъ. Большинство горъ въ верховьяхъ рѣкъ Гань и У-ань-шуй покрыты лѣсомъ: въ верхнихъ горизонтахъ хвойнымъ и дубовымъ, въ низшихъ—исключительно лиственнымъ, состоящимъ изъ высокоствольныхъ *Stillingia sebifera* (сальное дерево), *Elaeococca cordata* (лаковое дерево), *Draecopna ferrea* (желѣзное), *Cinnamomum camphora* (камфарное), *Ligustrum lucidum* (восковое), *Musa chinensis* (бананъ) и другихъ цѣнныхъ древесныхъ и кустарныхъ породъ субтропической флоры. Ц.-си, благодаря плодородію почвы не только въ долинахъ, но и на горныхъ склонахъ, отличается необыкновенною производительностью. Для орошенія полей

здѣсь употребляются огромныя бамбуковыя колеса, поднимающія воду изъ ближайшихъ рѣкъ на значительную высоту. Воздѣлываютъ пшеницу, рисъ, хлопокъ, сахарный тростникъ, перецъ, индиго, въ особенности же чай, который составляетъ главнѣйшую статью отпуска нѣсколькихъ городовъ; лучшими чаями славится мѣстность Ху-коу въ области Цю-цзянь (см.). Ц.-си—центръ обширнаго производства хлопчато-бумажныхъ тканей и въ особенности фарфоровыхъ издѣлій. Менѣе развиты производства пеньковыхъ издѣлій, писчебумажное, лака, свѣчное и др., а также культура, ради промышленныхъ цѣлей, плодовыхъ деревьевъ (померанцовыя плантаціи въ Линь-цзянь-фу) и лѣкарственныхъ растений (Гань-чжоу—обширный центръ торговли лѣкарственными растениями, главнымъ образомъ, дикорастущими). Въ минеральномъ отношеніи провинціи очень богата, но добыча ископаемыхъ ведется на самыхъ примитивныхъ началахъ. Добываютъ золото, серебро, мѣдь, яписъ лазурь, олово, свинецъ, желѣзо, квасцы, горный хрусталь. Пути сообщенія, весьма цѣлесообразно проведенные, значительно облегчаютъ населенію его торговую дѣятельность; главная сухопутная дорога, равно какъ и судоходная р. Гань, пересекаютъ среднюю часть провинціи съ Ю на С, а къ нимъ съ З и В подходятъ второстепенные пути, соединяя ббльшую часть провинціи съ оз. Поань-ху, сообщающимся въ свою очередь посредствомъ протока съ р. Янь-цзы-цзянь. Изъ городовъ важнѣйшіе: Нань-чань-фу—административный центръ провинціи; Жао-чжоу-фу—на вост. берегу оз. Поань-ху, главный складочный пунктъ для вывозимыхъ изъ Ц.-си фарфоровыхъ издѣлій; Цю-цзянь-фу, Цзянь-чань-фу и Цзи-ань-фу—крупные центры чайнаго производства.

Г. Е. Грумъ-Гржимайло.

Цзянь-су (зап.-евр. Kiang-su)—приморская провинція Китая, лежащая къ Ю отъ Шань-дунскаго полуострова и занимающая сравнительно узкую полосу земли вдоль побережья Желтаго моря. Ок. 1800 кв. геогр. миль, жит. 21 милл. Поверхность Ц.-су имѣетъ почти повсемѣстно равнинный характеръ, который нарушается невысокими грядами горъ лишь вдоль ея зап. границы (кряжъ Бошань, отроги хр. Чжоу-цзя-шань). Она обильно орошена множествомъ рѣкъ, озеръ и каналовъ, способствующихъ значительнымъ урожаямъ земледѣльческихъ продуктовъ, но вмѣстѣ съ тѣмъ вызывающихъ образованіе стоячихъ водъ и непроходимыхъ болотъ. Императорскій каналъ, пересекающій провинцію во всю ея длину, многоводная р. Янь-цзы-цзянь (Голубая), протекающая съ З на В, а равно многія второстепенныя рѣки и озера (Гай-ху, Баоинь-ху, Ху-цзинь-ху, Хунь-цзѣ-ху и др.), составляютъ весьма густую сѣть водяныхъ сообщеній, которыми населеніе и пользуется въ весьма широкихъ размѣрахъ. Берега провинціи малодоступны для океанскихъ пароходовъ, но многочисленныя китайскія джонки пристають къ нимъ свободно, производя весьма оживленную каботажную торговлю. Главнѣйшія произведенія Ц.-су — пшеница, рисъ, хлопокъ, чай, шелкъ; изъ минераль-

ныхъ богатствъ—желѣзо и мѣдь. Особенно славится провинція своими мануфактурными издѣліями (шелковыми и хлопчатобумажными), а также предметами роскоши, выдѣлываемыми изъ слоновой кости, дерева, стекла, металловъ, бумаги и отличающимися тонкостью отдѣлки и высокой художественностью. Нѣкоторые города этой провинціи, напр. Су-чжоу-фу, пользуются также извѣстностью какъ центры производства картинъ. Вообще населеніе Цзянь-су, по замѣчанію самихъ китайцевъ, отличается смѣтливостью и способностью къ умственному труду; значительный процентъ китайскихъ ученыхъ выпадаетъ на долю ея уроженцевъ. Изъ городовъ важнѣйшіе: Цзянь-нинь-фу, Су-чжоу-фу, Сунь-цзянь-фу, Шань-хай, Чжэнь-цзянь, Хуай-ань-фу (значительный торговый центръ, расположенный при соединеніи Императорскаго канала съ бассейномъ оз. Хунь-цзѣ-ху и служащій складочнымъ пунктомъ для товаровъ, направляющихся по этимъ воднымъ путямъ) и Янь-чжоу-фу.

Г. Е. Грумъ-Гржимайло.

Цзяо-чжоу или *Kiao-chau* (Kiautschou)—гор. въ Шаньдунской провинціи Китая, въ 50 км. отъ берега Ц.-чжоуской бухты. Городъ вмѣстѣ съ бухтой былъ занятъ Германіей 14 нояб. 1897 года, какъ компенсація за убійство двухъ германскихъ миссіонеровъ. Отъ названія города вся колонія германцевъ получила имя «Ц.-чжоуской области» (см.).

Цзяо-чжоуская бухта — значительный заливъ на восточномъ побережьи Шаньдунскаго полуострова, къ С. отъ 36° с. ш. Бухта мелководна, представляетъ прекрасную якорную стоянку для мелкихъ лодокъ и судовъ и является лучшимъ портомъ всего сѣверо-восточнаго побережья къ сѣверу отъ Шанхая. Послѣднее обстоятельство обратило вниманіе Германіи, которая заняла бухту и прилежащія къ ней окрестности подъ предлогомъ компенсаціи за убійство миссіонеровъ, а затѣмъ оставила ее себѣ въ аренду на 99 лѣтъ, образовавъ Ц.-чжоускую область. Въ настоящее время германское правительство устроило въ Ц.-чжоуской бухтѣ военный и коммерческій портъ, затративъ и ассигновавъ на оборудованіе его солидныя суммы. См. Ц.-чжоуская область.

Л. В.

Цзяо-чжоуская область. — Договоръ о передачѣ Китаемъ бухты Ц.-чжоу и ея окрестностей въ арендное пользованіе Германіи на 99 лѣтъ подписанъ 22-го февраля (6 марта) 1898 г. Одна изъ статей договора гласитъ: «Во избѣжаніе недоразумѣній, китайское правительство въ продолженіе срока аренды не будетъ пользоваться верховными правами на арендуемой Германіей территоріи, предоставляя пользованіе сими правами самой Германіи». Договоромъ между Китаемъ и Германіей, послѣдней предоставлены мѣстности: полуостровъ, ограниченный съ СВ линіей, идущей отъ угла острова Potato къ заливу Лао-шань, полуостровъ, ограниченный линіей отъ самаго юго-западнаго пункта залива до острова Чи-по-сань и къ острову Толо-сань; острова Potato и Чи-по-сань; всѣ острова; лежащіе передъ бухтой, необходимыя для защиты ея съ моря, какъ напр. То-

ло-санъ и Чжа-лян-дао, и вся водная поверхность бухты при наибольшем высоком уровне воды. Кроме того вдоль берега всей бухты образуется нейтральная полоса или зона, шириною в 50 км. Одновременно с уступкой Ц.-чжоуской области Германия получила исключительное право на сооружение железных дорог в Шань-дунъ, къ постройкамъ которыхъ было приступлено вскорѣ послѣ занятія области. 15 апрѣля того же года императорскимъ указомъ Ц.-чжоуская область была причислена къ составу германскихъ колоніальныхъ владѣній (Schutzgebiete). Управление Ц.-чжоу подвѣдомственно имперскому морскому вѣдомству. Во главѣ мѣстнаго военнаго и гражданскаго управления области стоитъ морской офицеръ, въ званіи губернатора; при немъ гражданскій комиссаріатъ, судъ, строительное управление сухопутныхъ и водяныхъ сооружений и портовое управление. Въ 1898 г. на область было ассигновано 5 милл. марокъ, а съ 1899 г. испрошенъ кредитъ въ 8500 тыс. марокъ, въ томъ числѣ на портовые сооружения, постройки на сушѣ и морскіе опознавательные знаки около 5000000 марокъ. Административнымъ центромъ области избрано мѣстечко Цинь-дао, расположенное на сѣверномъ входномъ въ бухту полуостровѣ; отъ этого пункта до города Ц.-чжоу проведена желѣзная дорога, а въ самомъ городѣ поселились германскія войска и германскіе предприниматели, поставившіе себѣ цѣлью эксплуатировать весь Шань-дунъ. Въ Цинь-дао открылись миссіонерскія общины, нѣмецкія школы для колонистовъ и туземцевъ, типографія, въ которой печатается полуправительственная газета, метеорологическая станція, выстроенъ госпиталь и заканчиваются работы по сооруженію большой гавани и работы по устройству водопровода и облѣсенію окрестностей. Въ 1899 г. въ области была произведена детальная съемка мѣстности и триангуляція и совершены гидрографическія работы. Торговля германской колоніи съ сосѣдними областями значительно развивается. Общие обороты транзитной торговли порта за 1900 г. = 5928000 долл., въ 1901 г. — 14017500; сумма судовыхъ сборовъ достигла 10477 долл. (1901), а общее число пароходовъ, посѣтившихъ портъ — 311, изъ нихъ германскихъ 236. Литература: «Ц.-чжоуская область», изд. канцеляріи министра финансовъ, два выпуска 1901 и 1902 г. Лучшая карта издана въ Берлинѣ, подъ названіемъ «Gouvernement Kiautschou» въ маш. 1 : 200000. Л. Е.

Цибела—богиня: см. Кибела (XV, 41).

Цибетъ — выдѣленіе заднепроходныхъ железъ въ которыхъ видовъ цвѣтеть (см.), издающее чрезвычайно сильный мускусный запахъ и потому употребляемый для духовъ и благовоній (особенно на Востокѣ). Ц. добывается какъ отъ африканской, такъ и отъ азіатской цвѣтты, но лучший доставляется цвѣттами о-ва Буру (Молукскіе о-ва), причѣмъ самцы доставляютъ лучший Ц., чѣмъ самки, но за то меньшее его количество. Нѣкоторые утверждаютъ, что выдѣленія самокъ настолько дурно пахнутъ, что не идутъ

для приготовленія Ц. Въ Капрѣ и въ Южн. Европѣ и другихъ мѣстностяхъ цвѣтеть ради добыванія Ц. держатъ въ неволѣ, въ узкихъ клеткахъ. Животное при добываніи Ц. привязываютъ къ прутьямъ, выворачиваютъ пальцами резервуаръ, въ который открываются протоки железъ, и выжимаютъ салообразное содержимое послѣднихъ, выскребая его ложечкой. Въ свѣжемъ состояніи Ц. бѣле пѣнистое вещество, но потомъ бурѣетъ. Прежде чѣмъ пустить въ продажу, его намазываютъ на листья бетеля, очищаютъ отъ волосъ, промываютъ водой и лимоннымъ сокомъ и сушатъ на солнцѣ. Его хранятъ въ бычьихъ рогахъ, проще—въ жестянкахъ и преимущественно на холоду, такъ какъ въ теплѣ онъ скоро портится. Одно животное, если его хорошо кормить, даетъ въ день 80—100 граммовъ Ц., цѣна котораго, смотря по времени года, колеблется отъ 1,8 до 6,7 марокъ. Въ медицинѣ Ц. теперь совершенно не употребляется. Вещество, сходное съ Ц., выдѣляется придаточными половыми железами водяной мускусной крысы или ондатры (Fiber Zibethicus), живущей въ Сѣв. Америкѣ и преслѣдуемой главнымъ образомъ изъ-за мѣха, продаваемого у насъ за выхухолевый.

В. М. III.

Циборій—см. Киворій (XV, 43).

Цибулька (Альфонсъ Czibulka, 1842—94)—популярный нѣмецкій композиторъ, родомъ изъ Венгріи. Былъ капельмейстеромъ въ Вѣнѣ. Написалъ болѣе 300 сочиненій для оркестра; изъ нихъ въ особенности извѣстенъ гавоть «Стефанія». Многія изъ его оперетокъ имѣли значительный успѣхъ.

Цибулька (Людвигъ Cibulka или Zibulka)—композиторъ, виртуозъ на гармоникѣ и пѣвецъ, род. около 1760 г. Былъ директоромъ музыки въ Пешть-Оффенскомъ театрѣ. Изъ его сочиненій въ особенности обратили на себя вниманіе нѣмецкія пѣсни и народныя нѣмецкія танцы для фортепiano и для струнныхъ инструментовъ.

Цибулька (Josef Cibulka, 1796—1845)—чешскій писатель, священникъ. Помѣшалъ статьи въ «Чешской Пчелѣ» («Česka Včela», 1836; «O světa našich dnů», 1840; «Titěrky»), издалъ собраніе своихъ рѣчей.

Цибулька (Isajáš Cibulka, въ латинской редакціи Saerola, род. раньше 1550 г., ум. въ 1582 г.)—священникъ общины чешско-моравскихъ братьевъ, воспитанникъ Благовослава (см.). Въ 1571—73 гг. онъ три раза, по порученію Благовослава, ѣздилъ въ Виттенбергъ, для перевода на латинскій языкъ и напечатанія братскаго исповѣданія (Confessio fratrum). Все дѣло, возникшее по этому поводу, описано имъ въ обширной диссертациі на латинскомъ языкѣ. Съ 1577 г. принималъ участіе въ переводѣ и изданіи такъ назыв. «Кралицкой Библии».

Цибулька (Николай Cibulka, въ польскихъ памятникахъ Cybulka и Sébulka)—извѣстный литовскій дипломатъ XV ст., какъ думаютъ—чешскаго происхожденія; былъ секретаремъ Витовта, который поручалъ ему различныя дипломатическія миссіи, напр. въ

1409 г. къ императ. Венцеславу, который являлся посредникомъ въ спорѣ Витовта съ Тевтонскимъ орденомъ, а въ 1420 г.—къ императору Сигизмунду, по такому же поводу. Заключение въ 1424 г. мира съ орденомъ было главною заслугою Ц.

Циветты—нѣкоторые виды виверъ (Viverra), составляющихъ особое семейство хищниковъ (см.). Отличаютъ африканскую Ц. (V. civetta) и азиатскую (V. zibetha). Онѣ различаются окраской и отчасти формой тѣла, но характернымъ отличіемъ перваго вида является присутствіе у нея на шеѣ, спинѣ и отчасти на срединной линіи хвоста гривы изъ болѣе длинныхъ волосъ. Африканская Ц. встрѣчается въ Верхней и Нижней Гвинее и въ восточной Африкѣ, а азиатская — въ южной Азій. Въ Индіи встрѣчается еще видъ Ц. (V. civettina). Всѣ они доставляютъ цибетъ (см.).

В. М. Ш.

Цивилизація (отъ латинскаго слова civis, «гражданинъ», прилаг. civilis, гражданскій, общественный — откуда Ц. = «гражданственность») — состояніе народа, котораго онъ достигъ благодаря развитію общественности, жизни обществомъ, и которое характеризуется удаленіемъ отъ первоначальной простоты и дикости, улучшеніемъ матеріальной обстановки и общественныхъ отношеній и высокимъ развитіемъ духовной стороны. Употребленіе слова Ц. въ такомъ общемъ, широкое значеніе является въ обычномъ житейскомъ словоупотребленіи болѣе или менѣе установившимся, но у различныхъ писателей, занимавшихся вопросомъ о человѣческомъ развитіи, самое понятіе Ц. получало различное опредѣленіе. Въ общемъ можно сказать, что большинство писателей, касавшихся Ц., видѣли въ ней высшее состояніе челоѣка и подводили подъ понятіе цивилизаціи преимущественно тѣ стороны челоѣческаго развитія, которыя данный писатель считалъ самыми важными. Опредѣленіе понятія Ц., установленіе ея факторовъ и оцѣнка ея значенія истекаютъ, такимъ образомъ, изъ общаго міросозерцанія даннаго писателя и являются выраженіемъ его философско-историческихъ воззрѣній и научной «profession de foi». На изученіи Ц. отразилась смѣна разныхъ міровоззрѣній и историческихъ теорій (см. Философія истории, XXV, 843 и слѣд.; Прогрессъ, XXV, 351—352). Самымъ близкимъ по значенію къ Ц. является слово «культура» (XVII, 6); нѣмцы болѣею частью его и употребляютъ, англичане же и французы чаще пользуются словомъ Ц. Нѣкоторые ученые употребляютъ слова «культура» и «Ц.» безразлично, одно вмѣсто другаго, другіе же стараются установить между ними опредѣленное различіе. Гердеръ не употребляетъ особо термина «Ц.»: онъ пользуется словомъ «культура», означая имъ «воспитаніе челоѣка подъ вліяніемъ окружающей его среды и общества», при чемъ у него выступаетъ телеологическое пониманіе. Вильгельмъ Гумбольдтъ различаетъ Ц. и культуру. Цивилизація, по его словамъ, есть «челоѣченіе народовъ, какъ со стороны ихъ внѣшнихъ учрежденій и обычаевъ, такъ и по отношенію къ стоящему съ ними

въ связи внутреннему настроенію», наука же и искусство входятъ въ понятіе культуры. Встрѣчается и такое различеніе этихъ понятій, при которомъ «культура» разумѣется, какъ «господство челоѣка надъ матеріей и силами природы, а словомъ Ц. обозначается господство челоѣка надъ самимъ собой, т. е. надъ своими низшими, элементарными побужденіями. Ц. обозначаетъ болѣе внутренній, культура — болѣе внѣшній процессъ» (П. Бартъ). Довольно близко къ такому опредѣленію Ц. и мнѣніе Гизо, написавшаго «Исторію Ц. въ Европѣ» и «Исторію Ц. во Франціи». Въ этихъ знаменитыхъ курсахъ Гизо такъ опредѣляетъ цивилизацію: «подъ словомъ Ц. прежде всего слѣдуетъ подразумѣвать прогрессъ, развитіе. Ц. состоитъ въ двухъ фактахъ: 1) развитіи состоянія общества (développement de l'état social) и 2) развитіи интеллектуальнаго состоянія (de l'état intellectuel...). Въ великомъ фактѣ Ц. заключаются два факта... развитіи дѣятельности общественной и дѣятельности индивидуальной, прогрессъ общества и прогрессъ челоѣчности... Два великіе элемента Ц. — развитіе интеллектуальное и развитіе социальное—тѣсно связаны одинъ съ другимъ... Я поставилъ себѣ задачей разсмотрѣть Ц. въ ея цѣломъ, какъ развитіе социальное и развитіе моральное, въ исторіи людскихъ отношеній и въ исторіи идей... Вѣрованія, чувства, идеи, нравы предшествуютъ внѣшнему положенію, социальнымъ отношеніямъ, политическимъ учрежденіямъ... Какъ можетъ распространяться социальное улучшеніе, какъ не черезъ идеи, на крыльяхъ доктрины? Только идеи не знаютъ разстояній, переплываютъ моря и повсюду заставляютъ понять и принять себя». Приведенныя выписки даютъ понятіе о томъ, что разумѣлъ Гизо подъ Ц. и какъ онъ смотрѣлъ на роль идей въ исторіи челоѣчества. Въ «Исторіи Ц. въ Европѣ» Гизо разсмотрѣлъ лишь одну сторону Ц., именно развитіе общественныхъ и политическихъ отношеній: въ «Исторіи Ц. во Франціи» (доведенной лишь до XIV в.) онъ разсматриваетъ и другую сторону—развитіе религіи, морали, литературы и просвѣщенія. Такимъ образомъ, Гизо не включаетъ въ понятіе Ц. того, что обыкновенно называютъ «матеріальной культурой». Преимущественно духовную сторону понимаетъ подъ Ц. Бокль, въ своей «Исторіи Ц. въ Англіи» (къ которой онъ успѣлъ написать лишь введеніе), сдѣлавшій замѣчательную попытку сблизить исторію, по методу, съ естественными науками. Бокль такъ опредѣляетъ существо Ц.: «Двойное движеніе, нравственное и умственное, составляетъ существо самой идеи Ц. и заключаетъ въ себѣ всю теорію духовнаго прогресса». Выясняя разницу между восточными Ц. и европейской, онъ считаетъ самымъ существеннымъ различіемъ то, что во всѣхъ неевропейскихъ Ц. силы природы имѣли несравненно болѣе вліяніе, чѣмъ въ европейскихъ странахъ; въ Европѣ преобладающимъ направленіемъ было подчиненіе природы челоѣку, а внѣ Европы—подчиненіе челоѣка—природѣ; поэтому для изученія Ц. на Востокѣ надо сперва изучить

матеріальную природу страны, при изученіи же исторіи европейских странъ необходимо преимущественно изучать *человѣка*, такъ какъ, «при относительномъ безсиліи природы, каждый шагъ на пути прогресса увеличиваетъ власть человѣческаго ума надъ силами внѣшняго міра... Прогрессъ европейской Ц. характеризуется уменьшеніемъ вліянія физическихъ законовъ и усиленіемъ вліянія законовъ умственныхъ». Главнымъ факторомъ прогресса Ц. Бокль считаетъ расширеніе и углубленіе знанія и большее распространеніе его въ народѣ; мораль въ этомъ отношеніи не имѣетъ такого значенія, какъ наука; «вліяніе, оказанное нравственными побужденіями на успѣхи Ц., слабо». «Въ цѣломъ мірѣ нѣтъ ничего такого, чтобы измѣнилось такъ мало, какъ тѣ великіе догматы, изъ которыхъ слагаются нравственныя системы». Если знанію принадлежитъ такое громадное значеніе, то «великіе мыслители управляютъ дѣлами человечества и своими открытіями опредѣляютъ ходъ развитія народовъ». Изъ русскихъ писателей Лавровъ (Миртовъ), въ рядѣ статей: «Ц. и дикія племена» («Отечественныя Записки», 1869, № 5—9), дѣлаетъ попытку различить понятія культуры и Ц. Сравнивая современный общественный строй съ государствомъ насѣкомыхъ, Лавровъ находитъ въ обоихъ общій элементъ, но вмѣстѣ съ тѣмъ въ первомъ устанавливаетъ присутствіе элемента, который совершенно отсутствуетъ во второмъ. Этотъ второй элементъ не нуждается въ особомъ названіи, потому что онъ есть не что иное, какъ *мысль*, съ ея критическимъ отношеніемъ къ обстановкѣ, въ видахъ удовольствія, пользы, истины или справедливости. Что касается до перваго элемента, общаго всякому обществу, съ опредѣленной системой привычекъ, преданій и обычаевъ, ему можно придать названіе, употребляемое уже теперь для внѣшнихъ проявленій общественной жизни авторомъ, наиболѣе обратившимъ вниманіе на эту сторону социальныхъ явленій (Клеммонъ), именно названіе *культуры*. «Обозначая словомъ *культура* исключительно элементъ привычки, обычая и преданія въ общественной жизни, мы имѣемъ возможность обособить это слово отъ слова *цивилізація*, съ которымъ первое сливается, и тогда послѣднее получаетъ возможность найти себѣ точное примѣненіе къ совокупности двухъ общественныхъ элементовъ». Элементъ культуры (какъ ее понимаетъ Лавровъ) «есть и во всякой человѣческой Ц., но къ нему здѣсь присоединяется другой элементъ, мысль личности, постоянно перерабатывающая культуру и развивающаяся въ этой переработкѣ,—это элементъ *человѣчный*... Чѣмъ болѣе элементъ мысли преобладаетъ надъ элементомъ культуры, тѣмъ Ц. стоитъ выше». Но дѣло въ томъ, что въ каждомъ культурномъ (въ томъ смыслѣ, какой даетъ этому слову Лавровъ) человѣческомъ обществѣ непремѣнно присутствуютъ до известной степени и элементъ критической работы мысли, только въ одномъ обществѣ онъ сильнѣе, въ другомъ слабѣе, и принимаемое Лавровымъ различіе трудно провести на практикѣ въ примѣненіи къ человѣческимъ

обществамъ. Нѣкоторые писатели придаютъ Ц. другое значеніе, а именно обозначаютъ этимъ словомъ одну изъ ступеней культурнаго развитія. Фурье, въ своихъ «Théorie des quatre mouvements» (1808) и «Traité de l'association domestique agricole» (1822), называетъ Ц. современный общественный строй, который вскорѣ, благодаря проповѣди Фурье, долженъ уступить мѣсто новому, высшему строю. Такимъ образомъ «Ц.» является, по Фурье, лишь переходной ступенію къ этому высшему строю; лишь опредѣленной стадіей развитія, при чемъ Фурье не считаетъ эту стадію высшей. Употребленіе слова «Ц.» въ смыслѣ высшей ступени развитія можно видѣть у Тайлора и у Морганъ («Первобытное общество»). Они различаютъ слѣдующія ступени, черезъ которыя проходили народы въ ихъ развитіи: 1) дикость, 2) варварство и 3) Ц. Каждый изъ этихъ періодовъ Морганъ подраздѣляетъ на 3 части, что является уже довольно искусственнымъ. Границы этихъ ступеней Морганъ устанавливаетъ, обращая вниманіе на изобрѣтенія и открытія, которыя «въ ихъ послѣдовательной зависимости образуютъ непрерывный рядъ по пути человѣческаго прогресса и характеризуютъ его послѣдовательныя ступени». Ц., по Моргану, начинается лишь съ изобрѣтенія звуковой азбуки и употребленія прифта и тянется до настоящаго времени (въ такомъ пониманіи термина Ц. сходится съ Морганомъ и Тайлоръ). Такимъ образомъ началомъ періода Ц. онъ считаетъ изобрѣтеніе важнѣйшаго орудія сохраненія и передачи не только современникамъ, но и послѣдующимъ поколѣніямъ, знаній, идей и чувствъ, что только и дѣлаетъ возможнымъ высокое духовное развитіе. Болѣе высокою ступенію развитія общественности называетъ цивилизацію и социологъ Гиддингсъ, считающій цивилизаціями лишь гражданскія ассоціаціи (демогеническія, т. е. такія, въ которыхъ связью служатъ не родство, а общій интересъ, сотрудничество и т. п.). Гиддингсъ принимаетъ три стадіи Ц.: 1) военно-религіозная Ц., 2) либерально-законная и 3) экономическо-этическая. Въ виду неразрывной, становящейся все болѣе и болѣе ясною взаимной связи всѣхъ сторонъ человѣческой дѣятельности, въ настоящее время приходится отказаться отъ строгаго разграниченія понятій Ц. и культуры и употреблять ихъ какъ синонимы, тѣмъ болѣе, что и общепринятое словоупотребленіе часто поступаетъ такъ. Къ числу писателей, которые не отдѣляютъ явленій матеріальной и духовной культуры и одинаково подводятъ ихъ подъ понятіе «культуры», относится Липпертъ («Исторія культуры»). Подъ словомъ культура онъ понимаетъ результаты того труда, который поднималъ человечество изъ неизменнаго и бѣдственнаго состоянія на занимаемую имъ теперь высоту. Липпертъ настаиваетъ на томъ, что въ основѣ всѣхъ разнообразныхъ проявленій человѣческой дѣятельности (изобрѣтеній, улучшающихъ матеріальную обстановку жизни, общественной организаціи, развитія языка, мышленія, науки, искусства, религіи) лежитъ одно стремленіе къ поддержанію жизни. Его книга распадается

на 3 часті: 1) матеріальна культура (забота о пропитаніи, одежда и жилище), 2) общество (семья, собственность, правительство и судъ) и 3) духовная культура (языкъ, культ и мифология). Въ «Очеркахъ по исторіи русской культуры» П. Н. Милюкова слово культура употребляется какъ синонимъ Ц. и подъ него подводятся какъ экономическій бытъ, такъ и общественная организація и явленія «духовной культуры» — вѣра, творчество въ искусствѣ и общественное самосознаніе. П. Н. Милюковъ такъ объясняетъ свою точку зрѣнія на отношеніе духовной и матеріальной культуры: «современное міровоззрѣніе уже не можетъ болѣе противопоставлять духовную культуру матеріальной: на ту и другую приходится одинаково смотрѣть, какъ на продуктъ человѣческой общественности, какъ она отразилась въ сферѣ человѣческой психики» (вмѣсто предисловія къ 2-му выпуску).

Культурная исторія или исторія Ц. должна составлять главное содержаніе исторіи: она охватываетъ тѣ явленія человѣческой жизни, которыя являются наиболѣе широко объемлющими, глубоко захватывающими жизнь всѣхъ слоевъ населенія, и въ то же время наиболѣе устойчивыми, такими, въ которыхъ статическій элементъ (элементъ состоянія, пребыванія) преобладаетъ надъ элементомъ динамики (движенія, измѣненія). Такія событія какъ войны, политическіе перевороты и т. д. интересуютъ насъ лишь постольку, поскольку они имѣютъ отношеніе къ тѣмъ явленіямъ, которыя входятъ въ понятіе культуры или Ц. Отдѣльными сторонами культуры или Ц. можно считать: 1) матеріальный бытъ, все то, что служитъ человѣку для удовлетворенія его физическихъ потребностей (промысленность, пища, одежда, жилище, оружіе, и т. д.); 2) общественный бытъ (семья и другія соединенія, основанныя на происхожденіи, сословная организація, разнаго рода ассоціаціи, государство и право); 3) духовную культуру (религія, мораль, искусство, философія и наука). Въ понятіе культуры или цивилизаціи входитъ не только сумма указанныхъ явленій, но также и тотъ особый духовный складъ, тѣ особыя настроенія, которыя вырабатываются въ результатъ культурнаго развитія, которыми культурный человѣкъ отличается отъ дикаря и которыя проявляются въ его реакціи на воздѣйствія, приходящіе извнѣ, и въ его поступкахъ. Не слѣдуетъ, конечно, забывать, что въ жизни явленія, которыя мы для удобства изученія относимъ къ различнымъ рубрикамъ, самымъ тѣснымъ, нераздѣлимымъ образомъ слиты одни съ другими, находятся въ самой тѣсной зависимости и постоянномъ взаимодействіи. При изученіи Ц. приходится наталкиваться на всѣ главнѣйшіе вопросы, съ которыми имѣютъ дѣло такъ называемая философія исторіи и социологія (XXXI, 77); между этими тремя дисциплинами существуетъ самая тѣсная связь. Основными вопросами при изученіи Ц. являются слѣдующіе: 1) объ исходной точкѣ развитія Ц., т. е. о состояніи человѣка въ начальныя эпохи его существованія на землѣ, объ его

первоначальной физической и духовной организаціи; 2) о законахъ, по которымъ совершается развитіе Ц.; 3) о факторахъ этого развитія, объ ихъ взаимномъ отношеніи, объ относительной силѣ дѣйствія каждаго изъ нихъ; 4) о томъ, мѣняется ли съ развитіемъ цивилизаціи самая природа человѣка, физическая и духовная, или она остается неизмѣнной, наконецъ, вопросъ о значеніи цивилизаціи. Что касается перваго вопроса, то, конечно, наука должна отбросить тѣ старыя представленія, которыя считали человѣка въ началѣ его существованія на землѣ совершенствомъ, его жизнь въ то время — «золотымъ вѣкомъ», а въ послѣдующемъ развитіи видѣли регрессъ, паденіе, изъ котораго человѣкъ снова долженъ стремиться къ достиженію первоначальнаго совершенства. Научное изученіе первобытнаго человѣка, сдѣлавшее громадныя успѣхи особенно въ послѣднія десятилѣтія, неопровержимо доказываетъ, что человѣкъ на зарѣ своего развитія велъ жизнь очень близкую къ жизни животныхъ, а еще ранѣе долженъ былъ вести прямо животную, хотя эта стадія недоступна нашему прямому изученію и относительно нея приходится дѣйствовать путемъ умозаключеній. Жизнь въ то время была полна опасностей, необезпечена и потому тяжела. Культурное развитіе людей объясняется дѣйствіемъ слѣдующихъ факторовъ: I) физической организаціи человѣка и его физическихъ потребностей. Важнѣйшими для развитія цивилизаціи физическими особенностями человѣка мы должны считать: 1) прямое стоячее положеніе, освобождающее руки при ходьбѣ, 2) всеядность человѣка, 3) продолжительный періодъ роста (младенчества и дѣтства), надолго привязывающій дѣтей къ родителямъ и содѣйствующій развитію социальныхъ чувствъ, 4) способность человѣка издавать членораздѣльные звуки. II) Вторымъ факторомъ должно считать особенности психической организаціи. Несомнѣнно, что эти особенности сами являются продуктомъ развитія, но прослѣдить это развитіе мы не можемъ. Вопросъ о роли психическихъ факторовъ въ развитіи Ц. и до настоящаго времени еще раздѣляетъ ученыхъ (см. XXXV, 847 — 848). Считать склонность человѣка къ общественной жизни особымъ факторомъ, свойственнымъ только людямъ, нельзя, такъ какъ общительность и общественность свойственны и многимъ животнымъ. У людей общественная жизнь получила громадное развитіе благодаря указаннымъ особенностямъ ихъ физической организаціи. Физическія и психическія особенности оказали сильное вліяніе на дѣйствіе стремленій, общихъ человѣку и всѣмъ животнымъ, т. е. стремленія къ поддержанію жизни индивидуума (питаніе), стремленія къ поддержанію рода (размноженіе) и потребности совместной защиты отъ враговъ. Указанныя особенности свойственны всѣмъ людямъ, какъ таковымъ. Но люди раздѣляются на расы. Вопросъ о расовыхъ особенностяхъ, точное опредѣленіе ихъ, вопросъ о вліяніи, какое принадлежитъ имъ въ исторіи Ц., наконецъ,

вопросъ о томъ, какъ образовались самыя расы, принадлежатъ къ числу самыхъ спорныхъ въ наукѣ. Греки и римляне признавали, что «низшіе» народы самой природою осуждены на вѣчное «варварство» и служеніе образованнымъ, и отрицали ихъ способность къ Ц. И въ настоящее время есть сторонники теоріи о громадномъ значеніи расы въ исторіи Ц. Такъ, Гелльвальдъ считаетъ расовыя особенности, расовый характеръ факторомъ болѣе важнымъ, чѣмъ природныя условія. Особенно утрируетъ значеніе расовыхъ особенностей Гобино, дающій въ «*Étude sur l'inégalité des races humaines*» теорію цивилизаціи, по которой весь ходъ Ц. объясняется вліяніемъ различія расъ и ихъ смѣшеніемъ, которое Гобино считаетъ гибельнымъ. Впрочемъ, никакого научнаго значенія книга Гобино не имѣетъ. Дальнѣйшимъ факторомъ Ц. является виѣшняя природа: очертанія страны, ея береговая линія, устройство поверхности, климатъ, почва, растительныя и животныя богатства страны и то, что Бокль называетъ «общимъ видомъ страны». Далѣе важную роль играютъ историческія условія — сосѣдство тѣхъ или другихъ народовъ и характеръ отношеній къ нимъ, время прихода въ ту или другую страну, степень культурнаго развитія, при которой народъ заселялъ новую территорию. Очевидно, что одна и та же природа будетъ иначе использована народами культурнымъ, варварскимъ или дикимъ. Затѣмъ, та-же страна будетъ иначе использована даннымъ народомъ въ томъ случаѣ, если есть возможность сбывать ея произведенія другимъ народамъ, чѣмъ когда такой возможности нѣтъ. Къ числу историческихъ условій (конечно, въ свою очередь имѣющихъ свое объясненіе) относится также отношеніе къ предшествовавшему населенію данной страны: мирное расселеніе среди него, какъ это имѣло мѣсто при колонизаціи русскими многихъ областей, заселенныхъ финнами, или покореніе ихъ, или ихъ истребленіе, затѣмъ степень ихъ культуры, занятіе отъ нихъ или отъ сосѣдей и т. д. Всѣ эти факторы образуютъ множество различныхъ комбинацій, детальное изученіе которыхъ только и можетъ дать научное объясненіе развитія Ц. у даннаго народа. Развитіе Ц. не представляетъ единаго процесса: въ разныхъ мѣстахъ Ц. развивалась независимо и своеобразно. Существовало и существуетъ нѣсколько параллельныхъ культурныхъ процессовъ, и хотя разные народы проходили, повидимому, приблизительно одинаковыя ступени въ развитіи Ц., но проходили ихъ далеко не одновременно и не въ одномъ и томъ же порядкѣ. И теперь мы видимъ на землѣ громадныя различія въ состояніи культуры съ одной стороны, на примѣръ, у западныхъ европейцевъ или у китайцевъ, съ другой — у туземцевъ Австраліи, Патагоніи или Огненной Земли. Изучая современное состояніе Ц. у разныхъ народовъ, а также предшествовавшее ея развитіе, насколько мы можемъ прослѣдить его, ученые устанавливаютъ нѣсколько культурныхъ состояній или ступеней Ц., которыя смѣняются болѣею частью въ одной и той же послѣдова-

тельности и которыя можно считать болѣе или менѣе типическими. Очень распространеннымъ является уже упомянутое дѣленіе на три культурныхъ періода: дикости, варварства и Ц. Не смотря на условность этого дѣленія, какъ и всякаго другого, оно является наиболѣе удачнымъ для обозначенія крупныхъ различій въ состояніи Ц., такъ какъ беретъ въ расчетъ общее состояніе ея, а не одинъ какой-нибудь признакъ. Дѣленія по одному признаку имѣютъ меньшую цѣнность, такъ какъ они оставляютъ безъ вниманія цѣлыя группы другихъ признаковъ. Изъ такихъ дѣленій можно указать Гегелевское (по степени развитія свободы) и Контовское (извѣстные три фазиса умственнаго состоянія).—Стадія дикости является самой продолжительной; она охватываетъ періодъ времени во много разъ превосходящій продолжительность двухъ высшихъ стадій. Для болѣе точнаго опредѣленія ея длительности нѣтъ данныхъ. Несомнѣнно лишь, что начало человѣческой культуры восходитъ еще къ другимъ геологическимъ эпохамъ. Въ періодъ дикости (закончившійся для разныхъ частей человѣчества въ разное время, а для нѣкоторыхъ, самыхъ отсталыхъ, пожалуй, еще и не закончившійся) люди сдѣлали первые, самые трудные, но и самые важные шаги: выработали языкъ, изобрѣли простѣйшее оружіе, которое выдѣлывалось изъ дерева, камня, кости и рога, познакомились съ добываніемъ и употребленіемъ огня, научились строить жилища, приручили нѣкоторыхъ животныхъ, ставшихъ домашними, выработали первоначальныя формы общественной организаціи и извѣстныя религіозныя представленія, развили въ себѣ до извѣстной степени эстетическія потребности (украшенія на оружіи, пѣсни и т. д.). Вслѣдствіе того, что средства къ жизни люди извлекали въ этотъ періодъ изъ природы въ готовомъ видѣ (сѣдобные плоды, корни, зерна, насекомыя и другія мелкія животныя, рыба и дичь), населеніе не можетъ стать густымъ. Періодъ «дикости» не слѣдуетъ отождествлять съ такъ назыв. «каменнымъ вѣкомъ» (см. XIV, 155—156): каменный періодъ продолжительнѣе періода дикости. Многіе народы, находившіеся въ каменномъ вѣкѣ, достигли сравнительно очень высокой Ц., какъ на примѣръ древніе мексиканцы, у которыхъ были даже зачаточныя письмена. Переходъ въ однихъ мѣстахъ къ земледѣлію, въ другихъ — къ скотоводству даетъ населенію болѣе независимый отъ случайностей и обильный запасъ средствъ пропитанія; его можно считать началомъ стадіи варварства. Съ теченіемъ времени болѣшая часть людей перешла въ эту стадію; многія изъ нынѣ существующихъ племенъ, которыя обычно принято называть «дикими», въ дѣйствительности должны быть отнесены къ варварамъ — напр. негрскія племена тропической Африки, такъ какъ они живутъ до извѣстной степени осѣдло, занимаются земледѣліемъ, имѣютъ домашнихъ животныхъ, умѣютъ обрабатывать металлы и т. д. Народы, съ достаточнымъ основаніемъ причисляемые къ «дикимъ», представляютъ теперь исключеніе: таковы бродячіе индѣйцы бразильскихъ

лѣсовъ, бушмены въ южной Африкѣ, огнеземельцы и др. Въ Бразиліи избытокъ сырости и тепла породилъ мощную растительность, которая даетъ дикарямъ достаточное пропитаніе почти безъ труда и этимъ задерживаетъ ихъ развитіе. Бороться съ такой мощью растительности дикарю не подѣ силу, и населеніе этихъ тропическихъ лѣсовъ коснѣетъ на самой низкой ступени. Во многихъ мѣстахъ люди перешли въ стадію «варварства» еще въ каменномъ вѣкѣ, но высокой ступени развитія люди достигали лишь познакомившись съ добываніемъ металловъ изъ рудъ, т. е. съ началомъ металлическаго вѣка. Обыкновенно употребленіе мѣди и бронзы предшествовало знакомству съ желѣзомъ, но и здѣсь были исключенія, такъ что установить единую схему и въ этомъ отношеніи оказывается невозможнымъ. Разсмотрѣніе природныхъ условій тѣхъ мѣстностей, гдѣ всего раньше развились болѣе высокія Ц., приводитъ къ тому выводу, что главнѣйшей причиной ранняго развитія Ц. были природныя условія: всѣ страны съ древнѣйшими высокими Ц.—страны съ богатой наносной почвой, на которой земледѣліе являлось самымъ выгоднымъ занятіемъ и могло дать населенію возможность быстро увеличиваться. Очагами древнѣйшихъ культуръ въ старомъ свѣтѣ являются: долина нижняго Нила (Египеть), Месопотамія, низменные части Индіи, Китай—все страны съ жаркимъ климатомъ и лежація на берегахъ могучихъ рѣкъ. Рѣки орошали наносную почву береговъ, облегчали сношенія и еще до перехода къ земледѣлію привлекали населеніе громадными рыбными богатствами. Пока уровень культуры былъ еще не высокъ, жаркія страны служили древнѣйшими мѣстами обитанія человѣка; здѣсь же онъ перешелъ впервые къ земледѣлію и создалъ первыя великія цивилизаціи. Первыя восточныя цивилизаціи сходны въ томъ отношеніи, что, достигнувъ извѣстной высоты, онѣ остановились въ дальнѣйшемъ развитіи, а нѣкоторыя даже пошли назадъ. Бокль далъ довольно удачную попытку выяснить нѣкоторыя причины этого застоя. Онъ видитъ ихъ въ климатѣ и въ богатствѣ почвы. Въ жаркомъ климатѣ потребности невелики: жилища легкой стройки, костюмъ чрезвычайно простъ, а у рабочихъ классовъ его почти нѣтъ, пища потребляется преимущественно растительная, т. е. при плодородіи этихъ странъ очень дешевая. Разъ необходимыя жизненныя издержки невелики и пропитаніе дается легко, населеніе быстро увеличивается въ числѣ; заработная плата, поэтому, понижается, приближаясь къ стоимости минимума необходимыхъ для существования средствъ — минимума, который въ этихъ странахъ очень низокъ. Этимъ Бокль объясняетъ печальное положеніе массъ въ указанныхъ странахъ, ихъ забитость, пассивность, инертность, развивающіяся, кромѣ указанной причины, еще подѣ влияніемъ жаркаго расслабляющаго климата и грозныхъ явленій природы. Величественныя и грозныя явленія природы тропическихъ странъ (бури, тропическіе дожди, землетрясенія)

развиваютъ преимущественно воображеніе, которое принимаетъ—напр. въ индусской мифологіи,—прямо чудовищныя формы. Подавляемый природой, человѣкъ теряетъ энергію, вѣру въ свои силы; въ немъ развивается восточный фатализмъ, покорность судьбѣ, инертность, любовь къ покою. Но цивилизація не можетъ держаться на высокомъ уровнѣ и непрерывно развиваться, разъ въ массѣ населенія нѣтъ активности, нѣтъ стремленія къ живой дѣятельности и къ улучшенію своего положенія. Болѣе благоприятныя условія для высокаго развитія Ц. представляютъ страны съ умѣреннымъ климатомъ и умѣренно плодородной почвой. Потребности человѣка тамъ обширнѣе, такъ какъ требуются болѣе прочныя и теплыя жилища, болѣе сложный костюмъ, болѣе дорогая пища, а средствъ природа даетъ менѣе; поэтому отъ населенія требуется больше труда, напряженія физическихъ и духовныхъ способностей. Затѣмъ, умѣренный климатъ не оказываетъ на жителей такого расслабляющаго дѣйствія, какъ жаркій; въ умѣренныхъ широтахъ рѣдки грозныя, разрушительныя проявленія силы природы. Въ Старомъ Свѣтѣ наилучшія условія для развитія Ц. представляетъ, поэтому, Европа, въ Новомъ Свѣтѣ — территория, занятая теперь Соединенными Штатами. Въ Азійи на сѣверъ отъ плодородныхъ жаркихъ странъ тянутся горныя хребты, а затѣмъ идетъ широкая полоса степей, гдѣ могла держаться лишь кочевая жизнь. Кочевники не достигаютъ, по условіямъ ихъ жизни, высокой Ц., но они играли важную роль въ исторіи многихъ культурныхъ народовъ, покоряя культурныя области и образуя, путемъ завоеваній, обширныя политическія соединенія. Лежащая на сѣверѣ за среднеазиатскими степями полоса, съ суровымъ континентальнымъ климатомъ, также неудобна для заселенія ея густымъ земледѣльческимъ населеніемъ. Въ Европѣ большую выгоду представляла еще форма береговой линіи, а также существованіе между Европой и двумя другими частями Старога Свѣта большого морского бассейна и глубоко вдающихся въ него полуострововъ, что облегчало сношенія. Лежавшая ближе всего къ культурному Востоку и находившаяся еще въ доисторическую эпоху въ общеніи съ нимъ Греція сдѣлалась въ Европѣ очагомъ древнѣйшей высокой Ц., которая легла въ основу современной европейской. Экономическія потребности заставили эллиновъ и македонянъ двинуться въ IV в. на завоеваніе рынковъ на Востокѣ; это создало такъ называемый александрійскій или эллинистическій періодъ, когда эллинская культура широко разлилась по восточнымъ берегамъ Средиземнаго моря, а римскія завоеванія (см. Римъ, XXVI, 739 и сл.) распространили греко-римскую Ц. на Пиренейскій полуостровъ, Галлію, Британнію. Въ средніе вѣка основы греко-римской христіанской Ц. (см. Христіанство) распространились на германскія и славянскія племена, т. е. по всей Европѣ. Съ конца среднихъ вѣковъ экономическія потребности побудили европейцевъ устремиться за океанъ. Европей-

скіе колоністи перенесли свою Ц. въ Америку, гдѣ образовался одинъ изъ крупнѣйшихъ центровъ ея, въ Азію, въ Африку, наконецъ въ Австралію, которая, подобно Сѣверной Америкѣ, все болѣе заселяется бѣлыми и образуеъ новый крупный центръ европейской Ц. Такимъ образомъ область распространенія европейской Ц. непрерывно растетъ и захватываетъ не только бѣлыхъ, но и негровъ (въ Америкѣ), краснокожихъ (тамъ же), желтыхъ (въ Японіи). Эта Ц. отличается нѣкоторыми существенными особенностями отъ восточныхъ. На Востокѣ мы видимъ уже въ древности высокое развитіе того, что входитъ въ понятіе матеріальной культуры, а въ духовной области — пышный расцвѣтъ религіи и искусства; общественныя же организаціи и политическія формы развивались здѣсь слабо, а въ духовной жизни искусство отодвигало на задній планъ изслѣдованіе постоянныхъ отношеній между явленіями и познаніе ихъ законовъ, т. е. науку. У европейскихъ культурныхъ народовъ мы видимъ большую активность народныхъ массъ, живое участіе ихъ въ своихъ собственныхъ судьбахъ, быстрое развитіе общественныхъ и политическихъ формъ, выработку строгихъ юридическихъ нормъ, а въ духовной области — большую гармонію между чувствомъ и мыслью, искусствомъ и наукой, которая достигла такой мощи, что, напр., Бокль сталъ видѣть въ ней главнаго двигателя европейской Ц. Многія стороны европейской Ц. въ послѣднее время быстро усваиваетъ и Японія, ранѣе входившая въ кругъ вліянія восточной китайской Ц. Послѣдняя имѣетъ въ Азіи особое значеніе, такъ какъ она является во многихъ отношеніяхъ очень высокою и распространена среди громаднаго количества людей, почти равняющагося численно населенію Европы и Сѣверо-Америк. Соед. Штатовъ. Китайская культура (см. Китай, XV, 172) оказала значительное вліяніе на сосѣдніе съ Китаемъ народы. Исторія китайской Ц. до сихъ поръ плохо извѣстна европейцамъ, такъ что трудно сдѣлать относительно ея опредѣленные выводы. Особый типъ представляетъ Ц. мусульманскаго Востока, захватившая обширныя пространства въ Азіи и въ Африкѣ, гдѣ она и теперь продолжаетъ распространяться среди негровъ. Элементами ея были древнія культуры Передней Азіи, затѣмъ эллинистическая и римская; потомъ арабы внесли въ нее, вмѣстѣ съ исламомъ, своеобразныя черты. Приливъ кочевыхъ тюркскихъ племенъ въ мусульманскій міръ, основанный арабами, значительно понизилъ культурный уровень въ завоеванныхъ ими странахъ, и въ настоящее время уровень Ц. мусульманскихъ народовъ очень невысокъ сравнительно съ европейской Ц. Въ Америкѣ туземныя цивилизаціи не выдержали соприкосновенія съ европейской и исчезли, но сохранившіяся извѣстія и особенно археологическія данныя даютъ основаніе признать существованіе тамъ до прихода европейцевъ довольно высокаго развитія. — Что касается до оцѣнки Ц., то въ этомъ отношеніи встрѣчаются два взгляда, нашедшіе себѣ выраженіе уже въ древности.

На ряду со взглядомъ, возвеличивающимъ Ц. (у древнихъ, напр., такой взглядъ выраженъ въ «Прометей», Эсхила) и видящимъ въ развитіи ея «прогрессъ», уже въ древности былъ распространенъ взглядъ, что Ц. не дѣлаеъ людей лучшими и болѣе счастливыми, а, наоборотъ, удаляетъ ихъ отъ идеальной счастливой жизни «золотого вѣка» (см. напр. Овидіевы «Aetates»). Такой же взглядъ поддерживался въ теологіи. Въ XVIII в. Руссо краснорѣчиво оплакалъ вредное вліяніе Ц. на нравственное развитіе. У насъ въ сочиненіяхъ графа Л. Н. Толстого встрѣчается рѣзкая критика современной Ц., но она исходитъ не изъ принципиальнаго отрицанія благотворнаго значенія цивилизаціи вообще, а изъ того, что современная цивилизація идетъ, какъ думаетъ Толстой, ложнымъ путемъ, игнорируя, будто бы, интересы массъ, ничего не давая имъ, а лишь ухудшая условія ихъ жизни. Л. Н. Толстой не отрицаетъ науки и искусства, но онъ требуетъ, чтобы наука и искусство прямо ставили себѣ цѣлью улучшеніе жизни массъ, служеніе имъ, а не только верхамъ общества, какъ это будто-бы имѣетъ мѣсто теперь. Безпристрастныя наблюденія даютъ, кажется, право сдѣлать выводъ, что современная европейская цивилизація улучшаетъ постепенно положеніе массъ и даетъ имъ средство улучшить его въ будущемъ еще болѣе. Высокое развитіе Ц. можетъ дать населенію возможность значительно размножиться, безъ увеличенія занимаемой площади (примѣры — Китай и Зап. Европа), смячить борьбу за существованіе, поднять средней нравственный и умственный уровень населенія, развитъ въ немъ сознаніе солидарности. Тѣмъ не менѣе нельзя утверждать, что въ ходѣ Ц. всегда замѣчался и постоянно будетъ замѣчаться «прогрессъ». Дѣло въ томъ, что понятія «прогресса» и «регресса» относительны и субъективны. Развитіе Ц. не составляло, притомъ, единаго для всего чело-вѣчества процесса, шедшаго въ одномъ направленіи: прогрессъ въ одной части можетъ сопровождаться регрессомъ въ другой. Если устранить понятіе «прогрессъ» и принимать лишь «эволюцію» въ Спенсеровскомъ смыслѣ, то и тогда придется констатировать, что «дифференціація» и «интеграція» не всегда увеличиваются, и въ исторіи Ц. можно указать случаи возвращенія къ болѣе простому (т. е. уменьшеніе дифференціаціи) и ослабленія «интеграціи». Съ другой стороны, несомнѣнно, что въ послѣднія столѣтія европейская Ц. все болѣе принимаетъ характеръ обще-человѣческой Ц. Все на большемъ пространствѣ широко распространяются сходныя формы экономическихъ и покоящихся на нихъ социальныхъ отношеній, политическихъ формъ: наука и искусство все болѣе становятся общимъ достояніемъ всѣхъ цивилизованныхъ людей; даже внѣшній видъ культурнаго чело-вѣка въ разныхъ странахъ принимаетъ однѣ черты, даже манеры и моды выказываютъ то же стремленіе къ объединенію, являющееся результатомъ обширныхъ сношеній, и вмѣстѣ съ тѣмъ ослабѣваетъ племенное и національное отчужденіе и развивается идея единаго

человѣчества, составляющаго одну семью. Печальнымъ явленіемъ, часто сопровождающимъ распространіе европейской Ц., является вымираніе низшихъ народностей. Очень важный вопросъ о томъ, отчего многія дикія племена исчезаютъ при соприкосновеніи съ высокою Ц., до сихъ поръ не рѣшенъ окончательно, но фактъ остается несомнѣннымъ: въ Сѣв. Америкѣ краснокожихъ осталось ничтожное число, въ Австраліи и на Новой Зеландіи дикари также почти вымерли; въ Викторіи, напр., съ 1836 по 1881 г. количество туземцевъ уменьшилось съ 5000 до 770 человѣкъ. Видимо, вымираютъ главнымъ образомъ тѣ дикари, которые въ моментъ соприкосновенія съ высокою образованностью еще находились въ стадіи охотничьей жизни. Тѣ племена, которые занимались уже земледѣліемъ (напр. негры, краснокожіе Центр. Америки), оказываются гораздо устойчивѣе; они не вымираютъ, но, вслѣдствіе смѣшенія, образованія помѣссы, также постепенно теряютъ прежнія типическія черты. Вѣроятно, главной причиной вымиранія дикарей-охотниковъ является уменьшеніе и распугиваніе дичи, перемѣшеніе дикарей вслѣдствіе захвата европейцами ихъ земель въ новыя мѣста, менѣе имъ извѣстныя и худшія по качеству, а вслѣдствіе этого — уменьшеніе благоприятныхъ шансовъ въ борьбѣ за существованіе. Перейти прямо отъ охотничьей жизни къ земледѣлію дикарю не легко; ему нужно при этомъ приучить себя къ равномерному, постоянному труду. Губительное дѣйствіе несомнѣнно оказываютъ на дикарей спирт, сифилисъ, оспа, дизентерія и другія болѣзни, а также истребительныя войны съ бѣлыми, вооруженными усовершенствованнымъ оружіемъ. Изъ гибели этихъ дикарей нельзя, однако, заключать, что дикари вообще неспособны къ цивилизаціи. Можно думать, что эти-же народы, постепенно переходя въ новыя условія и имѣя время приспособиться къ нимъ, оказались бы жизнеспособными. Гибели дикарей способствуетъ и то, что обыкновенно первыми носителями европейской Ц. являются не лучшіе, а худшіе ея элементы, имѣющіе въ виду лишь наживу: стоитъ только припомнить «культуртрегерство» англійскихъ капиталистовъ въ южной Африкѣ, гдѣ они просятъ теперь у правительства замаскированнаго закрѣпощенія черныхъ, якобы «для приобщенія ихъ къ культурѣ». Но Ц. даетъ и средства бороться съ такими «цивилизаторскими» стремленіями.

Литература. Кромѣ сочиненій, указанныхъ въ статьяхъ Доисторическая эпоха, Философія исторіи, Соціологія, см. Гизо, «Исторія Ц. въ Европѣ» (русск. пер. 1860, 1862 и 1892); «Исторія Ц. во Франціи» (русск. пер., М., 1877); Wachsmuth, «Europäische Sittengeschichte» (1831—39); его же, «Allgemeine Culturgeschichte» (1850—52); Klemm, «Culturgeschichte» (1843—52, 10 т.); Kolb, «Geschichte der Menschheit und der Cultur» (1843); его же, «Culturgeschichte der Menschheit» (1869—1870, 2 т., 2-е изд. 1872, русск. пер. Киев-Харьковъ, 1897); Drumann, «Grundriss der Culturgeschichte» (1846); Бокль, «Исторія Ц. въ Англіи» (рус. пер. А. Буйницкаго, СПб.,

новое изд. 1895); Schömnig, «Ueber die Gesetze der Culturentwicklung» (1869); Дрэнперъ, «Исторія умственнаго развитія Европы» (К., нов. изд. 1897); Henne am Rhy, «Die Kulturgeschichte im Lichte des Fortschritts» (Лпц., 1869); его же, «Allgemeine Kulturgeschichte» (1877—78); его же, «Allgemeine Kulturgeschichte v. d. Urzeit b. z. Gegenwart» (Лпц., 1897); его же, «Handbuch der Kulturgeschichte in zusammenhänglicher und gemeinfasslicher Darstellung» (Лпц., 1901); Deap, «History of Civilisation» (1868—69); Миртовъ (Лавровъ), «Ц. и дикія племена» («Отеч. Записки», 1869, № 5—9); его же, «Научныя основы исторіи Ц.» («Знаніе», 1872); Lubbock, «Origin of Civilisation and primitive condition of man» (Л., 1870; на русск. яз. «Начало Ц. и первобытное состояніе человѣка» 2 изд., СПб., 1896); «Доисторическія времена» (1876); Du-Bois-Reymond, «Kulturgeschichte und Naturwissenschaft» (1878; есть русск. перев.); Морганъ, «Первобытное общество» (русск. перев. съ предисл. М. М. Ковалевскаго, СПб., 1900); Funk-Brentano, «La civ. et ses lois» (1876); Fr. Jodl, «Die Kulturgeschichtsschreibung, ihre Entwicklung und ihr Problem» (Галле, 1878); Hellwald, «Kulturgeschichte in ihrer natürlichen Entwicklung bis zur Gegenwart» (Аугсб., 1881 и много послѣд. изданій; русск. перев. подъ ред. М. Филишова, СПб., 1900); Ferguson, «The philosophy of civilisation» (1889); Gothein, «Die Aufgaben der Kulturgeschichte» (Лпц., 1889); И. Мечниковъ, «Ц. и великія историческія рѣки» (1889); Honneger, «Allgemeine Kulturgeschichte» (1882; рус. перев. 1903); Crozier, «C. and progress» (1885); Hoffmann, «Der Einfluss der Natur auf die Culturentwicklung der Menschen» (1885); G. Grupp, «System und Geschichte der Kultur» (Падерб., 1891—92); П. Г. Виноградовъ, «О вліяніи рѣкъ на происхожденіе Ц.» («Сѣв. Вѣстникъ», 1892); Липпертъ, «Исторія культуры» (рус. перев., СПб., 1894); Simcox, «Primitive civilisations or outlines of the History of Ownership in Archaic communities» (Лонд., 1894); A. Vierkandt, «Naturvölker und Kulturvölker» (Лпц., 1896); его же, «Die Kulturtypen der Menschheit»; Carpenter, «Civilisation» (Л., 1897); Rh. Günter, «Allgem. Kulturgesch.» (Цюрихъ, 1897); Ritter, «Der Wettzug der Kultur» (1897); Кённингемъ, «Западная Ц. съ экономической точки зрѣнія» (русск. перев. П. Канчаловскаго, М., 1902); Brooks Adams, «La loi de la civilisation et de la décadence» (1897); Lamprecht, «Was ist Kulturgeschichte?» («Deutsche Zeitschrift für Geschichtswiss.», 1896—97); Kurth, «Les origines de la civilisation moderne» (Пар., 1898); W. Roberts, «Science and modern civilization» (Л., 1898); Л. Уордъ (Вардъ), «Психическіе факторы Ц.» (рус. перев., М., 1897); Н. И., «Психическіе факторы Ц.» («Русск. Богат.», 1895); Н. Schurtz, «Urgeschichte der Kultur» (Лпц., 1900); Kurt Breysig, «Kulturgeschichte der Neuzeit, vergleichende Entwicklungsgeschichte der führenden Völker Europas und ihres sozialen und geistigen Lebens» (Б., 1900); П. Н. Мплюковъ, «Очерки по исторіи русской культуры» (СПб., 1896—1903); Ф. Гот-

тенротъ, «Исторія вѣшной культуры» (русс. перев. Н. Клячко, 1903). Д. Каринскій.

Цивились (Юлій) — вождь батавовъ въ борьбѣ съ Римомъ во время возстанія 68 — 70 гг. послѣ Р. Хр. По свидѣтельству Тацита, происходилъ изъ королевскаго рода. При Неронѣ Ц. вмѣстѣ съ Юліемъ Павломъ былъ обвиненъ въ заговоръ и въ цѣпяхъ отправленъ къ Нерону. Гальба освободилъ его, но при Вителліи ему опять грозила опасность. Когда при Вителліи среди батавовъ производился наборъ и при этомъ совершалось много злоупотребленій, Ц. возбудилъ батавовъ къ возстанію и привлекъ къ нему также каннифатовъ и фризовъ. Сначала Ц. заявлялъ, что онъ возстаетъ лишь противъ Вителлія, а не противъ римскаго владычества вообще. Можетъ быть, онъ дѣйствовалъ при этомъ по соглашенію съ сторонниками Веспасіана. Ц. напалъ на римскій флотъ, стоявшій на Рейнѣ; матросы батавскаго происхожденія перешли на его сторону, римляне были перебиты и весь флотъ въ 24 корабля попалъ въ его руки. Бскорѣ къ возстанію примкнули германскія племена съ праваго берега Рейна. Римляне стали терпѣть пораженія. Батавы со своими союзниками осадили Ветеру (Castra Vetera); Ц. потребовалъ отъ укрывшихся тамъ двухъ легионовъ присяги Веспасіану. Когда пришло извѣстіе, что и германскіе легионы провозгласили Веспасіана императоромъ, Ц. объявилъ, что дѣйствительная цѣль его — освобожденіе германцевъ отъ римскаго владычества. Побѣда римлянъ при Гельдубѣ повела къ освобожденію гарнизона Ветеры, который, вмѣстѣ съ другими войсками, занялъ Новезій. Ц. взялъ Гельдубу и снова осадилъ Ветеру. Тогда и галлы также отложились отъ Рима. Ветера сдалась возставшимъ; сдались еще Новезій, Могуницякъ (Майницъ). Было провозглашено образованіе галльскаго государства. Римляне двинули большія силы на Рейнъ. Ц. сдѣлалъ нападеніе на Триръ; германцы ворвались было уже въ римскій лагерь, но были отбиты Цереалисомъ. Ц. долженъ былъ укрыться въ Ветерѣ, упорно сопротивлялся тамъ, но, наконецъ, поздней осенью 70 г., сдался римлянамъ. Возстаніе было окончательно усмирено.

Цивилій (Civilius, собственно Ján Měštánek) — чешскій писатель. Главное его соч.: «Oplá sive arma pii magistratus» (Прага, 1579). Писалъ также латинскія и чешскія стихотворенія. Кромѣ того издалъ въ Прагѣ въ 1582 г. «Scio, cui credidi, písničky staré i v nově stožené k času rány Voží... a letania».

Цивиль — р. Казанской губ., прав. прит. Волги; составляетъ изъ слиянія рр. Бол. и Мал. Ц.; оба Ц. вытекаютъ изъ болотъ въ южн. части Ядринскаго у., на границѣ Симбирской губ. и до своего слиянія текутъ параллельно другъ другу на СВ., орошая уу. Ядринскій, Цивильскій и Чебоксарскій. Общая длина (Бол. Ц. и Ц.) 143 вер.; берега открытые съ крутыми спусками къ водѣ, частью покрыты дубовыми лѣсами. Судходна Ц. на 15 в. отъ устья до дер. Ельниково (пароходство). Въ 1900 г. по Ц. отправлено

10 судовъ съ хлѣбнымъ грузомъ въ 475000 пд. Въ Ц. впадаютъ Средній Ц., Бол. Сорма, Кукарка и др.

Цивильный листъ (liste civile) — та часть государственнаго бюджета въ монархіяхъ, которая предоставляется въ личное распоряженіе монарха, для потребностей его и его дома. Въ республикахъ мѣсто Ц. листа занимаетъ содержаніе президента республики. Ц. листъ можетъ появиться лишь тогда, когда личные расходы монарха начинаютъ отдѣляться отъ общихъ государственныхъ расходовъ и опредѣляться по точнымъ и постояннымъ нормамъ; слѣдовательно, Ц. листъ въ точномъ смыслѣ этого слова возможенъ лишь въ монархіяхъ конституціонныхъ. Въ монархіяхъ неограниченныхъ этотъ терминъ можетъ быть употребляемъ только по аналогіи. Въ эпоху просвѣщеннаго абсолютизма имъ желали оттѣнить законмѣрность въ пользованіи государственнымъ средствами; въ Церковной области онъ сохранился до конца ея существованія. Ц. листъ — т. е. доходы монарха, какъ такового, составляющіе статью въ государственномъ бюджетѣ, — отличается отъ доходовъ монарха или членовъ его семьи, получаемыхъ съ имущества, которымъ они владѣютъ, какъ частныя лица (въ Римѣ *fiscus* или *Cæsaris fiscus*, *bonum scatullae*, теперь удѣлы, королевскіе или коронные домены, кабинетскія имущества, *Schatullgut*, *Kabinetsgut*, *arapages*). Впервые Ц. листъ появился въ Англіи, во времена Вильгельма III, когда этимъ именемъ стали обозначать ту часть (приблизительно половину) бюджета, которая ассигновалась парламентомъ въ безконтрольное распоряженіе короля, но въ которую тогда входили, кромѣ расходовъ двора, и расходы на все гражданское управленіе. Постепенно, однако, расходы на гражданское управленіе отпадали, и въ началѣ царствованія королевы Викторіи былъ установленъ Ц. листъ въ 385000 фн. стерл. исключительно на расходы двора и связанные съ нимъ; позднѣе онъ былъ поднятъ до 407774 фн. ст., а при Эдуардѣ VII назначенъ въ размѣрѣ 409452' фн. стерл. Въ счетъ Ц. листа не входятъ нѣкоторыя ассигновки со специальными назначеніями, имѣющія иногда характеръ временный (при выдачѣ замужъ дочерей, при бракосочетаніи сыновей и самихъ королей и т. д.), иногда — дѣлшійся. Изъ Англіи терминъ Ц. листъ перешелъ, въ эпоху просвѣщеннаго абсолютизма, въ нѣкоторыя неограниченныя монархіи, гдѣ онъ скоро вышелъ изъ употребленія, и затѣмъ, въ XIX в. — въ конституціонныя монархіи, гдѣ получилъ значительное развитіе и вошелъ въ тексты многихъ конституцій. По общему правилу, въ составѣ Ц. листа входятъ: 1) личные расходы монарха, 2) расходы на дворъ (но не на канцелярію, штаты которой устанавливаются особо), 3) расходы на поощреніе искусства (театры, картинныя галлерей и т. д.), и 4) расходы на дѣла благотворительности. Экстраординарные расходы главы государства (поѣздки и проч.) обыкновенно покрываются особенными ассигновками; точно также на содержаніе двора супруги монарха и наслѣдника престола во

многихъ странахъ (Великобританія, Испанія, Нидерланды, Данія, Швеція и Норвегія, Вюртембергъ, Саксонія, Баварія и др.) ассигнуются особыя дотации (dotations de la couronne), тогда какъ въ другихъ государствахъ (Австро-Венгрія, Пруссія, Баденъ, Гессенъ, Италия и др.) расходы на него предполагаются включенными въ Ц. листъ. Въ большинствѣ государствъ (Великобританія, Испанія, Нидерланды, Данія, Швеція, Саксонія и др.) Ц. листъ опредѣляется обыкновенно парламентомъ въ началѣ царствованія каждого государя на все время его правленія. Допускается измѣненіе его по соглашенію короны и парламента, къ чему, впрочемъ, прибѣгаютъ крайне рѣдко, предпочитая измѣнять Ц. листъ косвеннымъ образомъ, кредитами на спеціальныя цѣли. Рѣже Ц. листъ назначается на опредѣленный (10-ти-лѣтній) срокъ (Австро-Венгрія, Греція), еще рѣже (Пруссія)—на срокъ неопредѣленный, т. е. съ сохраненіемъ права парламента и короны измѣнить размѣры Ц. листа въ каждый данный моментъ.

Размѣры Ц. листа въ разныхъ странахъ. Въ *Великобританіи*, какъ уже указано, Ц. листъ опредѣленъ въ 409452 фн. ст.; къ нему надо прибавить особыя ассигновки, вотируемыя парламентомъ; размѣры ихъ теперь достигаютъ 166000 фн. ст. въ годъ. Въ замѣнъ Ц. листа королева Викторія при вступленіи на престолъ отказалась въ пользу государства отъ принадлежавшихъ ей доходовъ съ королевскихъ доменовъ. Во *Франціи* Ц. листъ въ размѣрѣ 25 милл. фр. былъ установленъ впервые учредительнымъ собраніемъ въ 1791 г., при чемъ король былъ лишенъ другихъ своихъ

доходовъ. Ц. листъ былъ отмѣненъ законодательнымъ собраніемъ въ 1792 г., но восстановленъ въ томъ же размѣрѣ съ восстановленіемъ монархіи въ XII г. (1804 г.), при чемъ, однако, Наполеонъ фактически значительно увеличилъ его посредствомъ спеціальныхъ фондовъ и безотчетно употребляемыхъ доходовъ отъ военныхъ реквизицій. Во время реставраціи Ц. листъ равнялся той же суммѣ, при Людовикѣ Филиппѣ (обладавшемъ значительнымъ личнымъ имуществомъ) пониженъ до 12 милл., при 2-й республикѣ уничтоженъ и восстановленъ при Наполеонѣ III въ прежнемъ размѣрѣ 25 милл.; окончательно отмѣненъ послѣ паденія имперіи 6 сент. 1870 г. Назначенное въ замѣнъ Ц. листа жалованье президента республики, вотируемое ежегодно, но съ 1871 г. неизмѣнно въ одномъ и томъ же размѣрѣ, равно 600000 фр., къ которымъ прибавляется еще 600000 на представительство и расходы по путешествіямъ. Въ *Германской имперіи* вовсе нѣтъ Ц. листа; императоръ германскій довольствуется тѣми доходами, которые онъ получаетъ въ качествѣ короля прусскаго (съ 1889 г.—15000000 мар.). Въ *Австро-Венгріи* Ц. листъ, назначаемый на 10-лѣтній срокъ, въ 1870 г. былъ опредѣленъ въ 4650000 гульд. для каждого изъ двухъ государствъ всей монархіи (Австріи и Венгріи), всего слѣдовательно 9300000 гульд.; эта же норма сохранена и для слѣдующихъ періодовъ 1880—89, 1890—99 и 1900—09 гг. Въ *Италіи* Ц. листъ = 15050000 лиръ, въ *Испаніи* съ 1886 г.—7 милл. пезетъ (кромѣ того, удѣлы = 2,5 милл. пезетъ). Въ Соединенныхъ Штатахъ президентъ получаетъ 200 тыс. долларовъ.

Размѣры Ц. листа въ концѣ и въ серединѣ XIX вѣка.

Въ концѣ вѣка (для разныхъ государствъ взяты 1898—1901 годы).			Въ серединѣ вѣка (взяты 1852—59 годы).		
Размѣры Ц. листа въ нѣ- мецкихъ мар- кахъ.	Отношеніе Ц. листа ко всему ординарному бюджету.	На жителя приходится въ среднемъ въ маркахъ.	Размѣры Ц. листа.	Отношеніе Ц. листа ко всему ординарному бюджету.	
Пруссія	15716000	0,6%	0,49	2573000 талеровъ	2%
Баварія	5403000	1,2 »	0,93	2982000 »	7 »
Саксонія	3666000	2,5 »	0,96	895000 »	10 »
Австро-Венгрія	15810000	0,6 »	0,35	6743000 гульд.	2 »
Великобританія	11865000	0,3 »	0,29	396457 фн. ст.	0,5%
Италія	12190000	0,6 »	0,39	2973000 лиръ . .	8%

См. общія сочиненія по финансовому праву, а также: Höfler, «Geschichte der englischen Civilliste» (Штутгартъ, 1834); Alph. Gauthier, «Études sur la liste civile en France» (П., 1882); Reyscher, «Die Rechte des Staates an die Domänen» (Лпц., 1863); Mischler, ст. «Civilliste» во 2 т. 2 изд. «Handwörterbuch der Staatswissenschaften»; ст. «Civilliste» въ «Deutsches Staatswörterbuch» Блунчли и Братера.

Гражданскъ—уѣздн. гор. Казанской губ., на прав. берегу р. Бол. Цивилия (близъ впаденія въ него р. Мал. Цивилия), въ сѣв.-зап. углу у. Время основанія Ц. неизвѣстно. Впервые Ц. упоминается какъ городъ въ 1584 г., когда по распоряженію Бориса Годунова здѣсь была устроена крѣпость, населенная

русскими. По преданію, Ц. построена на развалинахъ болгарскаго города Тухчина, который упоминается въ 1183 г. Чуваши, въ большомъ числѣ населяющіе Гражданскій у., называютъ Ц. обыкновенно Сюрби-хола (Сюрби-городъ) на основаніи преданія, по которому одинъ изъ чувашскихъ старшинъ, Пудоль, уступилъ подъ постройку города свой поселокъ Сюрби-яль, а жителей послѣдняго перенесъ на другое мѣсто, гдѣ теперь расположена дер. Ново-Сюрбесва. Въ смутное время, въ 1609 г., Ц. взяли и сожгли черемисы; въ 1671 г. городъ подвергся нападенію одной изъ шаекъ Разина; въ 1773 г. городомъ овладѣли шайки Пугачева. Уѣзднымъ городомъ Ц. состоитъ съ 1781 г. Жителей 2337 (по полиц. свѣд. 1901 г.—2002, а именно: дво-

рянъ 65, духовенства бѣлаго 43, монахинь 123, купеческаго сословія 54, мѣщанскаго 617, крестьянъ 574, военныхъ и ихъ семейныхъ 305, итого 936 мужчинъ, 1066 женщинъ). Русскихъ 818 мжч., 850 жнщ.; татаръ 16 мжч., 16 жнщ.; чувашъ 95 мжч., 198 жнщ. (много чувашенокъ въ женскомъ монастырѣ) прочихъ 7 мжч., 2 жнщ. Православныхъ 1954, раскольниковъ 12, магометанъ 31, прочихъ 5. Женскій монастырь, преобразованный въ 1870 г. изъ мужскаго, который былъ основанъ въ 1675 г. въ память избавленія Ц. отъ полчищъ Ст. Разина. 4 камен. церквп, 13 камен. домовъ и 330 дерев., 7 камен. нежилыхъ зданій и 885 дерев. Вслѣдствіе отдаленности города отъ бойкихъ путей сообщенія, значеніе Ц. въ экономическомъ отношеніи ничтожно. Жители занимаются главн. образомъ земледѣліемъ; многіе промышляютъ приѣмомъ на постой, особенно прѣзжающихъ на городскіе базары чувашей, при чемъ плата взимается не деньгами, а хлѣбомъ, осенью или въ началѣ зимы. 17 мелкихъ промышленныхъ заведеній, съ 43 рабочими и производствомъ до 10000 руб. Городской банкъ. Уѣздное училище, съ 55 учащ.; двѣ начальн. школы. Земская больница на 30 кров.; земская вольная аптека. Въ 1901 г. въ доходъ города поступило 14500 руб., болѣе всего съ недвижимыхъ имуществъ (7200 р.); израсходовано 14500 руб., изъ нихъ на содержаніе обществ. управленія 2800 руб. и на учебныя заведенія 1400 руб.

Цивильскій уѣздъ расположенъ почти по срединѣ запад. правобережной отъ р. Волги части Казанской губ. Сѣв. граница Ц. у., отдѣляющая его отъ Чебоксарскаго у., тянется почти параллельно Волгѣ, на разстояніи 15—25 вер. отъ послѣдней; на В Ц. у. граничитъ съ Свіяжскимъ у., на З—съ Ядринскимъ у. Казанской губ., на Ю — съ Буинскимъ у. Симбирской губ. Фигура уѣзда напоминаетъ четырехугольникъ, нѣсколько вытянутый по направленію отъ С на Ю. Наибольшее протяженіе Ц. у. имѣетъ въ длину (по направленію отъ ВВС къ ЮЮЗ) около 85 вер., въ ширину — отъ 40 до 60 вер. Общее пространство Ц. у. (по исчисленію Стрѣльбицаго), со включеніемъ внутреннихъ водъ, 3044,9 кв. вер. или 317118 дес., т. е. 5,4% общей площади Казанской губ. Ц. у. довольно часто изрѣзанъ теченіями разныхъ рѣкъ, но всѣ онѣ по своимъ размѣрамъ невелики. Сравнительно болѣе значительныя р. Бол. Цивиль, прорѣзывающій на небольшомъ протяженіи сѣв.-зап. уголь у. и впадающій въ Бол. Цивиль, Мал. Цивиль, прорѣзывающій всю зап. часть у., преимущественно по направленію отъ Ю къ С. Большинство остальныхъ рр. берутъ начало въ юго.-зап. части у., а также по линіи, раздѣляющей Ц. у. на двѣ части — зап. и вост., при чемъ всѣ онѣ имѣютъ теченіе по направленію отъ З къ В. За исключеніемъ долинъ, болѣе значительныхъ рѣкъ, лежащихъ приблизительно на высотѣ 210—280 фт. н. ур. м., поверхность Ц. у. приподнята надъ моремъ на 420 — 490 фт. (мѣстами даже на 630 фт.) и представляетъ рядъ плоскихъ холмовъ, перерѣзанныхъ много-

численными оврагами, рѣками и спускающимися къ послѣднимъ большею частію пологими склонами. Въ общемъ, поверхность понижается по направленію отъ ЮЗ къ С и къ СЗЗ. Сѣв. половина Ц. у. сложена (по А. Нечаеву и А. Лаврскому) преимущественно изъ верхняго яруса пермской системы, а южн. — изъ послѣднихъ отложеній. Пространство между рр. Бол. и Мал. Цивильми, а также правобережье южной половины Мал. Цивилья и долина р. Бол. Кубни (протекающей на Ю уѣзда, а потомъ служащей вост. границею южн. части у.) покрыто (по А. Гордягину и Р. Ризположенскому) черноземными почвами, вся-же остальная часть (приблизительно $\frac{4}{5}$ у.) занята свѣтлыми суглинистыми почвами, при чемъ кое-гдѣ разбросаны пятнами подзолистыя почвы и песчанья (по берегамъ рѣкъ въ южн. части у.). Подъ лѣсами и кустарниками числится около 22% общей площади у., лѣса сосредоточены преимущественно въ южн. половинѣ у., въ сѣв. же ихъ почти совсѣмъ нѣтъ; лѣса преимущественно лиственные; изъ породъ преобладаютъ дубъ, липа, встрѣчаются довольно часто осина, ильмъ, кленъ, береза, орѣшникъ, а также ель и сосна; насажденія преимущественно смѣшанныя. По переписи 1897 г., въ Ц. уѣздѣ 163635 жит.; по полицейскимъ свѣдѣніямъ 1901 г. (со включеніемъ г. Цивильска) 87085 мжч., 88546 жнщ., всего 175631, въ томъ числѣ: дворянъ 117, дух. сословія правосл. 758, магом. 141, почетн. гражданъ и купеческаго сословія 263, мѣщанъ 1207, крестьянъ 157064, военныхъ, безсрочно-отпускныхъ и ихъ семействъ 16076, проч. 4. Православн. 156354 (77399 мжч., 78955 жнщ.), раскольник. 2577, магомет. 15707 (7873 мжч., 7834 жнщ.), язычн. 986, прочихъ 7. Русскихъ 16782 (8208 мжч., 8574 жнщ.), татаръ 15708 (7874 мжч., 7834 жнщ.), мещеряковъ 4388 (2181 мжч., 2257 жнщ.), чувашъ 138742 (68864 мжч., 69878 жнщ.), проч. 11 (8 мжч., 3 жнщ.). Въ 1886 г. въ Ц. у. числилось 318 крестьянскихъ поселковъ; изъ этого числа 15 поселковъ населены бывшими владѣльческими крестьянами (крѣпостного населенія въ Ц. у. было очень мало; къ 1861 г. помѣщиковъ, владѣвшихъ болѣе чѣмъ 100 душами каждый, было только 6 человекъ), остальные — бывшими государственными, въ томъ числѣ 6 поселковъ русскими, 9 татарами, 213 чувашами, 3 мещеряками и 72 крестьянами, принадлежащими къ двумъ или болѣе племеннымъ группамъ. Въ среднемъ приходилось на 1 поселокъ 83 двора и 449 жителей; крупныхъ поселковъ (болѣе 200 дворовъ въ каждомъ) было только 18. По даннымъ 1885 г. числилось удобной земли 304127 дес., неудобной 10108 дес. Частновладѣльческой земли 13691 дес., надѣльной крестьянской 249218 дес., казенной 48353 дес. (главнымъ образомъ лѣсъ), городской 1065 дес., церковной и монастырской 1908 дес. Удобная земля распредѣлялась по угодьямъ такъ: усадебной 2,67%, пахатной 65,37%, луговой 7,91%, лѣсной площади 21,76%, подъ выгонами 1,62%, земли не распредѣленной по угодьямъ 0,67%. Крестьянская надѣльная земля находится исключительно въ общин-

номъ землевладѣніи; у крестьянъ бывш. владѣльческихъ болѣе общинъ, чѣмъ селеній (17 селеній и въ нихъ 21 община), а у бывшихъ государств.—наоборотъ (301 селеніе и въ нихъ 187 общинъ); общины, въ составъ которыхъ входятъ два и болѣе селеній, населены въ огромномъ большинствѣ случаевъ чувашами, которые любятъ разселяться мелкими поселками или такъ наз. околodkaми, разбросанными по разнымъ угламъ надѣльной дачи. Земледѣліе является основнымъ и почти исключительнымъ занятіемъ сельскаго населенія въ большинствѣ мѣстностей, особенно среди чувашъ. Хозяйство у крестьянъ трехпольное: въ озимомъ полѣ рожь, въ яровомъ $\frac{1}{2}$ или нѣсколько болѣе (59%) занято овсомъ, остальное ячменемъ (15%), полбой, отчасти льномъ и другими яровыми растениями. У частныхъ владѣльцевъ изъ 2100 дес. яроваго поля 1550 дес. занято овсомъ, 265 дес. гречей, остальное—прочими хлѣбами. Средній урожай ржи самъ 6, яровыхъ—самъ 4. Сѣнокосами Ц. у. не богатъ; покосы болшею частью (до 60%) непосмные (со среднею урожайностью около 70 пд. съ дес.); поемныхъ покосовъ 40% (со средней урожайностью въ 100—110 пд. съ дес.). Тѣмъ не менѣе, благодаря значительной посѣвной площади и сравнительно порядочной урожайности хлѣбовъ, крестьяне могутъ содержать довольно большое количество скота. По полипейскимъ свѣдѣніямъ 1901 г., числилось въ уѣздѣ, не считая гор. Ц., 39301 лошадь, 35265 головъ рогатаго скота, 106522 овцы, 19561 свинья и 2906 козъ. По даннымъ мѣстнаго земскаго статистическаго изслѣдованія 1885 г., лошадей (рабочихъ) было 36663, коровъ (дойныхъ) 20476. По свѣдѣніямъ волостныхъ правленій за 1884 г., крупнаго рогатаго скота было 23376, мелкаго скота 89878 головъ. Сопоставленіе этихъ цифръ позволяетъ думать, что численность скота послѣ 1884—85 гг. скорѣе увеличилась, чѣмъ сократилась. По земскому изслѣдованію 1885 г. значилось дворовъ безлошадныхъ 13%, однолошадныхъ 45%, двухлошадныхъ 30%, трехлошадныхъ 10%, четырехъ- и болѣе лошадныхъ 2%. Хлѣбъ и другіе продукты хозяйства сбываются преимущественно на мѣстныхъ базарахъ и оттуда вывозятся скупщиками за предѣлы уѣзда частью гужомъ, частью по Моск.-Каз. жел. дор., прорѣзывающей Ц. у. по діагонали отъ СВ къ ЮЗ, а также въ небольшомъ количествѣ сплавляются по р. Бол. Цивилю. Въ 1900 г. отправлено со станцій Моск.-Каз. ж. дор. изъ Ц. у. яицъ 185 тыс. пд., свинины 37 тыс. пд., битой птицы 13 тыс. пд., ржи 270 тыс. пд., муки ржаной 94 тыс. пд., овса 1221 тыс. пд. Неземледѣльческіе какъ мѣстные, такъ и отхожіе промыслы развиты слабо и ограничиваются удовлетвореніемъ несложныхъ крестьянскихъ потребностей: встрѣчаются плотники, печники, деревенскіе портные (швецы), веревочники, валяльщики, мелкіе торговцы (преимущественно среди татаръ) и проч. Въ 1901 г. выдано безплатныхъ паспортовъ 6271 (5967 муж. и 304 жен.), изъ нихъ годовыхъ 5276, полугодовыхъ 708, остальные на болѣе короткіе сроки. Фабрикъ и заводовъ совсѣмъ нѣтъ, мелкихъ же

промышленныхъ заведеній насчитывается (въ 1901 г.), за исключеніемъ г. Цивильска, 555 (преимущественно мельницы и круподерки), съ 1968 рабочими и годовымъ производствомъ въ 32500 руб. 3 земскихъ медицинск. участка, 2 лѣчебницы, 5 приѣмныхъ покоевъ, 3 врача, 8 фельдшеровъ, 3 акушерки, 1 аптека; 1 ветерин. земскій врачъ, 1 ветерин. фельдшеръ. Школъ земскихъ въ 1900 г. было 30, црк.-прих., съ пособіемъ отъ земства, 49, министерскихъ 3, городскихъ 2, братства св. Гурія 10, итого 94; учащихъ въ нихъ 6794. Земская почта. По смѣтѣ уѣзднаго земства на 1901 г. предполагалось расходовъ 86916 руб., въ томъ числѣ на содержаніе земскаго управленія 9500 р., на народное образ. 21204 р., на медицинскую часть 37320 руб. Съ земель взимается по 35,19 коп. съ десятины, съ лѣсовъ по 15,39 коп. съ дес. На владѣнія частныхъ лицъ въ уѣздѣ падаютъ 5% всего сбора, на сельскія общества 87%, на городскія недвижимости 2%, на казну 6%. Къ концу 1900 г. оставалось земскихъ сборовъ въ недоимкѣ: за частными владѣльцами 45% оклада, за сельскими обществами 32%, за городомъ 4%, за казной 7%; вообще по уѣзду осталось въ недоимкѣ 32 тыс. руб. или 31% общей суммы оклада. По казеннымъ сборамъ состояло къ 1902 г. въ недоимкѣ 620349 р., въ томъ числѣ разсроченныхъ и отсроченныхъ недоимокъ по выкупнымъ платежамъ 420399 р. и недоимокъ продовол. ссудъ (по неурожаю 1891—92 гг.) 184670 р. Ср. «Матеріалы для сравнит. оцѣнки земельныхъ угодій въ уѣздахъ Казанскій губ., вып. 4-й, у. Ц.» (Казань, 1887); «Обзоръ Казанской губ. за 1901 г.»; «Сводъ важнѣйшихъ постановленій земскихъ собраній Казанской губ. 1900 г.»; «Общій сводъ данныхъ хоз.-статист. изслѣдов. Казанской губ.; часть эконом.» (Казань, 1896); «Ежегодникъ Мин. Финансовъ», вып. 1901 г.

II. Н.

Цивинскаго бухта—часть обширнаго залива Беклемешева, въ юго-восточной части большаго корейскаго о-ва Карго-до.

Циволька (Августъ Карловичъ, ум. въ 1839 г.)—прапорщикъ корпуса флотскихъ штурмановъ, изслѣдователь Новой Земли. Участвуя въ 1832—34 гг. въ экспедиціи Пахтусова, Ц. описалъ восточный берегъ Новой земли отъ Маточкина Шара по направленію къ С на разстояніи около 95 вер., и затѣмъ помогаль Пахтусову въ описаніи западнаго берега Новой Земли. По приглашенію академика Бера, онъ въ 1837 г. принялъ участіе въ снаряженной академіею наукъ экспедиціи для зоологическихъ и ботаническихъ изслѣдованій на Новой Землѣ, и составилъ описанія посѣщенныхъ имъ якорныхъ стоянокъ на Новой Землѣ и въ Бѣломъ морѣ, измѣривъ также высоту наиболѣе примѣчательныхъ горъ на берегахъ Маточкина Шара и произведя магнитныя наблюденія въ р. Нехватовой. Въ 1838 г. Ц. былъ назначенъ отъ морского министерства начальникомъ экспедиціи, снаряженной для осмотра и описи сѣвернаго и сѣверо-восточнаго береговъ Новой Земли, но успѣлъ обслѣдовать только нѣкоторые заливы до полуострова Адмиралтейства. См. Стренцель,

«Русскія экспедиціи для описанія сѣверныхъ береговъ Сибири и прилегающихъ острововъ, 1734—1862 г.» (въ «Кронштадтскомъ Вѣстникѣ», 1876, №№ 104, 113 и 120).

В. Р.—въ.

Цигале (Matija Cigale, 1819 — 1889) — словинскій писатель, уроженецъ Краины. Въ 1848—49 гг. редактировалъ политическую газету «Slovenija». Участвовалъ въ составленіи юридической терминологіи для словинцевъ. Въ началѣ 1850 г. ему поручено было редактированіе словинскаго изданія имперскаго законника, чѣмъ онъ завѣдывалъ до 1888 г. Кромѣ юридической терминологіи (1853), Ц. составилъ большой нѣмецко-словинскій словарь (Лайбахъ, 1860), нѣсколько учебниковъ (напр. «Словинскую грамматику», «Нѣмецко-словинскую грамматику» и др.) и словинскую терминологію по физикѣ. Помѣщалъ въ журналахъ «Novice» и «Glasnik» статьи по языкознанію.

Цигенбальгъ (Бартоломей Ziegenbalg, 1683—1719)—протестантскій миссіонеръ. Въ 1706 г., по порученію датскаго короля Фридриха IV, отправился въ качествѣ миссіонера въ городъ Транкебаръ на Коромандельскомъ берегу Индіи. Здѣсь ему ставили препятствія съ одной стороны туземцы, питавшіе враждебныя чувства къ европейцамъ, съ другой стороны—колоніальныя власти, которымъ не понравилась его идея перевести Новый Заветъ на тамильскій языкъ. Ц. вышелъ съ честью изъ этой борьбы и получилъ отъ датскаго короля званіе инспектора транкебарской миссіи. Продолжая проповѣдывать, онъ въ 1718 г. проникъ во внутреннія области Индіи. Изъ его трудовъ особенную цѣнность имѣетъ «Grammatica tamulica» (Галле, 1716).

Цигенгорнъ (Christoph-Georg von Ziegenhorn, 1715—1783)—юристъ; служилъ сначала въ Курляндіи, потомъ въ Пруссіи. Главныя его труды: «Juris civilis Romani de possessione et juribus ex eo enatis sive concessis doctrina, in ordinem reducta» (Лена); «Stats-Recht der Herzogthümer Curland und Semgallen» (Кенигсбергъ, 1772). Въ рукописи остались «Betrachtungen über die Rechte der Städte in den Herzogthümern Curland und Semgallen».

Цигель (Эдуардъ Ziehen, 1819—1884)—нѣмецкій писатель, въ своихъ беллетристическихъ произведеніяхъ съ успѣхомъ изображавшій жизнь первобытныхъ вендовъ. Написалъ (частію подъ псевдонимомъ Eduard Ellersbogen): «Ferdinand von Schill» (1847), «Der Erbgraf», «Wendische Weiden», «Norddeutsches Leben», «Eginhard u. Emma», «Der Falkner», «Das Kloster», «Geschichten und Bilder a. d. wendischen Volksleben», «Haiderosen», «Wenn Leute nicht hören», «Auf Kommando», «Zwei Naturen», «Am Walpurgisabend», «Klara», «Eine Damen - Verschwörung», «Gaston von Ronac» (1883).

Цигларъ (Janez Ciglar, 1792—1869)—словинскій писатель, духовнаго званія; написалъ первый словинскій романъ: «Svetin, ali sreča v nesreči» («Свѣтъ, или счастье въ несчастьѣ», 1836); въ своихъ «Deteljice» (1866) и «Kortonići» онъ является искуснымъ раз-

сказчикомъ; его стихотворенія поэтической цѣнности не имѣютъ.

Циглеръ (Викторъ-Фридрихъ Ziegler)—юристъ (1816—88), былъ профессоромъ уголовного права въ дерптскомъ унив. Главныя его труды: «Observationes juris criminalis» (Лпц., 1838); «Quaestiones ad jus Romanorum pertinentes» (ч. I, ib., 1838); «Abhandlungen aus dem Strafrechte» (Марбургъ, 1813); «Die Verbrechensunfähigkeit juristischer Personen» (Митава, 1852); «Commentationes de jure Romano» (Дерптъ, 1860); «Commentatio de jure criminum Romano» (ib., 1862); «Ueber die Behandlung des Civilrechts in der Gegenwart» (Дессау, 1876).

Циглеръ (Генрихъ-Эрнстъ Ziegler)—нѣмецкій зоологъ, род. въ 1858 г. въ Фрейбургѣ, изучалъ естественныя науки и математику, въ 1882 г. ассистентъ при зоологическомъ кабинетѣ университета Страсбурга, съ 1885 г. въ качествѣ приватъ-доцента читалъ зоологію тамъ же, затѣмъ назначенъ экстраординарнымъ профессоромъ въ Фрейбургѣ и съ 1898 г. ординарный профессоръ зоологіи въ Іенѣ. Для изученія морской фауны неоднократно ѣздилъ въ Неаполь, Триестъ, Виллафранку и Гельголандъ. Ученыя работы Ц. касаются эмбриологіи, гистологіи и анатоміи животныхъ. Онъ напечаталъ, между прочимъ: «Die Entwicklung von Cyclas cornea Lam.» («Zeitschr. f. wiss. Zool.», 1885); «Die Naturwissenschaft und die Socialdemokratische Theorie» (Штуттг., 1893); «Untersuchungen über die ersten Entwicklungsvorgänge der Nematoden» («Zeitschr. f. wiss. Zool.», 1895); «Experimentelle Studien über die Zelltheilung» («Arch. f. Entwickl. mech.», 1897—98); «Ueber den derzeitigen Stand der Coelomfrage» («Verh. Deutsch. Zool. Ges.», 1898); «Ueber den derzeitigen Stand der Descendenzlehre in der Zoologie» (Іена, 1901); «Lehrbuch der vergleichenden Entwicklungsgeschichte der niederen Wirbelthiere» (1902).

Циглеръ (Карлъ Ziegler)—нѣмецкій поэтъ (1812—77). Его стихотворенія, отличающіяся простотою и изяществомъ, собраны подъ загл.: «Gedichte» (1843, подъ псевд. Carlomagno), «Himmel und Erde» (1856), «Oden» (1866), «Vom Kothurn der Lyrik» (1869).

Циглеръ (Теобальдъ, род. въ 1846 г.)—нѣмецкій писатель, профессоръ философіи въ страсбургскомъ университетѣ. Его главнѣйшія труды: «Geschichte d. Ethik» (Боннъ, 1881—86); «Geschichte d. Pädagogik» (вошло въ составъ «Handbuch d. Erziehungs und Unterrichtslehre», подъ редакціей Baumeister'a). На русскій языкъ изъ сочиненій Ц. переведены: «Умственные и общественныя теченія XIX вѣка» (СПб., 1900); «Нѣмецкій студентъ конца XIX вѣка» (1901); «Что такое нравственность» (изд. журнала «Образованіе»). Наиболѣе замѣчательное изъ произведеній Ц.—это 2-й томъ «Этики», разсматривающій христіанскую нравственность. Въ обработкѣ греческой этики чувствуется зависимость Ц. отъ Целлера. «Христіанская этика» можетъ быть прочтена съ пользою, не смотря на существованіе такихъ сочиненій, какъ «Исторія христіанской морали» Гасса.

Э. Р.

Циглеръ (Францъ-Вильгельмъ Ziegler)—германскій политическій дѣятель (1803—76); былъ адвокатомъ, потомъ обербургомистромъ въ г. Бранденбургъ. Въ 1848 г. былъ членомъ франкфуртскаго парламента, гдѣ принадлежалъ къ лѣвому центру. Послѣ закрытія парламента судился за государственную измѣну и отбылъ нѣсколько лѣтъ заключенія въ Магдебургской крѣпости; позже занимался преимущественно литературной дѣятельностью, писалъ повѣсти, стихотворенія и публицистическія брошюры, отстаивая интересы демократіи. Въ 1865 г. избранъ въ прусскій ландтагъ, гдѣ оставался до смерти, въ 1867 г.—въ рейхстагъ сѣверогерманскаго союза, въ 1871 и 1874 гг.—въ германскій рейхстагъ. И тамъ, и тутъ онъ принадлежалъ къ партіи прогрессистовъ, въ рядахъ которыхъ занималъ мѣсто на лѣвомъ, демократическомъ крылѣ; однако, въ 1866 г., послѣ войны съ Австріей, голосовалъ за индемнитетъ. Пользовался большимъ личнымъ уваженіемъ даже въ рядахъ противниковъ. Его повѣсти (наиболѣе извѣстна «*Saat und Ernte*») и путевые очерки, не возвышающіеся надъ уровнемъ посредственности, въ свое время читались и расходились въ нѣсколькихъ изданіяхъ; собраны въ «*Gesammelte Novellen und Briefe aus Italien*» (Берлинъ, 1872). Изъ публицистическихъ работъ имѣли цѣну: «*Wie ist dem Handwerkerstande zu helfen*» (Берлинъ, 1850) и «*Zur socialen Reform des preussischen Abgabenwesens*» (Берлинъ, 1850). Его политическія рѣчи изданы подъ заглавіемъ: «*Gesammelte Reden*» (2 изд., Берлинъ, 1882). См. К. Jänike, «*Der Volksmann Fr. Z.*» (Глогау, 1895).

В. В.—6.

Циглеръ (Фридрихъ-Вильгельмъ Ziegler, 1759—1827)—нѣмецкій драматургъ; былъ актеромъ въ Вѣнѣ. Изъ 37 пьесъ, написанныхъ Ц., про 11 можно съ увѣренностью сказать, что онѣ ставились на сценѣ, въ томъ числѣ «*Parteienwut oder Die Kraft des Glaubens*», «*Ernst und Scherz*», «*Die Grossmama*», «*Die Macht der Liebe*», «*Die Schirmherren von Lissabon*», «*Thekla, die Wienerin*». «*Sämmtliche dram. Werke*» Ц. появились въ свѣтъ въ 13 т. (В., 1824).

Циглеръ (Якобъ Мельхиоръ Ziegler)—швейцарскій географъ и картографъ (1801—83). Главнѣйшіе его труды: «*Atlas ueber alle Teile der Erde*» (2-е изд., 1814); «*Hypsometr. Atlas*» (1856); «*Hypsemetr. Karte der Schweiz*» (1886), топографич. карты кант. С. Галленъ и Аппенцель (1849—52), Гларусъ (1859), Энгандина (1867 и 1873); «*Ueber das Verhältniss der Topographie zur Geologie*» (1869 и 1876) и др.

Циглеръ-Клиппгаузенъ (Генрихъ-Ансельмъ Ziegler u. Klipphausen, 1663—96)—нѣмецкій поэтъ. Главное его произведение: «*Asiatische Banise, oder das blutig, doch mutige Pegu*» (Лпц., 1689; новое изд. въ «*Deutsche Nationallitteratur*» Кюршнера, т. 37). Этотъ романъ, написанный высокопарнымъ языкомъ, въ свое время имѣлъ большой успѣхъ, вызвалъ много подражаній и оказалъ значительное вліяніе на развитіе литературнаго вкуса нѣсколькихъ поколѣній. Другія произ-

веденія Ц.—стихи и историческія сочиненія—имѣютъ меньшее значеніе.

Цыгра (Иоганъ-Германъ Zigra, по правописанію нѣкоторыхъ русскихъ переводчиковъ Цыгра)—въ Россіи пионеръ научно поставленнаго садоводства (1775—1857). Родился въ Любекѣ. Рано лишившись отца, Ц. былъ усыновленъ своимъ дядей, естествоиспытателемъ Вальбаумомъ; замѣтивъ въ мальчикѣ склонность къ ботаникѣ, онъ послалъ его въ королевскій институтъ Бергъ-Гартенъ въ Ганноверѣ. Окончивъ здѣсь курсъ, Ц. путешествовалъ по Германіи и Голландіи, пробывъ довольно долго въ Гарлемѣ, изучая цвѣтоводство. Въ 1795 г. Ц. переселился въ Ригу, гдѣ и оставался до конца жизни. Его садовое заведеніе долго было единственнымъ источникомъ культурныхъ породъ растений для всей Россіи. Оно являлось вмѣстѣ съ тѣмъ и своего рода учебнымъ заведеніемъ, школой садоводства, такъ какъ за отсутствіемъ таковыхъ въ Россіи къ нему съѣзжались отовсюду учиться. Правительство само прибѣгло къ услугамъ Ц., присылая къ нему для выучки молодыхъ людей изъ различныхъ концовъ Россіи. Кромѣ чисто практической дѣятельности. Ц. извѣстенъ руководствами по культурѣ растений, а также работами по систематикѣ. Писалъ онъ по-нѣмецки, многія его сочиненія переведены на русскій языкъ, напр.: «*Сѣверный цвѣтоводъ*» (пер. П. Ш., М., 1817); «*Полный русскій опытный садовникъ*» (пер. П. Л.); «*Древесная флора, или описаніе растущихъ въ Россійскомъ государствѣ деревь и кустарниковъ*» и проч. Ц. состоялъ членомъ-корреспондентомъ Императорской академіи наукъ. В. Арциховскій.

Цидлина (Cidlina)—рѣка въ Чехіи, правый притокъ Лабы (Эльбы), беретъ начало къ С отъ деревни Цидлины на горѣ Оаворѣ или Таборѣ (Taborberg im Kosakovgebirge) въ Ломвицкомъ округѣ, на высотѣ 355 метр., принимаетъ небольшую рѣчку Быстрицу и, образуя на пути четыре озера или пруда (gubník по-чешски, Teiche), впадаетъ въ Эльбу у Большого Осека (Gross Wosek, чешск. Osek). Длина Ц. 57 км., паденіе 2,5—2 метр. на 7,5 км.

Цидлинскій (Янъ-Богумиль-Янда, 1831—75)—извѣстный чешскій беллетристъ; писалъ, кромѣ историческихъ повѣстей, и поэмы (напримѣръ, «*Jan Talafus z Ostrova*», 1864), собранныя въ «*Národní biblioteka*» 1873 г. Изъ повѣстей его и романовъ наибольшую извѣстностью пользуются подѣбрэдская трилогія «*Pod Vyšehradem*» (1869), «*Anna Městecka*» (1870) и «*Vošek*». Въ своихъ произведеніяхъ Ц. обнаружилъ хорошее знаніе родной исторіи и способность къ интересному, иногда довольно пязщному изложенію. А. С.

Цизальпинская Галлія—см. Галлія.

Цизальпинская республика—образована лѣтомъ 1797 г. генераломъ Бонапарте изъ республикъ Циспаданской (см.) и Транспаданской (XXXIII, 703). Она была признана Австріей по миру въ Кампоформію; въ ея составъ входили Ломбардія, Модена, Масса и Каррара и отнятыя отъ Церковной области Болонья, Феррара и Романья, а так-

же часть герцогства Парма и (съ осени 1797 г.) часть швейцарскаго кантона Граубюнденъ. Поверхность республики равнялась 43000 кв. км., число жителей — 3500000. Конституція была выработана на конгрессѣ въ Реджо въ дек. 1796 г., подъ сильнымъ давленіемъ Бонапарте. Столицей былъ Миланъ; тамъ засѣдала директорія изъ 5 членовъ, совѣтъ старѣйшинъ изъ 80 и большой совѣтъ изъ 160 членовъ, организованные по французскому образцу. Первыхъ директоровъ назначилъ ген. Бонапарте. Ц. республика была связана съ Франціей союзнымъ и торговымъ договорами и почти все время существованія была оккупирована французскими войсками. Побѣды русскихъ и австрійцевъ въ 1799 г. уничтожили Ц. республику, но послѣ побѣды Бонапарта при Маренго она возникла вновь и получила новую конституцію, выработанную на конгрессѣ въ Лионѣ въ 1801 г. (законодательный совѣтъ изъ 50 членовъ, исполнительный совѣтъ изъ 9 членовъ, съ президентомъ во главѣ совѣта и республики). Австрія вновь признала Ц. республику по Люневильскому миру (1801), при чемъ она была увеличена небольшою территоріей на правомъ берегу Эча, по Кампоформійскому миру остававшейся за Австріей. Въ январѣ 1802 г. Ц. республика была переименована въ Итальянскую республику; Бонапартъ избранъ ея президентомъ, а вице-президентомъ назначенъ Франческо Мельци. Въ 1805 г. депутация отъ республики поднесла Наполеону корону, которую Наполеонъ и принялъ (короновался въ апр. 1805 г. въ Миланѣ). Ц. республика обратилась так. обр. въ Итальянское королевство, просуществовавшее до 1814 г. (XIII, 555—557). В. В.—сѣ.

Цикадеи—см. Саговники.

Цикады (Cicadidae s. Stridulantia) — семейство насекомыхъ изъ отряда хоботныхъ (Rhynchota), принадлежащее къ подотряду Homoptera. Семейство Ц. характеризуется слѣдующими признаками. Голова короткая, глаза сильно выдающіеся; на темени 3 простыхъ глазка, образующіе треугольникъ; короткіе щетинкообразные усики состоятъ изъ 7 членковъ; ротовыя части состоятъ изъ 3-членистаго хоботка. Переднія крылья длиннѣе заднихъ, крылья большей частью прозрачныя, иногда ярко-окрашенныя или черныя; лапки средней пары ногъ короткія и широкія; переднія бедра утолщенныя, снизу съ пипами; голени цилиндрическія. Брюшко обыкновенно довольно

толстое и заканчивается у самокъ яйце-кладомъ, у самцовъ копуляционнымъ аппаратомъ. Чрезвычайно характернымъ является для Ц. присутствіе у самцовъ особаго голосового аппарата, устроеннаго слѣдующимъ образомъ. Аппаратъ помѣщается на нижней сторонѣ заднегруды, позади заднихъ ногъ, подъ 2 большими полукруглыми чешуйками; онъ состоитъ изъ срединной и 2 боковыхъ полостей. На днѣ средней полости находятся 2 пары перепонокъ, изъ которыхъ 2 переднія перепонки называются складочными (по причинѣ складокъ), а 2 заднія—зеркальцами, такъ какъ онѣ блестящи и гладки. Боковыя полости имѣютъ сбоку отверстіе, которое ведетъ на поверхность тѣла. Во внутренней стѣнкѣ этихъ полостей вставлена барабанная перепонка, къ которой прикрѣпляется мышца, приводящая перепонку въ колебаніе. Среднія полости служатъ въ качествѣ резонаторовъ. У самокъ голосовой аппаратъ рудиментарный, такъ что онѣ пѣть не могутъ. Ц.—большей частью крупныя насекомыя, водящіяся во всѣхъ частяхъ свѣта, по преимуществу въ жаркихъ странахъ. Извѣстно до 500 видовъ Ц. Онѣ живутъ на деревьяхъ и кустарникахъ, летаютъ довольно хорошо. Самцы стрекочутъ или поютъ преимущественно въ самое жаркое время дня; повидимому, пѣніе ихъ служить для привлеченія самокъ. Древніе греки очень цѣнили ихъ пѣніе и, какъ извѣстно, Анакреонъ написалъ оду въ честь Ц. При помощи хоботка (а самки также и яйцеклада) Ц. производятъ уколы въ различныя деревья и высасываютъ ихъ соки. Часто сокъ деревьевъ продолжаетъ вытекать и послѣ укуловъ Ц. и, затвердѣвая на воздухѣ, образуетъ такъ наз. манну, представляющую питательное вещество. Цикады откладываютъ яйца подъ кору или кожицу растеній

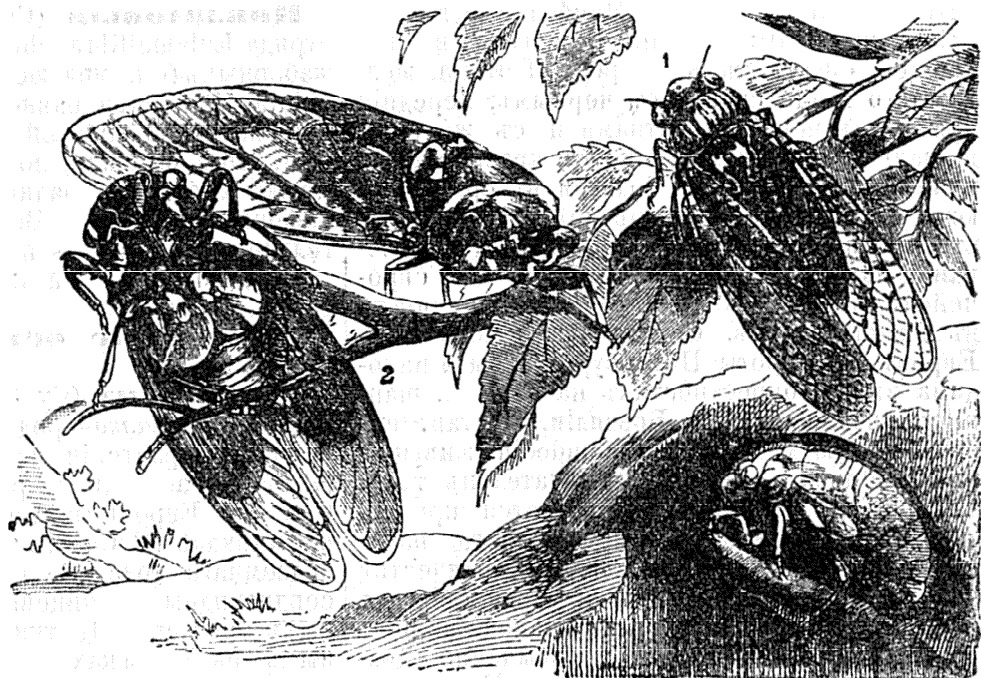

1. Цикада лесоная (*Cicada orni*). 2. Цикада обыкновеная (*Cicada plebeja*) съ личинкой.

Личинки отличаются толстымъ неуклюжимъ тѣломъ, гладкой и твердой кожей и толстыми

ногами съ одночленистыми лапками; передняя нога съ широкими бедрами и голеними, покрытыми шипами (типъ роющих конечностей). Молодые личинки сосутъ сначала вѣтви растений, а затѣмъ живутъ въ землѣ, гдѣ сосутъ корни растений. Личинки живутъ нѣсколько лѣтъ, хотя для большинства видовъ продолжительность личиночной жизни неизвѣстна. Личинки получаютъ послѣ многочисленныхъ линекъ зачатки крыльевъ и переходятъ въ стадію памеръ или куколокъ, которыя встрѣчаются на деревьяхъ. Центральный родъ семейства Cicada отличаетъ большими глазами и широкой головой; переднеспинка обыкновенно уже, чѣмъ голова; переднія крылья частью кожистыя и прозрачныя, частью у корня пергаментообразныя; лапки большей частью 3-членистыя, рѣже 2-членистыя; къ этому роду относятся многочисленные и крупные виды, живущіе

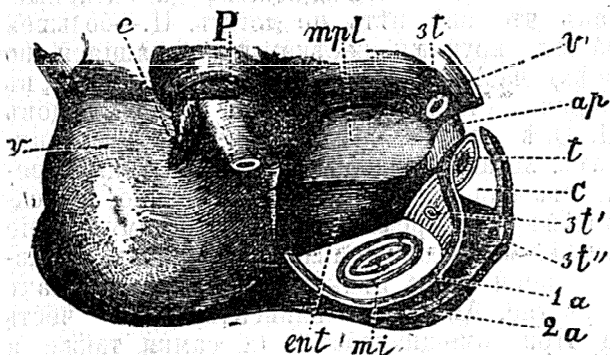

Голосовой аппаратъ цикады. *v*—проносящая чешуйка, справа снятая; *mpl*—складчатая перепонка, *mi*—зеркальце, *ent*—хитиновая перегородка, *st*—стигма заднегруди, *ap*—отростокъ складчатой перепонки, *t*—барабанная перепонка, *c*—боковая полость, *st'*, *st''*—стигмы брюшка, *1a*—первое, *2a*—второе кольцо брюшка, *P*, *c*—части ноги задней пары.

преимущественно въ тропикахъ. Въ Европѣ встрѣчаются 18 видовъ. Наиболее извѣстны слѣдующіе виды: *C. opni*, относимая въ новейшей систематикѣ къ роду *Tettigia*, желтоватого цвѣта сверху съ чернымъ; переднія крылья съ черными пятнами и съ желтымъ вѣнчикомъ краемъ; брюшко съ красноватыми краями; длина 28 мм. Водится въ средней и южной Европѣ и встрѣчается преимущественно на ясеняхъ, гдѣ вызываетъ образование манны. Наиболее крупный изъ европейскихъ видовъ *C. plebeja* s. *fraxini* живетъ въ южной Европѣ. *C. montana* доходитъ въ Европѣ до широты Петербурга и была найдена въ его окрестностяхъ на ели. *C. scapifera*, водящаяся въ Бразиліи, доставляетъ бразильскую манну. *C. serripes*, живущая въ Сѣверной Америкѣ, замѣчательна тѣмъ, что періодъ развитія продолжается приблизительно 17 лѣтъ, вслѣдствіе чего насѣкомое появляется въ большомъ количествѣ черезъ каждые 17 лѣтъ; по сравненію съ большинствомъ насѣкомыхъ такой періодъ развитія представляется чрезвычайно долгимъ. По наблюденіямъ Релея, эта Ц. линяетъ чаще чѣмъ 1 разъ въ годъ, такъ что она имѣетъ отъ 25 до 30 личиночныхъ стадій. Индѣйцы жарятъ и ѣдятъ эту Ц.—Ср. Graber, «Die abdominalen Timpanalorgane der

Cicaden und. Gryllodeen» (въ «Denkschriften Akad. Wissensch Wien», т. 36, 1876); Riley, «The periodical Cicada» (въ «Report of the Entomologist», for 1885); Apgar, «Some observations on the Anatomy of Cicada 17» (въ «Journal Trenton Natur. Hist. Soc.», 1887). *М. Р.-К.*

Цикасъ—см. Саговыя пальмы.

Цикатрикула—протоплазматическая часть яйца телодепитального типа, обыкновенно уже раздробившаяся на бластомеры въ сижерномъ птичьемъ яйцѣ и являющаяся въ видѣ бѣлаго пятнышка на поверхности желтка. Иначе Ц. называется насѣдомъ, зародышевымъ кружкомъ, бластодермическимъ дискомъ и т. п. При поворачиваніи яйца желтокъ, въ силу положенія его центра тяжести, поворачивается всегда такъ, что Ц. обращена вверхъ, т. е. къ брюху насѣдки.

В. М. III.

Цикхиндэлю (Dimitrie Tichindealū, родъ въ Банатѣ около 1760 г., ум. въ 1818 г.)—румынскій писатель. Былъ учителемъ въ учительской школѣ въ Арадѣ, но, подвергшись преслѣдованію за патриотически-румынскій образъ мыслей, бросилъ службу и занялъ мѣсто священника у себя на родинѣ. Напечаталъ: «Filosofesce și politicesce prin Fabule morale învețături adecă Fabule» (1814), съ прибавленіемъ наставленія нравственнаго и политическаго характера, постоянно обращающаго вниманіе на общественное и политическое положеніе румынъ. Это сочиненіе—отчасти подражаніе, отчасти переводъ извѣстнаго сочиненія сербскаго народолюбца Досиѣея Обрадовича (см. XXI, 560)—полно, тѣмъ не менѣе, патриотическаго одушевленія и способствовало пробужденію національнаго сознанія у румынъ. Новое изданіе его вышло въ 1833 г.

Циклагъ—см. Секелагъ (XXIX, 318).

Цикладовыя (Cycladidae)—семейство отряда Eulamellibranchia класса пластинчатожаберныхъ (см.) моллюсковъ или Lamellibranchiata. Раковина равностворчатая, снабженная наружной связкой и толстой, роговой кожей. Нога большая; лопасти мантии срослись между собою на заднемъ концѣ тѣла; двѣ сифонныя трубки. Встрѣчаются исключительно въ прѣсныхъ водахъ какъ стоячихъ, такъ и текучихъ. Различаютъ большое число родовъ и видовъ. *В. III.*

Цикладскіе острова—см. Киклады (XV, 53).

Цикламенъ (Cyclamen L.), иначе *дряква*, *аллійская фиалка*—родъ многолѣтнихъ, травянистыхъ растений изъ сем. первоцвѣтныхъ (Primulaceae), дико растущихъ въ горахъ Средней Европы и Азіи, у насъ въ Крыму, на Кавказѣ (*C. Soum*). Растеніе состоитъ изъ подземнаго толстаго клубня и надземныхъ, сердцевидныхъ, яйцевидныхъ или почковидныхъ листьевъ. Цвѣтки одиночныя, на длинныхъ цвѣтоножкахъ, скручивающихся спирально послѣ цвѣтенія. Цвѣтокъ правильный, съ колокольчатою, пятираздѣльною чашечкою, съ пятираздѣльнымъ вѣнчикомъ, бѣлымъ, розовымъ или пурпурнымъ; доли вѣнчика отворочены назадъ; тычинокъ 5, невыдающихся

изъ трубочки вѣнчика; нити у нихъ широкія, короткія, прикрѣпленныя къ основанію трубочки вѣнчика. Пестикъ одинъ. Коробочка шарообразная, многосѣмянная, вскрывающаяся створками. Всѣхъ видовъ насчитывается около 10. Нѣкоторые виды и разновидности—излюбленныя декоративныя растенія; напр. *C. eugoraеum*, съ розовыми или бѣлыми цвѣтками, *C. соm* (изъ Греціи, Турціи, Малой Азіи), съ красными, розовыми, пятнистыми цвѣтками, *C. latifolium*, «персидская алп. фіалка», съ многочисленными садовыми разновидностями: *Montlanc*, *Kaiser Wilhelm*, *William's New Brilliant*, *giganteum*, *splendens* и др.

Цикламинъ—искусственный пигментъ, патентованный Гилльямомъ, Моннэ и Картье въ 1890 г. и относящійся къ группѣ эозино-выхъ пигментовъ. По составу представляетъ тіо-тетраіодо-дихлорофлуоресцеинъ и готовится обработкой дихлорофлуоресцеина сѣрнистымъ натріемъ и іодированіемъ образующагося продукта. Красный порошокъ, растворимый въ водѣ съ синевато-краснымъ цвѣтомъ. Окрашиваетъ шерсть и шелкъ въ кислой ваннѣ въ синевато-красный цвѣтъ, напоминающій флоксинъ. Щелочи не измѣняютъ цвѣта, а отъ кислотъ онъ пріобрѣтаетъ оранжевый оттѣнокъ. Не отличается большою прочностью какъ по отношенію къ мылу, такъ и по отношенію къ свѣту. А. П. Л. Д.

Циклеръ (Иванъ Елисеевичъ)—думный дворянинъ, заговорщикъ. Сынъ полковника изъ «кормовыхъ иноземцевъ», Ц. записанъ въ службу въ 1671 г. и черезъ восемь лѣтъ пожалованъ въ стольники. Съ 1682 г., будучи стрѣleckимъ подполковникомъ, онъ дѣлается наперсникомъ Оедора Шакловитаго, «собесѣдникомъ» И. М. Милославскаго и дѣятельнымъ орудіемъ царевны Софіи, которая довѣряла ему, какъ «самому ревностному приверженцу». Въ 1687—1688 гг. Ц. участвовалъ въ первомъ Крымскомъ походѣ. Въ 1689 г., вида, что дѣло Софьи проиграно, онъ явился къ Петру I съ сообщеніемъ объ ея заговорѣ, за что получилъ званіе думнаго дворянина и воеводство въ Верхотурьѣ. Въ началѣ 1696 г. онъ былъ вызванъ въ Москву и назначенъ къ строенію крѣпостей при Азовскомъ морѣ. Съ одной стороны это назначеніе, почитавшееся тогда за почетную ссылку, а съ другой — увеличивающаяся строгость Петра I къ противникамъ новшествъ побудили Ц. составить заговоръ на жизнь Петра; участниками заговора были окольничій Соковнинъ и стольникъ Пушкинъ. Въ февралѣ 1697 г. два стрѣльца, Елизарьевъ и Силинъ, извѣстили Петра о намѣреніи Ц. и его сообщниковъ зажечь домъ, въ которомъ находился царь, и во время пожара убить его самого. Петръ немедленно явился на мѣсто собранія заговорщиковъ, лично арестовалъ ихъ и нарядилъ надъ ними судъ изъ бояръ, окольничихъ и палатныхъ людей. На судѣ, подъ пытками, Ц. объяснилъ, что побудили его къ преступному замыслу упреки въ старѣй дружбѣ съ Милославскимъ, и при этомъ оговорилъ царевну Софью, вслѣдствіе чего послѣдняя была пострижена въ Новодѣвичьемъ мона-

стырѣ, а вырытый трудъ Милославскаго, умершаго еще въ 1685 г., подставленъ подъ плаху при казни заговорщиковъ. Голова казненнаго 4 марта 1697 г. Ц. (какъ и головы его сообщниковъ) была воткнута на «железный рожекъ» и выставлена на нѣсколько дней на Красной площади; двое сыновей его отосланы въ Курскъ на службу, съ тѣмъ, чтобы «нихъ безъ указа царскаго въ Моству не отпускать». Джонъ Перри, пріѣхавшій въ Россію вскорѣ послѣ этого заговора, замѣчаетъ, что онъ былъ выраженіемъ негодованія вельможъ, порицавшихъ нововведенія. Шлейеръ, находившійся въ 1697 г. въ Москвѣ, придаетъ заговору особенное значеніе, утверждая, что преступный замыселъ былъ направленъ противъ Петра, всего царскаго семейства, всѣхъ приближенныхъ царя и наконецъ, противъ всѣхъ иностранцевъ.

Циклиды (Cyclides)—поверхности четвертаго порядка, линіи кривизны которыхъ суть круги. Къ числу такихъ поверхностей принадлежитъ кольцевая поверхность, образуемая окружностью при вращеніи ея вокругъ оси, заключающейся въ плоскости круга, но не проходящей черезъ центръ его. Сфера, круговая цилиндрическая и круговая коническая поверхности представляютъ собою частные виды Ц. Названіе это дано Дюпеню, который обратилъ вниманіе на свойства этихъ поверхностей. См. Dupin, «Applications de Géometrie et de mécanique» (1822); также см. «Scientific papers of J. Cl. Maxwell» (ч. II, стр. 144, «On the Cyclide»). Б. Д.

Циклиметъ—иллюстрированный велосипедный журн., издается въ Москвѣ съ 1895 г. отъ 1 до 2 разъ въ недѣлю. Издатели Д. П. Голомзинъ (онъ же редакторъ) и І. Я. Липскеровъ.

Циклическіе поэты—см. Киклики или Киклическіе поэты (XV, 53).

Циклическія соединенія—см. Циклосоединенія.

Циклическое развитіе—см. Цикль развитія.

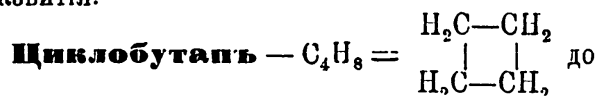

сихъ поръ не полученъ; его углеродное ядро встрѣчается въ нѣкоторыхъ сложныхъ производныхъ; таковы: тетраметиленкарбоновыя кислоты (XXIII, 111) и многочисленныя эиры трехосновныхъ кето-кислотъ общей формулы $OC - CX.CO.CO_2H_5$

полученныя $C_2H_5O.CO.CH - CY.CO.CO_2H_5$, хаэлемъ при конденсаціи натроваго производнаго замѣщеннаго малонаго эири (XVIII, 482) $C_2H_5O.CO.CNaX.CO.CO_2H_5$ съ эирирами непредѣльныхъ двусосновныхъ кислотъ общей формулы $C.H_5O.CO.CH : CY.CO.CO_2H_5$ *).

Изомеръ Ц. **метилциклопропанъ** $H_3C.CH \begin{matrix} < \\ | \\ CH_2 \end{matrix}$ полученъ Демьяновымъ при дѣйствіи (при

* X и Y одноэквивалентныя углеводородныя остатки. Въ формулѣ трехосновнаго эири остатокъ малонаго эири написанъ сверху.

40°—80°) дибромбутана $\text{C}_4\text{H}_7\text{Br}_2$ ($\text{C}_4\text{H}_7\text{Br} \cdot \text{C}_4\text{H}_7\text{Br}$ *) на цинковую пыль в присутствии 70%-ного спирта; выход почти теоретический. Метилциклопропан — газ (вверх пар), трудно растворимый в воде; сжиженный кипит при +4°—5°. Обладает менее резким запахом, чем другие бутены (см.); уд. вѣс при —20° = 0,6912. Обь отношеніи его къ HJ и Br и 2%-ному раствору KMnO_4 см. Полиметиленовые углеводороды (XXIV, 289). Сѣрная кислота (1 об. H_2SO_4 и 1/2 об. H_2O), гидратируя углеводород, дает вторичный спирт. Существование других циклических изомеров Ц. немислимо.

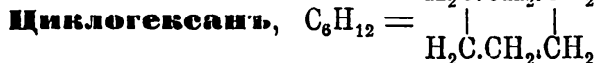

находится готовым в бакинской (Марковников), в восточно- (Юнг, Фортей) и западно-американской (калифорнийской) нефти (Мабери и Гудзон), равно как в румынской (Шони) и галицийской (Фортей). Может быть получен возстановлением іодциклогексана $\text{C}_6\text{H}_{11}\text{I}$ цинком и уксусной кисл. (Байер), цинком и соляной кислотой (Зелинский), соляной кислотой в спиртовом ($\text{C}_2\text{H}_5\text{OH}$ или $\text{C}_2\text{H}_5\text{ON}$) растворѣ в присутствии цинк-палладіевой пары (Зелинский), цинком в водноспиртовом растворѣ (Зелинский). Онъ же образуется при нагрѣваніи в метаксилольномъ растворѣ 1,6-дибромгексана: $\text{BrH}_2\text{C} \cdot [\text{CH}_2]_4 \cdot \text{CH}_2\text{Br}$ съ мелко раздробленнымъ натріемъ (Шеркинъ мл.) и при гидрогенизации бензола водородомъ в присутствии мелко-раздробленного никкеля (Сабатье и Сендеренсъ). Для выдѣленія изъ бакинской нефти фракцію 80—82° хлорируют, превращают $\text{C}_6\text{H}_{11}\text{Cl}$ дѣйствием HJ въ $\text{C}_6\text{H}_{11}\text{J}$ и затѣмъ послѣдній возстановляют (Марковников). Чистый углеводородъ может быть полученъ только изъ син-

тетического кетогексаметилену

$$\begin{array}{c} \text{H}_2\text{C} \cdot \text{CH}_2 \cdot \text{CO} \\ | \quad | \\ \text{H}_2\text{C} \cdot \text{CH}_2 \cdot \text{CH}_2 \end{array}$$

(кетона пимелиновой кислоты, XXIII, 607), переходя через циклогексанол $\text{C}_6\text{H}_{11}(\text{OH})$ и іодуръ (Зелинский). Ц. плав. при 6,4°** и кипит при 80,8—80,9°; его уд. вѣс $d_4^{19,5} = 0,7788$; коэфф. свѣтопреломленія для линіи D (натріевой) $n_D^{19,5} = 1,4266$; молекулярное лучепреломленіе $\text{MR}_2 = 27,67$ (теорія для Ц. — 27,62) [Зелинский], запахъ не непріятный, но не напоминающій бензола. Крѣпкая азотная кислота растворяет Ц. на холоду, окисляя его (Зелинский) и образуя при нагрѣваніи адипиновую кислоту — $\text{HO}_2\text{C} \cdot [\text{CH}_2]_4 \cdot \text{CO}_2\text{H}$ (Марковников, Асканъ); при нагрѣваніи (150—200°) Ц. даетъ съ бромомъ симм. 1,2-4,5-тетрабромбензолъ: $\text{C}_6\text{H}_{12} + 7\text{Br}_2 = \text{C}_6\text{H}_2\text{Br}_4 +$

*) Полученъ изъ соответственнаго гликола, въ свою очередь полученнаго возстановленіемъ алдола (ср. XXXIII, 111). $\text{C}_4\text{H}_7\text{Br} \cdot \text{C}_4\text{H}_7\text{Br}$ кип. при 171,5°.

** Изъ бакинской нефти Марковникову удалось выдѣлить Ц съ темп. плав. —11°; углеводородъ Юнга и Фортей плав. при +4,7°. Ц. плавится, следовательно, выше бензола (темп. плав. +5,4° Либенбаргер), но кипитъ при одной съ нимъ температурѣ (80,2°—Дуганья); уд. вѣс $\text{C}_6\text{H}_{12} - d_4^{20} = 0,8799$ (Брюль).

10HBr (Зелинский). Не смотря на замкнутое строеніе, Ц. по химическому характеру гораздо энергичнѣ парафиновъ (ср. Полиметиленовые углеводороды) и, какъ показываетъ образование $\text{C}_6\text{H}_2\text{Br}_4$, можетъ быть непосредственно связанъ съ бензоломъ. Изъ циклическихъ изомеровъ Ц. извѣстны: метилциклопентанъ и два триметилциклопропана.

Метилциклопентанъ — $\text{H}_2\text{C} \cdot \text{CH} < \begin{array}{l} \text{CH}_2 - \text{CH}_2 \\ | \\ \text{CH}_2 - \text{CH}_2 \end{array}$ за-ключается въ порціи, кипящей при 69°—71°, кавказской (Марковников), пенсильванской (Юнг) и калифорнійской нефти (Мабери и Гудзон*); онъ образуется при гидрогенизации іодистымъ водородомъ бензола (Вреденъ, Златовичъ, Кижнеръ; ср. Нафтенъ, XX, 701), почему и принимался вначалѣ за гексагидробензолъ, т. е. за Ц.; изомерія выяснена работами Кижнера, Шеркина мл., Зелинскаго и Марковникова съ М. Коноваловымъ; онъ можетъ быть еще полученъ возстановленіемъ HJ-омъ анилина (Кижнеръ), циклогексана при 230° (Зелинский) и (при 210°—250°) аминопентаметилена (Марковников); β-іодметилциклогексанъ даетъ его при дѣйствіи цинк-мѣдной пары (Марковников). Ц. — жидокъ, кип. при 71,5—72,5°, $d_4^{21} = 0,7501$ (Зелинский),

$d_4^{20} = 0,7489$ (Кижнеръ), пахнетъ подобно бензину, сильно реагируетъ съ красной азотной кислотой, образуя глутаровую, уксусную, муравьиную и янтарную (?) кислоты (Кижнеръ); при нагрѣваніи со слабой азотной кислотой ($d = 1,075$) при 100° образуетъ третичный моонитропродуктъ, кипящій при 180—183° (Кижнеръ; ср. Нитронафтенъ, XXI, 197), а при кипяченіи съ обыкновенной азотной кислотой образуется небольшое количество нитробензола (? Асканъ**) Триметилциклопропанъ асимметричный (1,1,2-триметилтриметилень) получается (Зелинский и Цѣликовъ) изъ диацетонамина $(\text{CH}_3)_2\text{C}(\text{NH}_2) \cdot \text{CH}_2 \cdot \text{CO} \cdot \text{CH}_3$; переходя через гликоль $(\text{CH}_2)_2 \cdot \text{C}(\text{OH}) \cdot \text{CH}_2 \cdot \text{CH}(\text{OH}) \cdot \text{CH}_3$ и бромуръ $(\text{CH}_3)_2 \cdot \text{CBr} \cdot \text{CH}_2 \cdot \text{CHBr} \cdot \text{CH}_3$ и дѣйствуя на послѣдній цинковой пылью в присутствіи 80%-го спирта (методъ Густавсона—см. Циклопропанъ).

$(\text{CH}_3)_2\text{C} < \begin{array}{l} \text{CH} \cdot \text{CH}_3 \\ | \\ \text{CH}_2 \end{array}$ жидокъ. кип. 56—57°; уд.

вѣс $d_4^{19,5} = 0,6822$. Марганцовокалиевой солью (1%-мъ растворомъ) окисляется очень медленно; съ бромомъ реагируетъ легко; прямые опыты показали, что онъ не тождественъ съ углеводородами, получающимися при дѣйствіи KOH на хлоруръ пинаколинового спирта и описанными Кутюръ, какъ одинъ углеводородъ формулы $(\text{CH}_3)_3\text{C} \cdot \text{CH} \cdot \text{CH}_2$ съ темп. кипѣнія 57—59°. Триметилциклопропанъ симметричный (1,2,3 триметилтриметилень) полученъ тѣмъ же методомъ Густавсона (З-

*) Послѣдніе неправильно называютъ свой углеводородъ гексаметиленомъ.

** Такъ какъ Асканъ нитровалъ погонъ нефти, кип. при 70°, то, вѣроятно, что нитробензолъ у него явился вслѣдствіе примѣси бензола (Марковниковъ).

динскій и Цѣликовъ) изъ метил-ацетилактона $\text{CH}_3 \cdot \text{CO} \cdot \text{CH}(\text{CH}_3) \cdot \text{CO} \cdot \text{CH}_3$ черезъ гликоль и бромюръ. $\text{CH}_3 \cdot \text{CH} < \begin{matrix} | \\ \text{CH}_2 \cdot \text{CH}_2 \\ | \\ \text{CH}_2 \cdot \text{CH}_2 \end{matrix} >$ кип. при 65

—66°; уд вѣсъ $d_4^{22} = 0,6921$, съ 1%-мъ растворомъ KMnO_4 реагируетъ очень медленно, но каждая капля сухого брома реагируетъ съ углеводородомъ съ трескомъ, при чемъ замѣтно выдѣленіе бромистаго водорода.

А. И. Горбовъ, Д.

Циклогептанъ (суберанъ) $-\text{C}_7\text{H}_{14} = \begin{matrix} \text{H}_2\text{C} \cdot \text{CH}_2 \cdot \text{CH}_2 \\ | \\ \text{H}_2\text{C} \cdot \text{CH}_2 \cdot \text{CH}_2 \end{matrix} > \text{CH}_2$ получается (Марковни-

ковъ) изъ суберона $\begin{matrix} \text{H}_2\text{C} \cdot \text{CH}_2 \cdot \text{CH}_2 \\ | \\ \text{H}_2\text{C} \cdot \text{CH}_2 \cdot \text{CH}_2 \end{matrix} > \text{CO}$ (цикло-

гептанона), переходя черезъ соответственный спиртъ—циклогептаноль— $\text{C}_7\text{H}_{14}(\text{OH})$ и іодистый субериль, послѣдній восстанавлиють цинкъ-мѣдной парой въ присутствіи водной соляной кисл. *) Ц. жидокъ, кип. при 117°—117,5°, запахъ его чистый нафтенный безъ примѣси какого-либо рѣзкаго отгѣнка; удѣльный вѣсъ $d_0^0 = 0,8253$, $d_0^{20} = 0,8093$; парами брома онъ мгновенно окрашивается. При долговременномъ дѣйствіи брома Ц. даетъ (изомеризуясь въ метилциклогексанъ?) кристаллы пентабромтолуола— $\text{C}_6\text{Br}_5 \cdot \text{CH}_3$, плав. при 281°—282°. При нагрѣваніи Ц. въ запаянной трубкѣ при 100° съ азотной кисл. (уд. вѣса 1,4) углеводородъ растворяется съ образованіемъ пимелиновой (главн. прод.) и глутаровой (?) кислотъ и небольшого количества какого-то нитропродукта (Марковниковъ). Извѣстными въ настоящее время изомерами Ц. являются: метилциклогексанъ и два (?) диметилциклопентана. Ме-

Метилциклогексанъ $\begin{matrix} \text{H}_2\text{C} \cdot \text{CH}_2 \cdot \text{CH}_2 \\ | \\ \text{H}_2\text{C} \cdot \text{CH}_2 \cdot \text{CH}_2 \end{matrix}$ есть не что

иное, какъ гептанафтенъ (см. Нафтены, XX, 701); кромѣ бакинской нефти, онъ найденъ въ восточно-американской (Юнгъ) и въ калифорнійской (Мавери и Гудзонъ). Онъ можетъ быть полученъ восстановленіемъ іодистаго суберила HJ при 250°: $\text{C}_7\text{H}_{13}\text{J} + \text{HJ} = \text{C}_7\text{H}_{14} + \text{J}_2$, при чемъ происходитъ изомеризація семичленного кольца въ шестичленное (Марковниковъ), восстановленіемъ при обыкн. темп. цинкомъ съ соляной кисл. бромюра 3-метилгексаметиленоваго спирта (Зелинскій и Генерозовъ), дѣйствіемъ бромистаго алюминія при обыкн. темп. на іодюръ того же спирта, при чемъ половина углеводорода остается въ соединеніи съ AlBr_3 , а именно:

$\text{AlBr}_3 + 3\text{C}_6\text{H}_{10}(\text{CH}_3)\text{J} = \text{AlBr}_3 \cdot 3\text{C}_6\text{H}_9(\text{CH}_3) + 3\text{HJ}$ и $3\text{C}_6\text{H}_{10}(\text{CH}_3)\text{J} + 3\text{HJ} = 3\text{C}_6\text{H}_{11}(\text{CH}_3) + 3\text{J}_2$ (Зелинскій), или же восстановленіемъ того же іодюра цинкомъ и уксусной кисл. (Кнѳенагель) и, наконецъ, изъ орто-гексагидротолуоловой кислоты при перегонкѣ ея съ ZnCl_2 : $\text{C}_6\text{H}_{10}(\text{CH}_3)(\text{CO}_2\text{H}) = \text{C}_6\text{H}_{11}(\text{CH}_3) + \text{CO}_2$ (Эйнгорнъ). Ц. жидокъ, обладаетъ запахомъ лигро-

*) Можно восстанавливать бромистый субериль цинковой пылью въ присутствіи 90% спирта (Марковниковъ: способъ В. Меншуткина и Волкова).

ина, темп. кип. 103°, уд. вѣсъ $d_4^{18,5} = 0,7662$ (Кнѳенагель); при дѣйствіи брома въ присутствіи AlBr_3 образуетъ пентабромтолуоль— $\text{C}_6\text{Br}_5 \cdot \text{CH}_3$, темп. пл. 281°—282° (Зелинскій, Кнѳенагель). Въ дымящейся азотной кисл. растворяется только при долговременномъ стояніи; съ парами брома не реагируетъ; описаны многочисленные хлоро-, бромо-, іодо- и нитропроизводныя углеводорода. 1,3-диметил-

циклопентанъ $\begin{matrix} \text{CH}_2 \cdot \text{CH}(\text{CH}_3) \\ | \\ \text{CH}_2 \cdot \text{CH}(\text{CH}_3) \end{matrix} > \text{CH}_2$ полученъ

(Зелинскимъ и Рудзскимъ) при восстановленіи HJ -омъ при 220°—1,3-диметилциклопентанола, образовавшагося при восстановленіи циклокетона изъ 2,5-диметиладипиновой кисл.— $\text{HO}_2\text{C} \cdot \text{CH}(\text{CH}_3) \cdot \text{CH}_2 \cdot \text{CH}_2 \cdot \text{CH}(\text{CH}_3) \cdot \text{CO}_2\text{H}$; онъ жидокъ, кип. при 93°, уд. вѣсъ $d_4^{20} = 0,7543$.

Онъ же, а можетъ быть и его изомеръ, найденъ (Марковниковъ и Лясковскій) въ фракціи 91°—93° кавказской нефти. А. И. Г. Д.

Циклокетоны (хим.).—Извѣстны многочисленные кетоны (см.), въ которыхъ карбонильная группа (CO) входитъ въ составъ кольца (см. Химическое строеніе, XXXVII, 245); ихъ только и можно называть Ц. Въ настоящей статьѣ кратко указаны способы образованія и свойства наиболѣе важныхъ Ц. ряда $\text{C}_n\text{H}_{2n-2}\text{O}$, т. е. кетоновъ, отвѣчающихъ циклопараффинамъ. Ц. этой формулы образуются: 1) при сухой перегонкѣ кальціевыхъ солей двусосновныхъ кислотъ $\text{C}_n\text{H}_{2n-2}\text{O}_4$: $\text{C}_n\text{H}_{2n-4}\text{CaO}_4 = \text{CaCO}_3 + \text{C}_{n-1}\text{H}_{2n-4}\text{O} = \text{CaCO}_3 + \text{C}_m\text{H}_{2m-2}\text{O}$; 2) при окисленіи соответственныхъ вторичныхъ Ц.-спиртовъ (см.): $\text{C}_n\text{H}_{2n}\text{O} + \text{O} = \text{C}_n\text{H}_{2n-2}\text{O} + \text{H}_2\text{O}$; 3) изъ соответственныхъ аминопроизводныхъ (одновременно со спиртами) при дѣйствіи азотистой кисл. и 4) реакціей Дикмана, состоящей въ дѣйствіи металлическаго Na на нѣкоторые эфиры двусосновныхъ кислотъ ряда $\text{C}_n\text{H}_{2n-2}\text{O}_4$ (ср. Циклокислоты). Нѣкоторые изъ этихъ Ц. вырабатываются растеніями, нѣкоторые найдены между продуктами сухой перегонки дерева, остальные получены синтетически. Реакціей полученія Ц. опредѣленнаго строенія считается обыкновенно перегонка кальціевыхъ солей ряда янтарной кисл. (Даль и Шорлеммеръ, Марковниковъ, Вислиценусъ, Зелинскій). Ц. $\text{C}_n\text{H}_{2n-2}\text{O}$ —жидкости; незамѣщенные (полиметиленовые) кетоны образуютъ трудно-растворимыя соединенія съ NaHSO_3 , напоминая въ этомъ отношеніи ацетонъ и кетоны общей формулы $\text{R}'\text{CO} \cdot \text{CH}_3$; для очищенія Ц. (при перегонкѣ $\text{C}_n\text{H}_{2n-4}\text{CaO}_4$ образуется, кромѣ Ц., еще много другихъ веществъ) эти соединенія, однако, неудобны и предпочтительнѣе для этой цѣли окисныя Ц., а иногда сеникарбазоны. Разбавленная азотная кислота окисляетъ нормальные (полиметиленовые) Ц. довольно чисто въ двусосновныя кислоты съ тѣмъ же числомъ атомовъ углерода:

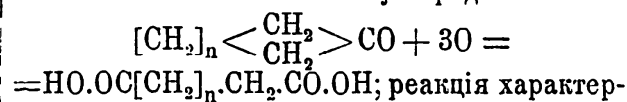

ная и резко (?) отличающая ихъ отъ нециклическихъ изомеровъ; кислоты ряда янтарной образуются и при прямомъ окисленіи азотной кисл. циклопараффиновъ, а потому возможно, что первымъ продуктомъ взаимодействія полиметилового углеводорода съ HNO₃ является циклокетонъ.

Кетотриметиленъ C₃H₄O—изомеръ акролеина—пока не извѣстенъ; при сухой перегонкѣ янтарно-кальціевой соли его не образуется, за то въ сложной смѣси получающихся продуктовъ найдены: 1,4-циклогександионъ CH₂.CO.CH₂

$\begin{array}{c} | \quad | \\ \text{CH}_2 \cdot \text{CO} \cdot \text{CH}_2 \\ | \quad | \\ \text{CH}_2 \cdot \text{CO} \cdot \text{CH}_2 \end{array}$, по составу представляющій удвоенный полимеръ C₃H₄O (Фейстъ; см. обь оксимидъ въ ст. Имиды) и циклопентанонъ—C₅H₈O (Метцнеръ и Форлендеръ). Неизвѣстенъ и *циклобутанонъ*. *Циклопентанонъ* (кетопентаметиленъ)

$\begin{array}{c} \text{CH}_2 - \text{CH}_2 \\ | \quad | \\ \text{CH}_2 - \text{CH}_2 \end{array} > \text{CO}$ — найденъ въ сыромъ древесномъ спиртѣ (Генчель) и между продуктами сухой перегонки букового дерева (Метцнеръ и Форлендеръ); образуется при сухой перегонкѣ янтарнокальціевой соли (см. выше), таковой же соли адипиновой кислоты (Вислиценусъ) и—съ перегруппировкой—при нагреваніи съ окисью свинца бромистаго винилтриметилена (Густавсонъ и Булатовъ):

$\begin{array}{c} \text{CH}_2 \\ | \\ \text{CH}_2 \end{array} > \text{CH} \cdot \text{CHBr} \cdot \text{CH}_2 \cdot \text{Br} + \text{PbO} = \text{C}_5\text{H}_8\text{O} + \text{PbBr}_2$; вѣроятно, что послѣдняя реакція протекаетъ проще, такъ какъ возможно, что строеніе этого бромида выражается формулой:

$\begin{array}{c} \text{CH}_2 - \text{CH}_2 \\ | \quad | \\ \text{CH}_2 - \text{CHBr} \end{array} > \text{CHBr}$ (Е. Вагнеръ). Масляобразная жидкость съ мятымъ запахомъ; темп. кип. 130°, уд. в. $d_4^{21} = 0,9416$. Подъ влияніемъ этилата натрія легко уплотняется, образуя: *бициклопентендионъ*—C₁₀H₁₄O = 2C₅H₈O—H₂O, каковой наблюдается и при полученіи C₅H₈O изъ кальціевой соли адипиновой кисл. (Вислиценусъ, Валлахъ) и *трициклодипентендионъ*—C₁₅H₂₀O = 3C₅H₈O—2H₂O, а подъ влияніемъ стоянія съ HCl даетъ *трициклопентимелленбензолъ* C₁₅H₁₈ =

$\begin{array}{c} \text{H}_2\text{C} \cdot \text{CH}_2 \cdot \text{CH}_2 \\ | \quad | \quad | \\ \text{CH}_2 \cdot \text{C} : \text{C} \text{---} \text{C} : \text{C} \cdot \text{CH}_2 \\ | \quad | \quad | \\ \text{CH}_2 \cdot \text{C} \text{====} \text{C} \cdot \text{CH}_2 \end{array} > \text{CH}_2$ (Валлахъ); въ присутствіи этилата (или HCl) легко конденсируется со многими другими кетонами и алдегидами (Валлахъ, Форлендеръ и Гобомъ); соединяется съ NaHSO₃ и съ HCN. При окисленіи азотной кисл. даетъ глутаровую кислоту (съ небольшою примѣсью янтарной); семикарбазонъ его плав. при 200°—205° (Валлахъ). *Циклогексанонъ* (пимелинкетонъ)

$\begin{array}{c} \text{H}_2\text{C} < \begin{array}{c} \text{CH}_2 - \text{CH}_2 \\ | \quad | \\ \text{CH}_2 - \text{CH}_2 \end{array} > \text{CO}$ находится въ древесномъ дегтѣ (Лоофтъ) и образуется при сухой перегонкѣ кальціевой соли пимелиновой кислоты (Магеръ, Байеръ), при окисленіи циклогексанола (Байеръ), при дѣйствіи цинка и уксусной кислоты на нитроциклогексанъ

(одновременно съ аминоциклогексаномъ [Марковниковъ]; восстановленіе идеть, вѣроятно, черезъ оксимъ—см. Нитросоединенія) и подъ влияніемъ переменнаго тока на водный растворъ фенола (Дрексель). Жидкость, по запаху напоминающая ацетонъ; препаратъ изъ гексанафтена начиналъ застывать при —45° (Марковниковъ); темп. кип. 154°; уд. в. $d_0^{20} = 0,9473$; въ водѣ легко растворимъ; относится къ этилату натрія подобно циклопентанону, но конденсація идеть труднѣе (Валлахъ); соединяется съ NaHSO₃ и съ HCN; азотной кисл. окисляется въ адипиновую кисл. Извѣстны два изомерныхъ съ нимъ метилциклопентанола:

$\begin{array}{c} \text{H}_2\text{C} \cdot \text{CH} \cdot \text{CH}_2 \\ | \quad | \\ \text{CH}_2 \cdot \text{CH}_2 \end{array} > \text{CO}$, кипящій при 143°, легко растворимый въ водѣ, съ уд. в. $d_0^{20} = 0,9144$ (Марковниковъ) и $\begin{array}{c} \text{H}_2\text{C} \cdot \text{CH} \cdot \text{CH}_2 \\ | \quad | \\ \text{H}_2\text{C} \cdot \text{CH}_2 \end{array} > \text{CO}$,

кипящій при 139° (Буво). *Суберонъ*. Къ сказанному о немъ въ ст. Суберонъ добавимъ, что этотъ Ц. образуется (Вильштеттеръ) при дѣйствіи перекиси свинца въ присутствіи сѣрной кисл. (такъ назыв. реакціей Байера) на α-циклогексан-(1)-карбоновую-(1)-кислоту:

$\begin{array}{c} \text{H}_2\text{C} \cdot \text{CH}_2 \cdot \text{CH}_2 \\ | \quad | \\ \text{H}_2\text{C} \cdot \text{CH}_2 \cdot \text{CH}_2 \\ | \quad | \\ \text{H}_2\text{C} \cdot \text{CH}_2 \cdot \text{CH}_2 \end{array} > \text{C}(\text{OH}) \cdot \text{CO}_2\text{H} + \text{O} =$
 $\begin{array}{c} \text{H}_2\text{C} \cdot \text{CH}_2 \cdot \text{CH}_2 \\ | \quad | \\ \text{H}_2\text{C} \cdot \text{CH}_2 \cdot \text{CH}_2 \end{array} > \text{CO} + \text{CO}_2 + \text{H}_2\text{O}$

въ свою очередь полученную омыленіемъ α-бром-циклогексан-карбоновой кисл., образовавшейся при бромированіи продукта гидрогенизаціи гидропропилиденкарбоновой кисл. Суберонъ соединяется съ NaHSO₃, этилатомъ уплотняется сравнительно трудно (Валлахъ); съ бензойнымъ алдегидомъ въ присутствіи этилата (или водной щелочи) образуетъ дибензальсуберонъ (Валлахъ, Форлендеръ); съ HCN образуетъ нитрилъ α-циклогексанол-(1)-карбоновой-(1) кисл. (Шпигель, Бухнеръ, Вильштеттеръ). Изомеры: 1) (рацемическій?) (1) *метилциклогексанонъ* (2)— $\begin{array}{c} \text{H}_2\text{C} < \begin{array}{c} \text{CH}_2 \cdot \text{CH}(\text{CH}_3) \\ | \quad | \\ \text{CH}_2 - \text{CH}_2 \end{array} > \text{CO}$ —образуется изъ кальціевой соли α-мстилпимелиновой кисл. (Зелинскій и Генерозовъ), жидокъ, темп. кип. 165—166°, $d_4^{18} = 0,9246$; 2) рацемическій (? см. Рацемія и Стереоизомерія) 1-*метилциклогексанонъ* (3)—

$\begin{array}{c} \text{H}_2\text{C} < \begin{array}{c} \text{CH}(\text{CH}_3) \cdot \text{CH}_2 \\ | \quad | \\ \text{CH}_2 - \text{CH}_2 \end{array} > \text{CO}$ получается изъ Са-соли β-метилпимелиновой кисл. (Эйнгорнъ) и при восстановленіи циклогексенона (Кнѳенагель); жидокъ, пахнетъ перечной мятой, темп. кип. 169°—170°, уд. в. $d_4^{19,3} = 0,9213$; 3) его *правовращающій мономеръ*, получающійся при гидратаціи пулегона (см.) муравьиной кислотой или водою (Валлахъ), а еще лучше при кратковременномъ нагреваніи со слабой сѣрной кислотой (Зелинскій); жидокъ; темп. кип. 169°; уд. в. $d_{20}^{20} = 0,9093$; вращаетъ плоскость поляризаціи (столбъ въ 0,5 дм.) +5°43' (Зелинскій); хамелеономъ въ щелочномъ рас-

творѣ окисляется въ β -метиладипиновую кислоту (Валлахъ); 4) 1-метилциклогексанонъ (—4) $H_2C < \begin{matrix} CH_2 \cdot CH_2 \\ CH_2 \cdot CH_2 \end{matrix} > CO$ (симметричный и потому оптически недѣятельный), получающийся (Эйнгорнъ) изъ Са-соли γ -метилпимелиновой кислоты; безцвѣтная маслообразная жидкость, пахнущая слабо перечной мятой, съ темп. кип. 163—165°; образуетъ кристаллическое соединеніе съ $NaHSO_3$ и 5) 1,3-диметилциклопентанонъ (2) — $\begin{matrix} CH_2 \cdot CH(CH_3) \\ | \\ CH_2 \cdot CH(CH_3) \end{matrix} > CO$,

образующійся при перегонкѣ Са-соли $\alpha\alpha'$ -диметиладипиновой кисл. (Зелинскій и Рудзскій), жидкій, легко растворимый въ спиртѣ и эфирѣ, не дающій соединенія съ $NaHSO_3$, кипитъ при 145—147° и обладаетъ уд. в. $d_4^{22} = 0,8934$. Циклооктанонъ (азелаинкетонъ)

$H_2C < \begin{matrix} CH_2 \cdot CH_2 \cdot CH_2 \\ CH_2 \cdot CH_2 \cdot CH_2 \end{matrix} > CO$ образуется въ очень небольшомъ количествѣ при сухой перегонкѣ Са-соли азелаиновой кисл. (Магоръ, Дерлонъ, Миллеръ и Чичкинъ); жидокъ, пахнетъ перечной мятой (?); темп. кип. 90°—91° при 23 мм. (Дерлонъ) и выше 200° при 760 мм. (Миллеръ и Чичкинъ); азотной кисл. (или $KMnO_4$) окисляется въ пробковую кисл., но насколько гладко идетъ превращеніе—неизвѣстно, потому что никто пока не имѣлъ $C_8H_{14}O$ въ достаточномъ чистомъ видѣ. Циклооктанонъ послѣдній, извѣстный въ настоящее время нормальный Ц.; извѣстны нѣсколько его изомеровъ, а равно и нѣсколько ненормальныхъ Ц. состава $C_8H_{16}O$, представляющихъ по способу полученія и по химическимъ свойствамъ повтореніе вышеописанныхъ; всѣ они получены синтетически и изучены довольно поверхностно. Болѣе изучены Ц. формулы $C_{10}H_{18}O$, а между ними ментоны. Ментоны представляютъ метилметоксициклогексаноны *); извѣстны: d , l и r (? α ?) ментоны

общей формулы $CH_2 < \begin{matrix} CH(CH_3) - CH_2 \\ | \\ CH_2 \cdot CH[C_8H_{17}iso] \end{matrix} > CO$, т. е. 1-метил-4-метоксициклогексанонъ (3), иначе параментанонъ (3), карвоментонъ общей формулы $-H_2C < \begin{matrix} CH_2 - CH(CH_3) \\ | \\ CH[C_8H_{17}iso] \cdot CH_2 \end{matrix} > CO$, т. е. 1-метил-4-метоксициклогексанонъ, иначе параментанонъ (2) и $H_2C < \begin{matrix} CH[C_8H_{17}iso] \cdot CH_2 \\ | \\ CH(CH_3) - CH_2 \end{matrix} > CO$ — 1-метил-3-метоксициклогексанонъ (5), иначе метаментанонъ (5). Правый ментонъ получается (Бекманнъ, Беркенгеймъ) инвертированиемъ обыкновеннаго, лѣваго ментона подъ вліяніемъ, напр., крѣпкой сѣрной кисл.; онъ же (?) образуется при осторожномъ окисленіи $KMnO_4$ лѣваго ментиламина (Кижнеръ); жидкость; очень похожъ на лѣвый ментонъ; темп. кип. 206°—208°; уд. в. $d^{20} = 0,9000$; $[\alpha]_D = +28,14^\circ$ (Бекманнъ); разбавленными кислотами, спиртовымъ щелочкомъ переводится въ лѣвый ментонъ. Послѣдній находится въ маслѣ перечной мяты и въ гераниевомъ маслѣ съ О. Бурбона и получается окисленіемъ ментола хромовой смѣсью (Бек-

маннъ) не выше +30°; жидокъ; обладаетъ запахомъ перечной мяты; темп. кип. 207°; уд. в. $d^{20} = 0,8960$; $[\alpha]_D = -28,18^\circ$ (Бекманнъ), — 26,04 (Кижнеръ); мало растворимъ въ водѣ, смѣшивается во всѣхъ отношеніяхъ съ эфиромъ, спиртомъ и т. д. При окисленіи $KMnO_4$ образуетъ β -метиладипиновую кисл. (Манассе и Рупе). Кислотами инвертируется (см. выше). Оба оптически дѣятельныхъ ментона не представляютъ, однако, оптическихъ антиподовъ, такъ какъ ихъ производныя отличаются температурами плавленія и вращательной способностью; напр., оксимъ лѣваго ментона (Бекманнъ, Валлахъ) кристалличенъ, пл. при 59° и въ спиртовомъ (20%-мъ) растворѣ для него $[\alpha]_D = -40,75^\circ$ и до — 41,97°, а оксимъ праваго ментона маслообразенъ и для него въ тѣхъ же условіяхъ $[\alpha]_D = -4,85^\circ$ и до — 6,67. Какъ объяснить подобное обстоятельство съ точки зрѣнія господствующихъ стереохимическихъ (см. Стереонизомерія) взглядовъ, предполагая при томъ химическую однородность l -ментона. — неизвѣстно; во всякомъ случаѣ, едва ли правъ Якобсонъ («Lehrbuch der org. Chemie» von V. Meyer и P. Jacobson, II, 1902, 894), приравнивая изомерию ментоновъ изомерию гексагидрофталевыхъ кислотъ, потому что отношенія между послѣдними буквально повторяютъ отношенія фумаровой (см.) и малеиновой кисл., т. е. въ нашихъ условіяхъ ихъ превращенія односторонни, превращенія же ментоновъ обратимы. Извѣстны многочисленныя производныя праваго и лѣваго ментоновъ. Оптически недѣятельный ментонъ получается (Урбанъ и Кремерсъ), на ряду со спиртомъ $C_{10}H_{18}O$, при обработкѣ уксусной кислотой и KNO_2 аминоментона, получаемаго возстановленіемъ нитроментона цинковой пылью и уксусной кислотой; жидокъ; темп. кип. 204°—206°; уд. в. $d_{18}^{18} = 0,9071$; изученъ мало и нельзя сказать, тождественъ ли онъ съ α -ментонномъ, описаннымъ въ «Handbuch'ѣ» Бейльштейна (3-е изд., т. III, 1897, 428), или же послѣдній представляетъ самостоятельный изомеръ. Близкій по свойствамъ къ недѣятельному ментону Урбана и Кремерса полученъ недѣятельный же ментонъ Эйнгорномъ и Клагесомъ; для этого они конденсировали металлическимъ Na (реакція Дикмана; см. выше) диэтиловый эфиръ β -метилпимелиновой кисл. и на натровое производное образовавшагося метил- β -кетогексаметиленкарбонново-этиловаго эфира дѣйствовали іодистымъ изопропиломъ; между продуктами омыленія эфира спиртовымъ ѣдкимъ кали оказался кетонъ (можетъ быть, смѣсь; ср. Дикманъ и Грѣневельдъ), оптически недѣятельный, кипящій 204°—206°, съ сплннымъ запахомъ перечной мяты; уд. в. $d^{18} = 0,8969$ (?); оксимъ плавится при 78°—80°.

Симметричный ментонъ получается (Кнѳвснатель и Видерманнъ) окисленіемъ соответственнаго спирта, или же гидрогенизаціей (HJ или Zn-пыль + $C_8H_{16}O_2$) циклогексенона (см. ниже); жидкость; пахнетъ перечной мятой; темп. кип. 222°, уд. в. $d_4^{18} = 0,9040$; образуетъ кристаллическое соединеніе съ $NaHSO_3$;

* По прежней номенклатурѣ — метил-изопропилкетогексагидробензолы.

семикарбазонъ плав. при 176—181° (?); судя по формулѣ, этотъ ментонъ не содержитъ асимметричныхъ атомовъ углерода и потому не можетъ обладать оптической дѣятельностью. Оптически недѣятельный карвоментонъ (*тетрагидрокарвонъ*) — $\text{H}_2\text{C} \left\langle \begin{array}{l} \text{CH}_2 - \text{CH}(\text{CH}_3) \\ \text{CH}(\text{C}_3\text{H}_7\text{i.}).\text{CH}_2 \end{array} \right\rangle \text{CO}$ (?)

получается (Валлахъ) окисленіемъ ($\text{CrO}_3 + \text{C}_2\text{H}_4\text{O}_2$) соответственнаго спирта (оксигексагидроцимола); онъ же образуется (Валлахъ) при восстановленіи ($\text{Na} + \text{C}_2\text{H}_6\text{O}$) фелландреннитрита; жидкость; темп. кип. 220—221°; уд. в. $d_{20}^{20} = 0,9055$; образуетъ кристаллическое соединеніе съ NaHSO_3 ; α -семикарбазонъ пл. при 174° (Валлахъ); извѣстны еще β и γ -семикарбазоны; нельзя не обратить вниманія на почти полное совпаденіе физическихъ свойствъ симметричнаго ментона съ недѣятельнымъ тетрагидрокарвономъ. *Оптически дѣятельный карвоментонъ* (структурная формула тождественна съ формулой недѣятельнаго изомера; знакъ и уголъ вращенія плоскости поляризаціи неизвѣстны) получается (Байеръ) окисленіемъ соответственнаго оптически дѣятельнаго спирта или же (въ видѣ Na-соли оксиметиленоваго производнаго) при дѣйствіи Na и изоамилмуравьиного ээира на каронъ — см. Терпены (Байеръ); жидкость; темп. кип. 220—223°; образуетъ соединеніе съ NaHSO_3 ; при кипяченіи съ KMnO_4 (5% растворъ + сода) образуетъ между прочимъ изопропил-янтарную кислоту; семикарбазонъ плав. при 194—195° (Байеръ), при 185—187° (? Валлахъ). Описаны нѣсколько производныхъ. *Тетрагидроэיקарвонъ* полученъ (Байеръ) при восстановленіи (спиртовый растворъ $\text{HCl} + \text{Zn}$ -пыль) іодистоводородной соли дигидроэיקарвоксима и окисленіемъ образующагося при этомъ вторичнаго спирта; жидкость; запахъ ея напоминаетъ запахъ дигидроэיקарвона съ нѣкоторымъ камфарнымъ отгѣнкомъ; темп. кип. 108°—115° при 20 мм.; семикарбазонъ плав. при 191°. Считавшійся Байеромъ первоначально за производное циклогексанона, онъ принимается теперь за триметилциклогептанонъ $\text{H}_2\text{C} - \text{CH}_2 \cdot \text{CH} \cdot \text{CH}_3$

$\left. \begin{array}{l} | \\ \text{H}_2\text{C} \cdot \text{C}(\text{CH}_3)_2 \cdot \text{CH}_2 \\ | \\ \text{H}_2\text{C} \cdot \text{C}(\text{CH}_3)_2 \cdot \text{CH}_2 \cdot \text{COOH} \end{array} \right\rangle \text{CO}$, потому что при его окисленіи (KMnO_4) получена диметиладипиновая кислота — $\text{H}_2\text{C} \cdot \text{C}(\text{CH}_3)_2 \cdot \text{CH}_2 \cdot \text{COOH}$.

Туйяментонъ — получается (Валлахъ) окисленіемъ вторичнаго спирта — бигидроизотуйюла; жидкость; по запаху напоминаетъ ментоны; темп. кип. 208°—211°, уд. в. 0,897; оксимъ плавится при 95°, а семикарбазонъ при 178°; строеніе не установлено окончательно. Изъ другихъ изомеровъ $\text{C}_{10}\text{H}_{18}\text{O}$ можно еще указать на 1,3-диэтилциклогексанонъ(2) — $\text{H}_2\text{C} \left\langle \begin{array}{l} \text{CH}_2 \cdot \text{CH}(\text{C}_2\text{H}_5) \\ \text{CH}_2 \cdot \text{CH}(\text{C}_2\text{H}_5) \end{array} \right\rangle \text{CO}$,

получающійся при сухой перегонкѣ (Зелинскій и Рудевичъ) симметричной диэтилпимелиновой кислоты; жидкость; темп. кип. 205—207°; уд. в. $d_4^{20} = 0,9067$ *). Кетонами C_{10} слу-

чайно заканчиваются извѣстные Ц. ряда $\text{C}_n\text{H}_{2n-2}\text{O}$ *). Извѣстны многочисленныя Ц. болѣе непредѣльныхъ рядовъ; на сопоставленіи ихъ свойствъ здѣсь, однако, невозможно останавливаться: достаточно сказать, что къ концу 1901 г. было описано 54 Ц. ряда $\text{C}_n\text{H}_{2n-4}\text{O}$, не считая ихъ многочисленныхъ хлоро- и бромпроизводныхъ; многіе Ц. этого ряда уже были упомянуты въ этомъ Словарѣ; см. о Ц. $\text{C}_9\text{H}_{14}\text{O}$ — нопинонъ, XXXIII, 50; Ц. $\text{C}_{10}\text{H}_{16}\text{O}$ — фенхонъ, туйонъ, ib. 52; карвонъ, ib. 53; дигидрокарвонъ, карвенонъ, карвотанецтонъ, пулегонъ, изопулегонъ, каронъ, ib. 57; камфора, см. XIV, 223 и т. д. Изъ синтетическихъ реакцій образованія Ц. этого ряда можно указать только на реакцію Кнѳенагеля для Ц. общей формулы $\text{H}_2\text{C} \left\langle \begin{array}{l} \text{CHR} \cdot \text{CH}_2 \\ \text{C}(\text{CH}_3) \cdot \text{CH} \end{array} \right\rangle \text{CO}$; она состоитъ въ конденсаціи (подъ влияніемъ первичныхъ и вторичныхъ аминовъ, главнымъ образомъ жирныхъ, но могутъ быть употребляемы и анлинь или пиперидинъ) алдегидовъ $\text{R} \cdot \text{CHO}$ съ 2 мол. ацетоуксуснаго ээира $\text{CH}_3 \cdot \text{CO} \cdot \text{CH}_2 \cdot \text{CO} \cdot \text{OC}_2\text{H}_5$ съ послѣдующимъ выдѣленіемъ изъ производныхъ 1,5-дикетонновъ воды и отщепленіемъ группъ $\text{CO} \cdot \text{OC}_2\text{H}_5$.

А. И. Горбовъ. А.

Циклокислоты — представляютъ карбоксилированные (см. Карбоксиль) производныя циклическихъ углеводовъ. Въ настоящей статьѣ главнымъ образомъ разсматриваются кислоты формулы $\text{C}_n\text{H}_{2n-x}(\text{CO}_2\text{H})_x$ или же $\text{C}_m\text{H}_{2(m-x)}\text{O}_{2x}$, т. е. отвѣчающія циклопарафинамъ (см.). Наиболѣе общими реакціями полученія этихъ кислотъ являются: 1) дѣйствіе полиметиленбромидовъ $\text{BrH}_2\text{C} \cdot [\text{CH}_2]_x \cdot \text{CH}_2\text{Br}$ на двунатрмалоновый ээиръ (см. Малоновая

кисл.): $(\text{CH}_2)_x \left\langle \begin{array}{l} \text{CH}_2\text{Br} \\ \text{CH}_2\text{Br} \end{array} \right\rangle + \text{Na}_2\text{C} : [\text{CO} \cdot \text{OC}_2\text{H}_5]_2 =$
 $= (\text{H}_2\text{C})_x \left\langle \begin{array}{l} \text{CH}_2 \\ \text{CH}_2 \end{array} \right\rangle \text{C} : [\text{CO} \cdot \text{OC}_2\text{H}_5]_2 + 2\text{NaBr}$, сопровождаемое омыленіемъ образующихся ээировъ и превращеніемъ при нагреваніи двусосновныхъ кислотъ въ одноосновныя общей форм. $(\text{H}_2\text{C})_x \left\langle \begin{array}{l} \text{CH}_2 \\ \text{CH}_2 \end{array} \right\rangle \text{CH} \cdot \text{CO}_2\text{H}$ (Перкинъ младш., Фиттигъ и Рѳдеръ); вмѣсто полиметиленбромидовъ могутъ быть взяты дибромиды, содержащія фенильное (см. Фениль и Углеводороды ароматическіе) ядро, напр.: $\text{C}_6\text{H}_4 \left\langle \begin{array}{l} \text{CH}_2\text{Br} \\ \text{CH}_2\text{Br} \end{array} \right\rangle$ (ортоксилитендибромидъ) + $\text{Na}_2\text{C} : [\text{CO} \cdot \text{OC}_2\text{H}_5]_2 =$
 $= \text{C}_6\text{H}_4 \left\langle \begin{array}{l} \text{CH}_2 \\ \text{CH}_2 \end{array} \right\rangle \text{C} : [\text{CO}_2\text{C}_2\text{H}_5]_2$ (гидриндендикарбоновый ээиръ) + 2NaBr (Байеръ и Перкинъ мл.; онъ же и Ревей); въ свою очередь, двунатровое производное малонаго ээира можетъ быть замѣнено двунатровымъ же производнымъ этантетракарбоноваго ээира, напр.:

$\text{C}_6\text{H}_4 \left\langle \begin{array}{l} \text{CH}_2\text{Br} \\ \text{CH}_2\text{Br} \end{array} \right\rangle + \text{Na}_2\text{C} : [\text{CO}_2\text{C}_2\text{H}_5]_2 = \text{C}_6\text{H}_4 \left\langle \begin{array}{l} \text{CH}_2 \cdot \text{C} : [\text{CO}_2\text{C}_2\text{H}_5]_2 \\ \text{CH}_2 \cdot \text{C} : [\text{CO}_2\text{C}_2\text{H}_5]_2 \end{array} \right\rangle + 2\text{NaBr}$ (Байеръ и Перкинъ). Наконецъ,

*) По этимъ физическимъ свойствамъ кетонъ близокъ къ недѣятельному ментону Урбана и Кремерса

*) Если не считать сомнительнаго метилментона — $\text{C}_{11}\text{H}_{20}\text{O}$.

можетъ быть взято моносодовое производное бензоилуксуснаго ээ.: $C_6H_5.CO.CHNa.CO_2C_2H_5$; по крайней мѣрѣ, при дѣйстви на него бромистаго этилена получена, въ концѣ концовъ, бензоилтриметиленкарбоновая кислота $H_2C < CH < CO_2C_6H_5 > CO_2H$ (Перкинъ мл.; онъ же и Фрирь); при моносодовомъ ээирѣ реакція, однако, мѣняетъ свое теченіе и на ряду съ циклическими производными образуется (иногда почти исключительно) производное особой непредѣльной окиси; напр., при дѣйстви бромистаго триметилена на натрацетотуксусный ээиръ получены только слѣды ацетилтетраметиленкарбоноваго ээира

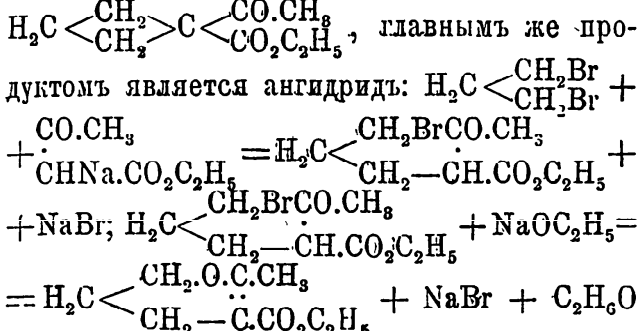

$H_2C < \begin{matrix} CH_2 \\ CH_2 \end{matrix} > C < \begin{matrix} CO_2C_2H_5 \\ CO_2C_2H_5 \end{matrix} >$ (Перкинъ мл. *). Синтезъ при помощи малоноваго ээира можетъ быть усложненъ; можно, напр., дѣйствовать на хлористый этиленъ моносодомалоновымъ ээиромъ (2 мол.): $H_2C.Cl + Na.CH(CO_2C_2H_5)_2 = H_2C.CH(CO_2C_2H_5)_2 + 2NaCl$, полученный бутан- ω, ω -тетракарбонный ээиръ превратить въ двунадовое производное и дѣйствовать на послѣднее іодомъ (бромомъ): $H_2C.CNa(CO_2C_2H_5)_2 + J_2 = H_2C.C:(CO_2C_2H_5)_2 + 2NaJ$ и получить тетраметилтетракарбонный ээиръ (Перкинъ мл.); можно хлористый этиленъ замѣнить при дѣйстви на моносодомалоновый ээиръ бромистымъ триметиленомъ и, повторивъ только что указанный рядъ операций, получить пентаметилтетракарбонный ээиръ (Перкинъ мл.); наконецъ, можно замѣнить при этомъ іодъ (бромъ) іодистымъ метиленомъ (другими полиметиленовыми дигалоидными соединеніями?), т. е. дѣйствовать CH_2J_2 на двунадовое производное пентан- ω, ω -тетракарбоноваго ээира: $H_2C < \begin{matrix} CH_2.CNa(CO_2C_2H_5)_2 \\ CH_2.CNa(CO_2C_2H_5)_2 \end{matrix} > + J_2CH_2 = H_2C < \begin{matrix} CH_2.C(CO_2C_2H_5)_2 \\ CH_2.C(CO_2C_2H_5)_2 \end{matrix} > CH_2 + 2NaJ$, и получить ээиръ гексаметилтетракарбонной кисл., а изъ него сначала четырех-основную, а затѣмъ и двусосновную циклическую кисл. (гексагидроизофталевую Байера и Вилгера; Перкинъ мл.). Довольно общій методъ полученія замѣщенныхъ Ц., а именно кето- (см.) и дикетокислотъ открытъ Дикманномъ. Онъ состоитъ въ дѣйстви металлическаго натрія на ээиры нѣкоторыхъ двусосновныхъ ки-

слотъ*), а для дикетокислотъ—на смѣсь ихъ со щавелевымъ ээиромъ. Этимъ путемъ адипиновый ээиръ образуетъ кето-пентаметиленкарбонный ээ.: $H_2C < \begin{matrix} CH_2.CHNa.CO_2C_2H_5 \\ CH_2.CO.O.C_2H_5 \end{matrix} >$ (натрадипиновый ээиръ) $\rightarrow H_2C < \begin{matrix} CH_2.CNa.CO_2C_2H_5 \\ CH_2.CO \end{matrix} >$

(натркетопентаметиленкарбонный ээиръ) + $HO.C_2H_5$; смѣсь глутароваго и щавелеваго ээир.—дикетопентаметилендикарбонный ээ.: $C_2H_5O_2C.CH_2.CO_2C_2H_5 + C_2H_5O_2C.CH.CO + H_2C < \begin{matrix} CH_2 \\ CH_2 \end{matrix} > + C_2H_5O_2C.CH_2.CO_2C_2H_5 + C_2H_5O_2C.CH.CO + 2C_2H_5O$ (Дикманнъ), а смѣсь $\beta\beta'$ -диметилглутароваго и щавелеваго ээировъ—диметилдикетопентаметилендикарбонный ээиръ: $C_2H_5O_2C < \begin{matrix} CH_2 \\ CH_2 \end{matrix} > C < \begin{matrix} CO_2C_2H_5 \\ CO_2C_2H_5 \end{matrix} > + 2C_2H_5O$ (Компа, Дикманнъ). Синтезъ циклокетокислотъ Михаэля—см. Циклобутанъ. Триметилендикарбонная кисл. были получены (Бухнеръ, Бухнеръ и Палендикъ, Пехманъ) съ помощью жирныхъ diaзосоединеній, а именно при дѣйстви диазометана на fumarовый ээиръ: $N=N < \begin{matrix} CH.CO_2C_2H_5 \\ CH.CO_2C_2H_5 \end{matrix} > + N:N.CH.CO_2C_2H_5 = N_2 + H_2C < \begin{matrix} CH.CO_2C_2H_5 \\ CH.CO_2C_2H_5 \end{matrix} >$

съ послѣдующимъ разрушеніемъ нагрѣваніемъ до 185° образовавшагося пиразолиндикарбоннаго ээира:

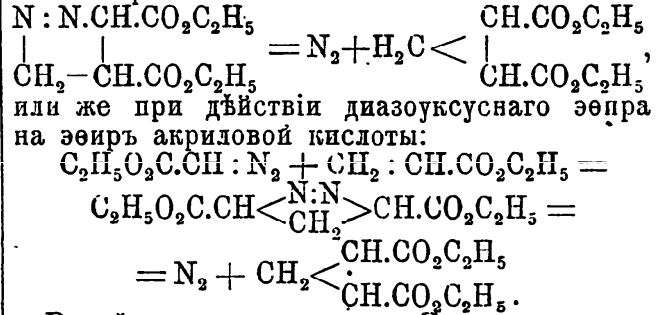

Въ нѣкоторыхъ случаяхъ Ц. являются результатомъ такъ называемаго «ненормальнаго» отнятія элементовъ галоидоводорода подъ вліяніемъ алкогольнаго раствора ѣдкаго кали; Боутель и Перкинъ младш. получили этимъ путемъ изъ монобромглутароваго ээира К-соль триметилендикарбонной кисл. (**):

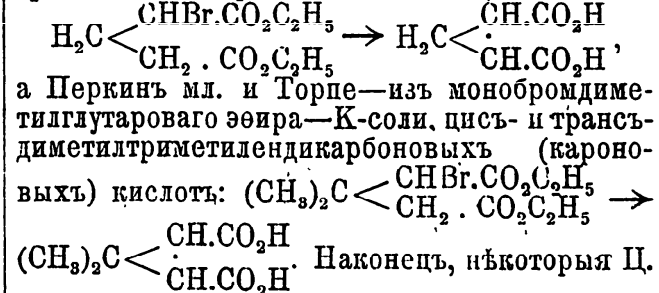

образуются при окисленіи бициклическихъ системъ; таковы, напр., кислоты: пиноновая (Байера) — $C_{10}H_{16}O_3$, пиноилмуравьиная — $C_{10}H_{16}O_4$, пиноновая (Вагнера) — $C_9H_{14}O$, пиновая — $C_9H_{14}O_4$, норниновая — $C_8H_{12}O_4$ (фер-

*) Ср. однако: М. Идзковская и Е. Вагнеръ: „Къ реакціи окисленія алициклическихъ соединеній“ и т. д. („Журн. Рус. Физ.-Хим. Общ.“, XXX, 259, 1898).

*) Она идетъ для ээировъ: адипиновой, пимелиновой, метилпимелиновой и пробковой кисл. и не идетъ для ээировъ глутаровой и себаценовой кислоты.
**) Слѣдовало ожидать образованія К-соли глутаронової кисл.: $HO_2C.CH_2.CH : CH.CO_2H$.

мулы стр. см. XXXIII, 50), получающіяся въ различныхъ условіяхъ изъ пинена (I. с. 48), каронового (см. выше) изъ карона (I. с. 57) и т. д. (ср. кромѣ того—Тетраметиленкарбоновые кисл., XXXIII, 111). Что касается физическихъ свойствъ Ц., то онѣ обладаютъ болѣе высокими темп. кип. и большими уд. вѣсами сравнительно со своими изомерами, имѣющими открытыя цѣпи и съ соответственными предѣльными кислотами (Перкинъ); такъ, напр., триметиленкарбоновая кислота $C_4H_6O_2$ кип. при 182° и ея уд. в. $d^{15}=1,092$; винилуксусная кисл. $H_2C:CH.CH_2.CO_2H$ —кип. при 168° , а норм. масляная (XVIII, 758)—при 162° и для нея $d^0=0,978$; тетраметиленкарбоновая (см.) кип. при 196° , $d=1,055$, а аллилуксусная— $CH_2:CH.CH_2.CO_2H$ (XXIII, 161) кип. при 189° , $d^{15}=0,984$ и нормальная валерьяновая (см.) кип. при 185° , $d^4=0,956$ и т. д. Затѣмъ молекулярное магнитное вращеніе плоскости поляризаціи прямолинейно поляризованнаго луча для Ц. значительно меньше, чѣмъ для изомерныхъ кислотъ съ открытыми цѣпиями; напр., для триметиленкарбоновой кислоты оно $=4,141$, а для винилуксусной $=5,403$; для тетраметиленкарбоновой $=5,048$, а для аллилуксусной $=6,426$; такимъ образомъ, разность въ среднемъ равна 1,3. Что касается химическаго характера, то въ общемъ Ц. скорѣе приближаются къ изомерамъ съ этиленными связями въ углеродномъ скелетѣ, чѣмъ къ предѣльнымъ кислотамъ. Напр., триметилендикарбоновая кислота уже на холоду и притомъ почти мгновенно превращается подъ вліяніемъ дымящагося HBr въ γ -бром-этилмалоновую кислоту (Марбургъ): $C_2H_4:C(CO_2H)_2 + HBr = Br.CH_2.CH_2.CH(CO_2H)_2$, теряющую при кипяченіи съ водою углекислый газъ и образующую бутиролактонъ; та же двусосновая кислота соединяется медленно съ бромомъ, образуя дибро-метилмалоновую кислоту $C_2H_4Br_2(CO_2H)_2$ (Марбургъ) и т. д. Съ другой стороны, Ц. отличаются отъ предѣльныхъ кислотъ тѣмъ, что не окисляются щелочнымъ растворомъ марганцовокалиевой соли (Бухнеръ, ср. выше Идзковская и Вагнеръ) и на холоду—химически чистой азотной кислотой состава HNO_3 (Франшмонъ). Вопросъ о строеніи данной Ц. кислоты рѣшается на основаніи реакціи ея образованія, на основаніи отношенія къ щелочному раствору $KMnO_4$, при чемъ, однако, необходимо имѣть въ виду, что въ виду присутствующихъ обыкновенно примѣсей первыя капли этого реактива восстанавливаются моментально (Идзковская и Вагнеръ), и на основаніи физическихъ свойствъ (см. выше). Въ заключеніе сопоставляемъ главнѣйшія данныя для отдѣльныхъ Ц.

Триметиленкарбоновая кислота; темп. кип. и уд. вѣсъ см. выше; темп. пл. $+18^\circ-19^\circ$; немного растворима въ водѣ; этиловый эфиръ $C_2H_5.CO.O.C_2H_5$ жидокъ и съ трудомъ реагируетъ съ бромомъ. *Триметиленди-(1,1')-карбоновая кислота* (она же винаконовая Фиттига и Рёдера) $\begin{matrix} H_2C \\ | \\ H_2C \end{matrix} > C(CO_2H)_2$ кристаллизуется изъ воды съ $2H_2O$; безводная плавится съ разложеніемъ при 139° ; кромѣ указанныхъ

выше реакцій, замѣчательна тѣмъ, что ея эфиръ соединяется съ натрмалоновымъ эфиромъ, образуя *бутан- ω,ω_2 -тетракарбоновый эфиръ*: $(H_5C_2O_2C)_2CH_2 + C_2H_4:C(CO_2C_2H_5)_2 = (H_5C_2O_2C)_2CH.CH_2.CH_2.CH(CO_2C_2H_5)_2$ (см. выше). Кислоты *триметилен-1,2-дикарбоновая*— $C_3H_4(CO_2H)_2=C_5H_6O_4$ извѣстны въ цисъ- и трансъ-видоизмѣненіяхъ (см. Стереоизомерія); *цисъ-кислота* (оба карбоксила по одну сторону плоскости триметиленового кольца) получается нагрѣваніемъ изъ 1,1,2-трикарбоновой и 1,1,2,2-тетракарбоновой кислотъ (см. ниже); блестящіе призматическіе кристаллы, плав. при 139° ; не соединяется съ HBr ; хлористымъ ацетиломъ превращается въ ангидридъ, пл. при 57° . *Трансъ-кислота* (фумародная) образуется (наряду съ глутаконовымъ эфиромъ) при разрушеніи нагрѣваніемъ пирозолиноваго ээира, полученнаго дѣйствіемъ диазоуксуснаго на акриловый эфиръ (см. выше); пл. при 175° ; въ водѣ менѣе растворима, чѣмъ цисъ-кислота; перегоняется безъ разложенія, не даетъ ангидрида съ хлористымъ ацетиломъ; обѣ кислоты не окисляются слабыми растворами $KMnO_4$; другъ въ друга до сихъ поръ не были превращены, а потому пока не подобны малеиновой и фумаровой кислотамъ (см.). *Триметилентрикарбоновая кислота* $C_3H_3(CO_2H)_3=C_6H_6O_6$ получаютъ: *кисл. 1,1,2*—при дѣйствіи двунатрмалоноваго ээира на $\alpha,3$ -дибромпропионовый эфиръ:

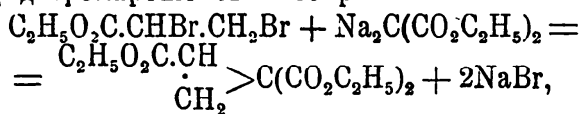

а кислота 1,2,3—при дѣйствіи фумароветиловаго ээира на диазоуксуснометиловый (Бухнеръ, Бухнеръ и Виттеръ):

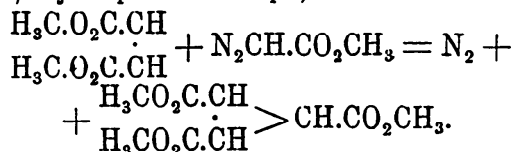

Извѣстны двѣ *триметилентetra-(1,1,2,3)-карбоновыхъ* кислоты и одна *триметилентetra-(1,1,2,2)-карбоновая кисл.* *Цисъ-1,2,3-трансъ-1-кислота* (?) получается (Перкинъ мл.) въ видѣ ээира при дѣйствіи двунатрмалоноваго ээира на эфиръ симметричной дибром-янтарной кислоты; кристаллична, пл. при $95-100^\circ$ съ разложеніемъ; быстро выдѣляетъ CO_2 при $190-200^\circ$; въ результатѣ разложенія—кислота триметилентрикарбоновая $C_6H_6O_6$. *Цисъ-1,2,3-трансъ-1,3-кислота* (?) получается въ видѣ ээира (Шахерль) при дѣйствіи натрмалоноваго ээира на моноброммалеиновый эфиръ или двунатрмалоноваго ээира на дуброммалеиновый эфиръ (Бухнеръ и Виттеръ). Кристаллизуется съ $2H_2O$, безводная пл. при $191-192^\circ$ (Шахерль), $196-198^\circ$ (Бухнеръ и Виттеръ), теряя при этомъ CO_2 и образуя цисъ-трансъ-триметилен-1,2,3-трикарбоновую кислоту. *Кислота—1,1,2,2* получена (Перкинъ, Дресель) при дѣйствіи брома на натровое производное пропан- ω,ω_2 -тетракарбоноваго ээира: $(C_2H_5O_2C)_2CNa.CH_2.CNa(CO_2C_2H_5)_2 + Br_2 = \\ = 2NaBr + CH_2 < \begin{matrix} C(CO_2C_2H_5)_2 \\ C(CO_2C_2H_5)_2 \end{matrix}$. Свободная ки

слота пл. при 200° съ разложениемъ, образуя цисъ-триметиленъ-1,2-дикарбонный ангидридъ; тетраэтиловый эфиръ хорошо кристаллизуется, плав. при 43° (Дрессель). *Тетраметиленкарбонная кислота* (см.). *Циклопентанкарбонная кисл.*

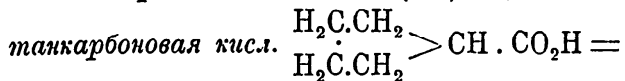

=C₅H₉.CO₂H получена (Вислиценусъ и Гертеръ), переходя черезъ нитрилъ, изъ іодюра циклопентанола (Вислиценусъ и Генчель) и изъ циклопентанона съ послѣдующимъ восстановлениемъ оксикислоты и дѣйствиемъ тетраметилбромюра Br[CH₂]₄Br на двунатрамадоновый эфиръ (Гауроръ и Перкинъ младш., Штраусъ); плав. при —4—3°; темп. кип. 214—215°; сильно пахнетъ валерьяновой кислотой; $d^{20} = 1,042$. *Пентаметилендикарбонная кислота* C₅H₈(CO₂H)₂=C₇H₁₀O₄ извѣстно 5. *Кислота 1,1* получена (Гауроръ и Перкинъ мл., Штраусъ) дѣйствиемъ Br[CH₂]₄Br на Na₂C(CO₂C₂H₅)₂; плав. при 184—186°, распаясь на CO₂ и C₃H₇.CO₂H. *Кислота-1,2* извѣстна въ цисъ- и трансъ-видоизмѣненіяхъ. *Трансъ-кислота* получается дѣйствиемъ Br на двунатровое производное пентан-ω,ω₂-тетракарбонного эфира (Перкинъ мл., Прентисъ), въ свою очередь образованнаго дѣйствиемъ Br[CH₂]₃Br на NaHC[CO₂C₂H₅]₂ (образование изъ цисъ-кисл. см. виже); пл. при 159—160°; съ уксуснымъ ангидридомъ даетъ ангидридъ, пл. при 160° и превращающійся при перегонкѣ въ ангидридъ цисъ-кислоты. *Цисъ-кислота* образуется соединениемъ этого ангидрида съ водою; пл. при 140°; при 160° образуетъ ангидридъ, плав. при 73°; нагрѣтая съ концентрированной HCl при 180° переходитъ въ трансъ-кислоту; взаимныя отношенія этихъ кислотъ ближе всего подходятъ къ отношеніямъ монотропныхъ изомеровъ (см. Фосфоръ—аллотропія, Фумаровая кислота; ср. Стереизомерія, XXXI, 620). *Кислота-1,3* тоже извѣстна въ цисъ- и трансъ-видоизмѣненіяхъ. Синтезъ ея изъ бутанъ-ω,ω₂-тетракарбонного эфира съ помощью CH₂J₂ (Поспишилъ) данъ выше. Ангидридъ цисъ-кислоты получается при нагрѣваніи съ уксуснымъ ангидридомъ образующейся при этой реакціи тетра-(1,1,3,3)-карбонной кислоты, а цисъ-кислота получается нагрѣваніемъ его съ водою. *Цисъ-кислота* пл. при 120°—121,5°; при нагрѣваніи съ HCl при 180° отчасти (равновѣсіе?) переходитъ въ трансъ-кислоту; ангидридъ пл. при 160°—161,5° (темп. пл. совпадаетъ съ темп. пл. ангидрида трансъ-1,2-кислоты). *Трансъ-кислота* можетъ быть выдѣлена изъ продуктовъ превращенія цисъ-кислоты подъ влияніемъ HCl—четыреххлористымъ углеродомъ; пл. при 87°—88,5°; подъ влияніемъ уксуснаго ангидрида даетъ ангидридъ цисъ-кислоты. Изъ этихъ данныхъ ясно, что отношеніе между кислотами не похоже на отношеніе 1,2-кислотъ и другое, слѣд., чѣмъ для малеиновой и фумаровой кислотъ; превращеніе цисъ-изомера идетъ не до конца, что указываетъ на вѣроятность точки перехода: кромѣ того, трансъ-изомеръ плав. ниже цисъ-изомера и, слѣд., растворимѣе его; казалось бы, что скорѣе должно наблюдаться обратное превращеніе, т. е. изомера съ темп.

пл. 87° въ изомеръ съ темп. пл. 120° *). Замѣчательно, что то же отношеніе наблюдается для изомерныхъ *цисъ-трансъ-пентаметилен-(1,2,4)карбонныхъ кислотъ* C₅H₇(CO₂H)₃ = C₈H₁₀O₆, полученныхъ изъ двунатроваго производнаго эфира пентан-гекса-(1,1,2,2,4,4)-карбонной кислоты при дѣйствіи Br (Перкинъ мл. и Боттомлей **); образующаяся пентаметиленгексакарбонная кислота

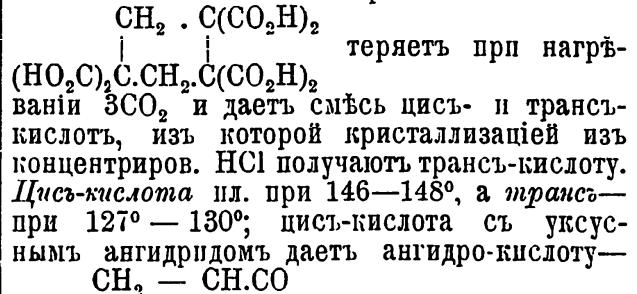

теряетъ при нагрѣваніи 3CO₂ и даетъ смѣсь цисъ- и трансъ-кислотъ, изъ которой кристаллизаціей изъ концентриров. HCl получаютъ трансъ-кислоту. *Цисъ-кислота* пл. при 146—148°, а *трансъ-* при 127°—130°; цисъ-кислота съ уксуснымъ ангидридомъ даетъ ангидро-кислоту—

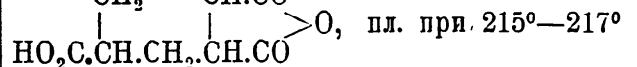

Пентаметиленовыми кислотами заканчиваются Ц. жирныя и гексаметиленовыя кислоты уже являются гексагидропроизводными ароматическими кислотъ; описаніе ихъ выходитъ изъ рамокъ настоящей статьи. По недостатку мѣста не описаны и ненормальныя Ц., а равно и нафтенныя кислоты, тѣмъ болѣе, что послѣднія, какъ не синтетическія не представляютъ большихъ гарантій ихъ чистоты.

А. И. Горбовъ. А.

Циклоны и антициклоны. — Въ статьяхъ: Бури (V, 31), Градѣнть (IX, 489) и особенно—Погода (XXIV, 22) указано на то, что неперіодическія измѣненія погоды зависятъ отъ возникновенія и передвиженія особыхъ областей съ весьма характернымъ распределеніемъ барометрическаго давленія и прочихъ метеорологическихъ элементовъ. Было выяснено также, что эти области—особыя образования въ атмосферѣ,—настоящіе вихри. Были очерчены и внѣшнія, типическія особенности погоды въ такихъ вихряхъ. Остается нѣсколько подробнѣе выяснить механизмъ этихъ хаартерныхъ явленій и господствующіе въ настоящее время въ наукѣ взгляды на причины, вызывающія возникновеніе и перемѣщеніе ихъ въ атмосферѣ. Необходимо, предварительнo напомнить общія характерныя черты названныхъ вихрей.

Циклономъ или барометрическимъ минимумомъ, барометрическою депрессіею называютъ обыкновенно область значительно по сравненію съ окружающимъ райономъ пониженныхъ давленій. Отъ нѣкотораго центра, въ которомъ давленіе будетъ наимизнимъ, это послѣднее увеличивается во всѣ стороны. Если вблизи такого центра провести линіи равныхъ давленій (изобары), то эти линіи сомнутыми овалами будутъ расходиться отъ центра во всѣ стороны. Вызванныя такимъ распределеніемъ давленія воздушные потоки подъ влияніемъ центробѣжной силы отъ вращенія земли вокругъ оси и тренія воздушныхъ массъ о земную поверхность будутъ приближаться

*) О кароновой кисл. см. Терпены.

***) Эфиръ полученъ при конденсаціи 3 мол. CH₂(CO₂C₂H₅)₂ + 2 мол. CH₂O подъ влияніемъ диэтил-аминна (реакція Кнйвенагеля, см. Циклокетоны).

къ центру барометрическаго минимума, описывая спирали, закручивающіяся обратно часовой стрѣлкѣ въ сѣверномъ и по часовой стрѣлкѣ въ южномъ полушаріи. Различныя части такого вихря будутъ отличаться и различною погодою. Въ огромномъ большинствѣ случаевъ изобары въ барометрическомъ минимумѣ оказываются вытянутыми по направлению сего поступательнаго движенія овалами. Если раздѣлить вихрь на двѣ половины большую осью, параллельною направленію его движенія и проходящую черезъ центръ наименьшаго давленія; если провести затѣмъ черезъ центръ малую ось овала, перпендикулярную къ первой, то область минимума раздѣлится проведенными линиями на правую и лѣвую относительно направленія движенія, переднюю и заднюю его половины, — на 4 квадранта. Передняя половина минимума будетъ, каково бы ни было направленіе его движенія, отличаться повышею, по сравненію съ окружающимъ райономъ, температурою, увеличенною облачностью съ тяжелыми, плотными массами облаковъ, обложными, продолжительными осадками и усиливающимся до нѣкотораго разстоянія отъ центра вѣтромъ. Задняя половина минимума будетъ напротивъ отличаться постепеннымъ, по мѣрѣ удаленія отъ центра, пониженіемъ температуры, уменьшеніемъ облачности съ преобладаніемъ разрывныхъ формъ облаковъ, вѣтромъ и осадками, переходящими изъ обложныхъ въ короткіе шквалы и ливни, все рѣже и рѣже летающіе. Указанное отношеніе температуръ въ обѣихъ половинахъ относится къ холодному времени года; въ теплое же время оно будетъ обратнымъ предыдущему. Такъ какъ въ среднихъ широтахъ сѣвернаго полушарія барометрическіе минимумы обыкновенно движутся отъ ЗЮЗ къ ВСВ, то лежащая къ сѣверу отъ ихъ главной оси, лѣвая половина всегда будетъ по сравненію съ южной болѣе холодною, съ менѣе плотными облаками и менѣе интенсивными осадками. Наконецъ, при прохожденіи минимума сѣвернѣе мѣста наблюденія іѣтеръ въ этомъ послѣднемъ будетъ мѣнять свое направленіе въ нашемъ полушаріи по часовой стрѣлкѣ; при прохожденіи центра къ югу отъ мѣста наблюденія онъ будетъ мѣняться обратно часовой стрѣлкѣ. Въ антициклонѣ или барометрическомъ максимумѣ погода будетъ въ области вихря совершенно отлична отъ таковой же въ циклонѣ. Слабые вѣтры, раскручивающіеся по весьма пологимъ спиралямъ отъ центра высокаго давленія къ периферіи вихря въ направленіи часовой стрѣлки для сѣвернаго полушарія, въ обратномъ для южнаго; малая облачность съ сопровождающими ее большими амплитудами температурныхъ колебаній, туманы и росы по почамъ лѣтомъ, сильныя охлажденія, быстро переходящіе въ интенсивныя морозы въ зимнее время, — таковы типичныя черты погоды въ антициклонахъ. Наконецъ, если припомнить весьма большую подвижность барометрическихъ минимумовъ и сравнительно большую устойчивость максимумовъ, то преречленные особенности дадутъ достаточно полное представленіе о внѣшнемъ обликѣ этихъ

вихрей. Механизмъ возникновенія подобныхъ вихревыхъ системъ вполне удовлетворительно разъясненъ теоритическими изслѣдованіями Ферреля («Recent Advances in Meteorology», by W. Ferrel, 1886; Report Chief, Signal Officer, 1885, ч. II; «Popular Treatise on the Winds», Нью-Йоркъ, 1898), а также Гульдберга и Мона (Guldberg et Mohn, «Etudes sur les mouvements de l'atmosphère», Христианія, I, 1876; II, 1880). Представимъ себѣ, что вслѣдствіе возникшей какимъ бы то ни было образомъ разности давленій воздуха въ двухъ сосѣднихъ точкахъ земной поверхности началось перемѣщеніе массъ воздуха отъ мѣста съ болѣе высокимъ давленіемъ къ мѣсту съ меньшимъ давленіемъ. Такъ какъ всякое перемѣщеніе всегда будетъ стремиться къ пути наименьшаго сопротивленія, а слѣдовательно при прочихъ равныхъ условіяхъ и наименьшей длины, то, если бы не было никакихъ возмущающихъ обстоятельствъ, движеніе направилось бы по прямой, соединяющей названныя точки; проведя черезъ взятые точки изобары, т. е. линіи равныхъ давленій, въ силу того же мы получили бы всегда движеніе по нормали къ изобарѣ или по направленію наибольшаго градіента (см.). Вслѣдствіе дѣйствія центробѣжной силы, возникающей при суточномъ вращеніи земли около своей оси, всякое тѣло, переходя отъ одной точки земной поверхности къ какой угодно другой, не можетъ двигаться по прямой, соединяющей два рассматриваемые пункта, а непременно отклонится отъ своего первоначальнаго направленія вправо въ сѣверномъ полушаріи, влѣво въ южномъ. Величина отклоняющаго дѣйствія центробѣжной силы будетъ измѣняться въ зависимости отъ синуса широты мѣста: она будетъ наибольшею на полюсахъ, 0 на экваторѣ. Но, кромѣ того, пришедшія въ движеніе массы воздуха будутъ испытывать еще треніе какъ о тѣ поверхности, вдоль которыхъ имъ приходится перемѣщаться, такъ и объ окружающія, неподвижныя или перемѣщающіяся въ другихъ направленіяхъ массы воздуха. Назовемъ черезъ G величину градіента, т. е. силу, движущую рассматриваемую массу; это будетъ паденіе давленія на единицу длины или, точнѣе,

$$G = \frac{dp}{dl}.$$

Пусть далѣе будетъ ω — угловая скорость вращенія точекъ земной поверхности въ единицу времени, v — скорость вѣтра (т. е. длина, проходимая рассматриваемой массой воздуха въ единицу времени), φ — широта даннаго пункта и ρ — радіусъ кривизны той траекторіи, по которой движется рассматриваемая масса воздуха. Тогда, при установившемся движеніи, движущая сила будетъ

$$G = 2\omega v \sin \varphi \pm \frac{v^2}{\rho},$$

гдѣ знакъ $+$ соотвѣтствуетъ циклоническому, знакъ $-$ антициклоническому движенію. Первый членъ правой части написаннаго выраженія есть отклоняющая сила вращенія земли около оси, второй членъ — слагающая движенія, зависящая отъ инерціи движущейся

массы. Написанное выражение имѣетъ мѣсто въ томъ случаѣ, когда треніе отсутствуетъ. Если ввести треніе воздушныхъ массъ, то, кромѣ написанныхъ выше величинъ, въ уравненія движенія массъ воздуха войдутъ еще: коэффициентъ тренія k и слагающая, зависящая отъ величины тренія, заставляющая частицу воздуха отклониться отъ направленія градіента (т. е. отъ нормали къ изобарѣ) на уголъ α . Тогда:

$$G \sin \alpha = 2\omega v \sin \varphi \pm \frac{v^2}{\rho},$$

$$G \cos \alpha = kv;$$

и, наконецъ,

$$\tan \alpha = \frac{2\omega v \sin \varphi \pm \frac{v^2}{\rho}}{kv},$$

или для слабо искривленныхъ траекторій, когда ρ — очень велико (т. е. главнымъ образомъ въ антициклонахъ)

$$\tan \alpha = \frac{2\omega \sin \varphi}{k}.$$

Эти простыя формулы даютъ полное выраженіе того, что происходитъ съ воздушными массами въ районѣ образовавшагося вихря; онѣ показываютъ, что въ тѣхъ случаяхъ, гдѣ k очень мало, движеніе воздушныхъ массъ будетъ происходить по направленіямъ, близкимъ къ касательной изобары въ данномъ пунктѣ или почти перпендикулярно къ направленію градіента. При постоянныхъ k и φ уголъ α будетъ также величиною постоянною, и массы воздуха въ установившемся вихревомъ движеніи будутъ двигаться по логарифмическимъ спиралямъ (см.), отличающимся именно указаннымъ постоянствомъ угла между касательною и радіусомъ кривизны. Съ измѣненіемъ широты мѣста уголъ α , при прочихъ равныхъ условіяхъ, долженъ измѣнять свою величину, увеличиваясь отъ экватора къ полюсу. Наконецъ, при слабо искривленныхъ траекторіяхъ онъ не зависитъ отъ скорости вѣтра. Проверка этихъ теоретическихъ заключеній данными, полученными изъ наблюдений, показываетъ вообще, что эти послѣднія достаточно хорошо совпадаютъ съ теоретическими выводами (подробности можно найти въ книгѣ Hann, «Lehrbuch der Meteorologie», Лпц., 1901). Но въ образовавшемся вихревомъ движеніи, при которомъ массы воздуха будутъ двигаться по логарифмическимъ спиралямъ, приближаясь къ центру вихря въ случаѣ циклона, удаляясь отъ центра при антициклонѣ, приходится считаться еще со слѣдующимъ. По мѣрѣ приближенія къ центру вихря площадь, занимаемая массами воздуха, будетъ все болѣе и болѣе суживаться. Если скорость движенія воздушныхъ массъ не будетъ возрастать пропорціонально уменьшенію площади, занимаемой данною массою воздуха, то должно существовать въ циклонѣ еще восходящее движеніе этихъ массъ. Наблюденія показываютъ, что скорость вѣтра съ приближеніемъ къ центру циклона, возрастаетъ только до $\frac{2}{3}$ радіуса этого послѣдняго, гдѣ она достигаетъ максимума; съ дальнѣйшимъ приближеніемъ къ центру вихря скорость вѣтра снова уменьшается, а въ центрѣ даже падаетъ

до 0. Съ другой стороны, вытѣсняемые все новыми, притекающими отъ периферіи, массы воздуха, ранѣе скопившагося близъ центра вихря, должны себѣ найти исходъ. Такимъ образомъ восходящее движеніе, усиливающееся по мѣрѣ приближенія къ центру циклона, есть необходимое слѣдствіе установленнаго вихревого движенія, притомъ достигающее наибольшей силы въ центральной части вихря. Такимъ же точно образомъ необходимо допустить нисходящее движеніе воздушныхъ массъ въ антициклонѣ, являющееся прямымъ слѣдствіемъ увеличенія занимаемой данною массою воздуха площади при удаленіи этихъ массъ отъ центра вихря съ одной стороны и заполнения образуемаго при оттоку отъ центра разрѣженія съ другой. Эти восходящія и нисходящія потоки и опредѣляютъ всѣ особенности погоды въ обоихъ типахъ вихрей. Подымаясь къверху и расширяясь вслѣдствіе уменьшенія давленія съ высотой, массы воздуха будутъ охлаждаться по мѣрѣ поднятія, почти на 1°Ц. на каждые 100 м. высоты, пока воздухъ не насыщется содержащимися въ немъ водяными парами (см. Температура воздуха, XXXII, 84б). Какъ только насыщеніе водяными парами достигнуто, пониженіе температуры съ возрастаніемъ высоты уменьшается и будетъ тѣмъ меньше, чѣмъ выше начальная температура поднимающейся массы и чѣмъ меньше начальная ея упругость. Отсюда — большая облачность въ Ц., сопровождающаяся обильными осадками; отсюда же типичная ясная погода антициклона, въ которомъ нисходящія массы воздуха, нагрѣваясь на 1° на каждые 100 м. опусканія, все больше и больше удаляются, по мѣрѣ пониженія, отъ точки насышенія. Прибавимъ къ сказанному еще вліяніе распредѣленія температуры на области, охваченной вихремъ, и въ сосѣднихъ съ нимъ мѣстностяхъ, и тогда станутъ понятными дальнѣйшія частности погоды въ различныхъ частяхъ циклона.

Въ описанныхъ основныхъ процессахъ нагрѣванія и охлажденія съ измѣненіемъ высоты, являющихся необходимымъ слѣдствіемъ возникшаго вихревого движенія, кроются въ значительной мѣрѣ и тѣ причины, вслѣдствіе которыхъ образовавшійся вихрь или приходитъ въ болѣе или менѣе быстрое поступательное движеніе, или является стаціонарнымъ, оставаясь иногда въ теченіе сравнительно продолжительнаго времени неизмѣннымъ на одномъ и томъ же мѣстѣ. Антициклоническій вихрь, какъ только онъ возникъ вслѣдствіе какихъ бы то ни было причинъ, уже въ самомъ себѣ носитъ условія стаціонарности. — условія очень малыхъ скоростей поступательнаго движенія. Являясь чрезвычайно мало зависимымъ отъ мѣстныхъ вліяній, подерживаемый исключительно только массами воздуха, опускающимися изъ верхнихъ слоевъ атмосферы, гдѣ температурныя и другія условія являются весьма однородными на очень большихъ протяженіяхъ, антициклонъ уже этою независимостью отъ условій, существующихъ въ нижнихъ слояхъ атмосферы, обреченъ на несравненно

большую устойчивость или стационарность, нежели вихрь циклонический. Слабость вѣтровъ и отсутствіе въ немъ большихъ градиѣнтовъ еще болѣе увеличиваютъ его стационарность. Только въ томъ случаѣ, когда антициклонъ достигаетъ большой высоты и, слѣдовательно, своею верхнею частью войдетъ въ верхніе, имѣющіе опредѣленное поступательное движеніе, слои атмосферы, вихрь будетъ перемѣщаться по земной поверхности, медленно увлекаемый этими верхними теченіями. Такъ какъ общее движеніе на большихъ высотахъ въ среднихъ и высокихъ широтахъ направлено вообще отъ З къ В, то и направленіе перемѣщенія антициклона будетъ вообще тоже, если только другія условія, въ видѣ подобныхъ же вихрей циклоническаго или антициклоническаго характера, не будутъ препятствовать этому. А затѣмъ перемѣщенія антициклона могутъ быть вызваны также чисто механическимъ давленіемъ другихъ вихрей, образующихся въ его сосѣдствѣ. Для Ц. направленіе ихъ перемѣщенія также до известной степени связано съ движеніемъ атмосферы. Особенно характернымъ образомъ это вліяніе атмосферы на направленіе движенія Ц. сказывается на тропическихъ ураганахъ (см.), отличающихся отъ Ц. среднихъ широтъ только своими размѣрами и болѣе рѣзко выраженнымъ характеромъ всѣхъ типическихъ свойствъ этихъ вихрей. Вообще всѣ вихри циклоническаго характера обнаруживаютъ тенденцію двигаться отъ экватора къ полюсамъ, какъ вихри антициклоническаго типа—обратную. Возникая въ узкой полосѣ между 6° с. ш. и тропикомъ и обнаруживая поступательное движеніе къ сѣверу, ураганы сѣвернаго полушарія движутся сначала отъ юго-востока къ сѣверозападу, такъ какъ движеніе атмосферы въ полосѣ между экваторомъ и тропикомъ именно направлено отъ востока къ западу; перейдя чрезъ тропикъ, ураганы рѣзко мѣняютъ направленіе движенія и отъ юго-запада движутся теперь уже къ сѣверо-востоку, опять слѣдуя общему направленію движенія атмосферы. Траекторія ихъ движенія имѣетъ такимъ образомъ видъ параболы, обращенной выпуклостью къ западу. Но, кромѣ этой общей причины, до известной степени опредѣляющей общее направленіе движенія Ц., на перемѣщеніе этихъ послѣднихъ сильно вліяютъ мѣстные условія,—особенно температуры и влажности въ районѣ, окружающемъ образовавшійся вихрь,—вліяютъ иногда настолько сильно, что подъ вліяніемъ этихъ мѣстныхъ условій движущійся уже по опредѣленному направленію Ц. нерѣдко совершенно измѣняетъ направленіе своего движенія и описываетъ сложныя и запутанныя траекторіи, образуя въ извѣстныхъ случаяхъ даже рядъ петель.

Всасывая и подымая вверхъ въ своей центральной части огромное количество воздуха, который затѣмъ вверху растекается во всѣ стороны, циклоническій вихрь въ своемъ поступательномъ движеніи, захватывая все новыя и новыя массы воздуха, долженъ быть уподобленъ волнѣ, перекачивающейся въ воздухѣ съ мѣста на мѣсто. Но, если вихрь этотъ не связанъ съ опредѣленными массами воз-

духа, если, далѣе, массы эти, поднимаясь вверхъ и охлаждаясь по мѣрѣ поднятія, будутъ отдавать здѣсь содержащіяся въ нихъ водяные пары, то, очевидно, вовсе не безразлично для всего дальнѣйшаго хода процессовъ въ этихъ охлаждающихся массахъ, каковы будутъ ихъ начальная температура и влажность. Чѣмъ влажнѣе притекающій воздухъ, тѣмъ скорѣе достигнетъ онъ, при подъемѣ, насыщенія водяными парами; а чѣмъ онъ теплѣе, тѣмъ больше отдастъ онъ окружающимъ массамъ скрытой теплоты, выдѣляющейся при конденсаціи пара въ жидкость. Представимъ себѣ теперь, что въ районѣ, окружающемъ возникшій центръ низкаго давленія, температуры, а, слѣдовательно, и влажности, распределены достаточно неравномерно, такъ что въ этомъ районѣ обрисовались даже достаточно рѣзко выраженные области тепла и холода, и припомнимъ, что къ образовавшемуся центру вихря массы воздуха изъ этихъ областей неравномерной температуры и влажности будутъ двигаться по логарифмическимъ спиральямъ, закручивающимся въ сѣверномъ полушаріи обратно часовой стрѣлкѣ. Въ такомъ случаѣ въ одну часть вихря будутъ притекать массы воздуха изъ области тепла, уже въ силу своей сравнительно высокой температуры богатыя водяными парами; въ другую, противоположную часть вихря, наоборотъ, потекутъ сравнительно холодныя, а потому и бѣдныя парами массы воздуха. Тамъ, гдѣ притекаетъ теплый и влажный воздухъ, поднимающійся по мѣрѣ приближенія къ центру вихря вверхъ,—на лицо, очевидно, всѣ условія способствующія дальнѣйшему пониженію здѣсь давленія воздуха. Воздухъ высокой температуры, а слѣдовательно и менѣе плотный, чѣмъ окружающій, обиліе водяныхъ паровъ, уменьшающихъ упругость воздуха, скрытая теплота конденсаціи паровъ, замедляющая паденіе температуры вверхъ,—все это условія, вслѣдствіе которыхъ давленіе здѣсь должно падать еще болѣе, чѣмъ въ моментъ возникновенія вихря. Наоборотъ, холодныя, а потому и болѣе плотныя массы воздуха, притекающія изъ области холода, бѣдныя парами, почему и процессъ конденсаціи можетъ здѣсь начаться только на большихъ высотахъ и дать сравнительно небольшія количества конденсированной влаги,—все это условія, способствующія скорѣйшему повышенію и, слѣдовательно, выравниванію пониженнаго здѣсь давленія. Въ силу этихъ причинъ циклонъ всегда стремится двигаться, оставляя области холода влѣво, области тепла вправо,—приблизительно по направленію, параллельному направленію изотермъ данной области. Механическія воздѣйствія движущихся массъ воздуха также не остаются безъ вліянія на перемѣщеніе циклона, хотя играютъ второстепенную роль сравнительно съ вліяніемъ температуры. Подъ вліяніемъ этихъ воздѣйствій образовавшійся вихрь стремится всегда двигаться по направленію наиболѣе сильныхъ вѣтровъ, или перпендикулярно къ направленію наибольшихъ градиѣнтовъ и опираетъ обыкновенно области высокихъ давленій, двигаясь по часовой стрѣлкѣ. Когда

условія, вызывающія перемѣщеніе вихря, выражены слабо, циклонъ обнаруживаетъ уже извѣстную стационарность, передвигаясь очень медленно, и даже можетъ въ теченіе значительныхъ промежутковъ времени оставаться на одномъ мѣстѣ, что и наблюдается обыкновенно лѣтомъ, когда температуры распределены значительно болѣе правильно и равномерно по земной поверхности, нежели въ холодное время года.

Исслѣдованія Ферреля, Гульдберга и Мона и ряда другихъ ученыхъ, выясняя процессы, совершающіеся въ циклоническихкихъ и антициклоническихкихъ вихряхъ, разсматриваютъ только уже возникшіи и установившіися круговоротъ массъ воздуха, но не касаются того, откуда и какимъ образомъ могутъ возникнуть подобныя вихревыя системы. Вопросъ объ ихъ происхожденіи не можетъ считаться вполне рѣшеннымъ въ настоящее время; существуютъ двѣ главныя теоріи. По *конвекціонной теоріи*—появленіе циклоническихкихъ или антициклоническихкихъ вихрей является результатомъ первичнаго мѣстнаго нагрѣванія или охлажденія. При достаточной интенсивности каждаго изъ этихъ процессовъ должны возникнуть мощныя выходящія или нисходящія потоки, вызывающіе передвиженіе по земной поверхности окружающихъ массъ воздуха по направленію къ теплomu центру или, наоборотъ, растеканіе отъ холоднаго. Однако, если принять во вниманіе тѣ массы воздуха, которыя должны пройти чрезъ возникшіи такимъ образомъ циклоническій вихрь, или тѣ, которыя растекутся отъ холоднаго центра, то нелегко понять, откуда же можетъ взятыся та огромная энергія, которая нужна на поддержаніе подобнаго движенія днями и даже недѣлями или мѣсяцами; само собою разумѣется, что простое нагрѣваніе или охлажденіе—не въ состояніи развить этотъ запасъ энергіи. Поэтому другой взглядъ—*динамическая теорія* атмосферныхъ вихрей—стремится найти иной источникъ этой колоссальной энергіи и видитъ его именно въ движеніи верхнихъ слоевъ атмосферы. Если представить себѣ два сопрягающихся другъ къ другу потока, движущихся въ различныя стороны или съ различными скоростями, то теорія учитъ,—и опытъ вполне подтверждаетъ эти теоретическіе выводы,—что достаточно ничтожнѣйшихъ причинъ, чтобы струи или нити одного потока вдалились немного въ массу другого. Одной такой струи при благоприятныхъ условіяхъ достаточно, чтобы возникъ сначала небольшой, элементарный вихрь, который начнетъ тотчасъ же на счетъ энергіи потоковъ всасывать окружающія массы. Если возмущающая спокойное движеніе обоихъ потоковъ энергія достаточно велика и распределеніе скоростей и направленій въ потокахъ этому благоприятствуетъ, результатомъ такого процесса должно быть возникновеніе вихря, совершенно аналогичнаго тѣмъ циклоническимъ вихрямъ, которые описаны выше. Что касается до вихрей антициклоническихкихъ, то возникновеніе ихъ, по динамической теоріи, можетъ явиться слѣдствіемъ ранѣе образовавшагося циклоническаго вихря: восходящій

потокъ въ одномъ мѣстѣ непременно вызоветъ на своей периферіи противоположное нисходящее движеніе, которое и можетъ явиться въ формѣ антициклона. Детальное изученіе строенія тѣхъ вихрей, которые мы наблюдаемъ вблизи земной поверхности, и распределенія въ нихъ температуръ по вертикали заставляеть думать, что динамическая теорія возникновенія Ц. и антициклоновъ ближе соотвѣтствуетъ дѣйствительности, нежели конвекціонная.

Большіе тропическіе Ц., въ которыхъ давленіе въ центрѣ слишкомъ на 10 мм. ниже, чѣмъ въ окружающихъ мѣстахъ, приурочены къ опредѣленнымъ мѣстностямъ и временамъ года. Ихъ нѣтъ въ тропическомъ южно-Атлантическомъ океанѣ и въ восточной части южнаго Тихаго. Главныя области тропическихкихъ Ц. слѣдующія: 1) Антильскіе о-ва и Атлантический океанъ къ Востокъ нихъ (всего лучше изучены). Поворотъ на С среднимъ числомъ около $29\frac{1}{2}^{\circ}$ с. ш. 2) Бенгальскій заливъ и (гораздо рѣже) Аравійское море, т. е. сѣверные заливы Индійскаго океана; въ послѣднее время хорошо изучены; возникаютъ обыкновенно близъ Андаманскихъ о-вовъ, т. е. въ восточной части Бенгальскаго залива. 3) Тайфуны Филиппинскихъ острововъ и Китайскихъ морей; въ послѣднее время хорошо изучены; поворотъ на С обыкновенно около 20° с. ш.; послѣ поворота опустошаютъ сѣв. Китай, Японію и южную часть Уссурійскаго края. 4) Юго-западная часть Индійскаго океана, около Маскаренскихъ острововъ; поворотъ на Ю около 20° ю. ш. 5) Юго-западной тропическій Тихій океанъ, между Австраліей и о-вомъ Паумоту; поворотъ на Ю около 20° ю. ш. Ц. тропическіе всего чаще въ концѣ лѣта и началѣ осени даннаго полушарія (іюль—окт. въ сѣв., янв.—апр. въ южн., только Ц. Бенгальскаго зал. бываютъ часто въ маѣ и іюнѣ). Зимой тропическіе Ц. очень рѣдки, въ большинствѣ случаевъ ихъ совсѣмъ не бываетъ. Самое низкое давленіе, наблюдавшееся на земномъ шарѣ при тропическомъ циклонѣ на восточномъ берегу Индіи въ сентябрѣ 1885 г., 687,8. На слѣдующій день давленіе (на материкѣ) было всего 740, чрезъ два дня циклонъ исчезъ, хотя горы, чрезъ которыя перешелъ Ц., не выше 1200 м. Это указываетъ на малые вертикальныя размѣры тропическихкихъ Ц. Глубокіе тропическіе Ц. вмѣстѣ съ тѣмъ—явленіе морское; лишь острова и берега материковъ опустошаются ими; внутри материковъ они не проникаютъ и тамъ не возникаютъ. На материкахъ тропическаго пояса въ дождливое время бываютъ небольшіе Ц., давленіе въ центрѣ лишь на 5 мм. и менѣе ниже, чѣмъ въ окружающихъ мѣстахъ; градиенты малы; сопровождаются сильными дождями; изучены только въ Индіи. Горизонтальныя размѣры Ц. среднихъ широтъ гораздо больше, чѣмъ тропическихкихъ, и такъ какъ они здѣсь достаточно часты, то огромное пространство среднихъ широтъ постоянно бываетъ въ области циклонической дѣятельности, между тѣмъ какъ въ тропикахъ и по рѣдкости Ц., и по незначительнымъ размѣрамъ ихъ, они—исключеніе, очень мало влия-

лющее на средня величины метеор. элементов. Большия Ц., съ низкимъ давлениемъ въ центрѣ, бывають всего чаще въ сѣверномъ полушаріи на сѣв. Атлантическомъ и сѣв. Тихомъ океанахъ, Сѣверо-Американскомъ материкѣ между 35—50° с. ш. къ Вотъ Скалистыхъ горъ, въ сѣв. и зап. Европѣ съ омывающими ее морями. Они чаще на теплыхъ водахъ (Гольфштремъ), чѣмъ на другихъ частяхъ океана; чаще поздней осенью и зимой, чѣмъ въ другія времена года. И на материкахъ есть пути, чаще другихъ посѣщаемые Ц., напр. вдоль сѣв.-американскихъ озеръ, р. Св. Лаврентія; въ Новой Шотландіи ихъ бываетъ 38 въ годъ. Вертикальные размѣры Ц. среднихъ широтъ больше, чѣмъ тропическихъ; они переходять чрезъ горы, но высокія горы все-таки задерживають ихъ движеніе; въ Европѣ Ц. всего рѣже близъ Альпъ. Средняя скорость движенія центровъ Ц. въ Соедин. Штатахъ въ годъ 41,8, дек. 52,8, июнь 33,8 км. въ сутки; на сѣв. Атлантическомъ океанѣ и въ Европѣ 27 до 34 км. въ средней за годъ, а также значительно больше зимой, чѣмъ лѣтомъ. Лѣтомъ большіе глубокіе Ц. рѣже, особенно въ Европѣ къ Ю отъ 50° с. ш., но довольно часты Ц. меньшихъ размѣровъ, съ менѣе глубокимъ давлениемъ въ центрѣ, сопровождаемые грозами. Всего рѣже въ среднихъ широтахъ Ц. въ холодные мѣсяцы года внутри восточной Сибири и въ центральной Азій. Это область почти постояннаго зимняго азиатскаго антициклона, низкихъ температуръ и ясной погоды. Самое низкое давленіе въ центрѣ Ц. среднихъ и высокыхъ широтъ: Вардѣ, сѣв. Норвегія февраль 1891 г. 692,8, въ южн. Шотландіи въ янв. 1884 г. 694, въ Рейкјавикѣ въ Исландіи въ февралѣ 1824 г. 692,0. Въ Россіи лишь къ С отъ 59° с. ш. наблюдали давленіе ниже 720, къ Ю отъ 55° не ниже 725, къ Ю отъ 48° с. ш. не ниже 735. Самое высокое давленіе въ центрѣ антициклона наблюдалось въ Барнаулѣ Тобольской губ., въ январѣ 1900 г., 803,7. Въ Европейской Россіи нѣсколько разъ уже наблюдали 797 (напр., въ Петербургѣ въ январѣ 1869 г., на средней Волгѣ въ декабрѣ 1877 г. и январѣ 1900 г.; давленіе вездѣ приведено къ уровню моря и тяжести 45°). Подробности относительно Ц. и антициклоновъ, кромѣ упомянутыхъ въ текстѣ изслѣдованій, можно найти въ: Hann, «Lehrbuch der Meteorologie» (Лпц., 1901); Sprung, «Lehrbuch der Meteorologie» (Гамбургъ, 1885); Hildebrandson et Teisserenc de Bort, «Les bases de la météorologie dynamique» (Парижъ, 1898—1903); также въ извѣстныхъ курсахъ: Davis, «Elementary Meteorology» (Бостонъ, 1899); Angot, «Traité de météorologie» (Пар., 1899). Г. Любославскій.

Циклопарафины — суть углеводороды ряда C_nH_{2n} , замкнутого строенія, см. Нафтенъ, Полиметиленовые углеводороды, Циклобутанъ, Циклогексанъ, Циклогептанъ, Циклопентавъ и Циклопропанъ.

Циклопентадиенъ — углеводородъ

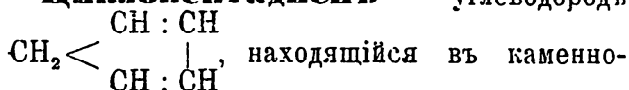

угольномъ дегтѣ (въ легко кипящихъ, долго стоявшихъ фракціяхъ) и образующійся изъ неочищенной карболовой кислоты при краснокальномъ жарѣ. Темп. кип. 42,5°. Ц. легко присоединяетъ частицу HCl, восстанавливаетъ въ видѣ зеркала серебро изъ амміачнаго раствора окиси серебра и легко уплотняется въ

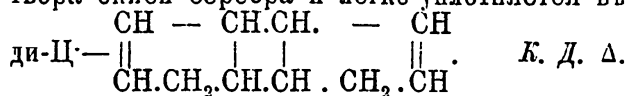

Циклопентавъ $C_5H_{10} = \begin{array}{c} H_2C.CH_2 \\ | \\ H_2C.CH_2 \end{array} > CH_2$

полученъ (Вислиценусъ и Генцель) изъ циклопентанона (адипинкетона) C_5H_8O , переходя чрезъ циклопентанолъ и его іодюръ и восстанавливая послѣдній цинкомъ и соляной кисл. Ц. жидокъ; т. кип. 50°—51°; уд. в. $d_4^{20} = 0,7506$.

Къ брому относится какъ парафинъ *); на свѣту медленно съ нимъ реагируетъ съ одновременнымъ выдѣленіемъ HBr; между продуктами взаимодѣйствія брома съ Ц. при 128°—130° не найдено $BH_2C[CH_2]_3CH_2Br$, а только продукты замѣщенія. Въ смѣси сѣрной и азотной кислотъ не растворяется. Ц. же, повидимому, находится въ кавказскомъ бензинѣ (Марковниковъ) неизвѣстнаго происхожденія; по крайней мѣрѣ, фракція его, кипящая при 50°—51° ($d_{20.5}^{20.5} = 0,751$), образуетъ при нитрованіи (Каширинъ) главнымъ образомъ вторичный нитропродуктъ, восстанавливаемый въ аминъ, изъ котораго получено бензоильное производное, плавящійся при 156°—158° (по Вислиценусу, бензоилциклопентиламинъ плавится при 157,5°—158,5°); одновременно съ образованіемъ нитропродукта наблюдалось образованіе глутаровой кислоты, что указываетъ на циклическое строеніе окисленнаго азотной кислотой углеводорода. Изомеръ

съ Ц. метилциклобутанъ (?) $\begin{array}{c} H_2C-CH(CH_3) \\ | \\ H_2C-CH_2 \end{array}$

полученъ (Кольманъ и Перкинъ мл.) при дѣйствіи Na (при нагреваніи) на толуольный растворъ γ -пентилебромада: $CH_3.CHBr.CH_2.CH_2.CH_2.Br + 2Na = C_5H_{10} + 2NaBr$; онъ жидокъ, кип. при 39°—42° и не соединяется на холоду съ HJ(?). Другой изомеръ 1,1-диметил-

циклопропанъ— $(CH_3)_2C < \begin{array}{c} CH_2 \\ | \\ CH_2 \end{array}$ полученъ (Гу-

ставсонъ и Попперъ) при дѣйствіи цинковой пыли въ присутствіи 75%-го спирта на дибромюръ пентагликола [2,2-диметилпропандиола 1,3]: ** $(CH_3)_2C : (CH_2Br)_2 + Zn = (CH_3)_2C : C_3H_4 + ZnBr_2$. Онъ жидокъ, обладаетъ слабымъ керосиновымъ запахомъ, кип. при 21°; уд. в. $d_4^{20} = 0,6604$. Съ бромомъ реагируетъ съ трескомъ, но довольно постоянно по отношенію къ 1%-му раствору $KMnO_4$; при взбалтываніи съ дымящимся іодисто-водородной кисл. образуетъ іодюръ диметилэтилкар-

* Надо замѣтить, что не всѣ парафины относятся безразлично къ бромю; по Волкову и Меншуткину, пропанъ при дѣйствіи Br образуетъ бромистый пропиленъ.

** Получается при конденсаціи изомаслянаго алдегида съ оксиметиленомъ: $(CH_3)_2C : CH.CO.H + CH_2O = (CH_3)_2C : C : (CH_2.OH)_2$.

бинола $(\text{CH}_3)_2\text{CJ.C}_2\text{H}_5$; при 0° растворяется въ разведенной сѣрной кисл. (2 об. $\text{H}_2\text{SO}_4 + 1$ об. H_2O). По отношенію къ бромѣ и KMnO_4 похожъ на изомерные $(\text{CH}_3)_3\text{C}_3\text{H}_5$ —см. Циклогексанъ.

А. И. Г. Д.

Циклопиа—сближеніе или сліяніе глазъ или развитіе одного срединнаго глаза у позвоночныхъ, встрѣчающееся при отоцефалии и циклоцефалии (см.).

Циклоповыя (Cyclopidae)—сем. веслоногихъ ракообразныхъ (см.), характеризующееся членистыми тѣломъ, усиками первой пары, обраченными у самцовъ въ хватательные органы (которыми онъ обхватываетъ четвертую пару плавательныхъ ногъ самки); четырехчленистыми усиками второй пары; рудиментарнымъ мандибуларнымъ щупальцемъ и рудиментарной пятой парой ножекъ. Сердце отсутствуетъ; половые органы у самцовъ и самокъ парные, при чемъ самка носитъ яйца прикрѣпленными къ тѣлу въ видѣ двухъ мѣшковъ, въ которыхъ яйца склеены веществомъ, выделяемымъ придаточными половыми железами. Формы мелкія. Названіе свое получили за свой непарный (въ сущности составленный изъ трехъ частей) глазъ, который свойствененъ, однако, и многимъ другимъ веслоногимъ ракамъ. Къ этому сем. относятся р. *Cyclops*, *Cyclopina*, *Oithona* и др., но въ средней Европѣ единственнымъ представителемъ является р. *Cyclops*. На основаніи формы 5-ой рудиментарной пары ногъ (у самцовъ и самокъ устроенной одинаково), на основаніи хвостовой развилки и формы сѣмяприемника самки р. *Cyclops* подраздѣляется на виды, коихъ въ Германіи Шмейль насчитываетъ 23. Всѣ они являются прѣсноводными. Въ зависимости отъ условій обитанія, многіе виды часто представляютъ разновидности. Такъ виды *C. scutifer* и *C. bodamicus* Шмейль считаетъ за пелагическія (т. е. живущія у поверхности) формы самаго обыкновеннаго вида *C. strenuus*, населяющаго почти всѣ наши болота и лужи, особенно весной. Вообще говоря, р. *Cyclops* найденъ во всѣхъ частяхъ свѣта. Питаются Ц. главнымъ образомъ водорослями и по наблюденіямъ Цахаріаса преимущественно десмидіевыми, а по наблюденіямъ г-жи Жюринъ также мелкими животными и часто собственнымъ потомствомъ. Самы служатъ пищей другимъ ракообразнымъ (*Leptodora*). На Ц. встрѣчаются многіе виды сидячихъ формъ простѣйшихъ, а равно они являются носителями финнъ нѣкоторыхъ личиночныхъ и церкарій сосальщиковъ. Человѣкъ, проглатывая съ питьемъ Ц., заражается гвинейскимъ червемъ (*Filaria s. Dracunculus medinensis*), встрѣчающимся нерѣдко у насъ въ Средней Азій. См. Лампертъ, «Жизнь прѣсныхъ водъ» (СПб., 1900); Schmeil. «Deutschland's freilebende Copepoden» (Штуттгартъ, 1892—1896).

Циклопропанъ (триметиленъ)—

$\text{C}_3\text{H}_6 = \text{H}_2\text{C} < \begin{array}{c} \text{CH}_2 \\ | \\ \text{CH}_2 \end{array}$ пробовалъ получать, но

безуспѣшно, Ребуль изъ бромистаго триметилена отнятіемъ брома: получился обыкновенный пропиленъ; въ 1882 г. Фрейндъ,

однако, показалъ, что если нагревать бромистый триметиленъ съ натріемъ (лучше въ присутствіи ксилола; Волковъ и Б. Меншуткинъ), то образуется Ц. Удобнѣе получается углеводородъ, какъ нашелъ Густавсонъ въ 1887 г., при дѣйствіи на бромистый триметиленъ цинковой пыли въ присутствіи 75%-го спирта. Насколько можно судить (по работамъ Волкова и Б. Меншуткина, Танатара, Густавсона за послѣдніе годы) до сихъ поръ еще неизвѣстны условія для полученія чистаго Ц.; зависитъ ли это отъ того, что не найдены требуемая температура и концентрація реагирующихъ тѣлъ, или же отъ нечистоты бромистаго триметилена, или, наконецъ, отъ способности Ц. изомеризоваться въ пропиленъ—вопросъ пока не рѣшенный; во всякомъ случаѣ, въ полученномъ газѣ всегда имѣется нѣкоторое количество пропилена $\text{CH}_3.\text{CH}:\text{CH}_2$, который приходится удалять бромомъ (пользуясь медленной рекціей брома съ Ц.; Волковъ и Б. Меншуткинъ), или же отбрасывая первая порціи получающагося газа (? Густавсонъ); окончательно (?) Ц. очищается дѣйствіемъ 1%-2% раствора KMnO_4 , на который, по наблюденіямъ Е. Вагнера, Ц. не дѣйствуетъ. Ц.—газъ; сжиженный кипитъ около -35° , плав. около -126° (Ланденбургъ, Крюгель; пропиленъ, по ихъ наблюденіямъ, кип. при $-50,2^\circ$ и жидокъ еще при -172°); онъ стоекъ до температуры темнокраснаго каленія (Волковъ и Меншуткинъ), но нѣсколько выше (ок. 600° ?) превращается отчасти въ пропиленъ (Танатаръ). Если наблюденіе вѣрно, то ближе всего явленіе напоминаетъ переходъ пара краснаго фосфора въ пары бѣлаго фосфора (ср. XXXVI, 351); по крайней мѣрѣ, такое сопоставленіе объясняетъ, почему газъ долженъ проходить нагрѣтую трубку быстро и быстро же успѣвать охладиться (на это условіе обращаетъ вниманіе Танатаръ); но тогда слѣдовало бы ожидать, что и при долговременномъ нагреваніи, но медленнымъ охлажденіемъ, не будетъ наблюдаться никакого превращенія Ц. въ пропиленъ, и что, напротивъ, въ этихъ условіяхъ пропиленъ будетъ превращаться въ циклопропанъ; такого наблюденія пока не имѣется, и процессъ изомеризаціи остается пока не объясненнымъ. Отъ пропилена, кромѣ приведенныхъ выше физическихъ свойствъ, Ц. отличается малой коростью взаимодѣйствія съ HJ и Br и отсутствіемъ реакціи съ растворомъ KMnO_4 . Реагируя съ дымящейся іодисто-водородной кислотой, Ц. образуетъ нормальный іодистый

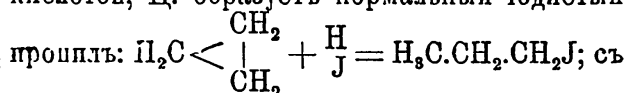

бромомъ на свѣту (въ темнотѣ реакція идетъ слишкомъ медленно) Ц. образуетъ обратно довольно чистый бромистый триметиленъ (Танатаръ); по Густавсону, одновременно образуются и изъ вполне чистаго Ц. замѣтныя количества бромистаго пропилена, т. е. $\text{CH}_3.\text{CHBr}.\text{CH}_2\text{Br}$ *). Съ хлоромъ Ц. реаги-

*) Что такое превращеніе возможно указываетъ быстрое образованіе (Густавсонъ) при обыкн. темп. бромистаго пропилена изъ бромистаго триметилена подъ каталитическимъ вліяніемъ бромистаго алюминія.

руеть очень легко, почти не образуя продукта присоединенія, а главнымъ образомъ различные продукты замѣщенія и между ними дихлортриметиленъ (Густавсонъ) $C_3H_4Cl_2$, безцвѣтную жидкость, кипящую при 75° — 76° , уд. вѣса $d^{25} = 1,206$, соединяющуюся на солнечномъ свѣту съ бромомъ въ $C_3H_4Cl_2Br_2$. Въ сѣрной кислотѣ Ц. мало растворяется, образуя, на ряду съ продуктами уплотненія, нормальную пропиловую кислоту (Густавсонъ, Бертелло), дающую при перегонкѣ со щелочами нормальный пропиловый спиртъ. Въ свое время неполученіе Ребулемъ (въ 1878 г.) триметилена послужило однимъ изъ доводовъ въ пользу положенія, что два одновалентныхъ атома или остатка могутъ отниматься одновременно только отъ двухъ соседнихъ атомовъ углерода; теперь извѣстно, что это положеніе, на которомъ построены формулы большого числа непредѣльныхъ углеводородовъ—невѣрно. А. И. Г. Д.

Циклопъ (Cyclops)—родъ семейства циклоповыхъ (см.).

Циклопы (Κύκλωπες, Cyclopes = *крулопие*)—въ космогоническомъ эпосѣ Гезіода порожденіе Урана и Гея, титаны, олицетвореніе грозовой тучи съ молніей, символическимъ образомъ которой является единый большой горящій глазъ исполиновъ. На отношеніе Ц. къ атмосферному явленію грозы указываютъ имена ихъ: Бронть (βροντή—громъ), Стеропъ (στεροπή—молнія) и Аргъ (ἀργής—яркій, сверкающій). За враждебное отношеніе къ отцу они были низвергнуты въ земную бездну—миѣ. въ основѣ котораго лежитъ представленіе объ исчезновеніи въ землѣ молніи, прорѣзывающей тучи и воздухъ. При посредствѣ ихъ Кронъ побѣдилъ Урана, а затѣмъ они же помогли Зевсу одолѣть Крона; Зевсъ пользовался изготовленными ими молніями и громовыми стрѣлами. Когда Зевсъ поразилъ молніею Аполлонова сына Асклея, Аполлонъ, разгнѣванный на Ц. за то, что они были въ этомъ дѣлѣ пособниками Зевса, умертвилъ ихъ. Ц., о которыхъ сообщаетъ намъ Гомеръ въ Одиссеѣ (VI и IX пѣснь), носятъ уже иныя характерныя черты и свойства: первоначальное представленіе о нихъ, какъ объ олицетворенныхъ космическихъ явленіяхъ, смѣнилось теперь представленіемъ этическимъ. Ц. Одиссеи имѣютъ божественное происхожденіе и находятся въ общеніи съ богами, которыхъ они не боятся, Великаны, съ однимъ глазомъ во лбу, они отличаются необычайной силой, но въ тоже время дики, грубы, жестоки; имъ невѣдомы законы, справедливость, отношенія культурной жизни. Они живутъ не обществомъ, а каждый порознь, въ пещерахъ на вершинахъ горъ, занимаясь скотоводствомъ и незнакомые съ земледѣліемъ. Ц. Полифемъ, котораго Одиссея надѣляетъ индивидуальными чертами, сынъ Посейдона и Фоосы, обладаетъ ужаснымъ голосомъ (отсюда и его имя), и ростомъ; сила его такова, что онъ легко поднимаетъ и швыряетъ камень, который едва ли могли бы сдвинуть съ мѣста 22 телѣга. Жестокость его безгранична: къ тому же онъ людоедъ, вѣроломный и безстрашный.

Связь Ц. съ Посейдономъ (по происхожденію) и сближеніе его съ морскимъ исполиномъ Оріономъ, котораго, какъ Полифема—Одиссей, ослѣпляетъ Ойнопѳонъ, а также съ Бриареемъ—Эгеономъ, указываетъ на природныя черты Ц., какъ морскихъ божествъ. На Истмѣ приносили жертвы Ц. наряду съ Посейдономъ, Палемономъ и другими морскими богами. Имя Ц. Гереста можетъ быть сближено съ еврейскимъ городомъ Герестомъ, въ которомъ существовалъ культъ Посейдона. Поскольку движущія силы природы вулканическаго и нептуническаго происхожденія являются силами созидательными, и поскольку Посейдонъ, будучи змееподобателемъ, въ тоже время устрояетъ землю и изъ морскихъ глубъ строить стѣны, дамбы и проч., постольку же и Ц. считаются мифическими строителями. Имъ приписывается постройка названныхъ по ихъ имени циклопическихъ (киклопическихъ) стѣнъ, о которыхъ намъ сообщаетъ аргивскій мифъ: согласно послѣднему, семь «чреворукихъ» Ц. пришли изъ Ликии къ Тиринескому царю Пройту и построили ему изъ громадныхъ каменныхъ твердыни города. Въ позднѣйшихъ сказаніяхъ Ц. фигурируютъ какъ божества огня, но не атмосфернаго, а подземнаго, какъ кузнецы, работающіе въ мастерской Гефеста. Мѣстопробываніе ихъ приурочивается то къ вулкану—*Этнѣ* на Сицили, то къ острову Лемносу и къ Липарскимъ островамъ, сохранившимъ слѣды вулканическаго происхожденія. Полифемъ Одиссеи, какъ типъ первобытнаго некультурнаго существа, въ одномъ мифѣ, пользовавшемся большою популяренностью, выступаетъ въ сентиментальной роли влюбленнаго, изнывающаго по очаровательной и шаловливой Нерейдѣ Галатеѣ: этотъ мифъ получилъ поэтическую обработку въ произведеніяхъ дионирамбика Филоксена, Каллимахи, Теокрыта и Овидія и принадлежалъ къ числу сюжетовъ, которые трактовала стѣнная живопись. Ср. Schoemann, «Schediasma de Cyclopiibus» (Б., 1859, «Opuscula Academica», IV 325 слѣд.); W. Grimm, «Die Sage von Polyphem» (въ «Abhandl. der Berl. Academie», 1857, стр. 1 и слѣд.); Preller, «Griechische Mythologie» (I т., стр. 621 и слѣд., Б., 1894—1898). Н. О.

Циклосоединенія.—Такъ называются соединенія, структурныя формулы которыхъ (см. Химическое строеніе, XXXVII, 245) заключаютъ замкнутое кольцо атомовъ. Смотря по числу такихъ колецъ въ формулѣ, различаютъ соединенія моно-, би-, три- и т. д. циклическія. Если кольцо составлено только изъ углеродныхъ атомовъ, то соединеніе носитъ названіе изоциклическаго; таковы, напр., нафтенны (см.), бензолъ, нафталинъ (см. Углеводороды ароматическіе) и т. п. Когда въ составъ кольца входятъ, кромѣ углерода, и другіе атомы, то соединеніе называется гетероциклическимъ; къ таковымъ относятся: пирроль (см.), пиридинъ (см.), хинолинъ (см.), ихъ гомологи и различныя производныя, заключающія въ кольцѣ 1 атомъ азота; пирро-азолы, заключающіе 2, 3 и 4 атома азота въ кольцѣ (см. XXIII, 677); фураны (XXXVI, 892) и пироны (XXIII, 660), заключающіе въ кольцѣ атомъ

кислорода; фуразолы (XXVI, 889), заключающие въ кольцо и азотъ, и кислородъ и т. д. Если Ц. обладает химическимъ характеромъ жирнаго непредѣльнаго соединенія, то оно, по предложенію Бамбергера, называется алициклическимъ (отъ *άλειφαρ*—жиръ и *κύκλος*—кольцо); къ соединеніямъ ароматическаго характера приставляется слогъ *ар*. Цинке предложилъ Ц. обозначать приставкой *R* (отъ нѣм. слова *Ring*—кольцо); это обозначеніе принято у Рихтера въ его «*Lexikon der Kohlenstoffverbindungen*», что ведетъ къ синонимии, такъ, напр., триметиленъ, по Бамбергеру, алициклопропанъ (см. Химическая номенклатура), а

по Цинке *R*-пропенъ; неизвѣстный $\text{CH}_2 < \begin{matrix} \text{CH} \\ | \\ \text{CH} \end{matrix}$, по Бамбергеру—алициклопропенъ, а по Цинке—*R*-пропинъ и т. д. А. И. Г. Д.

Циклоспирты — гидроксильированныя производныя циклопарафиновъ и циклопарафеновъ не играли особой роли при изученіи циклическихъ соединеній; получались они обыкновенно при этомъ попутно; реакціями ихъ образованія являются предпочтительно: 1) возстановленіе циклическихъ кетоновъ натріемъ, т. е. реакція Фриделя для полученія вторичныхъ спиртовъ; 2) дѣйствіе (Марковниковъ) на амины (напр. ихъ HCl -соли) азотистой кислоты (KNO_2) и 3) возстановленіе соответственныхъ нитросоединеній (М. Коноваловъ, Марковниковъ), при чемъ наряду съ нормальными продуктами—аминами, побочными являються спирты (кетоны); рѣдко примѣняемой, по трудности добыванія исходныхъ веществъ и трудности раздѣленія образующихся продуктовъ, является реакція возстановленія нѣкоторыхъ дикетоновъ (Киппингъ и Перкинъ, Вислиценусъ, Джебъ и Миши), ведущая къ образованію, на ряду съ другими продуктами, циклическихъ гликолей:

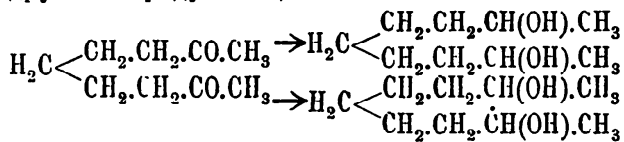

отвѣчающихъ въ этомъ случаѣ пинаконамъ (см. Гликоли). Наконецъ, циклическіе же спирты могутъ быть получены, подобно предѣльнымъ спиртамъ (Гофферъ), при электролизѣ водныхъ растворовъ *K*-солей полиметиленакарбонныхъ кислотъ (циклокислотъ) въ присутствіи K_2CO_3 и KHSO_3 (Демьяновъ). Ц. обыкновенно жидки; впрочемъ, уже $\text{CH}_2 < \begin{matrix} \text{CH}_2 \cdot \text{CH}_2 \\ \text{CH}_2 \cdot \text{CH}_2 \end{matrix} > \text{CH}_2 \cdot \text{OH}$ плав. при 16—17°; темп. кип. ихъ, какъ и для кислотъ (см. Циклокислоты), лежитъ выше темп. кип. соответственныхъ предѣльныхъ спиртовъ; такъ, напр., тетраметиленоль (циклобутаноль), не смотря на свою вторичную натуру, кип. при 123°, а нормальный, первичный бутаноль—при 116,8° и т. д.; по химическимъ свойствамъ Ц. съ малой величиной молекулы приближаются къ непредѣльнымъ соединеніямъ: такъ, напр., тотъ же циклобутаноль при дѣйствіи HBr образуетъ, кромѣ бромциклобутана $\text{C}_4\text{H}_7\text{Br}$, еще и 1,3-дибромбутанъ $\text{CH}_3\text{CHBrCH}_2\text{CH}_2\text{Br}$. Многіе замѣщенные Ц. извѣстны въ двухъ видоизмѣненіяхъ, на-

зываемыхъ обыкновенно цисъ- и трансъ-видоизмѣненіями и въ этомъ случаѣ, если одна форма кристаллизуется, то другая жидка. или же плавится значительно ниже; точка же кипѣнія обыкновенно почти одна и та же, или же различается на какіе нибудь—4—5°, и рѣдко на 10°. Не перечисляя отдѣльныхъ представителей (для многихъ извѣстны только темп. кип. и уд. вѣса), укажемъ, что наибольшее число изомеровъ извѣстно и болѣе полно обследованы Ц. формулы $\text{C}_{10}\text{H}_{20}\text{O}$; между ними надо отмѣтить: ментолы, гуйяментолы, тетрагидрокарвенолы и т. д. (см. Терпены и Циклокетоны). А. И. Г. Д.

Циклоцефалия—уродливая форма голы, характеризующихся извнѣ тѣмъ, что органы слуха удерживаютъ нормальное положеніе, но носовая часть часто совсѣмъ неразвита, а глаза представляютъ различныя степени сближенія и сліянія. Родственное уродство, при которомъ недоразвитіе средней части лица идетъ настолько далеко, что слуховые органы сближаются на срединной линіи, носятъ названіе отоцефалии. И это уродство можетъ сопровождаться сближеніемъ или сліяніемъ глазъ, т. е. циклопией, при чемъ глаза могутъ быть лишь немного сближены, или помѣщаться въ одной глазницѣ, или вмѣсто двухъ глазъ можетъ быть одинъ глазъ, иногда съ слѣдами двойственности въ строеніи радужины, хрусталика и вѣкъ. При Ц. носовой аппаратъ или вовсе атрофируется, или имѣетъ рудиментарную форму и помѣщается на концѣ хоботовиднаго придатка, при чемъ носовыя кости не развиваются, а равно и ротъ можетъ быть редуцированъ въ значительной мѣрѣ и челюсти могутъ не развиваться вовсе, или только развивается одна верхняя, или одна нижняя. Точно также сопровождается это уродство иногда сліяніемъ зрительныхъ нервовъ. Но главной характерной чертой внутренней организаціи этихъ уродствъ является головной мозгъ, имѣющей у нихъ форму гладковѣбнаго пузыря, содержащаго жидкость и выполняющаго собой черепную полость. Ц. встрѣчается у человѣка, но еще чаще у домашнихъ животныхъ: лошади, коровы, козы, овцы, свиньи, собаки, кошки, кролика и др. Различаютъ слѣдующія формы Ц.: этмоцефалия, когда сближенные глаза остаются раздѣленными и рудиментарный носовой аппаратъ въ видѣ хобота выше глазницъ; цебоцефалия—глаза весьма сближены, носовой аппаратъ атрофированъ и хобота нѣтъ. Риноцефалия—одинъ или два глаза въ одной орбитѣ и надъ ней хоботовидный выступъ; Ц. (въ узкомъ смыслѣ слова) такое же уродство, но безъ хобота; стомоцефалия—отъ риноцефалии отличается рудиментарными челюстями и слабо выраженнымъ ртомъ или даже его отсутствіемъ; офтальмоцефалия—нѣтъ хобота и носового аппарата, челюсть верхняя не развита; глаза и глазницы отсутствуютъ. Что касается происхожденія Ц., то Дарестъ объяснялъ ее раннимъ замыканіемъ нервнаго желобка, вслѣдствіе чего глазные зачатки остаются сближенными. Наблюденія Рабо показали возможность возникновенія Ц., въ частности циклопій, вслѣдствіе возникновенія и раз-

витія только одного первичнаго глазного пузыря. Развитіе хрусталиковъ, повидимому, стимулируется развитіемъ первичныхъ глазныхъ пузырей и если возникаетъ только одинъ пузырь, то развивается и одинъ хрусталикъ (Herbst). Искусственно можно вызвать образованіе зародышей, сходныхъ съ начальными стадіями развитія Ц., введеніемъ въ бѣлокъ куриного яйца, сахарнаго раствора и нѣк. другихъ жидкостей (Шимкевичъ). Самая Ц. можетъ быть результатомъ неправильнаго развитія головного мозга, при чемъ вворачиванія нервнаго зачатка сначала не происходитъ и онъ разрастается по поверхности зародыша, а потомъ наступаетъ вворачиваніе зачатка и замыканіе его краевъ, но уже раздѣленія полушарій не происходитъ, а равно и одинъ глазной пузырь можетъ недоразвиваться. Ср. Gpinard, «Précis de Tératologie» (П., 1893); Rabaud, «Recherches embryologiques sur les Cyclocephaliens» (« Journ. Anat. Phys. » 87 г., 1901).

Циклуря (Cyclura saginata)—большая (до 1,5 м.) ящерица изъ сем. игуановъ (см.), живущая на Кубѣ, Ямайкѣ и Багамскихъ о-вахъ, — съ небольшимъ горловымъ мѣшкомъ и съ гладкими (безъ краевыхъ зубчиковъ) зубами. Общая окраска—буровато-зеленая. Держится преимущественно на деревьяхъ и прячется въ дуплахъ. Питается растеніями.

Цикль—послѣдовательность годовъ, по простетви которыхъ извѣстныя явленія повторяются въ прежнемъ порядкѣ и приходятся на тѣ же самые дни года (ср. Періодъ). Большое значеніе имѣли въ счисленіи времени древними такъ наз. лунные Ц. Солнечный годъ (юліанскій въ 365 $\frac{1}{4}$ дней) и синодическій мѣсяць (см.) несоизмѣримы и потому различные лунные Ц., приводящіе фазы луны на прежніе дни года, могутъ быть только приближенными. Самый извѣстный изъ лунныхъ Ц.—Метоновъ (см. Пасхалія), открытый еще вавилонянами и китайцами (19 тропическихъ годовъ равны 235 синодическимъ мѣсяцамъ). Учетверенный Метоновъ Ц. (76 лѣтъ) носилъ названіе Ц. Калиппа. Учетверенный Калипповъ Ц. назывался Ц. Гиппарха. Греки употребляли еще восьмилѣтній Ц. Клеострата (ὀκταέτηρις). Удвоенный восьмилѣтній Ц. (Ипполита) и 84-лѣтній лунный Ц. употреблялся въ пасхалии древними церквами. Изъ сочетанія Метонова Ц. и такъ наз. солнечнаго Ц. въ 28 лѣтъ, приводящаго дни недѣли на прежніе дни года, получился Діонисіевъ Ц. въ 532 года (см. Пасхалія). Затѣмъ, изъ сочетанія цикловъ Метонова, солнечнаго и такъ наз. малаго индиктіона въ 15 лѣтъ (связаннаго съ періодическимъ сборомъ податей при римскихъ императорахъ) составился Юліанскій періодъ (см.) въ 7980 лѣтъ, который нашелъ примѣненіе въ современной астрономіи (см. Юліанскіе дни). Другой типъ лунныхъ Ц. получается изъ сочетанія длительности года съ драконическимъ и синодическимъ мѣсяцами луны и обуславливаетъ повторяемость въ прежнемъ порядкѣ затменій. Изъ такихъ Ц. самый знаменитый Саросъ (см.). Слѣдуетъ упомянуть здѣсь еще Ц., найденный Пенгрэ (521 годъ почти равны 6444 сино-

дическимъ, 6993 драконическимъ и 6906 аномалистическимъ мѣсяцамъ; см. Луна). Древними писателями упоминается о существованіи въ Египтѣ Ц. Аписа въ 25 лѣтъ и Ц. Феникса въ 500 (?) лѣтъ. Первый, вѣроятно, произошелъ изъ сочетанія употреблявшагося въ Египтѣ года въ 365 дней (annis vagus) съ луннымъ мѣсяцемъ, второй же составилъ или какъ двадцатикратный Ц. Аписа, или же былъ связанъ съ сотическимъ періодомъ (см. Сириусъ) и составлялъ приблизительно третью послѣднюю. В. С.

Цикль развитія — понятіе, связанное съ возникновеніемъ полового размноженія. У схизомидетовъ размноженіе простымъ дѣленіемъ можетъ идти безконечно, но для большинства организмовъ можно принять за правило, что за размноженіемъ клѣтокъ дѣленіемъ, въ теченіе того или другого періода времени, должно слѣдовать соединеніе двухъ клѣтокъ различнаго происхожденія (конъюгация, копуляция, оплодотвореніе, т. е. говоря вообще—половой процессъ). Появленіе полового процесса опредѣляетъ границу двухъ сосѣднихъ Ц., и самое развитіе получаетъ характеръ циклическаго. У большинства простѣйшихъ между двумя половыми процессами вставляется рядъ послѣдовательныхъ дѣленій. Иногда у простѣйшихъ форма размноженія, слѣдующая непосредственно за половымъ процессомъ, и даже взрослая форма, получаемая въ результатѣ процесса, отличаются отъ слѣдующей за ней формой размноженія и получаемой въ ея результатѣ взрослой формой, такъ что появляется или чередованіе формъ размноженія, или чередованіе поколѣній (форминиферы). У многоклѣточныхъ формъ Ц. размноженія въ его замкнутой и наиболѣе чистой формѣ встрѣчается у высшихъ, у которыхъ размноженіе совершается исключительно половымъ путемъ. Ц. развитія начинается оплодотвореніемъ, затѣмъ происходитъ развитіе въ тѣсномъ смыслѣ слова, потомъ половая зрѣлость, которая приводитъ опять къ оплодотворенію. Но у многихъ животныхъ между двумя оплодотвореніями вставляется рядъ поколѣній, размножающихся дѣвственно (см. Партеногенезъ) или безполымъ путемъ (см. Размноженіе животныхъ) и возникаютъ такимъ образомъ различныя формы чередованія поколѣній. Однако, есть организмы (какъ нѣкоторыя растенія), которые всегда размножаются безполымъ путемъ (отводками), а равно есть формы, у которыхъ самцовъ не найдено и которыя, можетъ быть, размножаются всегда партеногенетически. Ц. развитія такихъ формъ является незамкнутымъ и размноженіе ихъ можетъ быть названо ациклическимъ. Одни животныя совершаютъ свой Ц. въ теченіе многихъ лѣтъ, другія—правильно даютъ одинъ Ц. въ теченіе года (моноклическія формы), третья—въ теченіе года даютъ нѣсколько Ц. (полициклическія формы). Иногда возобновленіе новаго Ц. зависитъ отъ измѣненія условій, напр. ухудшенія условій питанія (афиды) и вообще каждый видъ усваиваетъ себѣ такой Ц., который наиболѣе удобенъ при данныхъ условіяхъ существованія, что всегда хорошо видно на различныхъ

видахъ дафнидъ (по наблюденіямъ Вейсманна). Такимъ образомъ понятіе о Ц. развитія отнюдь не совпадаетъ съ понятіемъ о жизненномъ Ц. особи, который тоже можетъ начинаться половыми процессами, но можетъ начинаться и инымъ путемъ, приводящимъ къ возникновенію новой особи и заканчивается смертью данной особи. В. М. Ш.

Цикль тибетскій (начался съ 1026 г. послѣ Р. Хр.) и **монгольскій**—состоитъ изъ 12 лѣтъ, которыя назыв. по именамъ животныхъ: годъ мыши, тельца, тигра, зайца, дракона, змѣи, лошади, овна (барана), обезьяны, курицы, собаки и свиньи. Затѣмъ, для большаго удобства тибетцы и монголы, по примѣру китайцевъ, ввели у себя шестидесятилѣтній Ц., по названію пяти стихій: дерева, огня, земли, желѣза и воды, въ каждой стихіи повторяются прежніе 12 годовъ. Такимъ образомъ годъ огня и лошади опредѣленіе года только лошади. Для перевода циклическихъ годовъ на наши существуютъ спеціальныя таблицы (см. «Монгольскую хрестоматію» О. М. Ковалевскаго, 1836 г.).

Цикля—см. Столярное дѣло.

Цикорій (*Cichorium L.*)—родъ растений изъ сем. сложноцвѣтныхъ, отдѣла цикоріевыхъ. Двудѣтнія или многолѣтнія травы; цвѣтки всѣ язычковые, обоюпоые, голубые въ корзинкахъ съ двойной оберткою, наружныя листочки обертки короткіе, отогнутые, внутренніе прямостоячіе, плодъ неясно 5-ти гравный съ хохолокомъ изъ короткихъ чешуекъ. *C. Intybus L.*—Ц. обыкновенный (цикорій, петровыя пліснїе батоги; стебель и листья шершавые, хохолокъ въ 8—10 разъ короче плода), распространенъ во всей Европѣ и въ умѣренной Азїи, занесенъ въ Америку, въ средней и южной Россіи обыкновененъ при дорогахъ, на паровыхъ поляхъ и сорныхъ мѣстахъ, разводится изъ-за корней, употребляемыхъ какъ примѣсь къ кофе. *C. Endivia L.* (ендивій или эндивій; почти голый, хохолокъ въ 4 раза короче плода) происходитъ изъ Малой Азїи, употребляется, особенно форма съ курчавыми листьями, въ видѣ салата. Всего извѣстно 7—8 видовъ Ц., распространенныхъ въ средиземноморской области до Абиссинїи, только *C. Intybus L.* идетъ дальше на сѣверъ. Ц. русскій или полевой см. Одуванчикъ.

Цикорій (сельск.-хоз.)—воздѣлывается главнымъ образомъ ради корней, служащихъ для приготовления весьма распространеннаго суррогата кофе, а также какъ растеніе кормовое и овощное. Для технической переработки можетъ быть воздѣлываемъ и дикій Ц., который, подъ вліяніемъ культуры на глубоко обработанныхъ почвахъ, приобретаетъ современемъ мясистый, толстый, неразвѣтвляющійся корень. Изъ культурныхъ сортовъ лучшими для той же цѣли считаются сорта: *брауншвейгскій* съ коническимъ, короткимъ, но толстымъ корнемъ, *брюссельскій* съ длиннымъ веретенообразнымъ корнемъ, имперіаль съ длиннымъ, толстымъ почти цилиндрической формы корнемъ и *магдебургскій* съ очень длиннымъ, но тонкимъ корнемъ (первые три являются также отличными овощными сортами). Наибольше благоприятны для культуры

Ц. мѣстности съ нѣсколькимъ сухимъ лѣтомъ, которое считаютъ способствующимъ выращиванію лучшаго товара. Въ дождливые годы масса корней можетъ получиться большая, но корни обыкновенно бѣднѣе бѣлковыми, безазотистыми соединеніями и жиромъ, количествомъ которыхъ обуславливается достоинство Ц., какъ суррогата кофе. Ц. растеніе мало требовательное, даетъ удовлетворительные урожаи на всякаго рода почвахъ, но лучше всего удается на рыхлыхъ земляхъ. Недостатокъ въ нихъ питательныхъ веществъ пополняется внесеніемъ навознаго удобрения, иногда въ смѣси съ золой (на 2000 пд. навоза до 25—30 пд. золы) и селитры (10—15 пд.), при чемъ разсыпку послѣдней производятъ отдѣльно отъ главнаго удобрения, по возможности ранней весной, примѣрно за недѣлю до посѣва Ц. Обработка почвы требуется глубокая, такъ какъ корни Ц. углубляются въ землю до 1½—1¾ фт. Вспахка (въ 1 или 2 приѣма) обыкновенно осенняя, весной поле только боронится для разрыхленія поверхности и уничтоженія появляющейся сорной растительности. Посѣвъ (въ средней Россіи въ началѣ мая) производятъ сухими или намоченными (для ускоренія проростанія) сѣменами. Сѣютъ въ разбросъ по ровной поверхности поля или въ борозды, проведенныя маркеромъ на разст. ¾ фт. одна отъ другой, а также въ гнѣзда (одно отъ другого на 4 верш.) или рядами (машиннымъ путемъ); разбросной посѣвъ требуетъ на дес. 20—30, рядовой 18—25, а гнѣздовой 12—15 фн. сѣмянъ. Ручной посѣвъ задѣлывается большею частью граблями, послѣ чего поле иногда прикатывается легкимъ каткомъ. Уходъ за Ц. заключается въ прорѣживаніи слишкомъ густыхъ всходовъ, полкѣ сорныхъ травъ, мотыженіи (большею частью двукратномъ до 2 вершк. глубины) для рыхленія почвы и уничтоженія на ея поверхности коры, борьбѣ съ паразитными грибами и вредными насѣкомыми. Къ уборкѣ урожая приступаютъ, когда значительное число прикорневыхъ листьевъ хорошо развитыхъ растений начнутъ желтѣть и завядать, при чемъ обыкновенно производятъ ее въ средней Россіи въ два приѣма: во второй половинѣ августа, когда собираютъ лучшій матеріалъ, и около половины сентября. Корни выкапываютъ желобковатыми заступами, очищаются отъ земли и сохраняются, если не поступаютъ сразу въ переработку, въ особыхъ подвалахъ или углубленныхъ въ землю лабахъ. Величина урожая корней различна; сырого продукта въ плохой годъ получается 250—300, а въ хорошій до 1750 пд.; средній урожай около 1000 пд. на дес. Часть наиболѣе сильно развитыхъ, не развѣтвленныхъ корней подходящей формы, оставляется въ хозяйствѣ на сѣмена, причемъ у такихъ корней ботва не обрѣзается. Весной корни высаживаются въ особыя гряды (на разст. до 7 вершк.) и засыпаются землею настолько, чтобы головка корня была едва видна. Появляющіеся стеблевые побѣги, по мѣрѣ ихъ роста, подвязываютъ къ кольямъ. Уборку производятъ, когда большая часть сѣмянъ на стеблѣ дозрѣетъ.

Такая частичная уборка, конечно, мѣшкотна, но даетъ болѣе добротныя сѣмена. Обрѣзанные стебли раскладываются на простыняхъ или холстѣ, чтобы дать сѣменамъ возможность вполне дойти. Дес. высадковъ Ц. даетъ отъ 40—50 пд. сѣмянъ. Они всходятъ въ теченіе около 3 лѣтъ, если сохраняются въ сухомъ и провѣтриваемомъ помѣщеніи. Для приготовления высшаго сорта суррогата кофе, называемаго бѣлымъ Ц., отбираются самыя крупныя корни. Отобранныя корни помѣщаютъ въ плетенныя корзины или въ чаны для промывки водою, послѣ чего ихъ слегка оскабливаютъ, затѣмъ «кроятъ» т. е. разрѣзаютъ вдоль на нѣсколько частей, а потомъ уже «крошатъ», т. е. разрѣзаютъ поперекъ на доли около $\frac{1}{4}$ вершка. Второй, «моренковый», болѣе низкій сортъ, называемый въ торговлѣ «полубѣлымъ», заготавливается изъ среднихъ по величинѣ корней, которые послѣ промывки не оскабливаютъ, а прямо кроютъ и крошатъ; несоскобленная наружная кожица цикорнаго корня при сушкѣ чернѣетъ, почему получается продуктъ въ общей массѣ болѣе или менѣе сѣраго цвѣта. Самыя мелкія корни идутъ на приготовленіе третьяго низшаго сорта, называемаго «чернымъ». Искрошенные корни Ц. сушатся или въ особо устроенныхъ для этой цѣли на подобіе длинныхъ лежанокъ изразцовыхъ или кирпичныхъ печахъ, или же въ ригахъ, окончателно же досушиваются на вольномъ воздухѣ. На сушку требуется около 10—12 час. Высушенный Ц. 1-го сорта ссыпается въ мѣшки и пускается въ продажу. Второй же и третій сорта предварительно подвергаются еще обжариванію въ особыхъ желѣзныхъ барабанахъ, а затѣмъ мелются и набиваются въ бумажныя мѣшки, въ видѣ столбиковъ равнаго вѣса. Разведеніемъ Ц. въ Россіи занимаются главнымъ образомъ въ Ростовскомъ и отчасти въ смежныхъ съ нимъ уѣздахъ Ярославской губ., гдѣ все производство сосредоточено преимущественно въ рукахъ крестьянъ, составляя весьма важную отрасль ихъ хозяйства. Кромѣ Ярославскаго района Ц. воздѣлывается у насъ еще въ Суздальскомъ у. Владимірской губ., въ Привислянскихъ и мѣстами въ Прибалтійскихъ губ., и притомъ какъ въ крестьянскихъ, такъ и во владѣльческихъ хозяйствахъ. При заготовкахъ болѣе или менѣе значительныхъ партий цикорнаго кофе обработку ведутъ болѣе тщательно, пользуясь почти для каждой изъ операцій особыми машинами. Ручная же работа примѣняется только при очисткѣ корней, когда приходится удалять не только кожицу корня, но и отрѣзать головку его, чтобы не оставалось частей, окрашенныхъ хлорофилломъ въ зеленый цвѣтъ (болѣе или менѣе грубыми, сильно портящими товаръ). Мойка же корней, крошка ихъ и сушка ведется обыкновенно въ такихъ случаяхъ машиннымъ путемъ, при чемъ пользуются или имѣющимися въ хозяйствахъ машинами (напр. ручными соломорѣзками—для крошки), или специально приспособленными для этой цѣли—мочечной и крошильной. При сушкѣ Ц. примѣняются особые желѣзные продыравленные цилиндры, вдѣлываемые въ печь въ наклонномъ положеніи.

При вращеніи такого цилиндра, крошенный Ц., засыпанный въ нижнемъ концѣ, мало-помалу продвигается, при помощи оси съ винтообразной полосой, къ переднему отверстию цилиндра, сохнетъ во время этого пути, а затѣмъ выпадаетъ изъ цилиндра на полъ, гдѣ и охлаждается. При сушкѣ Ц. приходится добиваться главнымъ образомъ равномернаго провяливанія массы во всѣхъ ея частяхъ; степень же просушки играетъ меньшую роль, такъ какъ, независимо отъ сушки, Ц. подвергается дѣйствию высокой температуры при обжариваніи. Эта операція одна изъ самыхъ трудныхъ при заготовкѣ Ц., такъ какъ бываетъ не легко уловить моментъ равномернаго и достаточнаго обжариванія (Ц. получаетъ тогда буро-красную окраску) при аппаратахъ, не дающихъ возможности контролировать степень температуры и ходъ обжариванія материала (напр. аппаратъ Лемана, часто употребляемый для этой цѣли, представляетъ желѣзный цилиндръ, вмазанный въ печь, снабженный ручкой для вращенія цикорной крошки и желѣзной трубой для отвода выдѣляющихся изъ Ц. при жаренѣ водяныхъ паровъ и др. летучихъ продуктовъ). При обжариваніи прибавляютъ къ Ц. нѣкоторое количество жира или масла, чтобы сообщить Ц. нѣкоторую липкость и болѣе пріятный запахъ. Для удобства упаковки пускаютъ въ торговлю обыкновенно уже размолотый Ц. Размолъ производится на особыхъ мельницахъ самыхъ разнообразныхъ системъ: съ горизонтальными жерновами, вертикальными бѣгунами, толкущими пестами, или на мельницахъ съ колоколомъ, на подобіе домашнихъ кофейныхъ, но большихъ размѣровъ. Размолотый Ц. иногда на фабрикахъ подвергается дѣйствию пара, которыхъ Ц., обладающій сильной гигроскопичностью, можетъ поглотить до 25% своего вѣса. Такой увлажненный Ц. издаетъ болѣе сильный запахъ и способенъ при сдавливаніи образовать болѣе компактную массу. Упаковывается Ц. въ бумажныя капсулы (картузы), при чемъ насыпанная въ капсулы масса размолотаго продукта нѣсколько сдавливается (пестомъ или машинкою) для приданія одинаковаго размѣра. Въ продажномъ молотомъ Ц. встрѣчаются подмѣси (иногда до 50% по вѣсу) обжареной сахарной свекловичи, моркови, пастернака, брюквы. Эта подмѣсь для торговца выгодна, такъ какъ названныя корнеплоды дешевле Ц., но вредной ее нельзя назвать: подмѣшиваемые корнеплоды обыкновенно богаче Ц. крахмаломъ, сахаромъ и другими полезными веществами. Ср. В. І. Гомилевскій, «Ц., его воздѣлываніе, фабрикація цикорнаго кофе и другія пользованія растеніями изъ рода *Cichorium*» (Кіевъ, 1895); Н. П. Мельниковъ, «Производство Ц.» (СПб. 1877); П. Фризь, «Практ. производство къ воздѣлыванію Ц.» (пер. съ нѣм. С. Богданова, Кіевъ, 1887).

Г. Кл.

Циксия (*Cixius*)—насъкомое изъ семейства Fulgoridae (см. Свѣтоноски), принадлежащаго къ подотряду Homoptera въ отрядѣ хоботныхъ (Rhynchotha). Признаки рода Ц. составляютъ: широкій лобъ съ высокими, иногда листообразными краями, кубковидный 2-й

членки усиковъ и присутствіе простыхъ глазковъ по одному надъ каждымъ усикомъ. Переднія крылья съ вилкообразно-развѣтляющимися продольными жилками; ноги довольно стройныя. Многочисленные виды Ц. встрѣчаются во всѣхъ частяхъ свѣта; изъ европейскихъ видовъ наиболѣе извѣстенъ *C. perguis* черного цвѣта съ свѣтложелтыми грудью и ногами; переднія крылья ея прозрачныя съ темными жилками и 2 бурными поперечными полосками у корня; длина 5—7 мм.; живетъ во всей средней и южной Европѣ и встрѣчается часто лѣтомъ на лугахъ и среди кустарниковъ.

М. Р.-Ж.

Цикута (*Cicuta*) — см. Вехъ. «Ц.» древнихъ есть, по крайней мѣрѣ отчасти, болиголовъ (*Conium maculatum* L.). Ср. A. Regel, «Beitrag zur Geschichte des Schierlings und Wasserschierlings» (въ «Bullet. de la soc. des natur. de Moscou», 1876, № 2 и 1877, № 1).

Цикутинъ (син. конинъ, коницинъ) — алкалоидъ состава $C_8H_{17}N$, находящійся во всѣхъ частяхъ, а въ особенности въ зрѣлыхъ плодахъ растенія *Conium maculatum*; выдѣленъ былъ Гизеке въ 1827 г. О приготовленіи его и свойствахъ см. Конинъ. Строеніе Ц. доказано синтезомъ (первый синтезъ алкалоидовъ), осуществленнымъ Ладенбургомъ. Онъ исходилъ изъ α -пиколина (метилпиридина) и при дѣйствіи на него искуснаго алдегида получилъ α -аллилпиридинъ: $C_8H_{17}N + CH_2CHO = C_8H_{17}N + H_2O$. Этотъ послѣдній при восстановленіи Na въ спиртовомъ растворѣ даетъ α -пропилпиридинъ $C_8H_{17}N$, по свойствамъ оказывающійся тождественнымъ съ Ц. При окисленіи Ц. азотной, хромовой кислотами или бромной водой получается масляная кислота на счетъ боковой цѣпи, а ядро окисляется до CO_2 и H_2O . Только Вышнеградскому удалось извлечь изъ продуктовъ окисленія кислоту монокарбопиридиновую. Съ CH_3J Ц. даетъ метилцикутинъ $C_8H_{16}(CH_3)N$ и диметилцикутинъ $C_8H_{15}(CH_3)_2N$. Первый продуктъ всегда содержится въ видѣ подмѣси въ природномъ Ц. Кроме него, въ природномъ Ц. всегда находится нѣкоторое количество конгидрина; отношеніе этого послѣдняго къ Ц. такое, что конгидринъ надо принять за окси-цикутинъ. Ц. представляетъ весьма сильный ядъ. Химически его можно открыть во внутренностяхъ отравленнаго слѣд. образомъ: дѣлаютъ изъ нихъ вытяжку водой, подкисленной сѣрной кислотой, выпариваютъ ее до густоты сироба и извлекаютъ спиртомъ; спиртъ отгоняютъ, а остатокъ, нѣсколько разбавленный водой съ прибавкой до ясно-щелочной реакціи амміака, извлекаютъ петролейнымъ эфиромъ. Послѣ отгонки этого растворителя Ц. узнаютъ: 1) по запаху; 2) по легкому выдѣленію амміака (палочка, смоченная соляной кислотой, дымитъ около Ц.), 3) по уменьшающейся съ повышеніемъ температуры растворимости въ водѣ, 4) по оптической дѣятельности и 5) по слѣдующимъ обыкновеннымъ на алкалоиды пробамъ: фосфорномолибденовая кислота даетъ желтый осадокъ въ растворахъ $1/1000$, двойная соль іодистаго висмута и калия даетъ осадокъ значительный при разведеніяхъ $1/2000$ и замѣтный при $1/6000$.

К. Дебу. А.

Цикутное масло — содержится какъ въ корняхъ (0,12—0,36%), такъ и въ сѣменахъ (1,2%) растенія *Cicuta virosa* (болиголовъ водяной, дягиль собачій). Масло изъ сѣмянъ по вкусу и запаху сильно напоминаетъ масло изъ римскаго тмина. Главныя составныя части его — цимоль и куминовый алдегидъ. Масло изъ корней по запаху напоминаетъ сельдерейное; не содержитъ ни цимола, ни куминового алдегида. Фракционировкой изъ него выдѣляется кипящій при 160° углеводородъ терпенаго ряда, «цикутень», когорый, однако, врядъ ли индивидуаленъ и скорѣе состоитъ изъ смѣси пинена и фелландрена.

К. Дебу. А.

Цилангъ — ударный музыкальный инструментъ, состоящій изъ двухъ вогнутыхъ въ своей серединѣ тарелокъ. Калмыки примѣняютъ его при богослуженіи.

Цилиндрическая поверхность — см. XVII, 706.

Цилиндрическій эпителий. — Слизистая оболочка различныхъ органовъ, напр. слизистая оболочка желудочно-кишечнаго канала и выводные протоки многихъ железъ, покрыты особыми клѣтками цилиндрической формы, которыя принадлежатъ къ такъ назыв. эпителиальной ткани, почему и получили названіе Ц. эпителия (см. Ткани, эпителиальная ткань).

А. Д.

Цилиндрическія координаты — см. XVI, 159.

Цилиндродъ (*Cylindroid*) — линейчатая поверхность третьяго порядка, выражаемая уравненіемъ: $z(x^2 + y^2) = kxy$.

Прямая, служащая производящими ея, пересѣкаютъ ось Z -овъ перпендикулярно, а стало быть они параллельны плоскости XY ; слѣдовательно, она принадлежитъ къ числу линейчатыхъ коноидовъ (XVI, 26). Въ каждой точкѣ той части оси Z -овъ, которая заключена между предѣлами $z = +\frac{k}{2}$ и $z = -\frac{k}{2}$, проходятъ по двѣ производящія прямыя, при $z = +\frac{k}{2}$ производящую служитъ прямая, выражаемая уравненіемъ $x - y = 0$, а при $z = -\frac{k}{2}$

производящую служитъ прямая, выражаемая уравненіемъ $x + y = 0$. Вся поверхность заключается только между плоскостями $z = \pm \frac{k}{2}$. Названіе цилиндродъ было дано

английскимъ математикомъ Кайлеемъ (Cauley). Въ кинематикѣ движеній твердаго тѣла поверхность эта служитъ для построения винтовой оси составнаго движенія по даннымъ винтовымъ осямъ двухъ составляющихъ движеній. Въ статикѣ твердаго тѣла поверхность эта служитъ для построения центральной оси всѣхъ силъ, приложенныхъ къ твердому тѣлу по двумъ даннымъ центральнымъ осямъ двухъ совокупностей силъ, одновременно приложенныхъ къ тѣлу. Теорія соединенія винтовъ скоростей и винтовъ силъ изложена въ книгѣ: «Theoretische Mechanik starrer Systeme von Sir Robert Ball, herausgegeben von Gravelius» (Берл., 1889).

Д. В.

Цилиндрикапса (*Cylindrocapsa* Reinsch)—прѣсноводная зеленая водоросль (см.) изъ отряда Chlorophyceae. Тѣло Ц.—нить, сначала прикрѣпленная, потомъ свободно плавающая, состоящая большею частью изъ одного ряда клѣтокъ; эти клѣтки иногда могутъ дѣлиться въ продольныхъ направленіяхъ и образовать ленты или неправильные комплексы. Болѣе или менѣе цилиндрическія клѣтки (20—30 микроновъ) содержатъ 1 ядро и 1 стѣнокположный хроматофоръ (см.) съ пиреноидомъ. Бесполое размноженіе Ц. происходитъ путемъ образования въ клѣткахъ 2—4 зооспоръ съ 2-мя жгутиками. При половомъ процессѣ нѣкоторыя клѣтки дѣлятся на 2—4 дочернія (антеридіи), изъ которыхъ образуются 2 веретенообразныхъ желтыхъ живчика съ 2-мя жгутиками. Клѣтка, образующая оогоній, утолщается, принимаетъ округлую форму; сбоку въ оогоніи образуется большое отверстіе, черезъ которое проникаютъ живчики и производятъ оплодотвореніе. Ц. близка къ улотриксомъ (см.), но отличается отъ нихъ болѣе дифференцированнымъ половымъ процессомъ и выдѣлена въ сем. *Cylindrocapsaeae*. Всего извѣстно до 4 видовъ Ц. въ Европѣ и Америкѣ. Наиболѣе обыкновенна *C. involuta* Reinsch. Ср. Ценковскій, «Къ морфологии сем. Ulothrixineae» («Тр. Харьк. Общ. Исп. Прир.», X); De Toni, «Sylloge Algarum» (I).

Н. Г.

Цилиндрома (трубчатая опухоль)—представляетъ довольно рѣдкую форму опухоли, которая среди волокнистой основной ткани содержитъ замѣтныя невооруженнымъ глазомъ цилиндрическія тѣла ясно выраженного студенистаго свойства; послѣднія покрыты студенистыми массами въ видѣ шаровъ или колбъ; шары достигаютъ иногда величины коноплянаго зерна и даже горошины, напоминаютъ собою зерна развареннаго саго и располагаются весьма разнообразно—то въ видѣ гроздей, то принимая еще болѣе причудливыя формы, напримѣръ, въ видѣ кактуса. Ц. по характеру своему, съ одной стороны, близко стоитъ къ сосудистымъ опухолямъ—ангиомамъ, съ другой стороны, къ саркомамъ. Ц. имѣетъ свои излюбленныя мѣста, гдѣ она располагается. Наибольшее число случаевъ наблюдалось въ области глазницы, далѣе на верхней и нижней челюстяхъ, на твердой мозговой оболочкѣ и въ головномъ мозгу; описаны единичные случаи Ц. на брюшинѣ, въ легкомъ, въ грудной железѣ, въ спинномъ мозгу. Ц. наблюдалась какъ въ молодомъ, такъ и въ старческомъ возрастѣ. Изъ причинъ отмѣчено въ нѣкоторыхъ случаяхъ, что развитію опухоли предшествовала травма. Ц. обнаруживаетъ большую наклонность къ рецидивамъ послѣ вырѣзыванія; такъ, напр., въ одномъ случаѣ Бильротъ дѣлалъ семь разъ такую операцію, въ другомъ случаѣ—девять разъ; но зато она обыкновенно не даетъ переносовъ (метастазовъ) въ отдаленные органы. Злокачественность Ц. меньше, нежели саркомы, и общее состояніе пораженныхъ ею больныхъ остается обыкновенно хорошимъ.

В. О.

Цилиндръ—см. XXXIV, 300.

Цилиндръ (музык.).—Въ системѣ запасныхъ кроновъ (вентилей) для добыванія хроматической гаммы на мѣдныхъ духовыхъ инструментахъ существуютъ два механизма, благодаря которымъ тотъ или другой кронъ открывается для доступа воздуха и для удлиненія трубки инструмента. Одинъ изъ нихъ—механизмъ стоячихъ или вертикальныхъ вентилей—называется механизмомъ пистоновъ, другой—механизмъ лежащихъ вентилей—механизмомъ цилиндровъ. Способъ добыванія звуковъ съ помощью Ц. тотъ же, что и съ помощью пистоновъ (см.). Механизмъ Ц. болѣе употребителенъ на валторнахъ.

Цилиндры мочевые—такъ называются микроскопическія образования цилиндрической формы, иногда не встрѣчающіяся въ нормальной мочѣ, но имѣющія безусловно патологическое значеніе. Присутствіе ихъ является важнымъ диагностическимъ показателемъ, свидѣтельствуя о болѣе или менѣе ненормальномъ состояніи функціи почекъ, большей части даже паренхимы почекъ. Хотя происхожденіе мочевыхъ Ц. во многихъ отношеніяхъ не вполне выяснено, тѣмъ не менѣе микроскопическое изслѣдованіе ихъ даетъ возможность различать среди нихъ нѣсколько разновидностей. Прежде всего, по свойствамъ вещества, изъ котораго состоятъ мочевые Ц., они дѣлятся на двѣ большія группы: 1) Ц. изъ органическаго вещества и 2) Ц. изъ неорганическаго вещества. Органическіе Ц. въ свою очередь раздѣляются на Ц. *клеточные* (Ц. изъ красныхъ кровяныхъ тѣлецъ, Ц. изъ бѣлыхъ кровяныхъ тѣлецъ, Ц. изъ почечнаго эпителия, Ц. изъ бактерій), *метаморфозированные* Ц., состоящіе изъ продуктовъ превращенія, по всей вѣроятности, изъ клѣтокъ (Ц. зернистые, Ц. восковидные) и Ц. *неклеточнаго происхожденія* (Ц. гіалиновые, Ц. изъ красящаго вещества крови—гемоглобина). Относительно рѣдко случается, чтобы Ц. состояли исключительно изъ клѣтокъ; обыкновенно же основаніе Ц. образуется гіалиновымъ или зернистымъ веществомъ, тогда какъ клѣтки покрываютъ основную массу. Къ наиболѣе частымъ видамъ мочевыхъ Ц. принадлежатъ такъ назыв. *гіалиновые*; названіе это они получили потому, что они, подобно гіалиновому хрящу, вполне гомогенны и обладаютъ прозрачностью стекла. При различныхъ формахъ заболѣванія почекъ микроскопическое изслѣдованіе мочи обнаруживаетъ присутствіе въ мочѣ одновременно разнаго вида Ц.; такъ, наприм., при *остромъ нефритѣ* находятъ очень многочисленныя клѣточные Ц. изъ кровяныхъ тѣлецъ, равно изъ почечнаго эпителия; въ то же время имѣются Ц. гіалиновые, зернистые, хотя почти несвободные отъ клѣточного покрова. При *хроническомъ паренхиматозномъ нефритѣ* (бѣлая почка) многочисленны клѣточные Ц. (большею частью эпителиальные Ц. или Ц. изъ бѣлыхъ кровяныхъ тѣлецъ); наоборотъ, гіалиновые и восковидные Ц. встрѣчаются рѣдко. При *хроническомъ интерстиціальномъ нефритѣ* (сморщенная почка) Ц. встрѣчаются въ ничтожномъ количествѣ (преобладаетъ гіалиновый видъ). При амилоидномъ нефритѣ встрѣ-

чаются гиалиновые и восковидные Ц. Что касается неорганических Ц., то они состоять изъ солей, преимущественно уратовъ, и особаго клиническаго значенія не имѣютъ.

Цилиаксъ (Августъ)—нѣмецкій пѣвецъ-теноръ. Въ 1795 г. впервые выступилъ въ Магдебургѣ; съ 1815 г. долго жилъ въ Петербургѣ. Жена Ц. была отличной драматической актрисой.

Цилиарное тѣло (corpus ciliare, фиг. 1).—Стѣнку глазного яблока (bulbus oculi) составляютъ три слѣдующихъ оболочки: *блѣжковая оболочка*, или *склера* (tunica externa, s. fibrosa), *наружная*, или *сосудистая оболочка* (t. media, s. vasculosa), и, наконецъ, *внутренняя оболочка*, или *сѣтчатка* (t. interna s. retina). Въ свою очередь, въ сосудистой оболочкѣ различаютъ три отдѣла: *собственно сосудистую оболочку* (t. chorioidea), **Ц. тѣло** (corpus ciliare) и *радужную оболочку*, или *радужку* (iris). Ц. тѣломъ называютъ ту часть сосудистой оболочки, которая помѣщается между такъ назыв. ога serrata сѣтчатки (см. Сѣтчатка) и самымъ вѣшнимъ краемъ радужной оболочки. Въ немъ различаютъ заднюю часть, расположенную между ога serrata и цилиарными отростками, или такъ назыв. orbiculus ciliaris, и передній отдѣлъ—*цилиарный вѣнчикъ*, или *цилиарные отростки* (copia ciliaris, s. processus ciliares). Что касается orbiculus ciliaris, то эта часть сосудистой оболочки отличается отъ остальной, задней ея части, или собственно сосудистой оболочки, слѣдующимъ. Въ этомъ мѣстѣ сосудистая оболочка является значительно болѣе толстой, стекловидная оболочка утолщается и образуетъ цѣлый рядъ складокъ, идущихъ параллельно меридіану глазного яблока, слой капилярныхъ сосудовъ

(chociosarillaris) совсѣмъ исчезаетъ, при чемъ остается лишь слой, содержащій крупныя кровеносныя сосуды. Кроме того, въ означенной части Ц. тѣла заключаются меридіональныя пучки гладкихъ мышечныхъ волоконъ (задній отдѣлъ цилиарной мышцы), а углубленія между складками стекловидной оболочки выстланы пигментнымъ эпителиемъ, который съ сѣтчатки переходитъ на orbiculus ciliaris. *Цилиарный вѣнчикъ* состоитъ изъ 70—80 пластинчатыхъ отростковъ, идущихъ параллельно меридіану глазного яблока и охватывающихъ кольцомъ хрусталикъ. Въ составъ каждого отростка входитъ стекловидная оболочка, снаружы отъ которой помѣщается слой соединительной ткани, и цилиар-

ная мышца (musculus ciliaris), составляющая главную массу—основную часть Ц. тѣла. Цилиарные отростки достигаютъ 2 мм. длины и около 1 мм. въ высоту, при чемъ наибольшую высоту имѣетъ тотъ конецъ каждого отростка, который обращенъ къ хрусталику. Цилиарная мышца имѣетъ видъ довольно толстаго (около 3 мм.) и плоскаго мышечнаго кольца, составленнаго изъ гладкихъ мышечныхъ волоконъ. Принимая во вниманіе направление мышечныхъ пучковъ, въ цилиарной мышцѣ можно различить три отдѣла: *наружный меридіональный отдѣлъ*—tensor chorioideae Brücke, *средній радиальный отдѣлъ* и, наконецъ, *внутренній циркулярный отдѣлъ*—*круговая мышца Мюллера*. Въ меридіональномъ отдѣлѣ, который представляется сильнѣе всего развитымъ, мышечныя пучки, или пласты, идутъ меридіонально отъ внутренней стѣнки Шлеммова канала по направленію къ orbiculus ciliaris, а оттуда нѣкоторые изъ пучковъ вступаютъ даже въ ткань собственно сосудистой оболочки. Въ среднемъ, радиальномъ отдѣлѣ мышечныя пучки направляются

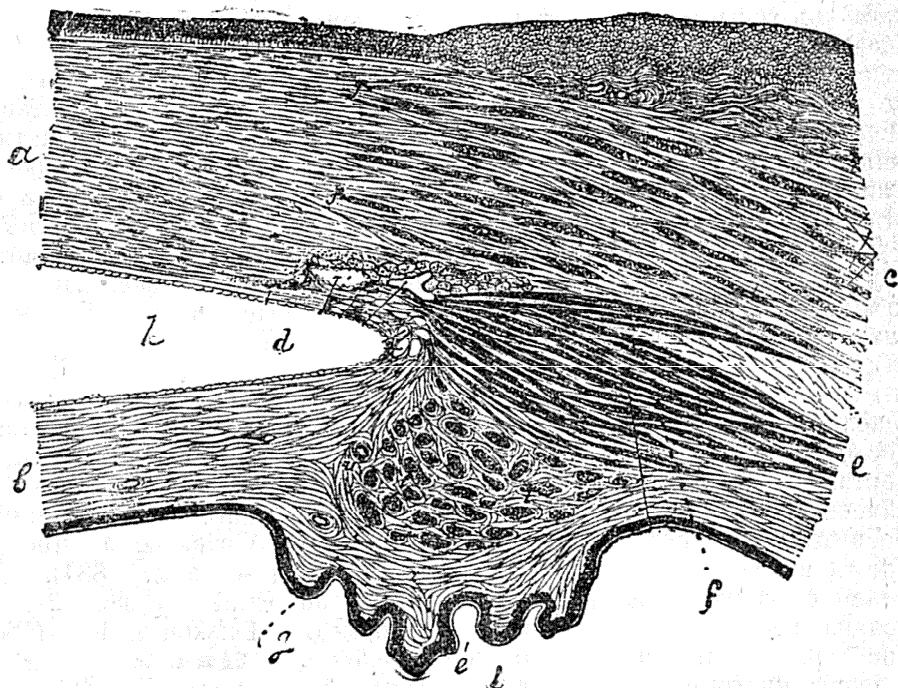

Часть разрѣза глазного яблока: *a*—основа роговицы; *b*—радужная оболочка; *c*—склера; *d*—Шлеммовъ каналъ; *e* и *e'*—цилиарное тѣло и цилиарный отростокъ; *f*—радиальные и меридіональныя пучки цилиарной мышцы; *g*—перерѣзанные поперекъ циркулярныя пучки цилиарной мышцы; *h*—передняя камера глаза.

внутри, къ срединной точкѣ глазного яблока, т. е. принимаютъ радиальное направленіе. Наконецъ, во внутреннемъ—циркулярномъ—отдѣлѣ мышечныя пучки идутъ по экватору глазного яблока—циркулярно. Ц. тѣло очень богато кровеносными сосудами и нервами. Въ немъ развѣтвляются преимущественно art. ciliares posticae longae и art. ciliares anticae. Изъ артерій кровь уносится частью при помощи соименныхъ венозныхъ вѣточекъ, частью же такъ назыв. венами водоворота (v. vorticosae; подр. см. Глазное яблоко и сосудистая оболочка глаза). Цилиарные нервы образуютъ на вѣшной поверхности цилиарной мышцы густое нервное сплетеніе (plexus gangliosus ciliaris), въ которомъ расположены

группы ганглиозныхъ кѣтокъ. Отъ этого сленія идутъ вѣточки въ Ц. тѣло, радужную оболочку и роговицу, при чемъ въ первомъ онѣ оканчиваются въ цилиарной мышцѣ и въ стѣнкѣ кровеносныхъ сосудовъ. Кроме того, нѣкоторыя изъ мякотныхъ нервныхъ волоконъ, отдѣлившись отъ указаннаго выше сленія, вступаютъ въ соединительную ткань Ц. тѣла и оканчиваются въ ней древовидными и сѣтевидными развѣтвленіями.

А. Догель.

Циллерталь, Цилльская долина (Zillertal)—въ Тироли, съ правой стороны входящая въ долину р. Инна, самая значительная изъ поперечныхъ долинъ въ восточной части Центральныхъ Альповъ; получила свое названіе отъ потока Циллера (Zillbach), который по ней протекаетъ. Собственно Цилльская долина простирается на 28 км. отъ устья долины вверхъ до деревни Майргофенъ и имѣетъ среднюю возвышенность въ 1030 м. У Майргофена главная долина развѣтвляется вѣрообразно на четыре долины: Циллергрундъ, Стильлупталь, Цеммталь и Туксерталь. Всѣ эти четыре долины, какъ въ географическомъ, такъ и въ ландшафтномъ отношеніи, настолько отличаются отъ главной долины, что ни одна изъ нихъ не можетъ быть признана ея продолженіемъ. Ц. и ея боковыя долины славятся своими живописными ландшафтами и привлекаютъ множество путешественниковъ. Два величественныхъ горныхъ гребня этой группы—Туксерскій (Tuxer Naupfkaam) на СЗ и Циллертальскій на ЮВ поднимаются непосредственно изъ глубоко врѣзавшихся долинъ на значительную высоту (въ среднемъ до 3000 м.); высочайшія вершины—Гохфейлеръ (3523 м.) и Ольпереръ (3489 м.). Населеніе Ц. (около 15000 чел.) отличается крѣпкимъ тѣлосложеніемъ и красивою наружностью. Циллертальцы въ антропологическомъ и діалектическомъ отношеніи представляютъ интересную противоположность съ чисто баварскимъ населеніемъ долины низовьевъ Инна. Главное занятіе жителей—скотоводство; но долина вообще не въ состояніи прокормить свое сравнительно многочисленное населеніе, и очень многіе циллертальцы уходятъ на чужбину, въ качествѣ торговцевъ въ разность, пѣвцовъ и музыкантовъ. Наиболѣе значительные населенные пункты въ долинѣ: Фюгенъ (около 1000 жит.), Целль (около 700 жит.) на Циллербахѣ и Майргофенъ (болѣе 1000 жит.). Въ 1837 г. изъ Ц. выселилось 400 персидскихъ въ протестантство циллертальцевъ. Хотя имп. Францъ при своемъ посѣщеніи Инсбрука въ 1832 г. и общалъ имъ вѣротерпимость, тѣмъ не менѣе весною 1834 г. имъ было объявлено, что они должны или возвратиться въ лоно католической церкви, или же выселиться изъ предѣловъ Тироля. Циллертальцы, какъ нѣкогда евангелики Зальцбурга, рѣшились искать пристанища въ Пруссіи и нашли его въ Силезіи. Король Фридрихъ-Вильгельмъ III на устройство ихъ колоніи и первое обзаведеніе ассигновалъ до 35 тыс. тал. Колонія получила названіе Ц. Ср. Ruthner, «Aus Tirol» (Вѣна, 1869); Sonklar, «Die

Zillertaler Alpen» (Гота, 1872); Löwl, «Aus dem Zillertaler Hochgebirge» (Гера, 1878); Gasteiger, «Die Zillertaler Protestanten und ihre Ausweisung aus Tirol» (Меранъ, 1892).

Циллеръ (Туксерскій Ziller)—извѣстный педагогъ (1817—82). Былъ прив.-доцентомъ юридич. наукъ, но скоро занялся почти исключительно педагогикой и основалъ въ 1861 г. пользовавшуюся при его жизни большимъ вліяніемъ педагогическую семинарію въ Лейпцигѣ, съ образцовой школой для практическихъ занятій. Учрежденіе это преслѣдовало двѣ цѣли: развитіе педагогическихъ наукъ и практическую подготовку кандидатовъ на учительскія должности, не ограничиваясь средними учебными заведеніями. Въ 1864 г. Ц. получилъ въ Лейпцигѣ кафедру философіи и педагогикки; его пробная лекція была посвящена вопросу о преобразовательныхъ теченіяхъ въ педагогикѣ съ точки зрѣнія принциповъ Гербарта («Zeitschrift für exakte Philosophie», IV т., 1864). Друзья и ученики Ц. основали въ 1868 г. подъ его руководствомъ «Научно-педагогическое общество» («Verein für wissenschaftliche Pädagogik»). Циллеръ оказалъ громадное вліяніе на нѣмецкую педагогическую науку: онъ ввелъ рациональные методы воспитанія и преподаванія и доставилъ господство идеямъ Гербарта въ дидактикѣ. Сущность гербартовой системы заключается въ тѣсномъ соединеніи педагогикки и философіи (психологич. и этики). Въ качествѣ главы гербартовой школы, Ц. обнаруживаетъ наиболѣе ортодоксальности и формализма; въ этомъ отношеніи другіе ученики Гербарта Ц.—Штрюмпелль, Т. Вайцъ и особенно Вилльманъ—гораздо свободнѣе. Главнѣйшія сочиненія Ц., выдержавшія нѣсколько изданій и не утратившія значенія и до настоящаго времени: «Einleitung in die Pädagogik» (1856); «Die Regierung der Kinder» (1865); «Grundlegung zur Lehre vom erziehenden Unterricht» (1865); «Vorlesungen über allgemeine Pädagogik» (2-е изд., 1884); «Allgemeine philosophische Ethik» (1880; 2-е изд., 1886). См. Lange, «Tuskon Ziller» (1884). *А. Готлибъ.*

Цилли или *Целле* (словинск. Celje, Cele, нѣмецк. Zilli, Cilly)—гор. въ австр. пров. Штири, на высотѣ 240 м., на правомъ берегу Санны, впадающаго въ Драву. Въ 1890 г. 6264 жит. (4452 нѣмцевъ и 1557 славянъ). Музей римскихъ древностей. Торговля лѣсомъ, жезломъ, кожами, хлѣбомъ и углемъ изъ окрестностей. Церковь Св. Данила (аббатство) въ готическомъ стилѣ, построенная еще въ концѣ XIV ст., съ прекрасной капеллой и замѣчательными остатками средняго алтаря; такъ назыв. нѣмецкая церковь въ романскомъ стилѣ, принадлежавшая основанному въ 1241 г. и упраздненному въ 1808 г. монастырю миноритовъ. Отъ времени цилльскихъ графовъ остался нижній «градъ» (untere Burg), обращенный въ настоящее время въ казарму, и развалины верхняго замка Ober-Cilly, на лежащей къ ЮВ отъ города лѣсистой Замковой Горѣ (Schlossberg, 411 м.). Вокругъ города остатки старыхъ башенъ и стѣнъ, за которыми жители Ц. оказывали сопротивленіе осаждав-

шимъ ихъ туркамъ. Съ недавняго времени Ц. сталъ приобрѣтать значеніе какъ курортъ и лѣтнее дачное мѣсто, такъ какъ купанья въ тепловатой (20—24° Ц.) водѣ р. Санна оказываютъ довольно сильное цѣлебное дѣйствіе. Цинковый заводъ съ выдѣлкою листового желѣза, газовый заводъ, химическая фабрика, пивоваренный заводъ, фанерная и паркетная фабрика, галоксилиновый заводъ, два кожевенныхъ завода, паровая мельница, кирпичный заводъ. Въ 17 км. на СЗ. отъ Ц. на высотѣ 369 м. лежитъ курортъ (Graubad Neuhaus) съ индифферентными теплыми водами (36,5° Ц.) и желѣзистыми источниками; близъ него — развалины Шлангенбурга. Курортъ Нейгаусъ привлекаетъ до 1000 чел. посѣтителей. Ср. Paltauf, «Das landschaftliche Mineralbad Neuhaus bei Cilli» (Вѣна, 1871); «Bad Neuhaus bei Cilli» (тамъ же, II изд., 1883). Ц. въ римское время имѣлъ гораздо болѣе значенія, чѣмъ въ настоящее время. Происхожденіе города, какъ населеннаго пункта, относятся еще ко времени кельтовъ. Въ 15 г. до Р. Хр. онъ попалъ подъ власть римлянъ; позже получилъ названіе Клавдіи Ц. (Claudia Celeja), по имени императора Клавдія, который въ 50 г. возвелъ его на степень муниципія. Въ римскихъ историческихъ сочиненіяхъ Ц. называется *второю Троею* (Troia secunda). Находившійся здѣсь храмъ бога Марса пользовался извѣстностью во всей имперіи. Христіанство проникло сюда гораздо позднѣе, чѣмъ въ другія части Имперіи. Около 595 г. славяне разрушили Ц. Пора новаго расцвѣта для города наступила подъ управленіемъ знаменитаго рода графовъ Цилли или Цельскихъ, родъ которыхъ угасъ въ лицѣ Ульриха III, убитаго въ Бѣлградѣ въ 1456 г. Графство Ц. отошло къ Австріи. Въ XVI ст. городъ значительно пострадалъ во время крестьянскаго возстанія. Протестанство нашло себѣ широкое распространеніе, такъ какъ на сторонѣ его была почти вся знать. Католическая реакція въ Ц. началась въ 1598 г. при эрцгерцогѣ Фердинандѣ, бывшемъ впоследствии императоромъ; онъ взорвалъ протестантскую церковь въ Шарфенау, въ долинѣ Сонны, и основалъ въ Ц. капуцинскій монастырь. Ср. Thalherr, «Fremdenführer von Cilli und Umgebung» (Ц., 1875); Hoisel, «Cilli und dessen Sannbäder» (Вѣна, 1877); Glantschnigg, «Cilli und Umgebung» (Ц., 1887); Knittel, «Cilli im Jahre 1890».

Цильхертъ (Otto-August-Hermann Zilchert, 1812 — 1848)—д-ръ медицины, ординарный профессоръ теоретической хирургіи, офтальміатріи и офтальмологіи въ университетѣ св. Владимира. По окончаніи медицинскаго факультета дерптскаго университета (1843) онъ по 1846 г. былъ тамъ же помощникомъ прозектора при анатомическомъ театрѣ, въ 1844—1846 г. читалъ лекціи въ дерптскомъ же университетѣ, какъ приватъ-доцентъ, а въ 1846 г., по полученіи степени доктора медицины, назначенъ профессоромъ въ Кіевъ, гдѣ умеръ спустя 2 года отъ тифозной горячки. Напечаталъ: «Methodorum cystotomiae in mori vulgatissimarum, praesertim sectionis bilatera-

lis a Dupuytren propositae et proctocystotomiae dijudicandarum experimentum» (Дерптъ, 1843) и «De externis remediis, ad sanguinis in lingua praefluvia sistenda, adhibendis» (ib. 1846).

Цимбалинъ—см. Цимбалы.

Цимбалинъ (Константинъ Ивановичъ, род. въ 1807 г.)—баснописецъ, воспитанникъ московскаго университета. Въ 1836 г. выпустилъ въ свѣтъ пять книгъ «Басенъ и сказокъ», въ которыхъ онъ придерживался отчасти псевдоклассической теоріи и въ то же время подражалъ Крылову.

Цимбалы—струнный музыкальный инструментъ, по струнамъ котораго бьютъ молоточками съ обтянутыми кожей головками. Ящикъ, въ которомъ натянуты металлическія поперечныя струны (обыкновенно числомъ 34), имѣетъ форму усѣченнаго конуса. Смотря по величинѣ инструмента, число струнъ бываетъ различно. Строй струнъ хроматическій. Объемъ въ большихъ Ц. три октавы: отъ *ми* въ большой октавѣ до *ми* въ третьей октавѣ. Одно-временно можно ударять молоточками только по двумъ струнамъ. Для продолжительности звука дѣлаютъ молоточками тремоло. Партія для Ц. пишется какъ для фортепіано на двухъ строкахъ въ ключахъ *сол* и *фа*. Усовершенствованныя Ц. имѣютъ педаль. Ц.—любимый инструментъ въ Венгріи и Румыніи и составляютъ тамъ неотъемлемую принадлежность каждой музыкальной капеллы. Этотъ инструментъ не слѣдуетъ смѣшивать съ пимбалиномъ, состоящимъ изъ стеклянныхъ стакановъ, помѣщенныхъ на деревянномъ постаментѣ съ соломою. По стаканамъ бьютъ молоточками.

Цимберъ (Л. Тиллій Cimber)—заговорщикъ. Сначала былъ ревностнымъ сторонникомъ Цезаря, но, когда послѣдній отказался вернуть изъ ссылки его брата, перешелъ въ противоположный лагерь и вступилъ въ число заговорщиковъ, замышлявшихъ убить Цезаря. Участіе Ц. въ убійствѣ выразилось въ томъ, что онъ подалъ товарищамъ сигналъ къ нападенію, сдержувъ съ Цезаря тогу. Послѣ убійства вмѣстѣ съ Кассіемъ и Брутомъ боролся противъ триумвировъ.

Циминійская гора (Ciminnis mons)—въ южной Этруріи, вулканическаго происхожденія; одно время служила границею, раздѣлявшею сферу политическаго господства Этруріи и Рима. Покрытая густымъ лѣсомъ, Ц. гора была непроходима: впервые пробился черезъ нее съ войскомъ консулъ 310 г. до Р. Х. Квинтъ Фабій Максимъ. У подошвы горы находилось озеро того же имени, имѣвшее также вулканическое происхожденіе. Мимо Ц. озера пролегла Ц. дорога, составлявшая боковую вѣтвь Кассіевой дороги, отъ которой она отдѣлялась при Сутри и съ которою вновь сливалась при Aquae Passeris. Н. О.

Цимисхій—см. Іоаннъ Цимисхій.

Циммароны—одичавшія лошади Южн. Америки. По словамъ Азара, это потомки лошадей, оставленныхъ въ Буэносъ-Айресѣ его первыми основателями (въ 1835 г.), потомъ покинутыми городъ. Къ концу XVI столѣтія Ц. размножились настолько, что обра-

зовали цѣлыя стада. Каждый жеребецъ пасеть свой косякъ кобыль, но въ то же время они держатся табунами, причиняя вредъ пастбищамъ и увозя за собой иногда домашнихъ животныхъ. Интересно, что Ц. для испражнения выбираютъ опредѣленные тропинки и наваливаютъ цѣлые гребни навоза. Не смотря на одичаніе, Ц. не являются одиночными. Весьма возможно, что случаи одичанія повторялись неоднократно. Парагвайскіе мустанги—являются уже полудикими, ибо все-таки требуютъ ухода чловѣка, въ чемъ Ц. не нуждаются. Ц. преслѣдуются ради мяса.

В. М. III.

Циммерманъ (Альбертъ - Карль - Генрихъ, 1828—80)—нѣмецкій актеръ. Еще ребенкомъ разъѣзжалъ по Германіи со странствующей труппой актеровъ. Въ 1859—61 гг. игралъ въ Ригѣ; въ 1863 г. былъ приглашенъ на петербургскую сцену, гдѣ вскорѣ сдѣлался любимцемъ публики и имѣлъ большой успѣхъ, особенно въ пьесахъ: «Eine nette Person», «Ein Engel», «Robert und Bertram».

Циммерманъ (Аполлонъ Эрнестовичъ).—ген. отъ-инфантеріи (1825—84). Окончилъ курсъ въ военной академіи; въ 1849 г. участвовалъ въ сраженіяхъ подъ Коморномъ, Серегомъ и Сегединомъ; въ 1851 г. командированъ на Кавказъ и былъ въ разныхъ экспедиціяхъ въ Чечнѣ и Дагестанѣ; отличился въ бою подъ Ахалыхомъ, 14 ноября 1853 г. Въ концѣ 1854 г. Ц. былъ посланъ въ распоряженіе главнокомандующаго войсками въ Крыму и, назначенный помощникомъ начальника штаба севастопольскаго гарнизона, участвовалъ во всѣхъ выдающихся дѣлахъ. Въ 1860 г. назначенъ командующимъ войсками въ Заилійскомъ краѣ, успѣшно дѣйствовалъ противъ кокандцевъ, разрушилъ ихъ укрѣпленіе Токмакъ и овладѣлъ крѣпостью Пишпекъ. Позже, будучи начальникомъ штаба виленайскаго воен. округа, принималъ участіе въ усмиреніи польскаго мятежа; командовалъ пѣхотными дивизіями. При началѣ турецкой войны 1877—1878 гг. Ц. получилъ въ командованіе 14-й корпусъ, назначенный для дѣйствій на Нижн. Дунаѣ и въ Добруджѣ; отрядъ его прежде всѣхъ другихъ переправился черезъ Дунай, и затѣмъ въ продолженіе всей кампаніи охранялъ наше лѣвое крыло, демонстрируя противъ вост. фронта четырехугольника турецкихъ крѣпостей. Послѣ войны назначенъ былъ членомъ военнаго совѣта.

Циммерманъ (Вильгельмъ Zimmermann, 1807—78)—историкъ и поэтъ, товарищъ Д. Ф. Штрауса по тюрингенскому университету. Былъ пасторомъ, потомъ профессоромъ политехнической школы въ Штуттгартѣ; въ 1850 г. лишенъ каедры за свои политическія убѣжденія; позже былъ вновь пасторомъ. Его главный трудъ—«Geschichte des grossen Bauernkriegs» (1840, 2 изд. 1856, 3-е 1891); есть русск. перев.). Кроме того онъ напечаталъ: «Gesch. Württembergs» (1835—37); «Die Befreiungskämpfe der Deutschen gegen Napoleon» (3 изд., 1859); «Geschichte der Hohenstaufen» (3 изд., 1865); «Die deutsche Revolution» (2-е изд., 1851); «Deutschlands Heldenkampf» (1870—71); «Illustrierte Geschichte d.

Deutschen Volks» (1871—77), обработалъ 4-е изд. «Deutscher Geschichte» Wirth'a (1860—64) и издалъ сборникъ стихотвореній («Gedichte», 3-е изд., 1854).

Циммерманъ (Владиміръ Андреевичъ)—авторъ «Руководства къ разведенію сахарной свекловицы» (Кіевъ, 1860); «Наставленія къ откармливанію рогатаго скота» (СПб., 1854); «Наставленія къ разведенію гусей, козь, индѣекъ» (СПб., 1854, три книги) и др.

Циммерманъ (Іоаннъ-Георгъ, 1728—1795)—врачъ, ученикъ Галлера, лейбъ-медикъ англійскаго короля; написалъ трактаты объ уединеніи (4 т., 1784—85) и о національной гордости (Цюрихъ, 1789). Изъ перваго сочин. Мармье сдѣлалъ извлеченіе подъ загл.: «La solitude» (П., 1845); въ введеніи рассказана біографія Ц.—Сочиненія Ц. и въ настоящее время не совсѣмъ потеряли значеніе; въ свое время они переводились на всѣ языки и имѣли большой успѣхъ. Ц. возставалъ противъ націонализма. Его сочиненіе объ уединеніи въ сокращенномъ видѣ помѣщено въ изданіи «British classics» Валькера.

Циммерманъ (Іоаннъ-Якобъ Zimmermann)—нѣмецкій сектантъ (1644—93). Прослушавъ въ Тюбингенѣ курсъ богословія, математическихъ и филологическихъ наукъ, получилъ мѣсто дьякона. Познакомившись съ мистическимъ ученіемъ Бема (см. III, 415), Ц. началъ ревностно пропагандировать его идеи, за что получилъ выговоръ отъ штуттгартской консисторіи. Послѣ того Ц. еще рѣзче сталъ нападать на протестантскую церковь, называя ея господство пришествіемъ антихриста. Его отрѣшили отъ духовнаго сана. Съ тѣхъ поръ онъ много скитался и перепробовалъ разныя профессіи: занимался преподаваніемъ въ Гейдельбергѣ и Гамбургѣ, былъ корректоромъ, изготовлялъ глобусы и все время продолжалъ проповѣдовать свои религіозныя идеи. Изъ многочисленныхъ литературныхъ работъ Ц. болѣе замѣчательны: «Scriptura sancta copernicans» гдѣ доказывается, что теоріи Коперника и Кеплера не противорѣчатъ Свящ. Писанію; «Orthodoxia theosophiae teutonico-bohemianae»; «Logistica astronomiae logarithmica»; «Amphitheatrum orbis stellati»; «Coniglobium nocturnale stelligerum» (Гамбургъ, 1740).

Циммерманъ (Карль Zimmermann)—нѣмецкій богословъ (1803—77); былъ придворнымъ проповѣдникомъ въ Дармштадтѣ; приобрѣлъ извѣстность основаніемъ общества Густава-Адольфа (см. IX, 925). Напечаталъ, кроме сборниковъ проповѣдей: «Luthers Leben» (2 изд., Дармшт., 1855); «Der Gustav-Adolf Verein» (7 изд., ib., 1867); «Tabea oder die Frauenvereine der Gustav-Adolf Stiftung» (ib., 1864); «Die evangelische Diaspora» (ib., 1868—69); «Die Bauten des Gustav-Adolf's Vereins in Bild und Geschichte» (ib., 1859—76). Послѣ его смерти появилось: «Der Gustav-Adolf-Verein nach seiner Geschichte, seiner Verfassung und seinen Werken» (Дармшт., 1878).

Циммерманъ (Пьеръ-Жозефъ-Гильомъ Zimmerman)—піанистъ и композиторъ (1785—1853), профессоръ фортепіанной игры въ парижской консерваторіи, авторъ превосход-

ной фортепьянной школы: «Encyclopédie du pianiste». Изъ его двухъ оперъ «Enlèvement» и «Nausica» первая была поставлена въ 1830 г. въ Парижѣ. Онъ написалъ также много фортепьянныхъ сочиненій.

Циммерманъ (Робертъ Zimmermann, 1824—98)—нѣм. философъ; былъ ассистентомъ при астрономической обсерваторіи въ Вѣнѣ, позже профессоромъ философіи въ вѣнскомъ унив. и членомъ вѣнской академіи наукъ. Будучи поклонникомъ философіи Гербарта, онъ въ то же время испыталъ на себѣ вліяніе Канта и Лейбница. Главная заслуга Ц.—его исторія эстетики (1858—65). Это первая обстоятельная исторія эстетическихъ теорій; во второй части Ц. разсматриваетъ эстетику догматически и высказывается за строго формальную точку зрѣнія. Въ красотѣ играетъ роль гармоническое сочетаніе частей, форма; содержаніе является лишь случайнымъ носителемъ формы. Эту же точку зрѣнія Ц. провозгласилъ въ своихъ «Studien und Kritiken zur Philosophie und Aesthetik» (1870). Въ этомъ сочиненіи замѣчательны разсужденія о музыкѣ: Ц. защищаетъ тезисъ, что музыка не содержитъ мыслей; цѣль музыканта—созданіе гармоніи, сочетаніе звуковъ. Философскія воззрѣнія автора выражены наиболѣе полно въ его «Anthroposophie im Umriss» (1882 г.); онъ высказывается за реализмъ, за сочетаніе опыта и умозрѣнія. Написалъ еще «Leibnitz und Herbart» (Вѣна, 1849). Способствовалъ развитію философскаго знанія въ Австріи; основалъ общество Grillparzera, крупнѣйшаго австрійскаго поэта, которому посвятилъ рядъ статей («Von Augenhoff bis Grillparzer»). Списокъ сочиненій Циммермана см. у Ибервега Гейнце, «Исторія новой философіи».

Э. Р.

Циммерманъ (Романъ Эмильевичъ, 1866—1900)—писатель (псевд. Гвоздевъ). Род. въ Москвѣ, въ интеллигентной купеческой семьѣ. Участь въ Императорскомъ техническомъ училищѣ, обнаружилъ блестящія способности къ естественнымъ наукамъ, особенно химіи, но по независѣвшимъ отъ него обстоятельствамъ не кончилъ курса и провелъ шесть лѣтъ въ глухомъ углу Иркутской губ. Поселясь въ Самарѣ, сталъ ревностнымъ сотрудникомъ первоначально «Самарской Газеты», а затѣмъ «Самарскаго Вѣстника». Въ редакціи послѣдняго онъ вскорѣ занялъ руководящую роль и работалъ въ ней до прекращенія газеты. По міросозерцанію своему Ц. примыкалъ къ такъ называемымъ неомарксистамъ. Свои подчасъ слишкомъ прямолинейные взгляды на историческія судьбы русскаго народа и грядущую роль капитализма въ Россіи онъ излагалъ какъ въ руководящихъ статьяхъ «Самарскаго Вѣстника», такъ и въ отдельной книгѣ: «Купечество—ростовщичество; его общественно-экономическое значеніе» (изд. Н. Гарина, 1898). Теоретическому обоснованію своихъ взглядовъ Ц. посвятилъ специальную статью подъ заглавіемъ: «Къ вопросу о телеологичности историческаго процесса», напечатанную въ «Научномъ Обзорѣннн» за 1898 г. Въ «Русскомъ Богатствѣ» за 1896 г. (№ 11) былъ напечатанъ его рассказъ «Смѣшникъ», а въ

«Жизни» за 1899 г.—«Горбачъ». Оба рассказа представляютъ весьма интересныя описанія эпизодовъ изъ жизни арестантовъ и ссыльно-поселенцевъ въ Сибири. Посвященные Ц. некрологи свидѣтельствуютъ, что русская литература потеряла въ немъ крупную силу.

Циммерманъ (Францъ-Лосифъ, 1795—1833)—профессоръ философіи въ Фрейбургѣ. Его сочиненія: «Untersuchungen über Raum und Zeit» (Фрейб., 1824); «Lehre über Vielheit, Einheit und Einzelheit» (тамъ же, 1832); «Denklehre» (1832).

Циммерманъ (Фридрихъ-Вильгельмъ Zimmermann, 1826—87) — нѣмецкій граверъ на мѣди. учился въ лейпцигской академіи художествъ подъ руководствомъ Зихлинга, затѣмъ посѣщалъ дрезденскую академію, гдѣ его учителемъ былъ Мюллеръ-Стейнла, работалъ въ Парижѣ и, наконецъ, въ Мюнхенѣ у Ю. Тетера. Изъ многочисленныхъ произведеній его рѣзца любителями гравюры уважаются въ особенности: «Се человекъ», съ картины Г. Рени въ дрезденской галлерей; «Кающаяся Марія Магдалина», съ картины П. Баттони въ той же галлерей; «Продавщица винограда», съ А. Вихмана; «Скорбящіе іудеи», съ А. Эберса; «Пріемъ Брунгильды въ Вормсѣ», съ Шнора; три эстампа съ картинъ Г. Гесса въ мюнхенской базилкѣ — «Утренній завтракъ на жатвѣ», съ Т. Шютца; «Карлъ V у Фюггера въ Аугсбургѣ», съ К. Беккера, «Прощаніе Франца съ бамбергскимъ епископомъ», съ него же, и «Вѣздъ Людвига Баварскаго въ Мюнхенѣ», съ Негера.

Циммерманъ (Эбергартъ Августъ Вильгельмъ фонъ Zimmermann) — нѣм. естествоиспытатель (1743—1815); образование получилъ въ университетахъ Геттингена и Лейдена, въ 1766 г. назначенъ профессоромъ физики въ Брауншвейгѣ. Въ его изслѣдованіяхъ и научныхъ работахъ главной мыслью Ц. является стремленіе ограничить животное царство по климатамъ, а также изучить странствованія и распространеніе отдѣльных видовъ. Ц. много путешествовалъ по Зап. Европѣ и по Россіи, о чемъ напечаталъ нѣсколько крупныхъ работъ. Онъ участвовалъ между прочимъ: «Geographische Geschichte des Menschen und der allgemein verbreiteten vierfüssigen Thiere» (Лпц., 1778—83); «Ueber die Elasticität des Wassers» (тамъ же, 1779); «Taschenbuch der Reisen» (Лпц., 1802—13; издано въ сокращенномъ видѣ подъ заглавіемъ «Die Erde und ihre Bewohner nach den neuesten Entdeckungen», 1810—13). Ему принадлежатъ также два политич. сочиненія: «Allgemeiner Blick auf Italien» (Веймаръ, 1797) и «Allgemeine Uebersicht Frankreich's von Franz I bis auf Ludwig XVI und der Freistaaten von Nordamerika» (Брауншвейгъ, 1800).

Н. Н. А.

Циммерманъ (Эдуардъ Романовичъ)—писатель-путешественникъ, род. въ 1822 г.; образование получилъ на математическомъ факультетѣ моск. унив. Въ 1857 г. совершилъ вмѣстѣ съ кн. М. И. Хилковымъ путешествіе по Соединеннымъ Штатамъ Сѣв. Америки и по Венецуэлѣ, а въ 1869 и 1870 гг.—вторично по Сѣв.-Америк. Соединен. Штатамъ. 8 лѣтъ

спустя Ц. посѣтилъ въ кругосвѣтномъ путешествіи Австралію, Зеландію, Гавайскіе о-ва и Сѣв. Америку. Описаніе перваго путешествія Ц. помѣщено въ «Русскомъ Вѣстникѣ» (1858 и 1859 г. отдѣльно), втораго—въ «Русской Лѣтописи» (1870 и отд.), третьяго—въ «Отеч. Запискахъ»; есть отдѣльное изданіе для юношества. Кромѣ того Ц. напечаталъ «Путевые очерки о поѣздкахъ его по Средней Азии, Египту, Тунису и Алжиру» («Русская Мысль», 1897 и позже) и по Сибирской жел. дорогѣ (1901 г.) въ «Вѣстникѣ Европы» (1903 г., янв. и февр.).

Циммерманъ (Zimmernann)—фамилія многихъ нѣмецк. живописцевъ, изъ которыхъ наиболѣе значительные: 1) *Клеменсъ фонъ-Ц.* (1789—1869), ученикъ сперва П. Лангера въ Дюссельдорфѣ, а потомъ мюнхенск. академіи худ. Въ 1815 г. былъ сдѣланъ профессоромъ и директоромъ аугсбургск. художественнаго училища, въ 1816 г. посѣтилъ Италію и копировалъ тамъ фрески Рафаэля. Получивъ въ 1828 г. мѣсто профессора въ мюнхенск. академіи, участвовалъ въ исполненіи затѣянныхъ корол. Людвигомъ I работъ по украшенію стѣнною живописью мюнхенск. глиптеки, ложъ старой пинакотеки, столовой залы въ королевск. дворцѣ и аркады прилегающаго къ нему сада. Въ 1846 г. былъ назначенъ директоромъ мюнхенск. центральной картинной галлерей, послѣ чего еще три раза путешествовалъ въ Италію. Важнѣйшія изъ его картинъ, писанныхъ масляными красками,—«Чимабуе находитъ Джотто» (въ мюнх. новой пинакотекѣ), «Лореттскіе богомольцы» (тамъ же), «Св. Цецилія», «Мадонна», портреты баварск. королей Максимилиана I и Людвига I и цѣк. др. 2) *Августъ-Альбертъ Ц.* (1808—88) сначала, противъ своей воли, учился музыкѣ, но въ то же время занимался и живописью, преимущественно ландшафтной, которой, наконецъ, удалось ему посвятить себя нераздѣльно. Для серьезнаго ея изученія, онъ отправился изъ своего роднаго города, Циттау, въ Дрезденъ, вскорѣ перебрался оттуда въ Мюнхенъ, гдѣ работалъ подъ руководствомъ искуснѣйшихъ изъ ландшафтистовъ. Въ 1857 г. австрійское правительство пригласило его въ профессора миланской академіи худ., изъ которой онъ въ 1860 г. перешелъ на такую же должность въ вѣнскую академію. Служа въ послѣдней до 1872 г., своею преподавательскою дѣятельностью онъ оказалъ большое вліяніе на развитіе южнонѣмецкаго ландшафта; изъ его школы вышелъ цѣлый рядъ учениковъ, въ томъ числѣ такихъ, которые считаются лучшими среди новѣйшихъ австрійскихъ и баварскихъ пейзажистовъ. Какъ художникъ Ц. держался идеалистическаго и до нѣкоторой степени стилистическаго направленія, воспроизводя въ своихъ картинахъ предпочтительно величественные виды горныхъ мѣстностей, придавая имъ отбѣнокъ романтичнаго, таинственнаго настроенія, оживляя эти ландшафты мифологическимъ или историческимъ стаффажемъ и отличаясь мастерствомъ исполненія, особенно при передачѣ свѣтовыхъ эффектовъ. Произведенія Ц. встрѣчаются во всѣхъ публич-

ныхъ картинныхъ галлерейхъ Германіи и Австріи, а также у многихъ частныхъ лицъ; изъ нихъ наиболѣе замѣчательны: «Горный ландшафтъ съ шумно-бѣгущимъ потокомъ», «Скалистая мѣстность съ центаврами, охотящимися на тигровъ» (обѣ картины въ мюнхенск. нов. пинакотекѣ), «Верхнее озеро близъ Берхтесгадена» (въ штутгартской галлерей), «Видъ въ вершинахъ Альповъ» (въ Штеделевск. институтѣ во Франкфуртѣ на М.), «Распашка поля» (въ дрезденск. галлерей), «Борьба центавровъ со львами» (въ лейпцигск. музеѣ), «Утонувшій пастухъ» (въ вѣнск. музеѣ), «Луганское озеро» (въ вѣнск. акад. худ.), «Видъ на Аммерскомъ озерѣ» (въ ганноверск. галл.), «Комское озеро» (въ галл. Шака, въ Мюнхенѣ) и «Голгоа» (тамъ же). Ц. былъ членомъ мюнхенск., берлинск. и вѣнск. академій и съ 1860 г. почетнымъ вольнымъ общникомъ Спб. академіи художествъ. 3) *Рейнгардъ-Себастьянъ Ц.* (1815—93), еще будучи мальчикомъ, выказывалъ большую способность свою къ рисованію, но только 25-ти лѣтъ отъ роду рѣшился посвятить себя живописи, для изученія которой въ продолженіи четырехъ лѣтъ посѣщалъ мюнхенск. академію худ., гдѣ на развитіе его дарованія имѣлъ большое вліяніе Р. Эберле. Въ 1844—85 г. жилъ въ Парижѣ, занимаясь портретными работами; отсюда сдѣлалъ поѣздку въ Бельгію и Англію, а затѣмъ, въ 1847 г., поселился навсегда въ Мюнхенѣ. Писалъ жанровыя картины преимущественно юмористическаго содержания, вѣрно характеризую людскіе типы и быть какъ низшаго, такъ и средняго классовъ нѣмецкаго общества. Главныя его произведенія—«Вѣрный трактирный счетъ», «Любовное письмо» (наход. въ галлерей Карлсруэ), «Въ гостиницѣ провинціального городка», «Судный день въ Мюнхенѣ» (въ кельнск. муз.), «Французскіе солдаты на постуѣ въ богатомъ замкѣ», «Кабинетъ оспопрививанія», «Въ библиотекѣ для чтенія», «Прерванная картежная игра» (въ с.-галленск. музеѣ), «Крестьянская свадьба», «Въ шлейсгеймскомъ дворцѣ» (въ мюнхенск. нов. пинакотекѣ), «Монастырская школа въ Оттобейернѣ» и многофигурная сцена: «Передъ музыкальною репетиціей». Рейнгардъ Ц. написалъ и издалъ «Воспоминанія старика-живописца (1884). 4) *Эрнстъ-Карлъ-Георгъ Ц.*, сынъ предыдущаго, род. въ 1852 г., учился сначала у своего отца, а потомъ въ мюнхенск. академіи худ., подъ руководствомъ Штреггобера, Аншютца и В. Дипа. Не разъ дѣлалъ поѣздки въ Парижъ, Италію и Вѣну. Посѣтилъ также Италію, Бельгію и Голландію. Живетъ и трудится въ Мюнхенѣ, нося титулъ профессора и почетн. члена тамошней академіи. Изъ его работъ наиболѣе извѣстны: «Тюркенграбенскій паркъ близъ Мюнхена» (нах. въ мюнхенск. ратушѣ), «Христосъ-Утѣшитель» (въ лейпцигск. муз.), «Поклоненіе пастырей» (въ мюнхенск. нов. пинакотекѣ), «Отрокъ-Христосъ среди мудрецовъ во храмѣ», «Урокъ музыки» (въ дрезденск. галл.), «Прогулка молодой принцессы», «Странствующій звѣринецъ», «Рыбы» и нѣсколько сценъ изъ жизни рыбаковъ Боденскаго озера.

Циммерманы—дворянский родъ, утвержденный въ этомъ званіи Екатериною II (1788) и записанный въ I ч. род. кн. Тамбовской губ.; гербъ внесенъ въ I ч. Гербовника. Кромѣ того есть еще нѣсколько родовъ Ц. Гербъ рода, ведущаго начало отъ Юлія-Роберта-Готфрида Ц., утвержденъ въ 1889 г., со внесеніемъ въ XIV ч. Гербовника.

Циммернъ (Елена Zimmern) — английская писательница, нѣмецкаго происхожденія, род. въ 1846 г. Статьи ея изъ еженедѣльника «Once a week» собраны въ «Stories in precious stones» (1873) и «Told by the waves» (1874). Написала еще «Schopenhauer, his life and his writings» (1876); «Lessing, his life and his works» (1878, нѣм. перев. 1879) и др.

Циммернъ (Friedrich - David - Heinrich Zimmern)—нѣм. ассириологъ, род. въ 1862 г. Въ 1885 г. написалъ диссертацию: «Babylonische Busspsalmen». Въ томъ же году вышло въ полномъ видѣ его капитальное изслѣдованіе о вавилонскихъ псалмахъ, какъ одинъ изъ выпусковъ «Assyriologische Bibliothek». Въ «Zeitschrift für Assyriologie» онъ помѣстивъ нѣсколько статей по толкованію текстовъ изъ Телль-амарны (1890 и 1892) и по вавилонской метрикѣ (1895). Письма изъ Телль-амарны, какъ источникъ для исторіи Палестины, далъ Ц. матеріалъ для работъ въ «Zeitschrift d. Deutsch. Palästina Vereins» (т. VIII: «Palästina um das Jahr 1400 v. Chr. nach neuen Quellen»). Въ 1898 г. вышла его «Vergleichende Grammatik d. Semitischen Sprachen». Дальнѣйшія его работы посвящены главнымъ образомъ ассириологическимъ толкованіямъ Ветхаго Завета: «Vater, Sohn und Versprecher. Biblische und Babylonische Urgeschichte», переработка богословской части «Keilinschriften u. d. alte Testament» Шрадера. Ц. состоитъ профессоромъ ассириологіи въ лейпцигскомъ унив.

Цимогенъ—см. Газолинъ.

Цимоль—см. Углеводороды ароматическіе.

Цимофанъ = хризобериллъ (см.).

Цимоховскій (Albert Cimoschowsky, род. въ 1845 г.)—французскій журналистъ и романистъ польскаго происхожденія, болѣе извѣстный подъ именемъ Albert Cim. Напечаталъ романы «Jeunesse» и «Deux malheureux», «Service de nuit» (сборникъ повѣстей), «Les prouesses d'une fille», «Institution de demoiselles», «La petite fée» и др.

Цимсенъ (Гуго-Вильгельмъ Ziemssen)—извѣстный нѣмецкій терапевтъ и клиницистъ, род. въ 1829 г., образованіе получилъ въ грейфсвальдскомъ, берлинскомъ и вюрцбургскомъ университетахъ; съ 1856 г. читалъ лекціи въ грейфсвальдскомъ унив., въ 1863 г. назначенъ профессоромъ на кафедрѣ патологіи и терапіи и директоромъ клиники въ Эрлангенѣ; въ 1874 г. перешелъ въ мюнхенскій университетъ. Здѣсь Ц. создалъ образцовый клиническій институтъ. Главныя работы Ц. относятся къ методамъ лѣченія воспаленія легкихъ и тифозныхъ заболѣваній, болѣзней гортани и пищевада. Ц. занимался также вопросами о примѣненіи электричества въ терапіи. Особенной извѣстностью пользуются

его «Handbuch der speciellen Pathologie und Therapie» (17 тт., Лпц., 1875—84 и позже; въ сотрудничествѣ съ многими германскими учеными (въ составъ этого труда входитъ и «Handbuch der Hygiene und der Gewerkrankheiten» вмѣстѣ съ Петтенкоферомъ, Лпц., 1882—86) и «Handbuch der allgemeinen Therapie» (1880—84). Большая часть обоихъ «Handb.» переведены на русскій яз. «Die Elektrizität in der Medizin» (5-е изд., 1887, перев. на рус. языкъ); «Pleuritis und Pneumonie im Kindesalter» (1862); «Die Kaltwasserbehandlung des Typhus» (вмѣстѣ съ Иммерманномъ, 1870); «Ueber die Behandlung des Magengeschwürs» (1871); «Klinische Vorträge» (1887, русскій переводъ); «Pharmacopœa clinica» (5 изд., 1890). Кромѣ того Ц. изданы работы, произведенныя въ его клиническомъ институтѣ въ 3 т., Лпц., 1884—93; «Annalen der städtischen Krankenhäuser in München» (образцовые больничные отчеты, 1878—96). Съ 1865 г. Ц. редактируетъ вмѣстѣ съ Целлеромъ «Deutsche Archiv für klinische Medizin».

Цимсенъ (Людвигъ Ziemssen)—нѣмецкій писатель (1823—95). Его произведенія: «Vergangene Tage» (1862—63); «Fürst u. Weidmann» (1869); «Heimat und Fremde» (1870); «Umwege zur Glück» (1870); «Novellen» (1872); «Novellenbuch für das deutsche Haus» (1874); «Leidvoll und freudvoll» (1879); «Zum Tageschluss» (1884); «Im Sonnenschein» (1886); «Friedrich, deutscher Kaiser u. König» (1888); «Schön Elslin» (1890) и др.

Цинга—см. Цынга.

Цингарелли (Николо-Антонио Zingarelli)—оперный композиторъ неаполитанской школы (1752—1837). Написалъ нѣкую массу произведеній для церкви, извѣстныхъ подъ названіемъ «Annale di Zingarelli»; изъ нихъ въ особенности замѣчательны мессы. Оперы, написанныя Ц., въ настоящее время всѣ забыты, за исключеніемъ «Ромео и Джульетты», въ которой встрѣчаются выдающіяся по мелодичности страницы. См. «Necrologia di Nicolo Zingarelli» (Неаполь, 1837); «Notizie biographische di Nicolo Zingarelli» (Неаполь, 1837).
H. C.

Цингель (Aspro zingel L.)—рыба=чопъ (см.).

Цингерле (Игнатій Zingerle von Summersberg)—нѣм. филологъ (1825—1892). Былъ профессоромъ нѣмецкаго языка и литературы въ Иннсбрукѣ. Его труды: «Sagen aus Tirol» (2 изд., Иннсбрукъ, 1891); «Tirol. Natur, Geschichte, Sage» (Иннсбрукъ, 1852; 2 изд. 1877); «Tirols Volksdichtungengen und Volksgebräuche» (съ Иосифомъ Цингерле, т. I, Иннсбрукъ, 1852; 2 изд. Гера, 1870; т. II. Перенсбургъ, 1854); «Sitten, Bräuche und Meinungen des Tiroler Volkes» (2 изд., Иннсбрукъ, 1871); «Schildereien aus Tirol» (Иннсбрукъ, 1875 и 1888); «Tirolische Weistümer» (Вѣна, 1875—85, въ сотрудничествѣ съ Инама-Штернергомъ и I. Эггеромъ); «Die deutschen Sprichwörter im Mittelalter» (2 изд., Иннсбрукъ, 1873); «Das deutsche Kinderspiel im Mittelalter» (2 изд. Иннсбрукъ, 1873) и др. Изъ беллетристическихъ его произведеній самое

значительное — «Der Bauer von Longvall» (Франкф. на Майнѣ, 1874).»

Цингерле (Pii Zingerle)—католическій богословъ и ориенталистъ (1801—81), монахъ бенедиктинскаго ордена; былъ профессоромъ восточныхъ языковъ въ Римѣ, потомъ директоромъ гимназиі въ Меранѣ. Его труды: «Ausgewählte Schriften des heil. Kirchenvaters Ephräm, aus dem Griechischen und Syrischen» («Akten der heil. Märtyrer des Morgenlandes» (Иннсбрукъ, 1836); «Ausgewählte Schriften des heil. Ephräm von Syrien übersetzt» (Кемптенъ, 1870—1876); «Chrestomathia syriaca» (Римъ, 1871); «Lexicon syriacum in usum chrestomathiae syriacae» (Римъ, 1873).

Цингеръ (Василій Яковлевичъ)—заслуженный ординарный профессоръ математики въ московскомъ университетѣ, родился въ Москвѣ 30-го января 1836 года. Отецъ его, коренной житель Москвы, былъ по профессіи педагогъ, но штатной службы не имѣлъ, а давалъ лишь частные уроки. Получивъ среднее образование въ 1-й московской гимназиі, Ц. поступилъ студентомъ на физико-математическій факультетъ московскаго университета, гдѣ и окончилъ курсъ въ 1857 году со степенью кандидата математическихъ наукъ. Затѣмъ онъ былъ оставленъ при университетѣ для усовершенствованія въ наукахъ на три года. Въ 1862 году онъ получилъ порученіе преподавать въ университетѣ математическую физику. Въ томъ же году защитилъ диссертацию на степень магистра математическихъ наукъ подъ заглавіемъ «Способъ наименьшихъ квадратовъ», и въ томъ же году былъ избранъ совѣтомъ университета на штатную должность доцента по кафедрѣ чистой математики. Въ декабрѣ 1867 г., по защитѣ диссертации «О движеніи свободной жидкой массы», онъ былъ утвержденъ совѣтомъ университета въ степени доктора чистой математики. Профессорская дѣятельность Ц. въ московскомъ унив. продолжалась съ 1862 по 1899 г., при чемъ съ 1862 по 1871 г. онъ былъ экстраординарнымъ, затѣмъ ординарнымъ, а съ 1888 г. заслуженнымъ профессоромъ. Будучи во все время своей университетской дѣятельности однимъ изъ наиболѣе уважаемыхъ членовъ профессорской коллегіи, Ц. многократно былъ избираемъ ею на разныя должности, связанные съ званіемъ профессора, а именно: секретаря факультета (1870), члена университетскаго суда (1870—76), декана факультета (1876—78) и проректора (1878, 83). Съ 1892 по 1899 г. Ц. состоялъ сверхъ того директоромъ Александровскаго коммерческаго училища. Научная дѣятельность Ц. выразилась въ рядѣ сочиненій и статей преимущественно изъ области рациональной механики и геометріи. Начавъ преподаваніе и самостоятельные научные труды въ сферѣ вопросовъ прикладной математики, Ц. скоро сосредоточилъ свое вниманіе на геометріи, преимущественно синтетической. Преподаваніе этого предмета было у насъ новостью и Ц. поставилъ его на высоту, вполне соответствующую университетской кафедрѣ. Изыщество изложенія и глубина научныхъ идей привлекали къ Ц. много учениковъ, изъ среды которыхъ вышло

нѣсколько его послѣдователей на научномъ поприщѣ. Геометрическое направленіе, выразившееся во многихъ трудахъ этихъ ученыхъ и имѣющее свои корни въ лекціяхъ Ц., принесло не мало пользы для разясненія и рѣшенія многихъ трудныхъ вопросовъ какъ математики, такъ и механики. Одна изъ существеннѣйшихъ особенностей лекцій Ц. заключалась въ томъ, что въ нихъ онъ привлекалъ вниманіе своихъ слушателей главнымъ образомъ на руководящія идеи и заставлялъ ясно усваивать различіе между внутреннимъ смысломъ cadaго вопроса или метода и тѣми установленными въ научной технику приѣмами и преобразованиями, которые составляютъ какъ бы внѣшнюю оболочку чистаго умозрѣнія. Не ограничиваясь науками математическими, Ц. занимался еще съ большою любовью изученіемъ растительнаго міра, и въ этой области ему принадлежатъ также не малые заслуги, выразившіяся преимущественно въ изданіи каталога флоры средней Россіи и изученіи нѣкоторыхъ рѣдкихъ видовъ растений. Заслуги Ц. получили признаніе ко дню 35-лѣтія его научной дѣятельности со стороны московскаго и нѣкоторыхъ другихъ университетовъ, избравшихъ его своимъ почетнымъ членомъ. Въ концѣ 1898 г. Ц., утомленный многолѣтнею преподавательскою и административною дѣятельностью, оставилъ какъ университетъ, такъ и управляемое имъ коммерческое училище, и поселился въ своемъ имѣніи въ Тульской губ., гдѣ предавался главнымъ образомъ своему любимому занятію—изученію растений. Важнѣйшія изъ его математическихъ сочиненій носятъ слѣдующія заглавія. «Способъ наименьшихъ квадратовъ» (1862); «Объ относительномъ движеніи брошенной точки» (1866); «О движеніи свободной жидкой массы» (1867); «Построеніе кривой третьяго порядка по девяти даннымъ точкамъ» (1868); «Объ основной теоремѣ высшей геометріи» (1869); «Вращательное движеніе жидкаго эллипсоида съ измѣненіемъ вида» (1869); «Объ одномъ случаѣ равновѣсія жидкости» (1870); «О геометрическомъ значеніи неравенствъ» (1873); «По поводу одного случая minimum»; «Элементарная теорія эллиптическаго движенія планетъ» (1891); «Къ вопросу о точкѣ наименьшаго разстоянія (1893). Кроме того перу Ц. принадлежатъ двѣ публичные рѣчи научно-философскаго содержания, равно замѣчательныя глубиною научныхъ основоположеній, строго логическимъ построеніемъ доводовъ и искренностью исповѣданія убѣжденій автора. Одна изъ этихъ рѣчей, носящая заглавіе: «Точная науки и позитивизмъ», была произнесена на торжественномъ актѣ университета, другая, подъ заглавіемъ «Недоразумѣнія во взглядахъ на основанія геометріи», прочитана на одномъ изъ общихъ собраній IX-го съѣзда русскихъ естествоиспытателей и врачей въ Москвѣ (въ январѣ 1894 г.).

К. А.

Цингеръ (Николай Яковлевичъ)—ген.-лейт., профессоръ геодезій и астрономіи въ Николаевской акад. генеральнаго штаба, род. въ 1842 г. въ Москвѣ. По окончаніи образованія въ 1-мъ московскомъ кад. корпусѣ произ-

веденъ въ 1860 г. въ офицеры съ прикомандированіемъ къ Михайловской артилл. академіи для слушанія въ ней курса. Окончивъ здѣсь курсъ въ 1863 г., онъ поступилъ репетиторомъ математики въ 1-й моск. кад. корпусъ. Въ 1866 г. поступилъ на геодезическое отдѣленіе академіи генеральнаго штаба. Окончивъ курсъ въ 1870 г., онъ по 1873 г. былъ начальникомъ нивелированныхъ по желѣзнымъ дорогамъ. Въ 1873 г. былъ принятъ адъюнктомъ астрономомъ въ Николаевскую пулковскую обсерваторію и профессоромъ практической астрономіи для занятій съ офицерами геодезическаго отдѣленія, посылаемыми для практическихъ занятій въ эту обсерваторію. Съ 1884 г. переведенъ профессоромъ въ Николаевскую военную академію генеральнаго штаба. Въ 1871 г. составилъ таблицу четырехзначныхъ логарифмовъ тригонометрическихъ функций, съ тѣхъ поръ употребляемую въ обсерваторіи. Построилъ астрономическій инструментъ для опредѣленія времени и географической широты по наблюденіямъ надъ соответствующими высотами различныхъ звѣздъ. Напечатанныя статьи: «О личныхъ ошибкахъ въ астрономическихъ наблюденіяхъ» («Записки военно-топографическаго отдѣла главнаго штаба», 1873); «Нивелированія по Балтійской и Сиб.-Варшавской жел. дор.» (тамъ же, 1878); «Опредѣленіе разности долготъ Варшавы и Пулкова» (тамъ же, томъ 37, 1879); «Объ опредѣленіи времени по соответствующимъ высотамъ различныхъ звѣздъ» (приложеніе № 2-й къ XXV-му тому «Записокъ Имп. Акад. Наукъ», 1874; переведено на нѣмецкій языкъ и съ предисловіемъ Струве напечатано въ 1877 г. въ Лейпцигѣ). «Наблюденія надъ качаніями поворотныхъ маятниковъ русскаго академическаго прибора, произведенныя въ Пулковѣ» (приложеніе № 4 къ XXIX-му тому «Записокъ Акад. Наукъ»). Въ 1898 г. издалъ «Курсъ высшей геодезіи», а въ 1899 г. курсы астрономіи теоретической и практической. Въ 1900 г. получилъ степень доктора астрономіи и геодезіи отъ казанскаго унив.

Цинивальдтъ — минераль изъ группы слюды (см. ХХХ, 479).

Цингрэфъ (Юлій-Вильгельмъ Zingref или Zinkref) — нѣм. писатель (1591—1635). Изучалъ юридическія науки въ Гейдельбергѣ; много путешествовалъ по Швейцаріи, Франціи, Англии и Нидерландамъ. Изъ его немногочисленныхъ стихотворныхъ произведеній самое лучшее — «Eine Vermanung zur Dapferkeit» или «Soldatenlob» — вольное подражаніе Тиртею (первоначально появилось въ печати въ качествѣ приложенія къ сборнику стиховъ М. Опца (Страсбургъ, 1624). Главный литературный трудъ Ц.: «Der Deutschen scharpsinnige kluge Sprich. Apophthegmata gepant» (Страсбургъ, 1626—31) — сборникъ пословицъ, весьма цѣнный для изученія исторіи нѣмецкихъ нравовъ.

Циндикъ (отъ персидскаго слова «Цендикъ» — ерстикъ) — арабская секта второй половины VIII в., не признававшая ни Корана, ни Мохаммеда и вообще отрицавшая всякую положительную религію.

Цинель — лимоненъ (см. Терпены).

Цинеоль, $C_{10}H_{18}O$ (Wallach и Brass), былъ впервые выдѣленъ Фолькелемъ изъ цитварнаго масла (см.). Кромѣ цитварнаго масла, Ц. находится въ большихъ количествахъ въ маслахъ каецутовомъ и эвкалиптовомъ, а въ меньшихъ количествахъ открытъ въ маслахъ розмариновомъ, лавандовомъ, мятномъ и мн. др. Для выдѣленія Ц. изъ маселъ пользуются его способностью давать кристаллическія соединенія съ соляной и фосфорной кислотами ($C_{10}H_{18}O.HCl$ и $C_{10}H_{18}O.H_3PO_4$) и замерзать при -1° . Совершенно чистый Ц. обладаетъ характернымъ камфарнымъ запахомъ, кипитъ при 177° , имѣетъ уд. вѣсъ при $15^\circ = 0.930$. Оптической дѣятельностью не обладаетъ; $n_D = 1.45961$. Натрій, хлористыя соединенія фосфора, хлорангидриды кислотъ, гидроксиламинъ и фенилгидразинъ съ Ц. не реагируютъ, что даетъ право заключить объ окисномъ характерѣ этого соединенія. Окончательно строеніе Ц. выведено на основаніи слѣд. реакцій: 1) полученіе его, между рядомъ другихъ продуктовъ, изъ терпина при дѣйствіи водотнимающихъ веществъ, 2) полученіе изъ Ц. при дѣйствіи HBr въ уксуснокисломъ растворѣ дубромистоводороднаго дипентена. Изъ этихъ отношеній къ терпину и дипентену вытекаетъ строеніе Ц., выражаемое формулой:

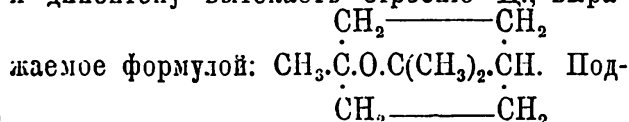

Подтвержденіе такого строенія Ц. даетъ окисленіе его хамелеономъ, при чемъ происходитъ разрывъ гексаметиленоваго кольца и получается двусосновная цинеоловая кислота, состава $C_{10}H_{16}O_5$. Ангидридъ этой кислоты, $C_{10}H_{14}O_4$ при сухой перегонкѣ распадается количественно на CO_2 , CO и метилгептеновъ, строеніе котораго установлено различными путями съ полной достовѣрностью. Изъ другихъ реакцій Ц. стоитъ упомянуть о дѣйствіи водотнимающихъ веществъ: P_2O_5 даетъ циненъ $C_{10}H_{16}$ и бициненъ $C_{20}H_{32}$, а сѣрная кислота, разведенная спиртомъ, даетъ терпиненъ и терпиноленъ. Присутствіе Ц. въ эфирныхъ маслахъ легко открывается реакціей Гирсона — дѣйствіемъ іодола. Іодоль на холоду соединяется съ Ц. и даетъ характерные кристаллы зеленоватаго цвѣта. *К. Дебу. А.*

Цинераріи (Cinergium) — въ древнеримскихъ усыпальницахъ умершихъ, ниша, обыкновенно архитектурно отдѣланная, въ которой ставились саркофагъ или урна съ пепломъ покойника. Ц. не должно смѣшивать съ колумбаріемъ — болѣе простой и менѣе большой ниши, въ которой помещались только двѣ урны, вставленныя въ ея полку.

Цинерарія — см. Зольникъ.

Цинеринъ — искусственный органический пигментъ, закрѣпляемый на хлопчатобумажной ткани при содѣйствіи таннинной протравы, при чемъ образуется серебристо-сѣрый цвѣтъ, измѣняющійся въ темно-синій подъ вліяніемъ кислотъ и въ красновато-синій отъ щелочей. Пигментъ отличается выдающеюся прочностью по отношенію къ свѣту и мылу. По внѣшности представляетъ сѣрый кристаллическій порошокъ, слегка раствори-

мый въ холодной и хорошо растворимый въ горячей водѣ съ фиолетовымъ цвѣтомъ. Патентованъ Пуарье въ 1890 г. Составъ его неизвѣстенъ; въ виду своеобразнаго оттѣнка цвѣта, даваемого съ танинной протравой, изрѣдка употребляется въ ситцепечатаніи. А. П. Л. Д.

Циники — см. Киники (XV, 77).

Циниксы (Cinixus) — родъ сухопутныхъ черепахъ (см., сем. Testudinidae), живущій въ числѣ трехъ видовъ въ Африкѣ. Отъ сосѣднихъ родовъ отличается спивнымъ щитомъ, состоящимъ изъ двухъ отдѣловъ, изъ которыхъ задній — подвиженъ. Голова покрыта щитками. Пальцы переднихъ ногъ вполнѣ срослись, — съ 5 когтями; заднія лапы — съ 4 когтями и съ намекомъ на раздѣленіе пальцевъ. Болѣе извѣстный видъ — *зубчатая циникса* (C. egosa). Живетъ въ западной Африкѣ, достигаетъ въ длину 33 см.

Цинипиды (Cynipidae) — семейство перепончатокрылыхъ насѣкомыхъ, называемое орѣхотворками; нѣкоторые представители этого семейства вызываютъ образованіе такъ назыв. чернильных орѣшковъ; поэтому о Ц. см. Чернильные орѣшки.

Циническая школа — см. Киники (XV, 77).

Цинка, или *Синка* (Cinca) — рѣка въ испанской пров. Гусека, беретъ начало въ среднихъ Пиренеяхъ изъ небольшого озера на Mont Perdu, послѣ водопада высотой свыше 800 м., течетъ черезъ Цирко и Градильясъ де Біельза и впадаетъ въ р. Сетре недалеко отъ его впаденія въ Эбро, пройдя въ общемъ протяженіи въ 180 км. въ южномъ направленіи.

Цинкакиль (цинкметилъ, цинкѣтилъ, цинкпропилъ и пр.) — см. Металлоорганическія соединенія.

Цинкгейзель (Иоганнъ-Вильгельмъ Zinkeisen, 1803—63) — герм. историкъ и публицистъ. Будучи приват-доцентомъ исторіи и государственныхъ наукъ въ лейпцигскомъ университетѣ, написалъ первую часть «Geschichte Griechenlands» (1832); позже вышли части 3-я и 4-я этого сочиненія (вторая осталась неизданною), а также «Geschichte der griech. Revolution» (Лпц., 1840). Проживая въ Парижѣ, Ц. написалъ много статей о Версали, Лафайетѣ, клубѣ якобинцевъ и др., печатавшіяся въ «Всеобщей Газетѣ». Его «Geschichte des osmanischen Reiches in Europa» вошла въ составъ коллекціи Геерена-Укерта. Въ 1841 г. Ц. занялъ должность отвѣтственнаго редактора «Preuss. Staats-Zeitung», въ 1843 г. переименованной въ «Allgemeine preussische Zeitung». Въ 1848 г., во время мартовской революціи, Ц. былъ принужденъ покинуть Берлинъ вслѣдствіе угрозы насильственныхъ дѣйствій со стороны революціонеровъ. Позже редактировалъ прусскій «Правительственный Вѣстникъ» («Staatsanzeiger»). Другіе труды Ц.: «Jakobiner-club» (1852—53) и «Drei Denkschriften über die orientalische Frage» (1854).

Цинкенитъ — рѣдкій минералъ, ромбической системы, по химическому составу — $SbS_2 \cdot Pb$.

Цинкитъ (красная цинковая руда) — минералъ гексагональной системы. Кристаллы

рѣдки, обыкновенно силовыми массами, имѣющими крупнозернистое строеніе. Хрупокъ. Твердость 4—4,5. Удѣльный вѣсъ 5,4—5,7. Цвѣтъ кроваво-красный или гиадинтово-красный. Блескъ алмазный. Слегка просвѣчиваетъ. По химическому составу — чистая окись цинка ZnO , но въ большинствѣ случаевъ Ц. содержитъ еще примѣсь окиси марганца, иногда до 12%. Передъ паяльной трубкой не плавится; на углѣ съ содой даетъ налетъ окиси цинка; съ бурою реагируетъ на марганецъ. Въ кислотахъ растворяется. Въ большихъ количествахъ встрѣчается въ нѣкоторыхъ рудныхъ мѣсторожденіяхъ Нью-Джерсея (Сѣв. Америка), гдѣ употребляется для выплавки изъ него цинка. Въ Россіи извѣстенъ только въ Олькушскомъ рудникѣ въ Польшѣ.

Цинкметилъ, *цинкѣтилъ*, *цинкпропилъ* и пр. — см. Металлоорганическія соединенія.

Цинкованіе. — Подъ этимъ названіемъ извѣстенъ въ техникѣ процессъ покрыванія цинковымъ слоемъ поверхностей металлическихъ предметовъ въ видахъ предохраненія ихъ отъ окисленія дѣйствіемъ воздуха и влаги. Оцинковываются преимущественно желѣзные и стальные предметы: телеграфная и телефонная проволока, проволочныя ткани и канаты, листовое желѣзо, желѣзная посуда и т. д. Оцинкованныя поверхности не отличаются такимъ красивымъ вишнимъ видомъ, какъ луженныя (т. е. покрытыя слоемъ олова), но затѣ обладаютъ, сравнительно съ послѣдними, болѣею устойчивостью противъ разрушительнаго дѣйствія ржавчины, а также болѣею дешевизной. Цинкъ защищаетъ находящійся подъ нимъ металлъ не только чисто механически, подобно олову, но еще и вслѣдствіе образованія съ желѣзомъ гальванической пары (см. Желѣзо, XI, 846). Образующаяся, подъ вліяніемъ развивающагося гальваническаго тока и дѣйствія кислорода на цинкъ, окись цинка образуетъ, кромѣ того, какъ бы поверхностную кору на слоѣ цинка, предохраняющую послѣдній отъ дальнѣйшаго окисленія; этимъ защищающее дѣйствіе цинка по отношенію къ желѣзу еще болѣе усиливается. Оцинкованная телеграфная проволока, въ продолженіе 25 лѣтъ подвергавшаяся дѣйствію атмосферическихъ вліяній, не проявляетъ почти никакихъ слѣдовъ ея порчи. между тѣмъ какъ не оцинкованная уже черезъ 12—15 лѣтъ становится совершенно негодной къ дальнѣйшему употребленію. Благодаря указаннымъ гальваническимъ свойствамъ цинка, оцинкованные желѣзные (и стальные) предметы носятъ нерѣдко названіе «гальванизированныхъ». Первая идея защищенія желѣзныхъ предметовъ отъ ржавчины путемъ покрытія ихъ цинковымъ слоемъ относится еще къ сороковымъ годамъ XVIII в. Къ концу того же столѣтія обнаружено уже было подробное описаніе способа Ц., въ главнѣйшихъ чертахъ сходнаго съ нынѣ примѣняемымъ, но всѣ эти опыты ограничивались лабораторіями. Въ фабричныхъ же размѣрахъ Ц. было введено лишь съ 1840 г. и съ тѣхъ поръ процессъ этотъ почти не подвергся измѣненіямъ, усовершенствованы лишь конструктивныя детали вспомогательныхъ приборовъ. Различная форма и размѣры

цинкуемыхъ предметовъ обусловливаютъ и различное устройство цинковальныхъ приборовъ. Типами таковыхъ являются: приборы для Ц. листовъ, для Ц. проволоки и для Ц. предметовъ небольшихъ размѣровъ, но разнообразныхъ вѣдшихъ очертаній. Ц. листовъ и проволоки получило наибольшее развитіе, и заведенія, избравшія эти специальности, имѣютъ нерѣдко размѣры большихъ заводовъ. Наиболѣе выдающіеся изъ нихъ находятся въ Вестфаліи, Рейнской провинціи и въ Бельгіи. Они представляютъ отчасти отдѣленія проволочныхъ и прокатныхъ заводовъ, отчасти же самостоятельныя промышленныя заведенія.

Желѣзные листы, предназначенные къ оцинковкѣ, предварительно подвергаются протравкѣ ихъ кислотами — сѣрною или соляною. Последняя, оказывая такое же дѣйствіе, предпочитается за ея дешевизну. Растворъ составляется изъ 7 объемн. частей воды на 1 об. ч. соляной кислоты, и дѣйствію подобнаго раствора листъ подвергается дважды. Протравленный въ первомъ чану съ кислотнымъ растворомъ листъ переносится въ другой чанъ, съ чистой водой, обмывается въ немъ, а затѣмъ погружается въ третій чанъ, съ кислотнымъ растворомъ той же крѣпости, что и въ первомъ чану. По выходѣ изъ вторичной протравы, сообщающей поверхностямъ листа совершенно чистый металлическій блескъ, листъ вносится въ сушильную камеру, температура воздуха въ которой поддерживается при 50° Ц., и послѣ просушки въ ней поступаетъ въ цинковальный аппаратъ. При этомъ предварительно обнаженная металлическая поверхность листовъ покрывается растворомъ изъ 2 частей хлористаго цинка, 1 ч. нашатыря и 30 ч. соляной кислоты, разведенныхъ 30 частями воды. Послѣ новой просушки листа, на его поверхность отлагается бѣловатый налетъ соли, предохраняющій металлъ отъ окисленія. Послѣ этой подготовки листъ погружается въ ванну съ расплавленнымъ цинкомъ. Ванны для расплавленнаго цинка изготовляются изъ толстаго желѣза, а въ новѣйшее время изъ литой стали. Чтобы цинкъ плотно и равномерно кристалъ къ цинкуемой металлической поверхности, необходимо поддерживать ванну постоянно въ весьма жидкомъ, т. е. сильно перегрѣтомъ состояніи. А такъ какъ расплавленный цинкъ при высокой температурѣ сильно окисляется, покрываясь пленкой цинковой окиси, весьма мѣшающей успѣху операціи Ц., то, въ предупрежденіе окисленія, держать расплавленную цинковую ванну подъ толстымъ слоемъ нашатыря. Самый цинкъ долженъ быть возможно чистъ; поэтому, когда отъ продолжительнаго дѣйствія аппарата количество цинка въ ваннѣ уменьшится, самый же цинкъ загрязнится, удаляютъ изъ нея загрязненный цинкъ и затѣмъ наполняютъ свѣжимъ. Погружаемый въ ванну цинкуемый листъ не долженъ оставаться въ ней слишкомъ долго. Если передержать листъ въ ваннѣ, то слой цинка выйдетъ слишкомъ толстый и притомъ столь хрупкій, что дальнѣйшія манипуляціи съ подобнымъ листомъ (загибка, разрѣзка, отгиба-

ніе швовъ и т. п.) сдѣлаются невозможны безъ поврежденія нанесеннаго слоя цинка. Поддержаніе цинковой ванны въ требуемой степени жидкоплавкости и установленіе должной продолжительности погруженія въ нее цинкуемыхъ листовъ требуютъ со стороны руководителя процессомъ большой опытности, и выработанные приемы обыкновенно держатся въ большомъ секретѣ. Цинкуемые листы захватываются клещами, подвѣшенными на роликахъ, и погружаются въ ванну въ вертикальномъ положеніи, затѣмъ вынимаются и кладутся въ ванну, наполненную холодною водою, въ которой и оставляются до полного охлажденія. Приемъ этотъ (весьма распространенный) самъ по себѣ уже вызываетъ хрупкость нанесеннаго цинковаго слоя. Поэтому гораздо безопаснѣе погружать вынимаемые изъ цинковой ванны листы не въ холодную, а въ кипящую воду, оставляя ихъ постепенно охлаждаться вмѣстѣ съ водою. Еще лучше вмѣсто воды примѣнять кипящее сало или пальмовое масло. При Ц. желѣзныхъ листовъ, подвергаемыхъ дальнѣйшей механической обработкѣ (напр. штампованію), только такимъ путемъ и можно достигнуть необходимой вязкости цинковаго слоя. Давъ листамъ охладиться до 50—60°, ихъ вынимаютъ, даютъ хорошенько стечь салу или маслу, затѣмъ обмываютъ тщательно щелокомъ и обтираютъ насухо мягкими тряпками. Листы, охлажденные въ водѣ, просушиваютъ погруженіемъ въ ящикъ съ опилками или отрубями, или прямо обтираютъ этими веществами, забравъ ихъ въ горсть. Слишкомъ большая крѣпость кислотнаго раствора, въ которомъ травятся листы передъ Ц., имѣетъ слѣдствіемъ хрупкость цинковой оболочки, а потому должна быть избѣгаема. Вмѣсто простыхъ клещей для погруженія въ ванну листовъ устраиваются иногда вращающіеся валки, помѣщаемые ниже поверхности расплавленнаго цинка и протаскивающіе заложенный между ними листъ черезъ ванну. При большихъ и толстыхъ листахъ, подлежащихъ Ц., подобное приспособленіе безусловно необходимо. Желѣзо обладаетъ свойствомъ легко сплавляться съ цинкомъ. Вслѣдствіе этого стѣнки желѣзныхъ ваннъ, подъ влияніемъ дѣйствія расплавленнаго цинка, быстро выѣдаются и продырявливаются. Для защиты желѣзныхъ ваннъ покрываютъ стѣнки растворомъ жидкаго стекла, въ который подмѣшана тонко измелѣченная и отсѣянная глина. Последней прибавляется столько, чтобы растворъ принялъ молочный цвѣтъ. Слою подобнаго раствора даютъ совершенно просохнуть, а затѣмъ наносятъ поверхъ его второй, третій и слѣдующіе слои, пока желѣзо не перестанетъ просвѣчивать сквозь обмазку. Затѣмъ разводятъ подъ ванной слабый огонь и даютъ обмазку окончательно окрѣпнуть. Въ такую ванну кладется сначала лишь часть цинка и расплавляется, а затѣмъ въ него погружаются дальнѣйшія порціи цинка. Предохранительная обмазка дозволяетъ ваннѣ служить нѣсколько лѣтъ, если только съ нею обращаться осторожно. Употребляются иногда вмѣсто желѣзныхъ цинкоплавильныхъ ваннъ кирпичныя пламенные печи, съ

подомъ, задѣланнымъ въ видѣ корыта и одѣтымъ огнеупорною глиною.

Ц. мелкихъ желѣзныхъ издѣлій разнообразной формы (напр. крючьевъ, цѣпей, гвоздей, колецъ, кронштейновъ и т. п.) производится, въ общихъ чертахъ, подобно вышеописанному, съ отступленіями, вызываемыми лишь особенностями размѣровъ и внѣшнихъ очертаній этихъ издѣлій. Предназначенныя къ оцинковкѣ издѣлія кладутся прежде всего въ чанъ съ растворомъ сѣрной или соляной кислоты, затѣмъ омываются водою и просушиваются. Послѣ этого они складываются по нѣскольку въ проволочную сѣтку и погружаются сначала въ растворъ хлористаго цинка и нашатыря, а затѣмъ въ расплавленный цинкъ. Сѣтка при этомъ встряхивается, чтобы дать возможность цинку проникнуть во всѣ извилины предметовъ, а также на всѣ тѣ мѣста, въ которыхъ къ нимъ прикасалась сѣтка. Погруженіе длится 2—3 мин., послѣ чего предметы вынимаются и закладываются на подъ небольшой пламенной печи, осыпаются угольнымъ порошкомъ и нагрѣваются до краснаго каленія. Подъ дѣйствіемъ жара, избытокъ цинка, не вошедшій въ сплавъ съ желѣзомъ, расплавляется и стекаетъ на пониженную часть печного пода, откуда онъ потомъ собирается. Предметы выгребаются кочережкой на возвышенную часть пода и переворачиваются, пока цинковая оболочка ихъ совершенно не закрѣпнетъ. Тогда они вынимаются изъ печи и обтираются щетками, съ цѣлю удалить приставшій къ ихъ поверхности угольный порошокъ. Для получения болѣе прочной оцинковки, желѣзные предметы, тщательно протравленные, прежде нежели будутъ подвергнуты оцинковкѣ, омѣдняются, для чего погружаются въ растворъ изъ 1 части мѣднаго купороса на 10 ч. воды, оставляются въ немъ нѣсколько секундъ, затѣмъ ополаскиваются водою и погружаются въ расплавленный цинкъ. При Ц. желѣзныхъ листовъ толщина цинковой оболочки составляетъ отъ 0,006 до 0,043 мм., что соответствуетъ вѣсу цинка на каждомъ квадратномъ метрѣ оцинкованной поверхности отъ 45 до 300 граммъ.

Послѣ листового желѣза, наичаще подвергается Ц. желѣзная проволока, огромныя количества которой предназначаются для телеграфныхъ и телефонныхъ проводовъ и проч. Веденіе этой операціи можетъ быть выгодно лишь при массовомъ производствѣ, а слѣд., доступно лишь крупнѣйшимъ проволочнымъ заводамъ, на которыхъ работа эта и выполняется съ недостижимымъ для мелкихъ предприятий совершенствомъ. Сушность проволочко-цинковальнаго процесса та же, что и при Ц. желѣзныхъ листовъ, и заключается въ томъ, что проволока, вытравленная въ кислотномъ растворѣ и получившая чистую металлическую поверхность, погружается въ ванну съ расплавленнымъ цинкомъ. Полученіе оболочки, прочно держащейся и позволяющей гнуть проволоку безъ риска облупить цинкъ, достигается лишь путемъ долгаго опыта и значительныхъ издержекъ. Многія фирмы, вложивъ въ это дѣло значительныя капиталы, вынуж-

дены были, въ концѣ концовъ, отказаться отъ него за невозможностью конкурировать съ издѣліями уже установившихся производствъ. Въ сущности все сводится къ тщательной предварительной очисткѣ проволоки, поддержанію надлежащей темпер. цинковой ванны и соответствующей скорости движенія по ней проволоки. Слишкомъ горячій цинкъ образуетъ на проволоку красивую, блестящую, но очень непрочную (хрупкую) оболочку. Слишкомъ холодный, густой цинкъ даетъ оболочку толстую, а потому также непрочную. Тотъ же результатъ получается, если проволока остается въ цинковой ваннѣ слишкомъ долго, хотя бы цинкъ, самъ по себѣ, былъ и достаточно жидокъ. При надлежаще соразмѣренныхъ скорости протягиванія проволоки черезъ цинковую ванну и температурѣ—цинкъ отлагается на проволоку тонкою оболочкою, которая держится весьма прочно. При сгибаніи проволоки оболочка эта, хотя и даетъ трещины, но не соскакиваетъ съ желѣза. Внѣшній видъ такой тонкой цинковой оболочки, правда, значительно уступаетъ толстой оболочкѣ. Для лучшей очистки проволоки, передъ погруженіемъ ея въ цинковую ванну, ее травятъ нерѣдко не въ холодномъ, а въ сильно (до краснаго каленія) нагрѣтомъ состояніи. Дознано, что при этомъ уничтоженіе ржавчины на поверхности проволоки происходитъ болѣе совершенно и безъ молекулярныхъ измѣненій, вызываемыхъ въ металлѣ холодною протравою. Само собою разумѣется, что прокаливаніе проволоки передъ ея протравкою не должно служить, само по себѣ, источникомъ образованія окалины, а потому нагрѣваютъ проволоку не на голомъ огнѣ, а въ особыхъ трубкахъ изъ шамотной массы (или желѣзныхъ, обмазанныхъ глиною), которыя омываются пламенемъ лишь снаружи и доводятся до краснаго каленія. Каждая проволочная нить пропускается черезъ свою особую трубку. Раскаленная проволока протаскивается затѣмъ черезъ ванну съ слабымъ растворомъ соляной кислоты. Пудлинговое желѣзо требуетъ болѣе крѣпкаго раствора, нежели литое. Въ большинствѣ заведеній предпочитается, однако же, холодная протрава проволоки и лишь пропускаютъ протравленную уже проволоку надъ открытымъ пламенемъ съ цѣлю ея просушки. Чтобы воспрепятствовать проволоку уносить на себѣ слишкомъ толстый слой цинка, пропускаютъ ее при выходѣ изъ цинковой ванны черезъ слой грубозернистаго песка, который и стираетъ съ проволоки избытокъ цинка. Протягиваніе проволоки черезъ рядъ послѣдовательныхъ аппаратовъ производится равномерно и автоматически, для чего проволочная нить, свиваемая съ упруго вращающейся катушки, навивается на барабанъ, приводимый въ равномерно вращательное движеніе отъ механическаго привода. Общая схема расположенія всѣхъ частей одного изъ лучшихъ проволочко-цинковальныхъ приборовъ представлена на прилагаемомъ рисункѣ. Бунты проволоки, которую предстоитъ оцинковать, надѣваются на катушки *aa*, насаженные на вертикальныя оси. Прволочная нить направляется съ ка-

тушки на направляющій валикъ *c*, а съ него идетъ въ травильную ванну *b*, при чемъ огибаеть съ нижней стороны два погруженные въ эту ванну направляющіе валика *dd*, поднимается кверху, огибаеть (сверху) направляющій валикъ *c*, а съ него переходитъ на направляющій валикъ *e*, проходя попутно надъ пламенемъ для высушиванія. Очищенная и просушенная проволока направляется затѣмъ въ ванну съ расплавленнымъ цинкомъ *f*, куда погружается особыми вилками. По выходѣ изъ этой ванны, проволочная нить огибаеть еще два направляющихъ валика и затѣмъ наматывается на свой особый барабанъ. Рядъ такихъ барабановъ, насаженныхъ попарно на горизонтальныя оси, видѣнь на лѣвой сторонѣ рисунка. На каждой оси, кромѣ двухъ барабановъ, заклинено еще винтовое

одинаковыми съ размѣрами цинковой ванны. Цинковая ванна склепана изъ толстыхъ желѣзныхъ листовъ (стѣнки въ 22 мм., а дно въ 25 мм. толщиною). Размѣры ея (при расчетѣ на пропускъ 12 проволокъ одновременно) 90×200 см., при глубинѣ въ 45 см. Опорою ваннѣ служатъ стѣнки изъ огнеупорнаго кирпича, возведенныя на поду печи и образующія одинъ продольный и нѣсколько поперечныхъ каналовъ. Кирпичными же стѣнками (выложенными изнутри огнеупорнымъ кирпичемъ) ванна окружена и съ боковъ, при чемъ между ея стѣнками и кирпичными стѣнами оставленъ зазоръ въ 128 мм., заполняемый коксомъ. Сожиганіемъ этого кокса развивается жаръ, передающійся боковымъ стѣнкамъ ванны, а черезъ нихъ цинку. Дно ванны не подогревается. Для регулированія горѣнія



Схема расположенія цинковальнаго устройства.

колесо. Всѣ эти винтовые колеса приводятся въ вращеніе безконечными винтами, насаженными на общій валъ, движимый отъ привода. Вращеніе этихъ барабановъ и вызываетъ протаскиваніе проволочныхъ нитей черезъ всѣ перечисленныя выше части цинковальнаго прибора. Описываемый аппаратъ требуетъ для его помѣщенія площади въ 25 м. въ длину, при 3 м. въ ширину (не считая необходимыхъ по обѣ стороны проходовъ). Зато проволока идетъ въ немъ постоянно въ одномъ и томъ же направленіи, не испытывая вредныхъ перегибовъ. Травильныя ванны устраиваются изъ песчанниковыхъ плитъ, связанныхъ въ стыкахъ асфальтомъ, или же изъ цементной массы въ видѣ монолитнаго ящика. Въ видахъ экономіи устраиваются и деревянныя ванны изъ толстыхъ, плотно прифугованныхъ одна къ другой клепокъ. Внутри стѣнки такой деревянной ванны одѣваются свинцовыми листами, а чтобы предохранить и эти послѣдніе отъ разѣданія кислотою, въ свинцовый ящикъ вставляется второй деревянный ящикъ, уже изъ тонкихъ досокъ, который отъ времени до времени и смѣняется. Для удержанія пропускаемыхъ проволочныхъ нитей въ растворѣ въ ванну вставляются два направляющихъ валика. Валики эти отформованы изъ цементной массы и насажены наглухо на желѣзныя оси, могущія вращаться на ихъ цапфахъ. Если проволока вводится въ кислотный растворъ въ раскаленномъ состояніи, то, отдавая свой жаръ кислотному раствору, она привела бы его въ нежелательное кипѣніе. Поэтому, въ такихъ случаяхъ употребляются травильныя ванны съ двойнымъ дномъ и стѣнками, между которыми циркулируетъ холодная вода. Подобное устройство можно сообщить лишь свинцовымъ ваннамъ. Надъ кислотною ванною устраивается обыкновенно шатеръ съ вытяжною трубою, служащей для удаленія отдѣляющихся вредныхъ паровъ. Размѣры травильной ванны дѣлаются обыкновенно

кокса, въ кирпичныхъ стѣнахъ, окружающихъ ванну устроены люки, закрываемые кирпичами. Открывая эти люки, можно усилить горѣніе въ прилегающихъ мѣстахъ коксового слоя, а прикрывая ихъ—ослабить. Наблюденіе за состояніемъ расплавленной массы цинка показываетъ, въ какихъ мѣстахъ требуется поднять или ослабить жаръ. Черезъ эти же люки производится очистка коксовыхъ камеръ и удаленіе изъ нихъ изгари. Въ части печи, обращенной къ травильной ваннѣ, устроена топка съ рѣшеткою, на которой также сожигается коксъ. Жаромъ, имъ развиваемымъ, просушиваются проволочныя нити передъ поступленіемъ ихъ въ цинковую ванну. На стѣнкахъ печи укрѣплены двѣ пары подшипниковъ для направляющихъ валиковъ и пара стоекъ, между которыми укрѣпляются вилки, направляющія проволоки въ цинковой ваннѣ. Вилки подвѣшены къ двумъ перекладинамъ, укрѣпленнымъ на стойкахъ, и снабжены дырами, дозволяющими переставлять вилки глубже, коль скоро уровень расплавленнаго цинка въ ваннѣ понизится. Приѣмные барабаны заклинены попарно на осяхъ; на тѣхъ же осяхъ въ серединѣ насажено по винтовому колесу, получающему вращательное движеніе отъ продольнаго вала. Надъ каждымъ барабаномъ помѣщенъ направляющій роликъ, обезпечивающій правильную намотку проволоки. Вместимость описываемой ванны 600 пд. расплавленнаго цинка. Ц. ведется непрерывно—днемъ и ночью, въ будни и праздники, т. е. однажды расплавленный цинкъ уже не допускается до охлажденія и отвердѣнія. Оцинковка увеличиваетъ всѣ проволоки на 4,5 до 10,5%, смотря по толщинѣ ея. Полежавъ на воздухѣ, оцинкованная проволока постепенно утрачиваетъ красивый бѣлый цвѣтъ и приобретаетъ синевато-сѣрый оттѣнокъ. На оцинковку каждыхъ 1000 кгр. проволоки закладывается въ ванну, среднимъ числомъ, 110 кгр. цинка, изъ коихъ, хотя и остается

неизрасходованнымъ до 40 кгр., но уже въ видѣ перегорѣлаго цинка, негоднаго на дальнѣйшее Ц. (хотя и могущаго быть употребленнымъ въ литойныхъ). Кромѣ того, на то же количество проволоки расходуется 27 кгр. соляной кислоты, 4 кгр. нашатыря и 4 кгр. кокса. Желѣзная цинковальная ванна служить не болѣе года. Было сказано, что для очищенія выходящей изъ ванны проволоки отъ избытка цинка употребляется песокъ, сквозь который заставляютъ проходить проволочныя нити. На расплавленную поверхность цинка насыпается слой древесно-угольнаго порошка, а поверхъ его — слой песку. Для той же цѣли (очистки избытка цинка) примѣняются желѣзные скребки, или же кожаныя подушки, между которыми пропускаются оцинкованныя и еще горячія проволочныя нити. вмѣстѣ съ цинкомъ, проволока оставляетъ въ этихъ приспособленіяхъ и различныя приставшія къ ней на пути нечистоты. При вступленіи въ цинковый растворъ, проволока проходитъ черезъ слой нашатыря, насыпанный на поверхность расплавленнаго цинка. Опытомъ установлены слѣдующія приблизительныя наивыгоднѣйшія скорости протягиванія: для телеграфной проволоки—отъ 15 до 40 мм., для проволоки № 20—отъ 30 до 70 мм. и для проволоки № 10 и тоньше—отъ 100 до 140 мм. въ секунду (нумера проволоки подразумѣваются по международно-метрической проволочной мѣркѣ).

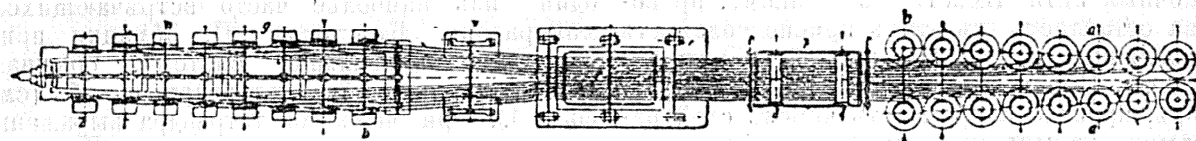
Кромѣ описаннаго, чисто механическаго способа Ц., примѣняется также Ц. съ помощью гальваническаго тока. Въ отличіе отъ предыдущаго «горячаго» способа Ц., послѣдній способъ носить названіе «холоднаго». При современныхъ средствахъ электротехники Ц. электро-химическимъ способомъ не представляетъ никакихъ затрудненій. Къ сожалѣнію, цинковая оболочка, осажденная этимъ способомъ на желѣзной поверхности, очень неустойчива къ окисляющему дѣйствию воздуха и влаги и быстро превращается въ цинковую окись, такъ что главная цѣль процесса остается невыполненною или выполненною лишь весьма несовершенно. Для Ц. холоднымъ способомъ можно употребить растворъ изъ 2 ч. цинковаго купороса на 10 ч. воды, подкисленный слегка сѣрною кислотою. Но при этомъ требуется наличность весьма интенсивнаго электрическаго тока. Процессъ значительно облегчается, если вмѣсто указаннаго выше раствора примѣнить щелочной растворъ цинка. Для этого растворяютъ цинковый купоросъ въ водѣ и прибавляютъ къ нему ѣдкаго щелока въ такомъ количествѣ, чтобы образовавшійся вначалѣ осадокъ гидрата цинковой окиси снова совершенно растворился. Въ растворъ этотъ погружаютъ большія пластины цинка и соединяютъ ихъ съ мѣднымъ полюсомъ гальванической батареи, цинкуемый же желѣзный предметъ соединяютъ съ ея цинковымъ полюсомъ. При этомъ на желѣзной поверхности отлагается равномерный слой цинка, чрезвычайно красиваго оттѣнка, но, какъ уже замѣчено было выше, весьма непрочный. Чтобы предохранить его, въ свою очередь, отъ окисленія, нерѣдко покрываютъ

оцинкованное такимъ способомъ издѣліе слоемъ прозрачнаго лака. Въ виду изложеннаго электро-химическаго способъ Ц. не можетъ быть примененъ во всѣхъ тѣхъ случаяхъ, когда оцинкованному издѣлію предстоитъ находиться долгое время на воздухѣ или въ водѣ. Къ нему съ успѣхомъ прибѣгаютъ, однако же, въ тѣхъ случаяхъ, когда оцинкованныя издѣлія предназначаются для комнатнаго употребленія, при чемъ Ц. замѣняетъ въ этихъ случаяхъ дорогое луженіе. Такимъ способомъ цинкуются, наприм., тонкіе желѣзные листы, идущіе на выдѣлку въ которой домашней утвари, дѣтскихъ игрушекъ и т. п., которые и замѣняютъ бѣлую жечь. В. С. Кнаббе. А.

Цинковая желть—см. Желт. краски.

Цинковая зелень—см. Зелен. краски.

Цинковая обманка (сфалеритъ)—одинъ изъ наиболѣе часто встрѣчающихся минераловъ. Кристаллы Ц. обманки принадлежатъ правильной системѣ, обычная комбинація ихъ—два тетраэдра и кубъ (см. фиг. 1), при чемъ оба тетраэдра выражены совершенно различно: грани одного изъ нихъ гладки и блестящи, грани другого матовы (σ'). Грани куба (α) обыкновенно покрыты штрихами. Чрезвычайно часто наблюдаются двойники, у которыхъ плоскостью сростанія является грань тетраэдра, двойниковой же плоскостью плоскость (211). Видъ двойниковъ—фиг. 2. Ц. обманка встрѣчается какъ въ отдѣльныхъ прекрасно образованныхъ кристаллахъ, такъ и сплошными массами, въ видѣ зернистыхъ, иногда съ кривоскорлуповатымъ сложеніемъ, агрегатовъ (такъ назыв. скорлуповатая Ц. обманка). Кристаллы обладаютъ въ высшей степени совершенной спайностью по плоскости ромбическаго додекаэдра. Минералъ очень хрупкій. Твердость 3,5—4. Удѣльный вѣсъ 3,9—4,2. Окраска

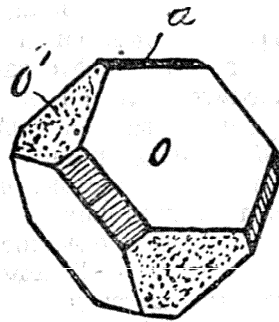

Фиг. 1.

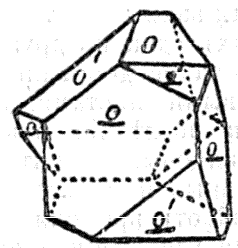

Фиг. 2.

Ц. обманки бываетъ весьма различна. Иногда это совершенно прозрачныя свѣтложелтые кристаллы, въ большинствѣ же случаевъ кристаллы мало прозрачны и окрашены въ желтый, красный, зеленый, а чаще всего бурый, желто-бурый или черный цвѣтъ. Рѣже всего водяно-прозрачны или бѣлаго цвѣта. Блескъ алмазный или жирный. Кристаллы обладаютъ ясно выраженнымъ полярнымъ пирозлектричествомъ, при чемъ полярность въ направленіи тригональной оси тетраэдра. Химически— ZnS (67% цинка и 33% сѣры), но бурья и черныя разновидности содержатъ всегда большее или меньшее количество желѣза (никогда до 20%), а также часто примѣси

кадмія, марганца и др. Передъ паяльной трубкой сильно растрескивается, но измѣняется мало и плавится только въ тонкихъ пластинкахъ. На углѣ, въ окислительномъ пламени, при сильномъ накаливаніи даетъ бѣлый налетъ окиси цинка. Въ крѣпкой азотной кислотѣ растворяется; выдѣляя сѣру, а въ соляной выдѣляя сѣроводородъ. Встрѣчается Ц. обманка по большей части въ жильныхъ рудныхъ мѣсторожденіяхъ, особенно часто какъ спутникъ свинцоваго блеска, нерѣдко и съ мѣднымъ колчеданомъ. Въ кристаллическихъ сланцахъ богатыя залежи Ц. обманки въ Швеціи. Нерѣдки и мѣстороженія его въ известнякахъ и доломитахъ, въ пустотахъ и трещинахъ ихъ, особенно часто съ галмеемъ, бурымъ желѣзнякомъ и свинцовымъ блескомъ. Часто образуетъ параллельные срѣзки съ свинцовымъ блескомъ, блеклой рудой, мѣднымъ колчеданомъ. Разрушаясь, переходитъ въ цинковый купоросъ; въ присутствіи углекислыхъ соединеній переходитъ въ галмей. Псевдоморфозы по свинцовому блеску, флюориту, блеклой рудѣ, автомолету, кальциту. Не смотря на то, что Ц. обманка минераль очень распространенный, долгое время не считали его полезнымъ минераломъ, и только въ XIX-мъ столѣтіи научились добывать изъ него цинкъ. Наибольше извѣстныя мѣстороженія Ц. обманки: многія копи Гарца, Саксоніи (Freiberg), Богеміи (Пршибрамъ, Schlaggenwald), Венгріи (Карникъ—прекрасные свѣтлые зеленовато-желтые кристаллы, Schemnitz), Каринтіи, Швейцаріи (Binnenthal), Англіи (Корнуэльсъ, Кумберландъ), Швеціи (Ammesberg). Въ Россіи много цинковой обманки на Кавказѣ (Садонскій рудникъ), въ нѣкоторыхъ рудникахъ Алтая, въ Финляндіи (Питкарайдѣ). Особенно подробныя изслѣдованія Ц. обманки см. Sadebeck, «Zeitschrift d. Deutsch. Geolog. Gesellschaft», 1869—1878).

В. В.

Цинковая пыль — получается при конденсаціи паровъ цинка (см.) и представляетъ смѣсь мелко раздробленнаго цинка съ его окисью; кромѣ того, въ составъ ея входятъ въ небольшихъ количествахъ Pb, Cd, As, Sb, S, уголь и пр. Собственно Zn она содержитъ 30—80%. Ц. пыль употребляется для окрашиванія желѣзныхъ издѣлій (цинкграф), для реакцій возстановленія, отнятія галоидовъ и различныхъ органическихъ синтезовъ.

Цинковая руда красная—см. Цинкитъ.

Цинковые цвѣты (гидроцинкитъ), бѣлый или желтоватый, плотный или землистый минераль, часто образующій ноздреватые почковидныя массы, сталактиты. Встрѣчается обыкновенно въ мѣстороженіяхъ галмея. По химическому составу—водный углекислый цинкъ.

Цинковый купоросъ (госларитъ)—минераль ромбической системы; встрѣчается большей частью въ видѣ плотныхъ массъ, имѣетъ почковидный характеръ, или въ видѣ корки. Безцвѣтенъ или сѣровато-бѣлаго цвѣта. Вкусъ вяжущій. По химическому составу—сѣрноокислый цинкъ съ семью частицами воды. По своему происхожденію—минераль вторич-

ный, образуется, обыкновенно, вслѣдствіе окисленія цинковой обманки (см.).

Цинковый купоросъ—см. Цинкъ.

Цинковый шпатель (смитсонитъ)—минераль тригональной системы. Кристаллы рѣдко хорошо образованы, обыкновенно встрѣчается въ почковидныхъ, натечныхъ агрегатахъ, а также и сплошными массами плотнаго сложенія. Твердость 5, удѣльн. вѣсъ 4,1—4,5. Безцвѣтенъ, чаще окрашенъ въ сѣрый, желтый, бурый или зеленоватый цвѣтъ. По химическому составу—углекислый цинкъ $ZnCO_3$ (Zn—64,8%, CO_2 —35,2%), но обыкновенно содержитъ примѣси желѣза (цинково-желѣзный шпатель), а также марганецъ, кальцій, магній, иногда свинецъ, кадмій. Обыкновенно смѣшанъ съ каламиномъ (кремнекислый цинкъ), при чемъ они образуютъ мощныя залежи (иногда обѣ руды называютъ галмеемъ, см. VII, 949) и служатъ лучшей цинковой рудой. У насъ въ Россіи богатыя залежи въ Олькушскомъ уѣздѣ Кѣлецкой губерніи и въ Петроковской губ.; кромѣ того встрѣчается въ Нерчинскомъ округѣ и на Алтаѣ.

Цинковыя бѣла—см. Краски минеральныя.

Цинкография — способъ полученія на цинкѣ всякаго рода изображеній для печатанія съ нихъ оттисковъ, вмѣсто того, чтобы пользоваться для этой цѣли литографированіемъ, гравированіемъ на мѣди и стали и ксилографіею. Первые опыты вытравленія исполненныхъ перомъ и карандашныхъ рисунковъ на цинкѣ замѣны камня были сдѣланы въ 1804 г. въ Магдебургѣ Г.-В. Эбергардомъ, назвавшимъ свое изобрѣтеніе хемиграфіею. Послѣ того Ц. совершенствовалась медленно до 1850 г., въ которомъ Жилло впервые достигъ удачныхъ результатовъ въ своихъ стараніяхъ изготовлять цинковыя клише съ рельефными изображеніями, удобныя для печатанія на обыкновенномъ типографскомъ станкѣ (паниконография или жиллотажъ). Однако, широкое распространеніе такихъ клише долго задерживалось тѣмъ, что по способу Жилло исполнять непосредственно на цинкѣ или переводить на него съ бумаги можно было только рисунки, исполненные въ контурахъ и штрихахъ, безъ сплошной затушевки тѣней и полутоновъ. Этотъ недостатокъ не былъ вначалѣ устраненъ и по изобрѣтеніи фотоцинкографіи, т. е. фотографированія рисунка на приготовленной надлежащимъ образомъ цинковой пластинкѣ и затѣмъ вытравкою полученнаго снимка. Но послѣ усовершенствованій, внесенныхъ въ технику фотоцинкографіи Буллокомъ, Суаномъ, Айвсомъ и другими (каковы зерненіе, употребленіе сѣтки и др.), это искусство стало находить себѣ все болѣе обширное примѣненіе въ книгопечатаніи, такъ что въ настоящее время, благодаря дешевизнѣ своихъ клише, оно грозитъ совершенно вытѣснить изъ иллюстрированныхъ, даже роскошныхъ художественныхъ изданій болѣе дорогія гравюры на деревѣ. Подр. см. Фотохимическіе способы печатанія (XXXVI, 435 и сл.). См.: Эбергардъ, «Ueber Zinkographie» (Нюрнбергъ, 1831); Боке, «Die Zinkographie in

der Buchdruckerkunst» (Лпц., 1885); Крюгеръ, «Die Zinkogravüre» (В., 1892) и Гусникъ, «Die Zinkätzung» (В., 1896).

Цинкшпинель—см. Шпинель.

Цинкъ (фр., англ. Zinc, нѣм. Zink; хим. знакъ Zn, ат. вѣсъ 65,4).— Хотя сплавы Ц. (напр., съ мѣдью—латунь, см.) извѣстны были человечеству съ глубокой древности, но получение самого Ц. въ отдѣльности относится къ сравнительно недавнему времени—XV или XVI в.; можетъ быть, онъ и былъ извѣстенъ древнимъ египтянамъ, но свѣдѣнія о немъ въ послѣдствіи утратились. Существуютъ указанія, что Ц. получалъ въ XV в. Василій Валентинъ (Basilius Valentinus), который далъ названіе «Zinken» остаткамъ своихъ ретортъ. Парацельсъ въ XVI в. впервые описалъ Ц. и отнесъ его къ группѣ полуметалловъ; при этомъ названіе Zinken, какъ самъ Парацельсъ, такъ и его преемники относятъ не къ металлу Ц., а къ цинковымъ рудамъ; Лемери еще смѣшивалъ Ц. съ висмутомъ. Благодаря работамъ Глаубера, Гомберга, Кункеля и Сталля было установлено, что латунь есть сплавъ мѣди съ Ц., однако, до конца XVIII в. Ц. относился къ полуметалламъ, и еще Венцель въ 1773 г. предполагалъ, что въ составъ Ц. входитъ фосфоръ. Ц. изрѣдка встрѣчается въ природѣ въ самородномъ состояніи; обыкновенно онъ находится въ видѣ смѣси угле- и кремнецинковой солей (галмей) и въ соединеніи съ сѣрой—цинковая обманка (см.); иногда онъ попадаетъ въ видѣ окиси или сѣрнокислаго Ц. вмѣстѣ съ окисями или сѣрнокислыми солями другихъ металловъ, напр., желѣза, алюминія, кадмія и др. По Локьеру, Ц. находится на солнцѣ; нѣкоторыя растенія содержатъ Ц. и встрѣчаются главнымъ образомъ на почвѣ, содержащей Ц. Залежи цинковыхъ рудъ въ Россіи извѣстны въ Польшѣ, въ Донецкомъ краѣ и на Кавказѣ. Въ Германіи онъ встрѣчается главнымъ образомъ въ Силезіи; залежи цинковыхъ рудъ находятся также въ Бельгіи, въ Сѣв.-Амер. Соед. Штатахъ, въ Англии, во Франціи и пр.

Физическія свойства. Ц. представляетъ металлъ синевато-бѣлаго цвѣта; въ чистомъ видѣ кристаллизуется въ формахъ гексагональной системы; при содержаніи же примѣсей—въ правильной системѣ, такъ что нѣкоторые считаютъ его диморфнымъ. Уд. в. Ц. мѣняется въ зависимости отъ условій обработки, медленнаго или быстраго охлажденія при отливкѣ, вальцовки, прессованія и пр. По Кальбауму, уд. в. $d_{4}^{20} = 6,9225$ для Ц. не прессованнаго и 7,1272—для прессованнаго. Ц. тверже олова, однако, настолько мягокъ, что засоряетъ напильокъ. При обыкн. темп. Ц. (въ особенности продажный) довольно хрупокъ и ломокъ, такъ что его нельзя тянуть и вальцовать; при нагреваніи же до 100—150° вязкость и тягучесть его сильно возрастаютъ, и изъ него можно тянуть проволоку и выкатывать листы. Полученные продукты сохраняютъ свою вязкость и при обыкн. темп. При дальнѣйшемъ нагреваніи хрупкость Ц. вновь возрастаетъ и при 200° его можно толочь въ порошокъ. Крѣпость литого Ц. не болѣе 2 кгр. на 1 кв. мм.,

прокатаннаго же—17—19 кгр. Подобная разница въ вязкости и крѣпости находится въ связи съ микроструктурой Ц. Коэффициентъ линейнаго расширенія Ц. значительно больше, чѣмъ для другихъ употребительныхъ металловъ, при чемъ онъ различенъ для образцовъ Ц. различной обработки. Для кованнаго металла онъ равенъ 0,00002193 (между 0° и 100°); цинковый пруть, отлитый горизонтально, расширяется меньше, чѣмъ отлитый вертикально. Коэфф. объемн. расширенія равенъ 0,000089. Темп. плавл. Ц. около 418°; скрытая теплота плавл. 2813 cal. Темп. кип. около 920°; въ пустотѣ онъ замѣтно улетучивается гораздо раньше и въ такихъ условіяхъ можетъ быть очищенъ перегонкой отъ другихъ металловъ. Теплоемкость Ц. при 0—20°, по Реньо, $= 0,0956$. Электропроводность, по Беккерелю, при 12—13° = 24,114. (Ag=100). Ц. очень діамантитенъ и принадлежитъ къ наиболѣе электроположительнымъ металламъ. Спектръ Ц. даетъ полосы въ оранжевой, желтой, зеленой и голубой части солнечнаго спектра.

Химическія свойства. Въ сухомъ воздухѣ Ц. не измѣняется; во влажномъ же онъ быстро покрывается прочной бѣлой пленкой водной окиси и углекислаго Ц., которая затѣмъ уже предохраняетъ металлъ отъ дальнѣйшаго измѣненія. Ц. въ кускѣ очень медленно разлагаетъ воду; если же взять цинковую пыль, то разложеніе идетъ быстрѣе. Прибавка ничтожныхъ количествъ щелочей или кислотъ значительно ускоряетъ реакцію разложенія. При накаливаніи Ц. легко разлагаетъ воду. При накаливаніи на воздухѣ Ц. загорается и горитъ съ ослѣпительнымъ блескомъ. Кислоты сѣрная, соляная, азотная, уксусная и др. растворяютъ Ц. Много опытовъ было сдѣлано относительно растворенія Ц. въ сѣрной и соляной кисл., что вызвано было отчасти примѣненіемъ Ц. для приготовленія гальваническихъ элементовъ. Химически чистый Ц. на холоду (по Кальверту и Джонсону) почти не измѣняется въ крѣпкой сѣрной кисл.; при употребленіи разбавленной кислоты скорость растворенія Ц. съ разбавленіемъ измѣняется такъ: въ продолженіе 2 час. изъ 2 гр. Ц. въ кислотѣ $H^2SO^4 \cdot 2H^2O$ растворилось 0,002 гр., а въ кислотѣ $H^2SO^4 \cdot 7H^2O$ —0,035 гр.; при этомъ съ крѣпкой кислотой образуется главнымъ образомъ сѣроводородъ. При нагреваніи взаимодействие усиливается; однако, скорость реакціи остается все-таки незначительной. При соприкосновеніи Ц. съ другими металлами, напр. платиной, золотомъ, мѣдью и пр., скорость реакціи его съ сѣрной кислотой увеличивается во много разъ, что сопровождается, какъ извѣстно, развитіемъ электрическаго тока. Продажный Ц., въ особенности въ видѣ порошка, растворяется въ сѣрной кислотѣ различной концентраціи очень легко; при этомъ съ разбавленной кислотой получается главнымъ образомъ водородъ, а съ крѣпкой—къ водороду присоединяется въ большомъ количествѣ сѣрнистый газъ и сѣроводородъ. При увеличеніи давленія реакція сильно затрудняется. Отсутствіе взаимодействия между химически чистымъ Ц. и сѣрной кислотой объясняется образованіемъ на по-

верхности металла тонкого слоя водорода, который препятствует соприкосновению кислоты с металлом. По опытам Везена, растворение Ц. серной кислотой в пустоте идет скорее. Продажный Ц. содержит различные примеси, которые образуют с Ц. замкнутые гальванические пары. Продажный амальгамированный Ц. относится к серной кислоте подобно химически чистому Ц. Действие соляной кисл. на Ц., в общем, сходно с действием серной кисл. Азотная кислота растворяет Ц., при чем образуются различные продукты восстановления до аммиака включительно. Щелочи KNO , NaHO растворяют Ц. с выделением водорода. Многие из солей в водном растворе тоже способны растворять Ц., чему в некоторых случаях способствует присутствие кислорода воздуха. Из многих солей при этом вытесняются металлы. В периодической системе элементов Менделѣева Ц. помещается во II группу между магнием и кадмием и по своим физическим и химическим свойствам является промежуточным между ними.

Состав соединений Ц. выражается общей формулой ZnX^2 , где X—одноатомный элемент или одновалентная группа. Ц. соединяется с кислородом, галогенами, серой и дает многочисленные сплавы с металлами. С кислородом Ц. дает только окис состава ZnO . Она образуется при горении Ц. на воздухе, при обжигании цинковой обманки ZnS , при разложении углекислого, азотнокислого Ц. и пр.; полученная в этих условиях ZnO представляет белый аморфный порошок, уд. в. 5,4—5,5. ZnO получается и в кристаллическом виде (в гексагональной системе) с уд. в. до 5,78. Аморфная ZnO при нагревании становится желтой, а при охлаждении принимает прежний цвет; объясняется это образованием частиц ZnO различной степени уплотнения. При образовании частицы ZnO выделяется, по Дитцу, 44258 cal. ZnO почти не растворима в воде (1 ч. в 55400 ч. воды; однако, этот раствор изменяет цвет чувствительной лакмусовой бумаги). Щелочи растворяют ZnO . Она соединяется с оксидами других металлов, напр., с Al^2O^3 , Fe^2O^3 и пр., образуя минералы (ганит, франклинит и проч.); соединяясь с кислотами, ZnO дает разнообразныя цинковыя соли. В технике ZnO имеет большое применение, как белая краска—цинковыя белила. Окиси Ц. отзывает гидрат состава $\text{Zn}(\text{HO})^2$. Он получается при действии щелочей на растворенныя цинковыя соли. $\text{Zn}(\text{HO})^2$ известен как в аморфном, так и в кристаллическом виде. В воде он нерастворим, но растворяется в щелочах. При сильном разбавлении водой вновь выделяется $\text{Zn}(\text{HO})^2$, а при прибавлении спирта гидрат состава $(\text{NaOHZnO})^2 \cdot 7\text{H}^2\text{O}$. При действии перекиси водорода на свежеприготовленный $\text{Zn}(\text{HO})^2$ получается гидрат перекиси Zn, состав которого точно не установлен.

Галогидныя соединения. При кипячении ZnO с фтористоводородной кисл. получают кристаллы состава $\text{ZnF}^2 + 4\text{H}^2\text{O}$, которые, теряя воду, дают фтористый Ц. ZnF^2 , вещество,

мало растворимое в воде и совсем нерастворимое в спирте, дающее двойныя соли с фтористыми металлами, напр. $\text{ZnF}^2 \cdot 2\text{KF}$. $\text{ZnF}^2 \cdot \text{NaF}$ и пр. Хлористый Ц. ZnCl^2 , безводный, получается при нагревании Ц. в струе хлора, также — при перегонке смеси сернокислого Ц. с хлористым кальцием или поваренной солью. Растворяя в соляной кисл. Zn, ZnO или углекислый Ц. ZnCO^3 и концентрируя растворы, получают гидраты хлористаго Ц., $\text{ZnCl}^2 + \text{H}^2\text{O}$, $2\text{ZnCl}^2 + 3\text{H}^2\text{O}$, $\text{ZnCl}^2 + 2\text{H}^2\text{O}$, $\text{ZnCl}^2 + 3\text{H}^2\text{O}$ и др. При нагревании их происходит разложение и образуется хлорокись Ц.; при красном калении ZnCl^2 улетучивается, темп. кип. его около 730° . Он очень гигроскопичен и на воздухе расплывается. Растворимость ZnCl^2 в воде очень велика. Нижеслѣдующая таблица показывает уд. в. растворов галогидных соединений Ц.

% содер- жания соли.	Удельный вѣсъ при		
	ZnCl^2 .	ZnBr^2 .	ZnI^2 .
5	1,045	1,045	1,045
10	1,091	1,093	1,091
20	1,186	1,204	1,196
30	1,291	1,330	1,368
40	1,420	1,475	1,420
50	1,566	1,650	1,650
60	1,740	1,875	1,875

По Дитцу, растворимость хлористаго Ц. (разсчитывая по количеству частиц воды, приходящихся на 1 частицу ZnCl^2 для получения насыщеннаго раствора) несколько различна, в зависимости от того, какой берется исходный материал для приготовления растворов, т. е. ZnCl^2 , $\text{ZnCl}^2 + \text{H}^2\text{O}$ и пр.; в зависимости от температуры полученный раствор находится в устойчивом или неустойчивом состоянии. Такія явления наблюдаются и для бромистаго и йодистаго Ц. Спирты тоже в значительном количестве растворяют ZnCl^2 . При концентрации таких растворов получают кристаллы, содержащія спирт. Благодаря большому средству к воде, ZnCl^2 служит для отнятия ея при различных синтезах в органической химии. В технике ZnCl^2 играет большую роль для пропитывания дерева (см.), чтобы предохранить его от гниения, при спаивании металлов и пр. ZnCl^2 способен давать многочисленные соединения с другими частицами. С окисью Ц. ZnCl^2 образует целый ряд так назыв. хлорокисей, напр., $\text{ZnCl}^2 \cdot 3\text{ZnO} + 2\text{H}^2\text{O}$, или $+ 4\text{H}^2\text{O}$, или $+ 5\text{H}^2\text{O}$, затѣм $\text{ZnCl}^2 \cdot 4\text{ZnO} + 11\text{H}^2\text{O}$; $\text{ZnCl}^2 \cdot 5\text{ZnO} + 8\text{H}^2\text{O}$ и пр. Хлорокиси получают при кипячении или размѣшивании раствора хлористаго Ц. с ZnO, при действии на него аммиака, при выпаривании до-суха раствора ZnCl^2 и пр. Однѣ хлорокиси при нагревании теряют часть воды, другія при обработкѣ водой отдають ей часть ZnCl^2 . Все это по большей части вещества аморфныя, нерастворимыя в воде, способныя еще вступать в соединения с другими окислами. Они имеют применение для приготовления замазки, для образования пластической, легко твердѣющей массы, как краска и пр. При растворении ZnCl^2 в крѣп-

комъ амміакѣ, въ зависимости отъ условий опыта (температуры и пр.), получаютъ соединенія $ZnCl^2$ съ 1, 2, 4, 5, 6 частицами NH^3 ; это сопровождается выдѣленіемъ большого количества тепла, именно; по Изамберу, на 1 частицу NH^3 при образованіи $ZnCl^2 \cdot 2NH^3$ выдѣляется 22080 с., $ZnCl^2 \cdot 4NH^3$ — 16990 с., $ZnCl^2 \cdot 6NH^3$ — 14980 cal. Для $ZnCl^2$ извѣстны многочисленныя двойныя соединенія съ NH^4Cl , KCl , $NaCl$, $BaCl^2$, $MgCl^2$ и пр. *Бромистый Ц.* $ZnBr^2$ получается при нагреваніи Ц. въ паряхъ брома, при раствореніи ZnO и Zn въ бромистоводородной кисл., выпариваніи и перегонкѣ, чтобы получить безводную соль. $ZnBr^2$ растворяется въ эфирѣ и спиртѣ и еще болѣе жадно соединяется съ водой, чѣмъ $ZnCl^2$. Извѣстны гидраты съ 1, 2, 3 частицами воды. Уд. в. растворовъ см. выше. $ZnBr^2$ соединяется съ ZnO , образуя *бром-окиси Ц.*, съ амміакомъ, даетъ двойныя соединенія съ бромистыми металлами и вообще по своимъ свойствамъ напоминаетъ $ZnCl^2$; кипитъ между 650 — 699° , по разнымъ даннымъ. *Иодистый Ц.* ZnI^2 въ безводномъ видѣ получается при дѣйствіи іода на Ц.; сходенъ съ $ZnCl^2$ и $ZnBr^2$. Извѣстенъ гидратъ $ZnI^2 + 2H^2O$. Уд. в. растворовъ его см. выше.

Соли кислородныхъ кислотъ. Азотнокислый Ц. $Zn(NO^3)^2$ получается при раствореніи окиси Ц., гидрата или углекислаго Ц. въ азотной кислотѣ (при раствореніи Zn въ HNO^3 образуется много азотистокислаго Ц.), кристаллизуется съ 6 частицами воды, которую теряетъ при высушиваніи надъ сѣрной кисл. или въ струѣ сухого воздуха при нагреваніи. При прокалываніи $Zn(NO^3)^2$ разлагается, выдѣляя элементы азотной кисл.; для $Zn(NO^3)^2$ извѣстенъ рядъ основныхъ и двойныхъ солей. *Сернокислый Ц.* $ZnSO^4$ встрѣчается въ природѣ въ безводномъ состояніи въ видѣ минерала цинкозита; съ водой онъ даетъ гидратъ $ZnSO^4 + 7H^2O$, такъ наз. *цинковый купоросъ*. Послѣдній образуется при окисленіи на воздухѣ цинковыхъ рудъ, содержащихъ сѣру и при обжиганіи цинковой обманки. Въ чистомъ видѣ онъ получается при раствореніи Zn , ZnO , $ZnCO^3$ и др. въ разбавленной сѣрной кисл. въ видѣ большихъ кристалловъ ромбической системы. Уже на воздухѣ соль теряетъ часть воды; выше 100° уходитъ $6H^2O$, а послѣдняя частица удаляется съ большимъ трудомъ. $ZnSO^4$ легко растворяется въ водѣ, именно, 100 частей воды растворяютъ при: 0° —43,02 ч. $ZnSO^4$ ($ZnSO^4 + 7H^2O$ — 115,22); 20° —53,13 (161,49); 40° —63,52 (224,05); 60° —74,20 (313,48); 80° —84,60 (442,62); 100° —95,03 (653,59). Для сѣрнокислаго Ц. извѣстны многочисленные основныя и двойныя соли. *Углекислый Ц.* $ZnCO^3$ встрѣчается въ природѣ въ видѣ минерала, *цинкового шпата*; онъ часто сопровождается основной солью $ZnCO^3 + 2Zn(OH)^2$ —*цинковымъ цѣткомъ*. При осажденіи растворовъ сѣрнокислаго Ц. углекислыми щелочами получаютъ основныя соли различнаго состава, въ зависимости отъ температуры; двууглекислыя соли, напр. $KHCO^3$, на холоду даютъ гидратъ углекислаго цинка $2ZnCO^3 \cdot 3H^2O$. При высушиваніи изъ него можно получить другіе гидраты съ меньшимъ

содержаніемъ воды. Основныя углекислыя соли Ц. растворяются въ водѣ, содерж. углекислоту, амміакъ, углекислый аммоній и даже немного въ водныхъ растворахъ соды; въ техникѣ служатъ для приготовленія бѣлой краски.

Сернистый Ц. ZnS встрѣчается въ природѣ въ видѣ минерала, цинковой обманки (см.). Въ безводномъ состояніи онъ образуется при сдавливаніи смѣси порошка Ц. съ сѣрой, при нагреваніи ZnO въ парахъ сѣры или въ струѣ сѣроводорода. При осажденіи растворовъ цинковыхъ солей сѣроводородомъ въ отсутствіи минеральныхъ кислотъ или сѣрнистымъ аммоніемъ образуется гидратъ сѣрнистаго Ц. съ различнымъ содержаніемъ воды. Сѣрнистый Ц. бѣлое вещество, нерастворимое въ водѣ и уксусной кислотѣ, легко растворимое въ соляной, сѣрной и азотной кисл.; при накалываніи на воздухѣ даетъ ZnO и частью $ZnSO^4$. Существуютъ указанія на существованіе разновидности ZnS , растворимой въ водѣ. При осажденіи растворовъ цинковыхъ солей многосѣрными калиемъ получается ZnS^5 . Съ азотомъ Ц. даетъ прочное соединеніе Zn^3N^2 —*азотистый Ц.* Ц. даетъ цѣлый рядъ углеводородистыхъ соединеній (см.Metalлоорганическія соединенія). Съ другими металлами Ц. даетъ сплавы, о которыхъ см. Латунь, Томпакъ, Нейзильберъ и Сплавы.

Атомный вѣсъ Ц. за послѣдніе 20 лѣтъ опредѣлялся нѣсколько разъ. *Baubigny* нашелъ 65,41, *Marignac*—65,30, *Reynolds* и *Ramsay*—65,67; *Morse*, *Burton*—65,27; *Gladstone*, *Gibbert*—65,44 и, наконецъ, въ послѣднее время (1895 г.) *Richards*, *Rogers*—65,406 ($O = 16$). Способы опредѣленія атомнаго вѣса Ц., по *Ричардсу*, можно раздѣлить на нѣсколько категорій: 1) переводъ взвѣшеннаго количества Ц. въ окись (*Morse*, *Burton*). 2) Опредѣленіе количества водорода, выдѣляемаго Ц. изъ кислотъ, взвѣшиваніемъ или сжиганіемъ (*Reynolds*, *Ramsay*). 3) Превращеніе цинковой соли въ окись Ц. нагреваніемъ (*Baubigny*). 4) Опредѣленіе электрохимическаго эквивалента Ц. (*Gladstone*, *Hibbert*), и 5) анализъ галлоидныхъ соединеній Ц. (*Marignac*, *Richards*, *Rogers*). Изъ всѣхъ этихъ способовъ, по мнѣнію *Ричардса* и *Роджерса*, наибольшаго вниманія заслуживаетъ послѣдній. Именно, чтобы получить ZnO изъ взвѣшеннаго количества металлическаго Ц., наиболѣе простой приемъ состоитъ въ томъ, что растворяютъ Ц. въ азотной кисл. (какъ это и дѣлали *Morse*, *Burton*) и прокалываютъ полученную азотнокислую соль; но въ этихъ условіяхъ, какъ показали *Ричардсъ*, въ ZnO всегда остается нѣкоторое количество окисловъ азота. *Бобины* прокалывали $ZnSO^4$, чтобы перевести ее въ ZnO , но этимъ путемъ не удалось удалить всей сѣрной кисл. Опредѣленіе водорода, выдѣленнаго навѣской металлическаго Ц., представляетъ большія экспериментальныя трудности и даетъ колеблющіеся результаты. Наконецъ, опредѣленіе электрохимическаго эквивалента Ц., произведенное *Гладстономъ* и *Гиббертомъ* такимъ образомъ, что при прохожденіи электрическаго тока въ одномъ сосудѣ растворялся амальгамированный Ц., а въ другомъ осаждалось серебро, основано на законѣ Фа-

радея, который может привести къ неточнымъ выводамъ, благодаря побочно идущимъ реакціямъ. Ричардсъ и Роджерсъ сдѣлали опредѣленіе атомнаго вѣса Ц. такимъ образомъ: они приготовили чистый бромистый Ц., исходя изъ чистой ZnO и въ полученномъ $ZnBr^2$ было опредѣлено содержаніе брома въ видѣ $AgBr$ по способу Стаса; отсюда, зная атомный вѣсъ брома, уже можно вычислить атомный вѣсъ Ц. Для полученія чистой ZnO , Ц. растворяли въ чистой разбавленной сѣрной кислотѣ (при избыткѣ Zn), обрабатывали сѣроводородомъ и превращали послѣдовательно нѣсколько разъ въ углекислый Ц. (употребляя азотную-кисл. для растворенія) сначала осажденіемъ содой, а затѣмъ углеамміачной солью. Углекислый Ц. прокаливался на спиртовой лампѣ для перевода его въ ZnO . Для полученія $ZnBr^2$ растворяли ZnO въ чистой HBr , выпаривали досуха и возгоняли въ струѣ углекислоты или нагревали въ токѣ бромистаго водорода.

Анализъ цинковыхъ соединеній. Качественное опредѣленіе Ц. основывается на полученіи бѣлаго осадка ZnS , растворимаго въ минеральныхъ кислотахъ и нерастворимаго въ уксусной кисл., щелочахъ и сѣрнистомъ аммоніи, и по образованію осадка $Zn(OH)^2$, растворимаго въ $NaHO$ и NH^3 . Количественное опредѣленіе Ц. производится: I) вѣсовымъ способомъ; II) объемнымъ способомъ; III) электролизомъ и IV) методомъ газоваго анализа. I) При вѣсовомъ способѣ Ц. переводится въ ZnO или ZnS и въ такомъ видѣ взвѣшивается. Азотнокислый, уксуснокислый, углекислый, щавелевокислый Ц. прокаливаніемъ переводятся въ ZnO . Изъ другихъ растворимыхъ въ водѣ солей или получаютъ $ZnCO^3$ или щавелевокислый Ц. Въ первомъ случаѣ къ раствору цинковой соли прибавляютъ при кипяченіи въ небольшомъ избыткѣ соды, кипятятъ, даютъ $ZnCO^3$ осѣсть и промываютъ его горячей водой на фильтрѣ. Осажденіе лучше вести въ платиновой чашкѣ; присутствіе амміачныхъ солей вредитъ реакціи (амміакъ удаляютъ кипяченіемъ съ содой). Послѣ высушиванія ZnO тщательно удаляется съ фильтра и прокаливается; фильтръ сжигаютъ отдѣльно, смочивъ его растворомъ азотноамміачной соли. Послѣ прокаливанія ZnO пробуются на содержаніе кремнезема (если осажденіе производилось не въ платиновой посудѣ) и на присутствіе соды. Для выдѣленія Ц. въ видѣ щавелевокислой соли къ концентрированному раствору цинковой соли прибавляютъ раствора средней щавелевокалиевой соли (1 ч. соли, 3 ч. воды), пока образовавшійся осадокъ не растворится, осаждаютъ избыткомъ уксусной кислоты, даютъ стоять 6 ч. при 50° , фильтруютъ, промываютъ смѣсью равныхъ объемовъ воды, спирта и уксусной кислоты, высушиваютъ и прокаливаютъ. Для выдѣленія Ц. въ видѣ ZnS лучше всего поступать такимъ образомъ. Нейтрализуютъ свободную минеральную кислоту амміакомъ, прибавляютъ въ избыткѣ уксуснонатріевой соли, нѣсколько капель уксусной кисл. и пропускаютъ въ нагрѣтый до кипѣнія растворъ сѣроводородъ, пока растворъ не охладится. ZnS промываютъ водой, къ которой прибав-

ляютъ NH^4NO^3 , высушиваютъ, смѣшиваютъ съ сѣрой и прокаливаютъ въ тиглѣ Розе въ струѣ водорода. Иногда ZnO получаютъ кипяченіемъ раствора цинковой соли съ желтою окисью ртути. II) Изъ различныхъ способовъ *объемнаго анализа* наибольшимъ распространеніемъ пользуются способы Шафнера и Галетти. Способъ Шафнера состоитъ въ томъ, что Ц. осаждается титрованнымъ растворомъ сѣрнистаго натрія; индикаторомъ служитъ образование окрашенныхъ сѣрнистыхъ соединеній тяжелыхъ металловъ. Для приготовленія титрованнаго раствора сѣрнистаго натрія растворяютъ въ водѣ кристаллы продажнаго односѣрнистаго натрія Na^2S+9H^2O и опредѣляютъ его титръ по Ц. Для этого растворяютъ въ соляной или сѣрной кисл. 10 гр. чистаго Ц. или 12,46 гр. ZnO , прибавляютъ 5—6 гр. нашатыря и приливаютъ постепенно столько амміака, что получившійся въ первый моментъ осадокъ растворяется; затѣмъ доливаютъ до 1 литра. Взявъ извѣстное количество раствора сѣрнистаго натрія, прибавляютъ изъ бюретки цинковаго раствора, пока индикаторъ не покажетъ исчезновенія сѣрнистой щелочи. Какъ индикаторъ, берется глянцевитая бумага, покрытая слоемъ углекислаго свинца, блестящая серебряная пластинка (здѣсь много вредитъ амміакъ) и др. Сѣрнистый натрій разбавляется водой такъ, чтобы 1 куб. см. его отвѣчалъ 1 куб. см. выше указаннаго цинковаго раствора. При анализѣ цинковыхъ соединеній прибавляютъ къ раствору ихъ амміака, приливаютъ сѣрнистаго натрія въ небольшомъ избыткѣ и обратно титруютъ цинковымъ растворомъ. Результаты зависятъ отъ разбавленія растворовъ, количества амміака и пр. Неудобствомъ этого способа является измѣняемость растворовъ сѣрнистаго натрія при храненіи. Способъ Галетти, разработанный Конинкомъ и Простомъ, основанъ на полученіи желѣзистосинеродистаго Ц. при помощи раствора желѣзистосинеродистаго калия. Индикаторомъ служатъ соли различныхъ металловъ, напр., азотнокислый уранъ, который даетъ съ $K^4Fe(CN)^6$ бурое окрашиваніе. Конинкъ и Простъ показали, что при приливаніи къ цинковой соли раствора желтой соли, образуется двойная соль состава $K^2Zn^3Fe^2(CN)^{12}$, но для полного образованія ея требуется нѣкоторое время, около 15 мин.; избытокъ желтой соли благопріятствуетъ этому. Въ первый моментъ послѣ своего образованія она имѣетъ студенистый видъ и реагируетъ съ азотнокислымъ ураномъ, какъ желтая соль, но скоро уплотняется и перестаетъ дѣйствовать на него. Различныя окисляющія вещества вредятъ реакціи; для удаленія ихъ прибавляется сѣрнисто-кислый натрій. Марганецъ долженъ быть удаленъ предварительно, такъ какъ онъ тоже осаждается желтой солью. Для анализа готовить растворъ хлористаго цинка, растворяя 10 гр. цинка въ небольшомъ количествѣ соляной кислоты, разбавляютъ водой, нейтрализуютъ содой и доливаютъ до 1 литра. Затѣмъ готовятъ растворъ желтой соли 26,99 гр. или ровно 27 гр. на 1 л. По уравненію: $3ZnCl^2 + 2[K^4Fe(CN)^6 + 3H^2O] = K^2Zn^3Fe^2(CN)^{12} +$

+6KCl+6H²O; 1 кб. стм. этого раствора отвѣчаетъ, примѣрно, 0,00625 гр. Ц. При титрованія на каждые 0,005 гр. Ц. берутъ 1 к. с., имѣя такимъ образомъ избытокъ желтой соли. Растворъ азотнокислаго урана готовится 1%-ный; растворъ сѣрнистокислаго натрія Na²SO³+7H²O, дѣлается 10%-ный. Соотношеніе между растворомъ хлористаго Ц. и желтой солью устанавливаютъ такимъ образомъ: Берутъ 20 кб. стм. цинковаго раствора, прибавляютъ 2 капли Na²SO³, 50 кб. стм. раствора нашатыря, 10 кб. стм. соляной кисл. у. в. 1,075 и приливаютъ 40 кб. стм. раствора желтой соли. Смѣшавъ, даютъ стоять 10—15 мин. и титруютъ обратно цинковымъ растворомъ, беря по временамъ каплю жидкости и смѣшивая ее съ каплей урановаго раствора. При анализѣ точно придерживаются условій, при которыхъ установленъ титръ. Растворъ желтой соли хорошо сохраняется въ отсутствіи свѣта. III) *Определение Ц. электролизомъ* производится въ платиновой чашкѣ, предварительно покрытой мѣдью или серебромъ, такъ какъ при удаленіи Ц. послѣ анализа поверхность покрывается налетомъ платиновой черни, который приходится удалять механически. Для электролиза къ крѣпкому раствору цинковой соли (лучше всего въ видѣ ZnCl² или ZnSO⁴) прибавляютъ 4 гр. шавелевокислаго калия или аммонія, нагрѣваютъ, чтобы все растворилось, и разлагаютъ при 50—60° токомъ 0,5—1 Ам. (3,5—4,8 В.). Пропустивъ токъ 5 минутъ, начинаютъ приливать въ чашку (черезъ отверстие въ покрывномъ стеклѣ) изъ бюретки 6%-наго раствора винной кислоты со скоростью 10 капель въ 1 мин. Черезъ 2 часа пробуютъ на полноту осажденія желтой солью. Когда разложеніе кончилось, промываютъ сначала водой, не прерывая тока, затѣмъ спиртомъ, сушатъ и взвѣшиваютъ. IV) Примѣненіе методовъ *газового анализа* для опредѣленія Ц. состоитъ въ томъ, что собираютъ и измѣряютъ водородъ, выдѣлившійся при раствореніи металлическаго Ц. Для этой цѣли могутъ быть примѣнены разнообразныя приборы. Для *отдѣленія Ц.* отъ другихъ металловъ чаще всего пользуются свойствомъ ZnS растворяться въ минеральныхъ кислотахъ. Такъ, напр., поступаютъ при отдѣленіи отъ мѣди или кадмія. Мѣдь отдѣляется также въ видѣ роданистой мѣди. Лучшій способъ отдѣленія мѣди отъ Ц. заключается въ электролизѣ растворовъ въ присутствіи азотной кисл. при напряженіи тока не болѣе 1,4 В. Серебро и ртуть отдѣляются отъ Ц. на основаніи нерастворимости хлористыхъ соединеній (для ртути въ видѣ закиси), свинецъ—въ видѣ сѣрнистой соли, олово—въ видѣ оловянной кислоты и пр. Сѣра открывается въ Ц. при содержаніи 1:10000000 част., а уголь 1:100000. Для удаленія ихъ достаточно расплавить Ц. и профильтровать черезъ азбестовый фильтръ.

С. Вуколовъ. А.

Цинкъ (техн.).—Изъ различныхъ минераловъ, содержащихъ Ц., для техники наиболѣе важными являются галмей ZnCO³, Zn²SiO⁴+H²O и цинковая обманка ZnS, которые образуютъ довольно мощныя залежи въ разныхъ мѣстахъ земного шара. Извлеченіе Ц. изъ этихъ

рудъ ведется, главнымъ образомъ, двумя способами. Наиболѣе распространенный, такъ назыв. сухой способъ состоитъ въ томъ, что подготовленная, соответственнымъ образомъ руда (см. Руды и ихъ обработка) смѣшивается съ углемъ и накаливается безъ доступа воздуха; возстановленный углемъ Ц. обращается въ паръ и ступается въ назначенныхъ для этого приемникахъ. Второй способъ основанъ на разложеніи цинковыхъ солей электрическимъ токомъ.

I. *При полученіи Ц. сухимъ путемъ* одну изъ существеннѣйшихъ операций составляетъ подготовка руды. При употребленіи галмея эта подготовка довольно проста. Отобранная, такъ или иначе обогащенная руда подвергается прокаливанію, при чемъ удаляется углекислота и вода: ZnCO³=ZnO+CO²; дѣлается это по той причинѣ, что цинкъ въ парахъ разлагаетъ углекислоту и воду и переходитъ въ окись: Zn+CO²=ZnO+CO и Zn+H²O:=ZnO+H², и такимъ образомъ выдѣленіе ихъ во время самаго процесса возстановленія будетъ понижать выходъ Ц. Прокаливаніе галмея полезно еще и по той причинѣ, что при этомъ руда, теряя 1/3—1/4 своего вѣса, сильно разрыхляется и дѣлается болѣе удобной для возстановленія. Обжиганіе галмея ведется различно въ зависимости отъ степени измельченія руды. Руда въ крупныхъ кускахъ обжигается въ непрерывно дѣйствующихъ шахтныхъ печахъ, подобныхъ тѣмъ, которыя употребляются для обжига известняковъ, плотныхъ ртутныхъ рудъ и пр. (см. Руды и т. д.). Въ однихъ случаяхъ руда поступаетъ въ печь въ перемежку съ топливомъ, которымъ здѣсь служить тощій каменный уголь и коксовая мелочь, т. е. загружается слой топлива, затѣмъ слой руды и т. д. Недостаткомъ этого способа обжига является то, что руда загрязняется золой отъ топлива и, кромѣ того, есть опасность улетучиванія Ц. вслѣдствіе высокой темп.; въ другихъ случаяхъ топка у печи дѣлается отдѣльно, и только одни топочные газы проходятъ черезъ толщину руды, наполняющей шахту печи. Въ этомъ послѣднемъ случаѣ для топки берется дерево, пламенный уголь и другіе виды топлива, дающіе длинное пламя. Хотя зола не примѣшивается здѣсь къ рудѣ, но зато расходъ топлива больше. Въ Силезіи иногда соединяютъ печи для обжиганія цинковой руды съ печами, гдѣ происходитъ возстановленіе Ц., стараясь воспользоваться ихъ теряющимся жаромъ такимъ образомъ, что топочные газы изъ послѣднихъ идутъ въ первыя и проходятъ тамъ черезъ слой руды. Какъ одинъ, такъ и другія печи дѣлаются невысокими (до 5—6 м.) при діам. шахты до 3 м. въ широкой части; производительность первыхъ печей въ 24 ч. доходитъ до 30 тоннъ при расходѣ топлива въ 3—4% отъ вѣса руды, а вторыхъ—до 14 тоннъ при расходѣ топлива 6—9%. Для обжиганія галмея въ видѣ рудной мелочи служатъ не шахтныя, а пламенные печи съ неподвижнымъ горизонтальнымъ или наклоннымъ подомъ, по которому руда передвигается вручную съ одного конца въ другой. Длина пода дѣлается до 14 м. при ширинѣ не болѣе 2,5 м.;

Ц И П К Ъ.

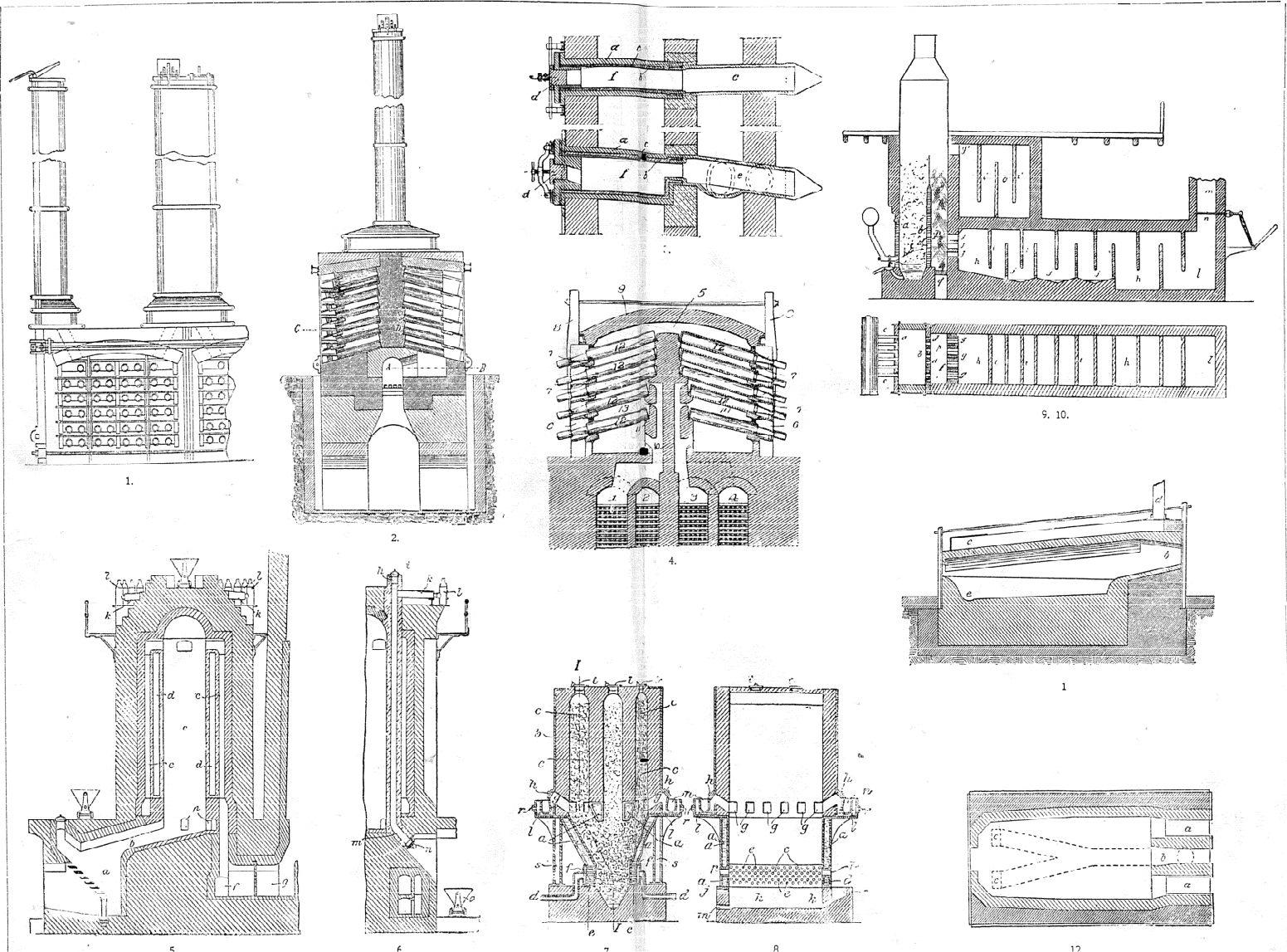

1, 2—Бельгийскія ретортныя печи. 3—Ретортная печь Бабэ и Трикара. 4—Ретортная печь Нейрентера. 5, 6—Муфельная печь Францисци. 7, 8—Шахтная печь Аристронга. 9, 10—Шахтная печь Себилло. 11, 12—Печь для рафинирования Ц. Брокгауз и Ефронъ, „Энцикл. Слов.“.

высота свода 0,4—0,6 м. Смотря по характеру руды, производительность печи въ сутки мѣняется отъ 3 до 10 тоннъ при расходѣ топлива 10—15% по вѣсу руды. Обжиганіе галмея какъ въ шахтныхъ, такъ и въ пламенныхъ печахъ должно вести съ большой осторожностью, не доводя процесса до восстановления руды, такъ какъ тогда образуется нѣкоторое количество Ц., который будетъ обращаться въ паръ и уноситься топочными газами, что ведетъ къ большой потерѣ цинка. Обыкновенно при обжигѣ цинковаго шпата процессъ ведется такъ, что въ сжогенной рудѣ остается до 7—8% углекислоты. Такъ какъ обожженная руда при лежаніи на воздухѣ поглощаетъ углекислоту и воду, то ее стараются, по возможности, скорѣе пустить въ дальнѣйшую переработку. Когда для добыванія Ц. берутъ цинковую обманку, предварительная подготовка руды является гораздо болѣе затруднительной, чѣмъ при употребленіи галмея. Подготовка цинковой обманки, какъ это дѣлается и вообще съ сѣрнистыми рудами (напр. мѣднымъ колчеданомъ и пр.) состоитъ въ превращеніи руды изъ сѣристой въ кислородную, такъ какъ послѣдняя восстанавливается углемъ вообще легче сѣристой. Для этого руду обжигаютъ на воздухѣ, при чемъ сѣра выгораетъ, образуя сѣрнистый газъ, а Ц. даетъ окись Ц. по уравненію: $ZnS + 3O = ZnO + SO_2$. Эта операція представляетъ большія затрудненія, во-первыхъ, потому, что вмѣстѣ съ окисью Ц. образуется нѣкоторое количество сѣрнокислаго Ц., который при восстановленіи углемъ вновь переходитъ въ сѣрнистый Ц., послѣдній въ дальнѣйшемъ остается безъ измѣненія и поступаетъ въ отбросы, такъ что часть Ц. теряется; съ другой стороны, благодаря присутствію другихъ сѣрнистыхъ соединений, напр. свинца, желѣза и пр., руда при обжиганіи спекается, что затрудняетъ доступъ кислорода внутрь ея. По причинѣ этихъ обстоятельствъ, даже при тщательной работѣ въ обожженной рудѣ остается не менѣе 1—2% сѣры. Опыты Проста показываютъ, что не вполне обожженная цинковая обманка, содержащая желѣзо, даетъ большій выходъ Ц., чѣмъ руда съ примѣсью свинцовыхъ соединений, благодаря, вѣроятно, дѣйствію желѣза на сѣрнистый Ц. Обжигъ цинковой обманки производится обыкновенно въ муфельныхъ печахъ различной конструкціи, дающихъ возможность утилизировать выдѣляющійся сѣрнистый газъ (напр., для производства сѣрной кислоты или при полученіи жидкой сѣристой кислоты и пр.); руда предварительно сильно измельчается. Для обжига цинковой обманки иногда примѣняютъ и пламенные печи, выпуская сѣрнистый газъ прямо на воздухъ.

Изъ различныхъ способовъ, примѣняемыхъ для восстановленія подготовленной цинковой руды, наибольшимъ распространеніемъ пользуются такъ наз. бельгійскій и сидезскій способы. Различіе между ними заключается въ устройствѣ какъ печей, такъ и приспособленій для помѣщенія восстановленной руды и для конденсаціи паровъ Ц. Эти различія были вызваны исторически особенностями

въ характерѣ имѣвшагося въ распоряженіи топлива, огнеупорнаго матеріала и богатствомъ руды. По *бельгійскому* способу, нашедшему широкое примѣненіе на заводахъ общ. *Vielle Montagne*, восстановленіе цинковой руды производится въ трубахъ изъ огнеупорной глины, которыя въ большомъ количествѣ располагаются въ печи одна надъ другой. Первоначально печи по своей конструкціи напоминали вертикальныя пламенные печи, для нагрѣванія которыхъ имѣлось подъ рукой мѣстное топливо, горящее длиннымъ пламенемъ; въ печь помѣщалось до 20 трубъ, которыя давали возможность переработать до 500 килогр. руды въ сутки. Съ теченіемъ времени размѣры печей были увеличены соединеніемъ ихъ въ одно цѣлое по нѣсколькимъ штукъ, для нагрѣванія были введены газовыя генеративныя топки съ приспособленіями для подогреванія поступающаго воздуха (рекуператоры), а иногда и для подогреванія генераторнаго газа. На фиг. 1 и 2 изображена одна изъ такихъ печей (двойная). Вдоль каждой печи идетъ сводчатая топка, выложенная огнеупорнымъ фасоннымъ кирпичемъ. Кирпичная перегородка раздѣляетъ печь на двѣ половины и въ каждой изъ нихъ находится 6 рядовъ цилиндрическихъ ретортъ съ восстанавливаемой рудой; онѣ лежатъ нѣсколько наклонно, при чемъ своей задней частью помѣщаются на выступахъ вышеупомянутой перегородки. Въ 5 нижнихъ рядахъ находится по 8 ретортъ, а въ верхнемъ только 6; всѣхъ ретортъ, слѣдовательно, въ одной печи 92, а въ двухъ 184. Каждые 2 вертикальныхъ ряда ретортъ отдѣлены узкими стѣнками, на которыхъ находятся плиты, служащія для поддержки передняго конца реторты. Нагрѣтые топочные газы черезъ отверстіе въ сводѣ входятъ въ одну и другую половину печи, проходятъ между ретортами и затѣмъ черезъ дымоходъ направляются въ вытяжныя трубы, которыхъ на каждой печи двѣ—высотой въ 7 м.—Зола съ топочной рѣшетки сбрасывается въ каналъ, соединяющійся съ особой ямой, находящейся передъ печью, куда выгружаютъ остатки изъ ретортъ. Реторты дѣлаются круглой или эллиптической формы въ разрѣзѣ; первая бывають 16—17 стм. шир. и до 1,2 м. длиной при толщинѣ стѣнокъ 25—30 стм. въ передней части и до 40 стм. въ задней. Для приготовленія ихъ служитъ смѣсь глины съ шамотомъ, коксомъ и, въ нѣкоторыхъ случаяхъ, съ чистымъ кварцевымъ пескомъ. Пропорція матеріаловъ зависитъ отъ качества глины, которая должна быть наивысшаго сорта и наиболѣе огнеупорна. На одномъ изъ заводовъ въ *Прейонѣ* берутъ 30% сырой глины, 27% обожженной глины, 18% кокса, 15% обломковъ старыхъ ретортъ и 10% песку. Песокъ долженъ быть не слишкомъ крупный, ровный. Коксъ берется потому, что онъ повышаетъ крѣпость матеріала, дѣлаетъ его болѣе непроницаемымъ для паровъ Ц. и болѣе стойкимъ по отношенію къ расплавленнымъ шлакамъ. Взятые вещества хорошо перемалываются, перемѣшиваются, и изъ полученной однородной массы реторты готовятся обыкновенно механическимъ путемъ при по-

мощи прессования. Полученные реторты должны быть осторожно высушены; для этого сначала держат их некоторое время на вольномъ воздухѣ и затѣмъ переносятъ въ сушильню, температура которой постепенно поднимается. Сушка тянется 6—7 недѣль, поэтому запасъ ихъ долженъ быть значителенъ. Передъ употребленіемъ реторты обжигаются, такъ что еще въ горячемъ состояніи могутъ быть помѣщены въ печь и загружены рудой. Для сгущенія паровъ Ц. служатъ приемники изъ менѣ огнеупорнаго матеріала, чѣмъ реторты; они имѣютъ видъ коническихъ трубокъ, которыя своимъ широкимъ концомъ вставляются въ реторту и примазываются глиной. На узкій конецъ приемника надѣвается сосудъ изъ листового желѣза, аллонжъ, для удержанія частицъ Ц., уносимыхъ токомъ газа изъ реторты. Въ реторты загружается смѣсь обожженной руды съ коксомъ (на 1 ч. руды $\frac{1}{3}$ — $\frac{2}{3}$ кокса), которые перемалываются предварительно и хорошо перемѣшиваются. При составленіи шихты смѣшиваются цинковыя руды различнаго происхожденія такъ, чтобы получить смѣсь съ опредѣленнымъ содержаніемъ Ц. и, кромѣ того, такую, которая бы, по возможности, труднѣе плавилась, такъ какъ иначе можетъ получиться расплавленный шлакъ, который будетъ пробѣгать стѣнки реторты. Вообще вредно присутствіе въ рудѣ металлическихъ окисловъ, способныхъ давать съ кремнекислотой стѣнки реторты легкоплавкіе шлаки, какъ, напр., закись желѣза. Раньше—руды, содержащія окисъ свинца, считались не вполне пригодными для восстановления. На самомъ же дѣлѣ окисъ свинца не такъ ужъ вредна для ретортъ, какъ это думали раньше, такъ какъ она легко восстанавливается; однако, при употребленіи такихъ рудъ наблюдаютъ, чтобы содержаніе свинца въ смѣси, приготовленной для восстановления, не поднималось очень высоко. Лучшій способъ предохранить реторты отъ развѣданія состоитъ въ увеличеніи пропорціи кокса въ смѣси. Задтлеръ для переработки рудъ, содержащихъ значительное количество свинца и желѣза съ примѣсью благородныхъ металловъ, предложилъ покрывать поверхность ретортъ слоемъ доломита или магнезита при помощи растворимаго стекла или какого-либо спекающагося матеріала. Такія реторты менѣ развѣдаются. Работа съ описанной печью производится слѣдующимъ образомъ. Когда восстановление загруженной въ печь руды окончилось, осторожно вскрываютъ переднюю стѣнку печи и вытаскиваютъ клещами реторты, относительно которыхъ почему-либо замѣчено было, что онѣ пришли въ негодность; на ихъ мѣсто изъ обжигательной печи ставятъ новыя. Послѣ этого приступаютъ къ разгрузкѣ и загрузкѣ ретортъ. Для этого одни рабочіе выливаютъ Ц. изъ приемниковъ и очищаютъ ихъ отъ цинковой пыли и коры, содержащей Ц., при помощи скребокъ; въ это время другіе рабочіе кочергой выгребаютъ изъ ретортъ огарокъ и готовятъ ихъ рядъ за рядомъ для новой операціи. Въ очищенные реторты насыпаютъ совкомъ смѣсь руды съ коксомъ, которая немного смачива-

ется водой для избѣжанія распыливанія. Въ верхнія реторты, слабѣе нагреваемыя, загружаютъ руды меньше и присоединяютъ сюда цинковую пыль и кору. Загрузивъ рядъ ретортъ, присоединяютъ къ нимъ приемники и такъ переходятъ отъ одного ряда къ другому, снизу вверхъ. Спустя некоторое время, изъ нижнихъ ретортъ начинаетъ показываться сильнѣе пламя окиси углерода, которое затѣмъ переходитъ въ бѣлое отъ горѣнія паровъ Ц.; тогда на приемники надѣваютъ аллонжи. Если приемникъ закупоривается, его прочищаютъ желѣзнымъ прутомъ. Перегонка Ц. начинается при темнокрасномъ каленіи, и только въ концѣ операціи температура сильно поднимается. Восстановленіе окиси Ц. производится какъ самымъ углемъ, такъ и окисью углерода. вмѣстѣ съ Ц. перегоняются кадмій, мышьякъ, сурьма, свинецъ; при этомъ пары Ц., встрѣчая воздухъ, углекислоту или воду, образуютъ некоторое количество окиси цинка; часть цинка уносится токомъ газа, часть его остается въ огаркѣ. Потери Ц. могутъ быть очень значительны: въ прежнее время онѣ составляли $\frac{1}{3}$ всего Ц. и въ настоящее время доходятъ до 14%. Вся операція длится около 12 час. Компанія печи зависитъ отъ прочности свода надъ топкой. Приведемъ некоторые изъ новѣйшихъ устройствъ для полученія Ц. по этому способу. На фиг. 3 изображены въ продольныхъ вертикальномъ и горизонтальномъ разрѣзахъ реторты *f*, патентованныя Бабѣ и Трикарромъ. Онѣ состоятъ изъ длинной трубы *a* изъ огнеупорнаго матеріала соотвѣтственнаго состава, напр., изъ магнезита. Внутри реторты находится тонкая желѣзная труба; промежутокъ между ними *c* наполненъ смѣсью изъ 95 ч. магнезита и 5 ч. извести. При очень сильномъ накаленіи желѣзо размягчается и соединяется съ футеровкой, образуя очень прочный слой. Реторта выдерживаетъ сильнѣйшее нагреваніе въ теченіе многихъ недѣль. Для загрузки реторты служитъ горло *d*; *e*—приемникъ для Ц. Реторты располагаются въ печи рядами. Авторы предлагаютъ при восстановленіи цинковой руды углемъ прибавлять соды, напр., на 1000 кгр. руды 150 к. соды и 100 к. угля; бѣдныя руды смѣшиваются съ углемъ и растворомъ соды и формируются въ брикеты. На фиг. 4 изображена печь, патентованная Нейрентеромъ. Регенераторы 1, 2, 3, 4, изъ которыхъ 1, 4 служатъ для воздуха, а 2, 3—для газа; въ боковыхъ стѣнкахъ печи находятся чугунныя рамы, выступы которыхъ служатъ поддержкой свода 9; 10 — перегородка съ выступами 11, дѣлящая печь на 2 части; 12 — реторты. Благодаря очень высокой температурѣ, развиваемой въ печи, восстановление руды происходитъ даже въ верхнихъ рядахъ ретортъ вполне удовлетворительно. Бельгійскій способъ полученія Ц. требуетъ хорошаго огнеупорнаго матеріала для приготовления ретортъ и много ручного труда, благодаря небольшой емкости ретортъ. Поэтому его съ выгоды можно примѣнять только для переработки сравнительно богатыхъ (не ниже 40% Ц.), легко восстанавливаемыхъ рудъ. Для бѣдныхъ, трудно восстанавлива-

ныхъ рудъ болѣе пригоденъ *силезскій способъ*. Особенность этого способа состоитъ въ томъ, что возстановленіе руды производится въ объемистыхъ муфеляхъ (вмѣстимостью до 100 кгр. руды). Введеніе муфелей отчасти было вызвано характеромъ топлива, дающаго короткое пламя и такимъ образомъ мало пригоднаго для печей съ трубчатыми ретортами бельгійскаго способа. Для нагрѣванія муфелей устраивались въ прежнее время пламенные печи, специально приспособленныя для сгорания силезскаго угля. Вмѣстѣ съ тѣмъ примѣненіе муфеля имѣло своего рода преимущества, отражавшіяся на стоимости выработки Ц., что представляло большое значеніе при увеличеніи производительности цинковыхъ заводовъ и развитіи конкуренціи между ними. Прежде всего при увеличеніи емкости муфеля уменьшилась ручная работа при процессѣ возстановленія; кромѣ того, благодаря размѣрамъ муфеля явилась возможность дѣлать стѣнки его болѣе толстыми, чѣмъ для реторты, что значительно упрощаетъ ихъ выдѣлку безъ ущерба для прочности. Муфелю даютъ обыкновенно высоту до 65 стм., при ширинѣ до 17 стм. и длинѣ до 2 м.; толщина стѣнокъ около 4 стм. Выдѣлка ихъ, высушивание и обжигъ требуютъ большаго вниманія. Отверстіе муфеля во время работъ закрывается крышкой, состоящей изъ двухъ частей; въ верхней части находится отверстие для присоединенія къ муфелю приѣмника, а нижняя служитъ для разгрузки муфеля. Для накаливанія муфелей въ послѣднее время употребляютъ обыкновенно печи съ генераторами и регенераторами, и количество помѣщаемыхъ въ нихъ муфелей доходитъ до 70 и болѣе, тогда какъ въ печахъ старой конструкции ихъ было около 20. Въ общемъ работа при этихъ печахъ такая же, какъ при бельгійскомъ способѣ, но вся операція длится около сутокъ. Расходъ на топливо при этомъ способѣ меньше, чѣмъ при бельгійскомъ, но за то потери Ц. больше, благодаря отчасти пористости муфелей. Францисци предложилъ вертикально стоящіе муфели, что позволяетъ легко производить ихъ загрузку и выгрузку. Муфели *d* (фиг. 5 и 6) имѣютъ кольцеобразную форму и дѣлаются изъ магнезiальнаго кирпича (основнаго), который является болѣе непроницаемымъ для паровъ Ц. и, кромѣ того, обладаетъ большей теплопроводностью, чѣмъ обычно примѣняемый матеріалъ. Для загрузки ихъ существуетъ нѣсколько отверстій *h*, закрытыхъ во время работы крышками *t*. Для опоранживанія муфеля имѣется тоже нѣсколько отверстій *m* съ крышками *n*; огарокъ поступаетъ въ вагонетки *o*. Пары Ц. сгущаются въ холодильникъ *k* и стекаютъ въ приѣмникъ *l*; *a*—рѣшетка. Топочные газы по каналу *b* поднимаются въ шахту *c*, обогрѣваютъ внутреннюю стѣнку муфеля *d*, спускаются въ пространство *e*, охватываютъ наружную стѣнку муфеля и затѣмъ черезъ каналъ *f* выходятъ въ боровъ *g*. Съ 60-хъ годовъ прошлаго столѣтія дѣлаются попытки получать Ц. въ непрерывно дѣйствующихъ шахтныхъ печахъ, стремясь этимъ путемъ уменьшить расходъ топлива и потерю Ц., а

также избѣжать употребленія дорого стоящихъ ретортъ и муфелей. Трудность задачи заключается въ летучести Ц. и способности его легко окисляться не только вслѣдствіе соприкосновенія съ воздухомъ, но и отъ взаимодѣйствія съ углекислотой и водой, благодаря чему получается много окиси Ц. и цинковой пыли. Основываясь на этомъ, предлагали, между прочимъ, получать изъ шахтной печи весь Ц. въ видѣ окиси и затѣмъ перерабатывать его въ ретортныхъ печахъ. Армстронгъ взялъ патентъ на шахтную печь слѣдующаго устройства (фиг. 7 и 8). Печь окружена кожухомъ *a*, наполненнымъ водой; верхняя часть ея имѣетъ три отдѣленія *b*, *c*, *c'*, закрывающихся крышками *t*. Среднее отдѣленіе *b* наполнено смѣсью обожженной руды (100 ч.) съ коксомъ (50 ч.); въ отдѣленіяхъ *c*, *c'* находится коксъ или антрацитъ. Воздухъ приводится въ печь трубами *d*, которыя кончаются цѣлой системой каналовъ *e*, проходящихъ водяной кожухъ *a*. Образующаяся при сгораніи спускающагося внизъ топлива окись углерода поднимается въ средину печи и возстановляетъ окись Ц.; пары Ц. и углекислота, поднимаясь вверхъ, приходятъ въ соприкосновеніе съ новыми порціями нагрѣтаго топлива изъ отдѣленія *c*. Углекислота здѣсь возстановляется опять въ окись углерода, а пары Ц. выходятъ черезъ отверстія *g* въ конденсаторы. Послѣдніе имѣютъ видъ сифона, наполненнаго жидкимъ Ц., который при помощи охлажденія въ *n* держится въ достаточно холодномъ состояніи (на нѣсколько только градусовъ выше темп. плавленія). Другіе металлы, находящіеся въ рудѣ, стекаютъ внизъ и собираются въ зумпфѣ *k*. Себилло предложилъ шахтную печь (фиг. 9 и 10), внутренность которой раздѣляется неполной перегородкой *b* на двѣ камеры *a* и *p*; въ *a* происходитъ плавленіе металловъ, содержащихъ Ц., полученныхъ при операціи, а въ *p* собственно идетъ возстановленіе цинковой руды. Та и другая камеры загружаются черезъ одно общее отверстіе. Камера *p* имѣетъ рѣшетку *q* съ топкой. Черезъ систему трубокъ *s* вдувается въ печь воздухъ. Къ печи присоединена двухэтажная конденсационная камера, которая находится въ сообщеніи съ ней при помощи отверстій *g*. Нижняя камера *h* раздѣлена неполными перегородками *i* то поднимающимися съ пола, то спускающимися съ потолка. Концы камеры *l* продолжается въ вытяжной каналъ *m* съ заслонкой *n*. Верхняя камера *o* подобнымъ же образомъ разбита перегородками *c'*. При дѣйствіи печи продукты горѣнія и сравнительно легко летучія вещества поднимаются вверхъ и выходятъ черезъ отверстія *g'* въ камеру *o*, гдѣ и осѣдаютъ менѣе летучія вещества, унесенныя токомъ газа. Тяжелые металлическіе пары изъ камеры *a* переходятъ черезъ отверстія *d* (въ стѣнкѣ *b*) въ камеру *p* и затѣмъ въ конденсационную камеру *h*, гдѣ они сгущаются. Жидкій металлъ собирается въ углубленіяхъ *j*, откуда и выускается. Въ первомъ углубленіи собирается Ц. съ большимъ содержаніемъ свинца, во второмъ углубленіи свинца мало и въ послѣднемъ получается чистый Ц.; въ *l* осѣдаетъ цинковая пыль.

Полученный сухимъ способомъ Ц. *сырецъ* всегда содержитъ большее или меньшее количество примѣсей. Главнымъ образомъ въ немъ находится свинецъ и желѣзо, затѣмъ сурьма, мышьякъ, кадмій, мѣдь, серебро, висмутъ, сѣра и пр. Ц. изъ галмея обыкновенно чище того, который полученъ изъ цинковой обманки, такъ какъ послѣдняя содержитъ больше различныхъ металлическихъ соединений и послѣ обжига требуетъ болѣе высокой температуры для восстановления. Такъ какъ примѣси, напр. свинца или желѣза, сильно вліяютъ на механическія свойства Ц. (на его тягучесть), то сырой Ц. подвергаютъ *раффинированію*. Оно состоитъ въ томъ, что Ц. плавятъ и оставляютъ стоять долгое время въ жидкомъ видѣ при сравнительно невысокой температурѣ. При этомъ такіе металлы, какъ свинецъ, желѣзо, осѣдаютъ на дно ванны въ видѣ сплавовъ съ Ц.; другіе же окисляются (чему въ особенности помогаетъ перемѣшиваніе Ц.) и собираются на поверхности Ц. вмѣстѣ съ окисью Ц., сѣрнистымъ Ц. и механическими примѣсями, бывшими въ Ц. Примѣси съ поверхности Ц., такъ наз. кретцу, снимаютъ шумовками, а слой со дна вычерпываютъ или удаляютъ иными способами. На одномъ заводѣ въ Верхней Силезіи (Hohenlohe-Zinkhütte) раффинированіе Ц. производятъ въ пламенныхъ печахъ въ 6 м. длиной и 3,2 м. шириной (фиг. 11 и 12). Ц. загружается въ каналъ *b*, лежащій между топками *a*; здѣсь онъ плавится и собирается въ зумпфъ *e*. Топочные газы проходятъ надъ поверхностью Ц., поступаютъ черезъ отверстія въ сводѣ въ желѣзный трубопроводъ *c* и затѣмъ въ вытяжную трубу *d*. Въ печь загружается 30 тоннъ Ц. Кретцу снимаютъ сверху и каждые 12 ч. черпываютъ 5 тоннъ Ц. и прибавляютъ столько же сырого Ц. Свинецъ собирается на днѣ зумпфа и удаляется черезъ каждые 8 дней. Для этого существуетъ два способа. Одинъ состоитъ въ томъ, что въ расплавленный Ц. погружаютъ до дна цилиндрической сосудъ, дно котораго имѣетъ отверстіе, закрытое глиняной пробкой; если открыть пробку, то сосудъ наполняется свинцомъ, который и удаляютъ; при другомъ способѣ свинецъ выкачивается такъ наз. свинцовой помпой; это — трубка, въ которой вращается Архимедовъ винтъ; ее опускаютъ въ свинецъ; послѣдній вытекаетъ при работѣ винта черезъ боковую трубку. Очищенный Ц. отливаютъ въ штыки. Расходъ топлива равенъ 7,5—10% отъ вѣса Ц. Кретцу получается не болѣе 1,5%. Въ нижеслѣдующей таблицѣ приведенъ составъ нѣсколькихъ образцовъ американскаго Ц. и силезскаго.

	Америк. Ц.		Силезскій Ц.	
Свинецъ	0,0701	0,0061	1,4453	1,7772
Желѣзо	0,7173	0,2863	0,0280	0,0280
Мышьякъ	0,0605	0,059	—	—
Сурьма	0,0249	—	—	слѣды
Мѣдь	0,1123	0,0013	0,0002	—
Кадмій	—	—	0,0245	—
Серебро	—	—	0,0017	слѣды
Сѣра	0,0035	0,0741	слѣды	0,002
Кремній	0,0346	0,1374	—	—
Уголь	0,1775	0,0016	—	—

Въ послѣдніе годы, по мѣрѣ развитія электротехники, стали дѣлать попытки получать Ц. электролитическимъ путемъ. Для этой цѣли является необходимымъ: 1) извлечь изъ руды Ц., переведя его въ растворимую въ водѣ соль и 2) полученную цинковую соль затѣмъ разложить электрическимъ токомъ въ растворѣ или въ сплавленномъ видѣ. Какъ та, такъ и другая операція представляютъ свои трудности. Для растворенія Ц. предложено много способовъ. По Неендорфу, цинковую руду (главн. образомъ обманку) измельчаютъ и, не подвергая ее обжигу, растворяютъ въ крѣпкой сѣрной кисл. Операція производится въ чугунной чашѣ, нагреваемой снизу, въ которую загружается руда и затѣмъ приливается соответственное количество нагрѣтой сѣрной кислоты. Когда масса загустѣетъ, ее перемѣщаютъ въ рядомя лежащую муфельную печь и накаливаютъ при размѣшиваніи до тѣхъ поръ, пока не перестанутъ выдѣляться кислотные пары. Полученную массу затѣмъ обрабатываютъ водой и кристаллизуютъ образовавшейся цинковой купоросъ. Кислотные пары, выдѣлившіеся изъ чаши или муфеля, конденсируются, и сѣрнистый газъ идетъ для приготовления сѣрной кисл. Свайнбёрнъ предложилъ примѣшивать къ измельченной цинковой обманкѣ легкоплавкихъ хлористыхъ соединений и пропускать черезъ нее при нагрѣваніи хлоръ; при этомъ происходитъ разложеніе сѣрнистаго Ц. по уравн.: $ZnS + Cl^2 = ZnCl^2 + S$. Образуется хлористый Ц. и сѣра, которая перегоняется и конденсируется въ особыехъ приемникахъ. При этой операціи масса механически перемѣшивается, чтобы предупредить спеканіе ея. Полученный $ZnCl^2$ затѣмъ извлекается и подвергается электролизу, лучше всего въ расплавленномъ видѣ. Катодомъ служитъ расплавленный Ц., а анодомъ—уголь; при этомъ образуется хлоръ, который вновь идетъ въ дѣло. Затрудненіе при примѣненіи этого способа состоитъ въ устройствѣ приборовъ, которые не разрушались бы при операціи. Boult обрабатываетъ руду, содержащую, напр., окись Ц. сѣрнокислымъ аммоніемъ при темп. 300—500° и пр. Затрудненія при электролизѣ растворовъ цинковыхъ солей заключаются въ томъ, что Ц. часто получается въ такомъ губчатомъ видѣ, что при сплавленіи быстро окисляется. Катодомъ здѣсь служитъ обыкновенно цинковая пластинка, а анодомъ—уголь. Чтобы получить плотный слой, Эшельманъ предложилъ употреблять колеблющійся токъ, однако, такой, напряженіе котораго не падало бы ниже 0 (между 5 и 20 амп. при колебаніи около 20 разъ).

Ц. имѣетъ широкое примѣненіе въ технику. Въ видѣ листовъ онъ идетъ для приготовления разнообразной утвари, изъ него отливаются различныя издѣлія и пр. Онъ входитъ въ составъ многихъ сплавовъ, напр. латуни, томпака и пр., служитъ для покрыванія желѣза (см. Цинкованіе), въ электротехникѣ — для приготовления элементовъ, въ химической практикѣ—для восстановления и пр. Слѣдующая таблица, по даннымъ лондонской фирмы Henry R. Merton Co., представляетъ добычу

Ц. во всѣхъ странахъ за послѣднія 15 лѣтъ (въ англ. тоннахъ = около 1016 кгр.):

Годъ.	Тонны.	Годъ.	Тонны.
1902	536760	1898	461645
1901	499455	1897	436322
1900	470790	1896	417460
1899	482485	1895	410061

Годъ.	Тонны.	Годъ.	Тонны.
1894	374879	1890	342616
1893	371059	1889	330167
1892	366222	1888	318305
1891	355845	1887	302865

Что касается производительности различныхъ странъ, то объ ней можно составить понятіе по слѣдующей таблицѣ:

Названіе странъ.	1895 г.	1896 г.	1897 г.	1898 г.	1899 г.	1900 г.	1901 г.	1902 г.
Германія	150286	153100	150739	154864	153155	153350	154765	163365
Въ томъ числѣ Силезія)	94015	95875	94045	97670	98590	100705	106385	115280
Великобританія	29495	24880	23550	27940	31715	29830	30055	39610
Франція и Испанія	22895	28450	32120	32135	32955	30620	27265	27030
Австрія	8355	9255	8185	7115	7190	6741	7545	8349
Россія	4960	6165	5760	5575	6225	5875	5935	8150
Соед. Штаты	78206	73105	88207	102395	115855	—	122830	138090
Бельгія и Голландія	—	—	—	—	—	—	150905	152055
Италія	—	—	—	—	—	547	155	120

С. П. Вуколовъ. А.

Цинкъ (препараты его).—Въ медицинѣ металлическій Ц. не находитъ примѣненія; назначаются только препараты его, всего чаще окись Ц., стрниокислый и хлористый Ц.

I. Чистая окись Ц. представляет бѣлый вѣжрый аморфный порошок, нерастворимый въ водѣ, содержитъ 80% металлическаго Ц. Неочищенная окись Ц. (цинковый цвѣтъ, цинковыя бѣлила) отличается отъ предыдущаго препарата сѣроватымъ оттѣнкомъ, отъ примѣси слѣдовъ металлическаго Ц. Будучи введена въ желудокъ, окись Ц. переходитъ въ молочнокислый и хлористый Ц., которые соединяются съ находящимися въ желудкѣ бѣлками и, всасываясь слизистою оболочкою пищеварительнаго канала, разносятся кровью къ различнымъ органамъ и выдѣляются изъ организма, главнымъ образомъ, печенью и почками; большая же часть принятой окиси Ц. не всасывается и выводится съ каловыми массами. При продолжительномъ употребленіи значительныхъ дозъ—0,3—0,5 наблюдаются явленія отравленія, характеризующіяся раздраженіемъ желудка и общимъ изнеможеніемъ; у животныхъ, которымъ прибавляли въ пищу болѣе или менѣе значительныя дозы Ц., наблюдались рвота, сильная слабость, дрожаніе, общая вялость и, въ послѣдствіи—судороги. У рабочихъ на бронзовыхъ фабрикахъ, послѣ пребыванія въ теченіе многихъ лѣтъ въ атмосферѣ паровъ металлическаго Ц. или окиси Ц., наблюдалось общее истощеніе, раздраженіе желудка и кишекъ, головная боль, ощущеніе озноба и судороги въ икрахъ. На цинковыхъ заводахъ въ Силезіи рабочіе въ слѣдствіе вдыханія распыленной окиси Ц. страдаютъ упорными катаррами дыхательныхъ путей и кишечника, за которыми развивается кахексія; послѣ 10—12 лѣтъ пребыванія на такихъ заводахъ рабочіе часто представляютъ явленія спинномозговой сухотки: жалуются на боли въ поясницѣ, на различныя ненормальныя ощущенія въ ногахъ и дрожаніе; наступаетъ потеря кожной чувствительности, мышечнаго чувства, появляется ощущеніе онемѣнія въ подошвѣ, походка дѣлается неувѣренной, въ нижнихъ, а затѣмъ въ верхнихъ конечностяхъ замѣчается значительная слабость мышцъ. Металлическій Ц., въ противоположность другимъ ядови-

тымъ металламъ, не влечетъ за собою стойкихъ поражений; разстройствъ, вызываемыхъ Ц., въ значительномъ большинствѣ случаевъ, проходятъ по прекращеніи поступленія цинковыхъ паровъ или пыли въ организмъ. *Терапевтическое* примѣненіе. Въ прежнее время окись Ц. часто назначалась какъ противосудорожное средство, противъ истеріи, головокруженій и невралгій; въ настоящее время этотъ препаратъ находитъ болѣе широкое примѣненіе, какъ противогнилостное и вяжущее средство, ограничивающее отдѣленіе изъ ранъ и язвенныхъ поверхностей, и уменьшающее; въ слѣдствіе суженія сосудовъ, гиперемію на кожѣ и на слизистыхъ оболочкахъ. Назначается въ видѣ присыпокъ, одинъ или въ сочетаніи съ крахмаломъ, молочнымъ сахаромъ, порошкомъ камеди—при зудѣ, мокнущихъ кожныхъ сыпяхъ, пузырьчатомъ лишаѣ, при изъязвленіяхъ грудныхъ сосковъ и при трещинахъ; часто въ видѣ мази (1 : 9); цинковый клей (окиси Ц.; желатины по 15,0. глицерина 25,0 и воды 45,0) противъ жжения и зуда при острой немокнущей экземѣ.

II. *Стрниокислый Ц.*—бесцвѣтные кристаллы, растворяются въ 0,6 воды; внутрь употребляется исключительно какъ рвотное средство въ дозахъ отъ 0,3 до 1,0; въ виду кратковременнаго раздраженія слизистой оболочки желудка предпочитается другимъ, вводимымъ въ желудокъ, рвотнымъ средствамъ. Препарат находитъ болѣе частое примѣненіе снаружи въ качествѣ вяжущаго и противовоспалительнаго средства въ растворахъ для пульверизаціи гортани, для втягиванія и впрыскиванія въ носовую полость, для впрыскиванія въ мочеиспускательный каналъ; въ видѣ глазныхъ капель и примочекъ (0,2—0,5 : 100) при катаррахъ соединительной оболочки. Въ большихъ дозахъ цинковый купоросъ вызываетъ воспаленіе желудка и кишекъ и въ тяжелыхъ случаяхъ можетъ обусловить смерть черезъ нѣскольکو часовъ послѣ отравленія. Доза въ 7,0—8,0 можетъ вызвать смертельный исходъ, хотя наблюдались отдѣльные случаи выздоровленія послѣ 30,0—45,0 цинковаго купороса. Противоядіями при отравленіи служатъ растворы бѣлка, молоко, двууглекислый и фос-

форнокислый натръ, магнезія, мѣль, а при продолжительной рвотѣ также хининъ.

III. *Хлористый Ц.*—бѣлый порошокъ или палочки, безъ запаха, съ ѣдкимъ острымъ вкусомъ, расплывается на воздухъ, легко растворимъ въ водѣ и въ винномъ спиртѣ. При дѣйствіи на ткани вызываетъ сильную боль и образованіе глубоко-проникающаго струпа, который по отпаденіи оставляетъ чистую, быстро рубцующуюся поверхность; обладаетъ антисептическими свойствами; 0,2% содержание хлористаго цинка въ смѣси достаточно для прекращенія гніенія. Употребляется какъ *прижигающее и противовоспалительное* средство для разрушенія небольшихъ новообразованій, для прижиганія свищевыхъ ходовъ, волчаночныхъ узловъ, родимыхъ пятенъ, сифилитическихъ кондиломъ, полипозныхъ и др. разраженій—въ концентрированномъ водномъ растворѣ или въ формѣ прижигающихъ карандашей. Прочіе препараты цинка—молочнокислый, сѣрнокарболовый, валерьяновокислый Ц. и нѣкоторые др. также назначаются какъ вяжущія, противосудорожныя и антисептическія средства, но не имѣютъ широкаго примѣненія въ практикѣ. Д. К.

Цинна (Caius Helvius Cinna) — древнеримскій поэтъ, жившій въ I в. до Р. Хр. Изъ біографіи его извѣстно только, что вмѣстѣ съ поэтомъ Катулломъ онъ предпринималъ путешествіе въ Виенію въ свѣтѣ претора Гая Меммія, съ цѣлю поправить свое состояніе. Поэтическія произведенія Ц. сохранились только въ отрывкахъ, судя по которымъ, а также по свидѣтельствамъ другихъ древнихъ писателей, можно заключать, что Ц. принадлежалъ къ поэтамъ такъ назыв. новой школы. Одною изъ отличительныхъ особенностей ея было стремленіе подражать тому направленію греческой литературы, которое она приняла въ періодъ александрійской образованности и которое заключалось въ томъ, чтобы вмѣсто господствовавшихъ прежде національно-историческаго и дидактическаго эпоса и драмы составлять небольшія поэмы на мифологическія темы (такъ назыв. эпилліи), эпиграммы и эротическія элегіи. Изъ всѣхъ этихъ видовъ поэтическаго творчества Ц., повидимому, удались болѣе всего эпилліи «*Зшугна*», о трагической судьбѣ матери Адониса, Смирны или Мирры (см. I, 188), надъ составленіемъ котораго поэтъ трудился 9 лѣтъ—и стихотворный путеводитель («*Пропертіон*») по Греціи для Азинія Полліона (XXIV, 346). Въ обоихъ этихъ произведеніяхъ Ц. обнаружилъ такую массу учености и написалъ ихъ такъ витіевато, что менѣе, чѣмъ черезъ столѣтіе, къ нимъ понадобились комментаріи. И въ «*Зшугна*», и въ «*Пропертіон*» Ц., повидимому, подражалъ греческому поэту Партецію Никейскому (XXII, 909). Нѣкоторые изъ ученыхъ (напр. Швабе, въ статьѣ: «*Der Tod des Dichters Helvius C.*», 1889) считаютъ Гельвія Ц. тождественнымъ съ тѣмъ Ц., который, по свидѣтельству Плутарха (біографія Брута, гл. 20), былъ убитъ толпой при погребеніи Цезаря; но это мало вѣроятно. Собраніе отрывковъ Ц. см. у Л. Миллера въ изданіи «*Ca-tulli Tibulli Propertii carmina*» (Лпц., 1870) и

у Бэренса въ «*Fragmenta poetarum Romanorum*» (Лпц., 1886). О Ц. см. Kiessling, «*De Helvio C. poeta*» (Б., 1877), и Ribbeck, «*Geschichte der römischen Dichtung*» (I, 1894, стр. 356 и слѣд.). А. М.—нъ.

Цинна (Луцій Корнелій Cinna) — знаменитый представитель демократической партіи въ Римѣ въ послѣднемъ вѣкѣ существованія республики. Жизнь его до времени выступленія на политическую арену въ качествѣ вождя партіи почти неизвѣстна. Во всякомъ случаѣ онъ не проявилъ себя ничѣмъ особеннымъ и своимъ возвышеніемъ обязанъ былъ не столько политическимъ или военнымъ талантамъ, сколько честолюбію и карьеризму. Въ ряды демократической партіи его привела, какъ кажется, личная ненависть къ диктатору Суллѣ. Сдѣлавшись въ 87 г. до Р. Хр. консуломъ, Ц. предложилъ законопроектъ, по которому всѣмъ полугражданамъ (т. е. лицамъ, которымъ римское гражданство было пожаловано безъ нѣкоторыхъ «квиритскихъ правъ») и вольноотпущенникамъ даровались недостающія имъ права. Законопроектъ этотъ имѣлъ большое значеніе для провинціаловъ, на поддержку которыхъ Ц. и рассчитывалъ. Кромѣ того онъ требовалъ амнистіи демократамъ, изгнаннымъ въ 88 г. за то, что, подъ предводительствомъ народнаго трибуна П. Сульпиція Руфа, они возстали противъ диктатуры Суллы и хотѣли замѣнить его Маріемъ. Такимъ образомъ Ц. съ первыхъ же шаговъ своей консульской дѣятельности проявилъ себя активнымъ сторонникомъ антиаристократической оппозиціи. Попытка его, какъ и попытка Сульпиція, была сдѣлана главнымъ образомъ въ виду того, что самъ Сулла былъ въ это время въ Греціи, въ походѣ противъ Митридата Понтійскаго. Не смотря на отсутствіе своего вождя, аристократическая партія оказалась достаточно сильной, чтобы провалить законопроектъ Ц. Въ день голосованія произошли въ Римѣ уличныя столкновенія между сторонниками обѣихъ партій. Чтобы усилить своихъ, Ц. кликнулъ кличъ среди рабовъ, общая имъ за участіе въ борьбѣ свободу, но не имѣлъ успѣха. Аристократическое большинство сената и товарищъ Ц. по консулату, Гней Октавій, не считаясь съ установленными формами, объявили Ц. отрѣшеннымъ отъ должности до истеченія срока избранія. Потерпѣвъ неудачу въ городѣ, Ц. могъ рассчитывать на поддержку въ Италіи, гдѣ началось повсемѣстная агитація тѣхъ самыхъ полугражданъ, за которыхъ онъ пострадалъ. Расквартированное въ Кампаньѣ войско признало Ц., вопреки незаконному постановленію сената, консуломъ и выразило готовность силою водворить его на прежнее мѣсто. Подъ знамена Ц. стали стекаться со всѣхъ сторонъ провинціалы; множество рабовъ покинули своихъ господъ и присоединились къ образуемому войску, въ надеждѣ отвоевать себѣ свободу и права гражданства; наконецъ, приракъ гражданской войны привлекъ и старика Марія, жившаго послѣдніе годы вдаль отъ дѣлъ. Сформировавъ изъ своихъ приверженцевъ 6-тысячный отрядъ, онъ соединился съ Ц. Въ короткое время въ распоряженіи Ц. ока-

залпъ значительная армія и флотъ, во главѣ которыхъ онъ подступилъ къ Риму, безъ труда взявъ окрестные города. Сенатъ, проведя отчасти законопроектъ Ц., пытался вступить въ переговоры съ инсургентами, но податливость Ц. встрѣтила сопротивленіе Маріа, и переговоры остались безрезультатными. Послѣ продолжительной осады Римъ сдался; Марій и Ц. были объявлены консулами, и воспослѣдовала пятиндневный терроръ (см. Марій). Сулла не мѣшалъ Ц. въ теченіе четырехъ лѣтъ играть роль фактическаго диктатора. Всѣ четыре года Ц. былъ несмѣняемымъ консуломъ, при чемъ самъ назначалъ себѣ коллегу, не производя выборовъ хотя бы для соблюденія формы. Безконтрольно распоряжаясь судьбами терроризированнаго города, онъ проявилъ полную безпринципность. Имѣя полную возможность осуществить политическую программу партіи во всей ея полнотѣ, онъ ограничился рядомъ случайныхъ мѣръ, носившихъ главнымъ образомъ характеръ агитационныхъ милостей и щедротъ, и не сдѣлалъ ни одного шага для восстановленія демократической республики. Всѣ проведенные имъ законы, какъ выражается Моммзенъ, «продиктованы моментомъ». Единственной принципиальной его мѣрой было дарованіе правъ италикамъ; остальные — восстановленіе пріостановленныхъ Суллой хлѣбныхъ раздачъ, основаніе на капуанскихъ доменовъ колоніи, освобожденіе должниковъ отъ $\frac{3}{4}$ общей долговой суммы, разграбленіе домовъ и имѣній Суллы. Имѣя на своей сторонѣ большинство провинцій, Ц. ничего не предпринялъ противъ Суллы, который за эти четыре года спокойно кончалъ войну съ Митридатомъ. Бездѣятельность Ц. ясно показываетъ, насколько мало могутъ быть вмѣнены ему въ заслугу усилія его перваго похода и какъ много зависѣло здѣсь отъ военныхъ талантовъ Маріа, Серторія и другихъ. Покончивъ войну съ Митридатомъ, Сулла отправилъ посланіе къ сенату, въ которомъ извѣщалъ о своемъ намѣреніи вернуться въ Римъ и свергнуть демократическаго временщика. Отвергнувъ примирительныя попытки сенатскаго большинства, Ц. съ безразсудной поспѣшностью началъ готовиться къ новой гражданской войнѣ. Театромъ ея онъ во что бы то ни стало хотѣлъ сдѣлать Грецію и торопился предупредить возвращеніе Суллы въ Италію, не считаясь съ опасностью морского переѣзда въ зимнее время. Перспектива похода зимой показалась не привлекательной для войскъ, которыя Ц. сосредоточивалъ въ Анконѣ; среди нихъ вспыхнулъ бунтъ, жертвой котораго и палъ Цинна (84 г.).

3. С—скій.

Циннабаритъ—см. Киноварь (XV, 80).

Циннамильный спиртъ—см. Коричный спиртъ.

Циннаминъ.—Ц. В и Ц. S—два новыхъ субстантивныхъ органическихъ пигмента, окрашивающіе хлопокъ безъ содѣйствія протравъ, первый—въ оранжево-бурый, а второй—въ красно-бурый цвѣтъ въ щелочномъ водномъ растворѣ. Краски сравнительно очень прочны по отношенію къ мылу; въ меньшей степени—по отношенію къ свѣту.

Ц. В отъ Ц. S отличается своею нерастворимостью въ холодной водѣ; оба пигмента хорошо растворимы въ щелочахъ. Составъ и строеніе ихъ неизвѣстны. А. П. Л. Д.

Циннія (Zinnia L.)—родъ растений изъ сем. сложноцвѣтныхъ (Compositae-Heliantheae-Zinnieae). Изъ 12 видовъ, распространенныхъ въ Южныхъ Соединенныхъ Штатахъ (Аризона, Техасъ) и особенно въ Мексикѣ 8 видовъ суть низкіе полукустарники или кустарники, остальные—однолѣтнія травы. Изъ послѣднихъ Z. elegans L. (по-малороссійски—майорцы) часто разводится въ садахъ. Корзинки довольно крупныя, на длинныхъ цвѣтоносахъ; краевые цвѣтки корзинки женскіе, язычковые, обыкновенно краснаго или розоваго цвѣта, средніе трубчатые, обоюполые, плодущіе; цвѣтоложе усѣяно длинными, на верху бахромчатыми чешуйками. В. Тр.

Циннова связка (Zonula Zinni)—особая связка, при помощи которой хрусталикъ прикрѣпляется къ цилиарному тѣлу (подр. см. Хрусталикъ). А. Д.

Циннолинъ $C_8H_8N_2$ —принадлежитъ къ классу бенз-орто-диазиновъ и является изомеромъ фталазина (см.), и въ то время какъ послѣдній есть $\beta\beta$ -бензодиазинъ, Ц. является

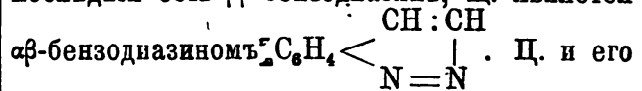

производныхъ получены были сравнительно недавно, и этотъ классъ соединеній весьма мало изученъ. Исходнымъ матеріаломъ для полученія Ц. и всѣхъ извѣстныхъ до сихъ поръ производныхъ его является о-амидофенилпропіоловая кислота

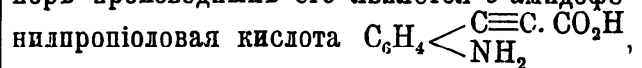

которая, будучи diazотирована и затѣмъ нагрѣта съ водой, переходитъ въ окси-циннолин-карбоную кислоту: $C_8H_8N_2 < \begin{array}{c} \text{C} \equiv \text{C} \cdot \text{CO}_2\text{H} \\ | \\ \text{N} : \text{NOH} \end{array} =$

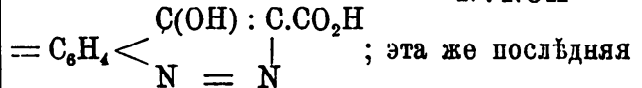

при нагрѣваніи выдѣляетъ CO_2 и даетъ окси-Ц., въ которомъ при помощи PCl_5 легко гидроксилъ замѣщается хлоромъ. Въ получаемомъ такимъ образомъ хлор-Ц. атомъ хлора весьма легко обмѣнивается на разные радикалы (ОН, OC_2H_5 , NHC_6H_5 и т. д.), давая возможность такимъ образомъ получать разнообразныя производныя Ц. При восстановленіи водородомъ въ моментъ выдѣленія хлор-Ц. переходитъ въ дигидро-Ц. $C_8H_8N_2 < \begin{array}{c} \text{CH}_2 \cdot \text{CH}_2 \\ | \\ \text{N} = \text{N} \end{array}$, кото-

рый при окисленіи окисью ртути даетъ Ц., твердое кристаллическое тѣло, плавящееся при 39° и по своему химическому характеру представляющее сильное основаніе. Подобно хиолину и пиридину, Ц. способенъ соединяться съ іодистыми алкилами, давая іодистоводородныя соли типа аммоніевыхъ основаній. Д. Хардингъ. А.

Циннодалы—сел. цѣвъ Телавскомъ у. (Кахетія) Тифлисской губ., въ 7 вер. къ В отъ Телава; славилось съ давнихъ поръ своими виноградниками и принадлежало прежде кн. Чавчавадзе; значительная часть имѣнія

нынѣ принадлежитъ удѣльному вѣдомству, которое развело здѣсь обширные, образцово содержимы виноградники и выстроило подвалъ на 200000 вед. вина, центральный для кахетинскихъ удѣльныхъ виноградниковъ. Въ 1854 г. сел. Ц. было разграблено лезгинами, внезапно спустившимися въ Кахетію, при чемъ княгини А. И. Чавчавадзе и В. И. Орбелиани, съ ихъ семействами и прислугой, были уведены въ Ведено къ Шамилю. Они прожили у Шамиля почти 9 мѣсяцевъ и были освобождены лишь послѣ выкупа въ 40 тыс. руб. и возвращенія сына Шамиля Джемаль-Эдина, служившаго въ Россіи.

Цинтія (Cynthia)—возлюбленная римскаго поэта Проперція. По свидѣтельству Апулея, настоящее ея имя—Hostia; предкомъ ея былъ историкъ Гостій, современникъ Цезаря. Ц. умерла раньше Проперція и похоронена на берегу Алію. Всѣ остальные свѣдѣнія о ней основаны на догадкахъ, болѣе или менѣе произвольныхъ (см. XXV, 451).

Цинтра (Cintra), гор. въ Португаліи—см. Синтра (XXX, 53).

Цинтия или *Цинциала* (Andrzej Cinciala, род. 1825 г.)—польскій писатель, нотариусъ въ Тешенѣ, одинъ изъ видныхъ силезскихъ народолюбцевъ, инициаторъ различныхъ національно-народныхъ предпріятій. Главные его труды: «Podręcznik prawnicki dla ludu wiejskiego» (Тешень, 1883); «Przysłowia, przypowieści i ciekawsze zwroty językowe ludu polskiego w ks. cieszyńskim» (тамъ же, 1885; около 1000 пословицъ, поговорокъ и т. п., записанныхъ съ обозначеніемъ мѣстнаго произношенія); «Pieśni ludu szląskiego z okolic Cieszyna» (Краковъ, 1855); «Słownik wyrazów staropolskich, używanych w ks. cieszyńskim». Ц.—сторонникъ чешско-польскаго сближенія.

Цинубель—см. Столярное дѣло.

Цинуть—старинное названіе девяти духовныхъ округовъ въ Бессарабіи, состоявшихъ подъ управленіемъ протопоповъ; теперь они распределены между уѣздами Бессарабской губ.

Цинхенъ $C_{19}H_{20}N_2$ —получается при нагрѣваніи хлористаго цинхонина $C_{19}H_{21}ClN_2$ или хлористаго цинхонидина $C_{19}H_{21}ClN_2$ съ спиртовымъ растворомъ ѣдкаго кали. Для очищенія его перекристаллизовываютъ изъ лигроина. Ц. представляетъ таблочки съ темп. пл. 123° — 125° , которыя при осторожномъ нагрѣваніи улетучиваются безъ разложенія. При нагрѣваніи Ц. съ крѣпкой соляной кислотой при 220° онъ переходитъ въ апоцинхенъ $C_{19}H_{19}NO$, амміакъ и хлористый метиль. Связь Ц. съ цинхониномъ (см.) и апоцинхеномъ видна изъ слѣдующихъ формулъ:

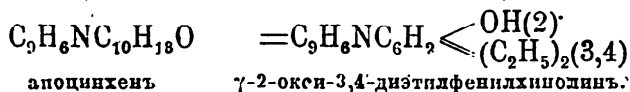
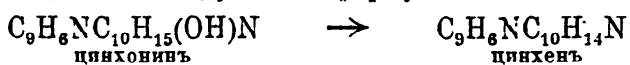

При окисленіи апоцинхена получается γ -оксифенилхинолинъ $C_9H_6N(C_6H_4.OH)$, а потому приведенное строеніе апоцинхена должно считаться очень вѣроятнымъ. Эти изслѣдованія указываютъ на возможность синтеза въ

недалекомъ будущемъ и самого цинхонина, и родственнаго съ нимъ алкалоида хинина.

В. Ипатевъ. А.

Цинхолойпоновая кислота—см. Хининъ и Цинхонинъ.

Цинхомероновая кислота—см. Пиридинъ.

Цинхонидинъ $C_{19}H_{22}N_2O$ —представляетъ изомеръ алкалоидовъ цинхонидина (см.) и цинхонина (см.) и сопровождается въ хинной коркѣ (см.) алкалоидъ хининъ (см.). Онъ находится также въ продуктѣ, известномъ въ торговлѣ подъ названіемъ «хинидина». Къ продажному Ц. болѣею частью подмѣшаны хининъ и гомоцинхонидинъ. Такой Ц. для очищенія обрабатываютъ нѣсколько разъ эфиромъ и нерастворенный остатокъ обрабатываютъ соляной кислотой. Солянокислую соль осаждаютъ растворомъ селетовой соли, растворяютъ осадокъ въ соляной кислотѣ и осаждаютъ растворомъ амміакомъ; осажденный Ц. кристаллизуютъ изъ спирта. Ц. кристаллизуется изъ спирта въ призмахъ съ темп. пл. 202° . Съ хлорной водой и амміакомъ онъ не даетъ зеленого окрашенія; кислые его растворы не флуоресцируютъ. При окисленіи азотной кислотой онъ даетъ тѣ же продукты, какъ и его изомеръ цинхонинъ. В. И. А.

Цинхонинъ $C_{19}H_{22}N_2O$ —этотъ алкалоидъ сопровождается хининъ (см.) и находится съ нимъ въ хинной коркѣ (см.). При добываніи хинина, онъ находится въ видѣ сѣрнокислой соли въ жидкостяхъ, изъ которыхъ былъ выдѣленъ сѣрнокислый хининъ путемъ кристаллизаци. Ц. выдѣляютъ, прибавляя амміака къ раствору; осадокъ, заключающій въ себѣ также хининъ, извлекаютъ спиртомъ, изъ котораго Ц., какъ менѣе растворимый, выкристаллизовывается первымъ. Ц. имѣетъ форму четырехгранныхъ призмъ или безцвѣтныхъ и блестящихъ иглъ, которыя растворяются только въ 2500 частяхъ кипящей воды, почти нерастворимы въ эфирѣ и очень мало въ хлороформѣ, летучихъ маслахъ и жирахъ. Крѣпкій спиртъ растворяетъ только 3% его. Онъ плавится при 257° въ безцвѣтную жидкость, которая при охлажденіи закристаллизовывается; въ струѣ водорода онъ возгоняется блестящими призмами. Ц. имѣетъ горькій вкусъ и дѣйствуетъ какъ противулихорадочное средство, но гораздо слабѣ хинина. Онъ соединяется съ кислотами, образуя кристаллическія соли, похожія на соли хинина, но болѣе растворимыя въ спиртѣ. Ц. является третичнымъ основаніемъ, что усматривается изъ дѣйствія на него іодангидридовъ спиртовъ; дѣйствіе уксуснаго ангидрида приводитъ къ заключенію, что онъ имѣетъ одинъ гидроксилъ. Строеніе Ц., которое въ настоящее время только предположительное, выводится на основаніи слѣдующихъ реакцій. Вышнеградскій первый высказалъ предположеніе о строеніи Ц. При окисленіи Ц. получается $\alpha\beta\gamma$ -пиридинкарбоновая кислота; изъ этого вытекаетъ, что Ц. есть производное хинолина и именно γ -ряда. При окисленіи азотной кисл. Ц. $C_9H_6NC_{10}H_{15}(OH)N$ даетъ кислоты: γ -хинолинкарбоновую C_9H_6NCOOH и цинхолойпоновую $C_6H_{11}N(COOH)_2$. Послед-

ния кислота, по изслѣдованіямъ Скраупа, есть метилпиперидиндикарбоновая съ карбоксилами при сосѣднихъ углеродныхъ атомахъ. Работы Кенигса вполне подтверждаютъ нахождение въ Ц. хинолиновой группы и группы, содержащей С₆. Такъ, при дѣйстви пятихлористаго фосфора онъ получилъ изъ Ц. хлористый Ц., который при дѣйстви алкогольного раствора ѣдкаго кали даетъ цинхенъ (см.), а этотъ послѣдній, теряя амміакъ, переходитъ въ апоцинхенъ, который при окисленіи даетъ γ-о-оксифенилхинолинъ С₉Н₆N(C₆Н₄.OH). Въ настоящее время предполагаютъ, что Ц. имѣетъ слѣдующее строеніе:

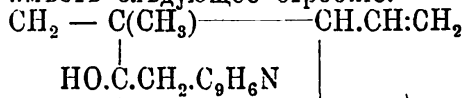

CH₂ — N — CH₂. В. Ипатъевъ. А.

Цинхоницинъ С₁₉Н₂₂N₂O — изомеръ цинхонина (см.) и цинхонидина (см.). Онъ получается при нагреваніи ихъ съ небольшимъ количествомъ сѣрной кислоты или же съ глицериномъ при 210° и кристаллизуется въ длинныхъ призмахъ съ темп. пл. 58—59°; растворимъ въ водѣ и особенно въ присутствіи амміачныхъ солей; легко растворимъ въ спиртѣ, эфирѣ, хлороформѣ и бензолѣ. Спиртовый растворъ имѣетъ сильно щелочную реакцію. При окисленіи хромовой кислотой даетъ цинхониновую кислоту. В. И. Л.

Цинхоновая кислота — см. Пиридинъ.

Цинцары или *македонскіе румыны, македовалахи, кувовалахи*, также *арумыны*, какъ они сами себя называютъ — румынское племя, живущее въ Македоніи и другихъ мѣстностяхъ Балканскаго полуострова, къ Ю отъ Балканъ. Ихъ насчитываютъ обыкновенно около 200000 чел., но иногда, присоединяя къ нимъ, повидимому, всѣхъ разбросанныхъ поселками румынъ (за исключеніемъ дако-румынъ), доводятъ ихъ число до 700000 чел. См. Румыны (XXVII, 284).

Цинцендорфъ — дворянскій родъ, известный документально съ 1044 г. и возведенный въ графское достоинство въ 1662 г. Изъ графовъ Ц. особенно выдаются: 1) Николай-Людвигъ, родившійся въ 1700 г. въ Дрезденѣ; нѣсколько недѣль спустя послѣ его рожденія умеръ отецъ; мать его вступила во второй бракъ, послѣ чего ребенокъ остался на попеченіи своей бабушки и тетки, младшей сестры матери. Это женское воспитаніе очень сильно повліяло на характеръ ребенка, придавъ ему что-то женственно-чувствительное и сказавшись особенно на религіозной сторонѣ его душевной жизни. Когда ему было всего 3 года, онъ уже зналъ основы христіанской вѣры. На 10-мъ году онъ рѣшилъ, что всю свою жизнь посвятить тому, кто свою жизнь отдалъ за него. Его помѣстили въ педагогіумъ въ Галле, гдѣ съ нимъ обращались несоотвѣтственно его характеру: товарищи — жестоко и грубо, учителя — съ преувеличенной строгостью; но это только укрѣпило его любовь къ Иисусу Христу: онъ основалъ вмѣстѣ съ нѣкоторыми товарищами союзъ во имя Иисуса (*Mancipia virtutis*), члены котораго обя-

звались исполнять заповѣди Спасителя и на словахъ, и на дѣлѣ и стараться объ обращеніи другихъ людей. Въ это время Ц. свелъ дружбу со швейцарцемъ Фридр. де Ваттвиль. Послѣ 3-хъ лѣтнихъ занятій въ виттенбергскомъ университетѣ онъ совершилъ путешествіе по Голландіи и Франціи. При ближайшемъ знакомствѣ съ церквами католической и реформатской онъ понялъ, что истинную сердечную вѣру, т. е. любовь помилованнаго грѣшника къ своему Спасителю, можно найти вездѣ, во всякой христіанской церкви. Обручившись по любви съ своей двоюродной сестрой, Теодорой, онъ отказался отъ этого брака, когда узналъ, что Теодору любитъ другъ его, гр. Рейсъ. Вернувшись на родину и занявъ судебную должность въ Дрезденѣ, Ц. устраивалъ собранія для совмѣстной молитвы и назидательныхъ, благочестивыхъ бесѣдъ. Онъ женился на сестрѣ своего друга, графинѣ Доротей Рейсъ, при чемъ руководствовался въ своемъ выборѣ не влеченіемъ сердца, какъ два года назадъ, а мыслью о нравственномъ призваніи. Заимствовавъ у Шпенера мысль объ «*Ecclesiola in ecclesia*», т. е. о свободной христіанской общинѣ внутри церкви, онъ дѣйствовалъ въ духѣ этого принципа, стараясь распространять чистое, искреннее сердечное благочестіе и истинно-христіанскую жизнь. Въ это время онъ повнакомился съ богемскими братьями (см. IV, 165). Нѣкоторые члены изъ ихъ среды, большею частью нѣмецкаго происхожденія, переселились изъ Моравіи въ Лузацію и обратились къ Ц. съ просьбой о разрѣшеніи имъ поселиться въ его владѣніяхъ; онъ указалъ имъ мѣсто близъ Бертельсдорфа, гдѣ они и начали въ 1722 г. постройку Гернгута (*Herngut*). Въ новой общинѣ возникли недоразумѣнія; появились признаки ея распадѣнія. Какъ разъ въ это время Ц. были запрещены домашнія собранія въ Дрезденѣ: онъ оставилъ государственную службу и весь отдался устройству общины въ Гернгутѣ, занявъ положеніе свѣтскаго викарія пастора Роте. Онъ быстро возстановилъ порядокъ и единеніе и, вмѣстѣ съ вождемъ эмигрантовъ Христіаномъ Давидомъ, выработалъ рядъ постановленій, которыя и были приняты населеніемъ общины (1727). Высшимъ авторитетомъ долженъ быть Христосъ; Ц. — только свѣтскій хозяинъ, директоръ общины, какъ владѣлецъ имѣнія. Ближайшіе годы были посвящены частью дальнейшему укрѣпленію учрежденій общины, частью дѣятельности внѣ общины, особенно распространенію христіанства среди язычниковъ Вестиндіи и Гренландіи. Къ этому же времени относится размовка Ц. съ пѣтистами; онъ пришелъ къ сознанию, что нельзя отказывать кающемуся грѣшнику въ близости ко Христу только потому, что онъ не испыталъ той условной борьбы, которую пѣтизмъ считалъ необходимымъ признакомъ всякаго истинно набожнаго человѣка. Въ 1734 г. Ц. вступилъ въ духовное сословіе. Въ 1735 г. онъ запросилъ мнѣніе тюрингенскаго богословскаго факультета по 3-мъ пунктамъ: 1) согласно ли ученіе гернгутской общины съ аугсбургскимъ исповѣданіемъ? 2) порядки и

учрежденія общины согласны ли съ Св. Писаніемъ? 3) герингутовская община составляет ли часть евангелической церкви? На всѣ эти вопросы богословы Тюбингена отвѣчали утвердительно. Дѣятельность Ц. создала, ему враговъ въ піетистахъ и ортодоксальныхъ лютеранахъ. Въ Герингутъ была послана коммиссія, которая, однако, не нашла ничего, что давало бы правительству право разогнать колонію; тогда оставалось одно—удалить Ц., въ расчетѣ на распаденіе колоніи. На самомъ дѣлѣ удаленіе Ц. принесло пользу общинѣ. расширивъ сферу его дѣятельности. Главнымъ ея центромъ былъ Веттерау, между Таунусомъ и Фогельбергомъ, гдѣ онъ и основалъ нѣсколько колоній. Въ Прибалтійскихъ провинціяхъ онъ старался приблизить народъ ко Христу и основалъ рядъ школъ. Въ 1737 г., въ Берлинѣ, онъ былъ посвященъ въ епископы. Попытки его получить дозволеніе вернуться на родину были тщетны. Для пропаганды своихъ идей и для основанія «братскихъ общинъ» Ц. ѣздилъ въ 1738 г. на о-въ св. Тома въ Вестиндію, въ 1741 г.—въ Пенсильванію. Въ 1741 г. онъ сложилъ съ себя епископское званіе и пришелъ къ мысли возложить это достоинство на Спасителя. Всѣ члены общины были глубоко убѣждены, что Христосъ заключить особый союзъ съ «общинной братьевъ», приметъ ее, какъ Свою особенную собственность, и сдѣлаетъ превосходно и вполне все то, что человѣчески неудовлетворительно дѣлали старѣйшины. Во время отсутствія Ц. «братья» испросили у Фридриха Великаго разрѣшеніе основывать свои общины во всѣхъ частяхъ Пруссіи, оставаясь вполне независимыми въ церковномъ отношеніи отъ провинціальныхъ лютеранскихъ консисторій. Это движеніе распространилось на Готу, Голландію, Данію и Россію. Недовольный такимъ оборотомъ дѣлъ, Ц. созвалъ конференцію въ Гиршбергъ и сталъ дѣйствовать какъ диктаторъ. Наступило критическое время (1743—50), извѣстное подъ именемъ «Sichtungszeit» — время очищенія, просѣиванія. Религіозный экстазъ Ц. дошелъ до высочайшей степени. Троицу Ц. понималъ какъ бракъ: Духъ Св. — мать Христа, община вѣрующихъ и отдѣльныя души — невѣста или супруга Его, невѣстка Бога-Отца. Личность Христа Ц. представлялъ себѣ только съ точки зрѣнія чувства, которое Онъ вызывалъ какъ мученикъ; раны Спасителя были предметомъ обожанія Ц. Въмѣсто прежней простоты въ общинѣ водворилась расточительность; празднества устраивались съ чрезвычайной роскошью и стоили огромныхъ денегъ, такъ что въ началѣ пятидесятихъ годовъ община дошла почти до банкротства; самъ Ц. спасся отъ долговой тюрьмы только благодаря громадному личному вліянію. Еще въ годъ смерти Ц. долги общины простирались до 5 милл. марокъ и только въ 1801 г. были уплачены окончательно. Въ 1750 г. Ц. переселился въ Лондонъ и здѣсь подвергъ пересмотру свое ученіе, при чемъ многое фантастическое было изъ него выброшено. Въ послѣдніе годы жизни Ц. община организовалась въ единый братскій союзъ, заключавшій въ себѣ лютеранъ,

реформатовъ и моравскихъ (богемскихъ) братьевъ, соединенныхъ вѣрой въ то, что существенное и вѣчное въ христіанствѣ дано въ ученіи Спасителя («Originalreligion» des Heilandes). Ум. Ц. въ 1760 г. Евангелической церкви Ц. оказалъ громадную услугу, выдвигнувъ противъ піетистовъ болѣе возвышенныя и глубокія стороны христіанства и показавъ возможность соединенія всѣхъ протестантскихъ исповѣданій въ единый братскій союзъ на почвѣ любви къ Богу и людямъ. Онъ написалъ много церковныхъ пѣсенъ, которые вошли въ обиходъ протестантскихъ церквей, и массу сочиненій въ защиту аскетизма. См. А. G. Spangenberg, «Leben des Grafen von Zinzendorf» (Барби, 1772—75); von Schrautenbach, «Der Graf von Zinzendorf» (2 изд., Гнадау, 1871); Varnhagen von Ense, «Leben des Grafen von Zinzendorf» (2 изд., Б., 1840); J. F. Schröder, «Der Graf von Zinzendorf und Herrnhut» (2 изд., Лпц., 1863); F. Bovet, «Le comte de Zinzendorf» (П., 1860); H. Plitt, «Zinzendorf's Theologie» (Гота, 1869—74); Knapp, «Geistliche Gedichte des Grafen von Zinzendorf» (Штутт. и Тюбинг., 1845); D. Cranz, «Alte und neue Brüderhistorie» (Барби, 1772; продолженіе—Барби, 1791, 1804. Гнадау, 1816); (J. W. Cröger), «Geschichte der erneuerten Brüderkirche» (Гнадау, 1852—54); G. Burkhardt, «Zinzendorf und die Brüdergemeinde» (Гота, 1866). 2) *Людвигъ-Фридрихъ-Юлій Цинцендорфъ* (1721—79) — австрійскій госуд. дѣятель. Состоялъ сначала въ саксонской, потомъ, перейдя въ католицизмъ, въ австр. службѣ; былъ членомъ коммиссіи по торговь дѣламъ. Въ 1755 г. былъ посланъ въ Петербургъ съ поздравленіемъ по случаю рожденія вел. князя Павла Петровича, а также чтобы разузнать о причинахъ раздора между Бестужевымъ и австрійскимъ посломъ Эстергази. Въ 1758 году выступилъ съ планомъ кредитной операціи по образцу французской Compagnie des Indes и съ другими проектами подобнаго рода. Въ 1760—61 гг. Ц. получилъ въ свое завѣдываніе высшій контроль надъ государственнымъ счетоводствомъ, при чемъ оказалъ громадныя услуги государству. Въ 1773 г. былъ назначенъ министромъ внутреннихъ дѣлъ. 3) *Карлъ-Юаннъ-Христіанъ Ц.* (1739—1813) — братъ предыдущаго, австрійскій финансистъ и министр. Поступивъ на австр. службу, онъ, по примѣру брата, перешелъ въ католицизмъ. Получивъ порученіе объѣхать морскіе порты Италіи, Франціи, Англіи, Голландіи и австрійскихъ Нидерландовъ, онъ изложилъ свои наблюденія въ 9-ти большихъ томахъ. Составилъ планъ томоженнаго объединенія или союза между Венгріей и нѣмецкими провинціями Австріи, но встрѣтилъ сопротивленіе въ заинтересованныхъ кругахъ. Будучи губернаторомъ Триеста, онъ сдѣлалъ все возможное, чтобы поднять этотъ городъ. При Францѣ II былъ министромъ внутр. дѣлъ; особенно усердно работалъ надъ дѣлами Галиціи. См. G. Graf von Pettenegg, «Ludwig und Karl Grafen und Herren von Zinzendorf; ihre Selbstbiographien» (Вѣна, 1879).

Цинциннати (Cincinnati)—гор. въ сѣв.-американскомъ штатѣ Охайо, на прав. берегу

р. Охайо, противъ устья р. Ликкингъ, въ долину, окруженную съ С полукруглымъ рядомъ холмовъ, поднимающихся на 400 фт. надъ рѣкой, а съ Ю окаймленной лукою р. Охайо. Городъ отлично освѣщенъ и снабженъ прекрасной водою. 150 церквей; изъ нихъ особенно красивы римско-католическій соборъ св. Петра въ чисто греческомъ стилѣ и еврейская синагога въ мавританскомъ стилѣ. Замѣчательны два висячихъ моста. 4 коллегіи университетскаго характера, 6 медицинскихъ коллегій, юридическая коллегія, 5 коммерческихъ коллегій, множество школъ высшаго, среднего и низшаго типа. Библиотеки: публичная (75000 тт.), коммерческая для молодыхъ людей (35000 тт.) и историческаго общества. 7 ежедневныхъ, 33 еженедѣльныхъ и 27 ежемѣсячныхъ изданій. Мѣстоположеніе Ц., желѣзныя дороги и водяные пути сообщенія дѣлаютъ его центромъ обширной внутренней торговли. Въ области фабричнаго производства Ц. занимаетъ одно изъ первыхъ мѣстъ въ области Миссисиппи. Обширная торговля свининой. Жит. въ 1890 г. 296908, въ 1900 г. 325902.

Цинциннатъ (Люцій Квинцій Cincinatus)—извѣстный римскій политическій дѣятель. Избранный въ 460 г. до Р. Хр. въ консулы, онъ возсталъ противъ нравственнаго безсилія сената и своеволия трибунской власти. Его хотѣли выбрать въ консулы и на слѣдующій годъ, но онъ воспротивился этому, такъ какъ не желалъ нарушить законъ, запрещавшій одному и тѣмъ же лицамъ два года подрядъ занимать одну и ту же магистратуру. Въ 458 г., въ виду опасности, угрожавшей Риму отъ сабинянъ, Ц. былъ назначенъ диктаторомъ; послы, явившіеся къ нему съ извѣстіемъ объ этомъ назначеніи, застали его, въ его помѣсть за Тибромъ, на полѣ за земледѣльческою работою. Попросивъ его надѣть тогу, чтобы торжественность ихъ порученія не была уменьшена простымъ характеромъ обстановки, послы привѣтствовали его какъ диктатора. Одержавъ блистательную побѣду надъ врагами, Ц. вернулся съ богатою добычею въ Римъ, гдѣ ему былъ присужденъ триумфъ; затѣмъ онъ сложилъ съ себя диктатуру и возвратился къ своимъ земледѣльческимъ занятіямъ. Во второй разъ онъ былъ назначенъ диктаторомъ въ 439 г. для подавленія беспорядковъ, вызванныхъ въ Римѣ всадникомъ Сп. Меліемъ, который, благодаря щедрой раздачѣ хлѣба народу во время голода, достигъ большой популярности среди плебеевъ, чѣмъ возбудилъ неудовольствіе патриціевъ, обвинявшихъ его даже въ стремленіи къ восстановленію царской власти. Когда Мелій, къ которому былъ посланъ начальникъ конницы Сервилій съ требованіемъ явки къ диктатору, отказался исполнить это распоряженіе и обратился за помощью къ плебеямъ, Сервилій въ суматохѣ убилъ его; Ц. публично высказалъ свое одобреніе Сервилію и приказалъ имущество убитаго взять въ казну, домъ его срыть до основанія и по землѣ, гдѣ онъ стоялъ, пройти плугомъ. Сынъ Ц. *Кезонъ* отличался необыкновеннымъ краснорѣчіемъ; плебеи нашли эти его достоинства опасными,

и народный трибунъ Авль Вергиній въ 461 г. обвинилъ его въ посягательствѣ на свободу и въ чрезмерной гордости, сравнивая его съ Тарквиніемъ Гордымъ. Не смотря на поддержку патриціевъ, Кезонъ долженъ былъ уйти въ изгнаніе; отецъ его уплатилъ за него штрафъ настолько значительный, что самъ вынужденъ былъ жить нѣкоторое время какъ изгнанникъ, въ убогомъ шалашѣ. Изъ другихъ сыновей Ц. *Люцій* былъ три раза военнымъ трибуномъ съ консульскою властью (438, 425 и 420 гг.) и начальникомъ конницы при диктаторѣ Мамеркѣ Эмилиі въ 437 г. *Титъ* Ц., консулъ 431 и 428 гг., военный трибунъ съ консульскою властью въ 426 г., былъ обвиненъ въ 423 г. въ томъ, что по его небрежности римляне потерпѣли пораженіе при Веяхъ, но, во вниманіе къ прежнимъ заслугамъ, былъ оправданъ. *Квинтъ* Ц. былъ военнымъ трибуномъ съ консульскою властью въ 415 и 405 гг.

Цинціи (Cincii) — древнеримскіе писатели. 1) Люцій Ц. Аліментъ (Lucius C. Alimetus) въ качествѣ претора управлялъ Сициліею въ 210 г. до Р. Хр. и принималъ участіе въ военныхъ дѣйствіяхъ римлянъ противъ жителей этого острова. Вѣроятно, позже онъ попалъ въ плѣнъ къ Ганнибалу. Этому Ц. принадлежитъ историческій (анналистическій), написанный по-гречески разсказъ о судьбахъ Рима, начиная съ его основанія и кончая современными автору событіями Ганнибаловой войны. Изъ сохранившихся скудныхъ фрагментовъ этого труда видно, что Ц. относилъ основаніе Рима къ году, по нашему лѣтосчисленію являющемуся 729-мъ до Р. Хр., и что онъ подробно разработалъ саги о Ромулѣ и Тарпей и исторію друга плебеевъ Спурия Мелія. 2) Люцій Ц., антикварный и юридическій писатель времени Августа. Перечень его сочиненій извѣстенъ главнымъ образомъ изъ словаря Веррія Флакка (XXXV, 626): о старинныхъ словахъ («De verbis prisca»), о народныхъ собраніяхъ («De comitiis»), о власти консуловъ («De consulum potestate») и о таинствахъ («Mystagogicon libri»). Кроме того Светоній упоминаетъ сочиненіе Ц. о календарѣ («De fastis»), а Авль Геллій пользовался объемистымъ трактатомъ его о военномъ дѣлѣ («De re militari»). Ц.-антиквара отъ Ц.-историка впервые отдѣлилъ Герцъ, въ сочиненіи «De Lucio C.» (Берл., 1842); здѣсь же и собраніе фрагментовъ Ц. См. Pluess, «De Cinciiis regum Romanorum scriptoribus» (Боннъ, 1865; неудачная полемика съ Герццемъ); Mommsen, «Römische Chronologie» (I, стр. 315).

А. М.—нъ.

Цивъ (евр. «низменное, плоское, ровное мѣсто») — такъ называлась пустыня въ Палестинѣ, на югѣ холма Іудина (Ис. Нав. XV, 1). Въ русскомъ переводѣ Ц. читается только въ кн. Ис. Навина, а въ кн. Числь и Второзак.—вездѣ Сивъ. Эту пустыню не слѣдуетъ смѣшивать съ пустынею Сивъ: послѣдняя — близъ Синая, а первая на югѣ Іудей; ихъ раздѣляетъ Каменистая Аравія. Пустыня Ц. есть сѣверо-западная часть великой пустыни Фаранъ. Пустыня Ц. составляла южную границу земли Обѣтованной (Числ. XIII, 22);

ею земля Обѣтованная (Числ. XXXIV, 3), и въ частности удѣлъ колѣна Иудина (Ис. Нав. XV, 1), отдѣлялась отъ Идумеи. Это, безъ сомнѣнія, та плоская мѣстность, которая идетъ отъ пустыни Араба или ель-Хорь, чрезъ долины Фикрегъ и Муррегъ, между горными насыпями, до горы Сеира и пустыни Фаранъ. Отсюда соглядатаи начали осмотръ земли Обѣтованной (Числ. XIII, 22) и сюда возвратились они послѣ осмотра (Числ. XIII, 27). Здѣсь скончалась Маріамъ (Числ. XX, 1); здѣсь, при водяхъ Меривы, произошла междоусобная распря (Числ. XX, 2—13; XXVII, 14) и Моисей и Ааронъ были осуждены не войти въ землю Обѣтованную (Второз. XXXII, 51). Отсюда послано было посольство къ царю едомскому о дозволеніи пройти чрезъ его землю.

Цинь-Хай или *Голубое озеро* — китайское названіе озера Куку-нора (см.).

Цинь-хэ или *Дань-хэ* — маньчжурская рѣка, притокъ Ляо-хэ съ лѣвой стороны. Въ нижнемъ теченіи судоходна для плоскодонныхъ лодокъ; лѣтомъ во время дождей сильно разливается.

Цинь-ванъ-дао — китайскій, открытый для иностранной торговли портъ, нѣсколько южнѣ Великой стѣны, на берегу Ляодунскаго залива. Портъ этотъ всю зиму свободенъ отъ льда, почему вывозъ изъ него каменнаго угля съ Кайпинскихъ копей, важнѣйшихъ въ Сѣверномъ Китаѣ, болѣе обезпеченъ, чѣмъ изъ Да-гу (Таку). Ц. связанъ желѣзной дорогой съ Тянь-цзинемъ и Инъ-коу. Мѣры русскаго правительства, направленные къ поднятію экономическаго значенія вновь открытаго Дальняго, и дарованіе послѣднему правъ порто-франко, а также временная оккупация русскими Инъ-коу, принудили китайцевъ обратить серьезное вниманіе на Ц.-ванъ-дао, который былъ «добровольно» объявленъ открытымъ портомъ. Какъ портъ, онъ мало удовлетворителенъ; устройство въ немъ гавани требуетъ большихъ затратъ. Во время беспорядковъ 1900 г. портъ былъ занятъ союзной эскадрой; на общія средства союзниковъ были возведены многія портовые сооруженія. Торговое значеніе порта еще не опредѣлилось.

Л. Б.

Ципа — р. Забайкальской обл., Баргузинскаго окр. Рѣка эта вытекаетъ изъ сѣв. части Икатскаго хребта. Отъ истока своего рѣка течетъ въ узкой долинѣ на ЮВ, при впаденіи въ нее р. Илакы долина Ц. расширяется и рѣка направляется на СВ до впаденія своего въ Баунтовское оз. Ниже впаденія слѣва въ Ц. р. Точи, стока оз. Горонъ, рѣчная долина расширяется до 10 в. и здѣсь находятся два значительныя оз. Немняда, соединяющагося съ Ц. протокой и Кадакачанъ. Не доходя 10 в. до впаденія своего въ Баунтовское оз., долина Ц. образуетъ ущелье, въ которомъ рѣка стремится на подобіе водопада. Эта часть Ц. составляетъ ея верховье и называется Верхнею Ц., дл. ея до 95 в. Выйдя изъ озера, близъ Баунтовской часовни рѣка бѣжитъ къ В, но, пройдя 5 в. отъ устья р. Бучи, круто поворачиваетъ къ ЮВ и, протекши въ этомъ направленіи до 20 в., отворачиваетъ постепенно

къ СВ и ССВ до впаденія въ нее слѣва рр. Амундакти и Перокана, отъ которой дѣлается крутой поворотъ къ Ю, прорѣзавъ свой правобережный высокій хребетъ Букачанъ, и течетъ въ узкой долинѣ. Длина рѣки въ средней ея части до этого поворота, въ особенности ниже впаденія въ нее р. Улугли, значительно расширяется отъ 10 до 25 в. На этомъ ея расширенномъ пространствѣ расположено до 200 прирѣчныхъ большихъ и малыхъ озеръ, сообщающихся въ большинствѣ съ рѣкою протоками и каналами, изъ коихъ болѣе значительныя — оз. Джемку, Тая и Нинъ-духъ. Рѣчная долина покрыта здѣсь обширными болотистыми лугами, поросла отчасти лѣсомъ, окружающія ея горы спускаются къ ней пологими покатосями, поросшими хвойными лѣсами. Рѣка здѣсь имѣетъ 50 до 70 саж. въ ширину и въ разливъ значительно затопляетъ свою долину. Въ 2 в. отъ истока изъ Баунтовскаго оз. надъ рѣкою возвышается изъ кристаллическаго известняка утесъ, на вершинѣ котораго поставленъ крестъ, точно такой же, но гранитный утесъ въ 4 саж. высоты и 20 саж. длиною высится въ протокѣ изъ оз. Нинъ-духъ, который считается у мѣстныхъ ороченъ священнымъ мѣстомъ; изъ нижней части утеса бьютъ нѣсколько холодныхъ, съ темп. до 50° Р. ключей, имѣющихъ сѣрнистый запахъ. Принявъ въ себя справа значительный притокъ р. Амалать, въ верховьяхъ котораго находятся золотые прииски, рѣка Ц. течетъ къ СВ и въ такомъ направленіи впадаетъ въ р. Витимъ съ лѣвой стороны. Въ нижнемъ своемъ теченіи рѣка становится до 100 саж. шириною, имѣя тихое теченіе; долина ея довольно широка, болотиста и окружена невысокими горами, поросшими лѣсомъ. Общая длина Ц. свыше 300 вер. Въ Ц. впадаетъ множество рѣкъ и рѣчекъ; изъ нихъ болѣе значительныя слѣва Ауакитъ, Горбилиха, справа Улюгли, Кудуръ, Амалать и Ковикти. По системѣ рѣки разрабатывалось нѣсколько золотыхъ промысловъ частныхъ лицъ; золото было, однако, не особенно богато; въ 1897 г. работали 4 прииска, добыто было золота всего 13 фн. при содержаніи золота $\frac{3}{4}$ зол. на 100 пд. песковъ.

Н. Л.

Цивикань — р. Забайкальской обл., Баргузинскаго окр., беретъ начало съ Икатскаго хребта 2 вершинами. Р. въ началѣ течетъ на ВСВ, по соединеніи вершинъ на СВ; здѣсь долина ея расширяется, на правой сторонѣ р. расположенъ рядъ прѣсноводныхъ озеръ. Далѣе р. поворачиваетъ на ЮВ до впаденія въ нее справа р. Талой. Встрѣтивъ здѣсь гранитный массивъ гольца Хамто, р., обтекая его, поворачиваетъ круто къ С и ССЗ и въ такомъ направленіи течетъ до впаденія своего въ оз. Баунтовское. Здѣсь долина ея сливается въ одно съ долиною р. Ципы. Въ нижнемъ своемъ теченіи, подходя къ оз., р. образуетъ нѣсколько рукавовъ. Р. имѣетъ теченіе до 140 вер., мелководна и несудоходна, ширина ея въ низовьяхъ отъ 30 до 40 саж., теченіе умѣренное. Въ р. впадаютъ справа Горбилихъ, Алакаръ, Талой и Имакитъ. Какъ по Ц., въ его низовьяхъ, такъ равно и по впадающимъ

въ него рѣчкамъ, въ особенности по Алакару и Талою, въ 1897 г. разрабатывалось 15 золотыхъ примскови, на которыхъ работало до 500 человекъ; металла добыто 19 пд. 20 фн. при среднемъ содержаніи 1 зол. 30 дол., но были розсыпи, въ которыхъ содержаніе превышало 3 зол. изъ 100 пд. *Н. Л.*

Циполинъ (вѣрнѣе Чиполинъ, отъ ит. Cipolla—луковица, оттого, что прослойки Ц. подобны луковичнымъ слоямъ) — порода мрамора, состоящаго изъ известняка со включениями талька или слюды серебряно-бѣлаго или красноватаго цвѣта. При полировкѣ Ц. даетъ очень красивые цвѣта. Встрѣчается среди кристаллическихъ сланцевъ при Цаунгаузѣ недалеко отъ Альтенберга въ Саксоніи, при Фенулье около Іеръ (Nyéres, Франція) и на Пентеликонѣ въ Греціи.

Циппъ (лат. cippus)—названіе деревяннаго или каменнаго столба, служившаго у римлянъ пограничнымъ знакомъ, опорой изгороди, украшеніемъ надгробнаго памятника. Въ первомъ изъ упомянутыхъ значеній слово Ц. было синонимомъ слова *terminus*, отличающагося, можетъ быть, отъ послѣдняго въ томъ только отношеніи, что подъ нимъ первоначально разумѣлся деревянный пограничный знакъ; съ теченіемъ времени и это различіе утратилось и Ц. называли также и каменные (по большей части въ формѣobeliska) столбы, предназначенные для вышеупомянутой цѣли. Циппами пользовались также для обозначенія русла р. Тибра, вѣроятно при работахъ по регулированію его; встрѣчаются они и въ качествѣ придорожныхъ столбовъ, по бокамъ акведуковъ и т. п. Надгробные циппы обыкновенно окружали монументъ; они были расположены, говоря словами одной надписи («*Corp. Inscr. Lat.*» XII, 4299), у «подножія монумента». Обычное число ихъ было четыре, такъ что, повидимому, они стояли по угламъ памятника. Можно предположить, что первоначально назначеніемъ этихъ четырехъ угловыхъ столбовъ было опредѣлить границы площадки, которая съ погребеніемъ на ней человека становилась священной: здѣсь отправлялся культъ Манамъ усопшаго. И въ этомъ случаѣ, слѣдовательно, въ основѣ примѣненія Ц. лежитъ его значеніе, какъ пограничнаго столба. Впослѣдствіи онъ сталъ играть роль обычнаго придатка къ главному монументу, составляющаго неизбѣжную принадлежность и современныхъ памятниковъ. По мѣрѣ усложненія формы надгробныхъ памятниковъ число окружающихъ ихъ ципповъ стало возрастать. Этому требовали контуры многогранныхъ сооруженій или увеличившійся объемъ четырехгранныхъ надгробныхъ алтарей. Встрѣчаются указанія въ надписяхъ на комплекты изъ десяти столбовъ. Надгробныя надписи, которыми покрывался монументъ, съ теченіемъ времени перешли и на Ц. Иногда на симметрично расположенныхъ циппахъ помѣщались и парныя надписи.—Ц. употреблялись и въ военномъ дѣлѣ. Здѣсь это названіе присваивалось бревнамъ, изъ которыхъ устраивался частоколъ для защиты укрѣпленій. Въ такомъ смыслѣ упоминаетъ о Ц. Юлій Цезарь («*Comm. de bello Gallico*», VII, 73).

Ср. E. Ruggiero, «*Dizionario Epigrafico de antichità Romane*» (т. II, стр. 237 и сл., Римъ, 1895); статья Saglio въ словарѣ *Dagshberg et Saglio* (т. I, ч. 2, стр. 1185).

Ципреа — см. Ужовки.

Циприда — см. Циприсовыя.

Ципридина — см. Ципридиновыя.

Ципридиновыя (Cypridinidae) — семейство ракушковыхъ ракообразныхъ (Ostracoda), къ которому относятся р. Cypridina (ципридина), *Asterope* и др. обитатели моря.

Циприцидій — см. Венеринъ башмачекъ.

Циприсовидныя личинки — стадія развитія, встрѣчающаяся у усоногихъ ракообразныхъ, а также у корнеротовъ (*Rhizosiphala*) и мѣшкогрудыхъ (*Ascothoracida*). Стадія эта слѣдуетъ за метанаупліусомъ и характеризуется присутствіемъ двустворчатого панцыря или раковины, коей створки могутъ закрываться сокращеніемъ мускула-замыкателя. Съ *Cypris* (см. Циприсовыя) личинка имѣетъ болѣе вѣшнее сходство, нежели по существу. Она снабжена конечностями, при чемъ ея двурасщепленныя ножки, выставясь черезъ брюшную щель раковины, служатъ для плаванія личинки, а спереди выставляется первая пара усиковъ, служащая потомъ для прикрѣпленія личинки, когда она переходитъ къ сидячему образу жизни. У усоногихъ конечности Ц. личинки даютъ конечности взрослому сидячему ракообразному, а у паразитическихъ *Rhizosiphala* и *Ascothoracida* у взрослой формы конечности отсутствуютъ вовсе или являются сильно редуцированными.

В. М. III.

Циприсовыя — семейство ракушковыхъ ракообразныхъ (Ostracoda), характеризующееся нѣжной и тонкой раковиной, членистыми передними усиками, 6 члениковыми колѣнчато-согнутыми вторыми усиками, сближенными или слитыми вмѣстѣ глазами. Жвалы съ 4-хъ членистыми щупальцами, первая пара нижнихъ челюстей съ 2 членистыми; 2 пара у самцовъ съ хватательными крючками; изъ двухъ паръ ножекъ — задняя загнута вверхъ. Членики хвостовой вилки не раздѣлены и на концѣ — съ щетинками и крючками, а иногда рудиментарны. Почти все живутъ въ прѣсной водѣ. Сюда относятся рр. *Cypris* (циприда) съ подродами *Cyclocypris*, *Cypridopsis*, отличающимися по формѣ раковины и др.; *Capdona*, представители котораго ползаютъ по дну, а не плаваютъ; *Notodromus* и др. У береговъ Норвегіи встрѣчается живущій въ морской водѣ р. *Pontocypris*, котораго раковина покрыта щетинками. Р. *Cypris* характеризуется вытянутой въ длину бобовидной раковиной и имѣетъ (если понимать этотъ р. въ узкомъ смыслѣ) болѣе 20 видовъ (*C. fusca*, *pubera*, *fuscata* и др.). Нѣкоторые виды обладаютъ способностью непрерывнаго дѣвственнаго размноженія въ теченіе многихъ лѣтъ и самцы у нѣкоторыхъ неизвѣстны вовсе. Ляца прикрѣпляются къ растеніямъ и подводнымъ предметамъ или рѣже падаютъ прямо на дно. Любимымъ мѣстомъ обитанія являются лужи, рвы и вообще небольшіе водоемы.

В. М. III.

Циприанъ (Cyprianus)—древнелатинскій поэтъ, жившій въ Галліи въ началѣ V в. по Р. Хр. Ему принадлежитъ стихотворное переложеніе Пятикнижія Моисеева, книги Іисуса Навина и книги Судей. Онъ опустилъ много ритуальныхъ подробностей въ книгахъ Левитъ, Числъ и Второзаконіе и передалъ въ своей поэмѣ только чисто историческія событія. Въ общемъ текстъ Ц. довольно монотоненъ и часто совершенно лишенъ живости библейскаго разсказа. Попытокъ къ отступленію отъ Библии Ц. не обнаруживаетъ нигдѣ, кромѣ такъ назыв. *cantica*, т. е. священныхъ гимновъ, встрѣчающихся у него въ трехъ мѣстахъ и написанныхъ лирическими размѣрами. Весьма вѣроятно, что это переложеніе Св. Писанія предпринято было Ц. въ цѣляхъ школьнаго обученія. Изъ языческихъ поэтовъ Ц. болѣе всего пользуется *Виргіліемъ*, затѣмъ *Гораціемъ*, *Овидіемъ*, *Персіемъ* и *Ювеналомъ*, изъ христіанскихъ — *Ювенкомъ*, *Пруденціемъ*, *Павлиномъ* *Ноланскимъ*, *Авзоніемъ* и *Клавдіаномъ*. П ѣтичскій языкъ Ц. весьма не богатъ, просодія преисполнена грубыми ошибками. Сочиненіе Ц., повидимому, не имѣло особаго успѣха на его родинѣ, но приобрѣло широкое распространеніе среди англосаксовъ: имъ пользовались *Альдгельмъ* и *Беда*, *Анжуйнъ* и *Этельвульфъ*. Трудъ Ц. долго приписывался то *Авиту*, то св. *Киприану* *Карагенскому*, то *Ювенку*, то *Тертуллиану*; только въ недавнее сравнительно время *Пейперу* удалось пролить нѣкоторый свѣтъ на личность поэта. Этому же ученому принадлежитъ и лучшее критическое изданіе Ц. (въ серіи «*Corpus scriptorum ecclesiasticorum Latino-rum*», т. XXIII, Вѣна, 1891); здѣсь же указанія и на спеціальную литературу. *А. М.—н.*

Ципсень, *Ципсскій комитатъ* (вѣрнѣе *Списъ*, *Списскій комитатъ*; мадыарск. *Szeres-Vármegye*, чешско-словенск. *Spíšska stolice*, лат. *Scepusium*, *Comitatus Scepusiensis*, нѣм. *Zipser-Gespanschaft*) — въ Венгріи. Со включеніемъ 16 бывшихъ Ципсскихъ коронныхъ городовъ, которые до 1876 г. составляли отдѣльный округъ, Ц. комитатъ занимаетъ 3605 кв. км., съ 163291 жит. (1890); большинство составляютъ словаки, за ними идутъ нѣмцы и евреи (вмѣстѣ 44958 чел.), потомъ русины (17518) и мадыары (5000). Главная масса населенія принадлежитъ къ рим.-католической церкви; 29404 евангеликовъ, 21397 униатовъ, 6095 іудейскаго исповѣданія. Комитатъ отличается обиліемъ горъ и суровымъ характеромъ; его въ разныхъ направленіяхъ пересекаютъ горы Высокихъ Татръ, Ципсской (Списской) Магуры и Малыхъ (Низкихъ) Татръ и ихъ продолженій. Орошается рр. *Попрадомъ*, *Гернадомъ*, *Дунайцемъ* и др. Хорошо рожатся пшеница, ленъ, хмель, а въ южныхъ долинахъ — фрукты. Изъ животныхъ разводятся крупный рогатый скотъ и овцы; встрѣчаются и дикіе звѣри, въ томъ числѣ волки и медвѣди. Въ горахъ добываютъ мѣдь, желѣзо и другіе металлы. Главныя занятія населенія — земледѣліе и скотоводство, затѣмъ горный промыселъ и производство льняныхъ тканей, кожаныхъ и гончарныхъ издѣлій. Главный городъ — *Левоча* (нѣм. *Leutschau*).

Ципсень, Ципсскіе города (*Universitas XXIV civitatum regalium Scepusii*) — такъ называются съ XIII в. главныя мѣста поселенія нѣмцевъ на венгерской территоріи у южнаго подножія Татры; славяне называли эти поселенія *Списсами*, *Списской землей* (*Spissy, Spisska zem*). Начало поселенія здѣсь нѣмцевъ относится ко времени правленія *Геизы II* (1141 — 61), при чемъ къ переселенцамъ съ нижняго Рейна присоединились переселенцы съ востока Германіи, саксонцы, отъ смѣшенія которыхъ возникло особое нарѣчіе. Важнѣйшіе изъ поселковъ — *Кирхдрауфъ* (*Szeres-Várallya* по-венгерски), *Лейчау* и *Кесмаркъ*. Королевскія привилегіи, на основаніи которыхъ ципсскіе города не подчинялись учрежденіямъ комитата, а имѣли собственное самоуправленіе, восходятъ къ XIII в. У ципсскихъ селеній была и своя церковная организація (*totalitas* или *fraternitas XXIV civit. Scepusii*). Всѣхъ нѣмецкихъ поселеній въ этой мѣстности было 43. Единство ципсскихъ городовъ было нарушено въ 1412 г. закладомъ 16 изъ нихъ польскому королю *Владиславу I*. Въ XVI в. они частью превратились въ зависимыя владѣнія, частью славянизировались. Города, оставшіеся подъ властью венгерскаго короля, также переживали тяжелыя времена, особенно начиная съ 1632 г., когда *обергешпаны* лишили ихъ прежнихъ льготъ и захватили управленіе въ свои руки. Во время безчисленныхъ венгерскихъ усобицъ XVI в. нѣмцы, въ общемъ, крѣпко держались другъ друга. Точно также крѣпко держались они протестантизма, который проникъ сюда въ 1520 г.; къ 1569 г. весь Ц. принялъ протестантизмъ. Католическая реакція XVII в. сказалась и въ Ц., но не имѣла большого успѣха. Возсоединеніе Ц. съ Венгріей произошло въ 1769 г. посредствомъ такъ наз. «*revindicatio*» и частнаго регулированія границы между Венгріей и Польшей, а первый польскій раздѣлъ 1772 г. закрѣпилъ его. Ц. то соединялся съ комитатомъ подъ однимъ управленіемъ, то опять получалъ самоуправленіе, пока 1 окт. 1876 г. всѣ ципсскіе города не были включены въ Ц. комитатъ, чѣмъ и закончилась ихъ отдѣльная жизнь. См. *Wagner*, «*Analecta Scepusii sacra et profana*» (*Пресбургъ* и *Камай*, 1778); *J. C. Unger*, «*Schicksale der Zipser Deutschen*» (Б., 1820); *S. Weber*, «*Zipser Geschichte- und Zeitbilder*» (*Лейтшай*, 1880); *Schwicker*, «*Die Deutschen in Ungarn und Siebenbürgen*» (Вѣна и Тешень, 1881).

Ципраки (*Franjo Ciraki*, род. въ 1846 г.) — хорватскій писатель. Его «*Litne pjesme*» отличаются нѣжностью и изяществомъ, а баллады — «*Florentinske elegije*» — считаются лучшими въ новѣйшей хорватской литературѣ. Хороши также его новеллы, напечатанныя преимущественно въ «*Вѣницѣ*» («*Vienac*»). Одно время Ц. былъ членомъ хорватскаго сейма.

Циприаци (*Людовикъ-Фридрихъ*) — военный писатель (1786—1828). Состоя въ прусской арміи, участвовалъ въ наполеоновскихъ войнахъ; позже былъ профессоромъ военной академіи въ Берлинѣ. Оставилъ нѣсколько сочиненій, весьма цѣнившихся его современ-

никами, напр. «Къ исторіи осады 1815 г.», «Хронологическій обзоръ прусской арміи», «Военная исторія Пруссіи».

Циркель (Фердинандъ Zirkel)—минералогъ и геологъ, род. въ 1838 г.; образование получилъ въ боннскомъ унив.; въ 1860 г. съ научной цѣлью посѣтилъ Исландію; въ 1863 г. назначенъ профессоромъ минералогіи въ Львовѣ, въ 1868 г. въ Килѣ, въ 1870 г. въ Лейпцигѣ, гдѣ также состоялъ директоромъ минералогическаго музея. Ц. предпринималъ научныя экскурсіи въ Шотландію, на Пиренеи и въ Сѣв. Америку (1874), гдѣ принималъ участіе въ коллективномъ изслѣдованіи 40-й параллели. Въ 1894—95 г. совершилъ путешествіе по Цейлону и Индіи. Ц. главнымъ образомъ работалъ надъ микроскопическимъ изслѣдованіемъ строенія минераловъ. Кромѣ многочисленныхъ статей, напечатанныхъ въ специальныхъ журналахъ, отдѣльно изданы: «Reise nach Island im Sommer 1860» (въ сотруднич. съ В. Прејеромъ, Лпц., 1862); «Lehrbuch der Petrographie» (Боннъ, 1866 и Лпц., 1893—95); «Untersuchungen über die mikroskopische Zusammensetzung und Struktur der Basaltgesteine» (Боннъ, 1869); «Die mikroskopische Beschaffenheit der Mineralien und Gesteine» (Лпц. 1873); «Microscopical petrography» (Нью-Йоркъ). Ц. обработалъ 13-е изданіе учебника по минералогіи своего предшественника по кафедрѣ проф. Науманна: «Elemente der Mineralogie» (1897).

Циркницкое озеро (Zirknitzer See, Cirkničke jezero, Ložské jezero, Lacus Lugeus)—въ Крайнѣ, получившее свое названіе отъ м-ка Циркницъ (см.), лежитъ въ 8 км. на В отъ Адельсберга въ котловинѣ, на юго-зап. краю которой возвышается Яворникъ, а на сѣв.-вост. — Сливница (Slivenzaberg). Озеро лежитъ на высотѣ 573 м. надъ моремъ; при среднемъ уровнѣ воды оно имѣетъ 1,9 — 3,8 км. длины и 0,7 км. ширины, а при высокой водѣ поверхность его занимаетъ площадь въ 20 кв. км.; средняя глубина равна 8 м., а въ нѣкоторыхъ мѣстахъ она доходитъ до 17,7 м. На поверхности видны 4 о-ва Ворнекъ (самый большой, съ деревнею Отокомъ), Большая и Малая Горицы и Венетате (Малая Венеція). Озеро получаетъ свои воды частью отъ впадающихъ въ него многочисленныхъ потоковъ, изъ которыхъ самыми значительными представляются Ц. потокъ и Оберхъ, частью черезъ подземные каналы. Характерною особенностью Ц. озера является исчезновеніе по временамъ въ немъ воды и даже осушеніе дна, обыкновенно сухимъ лѣтомъ или зимою, при чемъ вода возвращается весною и осенью. Утеканіе воды происходитъ черезъ отверстія во днѣ и въ берегахъ (числомъ до 400); они имѣютъ воронкообразную форму съ настолько узкимъ нижнимъ концомъ, что изслѣдованіе ихъ оказывается невозможнымъ. При обычномъ уровнѣ этимъ воронкамъ соответствуютъ огромныя черныя пятна на поверхности воды. Самыми значительными изъ этихъ отверстій оказываются Рѣшето-Яма (Rešeto-Jama), Большая и Малая Карловцы при устьѣ Циркницкаго потока, Большая и Малая Бубнарки, названныя такъ по громкому гулу, съ

которымъ врывается въ нихъ вода («бубнить» — издавать глухіе звуки, гудѣть). Вода пропадаетъ вмѣстѣ съ рыбой, которой въ озерѣ водится вообще въ большомъ количествѣ, и черезъ подземные каналы вытекаетъ на СЗ въ Либлянскую долину въ рр. Быстрицы и Боруницы или возвращается весною или осенью сюда же въ озеро изъ-подъ земли вмѣстѣ съ тою же рыбою. Когда вода пропадаетъ, то озеро становится похожимъ на узкій продолговатый рѣчной рукавъ, который тянется вдоль Яворника. Осушенною почвою окрестные жители пользуются какъ полемъ, засѣвая ее просомъ и пшеницей, или же какъ лугомъ и выгономъ для скота; въ тростникахъ по озеру водится много водяной птицы и звѣря, и у мѣстныхъ жителей сложилась поговорка, что въ Ц. озерѣ въ одинъ и тотъ же годъ можно ловить рыбу, птицу и звѣря и жать хлѣбъ. Осушеніе озера и наполненіе его опять водою происходитъ не всегда правильно: такъ, въ 1707—1714 гг. оно высыхало всего одинъ разъ, а съ января 1834 по февраль 1835 г. стояло сухимъ, иногда же эти перемѣны съ нимъ бываютъ 3—4 раза въ годъ. При очень большомъ напорѣ воды озеро выступаетъ совсѣмъ изъ береговъ и затопляетъ поля и деревни, при чемъ вода поднимается въ немъ до 1,3 м. выше обыкновеннаго уровня. *Ир. II.*

Циркницъ (словинск. Cerknica, нѣм. Zirknitz) — мѣстечко въ австрійской пров. Крайнѣ, на берегу Циркницкаго озера, на склонѣ горы Сливницы (1114 м.). Около 1500 жит., занятія которыхъ—сельское хозяйство и торговля солью и лѣсными матеріалами. Въ древности Ц. былъ значительнымъ торговымъ пунктомъ; въ римскія времена была къ нему изъ Триеста проложена большая дорога.

Цирконій (Zirconium, нѣм. Zirkon; Zr = 90,7 при O = 16) и **торій** (Thorium нѣм. Thor; Th = 232,5) — принадлежатъ къ числу довольно рѣдкихъ металлическихъ элементовъ. По своей химической натурѣ они аналогичны съ титаномъ (см.). Ц. есть четвертый членъ второго большого періода системы элементовъ, начинающагося съ рубидія, а торій занимаетъ соответствующее мѣсто въ послѣднемъ большомъ періодѣ, щелочной металлъ котораго еще не открытъ. Ц. и торій такъ же расположены въ IV-й группѣ периодической системы, какъ молибденъ и уранъ въ VI-й; промежуточному между Мо и U, вольфраму отвѣчаетъ въ IV-й группѣ церій (см. Церитовые металлы). Подобно титану, Ц. и торій съ кислородомъ дѣютъ двуокиси, ZrO² и ThO². Но окисей типа R²O³ они не даютъ, что отличаетъ эти металлы отъ титана и церія. Но и двуокиси, благодаря высокому атомному вѣсу Ц. и торія, обладаютъ основнымъ характеромъ, особенно ThO²; ZrO² менѣе основной окисель, такъ какъ даетъ со щелочами разлагаемые водой *цирконаты* *). Главнѣйшіе минералы, въ видѣ которыхъ

* *) Кристаллическая масса цирконата натрія, Na²ZrO⁴, получается при сплавленіи ZrO² съ содой; продуктъ разлагается водой вполне. Нагрѣваніе весьма сильное. до-бѣла, съ избыткомъ соды приводитъ къ ортоцирконату Na⁴ZrO⁴, который при обработкѣ водой превращается въ шестугольной формы таблочки составъ Na²O,8ZrO² 12H²O.

встрѣчается Ц. и торій въ природѣ, представляють ихъ ортосиликаты, именно *циациитъ* и *циркопъ* (см.); $ZrSiO_4$, и *оранжитъ* и *торитъ* (см.), $ThSiO_4$ —минералы, изоморфные между собою, а такъ же съ рутиломъ (см.) и оловяннымъ камнемъ (см.), TiO_2 и SnO_2 . Въ болѣе или менѣе значительныхъ количествахъ встрѣчается торій нерѣдко и въ монацитахъ (см.), каковъ, напр., монацитъ изъ Ильменскихъ горъ—фосфатъ торія, церія и лантана (съ небольшимъ содержаніемъ олова, марганца и кальція):

P_2O_5	28,50%
ThO_2	17,95
SnO_2	2,10
Ce_2O_3	26,00
La_2O_3	23,40
MnO	1,86
CaO	1,68
Сумма	101,49%

Ц. открытъ Клапротомъ (1789). Чтобы приготовить ZrO_2 , разлагають $ZrSiO_4$ путемъ прокаливанія съ кислотъ фтористымъ калиемъ, HKF^2 , или съ таковымъ же сульфатомъ его, $HKSO_4$. Въ первомъ случаѣ получается растворимый *фтороцирконатъ калия* K^2ZrF^4 ; его разлагають при нагреваніи сѣрной кислотой и изъ раствора сульфата Ц. осаждаютъ амміакомъ *гидратъ двуокиси*, $Zr(OH)^4$, въ видѣ бѣлаго объемистаго осадка. Во второмъ случаѣ продуктъ прокаливанія славляютъ въ серебряномъ тиглѣ съ ѣдкимъ натромъ и сплавъ извлекають водой; въ остаткѣ получается ZrO_2 , содержащая ѣдкій натръ; ее растворяють въ горячей крѣпкой сѣрной кислотѣ, растворъ фильтруютъ и, по разбавленіи, осаждаютъ амміакомъ. $Zr(OH)^4$ нѣсколько растворимъ въ водѣ, сообщаетъ ей способность окрашивать куркумовую бумажку въ бурый цвѣтъ и при нагреваніи легко разлагается, превращаясь въ безводную *двуокись*—съ самораскаливаніемъ. ZrO_2 представляетъ бѣлый, очень твердый, порошокъ или кусочки съ перламутровымъ блескомъ; въ кристаллическомъ состояніи получается по сплавленіи съ бурой—изоморфна съ рутиломъ, уд. вѣсъ 5,71. Какъ вещество трудноплавкое, ZrO_2 идетъ на выдѣлку «штифтовъ» для Друммондова свѣта вмѣсто окиси магнія; такіе штифты свѣтятъ ярче (*Zirconlicht*) обычныхъ: приготовленіе ихъ сводится къ прессованію смоченной растворомъ борной кислоты ZrO_2 и, послѣ сушенія, прокаливанію. Соли Ц. принадлежать всѣ къ ряду двуокиси. *Фтористый Ц.*, ZrF^4 , получается при нагреваніи ZrO_2 съ фтористымъ аммоніемъ; легко растворимъ въ водѣ, подкисленной плавиковой кислотой, и кристаллизуется изъ такого раствора въ видѣ блестящихъ табличекъ состава $ZrF^4 \cdot 3H_2O$. Кромѣ упомянутой уже двойной соли K^2ZrF^6 , получены, при избыткѣ KF или NaF , и болѣе сложныя K^3ZrF^7 , Na^6ZrF^{10} ; всѣ онѣ хорошо растворимы въ горячей водѣ и способны кристаллизоваться; извѣстны и аммоніевыя двойныя соли. При дѣйствіи хлора или хлористаго водорода на нагрѣтый металлическій Ц., или при нагреваніи въ струѣ хлора смѣси ZrO_2 съ углемъ,

возникаетъ *хлористый Ц.*, $ZrCl^4$, который кристалличенъ, летучъ при 440° и обладаетъ стѣвчающею формулѣ плотностью пара (Девиль и Троостъ). Изъ раствора въ крѣпкой соляной кислотѣ $ZrCl^4$ можетъ быть перекристаллизованъ, но при раствореніи въ водѣ или разбавленной соляной кислотѣ подвергается гидролизу; изъ раствора можетъ быть выкристаллизована затѣмъ *хлорокись Ц.*, $ZrCl^2O \cdot 8H_2O$. *Сульфатъ Ц.*, $Zr(SO_4)^2$, получается при раствореніи ZrO_2 или $Zr(OH)^4$ въ сѣрной кислотѣ; по испареніи раствора остатокъ осторожно прокачиваютъ для удаленія избытка сѣрной кислоты, такъ какъ при красномъ каленіи уже происходитъ превращеніе въ чистую ZrO_2 . Бѣлая масса сульфата медленно растворяется въ холодной водѣ и быстро—въ горячей. Изъ кислыхъ растворовъ сульфатъ можетъ быть выкристаллизованъ въ видѣ гидрата; средніе растворы способны растворять ZrO_2 , при чемъ образуется *основной сульфатъ Ц.* $OZrSO^4$. *Нитратъ Ц.*, $Zr(NO_3)^4$ полученъ въ видѣ желтой камедообразной массы при испареніи раствора ZrO_2 въ азотной кислотѣ. Если къ раствору сульфата прибавить перекиси водорода и затѣмъ амміака, то осаждается (Клеве) *перекись Ц.*, $OZrO^2$ въ видѣ бѣлаго осадка; изъ нейтральнаго или слабокислаго раствора выдѣляется перекись иного состава— $Zr^2O^6 \cdot 9H_2O$ (Bailey). При нагреваніи ZrO_2 съ углемъ въ электрической печи получены *карбиды Ц.* (Муассанъ) ZrC и ZrC^2 , неразлагаемые водой, даже горячей. *Металлическій Ц.*—сѣрый, очень тонкій, аморфный порошокъ—получается (Берцелиусъ) дѣйствіемъ калия на K^2ZrF^6 при высокой температурѣ. Нагрѣвая ту же соль при температурѣ плавленія желѣза съ алюминіемъ, получаютъ (Троостъ) кристаллическій Ц. въ видѣ широкихъ пластинокъ съ цвѣтомъ сурьмы; удѣльный вѣсъ 4,15; теплоемкость 0,0666. Болѣе чистый металлъ лучше всего готовить въ электрической печи (Муассанъ, Троостъ, 1893), прокаливая ZrO_2 съ недостаточнымъ количествомъ угля, чтобы избѣгать образованія карбидовъ, или подвергая нагреванію смѣсь карбида съ ZrO_2 ; въ первомъ случаѣ продуктъ содержитъ нѣкоторое количество кислорода, а во второмъ—угля; металлъ получается въ формѣ комочковъ, способныхъ чертить стекло и рубины; удѣльный вѣсъ 4,25. Ц. плавится труднѣе кремнія и очень мало измѣняется на воздухѣ, даже при нагреваніи: въ водородокислородномъ пламени, однако, горитъ. Растворяется въ расплавленномъ ѣдкомъ кали при выдѣленіи водорода, а изъ кислотъ—быстро реагируетъ съ плавиковой кислотой (отличіе отъ кремнія) и съ царской водкой. Аморфный Ц. легко горитъ на воздухѣ. Атомный вѣсъ Ц. определенъ изъ данныхъ анализа K^2ZrF^6 (Maignac, 1860) и путемъ взвѣшиванія ZrO_2 изъ определеннаго вѣса сульфата (Bailey, 1890); найдено 90,75 и 90,67; въ среднемъ 90,7.

Существованіе *торія* было установлено Берцелиусомъ (1828), который выдѣлилъ двуокись торія изъ торита съ острова Lönön въ Норвегіи; впервые получилъ самый металлъ (какъ и металлическій Ц.) и назвалъ его въ

честь бога грома изъ скандинавской мифологіи. Соединенія торія, какъ по формѣ, такъ и по отношеніямъ, подобны соединеніямъ Ц.; только ThO_2 есть болѣе сильное основаніе, чѣмъ ZrO_2 . *Фтористый торій*, ThF_4 получается при дѣйствіи плавиковою кислоты на $\text{Th}(\text{OH})_4$ въ видѣ тяжелого бѣлаго порошка—по выпариваніи раствора; какъ нерастворимый въ водѣ, онъ можетъ быть полученъ и изъ растворовъ солей торія дѣйствіемъ, напримѣръ, фтористаго аммонія—осаждается студенистый гидратъ $\text{ThF}_4 \cdot 4\text{H}_2\text{O}$. *Фтороторатъ калия*, тяжелый порошокъ— $\text{K}_2\text{ThF}_6 \cdot 4\text{H}_2\text{O}$ образуется при кипяченіи крѣпкаго раствора HKF^2 съ $\text{Th}(\text{OH})_4$; изъ раствора хлористаго торія KCl осаждаетъ другую двойную соль— $\text{K}_2\text{Th}^2\text{F}^{10} \cdot \text{H}_2\text{O}$. Растворимый *хлористый торій*, ThCl_4 , можетъ быть полученъ при нагреваніи въ атмосферѣ хлора смѣси ThO_2 съ углемъ; довольно трудно возгоняется, выше, чѣмъ при 440° , въ видѣ бѣлыхъ, блестящихъ, таблицъ и, при $1057-1102^\circ$, обладаетъ (Nilson и Pettersson) отвѣчающей формулѣ плотностью пара; на воздухѣ расплывается. При раствореніи $\text{Th}(\text{OH})_4$ въ соляной кислотѣ получается ThCl_4 въ видѣ раствора и можетъ быть выдѣленъ выпариваніемъ; получается волокнистая кристаллическая масса гидрата, который при дальнѣйшемъ нагреваніи подвергается, до нѣкоторой степени, гидролизу. *Сульфатъ торія*, $\text{Th}(\text{SO}_4)_2$, получается при раствореніи ThO_2 въ горячей, концентрированной сѣрной кислотѣ; избытокъ ея удаляютъ, испаряя при 500° . Сульфатъ легко растворимъ въ водѣ при 0° (въ 5 вѣсовыхъ частяхъ), но уже при 20° такой растворъ мутится, выдѣляетъ гидратъ, очевидно, болѣе бѣдный водой, а именно $\text{Th}(\text{SO}_4)_2 \cdot 9\text{H}_2\text{O}$, чѣмъ гидраты, существующіе въ растворѣ при 0° ; при 43° получается еще менѣе богатый водой гидратъ $\text{Th}(\text{SO}_4)_2 \cdot 4\text{H}_2\text{O}$ —отношенія, имѣющія мѣсто и для церія и многихъ другихъ церитовыхъ металловъ. Двойная соль $\text{K}_4\text{Th}(\text{SO}_4)_4 \cdot 2\text{H}_2\text{O}$ легко растворима въ водѣ и нерастворима въ растворѣ K_2SO_4 . *Нитратъ торія*—болшія таблицы— $\text{Th}(\text{NO}_3)_4 \cdot 12\text{H}_2\text{O}$, легко растворимъ, расплывается на воздухѣ. При дѣйствіи углекислаго газа на разболтанный въ водѣ $\text{Th}(\text{OH})_4$ получается *основной карбонатъ торія* $(\text{ThO}_2)_2\text{CO}_3$; изъ растворовъ солей торія карбонаты щелочныхъ металловъ осаждаютъ карбонатъ торія, растворимый въ избыткѣ реактива; извѣстна двойная соль $\text{Na}_6\text{Th}(\text{CO}_3)_6 \cdot 12\text{H}_2\text{O}$; подобныя соединенія Ц. менѣе устойчивы. *Карбидъ торія*, ThC_2 —кристаллическая масса, приготовленная изъ ThO_2 обычнымъ путемъ (Муасанъ, 1896); не поддается дѣйствію концентрированныхъ кислотъ, но легко растворяется въ разведенныхъ и разлагается водою, выдѣляя смѣсь метана, этилена, ацетиленъ и водорода (отличіе отъ Ц.). Чтобы получить *двуокись торія*— ThO_2 , бѣлый порошокъ—изъ торита, нагреваютъ измельченный минералъ съ небольшимъ избыткомъ слегка разбавленной сѣрной кислоты; продуктъ измельчаютъ, нагреваютъ при 500° для удаленія избытка сѣрной кислоты, остатокъ обрабатываютъ холодной (0°) водою и отфильтровываютъ отъ кремнезема;

фильтратъ обрабатываютъ амміакомъ при нагреваніи—осаждается $\text{Th}(\text{OH})_4$, который растворяютъ въ соляной кислотѣ и, прибавляя щавелевую кислоту, осаждаютъ оксалатъ торія; прокаливаніе осадка приводитъ, наконецъ, къ ThO_2 , которая обыкновенно содержитъ еще окислы церія, иттрія, марганца. Для очищенія ThO_2 превращаютъ въ сульфатъ и пользуются, многократно, его способностью растворяться при 0° и осаждаться при 20° , о чемъ только что упомянуто. Въ кристаллическомъ состояніи ThO_2 получается по сплавленію съ бурой; она изоморфна съ рутиломъ и оловяннымъ камнемъ, удѣльный вѣсъ 12,2. *Металлическій торій* можетъ быть полученъ при нагреваніи ThCl_4 съ натріемъ или калиемъ (Берцелиусъ). Въ чистомъ видѣ онъ былъ приготовленъ (Пильсонъ, 1882) при прокаливаніи въ желѣзномъ цилиндрѣ смѣси ThCl_4 и 2KCl съ натріемъ; это—сѣрый блестящій порошокъ, состоящій, какъ можно видѣть подъ микроскопомъ, изъ тонкихъ шестистороннихъ табличекъ съ цвѣтомъ и блескомъ серебра или никкеля; удѣльный вѣсъ 11,1; теплоемкость 0,02759. При обыкновенной температурѣ, какъ и при $100^\circ-120^\circ$, торій постояненъ на воздухѣ, но при болѣе сильномъ нагреваніи воспламеняется и горитъ весьма ярко, превращаясь въ свѣжнобѣлую двуокись. Торій трудно растворимъ въ соляной кислотѣ и не реагируетъ съ щелочными щелочами; легко растворимъ въ азотной кислотѣ и въ царской водкѣ. Минералы, содержащіе торій, особенно монацитовые пески изъ Бразиліи, нынѣ служатъ матеріаломъ для фабричной обработки (способы обработки держатся въ секретѣ), такъ какъ ThO_2 является главною составною частью свѣточекъ газокалильных лампъ (см. Церій). Соединенія торія, подобно урановымъ соединеніямъ, оказались (Шмидтъ, г-жа Кюри) обладающими свойствомъ радиоактивности (см. Уранъ). Новѣйшее опредѣленіе атомнаго вѣса торія (Krüss и Nilson, 1887) изъ анализовъ сульфата дало въ среднемъ 232,5. Металлическій торій, какъ и Ц., могутъ быть получены изъ своихъ двуокисей при нагреваніи съ порошкомъ металлическаго магнія и въ моментъ образованія способны соединяться съ водородомъ, образуя ZrH_2 и ThH_2 (см. Водородистые металлы). С. С. Колотовъ. Δ.

Цирконъвый сіенитъ—см. Сіенитъ.

Цирконъ—минералъ тетрагональной системы. Очень часто встрѣчается въ прекрасно образованныхъ кристаллахъ, при чемъ наблюдается два типа кристалловъ: призматическій (фиг. 1) и пирамидальный (фиг. 2). Кристаллы встрѣчаются вросшими въ породѣ или наросшими, всегда поодиночкѣ; кромѣ того во многихъ розсыпяхъ осколки и округленные зерна Ц. Несовершенная спайность по пирамидѣ (111) и призмѣ (110). Изломъ раковистый, неровный. Хрупокъ; твердость 7,5. Уд. вѣсъ 4,4—4,7. Окрашенъ въ желтый, сѣрый, красный, бурый цвѣта. Блескъ стеклянный, иногда алмазный или жирный. Совершенно прозраченъ или только просвѣчиваетъ. По химическ. составу— ZrSiO_4 (ZrO_2 —67,12%, SiO_2 —32,88%), часто съ примѣсью

оксида желѣза. Передъ паяльной трубкой не плавится, въ бурѣ растворяется съ трудомъ, въ фосфорной соли не растворяется. Кислоты его не разлагаютъ, сѣрная кислота только слегка. Встрѣчается довольно часто. Цирконы

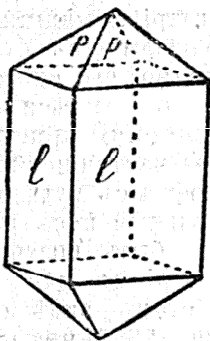

Фиг. 1.

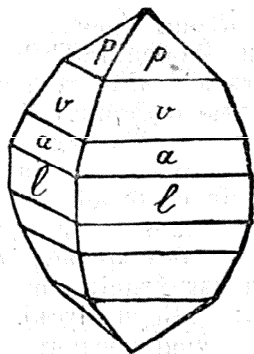

Фиг. 2.

краснаго или краснобураго цвѣта называются *гацинтою* и считаются драгоценными камнями, хотя цѣнятся не дорого. Особенно красивые, хорошо образованные кристаллы Ц. встрѣчаются въ пескахъ нѣкоторыхъ рѣкъ Цейлона (прекрасные гацинты), въ розсыпяхъ Остиндіи, въ Бразиліи (вмѣстѣ съ алмазами), въ Богеміи, Саксоніи. Что касается коренныхъ мѣсторожденій Ц., то кристаллы его заключаются большей частью въ породахъ гранитныхъ, мѣссскитѣ, сіенитѣ, порфирѣ, трахитѣ. Въ Россіи лучшіе цирконы — на Уралѣ, по берегамъ Ильменскаго озера. Здѣсь наблюдаются оба типа кристалловъ: въ гранито-гнейсахъ призматическіе кристаллы, въ мѣссскитѣ же пирамидальные. Иногда—очень значительной величины (въ музеѣ горнаго института кристаллъ въ $8\frac{2}{3}$ фунта). Цвѣтъ ихъ желтобурый, по большей части только просвѣчиваютъ, но изрѣдка попадаются и гацинты. Кромѣ Ильменскаго озера еще во многихъ мѣстахъ Урала, очень часто въ золотыхъ розсыпяхъ отдѣльные кристаллы. Помимо Урала въ Тункинскихъ горахъ, а также въ Финляндіи. Въ большомъ количествѣ находится Ц. въ южной Норвегіи, гдѣ онъ образуетъ даже особую горную породу—цирконосіенитъ. Въ незначительныхъ количествахъ, въ видѣ мелкихъ кристалловъ, встрѣчается въ очень многихъ горныхъ породахъ.

В. Воробьевъ.

Циркулирующій бѣлокъ — находится въ крови и лимфѣ въ противоположность фиксированному бѣлку, находящемуся въ элементахъ тканей и органовъ. Первый, по Фойту, быстрѣе разрушается и окисляется, нежели второй.

Circulus arteriosus iridis major et minor.—Сосудистое кольцо, образуемое обѣими длинными цилиарными артеріями (art. cil. posticae longae) и расположенное въ рѣсничномъ краѣ радужной оболочки, назыв. *circulus iridis major*. Отъ этого кольца отходятъ вѣточки къ рѣсничнымъ (цилиарнымъ) отросткамъ и къ радужной оболочкѣ, при чемъ близъ зрачковаго края послѣдней ими образуется замкнутое сосудистое кольцо—*circulus iridis minor*.

А. Д.

Circulus vitiosus (ложный кругъ), *Circulus in demonstrando, in probando*—означаетъ ошибку въ доказательствахъ, состоящую въ томъ, что положеніе, требующее доказательства, принимаютъ за доказанное и изъ него дѣлаютъ выводы. Эта ошибка извѣстна также подъ названіемъ *Petitio principii*.

Циркуль—см. Чертежные инструменты.

Циркуль и линейка (наугольникъ, *Circinus et Norma*)—небольшое созвѣздіе южнаго неба, помѣщенное на звѣздную карту Лакайлемъ въ 1752 г. Расположено между 14^h и 16^h прямого восхожденія и 45° и 70° южнаго склоненія. Окружено созвѣздіями Пентавра, Волка, Скорпіона, Жертвенника, Южнаго треугольника, Райской птицы. Созвѣздіе приходится на Млечномъ пути. Около ста звѣздъ, видимыхъ невооруженнымъ глазомъ. Самая яркая изъ нихъ α *Circini*—3.5 величины. Въ этомъ созвѣздіи найдена фотографическимъ путемъ вспыхнувшая въ 1893 г. новая звѣзда (*Nova Normae*), 7-й величины. Спектръ ея совершенно совпадалъ со спектромъ другой новой звѣзды 1892 г. (*Nova Aurigae*).

В. С.

Циркулярное помѣшательство—см. Круговое помѣшательство.

Циркуляръ (*lettre circulaire*)—бумага, исходящая отъ какого-либо учрежденія или должностнаго лица и обращенная ко всѣмъ или, по крайней мѣрѣ, къ нѣсколькимъ лицамъ и мѣстамъ, ему подчиненнымъ. Въ отличіе отъ распоряженій, разрѣшающихъ какое-либо конкретное дѣло, Ц. обыкновенно носятъ общій инструкціонный характеръ. Дальнѣйшее различіе между Ц. и распоряженіями видятъ въ томъ, что распоряженіе можетъ относиться и чаще всего относится къ тому или другому лицу, дѣло котораго разсматривается, Ц. же, по общему правилу, къ отдѣльнымъ лицамъ вовсе не обращается и содержитъ постановленія, обязательныя лишь для должностныхъ лицъ. Послѣднему признаку, отличающему Ц. отъ распоряженій, придаютъ особенное значеніе въ германской юридической литературѣ (*Jellinek, Otto Mayer*), но съ этимъ врядъ ли можно согласиться: распоряженіе, опредѣляющее порядокъ дѣйствія присутственныхъ мѣстъ и должностныхъ лицъ, всегда болѣе или менѣе отражается и на правахъ частныхъ лицъ. Такъ напримѣръ, обязательное лишь для почтовыхъ чиновниковъ постановленіе пхъ начальства о томъ, въ какіе часы они должны принимать заказную корреспонденцію, опредѣляетъ также и то, въ какіе часы отправитель имѣетъ право требовать отъ почтоваго чиновника, чтобы онъ принялъ отъ него заказное письмо. Въ виду того, что по распространенному мнѣнію Ц. не затрагиваетъ правъ частныхъ лицъ и регулируетъ лишь внутренній распорядокъ администраціи, наука права обыкновенно вовсе не останавливается на вопросѣ о Ц., и вопросъ этотъ остался вовсе безъ теоретической разработки. Въ Россіи Ц., въ особенности Ц. министровъ, получили огромное значеніе. Знаніе права въ томъ видѣ, какъ оно дѣйствуетъ и примѣняется на практикѣ, во

многихъ областяхъ администраціи совершенно невозможно безъ знанія соотвѣствующихъ Ц., зачастую или устанавливающихъ совершенно самостоятельныя правила, или же въ томъ или другомъ отношеніи видоизмѣняющихъ смыслъ закона. Такое значеніе Ц. въ русскомъ административномъ правѣ обуславливается, во-первыхъ, несовершенствомъ и неполнотою нашего законодательства вообще, а во-вторыхъ, тѣмъ, что изданіе Ц. вовсе не получило законодательной нормировки. Всякое административное начальство, по самому существу возложенныхъ на него задачъ обязано устранять недоразумѣнія, возникающія у его подчиненныхъ при примѣненіи законовъ; поэтому изданіе Ц. въ поясненіе законовъ является безусловно потребностью администраціи. Что же касается изданія общихъ указаній, восполняющихъ пробѣлы закона, то хотя это право администраціи съ теоретической точки зрѣнія и возбуждаетъ серьезнѣйшія возраженія, но на дѣлѣ неполнота законовъ нерѣдко приводитъ къ большимъ затрудненіямъ, вслѣдствіе чего государственный совѣтъ призналъ «право административныхъ властей, въ особенности высшихъ, опредѣлять въ тѣхъ случаяхъ, на которые нѣтъ отдѣльнаго предписанія закона, подробности, ускользящія отъ законодателя» (Выс. утв. 20 февр. 1873 г. мнѣніе гос. сов.; опубликовано оно не было и въ Сводѣ Законовъ не вошло). Въ какомъ порядкѣ администрація можетъ осуществлять столь существенное, фактически принадлежащее ей право путемъ Ц. разъяснять и пополнять законы—этотъ вопросъ дѣйствующими законами вовсе не разрѣшается. Даже Ц. министровъ, практически имѣющіе широкое значеніе, какъ-то игнорируются Сводомъ Законовъ. По точному смыслу Учр. мин. Ц. издаются не министерствами, а только правительствующимъ сенатомъ: «дѣла исполнительныя общія представляются на разрѣшеніе правительствующаго сената..., когда предстоитъ нужда сдѣлать общее (циркулярное) предписаніе въ поясненіе или подтвержденіе существующихъ правилъ» (ст. 176, п. 6). Это требованіе закона на дѣлѣ никогда не исполняется, и отдѣльные министры постоянно издають Ц. въ подтвержденіе, поясненіе и даже развитіе существующихъ законовъ. Ни практикующійся порядокъ изданія Ц., ни надзоръ высшихъ установлений за дѣятельностью подчиненныхъ имъ мѣстъ по изданію Ц., ни порядокъ обжалованія и отмены Ц. не получили въ дѣйствующемъ законодательствѣ никакой нормировки, вслѣдствіе чего ни цѣлесообразность, ни даже законность Ц. не имѣютъ достаточныхъ гарантій; этимъ объясняется возможность несоотвѣстнаго закону Ц., издаваемыхъ въ его поясненіе, а также возможность установленія путемъ Ц. такого рода правилъ, которые не имѣютъ опоры въ законѣ. См. Коркуновъ, «Указъ и законъ»; Rosin, «Das Verordnungsrecht in Preussen»; Otto Mayer, «Deutsches Verwaltungsrecht»; G. Jellinek, «Gesetz und Verordnung».

Циркуляція атмосферы.—Метеорологическія наблюденія надъ состояніемъ

воздушной оболочки земного шара,—атмосферы,—показываютъ, что она вообще не находится въ покоѣ: при помощи флюгеровъ и анемометровъ мы постоянно наблюдаемъ въ видѣ вѣтра переносъ массъ воздуха съ одного мѣста на другое. Изученіе вѣтровъ въ различныхъ мѣстностяхъ земного шара показало, что перемѣщенія атмосферы въ тѣхъ нижнихъ слояхъ, которые доступны нашему наблюденію, имѣютъ весьма различный характеръ. Существуютъ мѣстности, гдѣ явленія вѣтра, какъ и прочія особенности погоды (см.), обладаютъ весьма ясно выраженнымъ характеромъ устойчивости, извѣстнымъ стремленіемъ къ постоянству. Въ другихъ же мѣстностяхъ вѣтры такъ быстро и часто мѣняютъ свой характеръ, такъ рѣзко и внезапно измѣняется ихъ направленіе и сила, какъ будто бы никакой законности въ ихъ быстрыхъ смѣнахъ не существовало. Съ введеніемъ сплюптического метода для изученія неперіодическихъ измѣненій погоды явилась, однако, возможность подмѣтить нѣкоторую связь между распредѣленіемъ давленія и передвиженіями массъ воздуха; дальнѣйшія теоретическія изслѣдованія Ферреля, Гюльберга и Мона, Гельмгольца, Бецоляда, Обербека, Шпрунга, Вернера Сименса и другихъ метеорологовъ разъяснили, откуда и какъ возникаютъ воздушные потоки и какъ они распространяются по земной поверхности и въ массѣ атмосферы. Нѣкоторыя подробности относительно возникновенія воздушныхъ теченій см. въ статьяхъ: Погода (XIV, 22) и Циклоны. Внимательное изученіе метеорологическихъ картъ, изображающихъ состояніе нижняго слоя атмосферы,—погоду у самой поверхности земли, показало, что давленіе атмосферы распредѣляется по земной поверхности довольно неравномѣрно, обыкновенно въ видѣ областей съ болѣе низкимъ или съ болѣе высокимъ, чѣмъ въ окружающемъ районѣ, давленіемъ; по системѣ вѣтровъ, въ нихъ возникающей, эти области представляютъ собою настоящіе атмосферные вихри. Области пониженнаго давленія принято называть обыкновенно барометрическими минимумами, барометрическими депрессіями или циклонами; области повышеннаго давленія называются барометрическими максимумами или антициклонами. Съ этими областями тѣснѣйшимъ образомъ связана и вся погода въ занимаемомъ ими районѣ, рѣзко отличающаяся для областей пониженнаго давленія отъ погоды въ областяхъ сравнительно высокаго давленія. Перемѣщаясь по земной поверхности, упомянутыя области переносятъ съ собою и характерную, имъ свойственную погоду, и своими перемѣщеніями вызываютъ ея неперіодическія измѣненія. Дальнѣйшее изученіе тѣхъ и другихъ областей привело къ тому заключенію, что эти типы распредѣленія атмосфернаго давленія могутъ имѣть еще различный характеръ по способности сохранять свое существованіе и мѣнять свое положеніе на земной поверхности, отличаются очень неодинаковою устойчивостью: существуютъ барометрическіе минимумы и максимумы временные и постоянные. Въ то

время, какъ первыс—вихри временныс—не обнаруживаютъ достаточной устойчивости и болѣе или менѣе быстро перемѣняютъ свое мѣсто на земной поверхности, то усиливаясь, то ослабѣвая и, наконецъ, совершенно распадаясь въ сравнительно короткіе промежутки времени, области постоянныхъ максимумовъ и минимумовъ обладаютъ чрезвычайно большою устойчивостью и въ теченіе весьма продолжительнаго времени держатся, безъ существенныхъ измѣненій, на одномъ и томъ же мѣстѣ. Съ различною устойчивостью этихъ областей тѣснѣйшимъ образомъ связана, конечно, и устойчивость погоды и характеръ воздушныхъ теченій въ занимаемомъ ими районѣ: постояннымъ максимумамъ и минимумамъ будутъ соответствовать и постоянная, устойчивая погода и опредѣленная, неизмѣнная система вѣтровъ, мѣсяцами держащаяся на мѣстѣ ихъ существованія: временныс же вихри при своихъ быстрыхъ, постоянныхъ перемѣщеніяхъ и измѣненіяхъ вызываютъ крайне перемѣчивую погоду и очень непостоянную для даннаго района систему вѣтровъ. Такимъ образомъ, въ нижнемъ слоѣ атмосферы, близки земной поверхности, перемѣщенія атмосферы отличаются большимъ разнообразіемъ и сложностью, а кромѣ того не всегда и не вездѣ обладаютъ и достаточной устойчивостью, особенно въ тѣхъ районахъ, гдѣ преобладаютъ вихри временнаго характера. Каковы будутъ движенія массъ воздуха въ нѣсколько болѣе высокихъ слояхъ атмосферы, обычныя наблюденія не говорятъ ничего; только наблюденія надъ движеніями облаковъ позволяютъ думать, что тамъ, — на вѣкоторой высотѣ надъ поверхностью земли, всѣ вообще движенія воздушныхъ массъ нѣсколько упрощаются, носятъ болѣе опредѣленный и болѣе однообразный характеръ. А между тѣмъ цѣль недостатка въ фактахъ, указывающихъ на огромное вліяніе высокихъ слоевъ атмосферы на погоду въ нижнихъ: достаточно, напр., указать, что направленіе передвиженія временныхъ вихрей стоитъ, по видимому, въ прямой зависимости отъ движенія высокихъ слоевъ атмосферы. Поэтому еще прежде, чѣмъ наука стала располагать достаточнымъ количествомъ фактовъ, чтобы рѣшать вопросъ о перемѣщеніяхъ высокихъ слоевъ атмосферы, явился уже нѣкоторые теоріи, пытавшіяся объединить всѣ отдѣльныя наблюденія надъ движеніями нижнихъ слоевъ воздуха и создать общую схему Ц. атмосферы; такова, напр., была теорія Ц. атмосферы, данная Мори. Но, пока не было собрано достаточно числа фактовъ, пока не было вполне выяснено соотношеніе между давленіемъ воздуха въ данныхъ пунктахъ и его перемѣщеніями, до тѣхъ поръ подобныя теоріи, основанныя болѣе на гипотезахъ, чѣмъ

на фактическихъ данныхъ, не могли дать реального представленія о томъ, что въ дѣйствительности можетъ совершаться и совершается въ атмосферѣ. Только къ концу минувшаго XIX в. накопилось достаточно для этого фактовъ и динамика атмосферы была разработана настолько, что явилась возможность дать дѣйствительную, а не гадательную картину Ц. атмосферы. Честь рѣшенія вопроса объ общемъ круговоротѣ массъ воздуха въ атмосферѣ принадлежитъ американскому метеорологу, Уильяму Феррелю (см.),—рѣшенія, настолько общаго, полнаго и вѣрнаго, что всѣ позднѣйшіе изслѣдователи въ этой области только разрабатывали детали или вносили дальнѣйшія дополненія въ основныя идеи Ферреля (W. Ferrel, «The Winds and the Currents of the Ocean», Nashville Journ. of Medicine and Surgery, 1856; «The Motions of Fluids and Solids etc.», Нью-Йоркъ, 1860; «Recent Advances in Meteorology», Вашингтонъ, 1886, Report Chief Signal Officers, 1885, r. II; «Popular Treatise on the Winds», Нью-Йоркъ, 1889).

Основною причиною всѣхъ движеній въ атмосферѣ является неравномѣрное нагрѣваніе различныхъ точекъ земной поверхности солнечными лучами. Неоднаковость нагрѣванія влечетъ за собою возникновеніе разности давленій надъ различно нагрѣтыми точками; а результатомъ разности давленій всегда и неизмѣнно явится передвиженіе массъ воздуха отъ мѣстъ болѣе высокаго къ мѣстамъ болѣе низкаго давленія. Поэтому, вслѣдствіе сильнаго нагрѣванія экваторіальныхъ широтъ и очень низкой температуры полярныхъ странъ въ обоихъ полушаріяхъ, воздухъ, прилегающій къ земной поверхности, долженъ придти въ движеніе. Если, по имѣющимся наблюденіямъ, подсчитать среднія температуры различныхъ широтъ, то экваторъ окажется въ среднемъ на 45° теплѣе полюсовъ. Для опредѣленія направленія движенія необходимо прослѣдить распредѣленіе давленія по земной поверхности и въ массѣ атмосферы. Чтобы исключить сильно осложняющее всѣ расчеты неравномѣрное распредѣленіе суши и воды по земной поверхности, Феррель сдѣлалъ предположеніе, что и суша, и вода равномерно распредѣлены по параллелямъ, и подсчиталъ среднія температуры различныхъ параллелей, пониженіе температуры по мѣрѣ поднятія на нѣкоторую высоту надъ земною поверхностью и давленіе внизу; а затѣмъ по этимъ даннымъ онъ уже вычислилъ и давленіе на нѣкоторыхъ другихъ высотахъ. Слѣдующая небольшая табличка представляетъ результатъ подсчетовъ Ферреля и даетъ распредѣленіе давленія въ среднемъ по широтамъ на поверхности земли и на высотахъ 2000 и 4000 м.

Въ широтѣ;	Сѣверное полушаріе.					Среднее давленіе.			
	80°	70°	60°	50°	40°	30°	20°	10°	
На уровнѣ моря	760,5	758,6	758,7	760,7	762,0	761,7	759,2	757,9	
» высотѣ 2000 м.	582,0	583,6	587,6	593,0	598,0	600,9	600,9	600,9	
» » 4000 »	445,2	446,6	451,9	457,0	463,6	468,3	469,9	470,7	

Въ широтѣ:	Южное полушаріе. 0(экваторъ)	Среднее давленіе.						
		10°	20°	30°	40°	50°	60°	70°
На уровнѣ моря	758,0	759,1	761,7	763,5	760,5	753,2	743,4	738,0
» высотѣ 2000 м.	601,1	601,6	602,7	602,2	597,1	588,0	577,0	569,9
» » 4000 »	471,0	471,1	471,1	469,3	463,1	453,7	443,9	437,2

Если оставить пока въ сторонѣ самый нижній слой атмосферы, гдѣ распредѣленіе температуры, давленія, а также и теченій очень неравномѣрно, то на нѣкоторой высотѣ, какъ видно изъ таблички, вслѣдствіе восходящаго тока нагрѣтаго воздуха близъ экватора, мы находимъ надъ этимъ послѣднимъ повышенное давленіе, равномѣрно уменьшающееся къ полюсамъ и здѣсь достигающее своей наименьшей величины. При такомъ распредѣленіи давленія на этихъ высотахъ надъ земной поверхностью долженъ образоваться грандіозный потокъ, охватывающій цѣлое полушаріе и относящій поднимающіяся вблизи экватора массы теплаго, нагрѣтаго воздуха къ центрамъ низкаго давленія,—къ полюсамъ. Если принять въ расчетъ еще отклоняющее дѣйствіе центробѣжной силы, происходящей отъ суточного вращенія земли вокругъ своей оси, которое должно отклонить всякое движущееся тѣло вправо отъ первоначальнаго направленія въ сѣверномъ, влево—въ южномъ полушаріяхъ, то на разсматриваемыхъ высотахъ въ каждомъ полушаріи образовавшійся потокъ превратится, очевидно, въ огромный вихрь, переносящій массы воздуха въ направленіи отъ юго-запада къ сѣверо-востоку въ сѣверномъ, отъ сѣверо-запада къ юго-востоку—въ южномъ полушаріи. Наблюденія надъ движениемъ перистыхъ облаковъ и другія подтверждаютъ эти теоретическіе выводы. По мѣрѣ того, какъ сближаются, съ приближеніемъ къ полюсамъ, круги широтъ, скорость движенія воздушныхъ массъ въ этихъ вихряхъ будетъ возрастать, но до извѣстнаго предѣла; затѣмъ она дѣлается болѣе постоянной. Вблизи полюса притекающія массы воздуха должны опускаться внизъ, уступая мѣсто вновь притекающему воздуху, образуя нисходящій потокъ, а затѣмъ по низу должны течь обратно къ экватору. Между обоими потоками долженъ находиться на нѣкоторой высотѣ нейтральный слой воздуха, находящагося въ покоѣ. Внизу, однако, такого правильнаго переноса массъ воздуха отъ полюсовъ къ экватору не наблюдается: предшествующая табличка показывасть, что въ нижнемъ слоѣ воздуха давленіе атмосферы будетъ внизу наивысшимъ не на полюсахъ, какимъ оно должно было бы быть при правильномъ, соответствующемъ верхнему, его распредѣленіи. Наивысшее давленіе въ нижнемъ слоѣ падаетъ на широту около 30°—35° въ обоихъ полушаріяхъ; слѣдовательно, отъ этихъ центровъ повышеннаго давленія нижнія теченія будутъ направляться и къ полюсамъ, и къ экватору, образуя двѣ обособленныя системы вѣтровъ. Причина этого явленія, теоретически также разъясненнаго Феррелемъ, заключается въ слѣдующемъ. Оказывается, что на нѣкоторой высотѣ надъ земною поверхностью,—въ зависимости отъ измѣненія широты мѣста, величины градіента и коэф-

фициента тренія,—меридіональная слагающая скорости движенія массъ воздуха можетъ упасть до 0. Это именно и происходитъ въ широтахъ ок. 30°—35°: здѣсь на нѣкоторой высотѣ не только поэтому не существуетъ движенія воздуха, по направленію къ полюсамъ, но даже идетъ, вслѣдствіе его непрерывнаго притока отъ экватора и отъ полюсовъ, его накопленіе, которое и ведетъ къ повышенію въ этихъ широтахъ давленія внизу. Такимъ образомъ у самой поверхности земли въ каждомъ полушаріи возникаютъ, какъ уже упомянуто, двѣ системы теченій: отъ 30° къ полюсамъ дуютъ вѣтры, направленные въ среднемъ отъ юго-запада къ сѣверо-востоку въ сѣверномъ, отъ сѣверо-запада къ юго-востоку въ южномъ полушаріи; отъ 30° къ экватору дуютъ вѣтры отъ СВ къ ЮЗ въ сѣверномъ, отъ ЮВ къ СЗ въ южномъ полушаріи. Эти двѣ послѣднія системы вѣтровъ, дующихъ въ обоихъ полушаріяхъ между экваторомъ и широтою 31°, образуютъ какъ бы широкое кольцо, раздѣляющее въ нижнихъ и среднихъ слояхъ атмосферы оба грандіозныхъ вихря, переносящія воздухъ отъ экватора къ полюсамъ (см. также Давленіе атмосферы, X, 11). Тамъ, гдѣ образуются восходящія и нисходящія потоки воздуха, наблюдаются затишья; таково именно происхожденіе экваторіальнаго и тропическихъ поясовъ тишины; подобный же поясъ тишины долженъ, по Феррелю, существовать и на полюсахъ. Куда же, однако, дѣвается растекающійся отъ полюсовъ къ экватору по низу обратный потокъ воздуха? Но необходимо принять во вниманіе, что, по мѣрѣ удаленія отъ полюсовъ, размѣры круговъ широтъ, а, слѣдовательно, и площади поясовъ равной ширины, занимаемыхъ растекающимися массами воздуха, быстро возрастаютъ; что скорость потоковъ должна быстро уменьшаться обратно пропорціонально увеличенію этихъ площадей; что на полюсахъ, наконецъ, опускается сверху внизъ сильно разрѣженный въ верхнихъ слояхъ воздухъ, объемъ котораго весьма быстро уменьшается по мѣрѣ возрастанія книзу давленія. Всѣ эти причины объясняютъ вполне, почему трудно, и даже прямо невозможно, услѣдить на нѣкоторомъ разстояніи отъ полюсовъ за этими обратными нижними потоками. Такова въ общихъ чертахъ схема общей циркуляціонной атмосферы въ предположеніи равномѣрнаго распредѣленія суши и водъ по параллелямъ, данная Феррелемъ. Наблюденія вполне ее подтверждаютъ. Только въ нижнемъ слоѣ атмосферы воздушныя теченія будутъ, какъ это указываетъ и самъ Феррель, много сложнѣе этой схемы именно вслѣдствіе неравномѣрности въ распредѣленіи суши и водъ, и неодинаковости ихъ нагрѣванія лучами солнца и ихъ охлажденія при отсутствіи или уменьшеніи инсоляціи; горы и возвышенности также не мало вліяютъ на

переміщенія самыхъ нижнихъ слоевъ атмосфери.

Внимательное изученіе переміщеній атмосфери вблизи земной поверхности показываетъ вообще, что вихревыя системы представляютъ собою основную форму такихъ переміщеній. Начиная съ грандіозныхъ вихрей, обнимающихъ, по Феррелю, каждый цѣлое полушаріе, *вихрей*, какъ ихъ можно назвать, *перваго порядка*, вблизи земной поверхности приходится наблюдать послѣдовательно уменьшающіяся въ своихъ размѣрахъ вихревыя системы, до элементарно-малыхъ и простыхъ вихрей включительно. Какъ результатъ взаимодѣйствія различныхъ по своимъ скоростямъ и направленіямъ потоковъ въ области вихрей перваго порядка, — вблизи земной поверхности возникаютъ *вихри второго порядка*, — упомянутые въ началѣ настоящей статьи постоянные и временные барометрическіе максимумы и минимумы, представляющіе по своему происхожденію какъ бы производную предыдущихъ вихрей. Изученіе образования грозъ привело А. В. Клоссовскаго и другихъ изслѣдователей къ заключенію, что и эти явленія суть не что иное, какъ подобныя же по строенію, но несравненно меньшіе по размѣрамъ сравнительно съ предыдущими, *вихри третьяго порядка*. Эти вихри возникаютъ, повидимому, на окраинахъ барометрическихъ минимумовъ (вихрей второго порядка) совершенно подобно тому, какъ вокругъ крупнаго углубленія, образуемаго на водѣ вѣсломъ, которымъ мы гребемъ при плаваніи на лодкѣ, образуются мелкіе, весьма быстро крутящіеся и исчезающіе водовороты. Совершенно такимъ же образомъ барометрическіе минимумы второго порядка, представляющіе собою мощные воздушные круговороты, при своемъ движеніи образуютъ болѣе мелкіе водуховороты, имѣющіе по сравненію съ образующимъ ихъ минимумомъ очень незначительные размѣры. Если эти вихри сопровождаются электрическими явленіями, что можетъ быть нерѣдко вызвано соотвѣтствующими условіями температуры и влажности въ притекающемъ къ центру барометрическаго минимума по низу воздухѣ, — то они являются въ видѣ грозовыхъ вихрей, сопровождаемыхъ обычными явленіями электрическаго разряда, громомъ и молніею. Если условія не благоприятствуютъ развитію грозовыхъ явленій, эти вихри третьяго порядка мы наблюдаемъ въ видѣ быстро переходящихъ бурь, шкваловъ, ливней и т. п. Есть, однако, полное основаніе думать, что и этими тремя категоріями, столь различными по масштабу явленія, вихревыя движенія атмосферы не исчерпываются. Строеніе смерчей, тромбовъ и т. п. явленій показываетъ, что и въ этихъ явленіяхъ мы имѣемъ дѣло также съ настоящими вихрями; но размѣры этихъ *вихрей четвертаго порядка* еще меньше, еще незначительнѣе, чѣмъ вихрей грозовыхъ. Изученіе движеній атмосферы приводитъ насъ, такимъ образомъ, къ заключенію, что переміщенія воздушныхъ массъ происходятъ преимущественно, — если не исключительно, — путемъ возникновенія вихрей. Возникая подѣ

вліяніемъ чисто температурныхъ условій, вихри перваго порядка, охватывающіе каждый цѣлое полушаріе, даютъ начало вблизи земной поверхности вихрямъ меньшихъ размѣровъ; эти, въ свою очередь, являются причиной возникновенія еще болѣе мелкихъ вихрей. Происходитъ какъ бы постепенная дифференцировка болѣе крупныхъ вихрей въ болѣе мелкіе; но основной характеръ всѣхъ этихъ вихревыхъ системъ остается совершенно одинъ и тотъ же, начиная съ болѣе крупныхъ и до самыхъ незначительныхъ по своимъ размѣрамъ, — даже у смерчей и тромбовъ.

Относительно вихрей второго порядка, — постоянныхъ и временныхъ барометрическихъ максимумовъ и минимумовъ, — остается сказать еще слѣдующее. Изслѣдованія Гофмейера, Тейссеранъ-де-Бора и Гильдебрандсона указали на тѣсную связь между возникновеніемъ и особенно переміщеніемъ максимумовъ и минимумовъ временныхъ съ измѣненіями, претерпѣваемыми максимумами и минимумами постоянными. Уже то, что эти послѣдніе при всевозможныхъ измѣненіяхъ погоды въ окружающихъ ихъ областяхъ весьма мало измѣняютъ свои границы или контуры, указываетъ, что здѣсь мы имѣемъ дѣло съ нѣкоторыми постоянно дѣйствующими причинами, лежащими выше воздѣйствія обычныхъ факторовъ погоды. По Тейссеранъ-де-Бору разности давленія, обусловленныя неравномѣрностью нагрѣванія или охлажденія различныхъ частей земной поверхности, суммируясь подѣ вліяніемъ непрерывнаго наростанія первичнаго фактора въ теченіе болѣе или менѣе продолжительнаго промежутка времени, даютъ начало крупнымъ барометрическимъ максимумамъ и минимумамъ. Если первичная причина дѣйствуетъ непрерывно или достаточно продолжительно, результатомъ ея дѣйствія явятся постоянныя, устойчивыя вихревыя системы. Достигнувъ извѣстныхъ размѣровъ и достаточной интенсивности, такіе постоянные максимумы и минимумы являются уже опредѣлителями или регуляторами погоды на огромныхъ районахъ въ ихъ окружности. Такіе крупные, постоянные максимумы и минимумы получили въ послѣднее время, когда выяснилась ихъ роль въ явленіяхъ погоды окружающихъ ихъ странъ, названіе *центровъ дѣйствія атмосферы*. Вслѣдствіе неизмѣнности въ конфигураціи земной поверхности и вытекающей отсюда непрерывности воздѣйствія первичной причины, вызывающей ихъ существованіе, положеніе такихъ максимумовъ и минимумовъ на земномъ шарѣ является вполне опредѣленнымъ и неизмѣнимымъ до извѣстной степени. Но, въ зависимости отъ различныхъ условій, ихъ границы и ихъ интенсивность могутъ въ извѣстныхъ предѣлахъ измѣняться. А эти измѣненія ихъ интенсивности и ихъ очертаній, въ свою очередь, должны отозваться на погодѣ не только соседнихъ, а иногда даже и довольно отдаленныхъ странъ. Такъ, изслѣдованія Тейссеранъ-де-Бора вполне установили зависимость погоды въ Европѣ отъ одного изъ слѣдующихъ центровъ дѣйствія: аномалія отрицательнаго характера, сопровождающіяся пониженіемъ

температуры сравнительно съ нормальною, вызываются усиленіемъ и расширеніемъ Сибирскаго максимума или же усиленіемъ и надвиганіемъ Азорскаго максимума; аномаліи положительнаго характера,—съ повышеніемъ температуры противъ нормальной,—находятся въ прямой зависимости отъ перемѣщенія и интенсивности Исландскаго минимума. Гильдебрандсонъ пошелъ въ этомъ направленіи еще далѣе и вполне успѣшно попытка связать измѣненія въ интенсивности и передвиженія двухъ названныхъ Атлантическихъ центровъ съ измѣненіями не только Сибирскаго максимума, но и центровъ давленія на Индійскомъ океанѣ.

Подробности по намѣченнымъ въ настоящей статьѣ вопросамъ: относительно Ц. атмосферы, кромѣ указанныхъ въ текстѣ работъ Ферреля, см. Нанп, «Lehrbuch der Meteorologie» (Лпц., 1901); Hildebrandsson et Teisserenc de Bort, «Les bases de la Météorologie dynamique» (Парижъ, 1899—1903); Brillouin, «Mémoires originaux sur la circulation de l'atm.» (П., 1900); Вальдо, «Современная метеорологія» (СПб., 1897); относительно центровъ дѣйствія атмосферы — см. статьи Teisserenc de Bort, «Note sur l'importance des hautes pressions d'Asie sur la prevision du temps pour l'Europe» (въ «Annales du Bureau Centr. Mét. de France», 1885, 1); Hildebrandsson, «Quelques recherches sur les centres d'action de l'atm.» (Стокгольмъ, I—1897, II—1899); также «Meteorol. Zeitschr.» (1898, 1900); также Л. Даниловъ, «Центры дѣйствія атмосферы» (Одесса, 1902; содержитъ подробный обзоръ указанныхъ работъ).

Г. Любославскій.

Циркумну́тація. — Дарвинъ («Способность растений къ движенію», 1881) нашель, что всѣ растущіе органы растений, которые кажутся намъ растущими по одной прямой линіи, на самомъ дѣлѣ описываютъ разнообразныя круговыя движенія; только эти движенія такъ незначительны, что безъ особыхъ приспособленій они не замѣтны. По Дарвину, такого рода движеніе, названное имъ Ц., есть основное, какъ-бы зачаточное движеніе, изъ котораго при благоприятныхъ условіяхъ могутъ развиваться разнообразныя движенія, свойственныя растеніямъ. Но Визнеръ («Bewegungvermögen der Pflanzen», 1881) доказаль, что подобное мнѣніе невѣрно. Онъ нашель, что во многихъ растущихъ органахъ не удастся замѣтить Ц.; тамъ же, гдѣ она есть, это не что иное, какъ результатъ нѣкоторыхъ неправильностей роста. На прилагаемомъ рисункѣ изображена Ц. молодого ростка

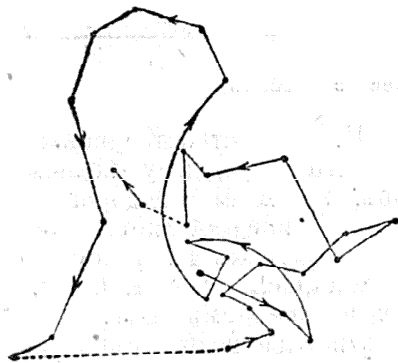

Циркумну́тація ростка кукурузы по Дарвину, продолженная на горизонтальной поверхности.

могутъ развиваться разнообразныя движенія, свойственныя растеніямъ. Но Визнеръ («Bewegungvermögen der Pflanzen», 1881) доказаль, что подобное мнѣніе невѣрно. Онъ нашель, что во многихъ растущихъ органахъ не удастся замѣтить Ц.; тамъ же, гдѣ она есть, это не что иное, какъ результатъ нѣкоторыхъ неправильностей роста. На прилагаемомъ рисункѣ изображена Ц. молодого ростка

кукурузы съ 8½ часовъ утра 4-го февраля до 8 часовъ вечера 6-го февраля, увеличенная въ 25 разъ. Этотъ рисунокъ ясно показываетъ, какъ неправильны циркумну́таціонныя движенія.

В. Палладинъ.

Циркумцелліоны — см. Донатизмъ (XI, 14).

Цирь (circus) — у древнихъ римлянъ мѣсто конскихъ скачекъ и состязаній въ скорости ѣзды на колесницахъ, а впоследствии и нѣкоторыхъ другихъ зрѣлищъ (единоборства гладиаторовъ, травли звѣрей и т. п.), происходившихъ въ извѣстные праздничные дни и называвшихся ludii circenses.

Въ началѣ существованія Рима, при первыхъ царяхъ, такимъ мѣстомъ было Марсово поле; затѣмъ, какъ гласить преданіе, Тарквиній Прискъ устроилъ на счетъ добычи въ войнѣ съ латинами особое ристалище въ долинѣ между Палатинскимъ и Авентинскимъ холмами, извѣстное потомъ подъ названіемъ «Великаго Ц.» (Circus Maximus). Тарквиній Гордый нѣсколько измѣнилъ расположеніе этого сооруженія и увеличилъ въ немъ число мѣстъ для зрителей, Юлій Цезарь значительно расширилъ его, а Неронъ, послѣ знаменитаго пожара, опустошившаго Римъ, выстроилъ Великій Ц. вновь съ болѣею противъ прежняго роскошью; Траянъ и Домиціанъ улучшили его еще болѣе и даже Константинъ и его сынъ, Констанцій, заботились объ его украшеніи. Послѣднія скачки въ немъ происходили въ 549 году по Р. Хр. Такимъ образомъ онъ просуществовалъ шесть вѣковъ, и его исторія тѣсно связана съ исторіею Рима и римской имперіи. Расположеніемъ своимъ онъ походилъ на

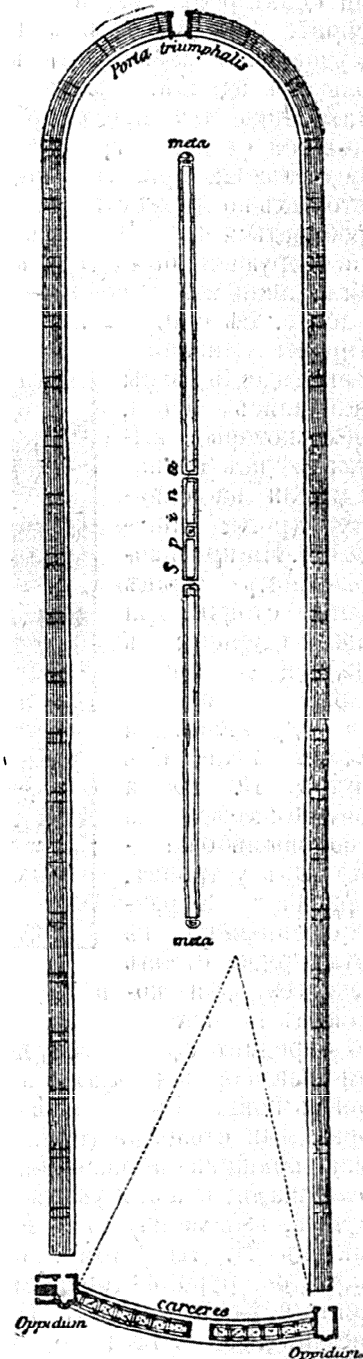

Планъ цирка въ Бовиллахъ (Италія).

древне-греческіе гипподромы (см. VIII, 739). Арена Ц., послѣ его перестройки Ю. Цезаремъ, имѣла въ длину 640 м. и въ ширину 130 м. Съ трехъ сторонъ, одной короткой и полукруглой и двухъ боковыхъ, длинныхъ, она была опоясана покоившимися на сводахъ многочисленными, устроенными одинъ выше другого ярусами сѣдалищъ (соепіана), надъ которыми возвышались павильоны и галереи съ колоннами. Нижній ярусъ, лежавшій непосредственно надъ довольно высокимъ цоколемъ сооруженія (podium), былъ назначенъ для сенаторовъ; тутъ же, во времена императоровъ, находилась ихъ трибуна (pulvinar). Слѣдовавшій затѣмъ ярусъ могли занимать только всадники, а остальные ярусы представлялись для людей другихъ сословій. Съ внѣшней стороны вся эта часть сооруженія представляла аркады и коллонады, изъ-подъ которыхъ по множеству лѣстницъ можно было пробираться къ мѣстамъ для зрителей. Огромное сооруженіе было безъ крыши, но зрителей могло защищать отъ солнца натянутое надъ ними полотно. Въ срединѣ короткой и полукруглой стороны описаннаго огражденія арены находились ворота, чрезъ которыя въѣзжали изъ Ц. побѣдители на скачкахъ (porta triumphalis). На противоположномъ концѣ арены стояли три башни (oppida); въ средней были продѣланы также ворота, служившія для въѣзда колесницъ внутрь Ц. (porta rostrae); между нею и боковыми башнями былъ устроенъ, справа и слѣва, расположенный по дугѣ круга рядъ стоекъ (carceres) для колесницъ и лошадей.

По срединѣ арены тянулась длинная и узкая платформа (spina) съ полукружіями на обоихъ концахъ и стоявшими на нихъ конусообразными столбами (metae). Эта платформа была украшена сперва однимъ, а потомъ двумя обелисками; оба они уцѣлѣли до нашихъ дней; первый, вывезенный изъ Египта и водруженный въ Ц. Августомъ, высится теперь на Piazza del popolo; второй, еще большій, поставленный Константиномъ Великимъ, перенесенъ въ 1588 г. на площадь предъ Латеранскимъ дворцомъ. Кромѣ обелисковъ, на платформѣ, въ двухъ мѣстахъ, было помѣщено на небольшихъ постаментахъ (безъ сомнѣнія, въ честь покровителя ристалищъ Нептуна Equestris) по семи изящной дельфиновъ, изрыгавшихъ воду въ небольшіе бассейны, и; отдѣльно отъ этихъ фигуръ, на особыхъ подставкахъ, по семи шаровъ (ova). По образцу старѣйшаго римскаго Ц., «Великаго Ц.», строились другіе, какъ въ самомъ Римѣ, такъ

и въ его провинціяхъ, въ которыхъ подъ конецъ существованія имперіи не было ни одного мало-мальски значительнаго города, обходившагося безъ зданія подобнаго рода. Въ Римѣ, кромѣ «Великаго Ц.», находилось еще три Ц.: построенный въ 220 г. до Р. Хр. на западѣ отъ Капитолія Ц. Фламинія, въ которомъ Августъ давалъ однажды народу представленіе охоты на крокодиловъ, среди арены, наполненной водою; Ц. Нерона (называвшійся также Ц. Калигулы и Ватиканскимъ), начатый постройкою при Калигулѣ, оконченный Нерономъ и извѣстный въ исторіи главнымъ образомъ какъ мѣсто жестокихъ мученій, которымъ подвергалъ христіанъ второй изъ названныхъ императоровъ; Ц. Каракаллы, выстроенный, однако, не при немъ, а столѣтіемъ позже, при Ромулѣ, сынѣ Максенція, и важный для археологовъ тѣмъ, что его значительныя развалины, раскинувшіяся за прежними Капенскими воротами (за нынѣшнюю Porta San Sebastiano), даютъ возможность изучить устройство римскихъ Ц. Но еще лучше служить для этой цѣли могутъ открытыя въ

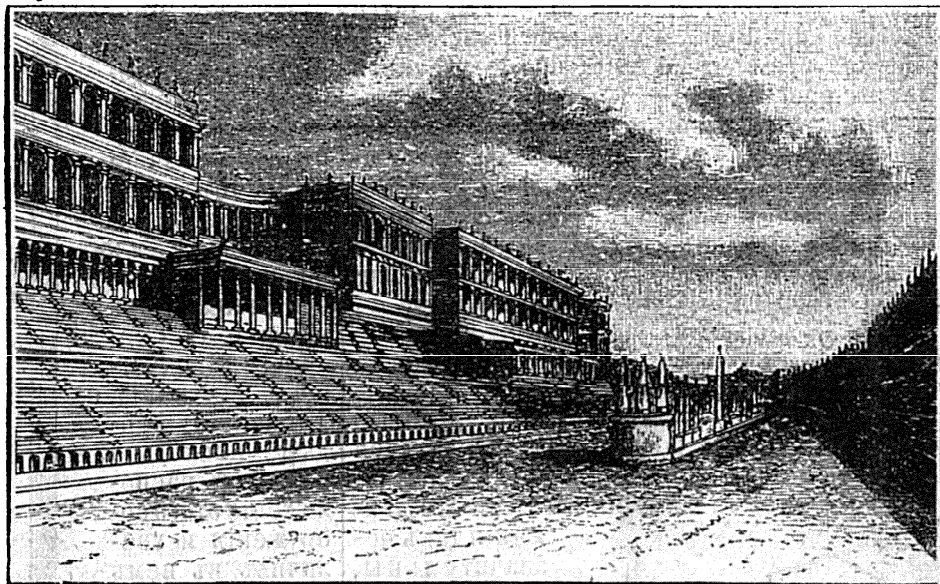

Circus Maximus. Внѣшній видъ (реставрированъ).

1823 г. остатки Ц. въ мѣстности древнихъ Бовиллъ, небольшого городка у подножія Альбанскихъ горъ, на Аппіевой дорогѣ. Ц. этотъ не великъ, но представляетъ собою типичный образецъ римскихъ Ц. и сравнительно хорошо сохранился. А. С—ва.

Цирковыя игры въ древнемъ Римѣ. Слово Circus обозначаетъ всякое кольцо (omnis ambitus vel gyrus), всякую фигуру безъ угловъ. Отсюда и мѣсто, на которомъ въ Италіи, по греческому образцу, устраивали конныя ристанія и которое въ большинствѣ случаевъ было удлиненной долиной между двумя холмами, стали звать этимъ именемъ, исходя не отъ назначенія мѣста, какъ въ Греціи (см. Гипподромъ), а изъ его наиболѣе обычной формы. Съ теченіемъ времени площади для конныхъ ристаній обстраивались по образцу греческихъ гипподромовъ и италійскихъ амфитеатровъ, появлялись мѣста для зрителей, стартъ и т. п.; но и въ то время, когда ар-

Ц И Р К Ъ.

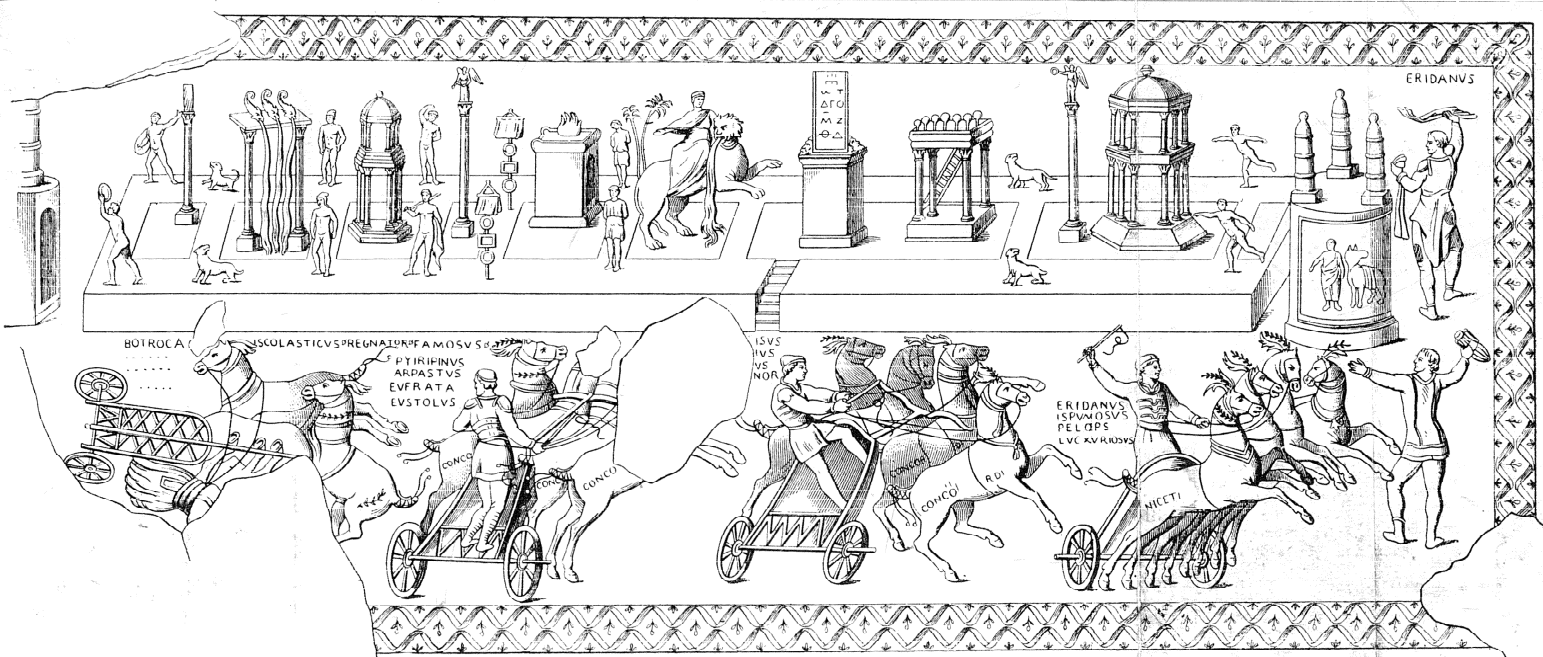

1. Мозаика из Барселоны, изображающая римский цирк и цирковые ристания („Annali dell'ist.", 1663).

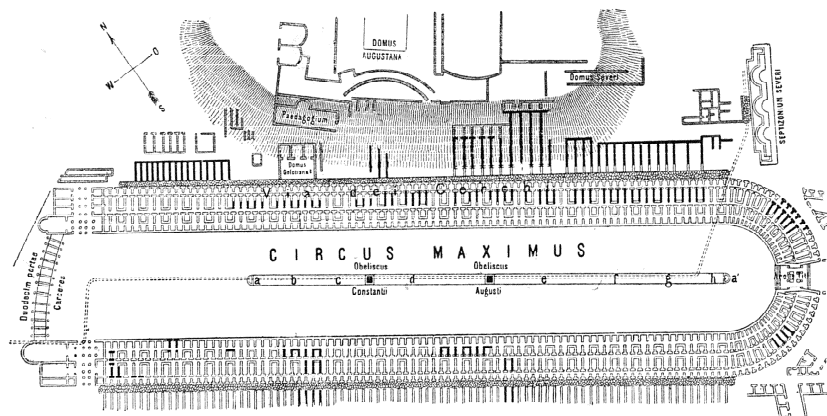

5. Circus Maximus (Huisen y Wissowa, „Realencyclopädie", III).

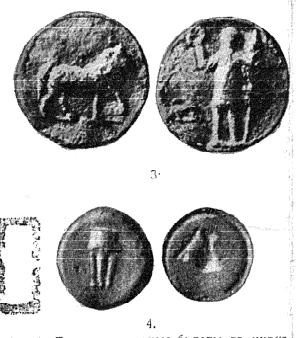

3 и 4. Тессеры—входные билеты в цирк изображены голова воины и мета, и возница победить и лошадь победительница (Rostowzew, „Tesserae plumbeae". 1:03).



2. Лампа Британского музея; изображень триумфъ коня - побдителя (Ростовцевъ, „Римскія свинцовыя тессеры").

хитектурный типъ Ц. совершенно выработался, цѣлый рядъ мѣстностей принужденъ былъ довольствоваться болѣе или менѣе приспособленной площадью съ временными мѣстами для зрителей. Подобныхъ Ц. мы имѣемъ немало въ провинціяхъ Запада (напр. въ Африкѣ). Объясняется это тѣмъ, что постоянныя мѣста для зрителей, при колоссальномъ протяженіи постройки, должны были стоить огромныхъ денегъ. Колоссальность зданія объясняетъ и то, почему Ц. римскій никогда не былъ сплошь каменнымъ, а верхніе его этажи всегда были деревянными. Образцомъ для Ц. послужилъ главный Ц. Рима, такъ называемый Circus maximus. Долина между Палатиномъ и Авентиномъ, длиною въ 600 и шириною около 150 м., издревле, благодаря своему положенію у самой древней части города и чрезвычайно удобной конфигураціи мѣстности, служила мѣстомъ конныхъ ристаній, связанныхъ съ древнѣйшими играми Рима (такъ назыв. ludi Romani). До 329 г. до Р. Хр. мы ничего не слышимъ о какихъ бы то ни было приспособленіяхъ для скачекъ; очевидно, кромѣ арены и временныхъ мѣстъ для почетныхъ зрителей на мѣстѣ цирка не было никакихъ построекъ. Весьма возможно, что долина обрабатывалась и давала урожай, какъ показываютъ древнѣйшія святилища сельскихъ боговъ (алтарь Конса, святилище триады Seia, Segetia, Tutilina), сохранившіяся и послѣ обращенія Ц. въ определенное зданіе. Весьма вѣроятно, что игры давались только послѣ конца жатвы (въ 366 г. ludi Romani фиксированы были на сентябрь). Только въ 329 г. выстроены были стартъ — carceres, изъ дерева съ пестрой окраской. Постоянной сѣна не было, меты были деревянные. Только послѣ пуническихъ войнъ мы слышимъ о постановкѣ статуй, о постройкѣ воротъ, о возобновленіи carceres и метъ, о постановкѣ аппарата съ яйцами для счета туровъ (missus), о приобрѣтеніи клѣтокъ для звѣрей (въ Ц. давались не одни ристанія) и т. п. При Цезарѣ расширена площадь Ц. и вырытъ каналъ (eugirus) вокругъ арены. Своей постоянной архитектурной формой Ц. обязанъ Августу. Рядъ мѣстъ на ближайшихъ ступеняхъ былъ предоставленъ сенаторамъ и всадникамъ; зрителей пускали на основаніи особыхъ, неномерованныхъ бронзовыхъ марокъ - билетовъ (тессеры). Къ этому времени относится описаніе Діонисія Галикарнасскаго (III, 68). Согласно этому описанію нижній этажъ мѣсть для зрѣлищъ былъ каменный, верхніе два—деревянные; внѣшнія аркады были одноэтажныя, въ нихъ помѣщались лавки, трактиры и т. под. Carceres представляли изъ себя портикъ съ двѣнадцатью арками для воротъ и среднимъ порталомъ. Клавдій создалъ мраморные carceres и золоченыя меты; Неронъ въ 63 г. приказалъ насыпать Цезаревъ каналъ, чтобы дать больше мѣста всадникамъ. Пожаръ 64 г. уничтожилъ, вѣроятно, только деревянные части; въ 68 г. въ Ц. вновь даются роскошныя празднества. Въ 81 г. выстроены были Титомъ великолѣпныя ворота на южной короткой сторонѣ Ц. Эпохой въ жизни Ц. было правленіе Тра-

яна, расширившаго мѣста для зрителей въ очень значительной мѣрѣ, частью на мѣстѣ выстроенной Домиціаномъ, а теперь уничтоженной императорской ложи. И послѣ Траяна значительная часть мѣсть была сплошь деревянная, какъ показываютъ повторные случаи обваловъ, стоявшіе жизни тысячамъ зрителей. При Константинѣ Ц. былъ основательно реставрированъ; сѣна украсилась новымъ обелискомъ, вывезеннымъ изъ Геліополя. Еще въ VI в. Теодорихъ поддерживалъ циркъ; послѣднія игры далъ Тотила въ 549 г. Наиболѣе массивное сооруженіе Ц.—арка Тита—стояло до XII в., но уже въ XVI в. отъ Ц. оставалось не болѣе, чѣмъ мы имѣли до недавняго прошлаго, когда долину Ц. застроили безобразными зданіями газовой фабрики. Почти полное разрушеніе Ц. объясняется какъ тѣмъ, что квадры сидѣній были превосходнымъ матеріаломъ для построекъ, такъ и тѣмъ, что только меньшая часть Ц. была каменной. Все же и при этомъ состояніи разрушенія мы можемъ себѣ составить представленіе и о планѣ Ц. (см. т. фиг. 5), и объ его внутреннемъ убранствѣ—о первомъ какъ на основаніи раскопокъ, такъ особенно и на основаніи извѣстнаго Северовскаго плана Рима, отъ котораго сохранился кусокъ съ изображеніемъ южной части Ц. По этому фрагменту и размѣрамъ долины можно вычислить приблизительно размѣры Ц. Длина зданія—635 м., шир. 150 м., длина арены 590 м., шир. 80 м. Руководясь этими размѣрами, можно провѣрить указанія авторовъ на вмѣстимость Ц.: весьма возможно, что при Августѣ число мѣсть достигало приблиз. 150000, а ко времени Константина увеличилось прибл. до 200000. О внутреннемъ убранствѣ Ц. можно судить на основаніи ряда римскихъ памятниковъ (рельефы, монеты, мозаики) и особенно на основаніи найденной въ Барселонѣ мозаики, изображающей цирковыя ристанія (см. таблицу). Детали изображенія почти сходны съ изображеніями на римскихъ памятникахъ. На сѣна изображены здѣсь, кромѣ приспособленій для счета и обелиска, рядъ святилищъ, колонки со статуями Викторій, статуя Великой матери боговъ (верхомъ на львѣ), военная знамена, кромѣ того рядъ атлетовъ и звѣрей—можетъ быть, статуй, символизирующихъ тѣ игры, которыя давались въ Ц. кромѣ ристаній. На другихъ памятникахъ мы видимъ, кромѣ того, святилище трехъ боговъ, алтарь, трофеи съ плѣнниками (ср. связанныхъ людей на барселонской мозаикѣ) и др. Главнымъ зрѣлищемъ, собиравшимъ народъ въ Ц., были скачки на колесницахъ (кромѣ нихъ упоминаются и бѣга, и бои атлетовъ, и бои звѣрей, и упражненія на верховыхъ лошадяхъ). Первоначально эти бѣга были составной частью религиозно-политическихъ торжествъ, сопровождавшихъ возвращеніе войска изъ похода, что сказывается, въ видѣ пережитка, на той рощѣ, которою вводились состязанія колесницъ. Роща эта носила характеръ триумфа, съ религиозной подкладкой. Она торжественно шла съ Капитолія по форуму и скотному рынку и входила въ южныя ворота Ц. Во главѣ шель или ѣхалъ (если это былъ преторъ или кон-

суль) магистратъ, дававшій игры, въ триумфальной одеждѣ (питая золотомъ тога и туника, украшенная вышитыми на ней пальмами), держа въ рукѣ скипетръ, украшенный орломъ; сзади него стоялъ или шелъ вѣнчавшій его золотымъ дубовымъ вѣнцомъ общественный рабъ. Впереди гремѣла музыка, магистрата окружали его дѣти, друзья и кліенты. За нимъ везли и несли статуи боговъ, въ послѣдствіи—и обожествленныхъ императоровъ, начиная съ Юлія Цезаря. Послѣ этого вводнаго акта, очень длиннаго и очень педантичнаго, начинались игры. Одновременно открывались ворота и обыкновенно 4, иногда больше (6, 8, 12, смотря по количеству партій и колесницъ каждой партіи) колесницъ, парюю или чаще четверкою, вылетали на арену. Бѣгъ начинался направо отъ меты и кончался у мѣста на противоположной сторонѣ, отмѣченнаго бѣлой линіей, послѣ семикрагнаго обѣга *spina*. Число заѣздовъ не всегда было одинаково: начиналось съ 10 или 12, но чѣмъ дальше, тѣмъ болѣе число ихъ увеличивалось и въ императорское время доходило до 24 или даже 36, что заполняло весь день съ утра до вечера. Каждая скачка длилась не болѣе четверти часа. Во время скачки возницы употребляли всевозможныя средства, чтобы добыть первый призъ—средства, поведшія къ выработкѣ особаго технического скакового жаргона, на которомъ написаны надписи въ честь или память возницъ. Особую опасность представляло огибаніе меты, къ которымъ каждый старался держаться поближе; все зависѣло отъ выдержки и ловкости крайней лѣвой лошади. Несчастные случаи были исполнѣ обычны; легкую двуколеску, открытую сзади, ничего не стоило сломать при силѣ и быстротѣ четырехъ лошадей; почти всѣ изображенія скачекъ даютъ въ опредѣленной схемѣ изъ четырехъ состязающихся колесницъ одну разбитой. Призъ состоялъ изъ вѣнка и извѣстной суммы денегъ; давались и вторые, и третьи призы. Поставка лошадей и возницъ первоначально исходила отъ государства и сдавалась магистратами на откупъ. Чѣмъ дальше, тѣмъ крупнѣе становились приплаты магистратовъ, дѣло же поставки организовалось въ два большихъ предпріятія, можетъ быть субсидируемыя правительствомъ. Предпріятія эти содержали конюшни, лошадей, персоналъ возницъ, школы для возницъ, выѣзжали лошадей и т. п. Техническое имя этихъ предпріятій было *factio*; главный завѣдующій носилъ имя *dominus factionis*. Различались *factiones* между собою цвѣтами. Двѣ компаніи республиканскаго времени одѣвали своихъ наѣздниковъ одна въ бѣлое, другая въ красное, и носили поэтому имя: одна — *russata*, другая — *albata*. Въ императорское, вѣроятно, время къ этимъ двумъ присоединились синіе и зеленые (*factiones venetae et prasinae*); временно при Домиціанѣ имѣлись еще золотые и пурпуровые (*purpureus rannus* и *auratus rannus*). Изъ этихъ партій видную роль играли въ императорское время только синіе и зеленые; около нихъ сосредоточился весь интересъ посѣтителей Ц. Интересъ къ лошадямъ, къ возницамъ, азартъ ставокъ—все это,

раздуваемое участіемъ высшихъ слоевъ общества вплоть до императора, повело къ тому, что интересы Ц. были насущнѣйшими и живѣйшими интересами Рима. Интересъ сосредоточивался на постоянныхъ носителяхъ тѣхъ или другихъ преимуществъ—компаніяхъ, поставщикахъ лошадей и возницъ,—и раздувался самими компаніями; зритель привыкалъ усвоивать себѣ интересы компаніи, и такимъ образомъ получило страстное участіе въ судьбѣ не лошади или возницы, а партіи. Страстность доходила до схватокъ и битвъ; вліятельные люди одной партіи старались повредить другой; сами императоры проводили немало времени въ конюшняхъ любимой партіи и мощью своей власти поддерживали ее въ ущербъ другой. Съ паденіемъ культурности страстность достигаетъ своего апогея на гипподромѣ Константинополя. Пристрастіе къ партіямъ поддерживало интересъ къ носителямъ славы партіи—возницамъ и лошадямъ, особенно къ *возницамъ*, такъ какъ отъ ихъ ловкости всего болѣе зависѣла побѣда. Специализація вытѣснила диллетантовъ изъ Ц.; рука объ руку съ нею шла выработка понятія о неумѣстности ея, какъ ремесла, для римской аристократіи. Искони въ циркъ гоняли колесницы юноши знатныхъ семей; они же, пока были еще *pueri*, тамъ же показывали высшую школу ѣзды въ рядѣ сложныхъ военныхъ эволюцій, принимая участіе въ такъ назыв. *lusus Troiae*. Въ послѣдніе вѣка республики все это вышло изъ моды, Цезарю и Августу, въ ихъ стремленіи бороться съ измѣженностью общества и частыми предрасудками, пришлось насильно вновь вводить старые обычаи. Они заставляли знатную молодежь гоняться на колесницахъ, выступать и въ дѣтскомъ, и въ юношескомъ возрастѣ въ рядѣ военныхъ упражненій на глазахъ у публики (*ludi seviores*: участники—всадники, только что надѣвшіе *toga virilis*; *lusus Troiae*: участники—дѣти лучшихъ сенаторскихъ семей). Воспитательныя цѣли Цезаря и Августа смѣнились страстнымъ увлеченіемъ Ц. Калигулы и Нерона: не упражненіе физическихъ силъ и борьба съ предрасудками, а спортъ самъ по себѣ, любовь къ успѣхамъ виднымъ и шумнымъ въ этой области руководили особенно Нерономъ и его позднѣйшими подражателями. Слава возницъ, ихъ популярность не давали спать императорамъ подобнымъ Нерону. Но какъ ни расло увлеченіе скаковымъ спортомъ въ обществѣ, цирковые кучера изъ общества всетаки были исключеніемъ: тонъ давали въ Ц. профессионалы. Выработка техники и умѣлая подготовка, въ связи со специальными способностями, вырабатывали искусниковъ, побѣждавшихъ по нѣсколькимъ тысячъ разъ и составлявшихъ себѣ колоссальныя состоянія изъ призовъ и особой платы отъ партій и нанимателей. Имена ихъ гремѣли повсюду; всѣ знали Скорпа или Диоклета, и рядъ надписей подробно рассказываетъ намъ ихъ цирковую карьеру. Возницы начинали свою карьеру очень молодыми, что обуславливалось въ значительной степени требованіемъ отъ нихъ возможной легкости. Большинство рано койчало

жизнь, насильственной смертью; лишь немногие, составивъ себѣ состояніе, удалялись на покой. Самый костюмъ возницъ указывалъ на опасность ихъ профессіи: поверхъ туники они обмотаны были ремнями, на головѣ носили гладкую кожаную шапку, ноги вплоть до сандаліи также обернуты были ремнями, все это—чтобы защитить по возможности тѣло отъ ударовъ и чтобы на всемъ тѣлѣ не имѣть такой одежды, которая могла бы за что нибудь зацѣпиться, на которой можно было бы повиснуть. Возжи привязаны были къ поясницѣмъ возницъ, чтобы можно было править одной рукой, а въ другой держать бичъ; у пояса висѣлъ кривой ножъ, для отрѣзыванія возжей въ случаѣ паденія. Умственное развитіе возницъ было ниже средняго, суевѣріе пустило въ ихъ средѣ глубокіе корни. Амулеты покрывали сплошь сбрую лошадей, ихъ носили на тѣлѣ сами возницы. Въ гробницахъ Каррагена и Аппіевой дороги найдено немало свинцовыхъ писемъ къ подземнымъ богамъ—писемъ, которые долженъ былъ доставить по назначенію мертвецъ: возницы поручали здѣсь другъ друга вниманію подземныхъ боговъ, приглашая ихъ наслатъ на противника всевозможныя цирковыя напасти. Большой интересъ возбуждали и лошади. Всѣ знали знаменитыхъ лѣвыхъ пристяжныхъ (*finales*), побѣждавшихъ по сотнѣмъ разъ. Испанія, Африка, Италія, Греція, Каппадокія конкуррировали высотой крови и скаковыхъ качествъ своихъ конскихъ заводовъ. Потребленіе и спросъ на лошадей были громадны; конскіе заводы, очевидно, давали крупнымъ заводчикамъ хорошіе доходы. Особенно крупныя предпріятія этого рода создали чудныя пастбища Африки; немало сохранилось мозаикъ, свидѣтельствующихъ о любви къ лошадямъ, интересъ къ нимъ и распространенности коннозаводства въ этой римской провинціи. Каждая лошадь имѣла свое имя и свою генеалогію; сотни именъ переданы намъ разнообразными памятниками, отъ мозаикъ и до свинцовыхъ входныхъ билетовъ-тессеръ. Лошади-побѣдители на пути въ свои конюшни справляли настоящіе триумфы. Таковы были элементы, изъ которыхъ слагалась цирковая жизнь. Однакоже страстно жили этой жизнью и Римъ, и провинціи. Антиохія или Ліонъ не уступали въ этомъ отношеніи Каррагену и Коринѣу. Могли не знать въ Римѣ, чѣмъ кончилась война съ германцами или пареянами, но всякій зналъ, кто побѣдилъ въ послѣдній цирковый день—синіе или зеленые. См. Friedländer, «Sittengeschichte» (т. II, 6-е изд., 322 сл.; 7-е изд., безъ примѣчаній и экскурсовъ, но переработанное, стр. 22 сл.); Pascal, Bussemaker, Saglio у Daremberg et Saglio, «Dict. d. ant.» (I, 1167 сл.); Hülsen и Pollack у Pauly-Wissowa, «Realencycl.» (III, 2571 сл.); новый матеріалъ—R. Wueusch, «Sethianische Verfluchungstafeln aus Rom» (Лпц., 1899), и Ростовцевъ, «Римскіе свинцовыя тессоры» (106 сл.).

М. Ростовцевъ.

Циркъ въ средніе вѣка и новое время.—Послѣ распаденія римской имперіи Ц. мало-по-малу потерялъ свое значеніе главнаго мѣста для развѣченія народа. Внуку Хлодвига I, Хиль-

перикъ, король франковъ, построилъ было въ Парижѣ и Суассонѣ Ц., гдѣ давались народу различныя представленія, но послѣднія особеннаго успѣха не имѣли, и потому Ц. вскорѣ были заброшены и сломаны. Получившія въ средніе вѣка значительное развитіе мистеріи и, наконецъ, театральныя представленія въ собственномъ смыслѣ этого слова окончательно подорвали значеніе Ц., какъ общественнаго увеселенія. Современный Ц., какъ мы понимаемъ это слово теперь, имѣетъ, за немногими исключеніями (Испанія), довольно мало общаго съ древне-римскимъ Ц. Онъ появился впервые лишь въ концѣ XVIII в. во Франціи. Создателями его явились два англійскихъ наѣздника, отецъ и сынъ Астлей. Въ 1774 г. они выстроили въ Парижѣ, въ предмѣстьѣ Тешпле, круглую залу, названную ими Ц., и стали давать здѣсь представленія, состоявшія изъ различныхъ упражненій на лошадяхъ и акробатическихъ. Преемники Астлеевъ, итальянцы Франкони, вскорѣ выстроили новый Ц. уже на 2700 человекъ. Они ввели въ программу представленій еще и пантомимы, а также борьбу дикихъ звѣрей между собою и съ собаками. Изъ Парижа цирковыя представленія вскорѣ распространились по всей Европѣ. Почти во всѣхъ современныхъ Ц., все равно, выстроены ли они на 500 зрителей или на 5000, пространство, оставляемое для арены, имѣетъ одни и тѣ же размѣры. Объясняется это профессиональной необходимостью. Выступающіе на цирковой аренѣ артисты для успѣха своихъ головокружительныхъ и подчасъ опасныхъ для жизни упражненій, должны встрѣчать на лобѣ аренѣ пзвѣстную правильность и извѣстную соразмѣрность. Послѣднее еще важнѣе для лошадей, которыя, ради безопасности артистовъ и успѣшности выполненія даннаго упражненія, не должны испытывать ни малѣйшаго колебанія, ни малѣйшей нерѣшительности, могущей отклонить ихъ отъ намѣченнаго пути. Арена Ц. отдѣляется отъ поднимающагося кругомъ нея амфитеатромъ мѣсть для публики небольшимъ, довольно широкимъ барьеромъ, высота котораго должна быть такова, чтобы лошадь средняго роста могла, положивъ копыта переднихъ ногъ на барьеръ, продолжать двигаться задними ногами по аренѣ. Въ двухъ противоположныхъ пунктахъ арены, покрытой обыкновенно слоемъ песка или опилокъ толщиной въ 6—8 стм., барьеръ этотъ разнимается для образованія проходовъ при впускѣ и выпускѣ лошадей. Проходы эти сейчасъ же, однако, должны быть закрыты, когда лошадь уже на аренѣ. Кромѣ наѣздническихъ и акробатическихъ упражненій, пантомимъ и клоунскихъ представленій въ послѣднее время въ Ц. даются представленія съ дрессированными животными. Въ нѣкоторыхъ циркахъ арена при помощи цѣлой системы трубъ быстро можетъ быть превращена въ большой бассейнъ. Въ настоящее время постоянные цирки существуютъ почти во всѣхъ столицахъ и главныхъ городахъ Западной Европы и Россіи. Лучшіе цирки—въ Парижѣ (Cirque d'hiver, Cirque d'été и др.). Кромѣ того, по Западной Европѣ и

Россіи постоянно кочуетъ весьма значительное число подвижныхъ цирковъ. Въ Италіи нѣтъ постоянныхъ Ц., но зато большая часть наиболѣе значительныхъ театровъ устроена такъ, что партеръ можетъ быть превращенъ въ цирковую арену. Наибольшее распространение Ц. получили въ Испаніи, гдѣ (и еще отчасти въ Португаліи и южной Франціи) сохранились остатки тѣхъ варварскихъ и кровавыхъ зрѣлищъ, которыя такъ нравились древнимъ римлянамъ, именно борьба людей съ животными (см. Бой быковъ, IV, 228).

Циркъ лѣдниковый—см. Глстчеръ, (VII, 830).

Цирмансъ (Іоганнъ)—нидерландскій математикъ. Ум. въ 1648 г. Принадлежалъ къ ордену іезуитовъ, былъ преподавателемъ математики. Началу его преподаванія предшествовала защита написаннаго Ц. сочиненія «Theoremata mathematica scientiæ staticæ de ductu ponderum per planitiem, recta et oblique horizontem decussantem» (Лувенъ, 1624). Содержание и распредѣленіе преподаваемыхъ Ц. курсовъ физикоматематическихъ наукъ представлено въ его другомъ сочиненіи «Disciplinæ mathematicæ, traditæ anno institutæ Societatis Jesu seculari a P. Joanne Ciermans Soc. Jesu, Matheseos Professore» (Лувенъ, 1639; вновь перепечатано въ 1640 г.). Это сочиненіе раздѣлено на 12 частей, называемыхъ по именамъ мѣсяцевъ, въ которыхъ онѣ соотвѣтственно преподавались. Предметами преподаванія соотвѣтственно были: геометрія, арифметика, оптика, статика, гидростатика, мореплаваніе, архитектура, свѣтская полемика, военныя машины, географія, астрономія, хронологія. Во второмъ отдѣленіи второй части книги говорится объ изобрѣтенной авторомъ машинѣ съ колесами, при помощи которой могутъ быть безошибочно производимы дѣйствія умноженія и дѣленія. Описанія этой первой счетной машины, однако же, не дано. Третьимъ сочиненіемъ Ц. было «Annus Positionum Mathematicarum def. Wolfgang Philipp Jacobus Universagt Baro de Ebenfurt» (Лувенъ, 1641). В. В. Бобынинъ.

Циррибо или **куролъ** (*Leptosomus ofer*)—довольно крупная (до 45 см. дл.) птица изъ подотряда ракшевидныхъ (см.), отряда дятловыхъ, живущихъ на Мадагаскарѣ; представитель особаго сем.—куроловъ (*Leptosomidae*). Отличается недлиннымъ, прямымъ, 12-перымъ хвостомъ, длинными крыльями и пучкомъ мягкихъ перьевъ въ основаніи клюва, покрывающихъ ноздри. Клювъ почти прямой, короче головы. Спина—металлически-зеленая съ мѣднымъ блескомъ; хвостъ и рулевья перья, а также тѣмя—черныя; остальная часть головы и грудь пепельныя. Самка съ коричневыми пятнами и полосами. Держится мелкими стаями по опушкамъ лѣсовъ. Питается насѣкомыми, особенно кузнечиками.

Ю. Вагнеръ.

Цирритовыя (*Cirrhitidæ*)—семейство рыбъ изъ подкласса костистыхъ (*Teleostei*) отряда колючеперыхъ (*Acanthopteri*). Представители этого семейства водятся въ умеренныхъ и теплыхъ частяхъ Индійскаго и Тихаго океана, доходя на С до береговъ

Японіи и Китая. Они отличаются утолщенными, нераздѣленными нижними лучами грудныхъ плавниковъ; отъ близкаго семейства скорпеновыхъ, у представителей котораго тоже встрѣчаются обособленные лучи грудныхъ плавниковъ, отличаются отсутствіемъ костяной связи между подглазничнымъ кольцомъ и переднежаберной костью. Обособленные лучи у однихъ служатъ вспомогательными органами движенія, у другихъ органами осязанія. Нѣкоторыя изъ рыбъ этого семейства принадлежатъ къ числу цѣнныхъ промысловыхъ рыбъ и служатъ предметомъ значительнаго промысла. Таковы представители рода *Chilodactylus*, которые, напр., въ большихъ количествахъ ловятся у мыса Доброй Надежды и вывозятся въ видѣ консервовъ, а также два вида *Latris*, которые принадлежатъ къ важнѣйшимъ съѣдобнымъ рыбамъ южнаго полушарія. Особенно вкусной считается водящаяся у Южной Австраліи, Тасманіи и Новой Зеландіи видъ *Latris hecateia*, достигающей 30—60 фт. Н. Кн.

Циррозъ (*печени*). — Этимъ пменемъ обозначается хроническое воспаленіе органа, сопровождающееся разрастаніемъ соединительной ткани въ немъ. Самой частой причиною этого заболѣванія является алкоголизмъ. Чѣмъ больше потребляемое количество алкоголя и чѣмъ послѣдній крѣпче, тѣмъ скорѣе развивается Ц., въ особенности, если спиртные напитки употребляются на пустой желудокъ. Поэтому эта болѣзнь по преимуществу распространена среди низшаго класса населенія, притомъ чаще всего у мужчинъ средняго возраста. Въ Англіи она носитъ названіе «gindrinker's liver», т. е. печень пьющихъ джинъ (водка). Вредное вліяніе большихъ количествъ алкоголя на печень вполне понятно, такъ какъ, всасываемый кровеносными сосудами пищеварительнаго канала, онъ прежде всего поступаетъ въ печень. Изъ другихъ болѣе рѣдкихъ причинъ Ц. печени назовемъ сифилисъ, туберкулезъ легкыхъ, болотную лихорадку, сахарную болѣзнь и подагру. Алкогольная форма была впервые описана Леннекомъ, поэтому она носитъ также названіе Леннековскаго Ц. печени. Разрастающаяся между долекъ печени соединительная ткань сперва ведетъ къ увеличенію органа. Позже наступаетъ рубцовое сморщиваніе ткани и получается сморщенная или атрофическая печень. Если же печень долгое время остается увеличенной, то мы имѣемъ дѣло съ такъ наз. гипертрофическимъ Ц. печени. Печень алкоголиковъ по большей части сморщивается. Сифилитическій Ц. печени характеризуется разрастаніемъ соединительной ткани вокругъ отдѣльныхъ печеночныхъ клѣтокъ, которыя постепенно исчезаютъ подъ вліяніемъ давленія; мало-по-малу отдѣльныя части печени отшнуровываются отъ всего органа и могутъ быть легко приняты за опухоли. Наконецъ, Ц. печени развивается иногда у пожилыхъ людей съ артеріосклерозомъ вслѣдствіе заустѣванія (облитераціи) внутрипеченочныхъ вѣтвей печеночной артеріи. Ц. печени развивается болѣею частью незамѣтно. Больные

все больше и больше худѣютъ и приобрѣтаютъ своеобразную сѣровато-желтую окраску кожи; бѣлки глазъ окрашены въ желтушный цвѣтъ. У однихъ появляется чувство напряженія или боли въ области печени; другіе впервые замѣчаютъ свою болѣзнь, благодаря увеличенію объема живота, зависящему отъ брюшной водянки. Послѣдняя развивается вслѣдствіе застоя кровообращенія въ области воротной вены. Отъ послѣдней же причины записать увеличение селезенки, желудочно-кишечный катарръ, геморрой. При сильныхъ степеняхъ застоя дѣло можетъ дойти до кровавой рвоты вслѣдствіе лопанія сосудовъ на слизистой оболочкѣ желудка или—до кровотечения изъ расширенныхъ венъ пищевода, которое можетъ стать въ короткое время смертельнымъ. Ц. печени длится отъ 1 до 3, иногда до 5 лѣтъ. Больные погибаютъ отъ все возрастающаго упадка силъ, иногда отъ задушенія и паралича сердца при большомъ скопленіи жидкости въ брюшной полости. Предсказаніе болѣзни неблагоприятно. Въ большинствѣ случаевъ больные слишкомъ поздно приобрѣтаютъ къ врачебной помощи. Существовать наблюденія, что въ раннихъ степеняхъ болѣзни удавалось останавливать дальнейшее развитіе процесса, но уже образовавшуюся соединительную ткань медицина не въ состояніи привести къ исчезновенію. Лѣченіе должно считаться на первомъ планѣ съ причиной, слѣдовательно, въ большинствѣ случаевъ старанія должны быть направлены на то, чтобы отучить больного отъ алкоголя. Діета назначается преимущественно молочная. При значительной брюшной водянкѣ можетъ потребоваться проколъ брюшной полости.

В. О.

Циррусъ (Cirr^{us}) — названіе совокупительнаго аппарата ленточныхъ червей и сосальщиковъ, представляющій видоизмѣненіе конечной части мужского полового протока. Ц. состоитъ изъ влагалища, имѣющаго форму цилиндрическаго или колбовиднаго мѣшка, и конечнаго непарнаго сѣмяпровода, открывающагося на днѣ влагалища и выстланнаго внутри кутикулой, иногда съ крючками. При сокращеніи мускулатуры влагалища конечная часть протока съ половымъ отверстіемъ выпячивается наружу и вводится въ женское половое отверстіе.

В. М. Ш.

Цирры (cirri)—этимъ именемъ въ зоологій называются различныя образованія: 1) Ц. называются большія и довольно толстыя рѣснички, встрѣчающіяся у рѣсничныхъ инфузорій (см.) или Infusoria ciliata. Они представляютъ эктоплазматическія, упругія, болѣею частью не гибкія образованія; у основанія они шире и постепенно суживаются и заостряются къ концу. По оптическимъ и химическимъ свойствамъ они ничѣмъ не отличаются отъ рѣсничекъ. Изъ такихъ Ц. состоитъ обыкновенно такъ назыв. адоральный рядъ рѣсницъ *Aspirotricha*, идущій отъ передняго конца тѣла къ ротовому отверстію. Особеннаго развитія они достигаютъ у нижнерѣсничныхъ инфузорій (*Infusoria hypotricha*), помѣщаясь на брюшной сторонѣ тѣла (см. Рѣсничныя инфузоріи, т. XXVII, табл. II,

фиг. 7—11). Такія Ц. носятъ также названіе крючьевъ и произошли изъ склеившагося между собою пучка рѣсничекъ, изогнутыхъ впнтообразно и загнутыхъ на концѣ. При помощи Ц. пользуясь ими какъ ножками нижнерѣсничныя инфузоріи могутъ бѣгать и ползать по разнымъ предметамъ. 2) Ц. называются нитевидныя, коническія иногда четкообразныя придатки, встрѣчающіеся при основаніи ножныхъ бугорковъ, сегментовъ, а также и на головной лопасти многощетинковыхъ кольчатыхъ червей—*Annelides Polychaeta* (см. Многощетинковые). 3) Ц. называются усиковидныя придатки, расположенныя вокругъ ротоваго отверстія ланцетника (*Amphioxus*) или вблизи рта нѣкоторыхъ рыбъ.

В. Шевяковъ.

Цирта (лат. Cirta)—гор. въ сѣв. Африкѣ, носящій теперь имя Константины (см. XVI, 47). Первое упоминаніе Ц. въ исторіи относится къ эпохѣ Пуническихъ войнъ, когда она была столицей одного изъ воинственныхъ берберскихъ племенъ, во главѣ котораго стоялъ шейхъ Сифаксъ. Неприступное съ трехъ сторонъ плато, круто возвышающееся надъ окрестной равниной и лишь съ одной стороны узкимъ склономъ соединяющееся съ окрестной равниной, дѣлало Ц. удобнымъ притономъ для полу-разбойничьяго народа. Римляне, стремясь создать противовѣсъ Каррагену, оцѣнили по достоинству выгоды этого географическаго положенія; благодаря ихъ поддержкѣ шейху сосѣдняго племени, Масиниссъ, удалось одержать побѣду надъ Сифаксомъ, который, вступивъ въ бракъ съ дочерью каррагенянина Гасдрубала, Софонизбой, перешелъ на сторону Каррагена. Ц. стала столицей новообразованнаго Нумидійскаго царства и стала разрастаться и богатѣть, чему не мало способствовало плодородіе окружающей ее равнины. При преемникѣ Масиниссы, Миципсѣ, здѣсь были поселены греческія колонисты. Городъ украсился прекрасными зданіями. Дальнѣйшее усиленіе Ц. не входило въ планы римлянъ: Каррагенъ былъ уже разрушенъ и самостоятельное Нумидійское царство въ Африкѣ Риму было уже не нужно (см. Нумидія и Югурта). Пользуясь тѣмъ, что преемникъ и сынъ Миципсы, Юба, въ гражданской войнѣ сталъ на сторону Помпея, Юлій Цезарь предоставилъ авантюристу и бывшему участнику заговора Катилины, Публию Ситтію, вмѣстѣ съ мавританскимъ царемъ Бохомъ, взять Ц., занять ее своимъ отрядомъ и обратить въ римскую колонію (46 г. до Р. Хр.), названную, сначала въ честь Ситтія, Cirta Sittianorum Colonia, а послѣ смерти Цезаря—Colonia Julia. Ц. становится съ этого времени главнымъ городомъ довольно значительнаго округа, который на сѣверъ простирался вплоть до береговъ Средиземнаго моря (около 60 миль). Подъ эгидою римлянъ городъ процвѣталъ въ теченіе почти всего императорскаго періода. Цѣлый рядъ его гражданъ выдвинулся въ римской магистратурѣ и достигъ сенаторскаго достоинства; среди послѣднихъ выдѣляется риторъ Корнелій Фронтонъ. Развалины древней Ц., сохранившіяся до времени перелома Константины въ руки французовъ (1837 г.;

съ тѣхъ поръ многія руины исчезли окончательно), показываютъ, что она была очень значительнымъ городомъ; особенно замѣчательны остатки грандіознаго акведука; любопытна также древняя мозаика, открытая въ 1860 г. мѣстнымъ археологомъ Шербонно. Судя по сохранившимся на ней надписямъ и характеру изображеній, она стоитъ въ связи съ существованіемъ въ Ц. христіанской общины. Въ Ц. происходило два церковныхъ собора (въ 305 и 412 гг.), изъ которыхъ первый имѣлъ довольно важное значеніе: на немъ обсуждалось поведеніе тѣхъ изъ священниковъ, которые подчинились указу императора Діоклетіана и выдали осужденныя на сожженіе священныя книги. Они были объявлены предателями (*traditores*) церкви, но имъ было даровано отпущеніе. Въ 308 г. римскій намѣстникъ въ Африкѣ, паннонецъ Александръ, провозгласилъ себя императоромъ и укрѣпился въ Ц., но она была взята войсками Максенція и разрушена. Возстановилъ ее только Константинъ, давшій ей свое имя. Ср. Dessau, у Pauly u. Wissowa, «*Realencyclopädie*» (т. III, ст. 2586 сл.); G. Boissier, «*L'Afrique romaine*» (Пар., 1895 стр. 11 и сл.).

3. С—скій.

Циртометръ — инструментъ для измѣренія объема груди.

Цируа или *синяя котинга* (*Cotinga, cingta*)—небольшая птица изъ сем. котингъ (*Cotingidae*, см.), живущая въ восточн. Бразиліи. Родъ *Cotinga* характеренъ для Центральной и тропической Южн. Америки, гдѣ живетъ 6 видовъ этихъ птицъ, отличающихся весьма красивымъ, блестящимъ опереніемъ. У самцовъ Ц. верхняя сторона тѣла ультрамариново-голубая, нижняя—темнофиолетовая; на зобѣ голубая поперечная полоса; крылья и хвостъ—черные. Общая окраска самки—коричневая. Ц. убиваютъ въ большомъ количествѣ ради ихъ красиваго оперенія. Питаются ягодами и плодами.

Ю. Вагнеръ.

Цирцея (*Circei*)—городъ на Цирцейскомъ мысѣ въ Лаціи, первоначально колонія съ латинскимъ правомъ, послѣ 89 г. до Р. Хр. — муниципій Помптинской трибы. Городъ былъ основанъ, по преданію, еще въ царскій періодъ, но Діодоръ приурочиваетъ основаніе его къ 393 г. до Р. Хр. Въ срединѣ IV в. до Р. Хр. Ц. стояли на сторонѣ вольсковъ противъ Рима; во время II-й пунической войны они отказались выставить Риму вспомогательное войско. Благодаря живописности мѣстоположенія, Ц. были застроены богатыми виллами, но вслѣдствіе своей отдаленности отъ главныхъ путей сообщенія, городъ не имѣлъ значенія. Ц. славились, между прочимъ, устрицами.

Цирцея или *Кирка* (*Κίρκη, Circe*)—дочь Геліоса и Океаниды Персы, родственная съ Гекатою богиня луны и, какъ Геката и Медея, представительница чародѣйства. Она жила на островѣ Эяѣ (*Aiaia*, мѣстоположеніе острова въ сказаніяхъ о Ц. географически неопредѣлимо), куда былъ занесенъ во время своихъ блужданій по морю Одиссей. Когда часть спутниковъ послѣдняго, отправившаяся для изслѣдованія острова, была обращена Ц.

въ свиней, Одиссей отправился одинъ къ дому волшебницы и съ помощью даннаго ему Гермесомъ чудеснаго растенія побѣдилъ чары богини, которая, признавъ въ отважномъ гостѣ Одиссея, предложила ему остаться съ нею на островѣ и раздѣлить ея любовь. Одиссей склонился на предложеніе богини, но прежде заставилъ ее поклясться, что она не замышляетъ противъ него ничего дурного, и вернуть человѣчскій образъ его спутникамъ, обращеннымъ въ свиней. Проживъ годъ на островѣ въ нѣгѣ и довольствѣ, Одиссей, по настоянію товарищей, сталъ просить Ц. отпустить ихъ на родину и, получивъ согласіе богини, отправился сперва, по ея совѣту, въ область Анда, чтобы узнать отъ прорицателя Тирезія о предстоящихъ ему испытаніяхъ. Получивъ отъ Тирезія желанныя свѣдѣнія, Одиссей вернулся на островъ Ц. и, предупрежденный ею объ опасностяхъ, которыя ожидаютъ его у о-ва Сирень, въ проливѣ, гдѣ обитаютъ Скилла и Харибда, и на о-вѣ Тринакрии, пустился въ дальнѣйшее плаваніе. Отъ Одиссея у Ц. родился сынъ Агрій (по другому сказанію—Латинъ). Извѣстны также два сказанія о безнадежной любви Ц. къ морскому богу Главку, которому Ц. отомстила тѣмъ, что силою своихъ чаръ обратила въ чудовище его возлюбленную Скиллу, и къ царю Авзоніи, сыну Сатурна Пику, который богиней былъ превращенъ въ дятла. Мѣстопребываніе Ц. позднѣе было перенесено съ дальняго востока на западъ, къ Тирренскому побережью: именемъ ея былъ названъ мысъ на Италійскомъ берегу (въ Лаціи).

Н. О.

Cis—нота *do* діэзъ. Гамма *cis-dur* имѣетъ семь діэзовъ, гамма *cis-moll*—четыре діэза въ ключѣ. Нота *Cis* встрѣчается во всѣхъ діэзныхъ гаммахъ, начиная съ гаммы *D*. Повышенное *Cis*, т. е. *do* дубль діэзъ, обозначается нотой съ крестомъ и называется *Cisis*. Гаммы *Cis-dur* и *Cis-moll* энгармоничны съ гаммами *Des-dur* и *Des-moll*. Послѣдняя мало примѣнима по причинѣ большого числа бемолей (восемь) и замѣняется на практикѣ гаммою *Cis-moll*.

Н. С.

Цислейтанія или *Цислейтанская часть* (половина) Австро-Венгерской монархіи (*Cisleithanien, Cisleithanischer Theil*, чешск. *Cislajtánie, Předlitavsko*, по имени р. Лейты или Литавы, составляющей на нѣкоторомъ протяженіи границу между обѣими частями монархіи)—неофициальное, но вошедшее во всеобщее употребленіе съ 1867 г., по заключеніи дуалистическаго договора между Австріей и Венгріей, названіе для всѣхъ въ совокупности земель имперіи, имѣющихъ своихъ представителей въ австрійскомъ сеймѣ (рейхсратѣ), въ противоположность Транслейтаніи (см. XXXIII, 704—705), т. е. землямъ Венгерской короны. Ц., образуя западную, меньшую по пространству, но плотнѣе населенную и болѣе культурную половину монархіи, состоитъ почти исключительно изъ земель, принадлежавшихъ прежде, вмѣстѣ съ Австріей, къ Германскому союзу. Въ составъ ея теперь входятъ королевства Чешское, Галицко-Володимірское (Галиція или Галичина), Далматское (Далмація), эрцгерцогство Ав-

стрийское (Нижняя и Верхняя Австрия), герцогства Зальцбургское, Штирийское, Краинское, Хорутанское (Каринтия), Силезское, Буковинское, маркграфство Моравское, княженное графство Тирольское съ Форарльбергомъ и Истрия съ Приморьемъ.

Земли.	Кв. км.	Жителей въ 1900 г.	Плот- ность на 1 кв. км.
Нижняя Австрия . . .	19853,5	3100492	156
Верхняя Австрия . . .	11993,9	810246	68
Зальцбургъ	7162,5	192763	27
Штирия	22449,4	1356494	61
Каринтия (Хорутанія)	10332,9	367324	36
Крайна	9965,3	508150	51
Триестъ съ округомъ	95,3	178599	—
Горица и Градиска . .	2927,2	232897	80
Истрия	4951,2	345050	69
Тироль	26690,3	852712	32
Форарльбергъ	2609,3	129237	50
Чехія (Богемія)	51967,1	6318697	122
Моравія	22230,7	2437706	110
Силезія	5153,2	680422	132
Галиція	78532,3	7315937	93
Буковина	10455,6	730195	70
Далмація	12862,8	593784	46
	300232,5	26150708	87

Циспаданская республика (по правую сторону р. По)—образована въ 1796 г. ген. Бонапартомъ послѣ побѣды при Лоди; состояла изъ Модены, Реджіо, Феррары и Болоньи; была организована по образцу французской республики. Въ 1797 г. соединена съ республикой Транспапанской, отъ которой ее отдѣляла р. По, въ одну Цизальпійскую республику.

Циссонда—была изобрѣтена Діокломъ (X, 755). Она получается при помощи слѣдующаго построения. Представимъ себѣ кругъ, касающійся прямой DVE въ точкѣ B . Черезъ точку A , конецъ діаметра AB , проведемъ лучъ AC до пересѣченія съ прямой DVE въ точкѣ C . Обозначимъ буквою K точку пере-

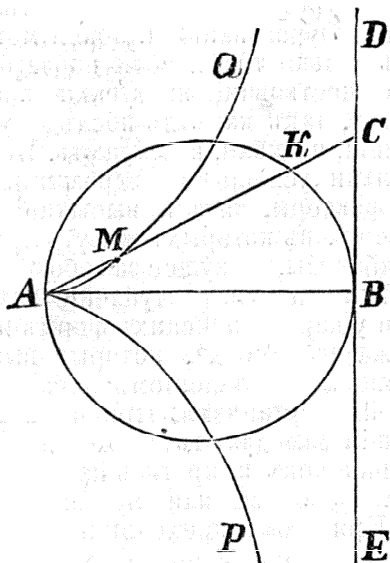

сѣченія этого луча съ окружностью даннаго круга. Если на AC отложимъ отрѣзокъ $AM = KC$, то получимъ точку M , принадлежащую Ц.

Уравненіе этой кривой, отнесенной къ прямоугольной системѣ координатъ, имѣетъ видъ

$$y^2 = \frac{x^3}{2a - x}$$

Здѣсь a — радиусъ круга AKB ; начало координатъ взято въ точкѣ A и ось x -овъ совпадаетъ съ прямою AB .

Точка A есть точка возврата кривой, а DE —ея прямолинейная асимптота.

Площадь, ограниченная кривою PAQ и ея асимптотой DE , равна $3\pi a^2$. Д. С.

Циссы (Cissa)—родъ птицъ изъ сем. воронъ (Corvidae), водящійся въ Азіи, — съ стройнымъ тѣломъ и яркимъ опереніемъ. Довольно толстый клювъ, равный по длинѣ головѣ, съ крючкомъ на концѣ. Болѣе извѣстный и болѣе красивый видъ, китайская Ц. (C. erythrorhyncha), водящійся въ западной части Гималаевъ, напоминаетъ своимъ ступенчатымъ длиннымъ хвостомъ и образомъ жизни европейскую сороку. Голова и шея — черныя; на затылкѣ бѣлая продольная полоса; верхняя сторона тѣла — темносиняго цвѣта, нижняя грязновато-бѣлаго. Маховыя и рулевыя перья съ бѣлыми кончиками. Клювъ и ноги—красные. Питается насѣкомыми и плодами. Ю. Вагнеръ.

Циста (латинск. cista, греческ. $\kappa\iota\sigma\tau\eta$) — у этрусковъ и древнихъ римлянъ родъ корзины или ларца цилиндрической формы, съ крышкою, служившій для различныхъ цѣлей. Простейшія изъ Ц., употреблявшіеся въ домашнемъ бытѣ для храненія или переноски тѣхъ или другихъ вещей—напр. туалетныхъ принадлежностей, женскихъ рукодѣлій, свертковъ рукописей и пр.,—были по большей части плетеныя изъ ивовыхъ прутьевъ. «Мистическая Ц.» (с. mistica) служила, во время торжественныхъ процессій на праздникахъ Цереры и Бахуса, для несенія укрытыми священными сосудовъ и другихъ предметовъ, относящихся къ ихъ культу, который требовалъ, чтобы всѣ обряды чествованія этихъ боговъ были облечены въ таинственность. Такія Ц. первоначально были также плетеныя изъ прутьевъ, какъ это доказывается многочисленными ихъ изображеніями на монетахъ и въ терракотовыхъ рельефахъ; но потомъ стали дѣлать ихъ преимущественно изъ металла и обильно орнаментировать. Въ домашнемъ обиходѣ, кромѣ ивовыхъ Ц., были распространены изготовленныя изъ листовой бронзы. Большое количество подобныхъ Ц. доставилъ новѣйшему времени гробницы Этруріи, въ которыя, при погребеніи покойниковъ, ставили ихъ для того, чтобы отошедшіе въ иной міръ не были и въ немъ лишены заключавшихся въ этихъ ларцахъ необходимыхъ вещей, преимущественно туалетныхъ и банныхъ принадлежностей. Эти Ц. почти всегда снабжены литыми ножками въ видѣ звѣриныхъ и птичьихъ лапъ, къ срединѣ ихъ крышки приааяна литая же человѣческая фигура или изваяніе грифа, а самая крышка, равно какъ и цилиндрическая поверхность Ц., украшена снаружи гравированными въ чертахъ рисунками, изображающими сцены изъ женской жизни, атлетическія упражненія въ силѣ и

ловкости, мнѳологическіе сюжеты и т. п. Встрѣчается немало такихъ Ц., на которыхъ изображенія не награвированы, а вытиснены съ задней стороны бронзоваго листа и выступаютъ изъ него въ видѣ барельефа. Ножки, грифы и статуэтки — по большей части довольно, грубой, ремесленной работы, тогда какъ изображенія на крышкахъ и стѣнкахъ Ц. нерѣдко исполнены художественно и воспроизводятъ греческіе оригиналы. Самое значительное собраніе бронзовыхъ Ц., добытыхъ изъ этрусскихъ гробницъ, находится въ библиотекѣ Барберини, въ Римѣ. Но замѣчательнѣйшее изъ всѣхъ произведеній разсматриваемаго рода — такъ наз. Ц. Фикорони, найденная въ 1745 г. въ Палестринѣ (древнемъ Пренесте) и хранящаяся теперь въ Кирхнеровскомъ музеѣ при Collegio romano, въ Римѣ (см. прилагаемый рис.). Она отличается оби-



Циста Фикорони, найденная въ 1745 г. въ Палестринѣ.

лемъ и удивительнымъ изяществомъ своей орнаментации; выгравированныя на ея цилиндрической окружности сцены изъ сказанія объ аргонавтахъ — совершенно въ духѣ цвѣтущей поры греческаго искусства и принадлежатъ къ числу прекраснѣйшихъ и важнѣйшихъ линейныхъ изображеній, какія только дошли до насъ отъ классической древности. На Ц. Фикорони выставлено имя исполнившаго ее художника, Новія Плавтія, жившаго, по всей вѣроятности, въ III вѣкѣ до Р. Хр. Особую категорію Ц. составляютъ четырехугольные, снабженные крышками, каменные и террак-

отовые ящики, въ которыхъ ставился въ погребальныя камеры пепель покойниковъ. Они относятся къ болѣе позднему времени, чѣмъ большинство бронзовыхъ Ц., и, за немногими исключеніями, тяжелы по формѣ и грубы по отдѣлкѣ. Вылпленные на ихъ стѣнкахъ и раскрашенные рельефы изображаютъ иногда эпизоды троянской войны и другихъ легендъ героическаго цикла, но чаще всего сцены вседневной жизни, похоронные обряды и сюжеты, относящіеся къ предствленію о загробномъ существованіи. На крышкахъ такихъ Ц. обыкновенно помѣщены лежащія фигуры тѣхъ, чей прахъ онѣ заключали въ себѣ.—Ср. Marchi, «La cista atletica del museo Kircheriano» (съ атласомъ чертежей, Римъ, 1848); E. Braun, «Die Ficoronische Ciste» (9 больш. табл. съ объяснительнымъ текстомъ, Лпц., 1848); O. Jahn, «Die Ficoronische Cista» (Лпц., 1852); Uhden, «Ueber die Totenkisten der alten Etrureir» (въ «Abhandlungen» берлинск. академіи наукъ за 1816—1819 гг.) и H. Brunn, «I rilievi delle urne etrusche» (Римъ, 1870). А. С.—сѣ.

Циста (зоол.) — представляетъ собою капсулу или наружную оболочку, которую громадное большинство простѣйшихъ окружаетъ при временномъ переходѣ въ особое состояніе покоя. Такая Ц. состоитъ изъ одной или нѣсколькихъ концентрическихъ оболочекъ, снабженныхъ иногда еще особыми придатками въ видѣ шпиковъ, колець и т. под. и по химическому составу представляетъ хитинъ, клетчатку или другія органическія соединенія. Переходъ въ такое состояніе покоя называется инцистированіемъ и совершается простѣйшими или съ цѣлью размноженія, или для перевариванія въ изобилии заглоченной пищи, или же, наконецъ, при наступленіи неблагоприятныхъ условій существованія. Поэтому различаютъ троякія Ц.: 1) Ц. размноженія (Vermehrungscysten), 2) Ц. пищеваренія (Verdauungscysten) и 3) охранительныя Ц. или Ц. покоя (Dauercysten). Первые два рода Ц. болѣе или менѣе похожи другъ на друга, тогда какъ третьи отличаются болѣе толстой оболочкой. Образование Ц. покоя можетъ происходить только тогда, если неблагоприятныя условія существованія наступаютъ постепенно, а не сразу, такъ какъ въ послѣднемъ случаѣ простѣйшія, погибая, вымираютъ. Подъ неблагоприятными условіями подразумѣваютъ различные факторы, какъ то высыханіе водныхъ вмѣстителей, въ которыхъ живутъ простѣйшія, загниваніе воды, влекущее за собою насыщеніе ея вредными газами, наступленіе зимнихъ холодовъ и у паразитическихъ формъ измѣненія въ окружающей средѣ, которыя вызываются предстоящимъ оставленіемъ паразитомъ обитаемаго имъ организма. При инцистированіи простѣйшія замедляютъ движенія, останавливаются наконецъ и, крутясь на одномъ мѣстѣ, принимаютъ болѣе или менѣе шаровидную форму. При этомъ переходящіе органы передвиженія, т. е. псевдоподіи, втягиваются внутрь, а постоянныя, т. е. жгутики или рѣснички, сбрасываются или резорбируются. Пищевыя вакуоли и другія включенія также удаляются, а ротъ или другія отверстія, если

таковыя имѣются, замыкаются и исчезаютъ. Сократительная вакуоль пульсируетъ все медленнѣе, т. е. промежутки между двумя систолами становятся все продолжительнѣе и на поверхности шаровиднаго комочка протоплазмы начинаетъ выдѣляться сначала студенистая, затѣмъ быстро затвердѣвающая оболочка. По мѣрѣ образованія оболочки Ц., протоплазма постепенно уплотняется, такъ какъ заключающаяся въ ней вода постоянно выводится наружу сокращеніемъ сократительной вакуоли. Послѣдняя пульсируетъ довольно долго, но наконецъ и она исчезаетъ—въ Ц. остается лишь стуженная протоплазма и ядро. Въ такомъ состояніи Ц. могутъ очень долго (до 10 лѣтъ) сохранять свою жизненную способность, безразлично, находятся ли онѣ въ водѣ, или въ воздухѣ—такъ что жизненные процессы въ индистированныхъ простѣйшихъ находятся какъ бы въ скрытомъ состояніи (родъ спячки). При наступленіи достаточно благоприятныхъ условий существованія, Ц. оживаютъ, т. е. индистированныя простѣйшія, по восстановленіи утраченныхъ органовъ, разрываютъ оболочку Ц. и выходятъ изъ нея для продолженія дѣйствительной жизни. Ц. встрѣчаются у прѣсноводныхъ корненожекъ (*Rhizopoda*), у солнечниковъ (*Heliozoa*), у всѣхъ *Sporozoa*, у громаднаго большинства *Mastigophora* и инфузорій, а также у весьма многихъ простѣйшихъ одноклѣтныхъ растений. Въ индистированномъ состояніи совершается расселеніе этихъ животныхъ и растений.

В. Шевяковъ.

Среди грибовъ Ц. встрѣчаются у миксомицетовъ (слизевики) и у хитридиевыхъ (шухо- и *шусоутридиасеае*). У слизевиковъ отличаютъ микроцисты и макроцисты. Микроцисты представляютъ собой миксамѣбы, которыя округляются, облекаются въ оболочку и сохраняются въ такомъ положеніи болѣе или менѣе продолжительное время, напр., нѣсколько мѣсяцевъ, послѣ чего, при благоприятныхъ условіяхъ, снова превращаются въ миксамѣбу. Образование микроцистовъ обусловливается неблагоприятными внѣшними условіями, какими являются недостатокъ питанія, засуха или охлажденіе температуры. Макроцисты, отличающіеся отъ микроцистовъ только своими большими размѣрами, образуются изъ молодыхъ плазмодіевъ, развитіе которыхъ приостановлено подъ вліяніемъ указанныхъ уже выше причинъ. У хитридиевыхъ Ц. происходятъ отъ зооспорангій, которые, будучи приостановлены въ развитіи, не образуютъ зооспоръ и облекаются въ болѣе толстую, нерѣдко щетинистую оболочку. Условія образованія Ц. у хитридиевыхъ совершенно неизвѣстны, такъ какъ весьма часто встрѣчаются одновременно зооспорангій съ нормальнымъ развитіемъ и такіе, которые превращаются въ Ц. Послѣ извѣстнаго періода покоя Ц. образуютъ внутри себя такія же зооспоры, какъ и нормальные зооспорангій. Ср. De Bary, «*Vergleichende Morphologie und Biologie der Pilze*» (Лпц., 1884, 460); A. Fischer, «*Phycomycetes*» (Лпц., 1892).

Ичевскій.

Цистерны—такъ называются искусственныя вмѣстилища, которыя въ древнее

время изготовлялись для собиранія и храненія запасовъ дождевой воды какъ для питья, такъ и для орошенія. Ц. обыкновенно представляютъ собою вырытыя въ землѣ болѣе или менѣе обширныя вмѣстилища, плотно выложенныя камнемъ, и часто выцементированныя; встрѣчаются Ц. высѣченныя въ скалистой почвѣ. Ц. устраивались преимущественно въ странахъ, бѣдныхъ подпочвенными водами, или гдѣ послѣднія находятся на большей глубинѣ и рытье колодезевъ и отысканіе ключевой воды представляли большія затрудненія. Особенно славились Ц., сооружавшіяся римлянами для снабженія водою городовъ въ покоренныхъ ими странахъ (въ Малой Азіи, Сиріи, Сѣверной Африкѣ, Испаніи и Галліи). Большая часть старыхъ римскихъ Ц. находятся нынѣ въ запущенномъ и полуразрушенномъ состояніи, но нѣкоторыми реставрированными Ц. пользуются на Востокѣ и въ настоящее время. Изъ древнѣйшихъ Ц. замѣчательна система Ц. въ окрестностяхъ Іерусалима, высѣченныхъ тремя террасами въ скалахъ и соединявшихся посредствомъ акведука, теперь засореннаго, съ Іерусалимомъ, снабжавшаго городъ водою. Начало сооруженія этой системы Ц. относятъ къ эпохѣ Соломона. Въ Средней и Передней Азіи и Сѣверной Африкѣ Ц. служатъ и нынѣ въ многихъ мѣстахъ для собиранія дождевой воды. См. также Снабженіе городовъ водою (XXX, 599).

Цистерцианскія церкви, принадлежавшія монашескому ордену цистерцианцевъ, представляютъ собою въ романской архитектурѣ особый типъ религіозныхъ сооружений и встрѣчаются преимущественно въ глухихъ низменныхъ мѣстахъ Германіи, Франціи и Бельгіи. Многія изъ нихъ теперь, вслѣдствіе перестроекъ, измѣнили свой видъ, но первоначально онѣ отличались простотою плана и отдѣлки, не имѣли колоколни, которую иногда замѣняла деревянная звонница надъ крышею, и были по большей части базилики, рѣже церкви зальной (однонефной) системы. Характерную ихъ особенность составляетъ хоровая часть: при зальной системѣ, хоръ, занимающій собою восточную часть зданія, за трансептомъ, кончается прямоугольно, и къ нему примыкаютъ двѣ или три низкія, также прямоугольныя капеллы, которыя открываются въ него арками, имѣющими сообщеніе между собою; при базиличной системѣ, низкіе боковые нефы, продолжаясь по бокамъ кончающагося полуциркульно хора и встрѣчаясь за нимъ, образуютъ чрезъ то обходъ вокругъ него,—обходъ, къ которому прилегають снаружи вѣнецъ сообщающихся между собою капеллъ, нѣчто въ родѣ второго, еще болѣе низкаго обхода. Какъ на образцы перваго устройства, можно указать на хоры Ц. церквей въ Риддагсгаузенѣ (близъ Брауншвейга) и въ Эрбахѣ (въ Баваріи), а втораго устройства—на хоры церквей въ Альтенбергѣ (въ Баваріи), Доберранѣ (въ Мекленбург-Шверинск. вел. герцогствѣ), Повтиньи (въ деп. Юнны, во Франціи), Цветлѣ (въ Нижн. Австріи) и нѣкот. др. Клатры въ Ц. монастыряхъ прилегалі къ церквамъ по большей части съ юга. Ихъ низкія, иногда двухэтаж-

ныя галереи открываются наружу массивными полуциркульными арками, опирающимися на простые круглые столбы; в срединѣ пролета каждой арки обыкновенно стоит коротенькая колонна, раздѣляющая ее на двѣ меньшія арки. Такую же форму имѣютъ арки въ самыхъ церквахъ и въ прочихъ монастырскихъ зданіяхъ. Почти всѣ Ц. церкви принадлежатъ XII и XIII столѣтіямъ. — Ср. Dohme, «Kirchen des Cistercienserordens in Deutschland» (Лпц., 1869).

Цистерціанцы—монашескій орденъ, вѣтвь бенедиктинскаго ордена. Название Ц. происходитъ отъ монастыря Cistercium, основаннаго въ 1098 г. св. Робертомъ на томъ мѣстѣ, гдѣ теперь лежитъ деревня Сито (Cîteaux, франц. департаментъ Котъ д'Оръ). Робертъ былъ отпрыскомъ знатнаго шампанскаго рода и въ ранней молодости вступилъ въ бенедиктинскій орденъ. Монастырская жизнь не соответствовала его строго аскетическимъ идеаламъ; онъ тщетно пытался возстановить соблюдение устава въ старыхъ монастыряхъ и, видя бесплодность своихъ попытокъ, удалился изъ Солемскаго м-ря, гдѣ занималъ мѣсто аббата, въ пустынное мѣсто Сито, въ сопровожденіи 20 спутниковъ. Здѣсь онъ основалъ новый монастырь, положивъ въ основу монашеской жизни строгое исполненіе бенедиктинскаго устава. Самому Роберту, по требованію папы, пришлось вернуться въ Солемскій м-рь. Его преемникомъ по должности аббата Цистерціанскаго м-ря былъ Альберихъ, при которомъ папа Пасхалисъ II взялъ монастырь подъ свое особое покровительство. Альберихъ составилъ «Instituta monachorum Cisterciensium», въ основу которыхъ легъ бенедиктинскій уставъ. Сначала строгость правилъ Ц. служила препятствіемъ приливу новыхъ членовъ, но послѣ того, какъ въ орденъ вступилъ св. Бернардъ Клервоскій (см.) съ 30 товарищами (1112), число Ц. стало быстро расти, и въ 1200 г. ордену принадлежало около 2000 монастырей—во Франціи, Германіи, Англіи, Скандинавіи, Испаніи, Италіи и Венгріи. Бернарда называютъ, поэтому, вторымъ основателемъ ордена и вмѣсто Ц. иногда употребляютъ названіе *бернардинцовъ*. Въ 1119 г. папа Иннокентій III утвердилъ «Charta libertatis», которая опредѣляла внутреннюю организацію ордена. Во главѣ ордена стоялъ аббатъ центрального м-ря Cistercium; онъ долженъ былъ ежегодно объѣзжать всѣ монастыри ордена или посылать вмѣсто себя одного изъ аббатовъ. Главный аббатъ, вмѣстѣ съ четырьмя аббатами старѣйшихъ монастырей—Клервоскаго (съ 1113), Лаферте (съ 1115), Понтины (съ 1114) и Моримонскаго (съ 1115 г.)—составлялъ коллегію, управлявшую дѣлами ордена подъ непосредственнымъ надзоромъ со стороны папы. Высшей инстанціей являлся генеральный капитулъ, собиравшійся разъ въ годъ въ Сито; аббаты ближайшихъ монастырей должны были ежегодно принимать въ немъ участіе, аббаты болѣе отдаленныхъ—черезъ болѣе продолжительныя промежутки времени. Въ срединѣ XII в. начался упадокъ ордена, вслѣдствіе

отступленій отъ строгаго режима и внутреннихъ раздоровъ. Въ 1615 г. среди Ц. образовались двѣ фракціи, изъ которыхъ одна требовала болѣе строгаго соблюденія устава, другая допускала уклоненія отъ него. Въ эпоху своего процвѣтанія Ц. среди всѣхъ орденовъ занимали первое мѣсто по своему богатству и вліянію на современниковъ. Отъ нихъ произошли рыцарскіе ордены Калатрава, Алкантара, Монтеза и Альфама—въ Испаніи, фельянтинцы (см. XXXV, 448) и трапписты (см. XXXIII, 727)—во Франціи. Въ XVIII в. начались правительственныя мѣры противъ Ц.: въ Австріи много монастырей закрылъ Іосифъ II, во Франціи—національное собраніе, въ 1790 г. Въ настоящее время больше всего членовъ орденъ насчитываетъ въ Австріи; нѣсколько мон-рей, кромѣ того, осталось въ Италіи, Бельгіи, Швейцаріи и бывшихъ польскихъ провинціяхъ. Изъ Франціи Ц. изгнаны въ 1880 г. Ц. носятъ въ монастырѣ бѣлое одѣяніе съ чернымъ наплечникомъ, черный кашубонъ и черный шерстяной поясъ; на улицѣ ходятъ въ сѣромъ одѣяніи вслѣдствіе чего извѣстны въ народѣ подъ именемъ «сѣрыхъ братьевъ». Къ тому же ордену принадлежали и женскіе цистерціанскіе м-ри. Первый изъ нихъ по времени основалъ Стефанъ Гардингъ въ 1120 г. Самый извѣстный—Поръ-Рояль (см.). Цистерціанки, такъ же, какъ Ц., рано утратили монашескій духъ, завели внутренніе раздоры и во время третьей республики изгнаны изъ Франціи.

Литература. «Essais de l'histoire de l'ordre de Cîteaux» (1696, 9 т.); «Traité historique du chapitre général de l'ordre de Cîteaux» (1737); «Histoire des ordres monastiques» (т. V, стр. 344 и сл.); Winter, «Die Cistercienser des nord-östl. Deutschlands» (Gota, 1868—71); Jansauschek, «Origines Cisterciensium» (т. I, В., 1877); Brunner, «Ein Cistercienserbuch» (Вюрцбургъ, 1882); «Studien und Mitteilungen aus dem Benediktiner- und Cistercienser Orden» (1883); «Cistercienser-Chronik» (1889).

Цистиды—см. Морскія лиліи (XIX, 896).

Цистиды—бесплодныя клѣтки гимениального слоя, сопровождающія базидіи у многихъ базидіальныхъ грибовъ; онѣ отличаются тѣмъ, что размѣры ихъ значительно больше базидій, вслѣдствіе чего Ц. выступаютъ надъ поверхностью гименія. Ц. появляются въ гимениальномъ слое рано и представляютъ, въ многихъ случаяхъ, полное развитіе еще въ то время, когда базидіи въ зачаточномъ состояніи и не обнаруживаютъ признаковъ образованія споръ. По своей формѣ цистиды весьма различны; такъ, у видовъ Amanita, Russula, Lactarius, Boletus онѣ булабовидныя, у Collybia онѣ веретенообразныя, у Hymenochaete и нѣкоторыхъ Polyporus Ц. представляются въ видѣ темнубурыхъ, остроконечныхъ, удлинненныхъ шиповъ. Для нѣкоторыхъ родовъ форма Ц. настолько характерна, что служить хорошимъ родовымъ признакомъ (Inocybe, Hymenochaete). Есть также роды, у которыхъ каждый видъ имѣетъ Ц. особой формы. Бываетъ, что очень близкіе другъ къ другу, по всѣмъ примѣтамъ, виды отличаются только присутствіемъ или отсутствіемъ Ц.

Впрочемъ, нельзя это считать какъ постоянный признакъ, такъ какъ извѣстные виды лишены Ц., напр., весной и лѣтомъ, и, напротивъ, развиваютъ ихъ во множествѣ осенью. Ц. встрѣчаются обыкновенно по всей поверхности гименіального слоя, но иногда онѣ группируются въ извѣстныхъ мѣстахъ, какъ напр. у нѣкоторыхъ Agaricinae, Ц. которыхъ располагаются преимущественно у краевъ пластинокъ. Происхожденіе Ц. можетъ быть двоякое; иногда онѣ являются слѣдствіемъ гипертрофіи нѣкоторыхъ базидій, остающихся бесплодными. Въ иныхъ же случаяхъ онѣ являются окончаніями развѣтвленій бесплодныхъ гифъ, находящихся подъ гименіальнымъ слоемъ и проникающихъ въ него. Роль Ц. пока мало изслѣдована; въ нѣкоторыхъ случаяхъ онѣ, очевидно, предназначены для механическаго дѣйствія, напр. для раздвиганія тѣсно скученныхъ пластинокъ. Съ другой стороны, въ виду частаго накопленія въ Ц. кристалловъ щавелевокислой извести, весьма возможно, что эти органы приспособлены также для выдѣленій. Ср. De Bary, «Vergleichende Morphologie und Biologie» (Лпц., 1884, стр. 326). *Ячевскій.*

Цистикола (Cisticola)—родъ птицъ изъ сем. тималий (Timaliidae, подотр. Dentirostres воробьиныхъ птицъ), характеризующійся короткими, нѣжными, слабо изогнутымъ клювомъ, короткими, округленными крыльями, у которыхъ четвертое маховое перо длиннѣе другихъ, — короткимъ хвостомъ и высокою цѣвкою съ длинными пальцами. Изъ 32 видовъ, относящихся къ роду Ц., большинство живетъ въ Африкѣ и въ Южной Азій; одинъ видъ (Ц. бѣгающая, *C. schoenicla*)—живетъ также въ Южной Европѣ: въ Испаніи, Южной Италіи и Греціи. Какъ многіе представители тималий, такъ и Ц. отличаются своеобразною постройкою гнѣздъ, устраиваемыхъ обыкновенно возлѣ земли между двумя или нѣсколькими сшитыми листьями. Свиваются листья по краямъ черезъ продѣлываемую самою птицею отверстія, при помощи нитей, сдѣланныхъ или изъ паутины, или изъ растительнаго пуха. Само гнѣздо, свитое изъ растительнаго пуха и паутины, имѣетъ видъ кошелька съ боковымъ летнымъ отверстіемъ. Въ постройкѣ гнѣзда самецъ принимаетъ главное участіе. У Ц. бѣгающей самка начинаетъ нестись и садится на яйца еще до полного окончанія гнѣзда. Ц. держатся въ густыхъ низкихъ кустарникахъ, въ высокой травѣ и въ камышахъ; искусно бѣгаютъ и лазаютъ по стеблямъ. Питаются насѣкомыми. Верхняя сторона тѣла Ц. бѣгающей (*C. schoenicla*)—оливково-коричневая съ болѣе темными пятнами и съ ржавымъ надхвостьемъ, горло и брюхо—бѣлая, грудь ржавокрасная; на головѣ три темныхъ и двѣ свѣтложелтыхъ продольныхъ полосы. *Ю. Вагнеръ.*

Цистинурия—выдѣленіе цистина (см.) мочею. Кромѣ мочепузырныхъ камней, онъ встрѣчается также въ мочѣ въ видѣ кристаллическаго осадка сѣро-бѣлаго цвѣта и въ растворенномъ состояніи; изъ раствора онъ осаждается уксусной кислотой. Моча, содержащая цистинъ, обыкновенно зеленовато-

желтоватаго цвѣта. Цистинъ признается какъ промежуточный продуктъ нормальнаго разложенія бѣлка; нормально онъ подвергается дальнѣйшему расщепленію на сѣрную кислоту и другія сѣросодержащія органическія соединенія, которыя и выдѣляются мочею. При какихъ условіяхъ приостанавливается дальнѣйшее превращеніе образованнаго въ организмѣ цистина, такъ что дѣло доходитъ до Ц., остается пока невыясненнымъ. До сихъ поръ описано всего нѣсколько десятковъ случаевъ Ц., преимущественно у мужчинъ юношескаго возраста. Сама по себѣ эта аномалія не вызываетъ никакихъ особенныхъ разстройствъ, если не ведетъ къ образованію камней въ мочевомъ пузырьѣ. Цистиновые камни желтоватаго цвѣта, восковидно просвѣчиваютъ, въ изломѣ кристалличны. Благодаря своей гладкой поверхности, они наименѣе вредные изъ мочепузырныхъ камней. *В. О.*

Цистинъ ($C_6H_{12}N_2S_2O_4$)—такъ называется главнѣйшая, богатая сѣрою составная часть мочепузырныхъ камней (отсюда названіе), встрѣчающаяся также въ мочѣ въ видѣ кристаллическаго осадка сѣро-бѣлаго цвѣта. Чистый Ц. добывается посредствомъ обработки цистиновыхъ камней или осадка амміакомъ и является въ видѣ шестигранныхъ безпѣрныхъ кристаллическихъ таблечекъ. Ц. нерастворимъ въ водѣ, алкоголь и эфиръ и легко растворяется въ вѣдкихъ щелочахъ, амміакѣ, минеральныхъ кислотахъ и въ растворѣ щавелевой кислоты. Главнѣйшія реакціи Ц. основаны на высокому въ немъ содержанію сѣры и легкой расщепляемости послѣдней въ формѣ сѣроводорода. Ц. впервые открытъ въ 1870 г. Волластономъ. Способъ происхожденія и физиологическое значеніе не вполне выяснены. См. Цистинурия.

Циститъ (Cystitis) есть воспаление слизистой оболочки или всей стѣнки мочевого пузыря. Чаше всего въ основѣ этого заболѣванія лежитъ проникновеніе микроорганизмовъ въ пузырь, которые приводятъ мочу въ броженіе. Изъ такого рода мочи выдѣлены разными авторамъ до 30 видовъ микробовъ, изъ коихъ при Ц. наибаче встрѣчаются: *Urobacillus liquefaciens septicus*, *Staphylococcus aureus candidus*, другіе виды стафилококковъ, стрептококки, весьма часто обыкновенная кишечная палочка (*Bacillus coli communis*), иногда гонококки, туберкулезныя палочки. Нерѣдко мы имѣемъ дѣло со смѣшанной инфекціей, т. е. съ сочетаніемъ нѣсколькихъ видовъ бактерій. Непосредственное зараженіе пузыря бактеріями можетъ быть вызвано введеніемъ въ него катетера или другихъ хирургическихъ инструментовъ, которые или загрязнены, или хотя безпложены, но проталкиваютъ въ пузырь бактеріи, имѣющіяся въ мочеиспускательномъ каналѣ. Кромѣ этого пути, микроорганизмы могутъ попасть въ пузырь съ мочею изъ почекъ, напр. при нагноеніи ихъ, при бугорчаткѣ; сибиреязвенныя и сапныя бациллы могутъ, пройдя черезъ почки и не поражая ихъ, попасть въ пузырь и вызвать его воспаленіе. Третій путь для проникновенія микробовъ въ пузырь это—черезъ стѣнки его изъ воспалительныхъ очаговъ

окужающихъ частей, въ особенности изъ прямой кишки, матки и ея придатковъ. Особенно часто хроническій трипперъ задняго отдѣла мочеиспускательнаго канала даетъ поводъ къ возникновенію Ц. Изъ причинъ, способствующихъ развитію Ц., надо упомянуть: простуду (ревматическій Ц.) вслѣдствіе обнаженія нижней части живота при вспотѣвшемъ тѣлѣ, промачиванія ногъ, холоднаго купанья, въ особенности у женщинъ вблизи менструацій; далѣе, застой мочи при суженіяхъ мочеиспускательнаго канала, при перегибахъ матки, во время беременности, при параличахъ мышцы, изгоняющей мочу (детрузоръ), при гипертрофіи предстательной железы,—последній пунктъ объясняетъ частоту Ц. у стариковъ. Затѣмъ, различаютъ травматическій Ц., образовавшійся вслѣдствіе паденія, удара или толчка въ область пузыря или ушиба, производеннаго введеннымъ инструментомъ; токсическій Ц. послѣ внутренняго употребленія кантаридина (дѣятельное вещество шпанскихъ мушекъ), бальзамическихъ веществъ; иногда даже послѣ наружнаго примѣненія шпанскихъ мушекъ получается раздраженіе почекъ и пузыря, а у дѣтей даже отъ неосторожнаго употребленія горчичниковъ. Ц. возникаетъ также при многихъ инфекціонныхъ болѣзняхъ, напр., при тифѣ, скарлатинѣ, холерѣ, оспѣ, свинкѣ, рожѣ и др. По теченію различаютъ острый и хроническій Ц. При остромъ воспаленіи мочевого пузыря появляются боли въ области лоннаго соединенія, въ нижней части живота, иногда въ промежности и въ прямой кишкѣ. Больные ощущаютъ частые позывы къ мочеиспусканію, иногда черезъ каждые 10—15 минутъ; самый актъ мочеиспусканія сопровождается болью и подъ конецъ болѣзненнымъ сокращеніемъ пузыря (тенезмъ пузыря); каждый разъ выдѣляется лишь небольшое количество мочи, иногда только нѣсколько капель. При нѣкоторыхъ формахъ Ц., въ особенности при ревматическомъ и при сопутствующемъ инфекціоннымъ болѣзнямъ, наблюдается задержка мочи. Смотря по силѣ воспаленія, моча содержитъ только примѣсь слизи или также гной и кровь; соотвѣтственно этому различаютъ катарральный, гнойный и гѣморрагическій Ц. Въ тяжелыхъ случаяхъ дѣло доходитъ до образованія язвъ въ пузырьѣ и въ нѣкоторыхъ исключительныхъ случаяхъ до полнаго омертвѣнія слизистой оболочки пузыря, которая тогда выдѣляется вмѣстѣ съ мочей въ видѣ большихъ или меньшихъ клочьевъ. Общее состояніе больного при Ц. обыкновенно страдаетъ вслѣдствіе лишенія сна, потери аппетита, лихорадки; послѣдняя, впрочемъ, бываетъ большею частью невысокаю. Острый Ц. можетъ длиться нѣсколько дней, но также 4—8 недѣль; выздоровленіе наступаетъ постепенно. Хроническій Ц. развивается либо изъ остраго, если послѣдній часто рецидивируетъ, либо съ самаго начала принимаетъ затяжной характеръ; послѣднее отчасти зависитъ отъ болѣзнетворной причины, напр., опухоли, камни пузыря, гипертрофія предстательной железы большею частью съ самаго начала ведутъ къ хроническому воспаленію. При хроническомъ Ц. часто могутъ

долго отсутствовать всякія субъективныя явленія со стороны пузыря; иногда больные жалуются только на ощущеніе давленія, тяжести, неловкости въ области лоннаго соединенія, промежности или пузыря; но измѣненные свойства мочи уже въ это время выдають болѣзненное состояніе пузыря. Если на основаніи этихъ данныхъ не удастся съ увѣренностью распознать болѣзнь, то въ настоящее время прибѣгаютъ къ освѣщенію внутренней поверхности пузыря помощью особыхъ приборовъ—цистоскопій (подробности см. Эндоскопія). Во время обостреній и вообще съ усиленіемъ процесса появляются такъ же, какъ при остромъ Ц., учащенные позывы, боли, хотя и не столь рѣзко выраженные, какъ при остромъ воспаленіи. Выхожденіе мочи обыкновенно легко, но при пониженной сократимости пузыря можетъ затрудняться, даже до полной задержки мочи. Въ нѣкоторыхъ случаяхъ происходитъ неполное опороженіе пузыря черезъ извѣстныя промежутки, которые мало-по-малу становятся короче, и наконецъ моча при наполненномъ пузырьѣ непрерывно вытекаетъ каплями (парадоксальная задержка мочи). При хроническомъ Ц. лихорадки большею частью не бываетъ, но часто встрѣчаются расстройства пищеваренія; больные слабѣютъ все болѣе и болѣе и могутъ, наконецъ, погибнуть отъ истощенія силъ. Иногда въ пузырьѣ происходитъ всасываніе составныхъ частей разлагающейся мочи, и тогда развивается моче-гнилостное зараженіе организма, выражающееся лихорадкой, подавленностью, потами, упадкомъ силъ. Наконецъ, Ц. можетъ повести къ смерти вслѣдствіе распространенія воспаленія съ пузыря на почечную лоханку и почку. Ц. часто служитъ заключительнымъ заболѣваніемъ у тяжелыхъ паралитиковъ. Какъ предохранительныя мѣры противъ Ц. можно рекомендовать: избѣгать обнаженія нижней части живота на холоду при разгоряченномъ тѣлѣ, тщательно лѣчить всякій трипперъ, соблюдать осторожность при употребленіи шпанскихъ мушекъ, бальзамическихъ веществъ. При лѣченіи Ц. на первомъ планѣ слѣдуетъ урегулировать образъ жизни и діету. При острой формѣ—постельный режимъ, при хронической—теплая шерстяная одежда, особенно на животѣ и ногахъ; слѣдуетъ избѣгать всѣхъ раздражающихъ кушаній и напитков, въ особенности крѣпкихъ спиртныхъ напитковъ, пива, пряностей, кислотъ, фруктовъ и спаржи—послѣдній продуктъ легко раздражаетъ мочевые органы. Кромѣ внутреннихъ лѣкарствъ, при хроническомъ Ц. необходимо мѣстное лѣченіе пузыря посредствомъ промываній. При очень упорномъ Ц. нѣкоторые предпринимаютъ даже вскрытіе пузыря—цистотомію, чтобы имѣть возможность непосредственно воздѣйствовать на пузырную стѣнку. Въ послѣднее время дѣлають выскабливаніе слизистой оболочки пузыря. В. О—ій.

Цистидеркъ и **Цистидеркъ**—стадія развитія ленточныхъ червей или Cestodes, см. Глисты (VIII, 871—874), а также Финна.

Цистидеркъ (пузырчатая глиста, финна, въ медицинскомъ отношеніи).—Ц. есть про-

межуточная ступень развития ленточныхъ глисть, паразитирующихъ въ кишечникѣ человека (см. т. VIII, 871). Хозяиномъ, въ которомъ происходитъ эта промежуточная стадія развития изъ зародыша въ финну служить для вооруженнаго цѣпня (*taenia solium*) свинья, рѣже олень, крыса, собака, обезьяна, для невооруженнаго цѣпня (*taenia mediocanellata*)—рогатый скотъ (см. XXX, 260 сл.). По своему болѣзнетворному значенію для человека насъ занимаетъ здѣсь финна свиньи (*cysticercus cellulosaе*), такъ какъ она развивается иногда и въ человеческомъ тѣлѣ изъ занесенныхъ въ него зародышей. Обычно въ кишечникъ человека попадаютъ уже готовые Ц.—и при употребленіи сырой или плохо проваренной финнозной свинины (рѣже оленины) и здѣсь развиваются въ зрѣлую въ половомъ отношеніи форму ленточной глисты. Но иногда человекъ самъ является промежуточнымъ хозяиномъ для этого паразита, т. е. въ его тѣлѣ происходитъ развитие Ц. изъ зародышей вооруженнаго цѣпня. Человекъ заражается зародышами съ сырыми овощами, выросшими на почвѣ, которая удобрялась испражнениями, или съ загрязненной водой, либо также путемъ самозараженія; послѣднее возможно у лицъ, которыя страдаютъ ленточными глистами и во время испраженія загрязняютъ свои пальцы. Попадая въ желудокъ, зародышъ подъ вліяніемъ дѣйствія желудочнаго сока освобождается отъ своихъ оболочекъ, буравитъ своими крючьями сосуды желудка или кишки, проникаетъ въ кровяные сосуды и начинаетъ странствовать; попадая въ ближайшую или болѣе отдаленную область, онъ становится наконецъ осѣдлымъ, и тогда начинается вторая фаза развитія ленточной глисты, ведущая къ образованію цистицерка. Въ человеческомъ тѣлѣ цистицерка локализуется преимущественно въ соединительной ткани мышцъ, въ подкожной клѣтчаткѣ, въ головномъ мозгу и его оболочкахъ, внутри глазнаго яблока, въ сердцѣ, печени, легкихъ, рѣже въ костяхъ. Точной статистики относительно частоты появленія цистицерка въ различныхъ органахъ не существуетъ. Несомнѣнно, что при жизни онъ часто просматривается или остается нераспознаннымъ, напр., кожные Ц. неоднократно ошибочно принимались за сифилитическія гуммы. Но и на вскрытіяхъ Ц. могутъ остаться незамѣченными, такъ какъ черепъ часто не вскрывается, да и кожа не изслѣдуется тщательно. Мюллеръ и Дресель нашли Ц. въ 0,6—2% всѣхъ вскрытій, притомъ 72 раза въ головномъ мозгу, 13 разъ въ мышцахъ, 6 разъ въ сердцѣ, 3 раза въ легкихъ, 3 раза въ подкожной клѣтчаткѣ и 2 раза въ печени. Въ 1892 г. Вирховъ сообщилъ, что при вскрытіяхъ, сдѣланныхъ имъ въ теченіе 17 лѣтъ, онъ нашелъ Ц. 122 раза, изъ коихъ 104 въ мозгу. Левинъ тщательно изслѣдовалъ кожу у 4000 людей и нашелъ этого паразита у 9. Величина Ц.—отъ горошины до боба. Въ мышцахъ онъ имѣетъ овальную форму, въ болѣе мягкихъ органахъ шаровидную. По удаленіи окружающей его капсулы, онъ представляется въ видѣ полу-

прозрачнаго пузыря, наполненнаго желтоватой или блѣдно-красноватой жидкостью, на внутренней стѣнкѣ котораго простымъ глазомъ видно бѣлое пятно, втянутая головка зародыша; подъ микроскопомъ видно, что она во всѣхъ отношеніяхъ сходна съ головкой взрослой глисты и снабжена такими же крючьями и 4 присосками. Согласно наблюденіямъ на животныхъ, Ц. требуетъ для своего полнаго развитія около 10—11 недѣль; въ мясѣ при обыкновенной температурѣ онъ можетъ оставаться жизнеспособнымъ около 4 недѣль. Продолжительность жизни его оканчивается въ 4—6 лѣтъ; по мнѣнію другихъ, онъ можетъ существовать до 20 лѣтъ; когда онъ погибаетъ, то пузырь наполняется известковыми массами. У человека Ц. встрѣчается обыкновенно въ единичномъ или лишь незначительномъ числѣ, но иногда наблюдаются и многочисленныя экземпляры его. Ц. *внутриглазной*. Наичаще внутриглазные Ц. наблюдаются въ сѣверной Германіи, приблизительно у 1 изъ 1000 больныхъ глазами; второе мѣсто по частотѣ этой болѣзни занимаетъ Португалія (1:2000); изъ другихъ странъ, а также изъ Россіи имѣются лишь немногочисленныя сообщенія. Въ общемъ отмѣчается особенная частота внутриглазныхъ Ц. въ тѣхъ мѣстностяхъ, населеніе коихъ потребляетъ въ большомъ количествѣ свинину. Ц. поселяется чаще всего внутри глаза, а именно въ стекловидномъ тѣлѣ или подъ сѣтчаткой; зародышъ Ц. легко застрѣваетъ здѣсь потому, что здѣсь имѣется густая сѣть волосныхъ сосудовъ съ медленнымъ теченіемъ крови, а сосуды сѣтчатки—конечные; рѣже Ц. встрѣчается на радужной оболочкѣ глаза, въ передней камерѣ, подъ соединительной оболочкой и подъ кожей, въ клѣтчаткѣ вѣкъ и глазницы. Разстройство зрѣнія зависитъ отъ мѣста, занимаемаго Ц., отъ степеней помутнѣнія стекловиднаго тѣла, отъ реактивныхъ воспалительныхъ явленій со стороны сосудистаго тракта. Если Ц. не будетъ своевременно удаленъ изъ полости глаза оперативнымъ путемъ, то неминуемо наступаетъ гибель органа и потеря зрѣнія. Въ Германіи подобныя операціи производятся нерѣдко; въ Россіи же впервые произведено удаленіе внутриглазнаго Ц. лишь нѣсколько лѣтъ тому назадъ И. Х. Магавли въ С.-Петербургѣ. Для успѣшнаго извлеченія финны требуется надежное опредѣленіе ея мѣстоположенія въ глазу, дающее возможность сдѣлать разрѣзъ въ надлежащемъ мѣстѣ и открыть выходъ паразиту, не прибѣгая къ введенію инструментовъ въ полость глаза, что связано съ рискомъ нанести вредъ стекловидному тѣлу и оболочкамъ глаза. Для этихъ цѣлей служитъ локализационный офтальмоскопъ Грѣфе. Что касается исхода операціи, то Грѣфе имѣлъ на 45 случаевъ 15 неудачъ, Леберъ на 18 случаевъ 4, Гиршбергъ насчитываетъ на 30 извлеченій Ц. всего 8 окончательныхъ излѣченій. Ц. *кожный*. Свѣдѣнія о присутствіи пузырчатой глисты въ подкожной клѣтчаткѣ имѣются у насъ уже съ XVII столѣтія. Въ 1841 г. Крукенбергъ не только поставилъ діагнозъ кожныхъ Ц., но и доказалъ его посредствомъ вылушенія

ихъ; въ этомъ случаѣ дѣло шло о 50-лѣтнемъ больномъ, у котораго было найдено въ кожѣ около 40 опухолей. Распознаваніе кожныхъ Ц. важно въ двухъ отношеніяхъ: во-первыхъ, для отличія ихъ отъ разныхъ другихъ опухолей кожи, во-вторыхъ, по присутствію ихъ въ кожѣ можно заключить объ одновременномъ присутствіи ихъ въ другихъ важныхъ органахъ, особенно въ мозгу, ибо для опредѣленія Ц. мозга мы никакихъ твердыхъ диагностическихъ признаковъ не имѣемъ. Сами по себѣ кожные Ц. особаго патологическаго значенія не имѣютъ, хотя и могутъ иногда вызывать разстройства въ области чувствительныхъ и двигательныхъ нервовъ. Опухоль, образуемая Ц. въ кожѣ, легко подвижна, часто совсѣмъ не выступаетъ надъ окружающимъ уровнемъ или выдается лишь незначительно. Форма опухоли круглая или овальная; поверхность всегда гладкая; консистенція напряженно-эластическая, почти хрящевая. Величина опухоли колеблется отъ чечевицы до грецкаго орѣха. Объемъ опухоли можетъ измѣняться: увеличеніемъ объема можетъ обуславливаться увеличеніемъ жидкаго содержимаго либо утолщеніемъ стѣнокъ капсулы, либо самостоятельнымъ ростомъ Ц.; уменьшеніе происходитъ въ случаѣ смерти и обызвѣтленія паразита. Число опухолей колеблется въ очень широкихъ предѣлахъ; иногда оказывается всего одинъ Ц., а въ другихъ случаяхъ кожа пронизана громаднымъ количествомъ опухолей; Лансеро насчиталъ въ одномъ случаѣ около 1000 этихъ опухолей. Лѣченія кожный Ц. требуетъ только въ тѣхъ случаяхъ, когда онъ оказываетъ вредное вліяніе на организмъ. Дѣйствительно только оперативное лѣченіе. Ц. *мозга*. Ц. наблюдаются въ мозгу либо одиночно, либо въ большомъ количествѣ; въ послѣднемъ случаѣ ихъ находятъ также по большей части въ другихъ органахъ, напр., въ глазу, въ кожѣ, подъ языкомъ и т. д. Они встрѣчаются преимущественно на основаніи и въ извилинахъ мозга, но также въ мозговыхъ оболочкахъ и въ свободномъ видѣ въ желудочкахъ мозга. Среди наблюдавшихся случаевъ отмѣчено преобладаніе мужчинъ зрѣлаго возраста. Въ окружности Ц. мозговая ткань то остается нормальной, то склерозирована или размягчена; на мозговыхъ оболочкахъ находятъ слѣды хроническаго воспаленія. Характерной для мозговыхъ Ц. картины болѣзни не существуетъ. Симптомы представляютъ большое разнообразіе, смотря по числу и локализаци паразитовъ. Иногда Ц. не вызываютъ никакихъ болѣзненныхъ явленій, и ихъ только случайно находятъ на вскрытіи. Весьма часто ими обуславливаются падучеобразныя судороги. Возникновеніе подобныхъ припадковъ въ болѣе зрѣломъ возрастѣ при отсутствіи наследственнаго предрасположенія и другихъ предрасполагающихъ моментовъ (поврежденія черепа, сифились и т. д.) должно навести на мысль о Ц. Нерѣдки также душевныя заболѣванія. Далѣе отмѣчены головныя боли, головокруженіе, тяжесть въ головѣ, апатія, ослабленіе памяти, двоеніе, ослабленіе зрѣнія, шумъ въ ушахъ и т. п. Способа умертвить паразитовъ мы не

знаемъ, и потому лѣченіе остается симптоматическимъ. Можетъ наступить излѣченіе, если Ц. погибаютъ, раньше чѣмъ они успѣли причинить непоправимый вредъ. В. О—ий.

Цистовыя (Cistaceae) — см. Ладанниковыя.

Цистозейра (Cystoseira Ag.) — темно-цвѣтная (см.) водоросль изъ сем. фукусовыхъ съ сильно развѣтвленнымъ тѣломъ. Извѣстно до 60 видовъ Ц., распространенныхъ главнымъ образомъ въ теплой умѣренной части Атлантическаго океана, гдѣ она замѣняетъ фукусъ (см.). Особенно много Ц. въ Средиземномъ морѣ. Извѣстно до 60 видовъ Ц.

Цистонарий — споровооцетъ со спорами у нѣкоторыхъ красныхъ (см.) водорослей.

Цистоклоній — морская водоросль, принадлежащая къ группѣ багряннокъ или красныхъ водорослей (Florideae) и въ частности къ сем. Rhodophyllidaceae. Къ роду *Cystoclonium* различные авторы относятъ нѣсколько водорослей подъ различными видовыми наименованіями, хотя типичнымъ видомъ этого рода является лишь одинъ только *Cystoclonium purpurascens* (Hudson) Kützinger, называемый иногда просто Ц. Водоросль эта значительно распространена въ сѣверной части Атлантическаго океана. Впервые Гудзонъ описалъ ее въ 1762 г. подъ именемъ *Fucus purpurascens*, а названіе *Cystoclonium purpurascens* далъ ей извѣстный альгологъ Кютцингъ, изобразившій и внѣшній обликъ водоросли въ нѣсколькихъ своихъ сочиненіяхъ. Лучшіе рисунки находятся въ работахъ К. Вилле и А. Генкеля, т. е. современныхъ изслѣдователей ея. Ц. водится какъ въ литоральной, такъ и въ сублиторальной зонахъ и во внѣшнемъ обликѣ своихъ вегетативныхъ органовъ является очень полиморфнымъ. То онъ значительно удлиненъ и снабженъ многочисленными усиками—прицѣпками, то онъ становится значительно меньше ростомъ, приземистымъ, но болѣе раскидистымъ и обладаетъ значительно меньшимъ количествомъ усиковъ, что и подало авторамъ мысль установить для *Cystoclonium purpurascens* нѣсколько разновидностей. Такъ, Лингбъ выдѣлилъ изъ него особую разновидность β . *siggosa*, отличительною чертою которой является постоянное свойство ея образовывать въ большомъ количествѣ усики—прицѣпки. Генкель же справедливо смотритъ на это свойство, какъ на приспособленіе водоросли къ условіямъ существованія. Усики появляются только у тѣхъ экземпляровъ, которые находятся въ менѣе спокойной водѣ, раскачиваются волнами, а потому должны этими усиками прикрѣпляться къ окружающимъ предметамъ, закидывая ихъ какъ якоря. Если же вода покойна, то заселяющіе ее экземпляры Ц. не имѣютъ вовсе усиковъ, а потому установленіе разновидностей по присутствію или отсутствію усиковъ является нежелательнымъ. Въ анатомическомъ отношеніи Ц. является сравнительно хорошо изученнымъ. Круглое, вѣтвистое вегетативное тѣло этой водоросли, прикрѣпляющееся нижнимъ своимъ концомъ къ подводнымъ предметамъ или къ другимъ водорослямъ посредствомъ особаго присасывающаго диска,

состоит из нескольких систем тканей, выполняющих различныя физиологическія функціи. Снаружи вегетативное тѣло одѣто густымъ слоемъ пектинового вещества, за которымъ сейчасъ же лежитъ многослойная, ассимиляционная ткань, въ клеткахъ которой находятся хроматофоры—родобласты, въ видѣ дисковъ или чечевичныхъ зеренъ. Чаще всего родобласты лежатъ у наружныхъ стѣнокъ клетокъ, гдѣ они усваиваютъ значительно больше лучистой энергии, чѣмъ при другомъ своемъ положеніи. Родобласты окрашены въ темно-красновато-бурый цвѣтъ и содержатъ въ себѣ красный, характерный для багрянокъ, пигментъ фикоэритринъ, который при отмираніи клетки выходитъ изъ родобластовъ въ окружающую ихъ протоплазму, вслѣдствіе чего сами родобласты становятся зелеными отъ содержащагося въ ихъ стромѣ хлорофилла, который при жизни клетки маскируется фикоэритриномъ, а потому и не замѣтенъ. Въ протоплазмѣ клетокъ ассимиляционной ткани находятся кромѣ родобластовъ и маленькія крахмальныя зерна. Кромѣ ассимиляционной ткани въ тѣлѣ Ц. можно различить еще 3 ткани, назначеніе которыхъ видно изъ ихъ названій. Одна изъ нихъ называется тканью запасныхъ вмѣстителей или скопляющею системою, такъ какъ въ ней происходитъ наибольшее отложеніе крахмала, другая называется проводящею тканью, такъ какъ завѣдуетъ распредѣленіемъ и передвиженіемъ питательнаго матеріала по всему тѣлу водоросли, а третья носитъ названіе механической въ силу того, что она, обладая клетками съ весьма толстыми оболочками, является какъ бы скелетомъ водоросли и служитъ препятствіемъ къ сильнымъ изгибамъ водоросли подъ вліяніемъ волны. Размножается Ц. какъ безполымъ, такъ и половымъ способами, подобно большинству багрянокъ (см. Багрянки). Тетраспорангии залагаются у нея въ наружномъ слое вегетативнаго тѣла и образуются посредствомъ двоекратнаго поперечнаго дѣленія ихъ материнской клетки на 4 клетки—тетраспоры, которыя въ качествѣ неподвижныхъ споръ служатъ для безполагаго размноженія водоросли. Что же касается полового способа, то въ этомъ отношеніи надо отмѣтить для Ц. слѣдующія характерныя особенности: вѣтви, несущія карпогоны, трехклетчны и разбросаны по всему вегетативному тѣлу. Вспомогательныя клетки до оплодотворенія ничѣмъ особенно не отличаются, появляясь по сосѣдству съ карпогонами. Оплодотворенныя вспомогательныя клетки даютъ начало вѣтвистымъ нитямъ, образующимъ на концахъ своихъ развѣтвленій споры. Такимъ образомъ въ научномъ отношеніи Ц. интересенъ главнымъ образомъ своимъ полиморфизмомъ въ зависимости отъ условій существованія, а также и въ томъ отношеніи, что на немъ, благодаря трудамъ Вилле, Генкеля и др. ученыхъ, вполне доказана сложность организаціи вегетативнаго тѣла морскихъ водорослей. Последнія далеко не такъ просто и однородно построены, какъ это предполагалось въ старину, когда вегетативное тѣло морскихъ водорослей называли «слоевидцемъ» (Thallus),

разумѣя подъ этимъ словомъ однородную организацію этого тѣла. Въ настоящее время вмѣсто слова «слоевидецъ» лучше употребить названіе «вегетативное тѣло» водорослей, такъ какъ этотъ послѣдній терминъ, введенный въ науку по почину проф. Х. Гоби, совсѣмъ не заключаетъ понятія объ однородности или сложности строенія обозначаемого имъ понятія. Ср. N. Wille, «Beitr. z. Entwicklungs-geschichte d. physiologischen Gewebesysteme bei einigen Florideen» («Nova Acta d. Kgl. Leopold. Carol. Deutsch. Academie d. Naturforscher», т. LIII, № 2); А. Генкель, «Ботанич. Записки Спб. Университета» (1902, XX); А. Engler und K. Prantl, «Die natürlich. Pflanzenfamilien» (1896, вып. 142, стр. 369).

И. Сербиновъ.

Цистоконкъ (Cistococcus Näg.)—одноклеточная, зеленая водоросль (см.) шаровидной формы, отличается отъ подобныхъ ей хлорококка и протококка очень толстой оболочкой. Ц. размножается зооспорами, при чемъ содержимое клетки распадается на участки, превращающіеся въ зооспоры съ 2 жгутиками. Самостоятельность Ц., какъ отдельнаго рода, весьма сомнительна. Ц. встрѣчается на корѣ деревьевъ, на заборахъ, крышахъ и т. д. и часто входитъ въ составъ тѣла лишайниковъ.

Н. Г.

Цистолиты—встрѣчаются въ растеніяхъ и представляютъ собой клетчатку, пропитанную углекислою известью. Ц. въ листьяхъ *Ficus elastica* имѣютъ видъ большихъ кистеобразныхъ тѣлъ, висящихъ въ особыхъ клеткахъ (фиг. 1). При обработкѣ уксусной кислотой углекислая известь растворяется,

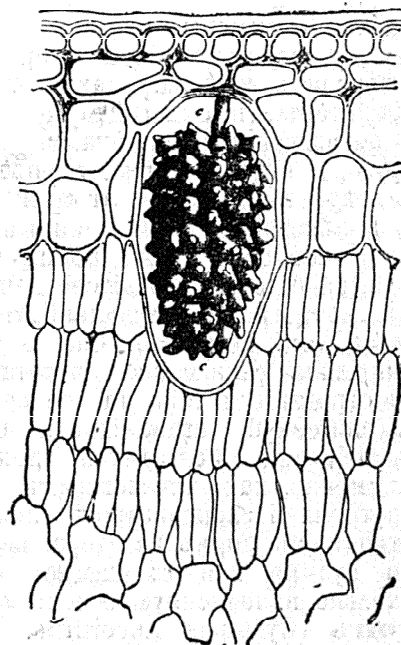

Фиг. 1. Цистолитъ съ изъ листа *Ficus elastica*.

основное же вещество остается и даетъ реакцію на клетчатку. Въ основномъ веществѣ, послѣ обработки кислотой, можно замѣтить также концентрическую слоистость и радиальную полосатость. Въ листьяхъ конопли (*Сannabis sativa*) Ц. отлагаются въ волоскахъ эпидермиса верхней и нижней поверхности листа (фиг. 2). Форма зависитъ отъ формы за-

ключающихъ ихъ клѣтокъ. Такъ, въ короткихъ волоскахъ конопли они округлой формы, въ длинныхъ волоскахъ они вытянуты и изогнуты. Ц. имѣютъ очень ограниченное распространение. Они встрѣчаются почти исключительно у представителей семействъ *Urtica-*

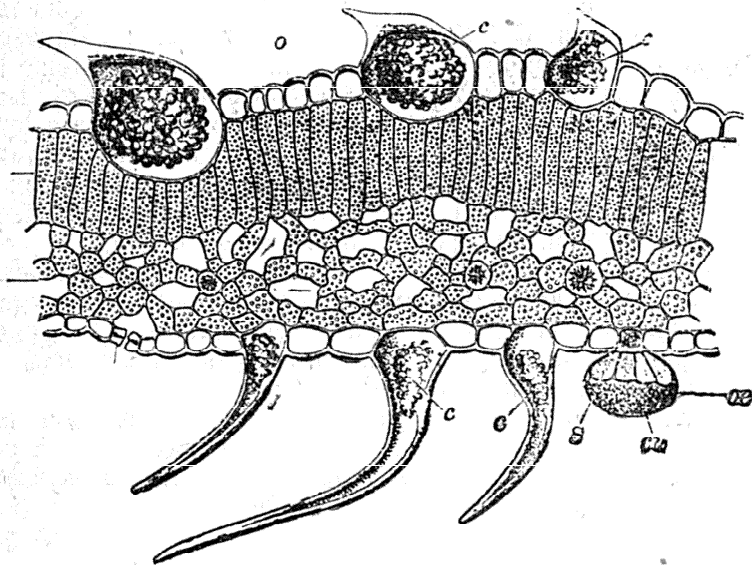

Фиг. 2. Цистоплиты *cc* въ волоскахъ листа конопли.

seae и *Acanthaceae*. Находятся также въ корняхъ *Rhinanthus* и у нѣкоторыхъ *Cucurbitaceae*. Значение Ц. еще не выяснено.

В. Палладия.

Цистоплегия — параличъ мочевого пузыря. Ц. можетъ зависѣть отъ пораженія головного или спинного мозга, но можетъ также быть функциональнаго характера. Различаютъ параличъ мышцы, изгоняющей мочу (детрузоръ), сопровождающійся задержаніемъ мочи, и параличъ мышцы, запирающей пузырь (сфинктеръ), вызывающій недержание мочи. Въ образованіи функциональнаго паралича детрузора играютъ роль истерія, гипохондрія, неврастенія, половыя излишества, онанизмъ и нѣкоторыя лѣкарственные вещества (въ особенности опій), кромѣ того у женщинъ выпаденіе матки. Обусловленное Ц. задержаніе мочи грозитъ воспаленіемъ мочевого пузыря (см. Циститъ). Самую частую форму паралича сфинктера представляетъ извѣстное страданіе дѣтей—ночное недержание мочи (*enuresis nocturna*). При лѣченіи Ц. главнымъ образомъ пользуются электричествомъ, а именно, какъ чрезкожнымъ токомъ, такъ и внутренней электризаціей, при которой электродъ въ формѣ катетера вводится до шейки пузыря или въ самую полость, предварительно наполненную водой. В. О.

Цистопъ (*Cystopus Leveilli* s. *Albugo Gray*) — родовое названіе гриба изъ группы переноспоровыхъ, паразитирующаго на вѣтковыхъ растеніяхъ. Особенно часто встрѣчается почти космополитически распространенный видъ *C. candidus* Lev., вызывающій болѣзнь, извѣстную подъ названіемъ бѣлой ржавчины, почти у всѣхъ крестоцвѣтныхъ растеній, напр., у пастушьей сумки (*Capsella Bursa Pastoris*), при чемъ на этомъ обыкновеннѣйшемъ растеніи онъ встрѣчается осо-

бенно часто, у разныхъ сортовъ капусты, у рѣдьки, хрѣна и т. д. Мицелій Ц. заполняетъ собою все тѣло растенія—хозяина. Пока конидіи находятся подъ кожицей, Ц. образуетъ на поверхности тѣла растенія бѣлыя, блестящія пятна, когда же, разрывая кожицу, вы-

ходитъ наружу, пятна становятся состоящими изъ порошкообразной массы. Ц. вызываетъ измѣненіе въ формѣ стебля, листьевъ, въ особенности же цвѣтотъ зараженнаго растенія; послѣдніе (напр., у пастушьей сумки) зеленѣютъ, всѣ части ихъ утолщаются и увеличиваются, такъ что цвѣтокъ становится гораздо больше нормальнаго (до 6 разъ), и часто бесплоднымъ. Конидіи (округлые участки) расположены на концахъ шаровъ (нитей) по нѣскольку въ 1 рядъ четкообразно (см. Грибы, т. II, фиг. 7) и сидятъ на короткихъ конидіоносцахъ. Перенесенные вѣтромъ или животными на другія растенія, большею частью на молодые ростки, конидіи (спорангіи) образуютъ зооспоры, при чемъ въ каждомъ конидіи (спорангіи) об-

разуется путемъ распада содержимаго 3—6 зооспоръ съ 2-мя жгутиками (см. тамъ же, фиг. 8). Зооспора успокаивается, покрывается оболочкой и даетъ мѣшкообразный отростокъ, проходящій между отверстиями въ клѣткахъ. Такимъ образомъ Ц. вѣдряется въ растеніе и образуетъ въ межкѣлочныхъ пространствахъ мицелій (грибницу) съ гаусторіями (присосками), проходящими въ клѣтки (см. тамъ же, фиг. 9). Половые органы образуются на концахъ вѣтвей, шаровидный оогоній (женскій органъ) и меньшей, чѣмъ первый удлинненный антеридій, соединенный съ нимъ (ср. подобные же половые органы у *Saprolegnia*, тамъ же, т. I, фиг. 10). Содержимое антеридія переходитъ въ содержимое оогонія, образуется ооспора, темнаго цвѣта, съ толстой, неправильно утолщенной оболочкой, которая перезимовываетъ. Изъ нея такъ же, какъ и изъ конидіевъ, образуются зооспоры, однако, въ большемъ количествѣ. Для того, чтобы предохранить культурныя крестоцвѣтныя отъ Ц., совѣтуютъ удалять изъ мѣстъ, гдѣ онѣ разводятся, сорныя растенія, распространяющія эту болѣзнь, напр., пастушью сумку, также сжигать зараженныя растенія. Извѣстны также многіе другіе виды Ц., живущіе на разныхъ сложноцвѣтныхъ, *Portulaca*, вьюнковыхъ (нѣкоторыхъ тропическихъ и т. д.). См. «Engler und Prantl's Pflanzenfamilien» (т. I, ч. 1, 1897); Saccardo, «Sylloge Fungorum» (VII, IX, XI); Sorauer, «Handbuch d. Pflanzenkrankheiten» (II, 1886). Н. Гайдукъ.

Цистоскопія—см. Эндоскопія.

Цистоспазмъ — спазмъ мочевого пузыря. Этимъ названіемъ обозначаютъ неврозъ мочевого пузыря, выражающійся ненормально частымъ и болѣзненнымъ позывомъ къ мочеиспусканію, повторяющимся черезъ каждыя $\frac{1}{4}$ — $\frac{1}{2}$ часа, а иногда и чаще. Моча при

чрезвычайныхъ усиляхъ выпускается въ скудномъ количествѣ, по каплямъ, толчками; въ концѣ акта боль на нѣкоторое время усиливается, иногда до нестерпимости. Въ промежуткахъ между отдѣльными мочеиспусканіями больной испытываетъ несприятное ощущеніе, иногда колюще въ промежности, въ области лоннаго соединенія. Нерѣдко наряду съ этими явленіями бываютъ еще сильное возбужденіе большого, рвота, холодный потъ, и все это происходитъ приступами, длящихся недолго, но повторяющимся иногда чрезвычайно часто. Теченіе болѣзни крайне непостоянное. Продолжительность ея, если она чисто функциональнаго характера, рѣдко бываетъ больше года. Причинную роль играютъ общая раздражительность нервной системы (неврастенія, истерія), а во многихъ случаяхъ разстройствѣ ближайшихъ органовъ: катарръ прямой кишки, матки, предстательной железы, приливы къ тазовымъ органамъ вслѣдствіе запоровъ, половыхъ излишествъ и т. д. Болѣзнь эта встрѣчается и у дѣтей, и у взрослыхъ, преимущественно у лицъ женскаго пола.

В. О.

Цистотомія—операция разсѣченія мочевого пузыря. Она предпринимается для разныхъ цѣлей, напр., для удаленія опухолей изъ мочевого пузыря, инородныхъ тѣлъ, но чаще всего для удаленія мочепузырныхъ камней. Въ послѣднемъ случаѣ она называется камнеиссѣченіемъ (литотомія). Каменная болѣзнь чрезвычайно распространена въ Россіи, и потому методы Ц. въ совершенствѣ разработаны русскими хирургами. Наиболѣе употребительные методы: 1) срединное камнеиссѣченіе (*sectio mediana*) и 2) боковое камнеиссѣченіе (*sectio lateralis*), при коихъ вскрытіе пузыря производится со стороны промежности; 3) высокое камнеиссѣченіе (*sectio alta*), при которомъ пузырь вскрывается надлобковымъ разрѣзомъ.

Цистофлагеллаты (*Cystoflagellata*)—отрядъ класса *Mastigophora* или биченосцы. Подробности см. т. IV, стр. 17—18, фиг. 34.

Цистоцеле—грыжа мочевого пузыря. Всего чаще пузырь находится въ паховыхъ грыжахъ, рѣже въ промежностныхъ, грыжѣ бѣлой линіи и др. Пузырь можетъ находиться въ грыжѣ одинъ или въ сопровожденіи кишки; въ послѣднемъ случаѣ онъ лежитъ всегда позади петель кишки и обыкновенно сросенъ съ окружающими тканями. Ц. не бываетъ врожденнымъ недостаткомъ, а развивается уже во внѣтробной жизни. Подъ Ц. понимаютъ также выпячиваніе пузыря, сопровождающее у женщинъ выпаденіе матки. Лѣченіе Ц.—оперативное.

Цитадель—сомкнутое укрѣпленіе внутри крѣпостной ограды, служащее послѣднимъ опорнымъ пунктомъ (редантомъ) крѣпости и устраиваемое съ цѣлью заставить атакующаго, послѣ овладѣнія главной оградой, начать новую осаду. Увеличивая общую продолжительность сопротивленія, Ц. предназначаются иногда также для удержанія въ повиновеніи гражданскаго населенія крѣпости. Ц. можетъ быть расположена или отдѣльно, внутри главной ограды, или имѣть съ нею общіе фронты:

примѣромъ перваго расположенія могутъ служить Александровская Ц. крѣпости Варшавы и Ц. крѣпости Новогеоргиевска, примѣромъ втораго—Ц. крѣпостей Страсбурга и Антверпена. Общіе фронты Ц. и главной ограды должны быть болѣе сильными въ фортификаціонномъ отношеніи, чтобы отбить у атакующаго охоту вести атаку сразу на Ц., а рвы такихъ фронтовъ должны получать фланговую оборону изъ построекъ, принадлежащихъ непосредственно Ц. Въ оборонительномъ отношеніи Ц. организуются какъ вполне самостоятельныя отдѣльныя укрѣпленія, при чемъ должны содержать въ себѣ большое количество безопасныхъ отъ бомбъ помѣщеній. Когда внутри крѣпостной ограды находится городъ, то между Ц. и городскими строеніями оставляется открытая площадь, шириною 200—250 саж., называемая эспланадою; городскія улицы, упирающіяся въ эспланаду, получаютъ такое направленіе, чтобы изъ Ц. ихъ можно было обстрѣливать продольнымъ огнемъ. Иногда Ц. устраиваются и внѣ ограды, если имѣется особенно выгодный, по мѣстнымъ условіямъ, для обороны пунктъ; такъ, напр., въ крѣпости Кобленцъ Ц. Эрэнбрейтштейнъ построена на высокой скалѣ противоположнаго берега рѣки Рейна.

С. А. Ц.

Цитазь—энзимъ, гидролизующій пеллолозу; открытъ въ 1886 г. де-Бари, какъ продуктъ, выдѣляемый грибомъ *Peziza sclerotium*. Этотъ грибокъ выдѣляетъ вещество, убивающее клѣтки того растенія, на которомъ онъ поселился, а затѣмъ гифы грибка разрастаются главнымъ образомъ между клѣтокъ, разрушая клѣточные стѣнки. Это разрушеніе клѣтокъ находится въ зависимости отъ особаго секрета выдѣляемаго гифами грибка. Сокъ, выдавленный изъ разрушенныхъ *Peziza* частей растеній, обладаетъ, по опытамъ де-Бари, способностью растворять части различныхъ растеній. При нагрѣваніи сокъ теряетъ растворяющую способность. Этотъ же самый энзимъ оказался содержащимся также въ склероціяхъ гриба, такъ что нѣтъ никакого сомнѣнія, что онъ дѣйствительно есть продуктъ жизнедѣятельности грибка, а не вещество, образующееся въ разрушенныхъ частяхъ растенія. Позднѣе этотъ энзимъ изучался Маршаллемъ Вардомъ, который нашелъ, что онъ локализуется главнымъ образомъ въ концахъ гифъ грибка *Botrytis*, служившаго для него объектомъ изслѣдованія. Образованіе энзима усиливалось, если грибокъ находился въ стадіи голоданія. Ц. можно выдѣлить изъ мицелія грибка, если растереть его съ пескомъ и отфильтровать полученную массу. Если фильтратъ смѣшать со спиртомъ, то образуется хлопьевидный, частью аморфный, частью кристаллическій осадокъ, который не представляетъ, однако, чистый энзимъ; если этотъ осадокъ растворить въ водѣ, то растворъ обладаетъ способностью растворять клѣточные стѣнки. Изъ *Rhizopus nigricans* Ц. выдѣленъ Кеномъ (Keap). Помимо грибовъ, этотъ энзимъ найденъ въ различныхъ высшихъ растеніяхъ, гдѣ его значеніе особенно велико въ тѣхъ случаяхъ, когда запасное вещество въ сѣменахъ отложено въ видѣ клѣтчатки (целлюлозы). Изу-

ченіемъ Ц. у высшихъ растений занимались Броунъ и Моррисъ—у нѣкоторыхъ злаковъ. По ихъ изслѣдованіямъ Ц. разрушается при нагрѣваніи въ 60—65° Ц.; вліяніе его сказывается только на неизмѣненныхъ клѣточныхъ стѣнкахъ, одеревянѣлыя или опробкованныя не поддаются его вліянію. Гардинеръ нашелъ Ц. въ эндоспермахъ *Tamus communis*; весьма вѣроятно также, что его можно найти въ сѣменахъ различныхъ пальмъ, напр. *Phoenix dactylifera* и др. Кромѣ грибовъ и высшихъ растений Ц. выдѣляется также, повидимому, и нѣкоторыми бактеріями (*Bacillus mesentericus vulgaris* по Vignal), но этотъ вопросъ еще недостаточно изученъ. См. R. Green, «Die Enzyme» (Б., 1901; литература вопроса собрана довольно подробно); С. Oppenheimer, «Die Fermente und ihre Wirkungen» (1900).

Цитарексилонъ (*Citharexylon* L.)—родъ растений изъ сем. вербеновыхъ. Около 20 видовъ въ тропической Америкѣ, отъ Бразиліи и Боливіи до Мексики. Деревья или кустарники, часто колючіе, съ супротивными листьями. Нѣкоторые виды даютъ очень твердый строевой матеріалъ, извѣстный подъ названіемъ «Bois cotelet», напр. *C. cinereum* L., *C. caudatum* L. и др. *В. Тр.*

Цитварное масло—получается водной перегонкой изъ нераспустившихся цвѣточныхъ почекъ одного изъ видовъ полыни (*Artemisia parviflora*), неправильно въ фармаціи именуемыхъ *Semina Cinae*. Обыкновенно изъ *S. sinae* сначала выдѣляютъ сантонинъ и только изъ остатковъ получаютъ масло. Выходъ его 2—3%. Масло обладаетъ запахомъ цинеола, съ неприятнымъ, впрочемъ, при запахомъ какихъ-то другихъ веществъ. Уд. вѣсъ его 0,915—0,940; слабо вращаетъ плоскость поляризаціи влѣво. Главная составная часть масла—цинеоль (см.), затѣмъ въ немъ найдены дипентенъ и цимоль. Кромѣ того, въ немъ находится еще какой-то углеводородъ съ темп. кип., близкой къ цинеолу, и какое-то кислородъ содержащее вещество, обладающее лѣвымъ вращеніемъ. Техническаго значенія Ц. масло не имѣетъ. *К. Дебу. А.*

Цитварное сѣмя—см. Артемизія и Сантонинъ.

Цитекъ (Иозефъ Zitek)—талантливый чешскій архитекторъ, род. въ Прагѣ, въ 1832 г., учился въ вѣнской академіи художествъ и довершилъ свое артистическое образованіе чрезъ изученіе произведеній зодчества въ Италіи, Франціи, Англии, Бельгіи и Германіи. Стоитъ теперь профессоромъ въ пражскомъ политехническомъ институтѣ и членомъ вѣнской академіи. Любимый его стиль—итальянскій ренессансъ. Важнѣйшія изъ проектированныхъ и построенныхъ имъ зданій—веймарскій музей (1864—68), народный чешскій театръ въ Прагѣ, Рудольфинумъ, тамъ же, колоннады мюльбрунскаго и нейбрунскаго источниковъ въ Карлсбадѣ и католическая церковь въ Веймарѣ.

Цителъманъ (Эрнстъ - Отто - Конрадъ Zitelmann)—нѣмецкій романистъ, писавшій подъ именемъ Конрада Тельмана (см.).

Цитень (Hans-Joachim v. Zieten)—знаменитый прусскій генералъ (1699—1785). Не

получилъ почти никакого образованія. Въ пѣхотномъ полку, гдѣ онъ служилъ, его обошли чиномъ поручика за малый ростъ и слабый голосъ. На просьбу Ц. о переводѣ въ другой полкъ ему отвѣчали увольненіемъ отъ службы. Тогда онъ обратился лично къ королю Фридриху-Вильгельму и былъ опредѣленъ поручикомъ въ драгунскій полкъ. За вызовъ на поединокъ своего придирчиваго ротмистра, Ц. былъ заключенъ на годъ въ крѣпость, а потомъ, за драку съ тѣмъ же ротмистромъ, исключенъ изъ полка. Снова принятый на службу въ лейбъ-гусары, онъ успѣлъ обратить на себя вниманіе короля. Не поладивъ съ своимъ полковымъ командиромъ, полковн. Вурмомъ, дрался съ нимъ на сабляхъ, при чемъ Вурмъ былъ тяжело раненъ. Эта дуэль прошла безнаказанно для Ц. только потому, что король въ это время былъ тяжело боленъ и вскорѣ умеръ. Настоящая боевая дѣятельность Ц. началась во время 1-й Силезской войны; командуя эскадрономъ, онъ неоднократно имѣлъ случай выказать необычайную отвагу. Получивъ въ командованіе л.-гусарск. полкъ, онъ вскорѣ довелъ его до образцоваго состоянія. Гусары Ц. были всегда въ авангардѣ и, въ смѣлыхъ набѣгахъ, доходили до самой Вѣны. Въ 1757 г. Ц. отличился во многихъ дѣлахъ, а при Колинѣ былъ раненъ въ голову. Въ этомъ и въ слѣдующихъ годахъ Ц., вмѣстѣ съ Зейдлицемъ (XII, 380), покрылъ славою конницу своего короля. Въ походѣ 1760 г., въ бою при Лигницѣ, Ц. совершилъ такой выдающійся подвигъ, что тутъ же, на полѣ сраженія, Фридрихъ произвелъ его въ ген. отъ кавалеріи. До самаго окончанія 7-лѣтней войны Ц. дѣйствовалъ съ неослабѣвающею энергіею, въ отсутствіи короля принималъ начальство надъ войсками и лучше чѣмъ кто-либо умѣлъ ободрять Фридриха, когда тотъ иногда падалъ духомъ.

Цитинусъ—см. Раффлезіевылъ.

Цитановъ отваръ (*Decoctum Sarsaparillae*)—наиболѣе распространенный прецаратъ, приготовляемый изъ сарсапарильнаго корня и примѣняемый при вторичномъ и третичномъ сифилисѣ, хроническомъ ревматизмѣ и др. Различаютъ крѣпкій и слабый декоктъ. Оба отвара употребляются совмѣстно: утромъ принимаютъ 300—400 грм. теплаго крѣпкаго отвара, вечеромъ такое же количество холоднаго слабого. Діета при этомъ предписывается легкая, не раздражающая, въ небольшомъ количествѣ; въ случаѣ надобности въ слабомъ—назначается каломель.

Цитобластема—такъ называли Шлейденъ и Шваннъ жидкость растительныхъ клѣтокъ. Стараясь рѣшить вопросъ, какимъ образомъ происходятъ клѣтки, они предполагали, что клѣтки, подобно кристалламъ, возникаютъ изъ Ц., которую уподобляли маточному растору. По ихъ мнѣнію, въ этой жидкости сначала появляется плотное зернышко—ядрышко будущаго ядра, вокругъ котораго Ц. уплотняется и образуетъ родъ оболочки. Жидкость изъ Ц. проникаетъ черезъ указанную оболочку, собирается между нею и ядрышкомъ. вслѣдствіе чего получается пузырекъ—*ядро* или *цитобласта*. Затѣмъ тотъ же процессъ происхо-

дять и съ образовававшимся ядромъ, около котораго Ц. образуютъ болѣе плотный слой. Жидкость Ц., проникнувъ черезъ этотъ слой, отдѣляетъ его отъ ядра, при чемъ самый слой становится оболочкой новой клѣтки, а жидкость, расположенная между нимъ и ядромъ—клѣточнымъ сокомъ.

А. Д.

Цитовичи и *Цытовичи*—нѣсколько дворянскихъ родовъ, изъ которыхъ одинъ внесенъ въ VI ч. род. кн. Киевской и Могилевской губ. Родъ, происходящій отъ священника Стефана Ефимова Ц. и записанный въ III ч. род. кн. Херсонской губ., имѣетъ гербъ, внесенный въ XIII ч. Гербовника.

Цитовичъ (Петръ Павловичъ)—писатель, сынъ сельскаго священника Черниговской губ. По его собственнымъ словамъ, онъ осиротѣвшій, семинаристъ, пѣшкомъ за 500 верстъ отправившійся въ университетъ въ Харьковъ, гдѣ окончилъ курсъ и сдѣлался сначала приватъ-доцентомъ, потомъ штатнымъ доцентомъ по кафедрѣ гражданскаго права. Въ 1873 г., по защитѣ докторской диссертации, избранъ профессоромъ новороссійскаго унив. по той же кафедрѣ. Въ 1880 г. перешелъ на службу въ правительствующей сенатъ и выступилъ въ качествѣ редактора оффиціозной газеты «Берегъ». По прекращеніи «Берега», въ концѣ того же года, уѣхалъ за границу, въ 1884 г. занялъ кафедру въ Кіевѣ, затѣмъ сдѣлался членомъ совѣта министра финансовъ, принялъ участіе въ рядѣ законодательныхъ работъ, а теперь занимаетъ кафедру торговаго права въ с.-петербургскомъ университетѣ, сохраняя служебное положеніе въ министерствѣ финансовъ. Магистерская диссертация Ц.: «Исходные моменты въ исторіи русскаго права наслѣдованія» (Харьковъ, 1870) представляетъ собою работу оригинальную и свидѣтельствующую о большой эрудиции, но не основанную на *самостоятельномъ* изученіи источниковъ древняго русскаго права. Докторская диссертация Ц.: «Деньги въ области гражданскаго права» (Харьк., 1873) въ отчетливой и ясной формѣ передаетъ ученіе о деньгахъ и имѣетъ скорѣе видъ отрывка изъ курса, чѣмъ ученой монографіи; только предисловіе обнаруживаетъ ученую съ обширными знаніями и самостоятельной мыслью. Затѣмъ слѣдуетъ рядъ печатныхъ курсовъ, иногда появлявшихся лишь на правахъ рукописи: «Лекціи по торговому праву, читанныя въ новоросс. унив.» (Одесса, 1873—74); «Курсъ русскаго гражданскаго права» (Одесса, 1878); «Очеркъ основныхъ понятій торговаго права» (Кіевъ, 1886); «Курсъ вексельнаго права» (К., 1887); «Морское торговое право» (К., 1889); «Учебникъ торговаго права» (К., 1891); «Очерки по теоріи торговаго права» (СПб., 1901—1902). Отличительныя черты всѣхъ этихъ трудовъ Ц.—последовательное установленіе связи юридическихъ нормъ съ состояніемъ и особенностями торговаго быта, хорошее знаніе послѣдняго, особенно въ отрицательныхъ его сторонахъ, сжатія, мѣткія, выразительныя, хотя и не всегда доступныя начинающему юристу характеристики этого быта въ цѣломъ, такъ и въ отдѣльныхъ ироявленіяхъ, но въ то же время почти пол-

ное отсутствіе общей и *принципальной* оцѣнки явленій и различныхъ направленій въ его развитіи. Въ законодательныхъ проектахъ Ц. эти качества выразились, съ одной стороны, въ яркихъ описаніяхъ отрицательныхъ сторонъ существующаго строя, съ другой—въ очень узкой концепціи реформъ, иногда въ чисто полицейскомъ направленіи предлагаемыхъ мѣропріятій. Въ этомъ главная причина неуспѣха всѣхъ его проектовъ. Нѣсколько необычно рѣзкихъ въ ученой литературѣ, особенно при обсужденіи законодательныхъ вопросовъ, полемическихъ брошюръ («Вексель и задачи его кодификаціи», Кіевъ, 1887; «Къ вопросу о вексельномъ уставѣ», СПб., 1895) обнаруживаютъ крайнюю нетерпимость къ чужимъ мнѣніямъ, хотя и содержатъ отдѣльныя вѣрныя и цѣнныя мысли по затрогиваемымъ вопросамъ. Тѣмъ же характеромъ до нѣкоторой степени проникнуты критическіе очерки Ц.: «Къ исторіи векселя» (Кіевъ, 1893), «Кому и какъ судить частный искъ ex delicto» (Кіевъ, 1887) и въ особенности «Новые приемы защиты общиннаго землевладѣнія» (Одесса, 1878). Последняя брошюра, написанная въ качествѣ особаго мнѣнія въ совѣтѣ новороссійскаго университета по поводу избранія на кафедру политическаго экономіи А. С. Посникова (см.), обратила на себя вниманіе общей прессы и вызвала со стороны Н. К. Михайловскаго, въ его «Письмахъ къ ученымъ людямъ» («Отечеств. Записки», 1878) горячую отвѣдь, переносившую споръ на почву задачъ науки и публицистики и роли послѣдней въ образованіи молодежи. Въ своемъ «Отвѣтѣ на письма къ ученымъ людямъ», вышедшемъ послѣдовательно въ 8-ми изданіяхъ, Ц. принялъ эту постановку вопроса и пытался установить по своему генеалогію новаго литературнаго движенія 1860—70-хъ гг. Источники новаго движенія, по Ц.—традиціи крѣпостнаго права въ его худшихъ проявленіяхъ, выражавшихся въ несоблюденіи 7-й и 10-й заповѣдей. Тогда «царило общинное землевладѣніе по отношенію ко всему, что изъято изъ общинности текстомъ упомянутыхъ заповѣдей; то была безпардонная игра животности, не сдержанная ничѣмъ». Молодое поколѣніе эпохи по уничтоженіи крѣпостнаго права, «произошедшее нравы лакейской и дѣвчечьей», но стѣсненное въ проявленіи унаслѣдованныхъ инстинктовъ за отсутствіемъ крѣпостныхъ Марфушекъ, которыхъ можно было бы соблазнять, и крестьянъ, которыхъ можно было бы обирать, выдвигаетъ теорію свободы половой и имущественной, защищаемой на основаніи «источниковъ живой воды», открытыхъ русскою публицистикой въ видѣ «послѣднихъ выводовъ науки», «рефлексовъ головного мозга съ борьбой за существованіе», «борьбы труда съ капиталомъ», «общиннаго владѣнія» и «женскаго вопроса». Во всѣхъ общественныхъ и индивидуальныхъ стремленіяхъ прогрессивной литературы и молодежи 1860-хъ гг. Ц. видитъ только эту низменную подкладку. Призывъ женщинъ къ вышему образованію кажется ему лишь призывомъ къ разврату. «Во имя вашихъ послѣднихъ выводовъ науки и рефлек-

совь съ борьбой за дармоедство, вы надолго искалѣчили не только нравственный обликъ, но и наружный образъ русской женщины»—говоритъ Ц., обращаясь къ представителямъ новой литературы. Взрывъ негодованія въ обществѣ, печати и высшихъ учебныхъ заведеніяхъ былъ отвѣтомъ на эту брошюру Ц., выразившимся въ отвѣтныхъ статьяхъ и въ личныхъ обращеніяхъ къ автору. Еще болѣе Ц. сгустилъ краски для характеристики новаго направленія русской мысли въ своей «Хрестоматіи новаго слова» («Что дѣлали въ романѣ: Что дѣлать»; «Разрушеніе эстетики» и «Реальная критика»). За увлеченіями и ошибками Ц. не подмѣтилъ свѣтлыхъ идеаловъ и горячихъ порывовъ освободившейся русской мысли, создавшей и поддержавшей всѣ благія начинанія перваго періода царствованія Александра II. «Внутреннее обозрѣніе» «Вѣстника Европы» (№ 12 за 1878 г.) сдержанно указало коренную ошибку Ц., и въ новой брошюрѣ: «Объясненіе по поводу Внутр. обозрѣнія В. Е.» Ц. уже смягчаетъ тонъ. Признакамъ публицистическаго таланта, проявленнымъ въ названныхъ памфлетахъ, Ц. обязанъ былъ приглашеніемъ въ редакторы «Берсга» (см.). Этотъ органъ, призванный проводить въ печать политику правительства конца 1870-хъ гг., не развилъ какой-либо опредѣленной программы, отказался въ первомъ же № отъ опредѣленныхъ принциповъ, въ нѣкоторыхъ случаяхъ слѣдовалъ обычнымъ полемическимъ приемамъ реакціонной прессы, въ другихъ развивалъ умѣренно-консервативныя тенденціи, часто замѣняя вопросы о недостаткахъ строя и учреждений страны обсужденіемъ нравственныхъ качествъ дѣятелей общественнаго самоуправленія, адвокатуры и т. д. и продолжая свою обличительную миссію по отношенію къ направленію, превратно изображенному Ц. въ его брошюрахъ. Оригинальныя мысли газеты—въ родѣ созданія 3-го сословія, какъ будущей подкладки европейскаго гражданскаго порядка въ Россіи, изъ 13 милліоновъ раскольниковъ,—не имѣли успѣха, и газета вообще не оставила прочнаго слѣда въ развитіи русской политической мысли.

Цитогенная ткань (ретикулярная ткань)—особый видъ соединительной ткани, изъ которой составлечъ остовъ лимфатическихъ узловъ, селезенки, костнаго мозга и лимфатическихъ узелковъ (фолликуловъ). Подробнѣе—см. Ткань, ретикулярная ткань.

Цитода—терминъ, предложенный Геккелемъ (1866) для безъядерныхъ клѣтокъ, къ числу которыхъ онъ отнесъ описанныхъ имъ монеръ (Monerae). Взглядъ на безъядерные организмы теперь настолько измѣнился, что безъядерность монеръ теперь приписываютъ ошибкѣ наблюденія. Къ числу безъядерныхъ клѣтокъ должны быть отнесены клѣтки, потерявшія ядро, какъ красныя кровяныя тѣльца млекопитающихъ, а также могутъ быть отнесены одноклѣточные организмы, которые еще не обособили ядра отъ протоплазмы, какъ бактеріи, осцилларіи, циановыя водоросли (см. Физиологическое раздѣленіе труда).

Цитоплазма или *экзилема*—такое названіе носитъ жидкое вещество протоплазмы,

располагающееся въ промежуткахъ между болѣе плотнымъ веществомъ послѣдней, имѣющимъ форму тончайшихъ ниточекъ—«нитчатое вещество» (Флеммингъ), «спонгиоплазма» (Лейдигъ). Подробности см. Протоплазма.

Цитология, или *ученіе о клѣткѣ* (отъ греч. слова *κίτος*—пузырьковидное образованіе)—представляетъ собою обширный отдѣлъ микроскопической анатоміи, или гистологии (отъ *ἵστος*—ткань, *λόγος*—слово, наука). Еще тогда, когда анатомія, физиологія, ботаника и другія отрасли обширной науки о жизни,—біологіи, были мало разработаны, ученые, изучая строеніе и функцію различныхъ органовъ, уже предполагали, что организмъ имѣетъ гораздо болѣе сложное устройство, чѣмъ это кажется при грубомъ изслѣдованіи его частей невооруженнымъ глазомъ. Но чтобы доказать это фактически, необходимо было открыть предварительно такой оптической приборъ, который усиливалъ бы нормальную остроту нашего зрѣнія, увеличивалъ бы разсматриваемые предметы и, слѣдовательно, давалъ бы естественнотелю возможность изучать тонкую структуру различныхъ частей организма. Такой приборъ былъ устроенъ впервые голландскими механиками братьями Гансомъ и Захаріемъ Янсенами изъ Миддельбурга въ 1590 г. и состоялъ изъ 2-хъ двояковыпуклыхъ увеличительныхъ стеколъ, вправленныхъ въ одну оправу, т. е. представлялъ собою сложную лупу, увеличивающую объекты въ нѣсколько десятковъ разъ. Братья Янсены, конечно, и не подозревали, какое громадное значеніе будетъ имѣть устроенный ими увеличительный приборъ въ біологіи. Англійскій физикъ Робертъ Гукъ (1675) первый обратилъ вниманіе на означенный приборъ, усовершенствовалъ его и примѣнилъ для изслѣдованія растений. Наблюденія свои онъ изложилъ въ сочиненіи «*Micrographia*», которое появилось въ печати въ 1667 г. Въ этомъ сочиненіи Робертъ Гукъ довольно подробно описываетъ строеніе сердцевины бузины и пробки и указываетъ, что означенныя части растений состоятъ изъ отдѣльныхъ ячеекъ на подобіе пчелиныхъ сотъ. Но открытія Гука дали только толчекъ для цѣлаго ряда новыхъ открытій и наблюденій огромной важности, сдѣланныхъ вскорѣ профессоромъ болонскаго университета Марчелло Мальпиги (1628—1698) и ботаникомъ Нееміа Грю (1628—1771). Первый сталъ изслѣдовать подъ лупой различные органы животныхъ и описалъ въ нихъ еще никому неизвѣстныя образованія. Такъ, напр., въ корковомъ веществѣ почекъ онъ описалъ впервые сосудистыя клубочки, которые до сихъ поръ носятъ названіе Мальпигіевыхъ клубочковъ; въ легкихъ онъ открылъ присутствіе мельчайшихъ пузырьковъ; въ селезенкѣ имъ были описаны особенныя тѣльца, извѣстныя съ тѣхъ поръ подъ названіемъ Мальпигіевыхъ тѣлецъ. Кромѣ того, Мальпиги изучалъ подъ лупою строеніе различныхъ частей и органовъ растений и пришелъ къ тому заключенію, что они состоятъ изъ множества мелкихъ, невидимыхъ невооруженнымъ глазомъ частицъ, окруженныхъ плотными стѣнками и наполненныхъ жидкостью. Частицы эти онъ

назвалъ «мѣшечками» (utriculi). Въ составѣ растительныхъ тканей, по наблюденіямъ Мальпиги, входятъ, помимо мѣшечковъ, еще и особенныя трубочки (сосуды), равно и волокна. Н. Грю подтвердилъ наблюденія Мальпиги, назвалъ описанныя имъ мѣшечки—«пузырьками» (vesiculi) и, между прочимъ, весьма тщательно описалъ открытыя Мальпиги въ растеніяхъ трубочки, указавъ, что онѣ наполнены воздухомъ и даже изучилъ строеніе стѣнокъ этихъ трубочекъ. О своихъ открытіяхъ Мальпиги и Грю сдѣлали сообщеніе въ лондонскомъ королевскомъ обществѣ и въ двухъ мемуарахъ напечатали результаты своихъ изслѣдованій. Первый, кто съ особеннымъ успѣхомъ примѣнилъ значительно усовершенствованный имъ простой микроскопъ, былъ знаменитый голландскій естествоиспытатель Антонъ Ванъ-Левенгукъ (1632—1723), см. т. XVII, стр. 432. Устроенный имъ микроскопъ состоялъ изъ металлической трубки, въ которую были вдѣланы два двояковыпуклыхъ стекла; между обоими стеклами въ трубку были помѣщены двѣ металлическихъ пластинки съ отверстіями по срединѣ (діафрагма), а подъ трубкой, въ фокусѣ нижняго стекла, была прикрѣплена особымъ образомъ игла, которую при пощипываніи винта можно было поднимать и опускать, т. е. приближать и удалять отъ нижняго стекла. Объекты, подлежащіе изслѣдованію, или накалывались на иглу, если они были достаточно плотны, или же помѣщались на слюдяную пластинку, прикрѣпленную воскомъ къ кончику иглы, если они имѣли жидкую консистенцію. Освѣщеніе объектовъ производилось особымъ отражательнымъ зеркаломъ, расположеннымъ ниже иглы. Лучшіе изъ микроскоповъ Левенгука увеличивали приблизительно отъ 100 до 160 разъ. Левенгукъ сталъ изслѣдовать различнаго рода органы, ткани и жидкости животныхъ и растеній и сдѣлалъ массу открытій, смыслъ и значеніе которыхъ онъ, какъ диллетантъ и любитель, даже не могъ оцѣнить надлежащимъ образомъ. Рассматривая подъ микроскопомъ каплю крови, Левенгукъ первый понялъ, что кровь не есть однородная жидкость, какъ это думали прежде, а, наоборотъ, въ составъ ея входитъ безчисленное количество чрезвычайно мелкихъ тѣлецъ, окрашенныхъ въ красноватый цвѣтъ. Тѣльца эти были названы кровяными и принадлежатъ, какъ намъ теперь извѣстно, къ тѣмъ элементарнымъ частицамъ, изъ которыхъ построены всѣ органы и части тѣла животнаго организма. Мало того, онъ видѣлъ передвиженіе этихъ тѣлецъ по кровеноснымъ сосудамъ у живыхъ животныхъ (въ хвостѣ угря) и такимъ образомъ констатировалъ капиллярное кровообращеніе—фактъ, имѣющій въ физиологій огромное значеніе. Изслѣдуя подъ микроскопомъ каплю дождевой воды, Левенгукъ, къ своему удивленію, замѣтилъ, что въ ней находится множество маленькихъ организмовъ. Кроме того, имъ были сдѣланы весьма интересныя наблюденія надъ нѣкоторыми изъ этихъ микроскопическихъ организмовъ, а именно, надъ коловратками (Rotatoria). Въ одномъ изъ своихъ писемъ (144-мъ) о разнообразныхъ тайнахъ природы Левенгукъ пи-

шетъ, что 25 августа 1701 г. имъ было найдено въ водѣ кровельнаго желоба много мелкихъ организмовъ коловратокъ. Собранныя вода, въ которой находились означенные организмы, испарилась, при чемъ оставшійся сухой остатокъ пролежалъ почти полгода. Когда Левенгукъ смочилъ послѣдній дождевою водою, то замѣтилъ, что находящіяся въ этомъ остаткѣ высохшія и, повидимому, лишенныя жизни коловратки ожили вновь. Явленіе это поразило любознательнаго изслѣдователя; онъ пробовалъ нѣсколько разъ убивать коловратокъ путемъ испаренія воды и всякій разъ, смачивая тѣхъ же самыхъ коловратокъ, возвращалъ ихъ къ жизни. Такимъ образомъ, Левенгукъ сдѣлалъ фундаментальное наблюденіе, что многіе изъ означенныхъ организмовъ въ теченіе нѣсколькихъ мѣсяцевъ могутъ оставаться въ состояніи такъ назыв. «скрытой жизни». Въ то же время ученый Левенгука, нѣкто Гамментъ, рассматривая подъ микроскопомъ сѣмянную жидкость человѣка, открылъ въ ней присутствіе особыхъ живыхъ существъ, способныхъ передвигаться, т. е. сперматозоидовъ, или сѣмянныхъ нитей; по поводу нихъ Левенгукъ высказалъ мнѣніе, будто они представляютъ собою не что иное, какъ предшествующія части животнаго (animalcula), и, попадая въ яйцо, вырастаютъ въ живыя существа того или другого вида. Этотъ оригинальный взглядъ на значеніе сѣмянныхъ нитей, высказанный Левенгукомъ, положилъ начало той школѣ защитниковъ теоріи преформации, которая носила названіе школы анималькулистовъ. Какъ приведенныя, такъ и многія другія весьма цѣнныя наблюденія Левенгука вызвали огромный интересъ въ ученомъ мірѣ. За свои научные труды Левенгукъ былъ избранъ въ члены лондонскаго королевскаго общества. Одновременно съ Левенгукомъ извѣстный ученый Сваммердамъ (1637—85) впервые нашелъ въ водныхъ настояхъ сѣна инфузорій, выяснилъ отношеніе капиллярныхъ сосудовъ въ различныхъ органахъ, описалъ довольно подробно строеніе многихъ моллюсковъ и пр. Между прочимъ, открытіе инфузорій въ различныхъ настояхъ положило начало новой теоріи зарожденія низшихъ организмовъ—теоріи «произвольнаго зарожденія». Приверженцы этой теоріи предполагали, что различнаго рода мелкіе организмы—бактеріи, инфузоріи и др.—могутъ возникать изъ неорганизованнаго, безжизненнаго вещества, если только въ немъ имѣются элементы, необходимыя для ихъ построенія. Теорія эта удерживалась въ наукѣ довольно долго и была опровергнута лишь безсмертными трудами великаго Пастера.

Въ концѣ XVII и въ началѣ XVIII ст. нѣкоторые изслѣдователи, какъ Каспаръ-Фридрихъ Вольфъ (1733—1794), основатель теоріи эпигенеза въ эмбриологій, Окенъ и др., желая выяснить вопросъ о возникновеніи растеній, высказывали мысль, что извѣстныя части послѣднихъ, напр., сосуды, образуются изъ клѣтокъ. Вскорѣ затѣмъ Бриссо, Мирбель и Тревиранусъ (1808) вполне опредѣленно высказались въ пользу того, что различныя части растеній построены изъ

желатинообразного вещества, въ которомъ сначала появляются отдѣльныя капельки; послѣднія постепенно превращаются въ пузырьки, съ обособленными стѣнками,—элементы эти Мирбель впервые назвалъ «кѣтками» (cellulae). Кромѣ того, Гревиранусъ замѣтилъ, что, во время образованія сосудовъ, растительныя кѣтки располагаются рядами, перегородки между кѣтками постепенно рѣзаются и такимъ образомъ возникаютъ трубки.

Изъ только что приведеннаго краткаго историческаго очерка видно, что еще задолго до великихъ открытій, положившихъ прочное научное начало учению о кѣткѣ, или Ц., ученые уже дѣлали попытки разложить различныя органы и части тѣла животныхъ и растений на болѣе простые элементы. Мало того, многіе изъ нихъ видѣли и довольно подробно описали эти элементы и давали имъ различныя названія: Грю назвалъ ихъ пузырьками (vesiculae), Мальпиги—мѣшечками (utriculi), Мирбель—кѣтками (cellulae); послѣднее названіе, данное этимъ элементамъ, удерживается въ наукѣ и по настоящее время. Всѣ изслѣдователи вполне ясно сознавали, что объясненіе чрезвычайно сложныхъ жизненныхъ явленій станетъ возможнымъ лишь тогда, когда мы точнѣе изучимъ строеніе организма, съ которымъ единственно связаны эти явленія, и разобьемъ его на болѣе простыя и мелкія части. Уже великій нѣмецкій поэтъ и натуралистъ Гете еще въ 1807 г. высказалъ мысль, что «всякое живое существо не есть недѣлимое единство, а множество и состоитъ изъ собранія живыхъ существъ, пѣ которыхъ каждое живетъ само по себѣ». Но въ то время поле для изслѣдованій было еще весьма обширно, матеріалъ имѣлся въ изобиліи, а сама наука о жизни не успѣла еще разбиться на отдѣльныя отрасли. Въ силу указанныхъ условій, каждый ученый естествоиспытатель былъ, такъ сказать, специалистомъ по всѣмъ отраслямъ біологіи и не могъ сосредоточить всего своего вниманія на немногихъ явленіяхъ и изучить ихъ во всѣхъ подробностяхъ. Кромѣ того, способъ самаго изслѣдованія не могли дать удовлетворительныхъ результатовъ. Вотъ почему уже давно открытый учеными фактъ, имѣющій огромное значеніе для всей біологіи, а именно — составъ животныхъ и растеній изъ простыхъ элементовъ—кѣтокъ—оставался отдѣльнымъ необобщеннымъ фактомъ и не могъ служить основой для построенія стройной и цѣльной теоріи. Взглядъ, высказанный германскимъ поэтомъ, нашелъ себѣ подтвержденіе лишь 30 лѣтъ спустя, благодаря трудамъ, главнымъ образомъ, Моля, Распайля и въ особенности Шлейдена и Шванна. Уже Мейенъ (въ 1830 г.) въ своемъ сочин. «Phytotomie», а затѣмъ Г. Моль (въ 1832 г.), изучая строеніе растений и развитіе въ нихъ сосудовъ, вполне ясно указывали на то, что въ составъ ихъ входятъ мелкіе элементы—кѣтки, и признали индивидуальность послѣднихъ. Мейенъ даже вполне опредѣленно говоритъ въ своемъ учебникѣ ботаники, что «растительныя кѣтки или бывають одиночными, такъ что каж-

дая изъ нихъ представляетъ собою самостоятельный индивидуумъ, какъ это замѣчается у водорослей и грибовъ, или же кѣтки соединяются въ большія или меньшія массы и образуютъ болѣе высоко организованныя растенія. Здѣсь также каждая кѣтка образуетъ самостоятельное, замкнутое въ себѣ самою цѣлое; она сама питается, сама себя образуетъ, перерабатывая воспринятый сырой питательный матеріалъ въ весьма разнообразныя вещества и образованія». Но лишь въ 1837 г. ботаникъ Шлейденъ обобщилъ имѣющіеся факты и, на основаніи цѣлаго ряда собственныхъ наблюденій надъ строеніемъ различныхъ частей растений, пришелъ къ тому выводу, что всѣ части послѣднихъ состоятъ изъ микроскопической величины элементовъ, или кѣтокъ. Подъ словомъ «кѣтка» (cellula) онъ понималъ маленькій пузырекъ, или камеру, состоящую изъ болѣе или менѣе плотной оболочки и жидкаго содержимаго—кѣточного сока, въ которомъ иногда помѣщается открытое еще Р. Броуномъ (въ 1833 г.) круглой формы образова-

Въ нѣкоторыхъ случаяхъ къ кѣточному соку примѣшивается, по наблюденіямъ Шлейдена, особенное зернистое вещество, такъ наз. «растительная слизь». Изъ всѣхъ составныхъ частей кѣтки самою существенною и необходимою для жизни каждаго кѣточного элемента считалась оболочка,—остальнымъ частямъ, а въ особенности ядру, придавалось второстепенное значеніе. Прилагаемый рисунокъ (фиг. 1), взятый изъ работы Шлейдена, показываетъ, какими представлялъ себѣ этотъ изслѣдователь растительныя кѣтки. Шваннъ, познакомившись съ ученіемъ о строеніи растеній, рѣшилъ подвергнуть микроскопическому изслѣдованію различнаго рода животныя ткани. Не смотря на то, что работа, предпринятая Шванномъ, была гораздо болѣе трудной, онъ выполнилъ ее блестящимъ образомъ и доказалъ съ замѣчательною точностью и ясностью,

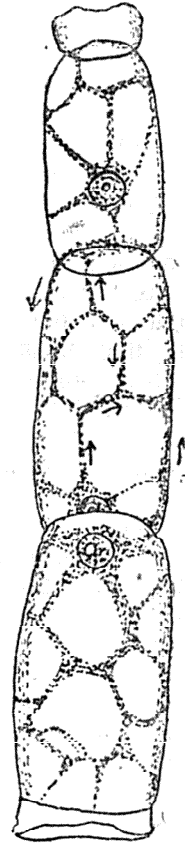

Фиг. 1. Три кѣтки изъ волоска картофеля съ сѣтью передвигающейся у ихъ стѣнокъ слизи. По Шлейдену.

что животныя построены изъ такихъ же точно элементовъ—кѣтокъ, какіе идутъ и на построеніе растительныхъ тканей. Не довольствуясь этимъ, Шваннъ, для окончательнаго выясненія вопроса, рѣшилъ изучить исторію развитія животныхъ тканей и впервые констатировалъ, что зародышъ въ извѣстныхъ стадіяхъ своего развитія состоитъ изъ скопленія однородныхъ кѣтокъ, изъ которыхъ путемъ постепенной дифференцировки возни-

каютъ разнообразныя формы тканей взросло-го животного—хрящи, кости и проч. Ему удалось замѣтить, какъ, по мѣрѣ дальнѣйшаго роста зародыша, многія клѣтки измѣняютъ свою форму и строеніе: однѣ остаются круглыми, другія вытягиваются въ болѣе или менѣе длинныя цилиндры или волокна, третьи превращаются въ отростчатыя образования и т. д. Необходимую составную часть животной клѣтки Шваннъ считалъ не только оболочку и жидкое содержимое, но и ядро, которое онъ постоянно находилъ въ молодыхъ клѣткахъ. Результаты своихъ изслѣдованій Шваннъ опубликовалъ въ 1839 г. (на фиг. 2 представлѣны различныя клѣтки въ

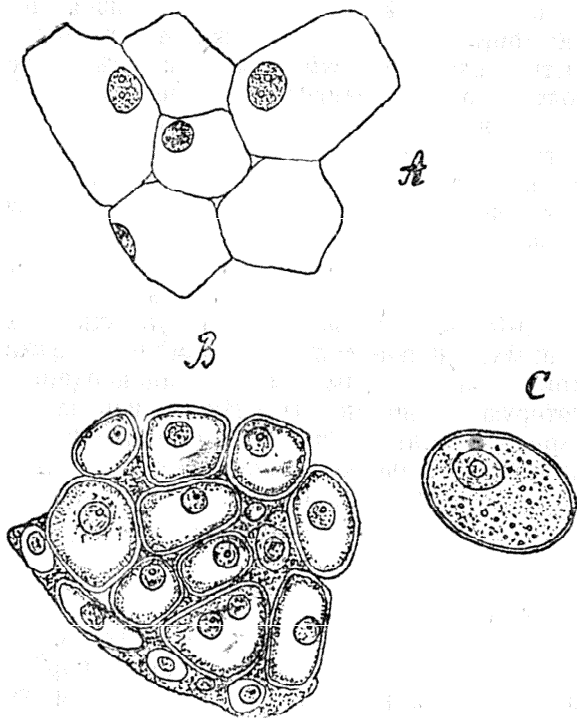

Фиг. 2. А—Паренхиматозная клѣточная ткань съ клѣточными ядрами, взятая изъ лука. В—Клѣтки жабернаго хряща *Rana esculenta*. С—Ганглиозная клѣтка изъ симпатическаго ганглія лягушки. По Шванну.

томъ видѣ, какъ ихъ изображалъ Шваннъ), подѣ заглавіемъ «*Mikroskopische Untersuchungen über die Uebereinstimmung in der Structur und dem Wachsthum der Thiere und Pflanzen*». Работа эта вмѣстѣ съ трудомъ Шлейдена «*Beiträge zur Phytogenesis*» имѣли огромное значеніе: онѣ дали прочныя основы для всей современной біологіи и не только положили начало ученію о клѣткѣ, но вмѣстѣ съ тѣмъ создали новую отрасль біологіи—«микроскопическую анатомію» («гистологию»). Теорія строенія животныхъ и растений, построенная трудами Шлейдена и Шванна, получила съ тѣхъ поръ названіе *клеточной теоріи*, въ основу которой легло ученіе, что всѣ органы и ткани животныхъ и растений состоятъ изъ микроскопической величины анатомическихъ элементовъ—клетокъ (*cellulae*). Каждая клѣтка, въ ея простѣйшей формѣ, можетъ быть разсматриваема какъ пузырькъ, или ячейка, состоящій изъ плотной оболочки, жидкаго содержимаго и ядра съ ядрышкомъ. Что касается вопроса о про-

исхожденіи клѣтокъ, то объ этомъ какъ Шлейденъ, такъ и Шваннъ имѣли лишь смутное представленіе и полагали, что молодыя клѣтки образуются независимо отъ существующихъ клѣтокъ путемъ какъ бы кристаллизаціи въ подходящей неорганизованной средѣ, въ такъ назыв. «цитобластемѣ»; въ этой средѣ клѣтки происходятъ такимъ же образомъ, какимъ, напр., кристаллы квасцовъ образуются изъ насыщеннаго ихъ раствора. Основываясь на этомъ, нѣкоторые изслѣдователи того времени питали даже надежду, что, при подходящихъ условіяхъ, удастся получить клѣтки искусственнымъ путемъ. Созданная трудами Шлейдена и Шванна клѣточная теорія просуществовала, однако, относительно недолгое время. Уже въ 1846 г. Гуго Моля подвергъ тщательному изслѣдованію то вещество растительныхъ клѣтокъ, которому Шлейденъ далъ названіе «растительной слизи», и замѣтилъ, что въ растительныхъ клѣткахъ оно скопляется вокругъ ядра и на внутренней поверхности клѣточной оболочки образуетъ болѣе или менѣе тонкій слой. Молодыя растительныя клѣтки, по наблюденіямъ Моля, состоятъ исключительно лишь изъ растительной слизи, въ которой могутъ даже происходить круговыя движенія жидкости; веществу этому онъ приписывалъ весьма важное значеніе, полагалъ, что оно существуетъ раньше всѣхъ остальныхъ частей клѣтки и далъ ему названіе «протоплазмы», не подозревая, что оно сдѣлается предметомъ многочисленныхъ изслѣдованій и источникомъ ожесточенныхъ споровъ между учеными. Въ скоромъ времени различныя изслѣдователи, ботаникъ Конъ, Келликеръ, Ремакъ, Дюжарденъ, Бишофъ и др., констатировали, что многія животныя и растительныя клѣтки, зооспоры водорослей, яйца млекопитающихъ, земноводныхъ, нематодъ, а равно различнаго рода одноклѣточные организмы, напр., корненожки, не имѣютъ совсѣмъ оболочки и состоятъ исключительно изъ вязкаго, зернистаго вещества—протоплазмы. Вещество это Дюжарденъ назвалъ «саркодой» (отъ словъ—*sarx* и *είδος*) и предполагалъ, что нѣкоторыя простѣйшія состоятъ цѣликомъ изъ саркоды; Ремакъ перенесъ названіе «протоплазма», данное этому веществу Модемъ въ растительныхъ клѣткахъ, на животныя клѣтки. Но, собственно говоря, лишь въ 1860 г. извѣстный гистологъ Максъ Шульде открыто выступилъ противъ клѣточной теоріи и, на основаніи цѣлаго ряда весьма тщательныхъ наблюденій надъ различными одноклѣточными организмами, бѣлыми кровяными клѣтками, растительными клѣтками и пр., пришелъ къ тому заключенію, что не оболочка, а протоплазма составляетъ необходимѣйшую часть всякой клѣтки и съ нею лишь связана жизнь послѣдней. Послѣ долгихъ и оживленныхъ споровъ между учеными, клѣточная теорія, созданная трудами Шлейдена и Шванна, пала и уступила мѣсто другой, такъ назыв. «протоплазматической теоріи». Основатель этой теоріи, М. Шульце, опредѣлилъ клѣтку, какъ комокъ зернистой протоплазмы, обладающей всѣми тѣми свойствами, какія, вообще, характеризуютъ жизнь, т. е. свойствомъ измѣ-

нять свою форму и передвигаться, питаться и образовать себѣ подобные организмы—размножаться. Къ клѣткамъ были причислены поперечнополосатая и гладкія мышечныя волокна, красныя и бѣлыя кровяныя тѣльца, пигментныя и железистыя клѣтки, нервныя клѣтки и пр., и пр., даже яйцо было признано за клѣтку. Вопросъ о томъ, является ли ядро одною изъ постоянныхъ и непремѣнныхъ составныхъ частей каждой клѣтки—оставался не вполне выясненнымъ. Большинство изслѣдователей признавало, что ядро во многихъ клѣткахъ отсутствуетъ, при чемъ различного рода безядернымъ простѣйшимъ организмамъ, состоящимъ лишь изъ комочка протоплазмы, Геккель далъ названіе «монеръ». Къ этой же группѣ организмовъ были отнесены также и бактеріи. Протоплазма всѣми изслѣдователями того времени считалась за самую существенную часть каждой животной и растительной клѣтки и съ нею связывались всѣ явленія клѣточной жизни. Что касается происхожденія клѣтокъ, то, не смотря на утвержденія Шлейдена и Шванна, что клѣтки происходятъ изъ цитобласты, уже Унгеръ, Моль, а затѣмъ Негели (въ 1846 г.) доказывали, на основаніи многочисленныхъ и тщательныхъ наблюденій надъ растительными клѣтками, происхожденіе послѣднихъ изъ существующихъ материнскихъ клѣтокъ путемъ дѣленія ихъ на дочернія клѣтки. Наблюденія ботаниковъ обратили вниманіе многихъ біологовъ, которые стали изслѣдовать въ этомъ направленіи различного рода клѣтки здороваго и больного организма и пришли къ весьма важнымъ открытіямъ. Такъ, еще въ 1841 г. Ремакъ описалъ дѣленіе кровяныхъ тѣлецъ у зародышей, а также поздне (въ 1852 г.) указалъ, что во время развитія зародыша новыя клѣтки возникаютъ путемъ дѣленія яйцевой клѣтки. Затѣмъ въ 1855 г. Рудольфъ Вирховъ доказалъ, что въ различного рода патологическихъ случаяхъ, напр. въ новообразованіяхъ, происходитъ усиленное размноженіе клѣтокъ дѣленіемъ такъ-же, какъ и при нормальныхъ условіяхъ, и этимъ положилъ начало цитологической патологіи. Такимъ образомъ, постепенно стало неоспоримымъ научнымъ фактомъ, что всякая новая клѣтка происходитъ изъ существующей уже материнской клѣтки; никакое развитіе не начинается *de novo*, и въ исторіи развитія отдѣльныхъ частей животнаго организма, какъ и въ развитіи цѣлыхъ организмовъ, произвольное зарожденіе не имѣетъ мѣста и должно быть отвергнуто. По мнѣнію Вирхова, нельзя даже допустить мысли, чтобы такой организованный анатомическій элементъ, какъ клѣтка, возникалъ изъ какого бы то ни было неклѣточного и неорганизованнаго вещества—вездѣ, гдѣ только образуются новыя клѣтки, имъ должны предшествовать материнскія клѣтки. Живетъ, заболѣваетъ и умираетъ только клѣтка. Свои наблюденія Вирховъ формулировалъ извѣстными словами «*omnis cellula e cellula*» («всякая клѣтка происходитъ изъ клѣтки»). Но, признавая протоплазму за главную составную часть клѣтки, изслѣдователи 60-хъ годовъ въ то же время созна-

вали, что, не смотря на свою однородность протоплазма должна имѣть весьма сложное строеніе; извѣстный физиологъ Брюкке предложилъ въ виду этого слово «клѣтка» замѣнить болѣе подходящимъ названіемъ—«элементарный организмъ». Какъ видно изъ всего изложеннаго, благодаря неустаннымъ работамъ ученыхъ, имѣвшихъ смѣлость проникнуть въ тайны структуры живыхъ организмовъ, возникли клѣточная и вскорѣ смѣнившая ее—протоплазматическая теоріи, а вмѣстѣ съ этимъ былъ положенъ прочный фундаментъ всей современной біологіи и въ частности ученію о клѣткѣ, или Ц. Подобно тому, какъ въ простѣйшемъ одноклѣточномъ организмѣ вся его жизнь сводится къ жизни одной лишь клѣтки, такъ равно и жизнь сложнаго организма челоуѣка и животныхъ должна быть сведена къ суммѣ жизней всѣхъ клѣтокъ, его составляющихъ. При малѣйшемъ нарушеніи гармоніи какой-либо одной группы клѣтокъ, нарушается гармонія и правильное теченіе жизни всего организма. Поэтому, какъ біологъ, старающійся познать сущность жизни, выяснить смыслъ различныхъ процессовъ, совершающихся при нормальныхъ условіяхъ въ томъ или другомъ организмѣ, такъ и патологъ, желающій постигнуть суть болѣзненныхъ процессовъ, непремѣнно должны придти къ изученію той жизненной единицы, которую мы называемъ клѣткою, или элементарнымъ организмомъ. Со времени основанія протоплазматической теоріи прошло слишкомъ 40 лѣтъ; за этотъ промежутокъ времени произошло много перемѣнъ въ области естественныхъ наукъ: эмбриологія, физиологія, гистологія, физика, химія и др. науки сдѣлали огромные успѣхи, а вмѣстѣ значительно подвинулось впередъ и ученіе о клѣткѣ. Способы изслѣдованія и физическіе приборы, съ помощью которыхъ первые основатели ученія о клѣткѣ достигли такихъ замѣчательныхъ результатовъ, кажутся намъ простыми и примитивными по сравненію съ тѣми вспомогательными средствами, какими мы располагаемъ въ настоящее время. Благодаря работамъ Флемминга, Бючли, Фоля, О. Гервига, Ванъ-Бенедена, Бовери, А. Ковалевскаго, Мечникова и многихъ другихъ изслѣдователей, взглядъ нашъ на клѣтку измѣнился существеннымъ образомъ и пророческія слова Брюкке сбылись. Мы разсматриваемъ теперь клѣтку, какъ элементарный организмъ, имѣющій чрезвычайно сложное строеніе и обладающій разнообразными жизненными свойствами, и можемъ дать ей, приблизительно, слѣдующее длинное опредѣленіе. Клѣтка есть форменный комочекъ протоплазмы, заключающій въ себѣ особенную форменную составную часть—ядро; обѣ эти части имѣютъ сложное строеніе и весьма сложный химическій составъ. Клѣткѣ присущи всѣ свойства, характеризующія жизнь всякаго организма: свойства двигаться, отвѣчать на всякое измѣненіе окружающей среды извѣстнымъ образомъ—раздражимость, способность питаться, размножаться и, наконецъ, умирать. Изученіемъ структуры и жизненныхъ свойствъ клѣтокъ занимается тотъ отдѣлъ микроскопи-

ческой анатомии, который известен под названием «Ц.» (подробности см. Клетка и Протоплазма).

А. Догель.

Цитоплазма — название, предложенное Стасбургером для обозначения протоплазмы клетки, в отличие от протоплазмы ядра или нуклеоплазмы. Подробности см. Протоплазма.

Цитотаксис — таксический явления (см. Таксис) между клетками. Явление это называется также цитотропизмом, хотя правильно было бы применять этот термин только к сидячим клеткам. Причиной привлечения и отталкивания одной клетки от другой, вероятно, является выделение этой последней таксически действующих веществ, иначе говоря, Ц., вероятно, будет сведено к хемотаксису. Ц. может обнаруживаться между клетками одной природы, и тогда называется аделфотаксисом. Так, амебодные зародыши слизистых грибов, под влиянием аделфотаксиса, сливаются в плазмодии (см.). Бластомеры лягушечьяго яйца в физиологическом растворе поваренной соли или в растворе белка, будучи удалены даже на 60 м., снова сближаются. Иногда аделфотаксис принимает фагоцитарный характер. Так, напр., у гидроидов развивающиеся яйца заглатывают соседня. Ц. между разнородными элементами наблюдается при половом процессе (между яйцом и живчиками), а равно при развитии многих органов. Связь между мышечными и соединительно-тканевыми клетками, между мышечными и нервными волокнами устанавливается, вероятно, под влиянием таксических раздражений. Точно также это объяснение применимо к процессу видения одноклеточных паразитов внутри клеток, в которых они паразитируют и при фагоцитозе между разнородными клетками. Сообразно с этим можно говорить о половом, паразитарном, фагоцитарном Ц. и т. п. Роль Ц. в развитии, вероятно, очень велика, но на него сравнительно недавно обращено внимание. Возражения Гертвига см. Таксис. Ср. Roux, «Ueb. die Selbstordnung (Cytotaxis) sich berührender Furchungszellen des Froscheies» («Arch. für Entw. Mech.», VI, 1896). В. М. Ш.

Цитотропизм — см. Цитотаксис.

Цитофор — протоплазматический остаток, образующийся при разделении клетки на центральную часть и совокупность периферически лежащих дочерних клеток, процессом, похожим на почкование. Эта центральная часть, иногда содержащая остаток первоначального ядра, сначала может стоять в связи с периферическими клетками и как бы поддерживать их, почему и получает иногда название Ц. Процесс этот наблюдается при образовании живчиков у многоклеточных и спор у простейших. В. М. Ш.

Цитра — популярный в Германии и Австрии, особенно в Тироле, струнный инструмент. Состоит из лежащего резонансного ящика, над которым натянуты струны, дающие хроматическую гамму. Число струн различно, от 31 до 42, смотря по величине инструмента. Бывают дискант-Ц., концерт-

ная Ц., басовая Ц. Наиболее употребительная Ц. — в 36 струн. Общий объем группы Ц. — от *соль* до *ре* в четвертой октаве. Играют на Ц., задвывая пальцами по струнам. Наиболее удобные для игры строи — до четырех диезов или четырех бемолей включительно. Партия Ц. пишется, как для фортепиано, в ключах *соль* и *фа*. Ноты партии звучат, как пишутся, за исключением басовой Ц., в партии которой каждая нота звучит на кварту ниже писанной. Басовая цитра чаще применяется вместе с дискантовой. Ц. — инструмент по преимуществу сольный. Если Ц. встречается в оркестровых произведениях, то все же она играет роль сольного инструмента. Смычковая Ц., на струнах которой играют смычком одной рукой, окорачивая струны другой, состоит из грушеобразного, плоского, лежащего, резонансного корпуса и грифа, идущего вдоль середины резонансного ящика. Над грифом натянуты четыре струны, имеющих строй струн скрипки. Кроме Ц. с этим строем, есть еще смычковая Ц. больших размеров, чем предыдущая, имеющая строй струн как у альты. Басовая смычковая Ц. — еще больших размеров, чем предыдущая, тоже четырехструнная. Строй на чистую кварту ниже строя альты. Для всех трех смычковых Ц. партии пишутся только в ключе *соль*, на одной строке; ноты звучат, как пишутся, за исключением басовой, в которой ноты звучат на чистую кварту ниже писанных нот. Об последние Ц. не применяются самостоятельно, а в соединении с малой смычковой Ц. Старинный венгерский инструмент с шестью проволочными струнами, встречающийся в Венгрии, Баварии, рейнских провинциях, тоже называется Ц., равно как и старинный испанский инструмент, похожий на гитару с металлическими струнами. Не следует смешивать Ц. с китарой (см.). Н. С.

Цитраконовая кислота, $C_5H_8O_6 = C_3H_4(OH)_2(CO_2H)_2$. Если на цитраконовую кислоту (см.) действовать хлорноватистой кислотой (Кариус, Меликов и Фельдман), то образуется хлорцитрамалева кислота — $C_5H_7ClO_5$, пл. при 139° (Меликов); при кипячении с баритом эта кислота замещает хлор водным остатком (Кариус), образуя так наз. Ц. кислоту вышеприведенного эмпирического состава. Ц. кислота исследована очень мало. Так как по способу получения она не может быть оптически действительной, а с другой стороны, ее молекула недвильна пополам, то Ц. кисл. должна отвечать виноградному типу (см. Стереоизомерия) и название ее неправильно. А. И. Г. Д.

Цитраконовая кислота $C_5H_8O_4 = H_3C.CO_2H$
 $= \begin{matrix} | \\ H.C.CO_2H \end{matrix}$, двуосновная непредельная кислота ряда $C_nH_{2n-4}O_4$, изомер кислот цитраконовой и мезаконовой, получена впервые (Лассен) при сухой перегонке лимонной кислоты; особенно обратила на себя внимание химиков после работ Кекуле над цепью и ее изомерами и над первыми членами этого

ряда, кислотами малеиновой и фумаровой (см.). Не перечисляя многочисленных случаев образования этих кислот и их гомологов, остановимся только на их взаимных отношениях, как они выяснены работами Фиттига и его учеников (см. его сводъ «Liebig's Ann.», 304, 117, 1898). Какъ показалъ Фиттигъ, эти кислоты могутъ быть легко получены слѣдующимъ путемъ: Сначала конденсаціей алдегидовъ съ янтарной кислотой (реакціей Перкина ст.) получаютъ параконовые кислоты (см. XXII, 761): $R'.CN.CN(CO_2H).CH_2.CO^*$, нагрѣваніемъ съ

этилатомъ ихъ изомеризуютъ и превращаютъ въ кислые эфиры итаконовыхъ кислотъ:

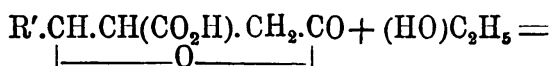

$= R'.CN : C(CO_2H).CH_2.CO_2.C_2H_5 + H_2O$, а изъ нихъ омыленіемъ получаютъ итаконовыя кислоты; послѣднія образуютъ при перегонкѣ ангидриды цитраконовыхъ кислотъ; цитраконовые ангидриды, соединяясь съ водою (трудно), образуютъ Ц. кислоты, которые въ хлороформномъ растворѣ на свѣту (въ присутствіи слѣдовъ брома) необыкновенно быстро превращаются (иногда почти нацѣло) въ мезаконовыя кислоты. Нѣсколько сложнѣе слѣдующій путь: изъ однозамѣщенного диброманеотоуксуснаго эфира, т. е. изъ $CHBr_2.CO.CH.R'.CO_2.C_2H_5$ ($R' = CH_3, C_2H_5$ и т. д.) дѣйствіемъ щелочи получаютъ соль соответственной мезаконовой кисл. (Демарсэ, Павловъ, Горбовъ, Клоэзъ, Вальденъ и особенно В. Семеновъ; ходъ превращенія не выясненъ окончательно и непонятно, почему оно не удается для незамѣщенного ацетоуксуснаго эфира), а изъ свободной кисл., при дѣйствіи хлористаго ацетила—ангидридъ цитраконовой кисл. Полученные тѣмъ или другимъ путемъ изомеры, иногда образующіеся въ смѣси, легко раздѣляются. Для цитраконовыхъ кисл. является характерной способность даже въ водномъ растворѣ переходить при температурѣ кипѣнія раствора въ ангидридъ, летучій съ парами воды**), между тѣмъ какъ итаконовыя и мезаконовыя кислоты совершенно не перегоняются въ этихъ условіяхъ. Итаконовыя кисл. легко отдѣляются отъ мезаконовыхъ съ помощью Ва- или Са-солей, очень трудно растворимыхъ для итаконовыхъ кисл., особенно въ горячей водѣ, и столь легко растворимыхъ для мезаконовыхъ кисл., что ихъ растворы начинаютъ выдѣлять соль только сгущенные до сиропообразной консистенціи. Ита- и цитраконовыя кислоты не имѣютъ, собственно говоря, опредѣленной темп. плавленія, такъ какъ ихъ плавленіе совершается съ образованіемъ ангидридовъ и, слѣд., зависитъ отъ быстроты нагрѣванія кислоты, при чемъ обязательно должно имѣть мѣсто пере-

*) Первымъ продуктомъ $R'.CN + CN_2(CO_2H)CH_2.CO_2H$ является окси-кислота: $R'.CN(OH).CN(CO_2H)CH_2.CO_2H$, которая затѣмъ, теряя воду, образуетъ лактонокислоту (параконовую)

**) Въ связи съ этимъ находится наблюденіе В. Семенова, что ангидридъ диметилцитраконовой кисл. — $C_7H_{10}O_4$, растворенный въ водѣ даже при продолжительномъ стояніи раствора не даетъ кислоты $C_7H_{10}O_4$.

грѣваніе; вообще же цитра-кислоты становятся жидкими уже ниже 100° (исключеніе фенилцитраконовая, пл. между 105 и 108° ; Фиттигъ, Брукъ), а ита-кислоты—значительно выше. Меза-кислоты обыкновенно плавятся еще выше (изопропилмезаконовая плав. ниже своей ита-кислоты) и отличаются главнымъ образомъ рѣзкой темп. пл., такъ какъ онѣ при этомъ почти не разлагаются и даже при нѣсколько болѣе высокихъ температурахъ возгоняются безъ разложенія; незначительная часть кисл. теряетъ, однако, воду, изомеризуясь въ Ц. ангидридъ (при диметилмезаконовой $C_7H_{10}O_4$ Краффтъ подмѣтилъ и одновременное образованіе ничтожныхъ количествъ диметил-итаконовой ангидрида). Ита- и цитра-кислоты имѣютъ свои ангидриды; при перегонкѣ подъ обыкновеннымъ давленіемъ ангидриды ита-кислотъ переходятъ (иногда почти нацѣло) въ ангидриды цитра-кислотъ, но превращеніе это не одностороннее (по Фиттигу), а обратимое*); при перегонкѣ подъ уменьшеннымъ давленіемъ ита-ангидридъ обыкновенно не измѣняется, ита-кислота же и въ этихъ условіяхъ (благодаря болѣе высокой температурѣ опыта) даетъ немного цитра-ангидрида. Нагрѣваніе цитра-кислоты въ водномъ растворѣ при $130-150^\circ$ (въ запаянныхъ трубкахъ) превращаетъ ее въ ита-кислоту. При нагрѣваніи съ HCl , HBr и въ подходящихъ условіяхъ съ H_2SO_4 ита-кислоты обратно превращаются въ параконовыя кисл. Подобно тому, какъ малеиновая и фумаровая кисл. при гидрогенизаціи даютъ одну и ту же янтарную кислоту, такъ ита-, цитра- и меза-кислоты образуютъ, соединяясь съ водородомъ, тождественныя пировинныя (метил-, этил- и т. д. янтарныя) кисл.; легче всѣхъ гидрогенизуются цитра-кислоты, за ними слѣдуютъ меза-кислоты; ита-кислоты гидрогенизуются очень трудно. Подъ вліяніемъ кипяченія съ жидкими щелочами эти кислоты изомеризуются, при чемъ превращеніе не доходитъ до конца и для состава конечной смѣси совершенно безразлично, изъ какого ряда ита-, цитра или меза исходить при опытѣ. Легче и полнѣе другихъ изомеризуются цитра-кислоты, превращаясь въ главной массѣ въ ита-кислоты, труднѣе—меза-кислоты; при достаточной крѣпости щелока превращеніе ихъ почти полное (наименѣе значительно оно для самой мезаконовой кислоты $C_7H_{10}O_4$); конечнымъ продуктомъ изомеризаціи является обыкновенно итаконовая кислота съ сравнительно незначительными примѣсями изомерныхъ кислотъ (относительныя содержанія послѣднихъ значительно колеблются для различныхъ кислотъ**). О дальнѣйшихъ подробностяхъ см. Фиттигъ, l. c. Въ заключеніе привожу характерныя данныя для настоящихъ незамѣщенныхъ: Ц., итаконовой и мезако-

*) Если это наблюденіе вѣрно и не объясняется напр., недостаточнымъ для окончанія процесса временемъ наблюденія, или же разностью температуръ (см. о взаимныхъ переходахъ бѣлаго и краснаго фосфора въ XXXVI, 380), то отношенія эти по существу отличны отъ отношеній малеиновой и фумаровой кислотъ и напоминаютъ скорѣе взаимныя отношенія различныхъ кристаллографическихъ разновидностей сѣры.

**) Въ нѣкоторыхъ случаяхъ ита-кислота, въ свою очередь, изомеризуется еще въ атиконовую кислоту.

вой кислотъ. Ц. кислота кристаллизуется изъ воды въ одноклиномерныхъ призмахъ (похожихъ на иглы — изъ смѣси ээира и лигроина); темп. пл. 80° (старыя данныя) — 91° (Фиттигъ и Лангвортъ); легко растворима въ ээирѣ, трудно — въ холодномъ хлороформѣ, очень мало — въ CS₂, C₆H₆ и лигроинѣ. Нагрѣтая съ водою до 120° даетъ итаконовую, а до 180° — мезаконовую кислоту; при кипяченіи съ NaOH переходитъ въ итаконовую, а затѣмъ большую частью въ мезаконовую; подъ влияніемъ *Penicillium* образуетъ кислоту C₅H₈O₅ (Ле-Бель, см. Стереоизомерія); ангидридъ кипитъ подъ давленіемъ 15 мм. при 99—100°. *Итаконовая кисл.* H₂C:C(CO₂H).CH₂.CO₂H плавится съ разложеніемъ при 161°; о реакціяхъ ея см. выше; ангидридъ плав. при 68°, кипитъ подъ давл. 30 мм. при 139—140°; подъ обыкн. давл. переходитъ въ Ц. ангидридъ. *Мезаконовая кислота* —

||
H.C.CO₂H

получается изъ метилдибромацетокусуснаго ээира или изомеризаціей предыдущихъ кислотъ; удобна изомеризація ээирно-хлороформнаго раствора Ц. кислоты подъ влияніемъ брома и солнечнаго свѣта; плав. при 202—203°; реакція ея см. выше. Очень часто въ современныхъ учебникахъ органической химіи она называется трансъ-кислотою, но, насколько можно судить, отношенія ея другія, чѣмъ типичной трансъ-кислоты — фумаровой; съ современной физико-химической точки зрѣнія эти отношенія должны еще считаться недостаточно выясненными, а потому и названіе преждевременнымъ.

А. И. Горбовъ. А.

Цитраль (гераніаль) — алдегидъ состава C₁₀H₁₆O, выдѣленный впервые лабораторіей Шиммеля въ 1888 г. изъ лимоннаго масла, а затѣмъ полученный Землеромъ при окисленіи гераніола. Находится во многихъ ээирныхъ маслахъ, преимущественно получаемыхъ изъ рода *Citrus*; въ лимонграссовомъ маслѣ содержаніе его доходитъ до 85%. Выдѣляется изъ маселъ въ видѣ соединения съ сѣрнистой щелочью, при долгомъ стояніи съ которой, однако, даетъ соль дигидросульфоновой кислоты C₉H₁₇(SO₃Na)₂CHO, не разлагающуюся уже углекислыми солямн. Ц. получается, кромѣ того, окисленіемъ хромовой смѣсью гераніола (см. Цитроль) и ликареола (см.), а также сухой перегонкой кальціевыхъ солей гераніевой и муравьиной кислотъ. Чистый Ц. представляетъ слабо желтоватую, довольно густую жидкость съ пронзительнымъ лимоннымъ запахомъ; кипитъ, отчасти разлагаясь, при 228—229° (760 мм.); уд. в. $d_{15} = 0,8972$; оптически недѣятеленъ; $n_D = 1,486116$. Ц. показываетъ всѣ алдегидныя реакціи; особенно характерными для него являются семикарбазоны съ темп. плавл. 164° и 171°. Непредѣльность Ц. доказывается присоединеніемъ къ нему 4 атомовъ брома. Строеніе Ц. доказывается: 1) окисленіемъ — получается ацетонъ и левулиновая кислота и 2) распаденіемъ на уксусный алдегидъ и метилгептенонъ при дѣйствіи поташнаго раствора:

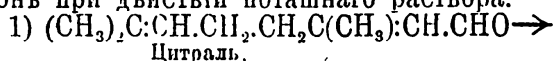

Цитраль.



Левулиновая кислота.

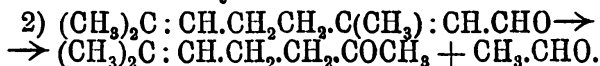

Метилгептенонъ.

При окисленіи окисью серебра Ц. даетъ гераніевую кислоту — C₁₀H₁₆O₂; еще легче эта кислота (ея нитрилъ) получается изъ оксима Ц.; при восстановленіи его получается гераніоль. Ц. весьма склоненъ давать продукты уплотненія; съ ацетилацетономъ въ присутствіи незначительныхъ количествъ пиперидина изъ него весьма легко получается кристаллическій цитрилен-бис-ацетилацетонъ; съ пировиноградной кислотой и β-нафтиламинономъ Ц. даетъ α-цитрил-β-нафтилцинхониную кислоту; наконецъ, съ ацетономъ Ц. подъ влияніемъ баритовой воды уплотняется съ образованіемъ псевдо-иона, который дѣйствіемъ сѣрной кислоты легко изомеризуется въ ионъ — циклическій кетонъ съ фіалковымъ запахомъ, имѣющій большое примѣненіе въ парфюмеріи. При нагрѣваніи съ кислымъ сѣрнокислымъ калиемъ Ц. теряетъ воду и даетъ параметил-изопропилбензолъ CH₃.C₆H₄.C₃H₇ (цимоль). Реакцію эту можно объяснить только миграціей двойныхъ связей подъ влияніемъ кислотныхъ реагентовъ или присоединеніемъ сначала къ Ц. по двойнымъ связямъ 2 частицы воды и затѣмъ отнятіемъ 3 частицы ея въ иномъ порядкѣ. Мы говорили выше, что Ц. даетъ 2 семикарбазона съ различными температурами плавленія; есть основаніе предполагать, что они отвѣчаютъ двумъ стереоизомернымъ Ц., смѣсь которыхъ образуетъ Ц. обыкновенный. Тиману удалось даже, повидимому, раздѣлить ихъ, пользуясь различной скоростью ихъ уплотненія съ цианоуксусной кислотой. Одинъ изъ Ц., по Тиману, кипитъ при 110°, а другой — при 102° (12 мм.). Представивъ формулу Ц. въ такомъ видѣ: $CH_3 > C : C < \begin{matrix} H \\ \text{CHO} \end{matrix}$, ясно будетъ, что здѣсь возможна изомерія, подобная изомеріи фумаровой (см.) и мелеиновой кислотъ.

К. Дебу. А.

Цитрамалева кислота — см. Яблочныя кислоты.

Цитрандъ — см. Лимонная кислота.

Цитренъ — лимоненъ, см. Терпены.

Цитринъ — названіе, которое иногда даютъ обожженнымъ аметистамъ или дымчатымъ горнымъ хрусталамъ, слѣдовательно синонимъ золотистаго топаза (см. XXXIII, 517).

Цитроль (гераніоль) — спиртъ состава C₁₀H₁₇OH, входящій, обыкновенно въ смѣси съ линалооломъ (ликареоломъ), въ составъ многихъ ээирныхъ маселъ, въ томъ числѣ и розоваго масла. Извлекается онъ для цѣлей парфюмеріи изъ маселъ пальмарозоваго, цитронелловаго и гераніеваго или фракционировкой, или въ видѣ кристаллическаго соединенія съ хлористымъ кальціемъ (даетъ это соединеніе и въ смѣсяхъ, если, однако, содержаніе его не меньше 25%). Чистый гераніоль представляетъ легкоподвижную жидкость съ запахомъ розы; темп. кип. его 229°, уд. вѣс $d_{15} = 0,882$; оптической дѣятельностью не обладаетъ; $n_D = 1,4766$, откуда молекулярная

рефракція 48,71. Такая величина молекулярной рефракції весьма близко совпадаетъ съ вычисленной для соединения $C_{10}H_{18}O$ съ двумя двойными связями. Существованіе въ Ц. двухъ двойныхъ связей подтверждается и способностью его присоединять 4 атома J. Соединеніе состава $C_{10}H_{18}O$ съ двумя двойными связями, очевидно, не можетъ имѣть кольчатого строенія. Ц. есть спиртъ первичный, ибо при окисленіи даетъ алдегидъ, цитраль (см.), и гераниевую кисл. $C_{10}H_{16}O_2$. Строеніе углероднаго скелета Ц. и положеніе въ немъ двойныхъ связей опредѣляется также полученіемъ изъ него при окисленіи цитраля, а также и обратнымъ полученіемъ Ц. путемъ возстановленія изъ цитраля. Строеніе цитраля (см.) установлено съ несомнѣнностью, а слѣд., строеніе Ц. таково:

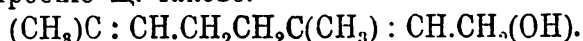

При такомъ строеніи Ц. остается, однако, не вполне яснымъ полученіе изъ него при окисленіи хамелеономъ изовалеріановой кислоты (Земмлеръ). Изъ производныхъ Ц. заслуживаютъ упоминанія уксусный эфиръ его, обладающій запахомъ лаванды и примѣняемый въ парфюмеріи, и геранилдифенилуретанъ — характерные кристаллы съ темп. пл. 82° , получаемые при нагреваніи Ц. на водяной банѣ съ дифенилкарбамидомъ и пиридиномъ. Соединеніе это можетъ служить для открытія Ц. въ эфирныхъ маслахъ. При нагреваніи до 170° съ $KHSO_4$ Ц. даетъ углеводородъ состава $C_{10}H_{16}$ съ молекулярной рефракціей, заставляющей предположить въ немъ три двойныхъ связи.

К. Дебу. Δ.

Цитромидесъ (Citromyces) — подъ этимъ именемъ извѣстны грибки Citromyces pfefferianus и Citromyces glaber, описанные въ 1893 г. Вемеромъ, какъ возбудители особаго броженія, при которомъ изъ декстрозы образуется лимонная кислота. Указанные грибки образуютъ на поверхности жидкости плотный зеленый мицелій, толщиной въ 5 мм. Развиваясь въ средѣ, содержащей декстрозу, онъ способенъ превращать ее въ лимонную кислоту въ количествѣ до 50%, при чемъ кромѣ того образуется еще нѣкоторое количество углекислоты. Броженію вредитъ какъ недостатокъ воздуха, такъ и большія количества углекислоты, а равно и извѣстное количество образовавшейся лимонной кислоты (=20%). Ср. Wehmer, «Sitzb. d. Berlin. Acad. Math. Phys. Cl.» (1893).

В. И.

Цитронеллаль (родиналь) — алдегидъ состава $C_{10}H_{18}O$, т. е. содержащій на 2 атома водорода больше, чѣмъ цитраль (см.). Находится въ цитронелловомъ и нѣкоторыхъ сортахъ эвкалиптоваго маселъ; выдѣляется изъ нихъ въ видѣ соединенія съ $NaHSO_3$. Искусственно можетъ быть полученъ осторожнымъ окисленіемъ родинола (цитронеллола) и, по видимому, является однимъ изъ продуктовъ распада оксима ментона. Ц. обладаетъ лимоннымъ запахомъ, кипитъ при $205-208^\circ$; уд. вѣсъ его при $17,5^\circ = 0,8538$; $n_D = 1,4481$. Въ отличіе отъ цитраля, вращаетъ плоскость поляризаціи; $(\alpha)_D =$ отъ $+8,18^\circ$ до $+12,5^\circ$. Окисленіемъ цитронеллола изъ розоваго масла

получается Ц. съ лѣвымъ вращеніемъ. По своимъ химическимъ свойствамъ и отношеніямъ Ц. вполне подобенъ цитралю. При возстановленіи даетъ цитронелоль $C_{10}H_{20}O$, при окисленіи окисью серебра — цитронелловую кислоту $C_{10}H_{16}O_2$. Щелочами Ц. осмоляется; отношеніе къ $NaHSO_3$ такое же, какъ цитраля; такъ же, какъ для него, для Ц. характерны семикарбазонъ и α -цитронеллил- β -нафтилцинхонниновая кисл. Подъ влияніемъ кислотъ Ц. не теряетъ воду, какъ цитраль, а изомеризуется во вторичный спиртъ изопулегонъ, дающій при окисленіи циклическій кетонъ — изопулегонъ, $C_{10}H_{16}O$, легко переходящій въ пулегонъ (см.). При окисленіи перманганатомъ Ц. даетъ ацетонъ и β -метиладипиновую кисл., откуда можно было бы заключить, что его строеніе $(CH_3)_2C : CH.CH_2.CH_2.CH(CH_3).CH_2.CHO$, однако, ацеталь Ц. при окисленіи перманганатомъ даетъ ацеталь диоксидигидроцитронеллала, а этотъ послѣдній при окисленіи хромовой кислоты въ уксуснокисломъ растворѣ даетъ кетоалдегидъ состава $C_9H_{16}O_2$. Превращенія эти приходится выразить формулами (начинаемъ съ конца — съ кетоалдегида):

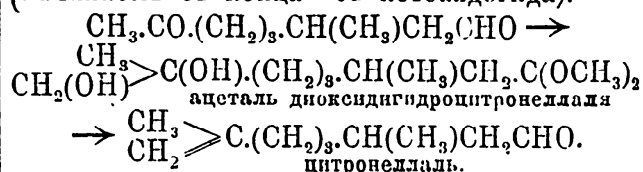

При такой формулѣ полученіе ацетона и β -метиладипиновой кисл. можно объяснить только миграціей двойной связи.

К. Дебу. Δ.

Цитронелловая кислота — получается осторожнымъ окисленіемъ цитронеллала (см.), а нитрилъ ея — изъ его оксима обычнымъ путемъ. Синтетически ее можно получить изъ искусственно приготовляемой гераниевой кисл. (см. Цитроль) возстановленіемъ натріемъ въ растворѣ амидоваго спирта. Составъ кислоты $C_{10}H_{16}O_2$. До сихъ поръ ей приписывали строеніе $(CH_3)_2C : CH.CH_2.CH_2.CH(CH_3)CH_2.CO_2H$, но теперь для нея надо принять формулу: $CH_3 > CH.(CH_2)_3.CH(CH_3)CH_2.COOH$ (см. Цитронеллаль).

К. Дебу. Δ.

Цитронелловое масло — получается паровой гонкой изъ нѣсколько высохшихъ стеблей злаковаго растенія *Andropogon Nardus*, растущаго преимущественно на Цейлонѣ и Малакскомъ полуостровѣ. Масло обладаетъ своеобразнымъ лимоннымъ, напоминающимъ мелиссу запахомъ; обыкновенно оно желтоватаго цвѣта, но иногда мѣдью перегоннаго куба окрашивается въ зеленый. Различаютъ два сорта Ц. масла — сингапурское и «Лана-Бату». Первое, лучшее по своимъ свойствамъ, имѣетъ уд. вѣсъ 0,886 — 0,900 и вращаетъ плоскость поляризаціи на $-0,34^\circ$ до -3° . Второе, расщепляемое дешевле, обладаетъ уд. вѣсомъ 0,900 — 0,920 и $\alpha_D =$ отъ -5° до -21° . Наибольше цѣнной составной частью Ц. масла является цитронеллаль (см.); содержаніе его колеблется отъ 10 до 20%. Всего больше въ маслѣ, однако, гераниола (въ сингапурскомъ — 30—91%, въ Лана-Бату — 50—70%). Далѣе, имѣется 1 — 2% борнеола. 10 — 15% терпеновъ (камфена и дипентена) и незначитель-

ныя количества метилгептенона, линалола, уксусной и валериановой кислотъ (въ видѣ ээира) и спирта состава $C_{10}H_{20}O$ — повидимому, цитронеллола. Въ маслѣ Лана-Бату открытъ, кромѣ того, метил-эйгеноль. Ц. масло зачастую фальсифицируется жирными маслами и керосиномъ. Открытъ подобную подѣлку нетрудно по измѣненію растворимости масла въ 80° -мъ спиртѣ. Хорошее Ц. масло даетъ прозрачный растворъ съ 1—2 об. 80° -го спирта и даже при прибавленіи 5—10 об. не всегда даѣтъ муть; при этомъ муть эта никогда и при долгомъ стояніи не собирается въ видѣ капелекъ на дно. Качество масла опредѣляютъ обыкновенно ацелированиемъ; при этомъ, однако, не только гераниоль переходитъ въ ээиръ, но и изъ цитронеллала получается ээиръ изопулегона. Ц. масло имѣетъ большое примѣненіе въ парфюмерномъ и ликерномъ дѣлѣ, такъ что ежегодное потребленіе его доходитъ до $1\frac{1}{2}$ милл. фунтовъ.

К. Дебу. Δ.

Цитронеллоль — алкоголь состава $C_{10}H_{20}O$, изомерный и зачастую въ ээирныхъ маслахъ сопровождающій гераниоль. Вѣроятное строеніе его:

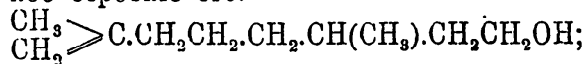

оно устанавливается полученіемъ Ц. при составленіи соответствующаго алдегида цитронеллала (см.). Ц. часто считаютъ идентичнымъ съ родиноломъ; но, повидимому, этому послѣднему, полученному Барбье и Буво, надо придавать строеніе:

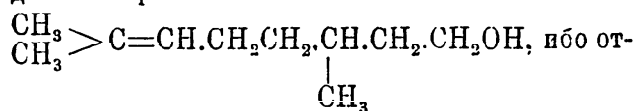

вѣчающій ему алдегидъ родиналь при дѣйстви уксуснаго ангидрида даетъ ментоль, въ то-же время какъ цитронеллалъ въ этихъ условіяхъ даетъ изопулегонъ. К. Дебу. Δ.

Цитронинъ —искусственный органическій пигментъ, по составу представляющій смѣсь тетранитродифениламина съ небольшимъ количествомъ динитродифениламина. Приготавливается онъ обработкой дифениламина азотной кислотой. По внѣшности—желтобурая паста, нерастворимая въ водѣ, но растворимая въ спиртѣ и кристаллической уксусной кислотѣ съ желтымъ цвѣтомъ. Окрашиваетъ шерсть и шелкъ въ кислой ваннѣ въ золотистожелтый цвѣтъ. Окрашивание сравнительно прочно по отношенію къ мылу и слабымъ кислотамъ, но непрочно по отношенію къ свѣту.

А. П. Л. Δ.

Цитрофенъ — представляетъ соединеніе парафенетидина съ лимонной кислотой. Это бѣлый аморфный (также кристаллическій) порошокъ, предложенный, какъ жаропонижающее и обезболивающее средство. Въ виду ядовитыхъ свойствъ Ц. при дозировки его должно соблюдать осторожность (отъ 0,5—0,1 и не свыше 6,0 гр. въ день).

Циттау (Zittau, по-лужицки Житава) — гор. въ Саксоніи (Верхняя Лузація), на р. Мандау, недалеко отъ впаденія ея въ р. Нейсе. Окружающія Ц. Лужицкія горы представляютъ много очень живописныхъ пунктовъ.

28132 жит., 7 церквей, ратуша, домъ сукопщиковъ. Городская бібліотека и городской музей. Хлопчатобумажныя мануфактуры, чугунолитейное производство, машиностроеніе, производство кровельнаго картона, канатовъ, велосипедовъ, красильни. Королевская фабрика живописи на стеклѣ. Центръ торговли полотномъ, оживленная торговля москательными товарами и вывозъ шерстяной пряжи въ Чехію. Въ окрестностяхъ обширныя залежи бураго угля. Городу принадлежатъ обширныя недвижимыя имѣнія (въ томъ числѣ 5400 гект. лѣса), доставляющія городу около 300 тыс. марокъ ежегоднаго дохода. *Исторія.* Первоначально Ц., вмѣстѣ со всей областью верхнихъ лужичанъ, входилъ въ составъ Чешскаго королевства и получилъ городскія права въ 1255 г. Въ 1346 г. Ц. присоединился къ союзу шести лужицкихъ городовъ. Сильно пострадалъ въ эпоху гусситскихъ войнъ. Въ 1521 г. въ Ц. была принята реформація. По пражскому миру 1635 г. Ц. отошелъ къ Саксоніи. Въ тридцатилѣтнюю войну Ц. былъ почти уничтоженъ шведами (1639); въ семилѣтнюю войну (1757) былъ сожженъ австрійцами. Ср. Carpov, «Analocata fastorum zittaviensium» (Ц., 1716); Peschek, «Geschichte v. Zittau» (1834—1837); его же, «König Ottokar und die Begründung d. St. Zittau» (1855).

Циттель (Карль Zittel)—протестантскій богословъ и пасторъ, баденскій политическій дѣятель (1802—71), главный представитель либеральнаго направленія въ баденской церковной полигикѣ, членъ второй баденской палаты. Внесенный имъ законопроектъ о религіозной свободѣ для такъ называемыхъ нѣмецко-католическихъ общинъ привелъ къ распусценію палаты. Въ 1848 г. Ц. былъ депутатомъ во франкфуртскомъ парламентѣ. Въ своемъ сочиненіи «Die Bekenntniss der protest. Kirche» (1852) Ц. отстаиваетъ начала свободы совѣсти. Сдѣйствовалъ составленію церковнаго устава 1861 г. въ либеральномъ духѣ.

Циттель (Карль-Альфредъ Zittel)—геологъ и палеонтологъ, род. въ 1839 г.; образованіе получилъ въ Гейдельбергѣ и Парижѣ; въ 1863 г. профессоръ минералогіи въ Карлсруэ, въ 1866 г. профессоръ палеонтологіи въ Мюнхенѣ и директоръ палеонтологическаго музея. Ц. участвовалъ въ экспедиціи Рольфса въ Ливійскую пустыню; работы Ц. являются наиболѣе цѣнными результатами этой экспедиціи. Главные труды Ц.: «Paläontologische Studien über die Grenzschichten der Jura und der Kreigeformation» (въ «Paläontologischen Mitteilungen aus dem Museum des Königl. bayrischen Staats», Кассель, 1868—83, съ атласомъ); «Geologischen Beobachtungen aus den Zentralappenninen» (въ Beneckes «Geognostisch paläontologischen Beiträgen», Мюнхенъ, 1869); «Aus der Urzeit» (1875); «Briefe aus der Libyschen Wüste» (1875); нѣсколько работъ о строеніи и классификаціи ископаемыхъ губокъ въ «Abhandl. der bayr. Akademie der Wissenschaften» (1877 и 1878); «Handbuch der Paläontologie» (1876—93, 4-й томъ «Paläophytologie» составленъ Шимпферомъ и Пенкомъ); «Beiträge zur Geologie

und Paläontologie der Libyschen Wüste» (Кассель, 1883 и слѣд.); «Die Sahara» (1883); «Grundzüge der Paläontologie» (Мюнхенъ, 1895). Ц. издаётъ журналъ «Paläographica» (до 1885 г. съ Дункеромъ, а позже одинъ) и съ 1879 г. — «Paläontologische Wandtafeln und Geologische Landschaften» (Кассель, 14 выш.).

Циттель (Эмиль Zittel) — протестантскій богословъ, род. въ 1831 г. Напечаталъ: «Entstehung der Bibel» (5 изд., 1891); «Bibelkunde» (11 изд., 1893); «Luther von 1483 bis 1517» (1883); «Die evangel. Kirchengemeinden der Grössern Städte, die freie Seelsorge und die Stadtmission» (1890) и др. На баденскихъ церковныхъ синодахъ Ц. является вожакомъ либеральной партіи.

Цифровой бась — см. Генераль-бась.

Цихисъ-Джаварскій источникъ — въ Тифлисс. губ. Ахалцыхскаго у. Сѣрныя воды.

Цихисъ-дзирн — мѣстность въ 15 вер. къ В отъ Батума, около развалинъ древней крѣпости, расположенной надъ моремъ, на высокой скалѣ, являющейся послѣднимъ контрфорсомъ лѣсистаго отрога, упирающагося въ море между бассейномъ р. Кинтришъ и Батумомъ и преграждающаго путь по берегу изъ Потн въ Батумъ. Въ 1829 г. русскія войска, наступавшія отъ Потн къ Батуму, штурмовали Цихисъ-дзирскія высоты, но должны были отступить съ большимъ урономъ. Въ войну 1877—78 гг. высоты были укрѣплены турками искусственными сооружениями и русскія войска два раза безуспѣшно пытались взять ихъ: 11 іюня 1877 г. (ген. Оклобжіо) и 18 янв. 1878 г. (ген. Комаровъ). Можно полагать, что на Цихисъ-дзирскихъ высотахъ находилась крѣпость Петра, игравшая вѣкогда важную роль во время борьбы грековъ за обладаніе Лазикой. Въ настоящее время на высотахъ нарѣзаны министерствомъ земледѣлія дачныя участки, которые отдаются желающимъ на извѣстныхъ условіяхъ.

Циховскій (Николай Cichowski, по-латини Cichovius, 1598—1669) — польскій іезуитъ, ярый преслѣдователь арианъ. Онъ добился отъ Яна-Казимира изданія эдикта, которымъ подъ страхомъ смертной казни приверженцы этой ереси изгонялись изъ Польши и Литвы. Бѣльшая часть его сочиненій (числомъ около 18) направлена именно противъ нихъ.

Цихонскій (Яковъ Cichoński, 1792—1850) — польскій писатель; былъ полковникомъ польской гвардіи; получилъ извѣстность своими полными чувства и остроуміемъ стихотвореніями, распространявшимися въ рукописяхъ. Повѣсть его «Pan starosta Zakrzewski» напечатана въ Варшавѣ въ 1860 г.

Цихорей (Tobiáš Cichoraeus) — чешскій священникъ и писатель XVII в. Написалъ: «Ignis fatuus, kratičký spis o ohni bláznivém» (около 1618 г.) и «Sprostý výklad žalmu».

Цихориусъ (Людвигъ-Эмиль, 1770—1829) — врачъ-писатель; изучалъ медицину въ Лейпцигѣ, гдѣ и получилъ степени доктора философіи и доктора медицины. Въ 1804 г. назначенъ профессоромъ анатоміи и прозекторомъ дерптскаго унив. Въ 1814 г. Ц. былъ избранъ ординарнымъ профессоромъ анато-

ми, физиологіи и судебной медицины, а съ 1822 г. — деканомъ медицинскаго факультета. Ц. написаны: разныя статьи въ «Conversations-Lexicon» Лейнольда, на букву P (Лпц., 1800); «Betrachtungen über die Muttermäler» (въ «Zuschauer im häuslichen Leben», Лпц., 1796); «Ueber die physischen Verschiedenheiten der Menschen und besonders über die in der Gattung dieser existirenden Racen» («Paradoxen» Г. Ф. Мартенса, I, 2); «Einige Bemerkungen über die Racen unter den Thieren» (ib.) и др.

Цихонскій (Casper Cichocki) — польскій іезуитъ XVII ст., ревностно возражавшій противникамъ іезуитскаго ордена въ Польшѣ. Въ своемъ сочиненіи «Alloquiorum Osiecensium sive variorum familiarium sermonum libri V» (Краковъ, 1615) онъ нападалъ на англійскаго короля Іакова I. Англійскій посланникъ въ Польшѣ добился запрещенія этой книги; одинъ экземпляръ ея былъ публично сожженъ рукою палача. Ц. принадлежитъ еще изданное въ 1611 г. подъ именемъ іезуита Г. Савицкаго полемическое сочиненіе «Anatomia consilii de race jesuitis pulsio». О дѣлѣ по поводу книги «Alloquiorum...» см. Siarczyński, «Obraz wieku panowania Zygmunta III» (Львовъ, 1828).

Цихъ (Владиміръ Францовичъ, 1805—1837) — историкъ. Окончилъ курсъ въ харьковскомъ унив.; былъ профессоромъ всеобщей исторіи въ кievскомъ унив.; въ короткое время успѣлъ приобрести сильное вліяніе; свои чтенія излагалъ съ мастерствомъ оратора, стройно и систематически, всегда по новѣйшимъ изслѣдованіямъ; первый употреблялъ строгій критическій методъ; придавалъ наибольшее значеніе внутренней исторіи. Изъ литературныхъ трудовъ Ц. извѣстны: «О способѣ преподаванія исторіи» (Харьковъ, 1833, магистерская диссертация); «Объ эллино-македонскомъ періодѣ» («Журн. Мин. Нар. Пр.», 1835); «О дѣлѣ и пользѣ высшихъ учебныхъ заведеній» — блестящая рѣчь, произнесенная при открытіи университета св. Владимира, 15 іюля 1834 г.

Цицеронъ (M. Tullius Cicero) — римскій ораторъ, философъ и государственный дѣятель. Какъ по внутреннимъ причинамъ (разносторонности его способностей и дѣятельности), такъ и по вѣшнимъ (обилію источниковъ), это — самая богатая изъ всѣхъ завѣщанныхъ намъ древнимъ міромъ личностей. Мы разсмотримъ: 1) жизнь и государственную дѣятельность Ц.; 2) Ц. какъ личность; 3) Ц. какъ писателя; 4) Ц. какъ оратора; 5) Ц. какъ философа и 6) Ц. въ его вліяніи на позднѣйшія поколѣнія.

1. *Жизнь и государственная дѣятельность Ц.* распадается на слѣдующіе періоды: 1) до достиженія консулата (106 — 63, демократическій періодъ); 2) отъ консулата до изгнанія (63 — 58, охранительный періодъ); 3) отъ изгнанія до проконсулата (58 — 51, періодъ колебаній); 4) отъ начала второй междуособной войны до смерти Цезаря (50 — 44; Ц. — помощникъ подъ властью Цезаря) и 5) отъ смерти Цезаря до проскрипцій триумвировъ (44 — 43; Ц. вождь республиканской партіи). Въ заключеніе мы разсмотримъ 6) частную жизнь

Ц.—1) *Первый периодъ*. Ц. родился въ 106 г. до Р. Хр. въ южнолатинскомъ муниципіи Арпинѣ. Арпинаты къ тому времени давно уже пользовались всѣми правами и преимуществами римскихъ гражданъ, между прочимъ и правомъ занимать общегосударственныя должности; но, при замкнутости римской знати, отъ обладанія этимъ правомъ въ теоріи до его осуществленія на практикѣ было очень далеко, и лишь незадолго до рожденія Ц. одному арпинату, именно знаменитому Г. Марію, удалось получить доступъ къ высшимъ должностямъ и въ сенатъ, благодаря поддержкѣ анти-сенатской демократической партіи. Для Ц. путь былъ этимъ починомъ нѣсколько облегченъ, не болѣе; онъ былъ въ Римѣ такимъ же homo novus, какимъ былъ до него Марій, и для своего успѣха долженъ былъ полагаться на содѣйствіе той же демократической партіи, которой и Марій былъ обязанъ своимъ возвышеніемъ. Между тѣмъ, унаследованныя отъ предковъ симпатіи Ц. были скорѣе на сторонѣ аристократическаго, сенатскаго режима. Эта двойственность наложила свою печать на всю его жизнь; она не дала ему сдѣлаться членомъ партіи, но зато заставила всячески развить свои личныя качества—однимъ словомъ, сдѣлала его индивидуалистомъ. Еще будучи отрокомъ, онъ примкнулъ въ Римѣ къ кружку умѣренныхъ, ведшему свое начало отъ Сципіона Младшаго и соприкасавшемуся какъ съ оптиматами, такъ и съ демократами, но въ сущности подозрительному какъ тѣмъ, такъ и другимъ. Особенно пострадалъ этотъ кружокъ въ восьмидесятихъ годахъ, когда обѣ крайнія партіи одна за другой захватили въ свои руки управление государствомъ; какъ революціонный режимъ Цинны, такъ и реставрація Суллы (въ 82 г.) были гибельны для него, и лучшіе друзья Ц. пали отъ фанатизма кто одной, кто другой партіи. Ц. спасла его молодость: онъ тогда еще только учился краснорѣчію и философіи. Время выступить на общественную арену настало для него тогда, когда власть Суллы была неоспоримой и аристократія пользовалась несправедливымъ перевѣсомъ надъ разбитой и приниженной демократіей. При такихъ обстоятельствахъ Ц., въ силу своего умѣреннаго образа мыслей, долженъ былъ примкнуть къ демократической оппозиціи. Его первымъ дебютомъ была въ 81 г. защита нѣкоего П. Квинкція въ частномъ процессѣ, который лишь косвенно затрогивалъ интересы властвующихъ; смѣлѣе было въ слѣдующемъ 80 г. его заступничество за С. Росція Америкяса, когда онъ безпощадно разоблачилъ преступные проски одного изъ приближенныхъ Суллы; на самого властителя онъ напалъ годомъ спустя (79 г.) въ процессѣ одной уроженки города Арреція, оспаривая законность распоряженія Суллы, посредствомъ котораго у гражданъ этого города были отняты права римскаго гражданства. Положение Ц. въ Римѣ стало затруднительнымъ вслѣдствіе этихъ нападковъ на правительство; а такъ какъ въ то же время и состояніе его здоровья было неудовлетворительно, то онъ счелъ за лучшее прервать на время свою

общественную дѣятельность и предпринять путешествіе по Греціи, для продолженія своего ораторскаго и философскаго образованія (79—77 г.). Вернувшись, онъ засталъ Римъ значительно измѣнившимся: Суллы уже не было въ живыхъ, демократическая оппозиція уже поднимала голову, хотя и не имѣла еще вождя, который могъ бы ее сплотить вокругъ себя. При такомъ положеніи дѣлъ и Ц. не былъ забытъ: выступивъ въ первый возможный срокъ (въ 76 г.) кандидатомъ на квестора—первую изъ государственныхъ должностей, дававшую доступъ въ сенатъ,—онъ былъ избранъ народомъ на эту должность, и притомъ избранъ блистательно. Изъ квесторовъ одни имѣли поле дѣятельности въ Римѣ, другіе—въ провинціяхъ, при чемъ положеніе послѣднихъ было менѣе завиднымъ. Ц. жребій назначилъ мѣстомъ дѣятельности городъ Лилибей (нынѣ Марсала) въ западной Сициліи. Тамъ онъ провелъ цѣлый годъ (75 г.), занятый провинціально-казначейскими дѣлами; удаленіе изъ Рима было для него невыгодно, зато онъ ознакомился съ положеніемъ Сициліи и приобрѣлъ довѣріе ея жителей, а это пригодилось ему впослѣдствіи. Вернувшись въ 74 г. въ Римъ, онъ возобновилъ свою дѣятельность какъ судебный ораторъ, но громкихъ дѣлъ ему вести не приходилось вплоть до 70 г., когда сицилійцы пригласили его отстаивать ихъ интересы противъ своего бывшаго намѣстника Г. Верреса, который притѣснялъ и грабилъ ихъ въ теченіе 3 лѣтъ (73—71 г.). Этотъ Верресъ былъ одною изъ креатуръ Суллы; сенатъ, чрезмѣрныя полномочія котораго со времени смерти диктатора подвергались постояннымъ нападеніямъ демократіи, отожествилъ его дѣло со своимъ, а такъ какъ судьи-присяжные тогда набирались изъ однихъ только сенаторовъ (эта привилегія была упразднена лишь къ концу 70-го года, когда были учреждены новые всесословные суды присяжныхъ), то положеніе Ц., какъ представителя обвиненія, было очень затруднительно. Благодаря своему неутомимому трудолюбію и ораторскимъ способностямъ онъ восторжествовалъ: Верресъ былъ осужденъ. Кандидатура Ц. въ эдилы также была успѣшна, и хотя его сравнительно скромныя средства и не дали ему особенно блеснуть въ этой должности (69 г.), но онъ сохранилъ расположеніе народа. Къ этому времени демократія нашла вождя, котораго долго искала: это былъ Гн. Помпей, блестящій полководецъ, но неумѣлый ораторъ и политикъ. Ц., не чувствовалъ призванія къ военному дѣлу, былъ склоненъ видѣть въ немъ своего естественнаго союзника. Случай содѣйствовать его возвышенію представился въ 66 г., когда Ц. былъ преторомъ, а Помпей домогался, чтобы его назначили экстраординарнымъ полководцемъ противъ самаго опаснаго врага Рима, Митридата. Въ прославленіе Помпея Ц. прознесъ передъ народомъ первую изъ своихъ политическихъ рѣчей, и Помпей достигъ своей цѣли. Еще въ теченіе двухъ лѣтъ Ц. могъ утѣшать себя мыслью, что онъ и воевавшій на Востоку Помпей—настоящіе вожди побѣдоносной демократіи; въ этой увѣренности онъ вы-

ставилъ свою кандидатуру на консула 63 года противъ серьезныхъ конкурентовъ, однимъ изъ которыхъ былъ Катилина. Опять успѣхъ былъ на его сторонѣ; но событія послѣднихъ дней 64 г. убѣдили его въ томъ, что его постигла обычная участь умѣренныхъ членовъ партіи въ моментъ ея торжества—предводительство было у него выхвачено изъ рукъ болѣе рѣшительнымъ представителемъ тѣхъ же принциповъ. Это былъ молодой Г. Юлій Цезарь, прикрывавшійся пока именемъ богатаго Красса, злѣйшаго врага Помпея.—2) *Второй періодъ*. Годъ, когда Ц. былъ консуломъ (63), былъ не только поворотнымъ годомъ въ его жизни—онъ былъ рѣшительнымъ также и въ римской исторіи и легко могъ сдѣлаться роковымъ. По вычисленіямъ, которымъ при суетѣ римской толпы нельзя было не придавать значенія, 63 г. долженъ былъ быть годомъ гибели Рима; этимъ вѣрованіемъ рѣшились воспользоваться два патриція, Катиллина и Лентуль, чтобы воздвигнуть собственную власть на развалинахъ римской республики. Средствомъ для этого была консульская кандидатура Катилины на 63 г.; когда она потерѣла крушеніе, Катилина и Лентуль прибѣгли къ заговору, чтобы къ концу года поднять знамя возстанія. Ц. зорко слѣдилъ за развитіемъ заговора, чтобы выбрать минуту для рѣшительнаго удара, а тѣмъ временемъ боролся съ планами Цезаря противъ республики. Борьба была глухая, такъ какъ Цезарь нигдѣ открыто не выступалъ, а дѣйствовалъ черезъ подставныхъ лицъ. Самой опасной была аграрная агитація, посредствомъ которой онъ старался обратить въ свою пользу плоды побѣды Помпея на Востокѣ. Ударъ былъ отраженъ: свидѣтельствами объ этой борьбѣ остались три «аграрныя рѣчи» Ц., изъ коихъ вторая, самая пространная, принадлежитъ къ его лучшимъ рѣчамъ. Противникъ Ц. былъ очень уменъ и находчивъ; консулу стоило большого труда давать ему вездѣ и всегда должный отпоръ. Результатомъ этой борьбы было отчужденіе между Ц. и демократіей и его сближеніе съ сенатской партіей—сближеніе вынужденное, безъ довѣрія на обѣихъ сторонахъ. Положеніе, и безъ того затруднительное, запутывалось до-нельзя необходимостью слѣдить за заговоромъ Катилины, который, пользуясь недовѣріемъ сената къ консулу, безнаказанно расширялъ свое общество и опутывалъ его нитями не только Италію, но и провинціи. Въ борьбѣ съ нимъ Ц. могъ безусловно полагаться только на всадниковъ, которые, рекрутируясь главнымъ образомъ изъ муниципальной знати, не получившей доступа въ сенатъ, были съ давнихъ поръ связаны съ Ц. общностью интересовъ. Они-то и составили гвардію Ц. и—когда настало время—сената въ борьбѣ съ заговорщиками. Все же главнымъ залогомъ побѣды Ц. была его собственная осмотрительность и ораторская сила: торжествомъ этой послѣдней была его знаменитая первая рѣчь противъ Катилины, которою онъ до такой степени смутилъ смѣлаго заговорщика, что тотъ преждевременно покинулъ Римъ, оставивъ главою заговора неспособнаго Лентула. Подъ руко-

водительствомъ неумѣлаго вождя заговорщики вскорѣ себя выдали и дали консулу возможность нанести имъ рѣшительный ударъ. Преступники были казнены на основаніи сенатскаго приговора, состоявшагося въ экстраординарномъ порядкѣ, вопреки демократическимъ понятіямъ о неприкосновенности римскихъ гражданъ, но въ полномъ соотвѣтствіи съ теоріей сената объ его правѣ объявлять «положеніе охраны» (*videant consules etc.*) и освобождать магистратовъ отъ соблюденія законовъ (*legibus solvege*). Этимъ поступкомъ Ц. окончательно порвалъ съ демократіей, но все же не приобрѣлъ прочнаго довѣрія сената; въ довершеніе всего и Помпей, воевавшій до тѣхъ поръ на Востокѣ, былъ встревоженъ мнимымъ «царствомъ» Ц. въ Римѣ и отправилъ туда своего агента Метелла Непота, чтобы, въ ущербъ Ц., укрѣпить свой союзъ съ демократіей. Мѣра эта ни къ чему не повела. Послѣдніе дни 63 г. были временемъ наибольшаго величія Ц., получившаго именно тогда въ сенатѣ неслыханное дотолѣ прозвище «отца отечества»; но уже съ первыхъ дней слѣдующаго года, когда онъ вернулся въ частную жизнь, началось его паденіе. Люди всѣхъ партій—помпейяны (т. е. умѣренные), демократы, да и честолюбцы изъ аристократовъ—взапуски стали эксплуатировать его антидемократическій поступокъ, чтобы запятнать его въ глазахъ народа. Ц. боролся не безъ успѣха и, благодаря своему блестящему краснорѣчію, одержалъ еще нѣсколько побѣдъ надъ противниками. Помпей, вернувшись въ Римъ, вскорѣ почувствовалъ, что у демократовъ онъ болѣе почвы не имѣетъ, и помирился съ Ц., чтобы черезъ него сблизиться съ сенатомъ; послѣднее ему, однако, не удалось. Положеніе было неопредѣленнымъ, пока Цезарь, получившій послѣ своей претуры въ 62 г. намѣстничество въ Испаніи, находился внѣ Рима. Въ 61 г. выступилъ въ Римѣ Клодій, стараясь стать во главѣ крайнихъ демократовъ и забрать въ свои руки наслѣдіе Катилины. Еще въ 63 г. онъ былъ союзникомъ Ц. и только вслѣдствіе политической ошибки сената перешелъ въ ряды демократіи, гдѣ его блестящія демагогическія способности могли свободно развернуться; на первое время и онъ, однако, прильнулъ къ Крассу. Возращеніе Цезаря изъ Испаніи быстро разрѣшило путаницу, созданную этой борьбой партійныхъ и личныхъ интересовъ. Увидѣвъ Помпея врагомъ непримиримаго сената, онъ предложилъ ему союзъ; въ качествѣ третьяго члена онъ хотѣлъ привлечь Ц., но такъ какъ послѣдній не желалъ принимать участіе въ антисенатской коалиціи, то Цезарь вмѣсто него обратился къ честолюбивому Крассу, чѣмъ задно приобрѣлъ и содѣйствіе Клодія. Такъ былъ заключенъ этотъ негласный первый триумvirатъ (60 г.), результатомъ котораго были консулатъ Цезаря въ 59 г. и полное устраненіе Ц. отъ политическихъ дѣлъ. Послѣднему была обезпечена личная безопасность, подъ условіемъ строгаго нейтралитета; когда же онъ не вытерпѣлъ и произнесъ рѣчь въ нежелательномъ для Цезаря духѣ, то Цезарь отомстилъ ему тѣмъ, что (въ ка-

чествъ верховнаго понтифика) перевелъ его врага Клодія въ плебейство, чѣмъ далъ ему возможность выступить кандидатомъ въ народные трибуны на 58 г. Правда, Цезарь скоро раскаялся въ этомъ шагѣ, которымъ онъ выдалъ уважаемаго имъ Ц. сумасбродному Клодію, и онъ не разъ предлагалъ ему свою защиту; но Ц. каждый разъ отказывался, полагая, что при поддержкѣ сената и Помпея онъ восторжествуетъ надъ Клодіемъ. Его надежды оказались тщетными; Клодій, ставъ въ 58 г. народнымъ трибуномъ, предложилъ народу наказать Ц. изгнаніемъ за противозаконную казнь катилинарцевъ. Такъ какъ онъ для проведенія этого закона заручился содѣйствіемъ обоихъ консуловъ—цезарянца Пизона и помпейнца Габинія—то сенатъ оказался не въ силахъ сопротивляться ему; Помпей не хотѣлъ идти противъ вліятельнаго трибуна, да и Цезарь, намѣревавшійся отправиться въ галльскую войну, не счелъ для себя полезнымъ ссориться съ нимъ; такимъ образомъ Клодій оказался хозяиномъ положенія въ Римѣ; законъ противъ Ц. былъ принятъ, его имущество было конфисковано и отчасти разрушено, самъ онъ долженъ былъ отправиться въ изгнаніе. — 3) *Третій періодъ.* Уже въ послѣдніе мѣсяцы трибуната Клодія обнаружилось сильное теченіе въ пользу возвращенія изгнанника; когда съ началомъ слѣдующаго года враждебные Цицерону консулы Пизонъ и Габиній уступили мѣсто его другу Спінтеру и готовому къ примиренію Метеллу Непоту, и Клодій сошелъ съ арены,—то это теченіе, при усердномъ содѣйствіи Помпея, возобладало. Возвращеніе Ц. было всѣмъ понято какъ торжество сената и поражение Клодія. Но гораздо труднѣе было Ц. занять въ государствѣ мѣсто, соответствующее его возрожденному обаянію. По своеобразнымъ условіямъ римской магистратской карьеры, вредить Цицерону Клодій могъ только со временемъ, по достиженіи претуры, на которую онъ могъ рассчитывать не раньше 52 г., и особенно консулата. Ц. зналъ, что ему предстоитъ упорная борьба съ этимъ непримиримымъ противникомъ. Своего союзника онъ видѣлъ прежде всего въ сенатѣ, но въ немъ онъ быстро разочаровался: уже при возвращеніи ему его конфискованнаго Клодіемъ имущества сенатъ выказалъ, какъ ему показалось, сильное недоброжелательство къ нему; затѣмъ дѣла пошли еще хуже. Ц. дѣлательно сражался съ анархистами въ политическихъ процессахъ, изъ которыхъ самымъ важнымъ и интереснымъ былъ процессъ его квестора и помощника въ дѣйствіяхъ противъ катилинарцевъ, Сестія (56 г.); но онъ замѣчалъ съ неудовольствіемъ, что старшіе сенаторы, утомленные борьбой, заискивали передъ Клодіемъ. Эта—дѣйствительная или мнимая—измѣна сената заставила Ц. исполнить, наконецъ, то, что ему было такъ ненавистно пять лѣтъ назадъ, и искать опоры въ триумvirатѣ, признаннымъ главой котораго былъ отсутствующій Цезарь. Этотъ триумvirатъ какъ разъ теперь былъ вновь укрѣпленъ, ближайшимъ результатомъ чего былъ второй консулатъ Помпея и Красса въ

55 г. и продленіе Цезарю его намѣстничества въ Галліи. Ц. былъ принятъ, но далеко не на такихъ почетныхъ условіяхъ, какія ему предлагались раньше; въ угоду триумvirамъ онъ долженъ былъ защищать людей, которые ему были глубоко антипатичны, между прочимъ своего врага Габинія. Ц. былъ недоволенъ собою и страстно желалъ найти опору, которая обезпечила бы ему болѣе прочное и самостоятельное положеніе въ государствѣ. Такую опору онъ видѣлъ въ Т. Анніи Милонѣ, политическая роль котораго началась именно въ это время. Врядъ ли можно сомнѣваться въ томъ, что Ц. въ немъ ошибался, но его заблужденіе было чистосердечнымъ и его увлеченіе искреннимъ. Милонъ былъ человѣкомъ очень неразборчивымъ въ средствахъ; подобно Клодію, и онъ терроризировалъ Римъ съ помощью наемныхъ шаекъ, но терроризировалъ въ благопріятномъ для сената смыслѣ. Въ 53 г. оба были кандидатами, Милонъ—въ консулы, Клодій—въ преторы; выборы затягивались вслѣдствіе производимыхъ ими смуть; 52-ой г. начался безъ высшихъ магистратовъ. Вскорѣ произошла близъ Рима стычка между шайками Милона и Клодія, въ которой Клодій былъ убитъ; это убійство имѣло послѣдствіемъ обвиненіе Милона, и, слѣдовательно, его исключеніе изъ списка кандидатовъ; на состоявшихся вскорѣ затѣмъ выборахъ консуломъ былъ избранъ въ третій разъ Помпей (что было незаконно, такъ какъ со времени его второго консулата прошло всего два года), и притомъ безъ коллеги (что было сугубымъ нарушеніемъ закона). Со смертью Клодія, Милонъ пересталъ быть нужнымъ сенату, который былъ радъ избавиться отъ обоихъ смутьяновъ; одинъ только Ц. стойко отстаивалъ интересы своего преслѣдуемаго друга и ради него шелъ на встрѣчу всей ярости клодіанцевъ. Его заступничество, однако, не имѣло успѣха: не смотря на его защитительную рѣчь (намъ она сохранена въ исправленной авторомъ редакціи), Милонъ былъ осужденъ и сосланъ.—Косвенное отношеніе къ Ц. имѣло одно постановленіе, предложенное еще въ 53 г. и проведенное въ 52-мъ: чтобы впредь консулы и преторы были лишены права отправляться въ свои провинціи раньше чѣмъ черезъ пять лѣтъ по истеченіи своего консульства или претуры. Послѣдствіемъ этого постановленія было то, что регулярное замѣщеніе провинціальныхъ намѣстничествъ было отсрочено на пять лѣтъ; пришлось до тѣхъ поръ отправлять въ провинціи тѣхъ бывшихъ консуловъ и преторовъ, которые сложили съ себя эти должности раньше, чѣмъ пять лѣтъ назадъ, отдавая предпочтеніе тѣмъ, которые намѣстниками еще не бывали. Къ числу послѣднихъ принадлежалъ и Ц., который ни послѣ своей претуры, ни послѣ консулата провинціей не управлялъ: выпала ему на долю Киликія, въ которую онъ и отправился на мѣстничество въ 51 г. Эта гористая провинція всегда была болѣе или менѣе беспокойной; теперь же ея положеніе было вдвойнѣ опасно, вслѣдствіе волненій у сосѣднихъ пареянъ, которые, разбивъ въ 53 г. на голову Красса и уничтоживъ или взявъ въ плѣнъ его легіоны,

готовили походъ противъ Рима. Надлежало ихъ предупредить и захватить перевалы Аманскихъ горъ; Ц., не будучи по призванію полководцемъ, съ честью справился съ этой задачей, за что и былъ, по воинскому обычаю, провозглашенъ «императоромъ». Теперь у него въ перспективѣ былъ триумфъ; страстно преданный всему, что было связано съ великимъ прошлымъ Рима, Ц. лелѣялъ эту мысль и лишь съ тяжелымъ сердцемъ отказался отъ нея въ виду критическаго положенія государства. Кромѣ военныхъ невзгодъ, провинція страдала еще отъ хищничества своего предъидущаго намѣстника, старшаго брата убитаго Клодія. Ц. старался залѣчить ея раны, управляя ею съ рѣдкимъ безкорыстіемъ и отказываясь даже отъ дозволенныхъ закономъ и обычаемъ поборовъ. Тяготясь своимъ продолжительнымъ отсутствіемъ изъ Рима, онъ при каждомъ случаѣ просилъ своихъ друзей позаботиться, чтобы къ законному году его намѣстничества не было прибавлено другого. Его желаніе было исполнено; въ 50 г. онъ вернулся въ Италію, къ самому началу междоусобной войны между Цезаремъ и Помпеемъ.—4) *Четвертый періодъ.* Этимъ началомъ приходится считать вызванное ловкимъ народнымъ трибуномъ, Куріономъ, постановленіе сената, чтобы и Цезарь, и Помпей распустили свои войска. Это постановленіе, не соотвѣтствовавшее намѣреніямъ правящей партіи, имѣло ближайшимъ послѣдствіемъ обращеніе консула Марцелла къ Помпею, чтобы тотъ взялъ на себя защиту отечества (конецъ ноября 50 г.). Согласясь на это предложеніе, Помпей отправился въ Южную Италію, гдѣ встрѣтился съ только что вернувшимся изъ провинціи Ц. Затруднительность положенія послѣдняго заключалась въ томъ, что онъ вернулся какъ бывший намѣстникъ, съ военной властью (*imperium*), сложить которую онъ могъ только въ Римѣ. Пользуясь этимъ его военнымъ характеромъ, Помпей поручилъ ему завѣдывать наборомъ солдатъ въ Кампаніи. Ц. этого порученія не принялъ; подчиненнымъ Помпею онъ себя не считалъ, такъ какъ назначеніе послѣдняго главнокомандующимъ было единоличной мѣрой консула Марцелла и другого значенія, кромѣ партійнаго, не имѣло. Считая себя политическимъ другомъ обоихъ соперниковъ, Ц. видѣлъ свою главную задачу въ предотвращеніи междоусобной войны и примиреніи Цезаря съ Помпеемъ; надежду на возможность этого примиренія поддерживали въ немъ льстивыя письма приверженцевъ Цезаря, для котораго было очень важно добиться, чтобы человекъ съ обаяніемъ Ц. не высказался открыто за его врага. Довѣрчивый Ц. остался въ Кампаніи, соблюдая строгій нейтралитетъ. Когда надежды на миръ рушились, онъ рѣшительно примкнулъ къ Помпею, разсчитывая, что послѣдній будетъ вести только оборонительную войну; планъ Помпея—покинуть Италію и перевести всѣ свои силы на Балканскій полуостровъ, съ тѣмъ, чтобы оттуда пойти противъ Италіи наступательной войной,—его глубоко возмутилъ. Къ Помпею онъ присоединился не сразу, отчасти по этой причинѣ, отчасти же потому,

что, находясь въ Кампаніи, считалъ себя отрѣзаннымъ отъ Апуліи, въ которой Помпей сосредоточивалъ свои силы, чтобы переправиться изъ Брундизія въ Диррахій. Когда эта переправа состоялась, Цезарь сталъ господиномъ Италіи; разговоръ съ нимъ убѣдилъ Цицерона въ томъ, что въ рядахъ его партіи ему не мѣсто, и онъ въ іюнѣ послѣдовалъ за Помпеемъ въ Диррахій. Въ своемъ великодушномъ увлеченіи онъ взялъ съ собою значительную часть своего состоянія, чтобы пожертвовать ее Помпею, въ предстоящей гибели котораго онъ не сомнѣвался; тѣмъ не менѣе въ его лагерѣ онъ былъ встрѣченъ холодно, а жестокія рѣчи и намѣренія его приверженцевъ относительно Италіи и цезаріанцевъ его возмутили. Когда Помпей изъ Диррахіи отправился въ Фессалію, Ц. остался съ Катонемъ и Варрономъ въ Диррахіи; здѣсь онъ получилъ извѣстіе о пораженіи Помпея при Фарсалѣ (въ августѣ 48 г.), послѣ чего вернулся въ Италію и ожидалъ въ Брундизіи возвращенія Цезаря, послѣдовавшаго лишь въ сентябрѣ 47 г. Цезарь встрѣтилъ Ц. очень почетно; только тогда Ц. вернулся въ Римъ, котораго не видалъ со времени своего отъѣзда въ Киликію. Участвія въ политическихъ дѣлахъ онъ болѣе не принималъ; исключеніе составляли тѣ случаи, когда ему приходилось заступаться передъ Цезаремъ за прежнихъ единомышленниковъ. Такъ онъ въ 46 г. торжественно благодарилъ Цезаря за возвращеніе изъ изгнанія М. Марцелла, защищалъ передъ его трибуналомъ Кв. Лигарія, а въ слѣдующемъ 45 г.—своего бывшего гостепріимца, царя-союзника Деіотара. Вообще онъ отдался литературнымъ трудамъ, сначала риторическаго характера, а затѣмъ, когда смерть его любимой дочери направила его мысли на болѣе близкія человѣческому сердцу темы,—философскаго. Эти занятія онъ продолжалъ и въ 44 г., пока убійство Цезаря не прервало его политическое бездѣйствіе.—5) *Пятый періодъ.* Въ планъ убійства Цезаря Ц. посвященъ не былъ; тѣмъ не менѣе по всему складу своего ума, при томъ огромномъ вліяніи, которое имѣли на него съ одной стороны древнеримскія традиціи, съ другой—ученія философовъ, онъ не могъ не одобрять насильственнаго устраненія «тирана», т. е. человекъ, воздвигшаго свою единоличную власть на развалинахъ республиканскаго режима. Заговорщики были увѣрены въ его сочувствіи, когда непосредственно послѣ совершенія убійства провозгласили его имя, какъ бы освящая имъ свое дѣло. Дѣйствительно, послѣ гибели Помпея и Катона Ц. былъ и по старшинству, и по заслугамъ признаннымъ руководителемъ республиканской партіи. Онъ не уклонился отъ этой славной, но и опасной роли: въ самый день гибели Цезаря онъ отправился къ заговорщикамъ на Капитолій и тамъ съ ними совѣщался относительно ближайшихъ дѣйствій. Въ первомъ затѣмъ засѣданіи сената Ц. всѣхъ увлекъ своею рѣчью въ пользу внутренняго мира и амнистіи; тогда же состоялось примиреніе заговорщиковъ съ главой цезаріанцевъ, консуломъ Маркомъ Антоніемъ, и новое распределеніе провинцій,

съ общаго согласія. Первое сѣмъ раздора заронили состоявшіяся вскорѣ затѣмъ похороны Цезаря и произнесенная при этомъ блестящая рѣчь Антонія; которая до того разожгла народныя страсти, что заговорщики сочли за лучшее удалиться изъ Рима. Все же порядокъ не былъ нарушенъ; Ц. вернулся къ своимъ литературнымъ занятіямъ и даже задумалъ путешествіе въ Грецію, гдѣ въ то время находился его сынъ. Лучшіе члены республиканской партіи, не считая республику упроченной до тѣхъ поръ, пока заговорщики лишены возможности вернуться въ Римъ, убѣдили Ц. вернуться въ Римъ (1 сентября). Здѣсь произошла первая крупная ссора между нимъ и Антоніемъ, результатомъ которой были двѣ первыя такъ называемыя филиппики. Октябрь и ноябрь Ц. опять провелъ въ своихъ виллахъ, погруженный въ литературныя занятія. Антоній, консульство котораго истекло, желалъ завладѣть сосѣдней съ Италіей провинціей, цизальпійской Галліей; ея намѣстникъ, Дец. Брутъ, выразилъ готовность удержатъ ея войска въ повиновеніи сенату. Обо всѣхъ этихъ дѣлахъ сенатъ имѣлъ сужденіе въ декабрѣ; по настоянію Ц. были приняты очень энергически и неблагопріятныя для Антонія рѣшенія (филиппики III и IV). Когда годъ кончился, Антоній окончательно сбросилъ личину и во главѣ своихъ легионовъ пошелъ осаждать Дец. Брута въ Мутины («мутинская война»). На этотъ разъ рѣшительныя предложенія Ц. противъ Антонія (фил. V—VII) въ сенатѣ не прошли; было постановлено отправить къ нему пословъ, съ увѣщаніями. Антоній поставилъ неумѣренныя условія (февр. 43 г.), и Ц. могъ возстать противъ малодушныхъ полумѣръ въ отношеніи признаннаго врага республики (фил. VIII—XIII). Антонію была объявлена война; онъ былъ разбитъ, но оба сражавшіеся противъ него консула пали въ бою (апр. 43). Этой «мутинской побѣдѣ»—последней побѣдѣ римской республики—Ц. посвятилъ свою послѣднюю рѣчь, филиппику XIV-ую. Вскорѣ затѣмъ Антоній, перешедши Альпы, соединился съ намѣстникомъ трансальпійской Галліи Лепидомъ; Цезарь младшій (будущій императоръ Августъ) измѣнилъ сенату и примкнулъ къ Антонію и Лепиду. Такъ былъ основанъ второй триумвиратъ, съ цѣлью совмѣстнаго управленія государствомъ въ теченіе пяти лѣтъ. Ближайшимъ послѣдствіемъ новаго триумвирата были проскрипціи 43 г., въ жертвы которыхъ каждый триумвиръ могъ предлагать своихъ личныхъ враговъ. Антоній внесъ въ списки прежде всего своего наиболее ненавистнаго врага Ц. Последній, узнавъ о совершившемся, оставилъ Римъ и отправился въ свое помѣстье подъ Астурой; тамъ онъ и былъ убитъ подосланными Антоніемъ убійцами, 3 дек. 43 г., въ 63-лѣтнемъ возрастѣ—6) *Частная жизнь Ц.* Ц. былъ старшимъ сыномъ своего отца Марка, окончившаго жизнь римскимъ всадникомъ и муниципальнымъ вельможей незадолго до достиженія его сыномъ консулата; у него былъ еще братъ Квинтъ, который былъ лѣтъ на пять моложе его. Съ нимъ онъ жилъ, не смотря на его вспыльчивый нравъ, въ доб-

ромъ согласіи вплоть до 47 г. Квинтъ, послушно слѣдовавшій совѣтамъ старшаго брата во время его дружбы съ Цезаремъ, былъ легатомъ послѣдняго въ Галліи и съ честью служилъ въ его войскѣ. Тѣмъ не менѣе онъ послѣдовалъ за братомъ въ лагерь Помпея въ 48 г.; но формальное примиреніе Марка съ Цезаремъ имѣло послѣдствіемъ разрывъ между нимъ и Квинтомъ. Вскорѣ они помирились и пали одновременно жертвами проскрипціи.—Женился Ц. въ 30 г. на знатной, богатой и энергичной Теренціи; ихъ бракъ долго былъ счастливъ, его письма къ женѣ изъ изгнанія дышатъ неподдѣльной любовью и нѣжностью. Родила она ему двоихъ дѣтей, дочь Туллию (ок. 78 г.) и сына Марка. Первая была любимицей отца, на котораго она походила и наружностью, и наклонностями. Подобно многимъ римлянкамъ того времени, она нѣсколько разъ была выдаваема замужъ. Особенно неудачнымъ былъ ея бракъ со знатнымъ, но безнравственнымъ Долабеллой, вскорѣ кончившійся разводомъ; онъ настолько надорвалъ ея силы, что она умерла еще раньше отца, въ 45 г. Ея смерть была сильнымъ ударомъ для отца, который тогда именно сталъ искать утѣшенія въ философіи.—Счастливѣе, но менѣе благороднаго характера былъ сынъ Ц., Маркъ, родившійся въ 65 г. Отецъ далъ ему отличное воспитаніе и отправилъ его во время диктатуры Цезаря въ Аѳины для высшаго образованія; ему же онъ посвятилъ и свое самое славное философское сочиненіе—книги «Объ обязанностяхъ». Наука плохо давалась юношѣ; нѣсколько болѣе утѣшительными были его военные успѣхи въ войскѣ Брута, которымъ его отецъ былъ душевно радъ. Благодаря своему отсутствію изъ Итали въ 43 г. онъ избѣгъ проскрипціи; Цезарь младшій, нехотя отдавшій Ц. въ жертву мстительности Антонія и желавшій почтить память убитаго въ его сынѣ, доставилъ ему консульство въ 30 г.; но путнаго изъ него ничего не вышло.—Семейное счастье Ц. и Теренціи омрачилось послѣ возвращенія Ц. изъ провинціи; причиною тому были, повидимому, рискованныя финансовыя операціи Теренціи, компрометтировавшія ея мужа. Отчужденіе расло въ теченіе слѣдующихъ лѣтъ и повело, наконецъ, къ разводу въ 46 г., послѣ почти 35-лѣтняго брака. Теренція пережила своего мужа и умерла 103 лѣтъ отъ роду.—Послѣ развода съ ней Ц. женился вторично на молоденькой Публилии, своей опекаемой; но ихъ бракъ не былъ продолжительнымъ. Ц. не могъ простить женѣ ея равнодушнаго отношенія къ смерти Туллии и развелся съ нею въ томъ же 45 г. Къ семьѣ Цицерона слѣдуетъ причислить также и его друга Т. Помпонія Атика, на сестрѣ котораго онъ женилъ своего брата Квинта. Атикъ, оставшійся всю жизнь только римскимъ всадникомъ, былъ, вслѣдствіе своей дѣловитости и живого чувства дѣйствительности, неоцѣнимой опорой для беззаботнаго въ денежныхъ дѣлахъ и легко увлекающагося Ц.; онъ служилъ ему съ замѣчательнымъ безкорыстіемъ и исправно выручалъ его въ затруднительныя минуты.—Отцовское имущество Ц. — помѣніе въ Арпинѣ и домъ въ

Римъ, впоследствии уступленный брату—было довольно значительно, но не могло покрывать огромныхъ расходовъ, которыхъ требовала жизнь вельможи въ Римѣ; кромѣ приданого Теренціи, доходы Ц. состояли главнымъ образомъ изъ наслѣдствъ, которыми онъ получалъ по римскому обычаю, отъ умирающихъ друзей и поклонниковъ. Доходы эти были очень значительны; Ц. могъ не только выстроить домъ на Палатинѣ, въ самой аристократической части Рима, но и приобрести довольно большое число изящныхъ виллъ въ различныхъ частяхъ Италіи, между которыми особенно славилась Тускуланская—мѣсто дѣйствія знаменитыхъ «тускуланскихъ бесѣдъ» (см. ниже).

Литература. Изъ древности сохранилась только одна біографія Ц., составленная Плутархомъ на основаніи отличныхъ источниковъ (между прочимъ, потерянной пространной біографіи, написанной приближеннымъ и отпущенникомъ Ц., Тирономъ); лучшимъ источникомъ его жизнеописанія служатъ для насъ его собственныя сочиненія, главнымъ образомъ его неопѣнимыя письма. Въ новое время длинный списокъ біографій Ц. открывается представителемъ ранняго гуманизма Леонардо Бруни (Cicero novus, XV в.); но дѣйствительно научное значеніе можно признать только за книгой Middleton'a, «History of the life of Cicero» (1741). Изъ позднѣйшихъ соч. замѣчательны: Drumann, «Geschichte Roms in seinem Uebergange von der republicanischen zur monarchischen Verfassung» (т. V и VI, 1841—44; новое изданіе подъ ред. Groebe ожидается около 1910 г.; очень ученое и полезное, но въ то же время очень несправедливое къ Ц. изложеніе); Abeken, «Cicero in seinen Briefen» (1835, хорошее и добросовѣстное сочиненіе); Brückner, «Leben des Cicero» (I, 1852; не окончено); Boissier, «Cicero et ses amis» (1865, отрядное соединеніе тонкаго психологическаго анализа съ изящнымъ, художественнымъ изложеніемъ; главн. образомъ о частной жизни Ц.; русск. перев. Корсакъ, 1880); Гревсъ, «Очерки изъ исторіи римскаго землевладѣнія» (т. I, 1900, объ Аттикѣ); Киричинскій, «Ц. какъ частный человекъ» (1895); Адриановъ, «Политическая и литературная дѣятельность Ц.» (1880); его же, «Цицеронъ» (1889); Чуйко, «Европейскіе писатели и мыслители» (1884).

II. Ц., какъ личность. Сравнительное обиліе матеріаловъ, и притомъ самыхъ непосредственныхъ, о Ц. даетъ намъ возможность произвести съ достаточнымъ правдоподобіемъ анализъ его личности; мы сдѣлаемъ это по слѣдующимъ рубрикамъ: 1) общая схема личности Ц.; 2) первичные элементы въ его характерѣ; 3) влияние староримской традиціи; 4) влияние греческаго образованія; 5) выводы. 1) *Общая схема личности Ц.* Личность Ц. представляетъ взору наблюдателя очень сложное цѣло, богатое непослѣдовательностями и противорѣчіями. Первичные элементы въ его характерѣ развивались не въ томъ направленіи, которое было имъ предначертано природою; они были видоизмѣнены двумя серьезными школами, которыя онъ прошелъ въ своей молодости: школою староримской традиціи и школою греческаго образованія. Эти двѣ школы

насадили въ его душѣ элементы, отчасти противорѣчащія тѣмъ, которые ей были присущи отъ природы; отсюда борьба между ними, которая велась съ переменнымъ успѣхомъ. Одинъ внѣшній видъ его жизни говоритъ намъ мало: для насъ важно знать, какъ группировались въ его душѣ ея силы въ каждомъ данномъ случаѣ. Средства къ тому даютъ намъ его многочисленныя письма, но они касаются только послѣдняго двадцатилѣтія его жизни и не всѣ могутъ въ одинаковой мѣрѣ служить надежными источниками для психологическаго анализа: многія изъ нихъ рассчитаны на извѣстное дѣйствіе; лишь про письма къ Аттику можно сказать, что Ц. въ нихъ рисуетъ не болѣе, чѣмъ онъ рисовался, болѣе или менѣе бессознательно, и передъ самимъ собою.—2) *Первичные элементы въ характерѣ Ц.*—прежде всего необыкновенная пылкость, впечатлительность и способность къ увлеченію. Благодаря имъ онъ стремился къ обществу къ своей натурѣ то прекрасное и благородное, которое онъ находилъ внѣ себя (см. ниже). Сдѣйствовалъ тому также и преимущественно интеллектуалистическій складъ духа, въ силу котораго онъ пытался давать себѣ ясный отчетъ въ явленіяхъ внѣшняго и внутренняго міра и анализировать съ точки зрѣнія разума тѣ чисто природныя, т. е. входящія къ первичнымъ элементамъ импульсы, которые толкали его на то или другое дѣйствіе. Этотъ интеллектуализмъ въ немъ значительно усилился подъ влияніемъ греческаго образованія. Другіе первичные элементы Цицеронова характера были менѣе удачны. Въ центрѣ стоитъ его сильное себялюбие: онъ это сознавалъ и самъ, называя это качество греческимъ именемъ *philautia*. Не будь той пылкости, которая заставляла его искать новыхъ путей въ жизни, подъ влияніемъ себялюбія изъ Ц. могъ бы выработаться вульгарный и самодовольный аринскій помѣщикъ и муниципальный тузъ, и больше ничего. Уже отъ природы Ц. былъ мало расположенъ къ чувственнымъ наслажденіямъ; за то его въ высокой степени радовали всякія, хотя бы и мишурныя выраженія преданности и почтенія со стороны людей, всякія, хотя бы и чисто внѣшніе знаки отличія. Онъ нерѣдко чувствовалъ несомвѣстность этого образа мыслей съ тѣмъ греческимъ образованіемъ, о которомъ еще придется говорить, но не могъ преодолѣть его, тѣмъ болѣе, что пищей для него служила староримская традиція, составлявшая его первую школу.—Изъ себялюбія вытекало у Ц. и сильное чувство самосохраненія, страхъ передъ опасностью. Съ этой врожденной робостью постоянно боролось то производное мужество, которое въ немъ выработали обѣ пройденныя имъ школы; часто борьба эта была успѣшна, но не всегда. Обыкновенно дѣло происходило такъ: увлекаясь благородствомъ какой нбудь идеи, Ц. смѣло и бодро шелъ на встрѣчу опасности, но при болѣе или менѣе продолжительномъ общеніи съ нею напряженіе слабѣло и природная робость все сильнѣе давала знать о себѣ. Интеллектуализмъ Ц. вступалъ въ опасный союзъ съ этой робостью, съ одной сторо-

ны—увеличивая въ глазахъ Ц. пѣнность жизни и всего прочаго, чему угрожала опасность, а съ другой стороны — побуждая его отождествлять свое благо съ благомъ своихъ близкихъ и государства и превращая актъ самосохраненія въ актъ благоразумія и политической мудрости. Наконецъ, къ числу первичныхъ элементовъ души Ц. принадлежала его мягкость и нѣжность, въ силу которыхъ онъ былъ способенъ къ прочной дружбѣ и любви. Сюда же относится и его трогательное подчасъ безкорыстіе: обладаніе челоѣкомъ онъ всегда предпочиталъ обладанію богатствомъ и подъ ~~вліяніемъ~~ дружбы бывалъ способенъ на всевозможныя жертвы.—3) *Вліяніе староримской традиціи* на Ц. было двойное. Во-первыхъ, эта традиція окружила ореоломъ святости республиканскія учрежденія, компетенцію сената, какъ центральнаго органа управленія государствомъ, власть магистратовъ, въ ея точныхъ, опредѣленныхъ конституціей размѣрахъ, роль народнаго собранія. Современному критику, склонному оцѣнивать эти учрежденія по ихъ осмысленности и практической пользѣ, бываетъ трудно становиться на точку зрѣнія Ц., для котораго обаяніе республиканской древности освящало даже учрежденія, уже потерявшія право на существованіе въ силу измѣнившихся внѣшнихъ или внутреннихъ условій. Ц. самъ не вѣрилъ болѣе въ такъ назыв. ауспиціи (т. е. узнанную путемъ гаданія сопутствующую магистрату милость боговъ), но тѣмъ не менѣе былъ возмущенъ попыткой ихъ частичнаго упраздненія. Онъ зналъ, что вслѣдствіе распространенія римскихъ гражданскихъ правъ народное собраніе перестало быть органомъ народной воли; тѣмъ не менѣе оно продолжало быть для него священно, какъ *populus Romanus Quiritium*, точно въ эпоху Камилловъ и Фабриціевъ. Вотъ почему онъ признавалъ прогрессъ лишь внутри рамокъ римской конституціи, но не внѣ ея; даже тогда, когда Цезарь готовилъ свое единовластіе, онъ могъ возмущаться по поводу такого пустяжнаго, казалось, дѣла, что преторъ собирался—вопреки обычаямъ предковъ—предсѣдательствовать на выборахъ консула.—Во-вторыхъ, традиція окружила ореоломъ славы и святости великія имена римскаго прошлаго и возведа ихъ носителей въ образцы гражданской доблести, которымъ надлежало подражать. Стараясь угодиться имъ, Ц. развилъ въ себѣ сознательно многія черты, первоначально чуждыя его характеру. Будучи отъ природы робкимъ и невоинственнымъ, онъ тѣмъ не менѣе, когда ему пришлось управлять провинціей, честно и энергично исполнилъ свой долгъ военачальника, въ то время какъ другіе скрывались пзъ боязни парейнскаго грома; будучи отъ природы челоѣкомъ мягкимъ, онъ съ замѣчательной стойкостью провелъ свою роль по отношенію къ Катилинѣ и его сообщникамъ. Вообще можно сказать, что онъ въ роли политическаго дѣятеля проникался духомъ того лица, которому старался подражать. Въ обоихъ своихъ видахъ староримская традиція дѣйствовала на него

черезъ посредство того кружка римской интеллигенціи, къ которому онъ примкнулъ еще, будучи юношей: это былъ кружокъ, основанный еще Сципіономъ Младшимъ. Самыми видными членами кружка въ эпоху молодости Ц. были ораторъ Крассъ и юристъ-понтификъ Сцевола. Отъ этого кружка Ц. унаслѣдовалъ признаніе отчетливой грани, отдѣляющей республиканскаго руководителя страны отъ единовластнаго ея правителя и вмѣстѣ съ тѣмъ любовь къ первому и ненависть къ послѣднему: его борьба съ единовластіемъ во всѣхъ его проявленіяхъ (Судлой, Катилиной, Цезаремъ, Антоніемъ) была вызвана этой унаслѣдованной ненавистью, ставшей у него второй натурой. Но тотъ же кружокъ внушилъ Ц. еще и другое: будучи самъ носителемъ греческой образованности на римской почвѣ, онъ приобщилъ къ ней и своего послѣдняго представителя, Ц.—4) *Вліяніе греческой образованности* было тоже двойнымъ: однимъ его орудіемъ была греческая реторика, другимъ—греческая философія. Подъ реторикой слѣдуетъ разумѣть далеко не одно только обученіе краснорѣчію: она была не только формальной, но и очень даже реальной наукой. Ея вліяніе на челоѣка состояло въ вызываемой ея прохожденіемъ склонности и способности по поводу каждаго вопроса искать и находить соображенія и за, и противъ того или другаго рѣшенія; въ этомъ смыслѣ она являлась зачастую безсознательной союзницей природныхъ наклонностей и влеченій, подыскивая для нихъ благовидныя раціональныя основанія, но иногда вступала въ борьбу съ тѣмъ настроеніемъ, которое вызывалось староримской традиціей, подсказывая соображенія противъ того, что казалось освященнымъ ею: Мы встрѣчаемъ вліяніе реторики не только въ рѣчахъ Ц., гдѣ ей и было мѣсто, но и въ его письмахъ, гдѣ онъ старается остановиться на одномъ какомъ-нибудь рѣшеніи и не можетъ, такъ какъ его реторическое образованіе безпрестанно внушаетъ ему рядомъ съ мыслями, рекомендуемыми это рѣшеніе, также и мысли противъ него. Но именно этимъ Ц. для насъ и интересенъ; та борьба, которая у другихъ людей происходитъ—поскольку она вообще происходитъ—внутри ихъ души, незамѣтно для другихъ, у него всплываетъ на поверхность сознания и воплощается въ столкновеніи очень опредѣленно выраженныхъ и записанныхъ мнѣній. Вмѣстѣ съ тѣмъ можно сказать, что эта борьба раздѣляетъ душу Ц.: разъ принятое рѣшеніе расплывается доводами противоположнаго свойства, затѣмъ наступаетъ реакція, и такъ далѣе; подъ конецъ Ц., утомленный борьбой, хватается за свое первоначальное рѣшеніе и приводитъ его въ исполненіе, часто съ чувствомъ какой-то безнадежной покорности судьбѣ. Но это «реторическое настроеніе» было скорѣе формальнымъ результатомъ вліянія реторическаго образованія; реальный же состоялъ въ слѣдующемъ. Реторика черпала свои темы чаще всего изъ судебной или политической области; выросши не въ одномъ какомъ-нибудь греческомъ государствѣ, а почти во всѣхъ она носила интернаціональный, общечелоѣ-

ческий характер. Будучи перенесена въ Римъ, она и тамъ этотъ характеръ сохранила и стала такимъ образомъ источникомъ и школой общечеловѣческихъ правовыхъ и политическихъ нормъ. Съ правовой точки зрѣнія она была очень желаннымъ противовѣсомъ традиціонной формалистикѣ римскаго «права Квиритовъ» и могучимъ рычагомъ прогресса въ римской юриспруденціи; благодаря ей и Ц., какъ юристъ, сталъ поборникомъ реальной справедливости во всѣхъ случаяхъ, гдѣ она сталкивалась съ формальнымъ принципомъ правосудія. Но въ политической области она тщетно боролась въ душѣ Ц. съ тѣмъ, что было для него навѣки освящено староримской традиціей; тѣмъ болѣе уважалъ онъ ее тамъ, гдѣ она, казалось, приходила на помощь староримскимъ политическимъ понятіямъ. Сюда относятся ненависть къ единовластію: съ давнихъ поръ борьба съ «тиранами» была излюбленной темой риторическихъ декламаций.—Другимъ орудіемъ греческой образованности была греческая философія; какъ она отразилась на философіи Ц., объ этомъ будетъ рѣчь ниже, здѣсь мы говоримъ только о вліяніи ея на его личность. Она явилась для него союзницею въ тѣхъ благородныхъ рѣшеніяхъ, на которыя его наводили великіе примѣры прошлаго, переданные староримской традиціей; они были какъ бы иллюстраціями тѣхъ наставленій, которыя въ теоріи давала греческая философія. Ей Ц. считалъ себя обязаннымъ тѣмъ безкорыстіемъ, которое было одной изъ его наиболѣе замѣчательныхъ чертъ; при свойственной той эпохѣ и специально ему сознательности онъ съ удовольствіемъ замѣчаетъ, какъ равнодушенъ онъ къ потерямъ финансоваго характера, и тутъ же благодаритъ за это равнодушіе своихъ учителей, греческихъ философовъ. Но самое главное, что онъ почерпнулъ изъ греческой философіи, это—понятіе долга. Во всякомъ трудномъ положеніи своей жизни онъ ставитъ себя въ вопросъ: «что здѣсь мой долгъ?» (*officium*), старается рѣшить его и затѣмъ повиноваться рѣшенію. Разногласія школъ сказывались также и на этой сторонѣ его характера. Философы не были согласны между собой въ сравнительной оцѣнкѣ дѣятельной и созерцательной жизни; при равновѣсіи теоретическихъ доводовъ за и противъ, рѣшающими были практическія условія. Ц. слѣдовалъ одной школѣ, пока политическая обстановка позволяла ему трудиться съ успѣхомъ, и переходилъ къ другой, когда обстановка мѣнялась къ худшему. Вообще стремленіе согласовать свой образъ дѣйствій съ требованіями нравственной философіи и душевное безпокойство въ случаѣ невозможности согласованія—таковъ самый замѣтный плодъ вліянія греческой философіи на Ц.—5) *Выводы*. Такимъ образомъ Ц. представляется намъ не простой и цѣльной, а явно двойственной личностью: поверхъ первичной почвы унаслѣдованныхъ и врожденныхъ качествъ легло значительное наслоеніе качествъ производныхъ, выработанныхъ самовоспитаніемъ и сознательнымъ стремленіемъ возсоздать въ самомъ себѣ идеалы традиціи и теоріи. Имен-

но эта двойственность, лишавшая Ц. при его жизни той импульсивной силы, которая свойственна простымъ и цѣльнымъ натурамъ, сдѣлала его интереснымъ предметомъ изученія и упрочила его вліяніе послѣ смерти. Возможность исправлять путемъ самовоспитанія природные недостатки и создавать въ себѣ по собственному выбору иную, лучшую природу—вотъ мораль, которую выводили, иногда сознательно, иногда нѣтъ, изъ изученія личности Ц., и эта мораль, важная и драгоценная для совершенствованія челоуѣческой личности, всегда манила и будетъ манить людей къ ея изученію.

Литература. Названные въ § I сочиненія содержатъ также оцѣнку и личности Ц., хотя и не съ той точки зрѣнія, которая проведена здѣсь; особенно подробнѣе пасквиль Друманна, т. VI, стр. 415—588. Сверхъ того: Schneidewin, «Antike Humanität» (1897); Tyrrel, «The correspondence of M. Tullius Cicero» (5 тт., 1835 и слѣд., вводныя статьи); O. E. Schmidt, «Der Briefwechsel des M. Tullius Cicero» (1893; много частей); E. Schwartz, «Literarische Charakterköpfe» (1903, въ томъ числѣ «Cicero»). Проведенная здѣсь впервые точка зрѣнія будетъ подробно развита и обоснована во второмъ изданіи книги автора: «Cicero im Wandel der Jahrhunderte».

III. Ц., какъ писатель. Писателемъ Ц. былъ въ теченіе всей своей сознательной жизни; между его первымъ юношескимъ произведеніемъ и его послѣдними рѣчами и письмами лежитъ промежутокъ въ 40 лѣтъ слишкомъ. Обладая чрезвычайно легкимъ и изящнымъ слогомъ, огромной впечатлительностью и восприимчивостью, мыслью не всегда глубокой, но ясной и гибкой, онъ былъ призваннымъ учителемъ своего народа, для котораго греческая образованность была еще почти непочатымъ угломъ, и поэтому писалъ охотно и много. Не все, что имъ было написано, намъ сохранено; пропало немало сочиненій, имѣвшихъ большое вліяніе на его современниковъ и на ближайшіе вѣка жизни римскаго народа. Сохранившіяся сочиненія издаются обыкновенно въ 10 тт., при чемъ первые два содержатъ сочиненія по теоріи слова (реторикѣ), три слѣдующихъ—рѣчи, въ хронологическомъ порядкѣ, затѣмъ три—философскіе трактаты, и два послѣднихъ—письма; въ одиннадцатомъ томѣ помѣщаются отрывки потерянныхъ сочиненій и указатель (таковы наиболѣе распространенныя изданія Клотца, Байтера-Кайзера и Мюллера). Мы рассмотримъ сочиненія Ц., останавливаясь на главнѣйшихъ, по названнымъ четыремъ категоріямъ. 1) *Риторическія сочиненія*. Важность, которую Ц. придавалъ реторикѣ, современному челоуѣку легко можетъ показаться чрезмѣрною: но, не говоря уже о болѣе полномъ объемѣ этого понятія у древнихъ (см. выше), эта важность была прямымъ послѣдствіемъ съ одной стороны—большаго значенія живого слова въ жизни древнихъ народовъ, съ другой—сознательнаго отношенія древнихъ къ явленіямъ окружающаго ихъ міра. Простую поучительную цѣль имѣло посвященное этой наукѣ юношеское сочиненіе Ц., оставшееся неоконченнымъ; онъ обра-

боталь въ немъ, со словъ своихъ учителей, первый изъ трехъ (или пяти) отдѣловъ реторики, подъ заглавiемъ «О нахожденiи» («De inventione»). Позже онъ вернулся къ этой темѣ, но тогда попытка его юности показала ему самому слишкомъ незрѣлой, и онъ далъ вторичную обработку всей области искусства краснорѣчiя, въ трехъ книгахъ «Объ ораторѣ» («De oratore», въ 55 г.). Это—одно изъ лучшихъ сочиненiй Ц.: матерiя изложена въ формѣ бесѣды между видными ораторами минувшей эпохи, главнымъ образомъ—Антиномъ и Крассомъ; личный интересъ, съ которымъ авторъ относится къ своему сюжету, его широкiя теоретическiя познанiя и еще болѣе широкiй практическiй опытъ, въ соединенiи съ яркимъ и живымъ изложенiемъ, выдѣляютъ его изъ массы сохранившихся сочиненiй объ искусствѣ краснорѣчiя. Черезъ 10 лѣтъ послѣ этого теоретическаго труда Ц. попытался дать и исторiю краснорѣчiя въ Римѣ, подъ заглавiемъ: «Брутъ, или о славныхъ ораторахъ» («Brutus de claris oratoribus», въ 46 г.). Здѣсь проглядываетъ, кромѣ исторической, еще и полемическая тенденцiя труда; она еще яснѣе сказывается въ написанномъ немного спустя синтетическомъ сочиненiи: «Ораторъ», посвященномъ тому же Бруту («Orator ad M. Brutum»). Основанiе этой полемики заключается въ слѣдующемъ. Въ ту эпоху, когда Ц. выступилъ на арену, моднымъ направлениемъ въ краснорѣчiи былъ такъ называемый азианизмъ, т. е. театральная дикцiя, мѣстами напыщенная, мѣстами игристая, но всегда взвнученная; Ц., самъ подчинившiйся ему въ началѣ, со временемъ отказался отъ его излишествъ и, подъ влiяниемъ такъ назыв. родосской школы ораторовъ, выработалъ болѣе умѣренный и трезвый стиль, съ явнымъ стремлениемъ соблюсти въ выраженiи естественную градацiю настроенiй и владѣть всей, такъ сказать, клавиатурой аффектовъ. Теперь, въ послѣднiе годы его жизни, вошла въ моду другая крайность—такъ назыв. аттицизмъ, основанный на подражанiи древнеаттическимъ образцамъ, не столько Демосеену, сколько сухому и трезвому Лисию. Вотъ противъ этой-то крайности и вооружается Ц.; а такъ какъ къ приверженцамъ новаго направленiя принадлежалъ и другъ его Брутъ, то онъ посвятилъ ему свои послѣднiя сочиненiя съ явнымъ намѣренiемъ обратить его. Объ успѣхѣ этой попытки мы судить не можемъ, такъ какъ въ скоромъ времени насильственная смерть прекратила карьеру обоихъ; но въ римской литературѣ прошло болѣе ста лѣтъ, пока идеи Ц. восторжествовали (см. ниже, VI).—2) *Рѣчи*. Своими рѣчами Ц. наиболѣе прославился; вся древность знала его какъ оратора. Намъ отъ него сохранилось 58 рѣчей, но древность знала гораздо большее ихъ число, и въ числѣ пропавшихъ было сравнительно не мало первоклассныхъ (между прочимъ объ рѣчи за бывшаго трибуна Корнелiя, судебныя рѣчи съ выдающимся политическимъ интересомъ). Сохранившiяся раздѣляются на двѣ крупныя категорiи—категорiю судебныхъ и категорiю политическихъ рѣчей. Судебныя рѣчи, въ свою очередь, распадаются на

гражданскiя и уголовныя; изъ нихъ вторыя преобладаютъ и качественно, и количественно. Гражданскiя рѣчи, вслѣдствiе своей сухости и трудности, находили во всѣ времена мало поклонниковъ; ихъ, впрочемъ, сохранено всего четыре, между прочимъ и юношеская рѣчь за П. Квинкцию. Самая выдающаяся между ними—рѣчь за А. Цецину (въ 69 г.), гдѣ Ц. удалось поборотъ сухость матерiи своимъ побѣдоноснымъ краснорѣчiемъ. Для юристовъ гражданскiя рѣчи Ц.—очень драгоценныя памятники, тѣмъ болѣе, что онѣ относятся къ до-классической эпохѣ римскаго права, когда правовыя понятiя еще не были установлены, и выросшая на греческой почвѣ реторика съ ся стремлениемъ къ реальной справедливости успѣшно боролась съ формалистикой «квиритскаго права» (см. выше, II).—Интереснѣе во всякомъ случаѣ уголовныя рѣчи. Изъ нихъ первое мѣсто по времени занимаетъ рѣчь за С. Росцию Американаго, обвиненнаго въ отцеубийствѣ по прокамъ его враговъ, которые желали, устранивъ его, упрочить свои права на захваченныя при проскрипцiяхъ отповскiя его имѣнiя. Эти проскрипцiи (Суллы) образуютъ мрачный фонъ процесса; кромѣ того насъ въ этой рѣчи интересуетъ и подкупаетъ, не смотря на нѣкоторыя излишества въ дикцiи, неподдѣльное юношеское увлеченiе оратора. Первое мѣсто по объему занимаютъ рѣчи въ процессѣ Г. Верреса, числомъ семь (точнѣе говоря—три, но послѣдняя, настоящая обвинительная рѣчь, раздѣлена на пять книгъ); онѣ развертываютъ передъ нами широкую картину страданiй провинцiи подъ игомъ жестокаго и алчнаго намѣстника; интересъ возрастаетъ съ каждой рѣчью и достигаетъ своего предѣльнаго пункта въ патетической послѣдней рѣчи, озаглавленной «О казняхъ» («De suppliciis»). Еще много интереснѣе могучая рѣчь за Клуенцию, самая сильная и захватывающая изъ уголовныхъ рѣчей Ц. Политическаго элемента въ ней мало, если не считать внушительнаго образа жестокаго режима Суллы съ его послѣдствiями: интересъ сосредоточивается на мрачной семейной драмѣ Клуенциевъ, съ ея обѣими дѣйствующими силами,—женской ревностью и мужскимъ любостыжанiемъ. Процессъ Клуенцию состоялся въ 66 г. Въ слѣдующихъ судебныхъ рѣчахъ Ц. подкладка вездѣ болѣе или менѣе политическая. Въ концѣ 63 г. онъ произнесъ блестящую рѣчь за Мурену, обвиненнаго въ подкупѣ избирателей; здѣсь болѣе чѣмъ гдѣ-либо сказывается остроумiе оратора, веселое и безобидное, лишенное той язвительной силы, которая ему бываетъ свойственна въ нѣкоторыхъ другихъ его рѣчахъ. Затѣмъ слѣдуетъ періодъ его паденiя, когда ему, защищая своихъ кліентовъ, приходилось защищать и самого себя; сюда относятся рѣчи за Суллу (племянника) и за Флакка, его помощника въ 63 г., въ которыхъ уже чувствуется приближенiе грозы; къ тому же времени принадлежить и маленькая рѣчь за поэта Архiя, мало важная по содержанiю, но любопытная вставленнымъ въ нее панегирикомъ одѣзiи и вообще изящнымъ искуствомъ, очень умѣстнымъ въ ту эпоху. Когда Ц., по возвращенiи

изъ изгнанія, вернулся къ адвокатской дѣятельности, онъ произнесъ въ 56 г. рядъ рѣчей съ политической окраской, между которыми выдаются рѣчи за Сестія и за Целія. Первая опять посвящена защитѣ человѣка, который въ 63 г. былъ помощникомъ Ц. противъ катилинарцевъ; такъ какъ душою обвиненія былъ Клодіи, то Ц., защищая Сестія, произнесъ краснорѣчивую апологію своей собственной дѣятельности, вызвавшей нападенія Клодія. Совершенно другого характера рѣчь за Целія; послѣдній былъ легкомысленный молодой человѣкъ, попавшій въ любовныя сѣти пресловутой Клодіи, сестры Клодія—той самой, которую Катулль прославилъ и опозорилъ подъ именемъ Лезбій; она теперь обвиняла Целія въ попыткѣ отравить се. И эта рѣчь блещетъ остроуміемъ, но остроуміемъ жеманнымъ, язвительнымъ. Послѣдней крупной судебной рѣчью Ц. была знаменитая рѣчь за Милона, произнесенная въ 52 г.—финалъ всего Клодіевского эпизода его жизни, защита Милона противъ обвиненія въ предумышленномъ убійствѣ Клодія. Событія слѣдующихъ лѣтъ уже не давали ему повода выступать судебнымъ ораторомъ. Правда, онъ еще защищалъ передъ трибуналомъ Цезаря обвиненныхъ передъ нимъ Лигарія и царя Деіотара (въ 46 и 45 гг.), но это были скорѣе краснорѣчивыя просьбы о прощеніи, чѣмъ настоящія защитительныя рѣчи. Послѣдній періодъ жизни Ц. показываетъ намъ его исключительно въ роли государственнаго дѣятеля, а не судебного оратора.—Политическія рѣчи съ возрастающимъ значеніемъ Ц. получали перевѣсъ надъ судебными. Самая ранняя изъ нихъ—это произнесенная передъ народомъ въ 66 г., когда оратору было уже 40 лѣтъ, рѣчь въ защиту предложенія трибуна Манилія о назначеніи Помпея полководцемъ противъ Митридата—знаменитый панегирикъ римскому герою, образецъ столькихъ «похвальныхъ словъ» въ древнія и новыя времена. Вообще, политическія рѣчи Ц. раздѣляются на двѣ категории: рѣчи въ сенатѣ и рѣчи въ народныхъ сходкахъ; но такъ какъ Ц. не разъ по одному и тому же вопросу говорилъ и въ сенатѣ, и передъ народомъ, то мы въ нижеслѣдующемъ обзорѣ оставляемъ этотъ принципъ дѣленія безъ вниманія. Поводомъ къ оживленной политической дѣятельности послужилъ для Ц. его консулатъ въ 63 г., особенно аграрная агитація въ началѣ и заговоръ Катилины въ концѣ. Аграрныхъ рѣчей намъ сохранено три, катилинарскихъ—четыре; особой славой пользовались во всѣ времена послѣднія, благодаря своему страстному характеру, нашедшему такое счастливое выраженіе въ ихъ формѣ. Изъ эпохи паденія Ц. намъ политическихъ рѣчей не сохранено; но для времени послѣ его возвращенія источники опять текутъ обильнѣе. Его двѣ благодарственныхъ рѣчи сенату и народу ничего не даютъ намъ, кромѣ обычныхъ въ подобныхъ случаяхъ звучныхъ фразъ; за то очень интересна произнесенная въ томъ же 57 г. передъ понтификами рѣчь «О своемъ домѣ» («De domo sua»; это заглавіе подало поводъ къ возникновению поговорки «pro domo»), по вопросу о

возвращеніи Ц. площади его разрушеннаго Клодіемъ дома, чему Клодіи хотѣлъ воспрепятствовать рядомъ придирокъ религіознаго характера. Послѣдними отголосками изгнанія можно признать обѣ сенатскія рѣчи: «О консульскихъ провинціяхъ» (56 г.) и «Противъ Пизона» (55 г.), произнесенныя противъ консуловъ, содѣйствовавшихъ въ 58 г. изгнанію оратора, Габинія и Пизона; вторая изъ нихъ, вызванная личной «инвективой» Пизона, особенно дышитъ ненавистью и очень мало стѣсняется въ выраженіяхъ. Междоусобная война заставила Ц. удалиться и съ политической арены; въ эпоху единовластія Цезаря онъ также молчалъ, если не считать краткой благодарственной рѣчи диктатору по поводу помилованія М. Марцелла въ 46 г. Зато послѣдній періодъ жизни Ц. былъ эпохой кипучей политической дѣятельности; такъ какъ своей главной задачей онъ считалъ борьбу съ Антоніемъ, въ которомъ онъ видѣлъ главнаго врага римской свободы, то сохранныя намъ отъ этого времени (44—43 г.) 14 рѣчей носятъ заглавіе «Филиппикъ противъ М. Антонія». Особенно славилась вторая изъ нихъ, въ которой талантъ оратора въ послѣдній разъ развернулся во всемъ его блескѣ.—3) *Философскія произведенія* Ц. распадаются на три категории: трактаты по теоретической философіи, трактаты по практической философіи и трактаты по политикѣ. Къ первой, теоретической категоріи относятся, прежде всего, его «академическія изслѣдованія» («Academica», 45 г.), посвященныя вопросу о возможности непреложнаго познанія; они были первоначально написаны въ двухъ книгахъ, названныхъ по имени двухъ видныхъ дѣятелей предыдущей эпохи, которые были въ нихъ выведены говорящими, «Катуломъ» и «Лукулломъ»; позднѣе Ц. убѣдился, что эти личности для ролей, въ которыхъ онъ ихъ заставилъ выступить, не годятся, и замѣнилъ ихъ другими, при чемъ заодно переработалъ все произведеніе и издалъ его уже въ 4 книгахъ. Намъ сохранена 2-я книга первой редакціи («Academica priora») и часть 1 кн. второй редакціи («Ac. posteriora»). Отъ теоріи познанія Ц. переходитъ къ метафизикѣ въ сочиненіи «О природѣ боговъ» («De natura deorum», въ 3 книгахъ, изъ коихъ первая излагаетъ догматическое ученіе по этому вопросу Эпикура, съ его опроверженіемъ, вторая—догматическое ученіе стоиковъ, третья—опроверженіе послѣдняго съ точки зрѣнія скептицизма). Къ этому метафизическому сочиненію примыкаютъ два другихъ, написанныя на родственныя темы: трактатъ «О вѣдѣствѣ» въ 2 книгахъ («De divinatione», 44 г.), изъ коихъ первая содержитъ положительное изложеніе сущности и формъ вѣдѣства, а вторая—его опроверженіе, и трактатъ «О рокѣ» («De fato», тоже 44 г.), отъ котораго дошелъ до насъ довольно значительный отрывокъ. Самое крупное сочиненіе Ц. по теоретической философіи было посвящено теоретической этикѣ и носитъ заглавіе «О предѣлахъ добра и зла», въ 5 кн. («De finibus bonorum et malorum», 45 г.). Вопросъ гласитъ такъ: въ чемъ заключается то высшее благо, кото-

рое должно служить масштабомъ для оцѣнки прочихъ благъ. И тутъ, какъ въ книгахъ о природѣ боговъ, Ц. сопоставляетъ враждующія теоріи: въ 1 книгѣ развивается теорія Эпикура объ удовольствіи, какъ о высшемъ благѣ, во 2 книгѣ она опровергается; 3 книга содержитъ теорію стоиковъ о добродѣтели, какъ о высшемъ благѣ, 4 книга даетъ ея опроверженіе, не столько, впрочемъ, по существу, сколько въ тѣхъ пунктахъ, въ которыхъ она отличается отъ академическаго и перипатетическаго ученія; это послѣднее, наконецъ, излагается въ 5-й кн. Къ теоретической же философіи слѣдуетъ отнести и маленькое сочиненіе подъ загл. «Paradoxa stoicorum» (46 г.), сборникъ 6 коротенькихъ трактатовъ на такія темы изъ стоической философіи, которыя находились въ дѣйствительномъ или кажущемся противорѣчій съ ходячими мнѣніями (напр. «всѣ прегрѣшенія равны между собою», «только мудрецъ богатъ»). Область практической философіи, специально нравственно-житейскаго характера, обработана въ четырехъ сочиненіяхъ, двухъ крупныхъ и двухъ мелкихъ. Первое крупное — «Тускуланскія бесѣды», въ 5 кн. («Tusculanae disputationes», 45—44 г.), названныя такъ по имени тускуланскаго (т. е. находившагося близъ города Тускула въ Альбанскихъ горахъ) помѣстья Ц., гдѣ онѣ происходили. Каждая книга имѣетъ свое самостоятельное содержаніе: 1-я учитъ не бояться смерти, 2-я — облегчать тѣлесную боль, 3-я — искать утѣшенія въ душевной скорби, 4-я — бороться со страстями, 5-я доказываетъ, что добродѣтель — единственный источникъ счастья. Второе крупное сочиненіе — трактатъ «Объ обязанностяхъ», въ 3 кн. («De officiis», въ 44 г.), посвященный сыну автора, Марку. Авторъ исходитъ изъ двухъ источниковъ человѣческихъ дѣяній: нравственнаго долга и практической пользы. Нравственный долгъ, какъ двигатель нашихъ дѣйствій, образуетъ содержаніе 1 кн., практическая польза — 2-ой; 3 книга посвящена столкновенію между обоими принципами и содержитъ зародыши столь знаменитой впоследствии «казуистики». Оба мелкихъ сочиненія — «Катонъ Старшій, или о старости» («Cato major de senectute») и «Лелій, или о дружбѣ» («Laelius de amicitia», оба 44 г.) отличаются наибольшою удобопонятностью содержанія; для многихъ они были введеніемъ въ изученіе философіи вообще. — Политикѣ посвящены два крупныхъ сочиненія, которыя намъ сохранены далеко не въ своемъ первоначальномъ объемѣ: «О государствѣ», въ 6 кн. («De republica», 54—51 г.), и «О законахъ», не менѣе 5 книгъ («De legibus», 52 г. и сл.). Первое обсуждаетъ вопросъ о лучшей формѣ государства; установивъ принципъ, что лучшая форма государства предполагаетъ гармоническое сліяніе трехъ основныхъ началъ — монархическаго, аристократическаго и демократическаго, — авторъ находитъ, что наиболее приближается къ этому идеалу римская конституція; это — содержаніе 1 кн. Во второй дается историческій обзоръ развитія этой конституціи; въ 3-й происходитъ споръ о томъ, должна ли справедливость быть осно-

ваніемъ государства или нѣтъ; въ 4-й авторъ, рѣшивъ споръ въ пользу справедливости, толкуетъ о воспитательной роли государства; въ 5-й характеризуется республиканскій руководитель (rector) государства. Содержаніе 6-й книги намъ неизвѣстно; сохранный конецъ ея содержитъ знаменитый «сонъ Сципіона о небесной жизни добрыхъ». Кроме этого конца намъ сохранены только болѣе или менѣе значительные отрывки этого сочиненія, открыты Анджело Май въ ватиканскомъ палимпсестѣ и изданные имъ въ 1822 г. Сочиненіе «О законахъ» составляетъ приложение къ предыдущему и содержитъ законы, соотвѣтствующіе лучшей формѣ государства; такъ какъ такую было признано римское государство, то и законы даются римскіе, съ незначительными измѣненіями противъ существующихъ. Отсюда важность этого сочиненія, какъ источника свѣдѣній о римской конституціи. Намъ сохранены только 3 первыя книги; изъ нихъ 1-я посвящена обсужденію основныхъ вопросовъ, 2-я — сакральной администраціи, 3-я — государственному праву. — Во всѣхъ почти философскихъ сочиненіяхъ Ц. выдержана диалогическая форма; исключеніе составляютъ лишь сочиненія «О рокѣ» (форма доклада), «Парадоксы» (форма такъ назыв. «диатрибы», т. е. оживленнаго разсужденія автора, который самъ себя предлагаетъ вопросы и отвѣчаетъ на нихъ) и «Объ обязанностяхъ» (форма посланія отца сыну). Бесѣдующими введены либо дѣятели предшествующихъ эпохъ, начиная Катонъ Старшій, продолжая Сципіонъ Младшій и Леліемъ и кончая Катулъ и Лукуллъ, либо современники Ц. и самъ Ц. При этомъ сочиненія по теоретической философіи представляютъ такъ назыв. аристотелевскую форму діалога, т. е. представителямъ различныхъ мнѣній дается по одной связной и почти не прерываемой противниками рѣчи, между тѣмъ какъ въ трактатахъ по практической философіи и по политикѣ авторъ болѣе приближился къ формѣ платоническаго діалога, т. е. ввелъ центральную личность (Катона, Лелія, Сципіона, самого себя) въ бесѣдѣ съ другими. Нельзя сказать, чтобы онъ, — по крайней мѣрѣ въ сохранныхъ сочиненіяхъ — сравнялся со своимъ образцомъ; вездѣ видно, что диалогическая форма у него скорѣе литературный приѣмъ для оживленія изложенія, чѣмъ необходимое орудіе добыванія и развитія мыслей, какъ у Платона. — Изъ числа потерянныхъ сочиненій Ц. три имѣли впоследствии значительное вліяніе: «Гортензіи» (такъ наз. protrepticus, т. е. увѣщаніе къ изученію философіи), книги «О славіи» и «Утѣшительное посланіе самому себѣ по поводу смерти дочери». 4) *Письма*. Ц. писалъ письма легко и охотно и имѣлъ множество корреспондентовъ; послѣ его смерти, въ правленіе Августа, эти его письма — отчасти съ отвѣтами адресатовъ, отчасти безъ нихъ — были изданы и составили огромный сборникъ, обнимавшій въ общей сложности болѣе 100 книгъ. Намъ, однако, сохранены лишь части этого свода, а именно: 1) письма Ц. къ Аттику, лучшему его другу (см. I, 6), въ 16 книгахъ, въ хронологическомъ

порядкѣ, обнимающія послѣдній періодъ его жизни (если не считать немногихъ писемъ изъ эпохи до его консулата), отъ 61 до 44 г.; 2) его письма къ брату Квинту въ 3 только книгахъ, отъ 60 до 54 г.; 3) переписка съ М. Брутомъ въ 44 г., издаваемая теперь въ видѣ двухъ книгъ, но составлявшая первоначально 9-ю книгу всей его переписки съ этимъ дѣятелемъ, и 4) сборникъ его мелкой корреспонденціи съ разными лицами въ 16 книгахъ, называемый обыкновенно *epistulae ad familiares*, отчасти съ отвѣтами адресатовъ. Сомнѣніямъ относительно подлинности, но, повидимому, неосновательно, долго подвергалась переписка съ Брутомъ. Несомнѣнно подложно сохранившееся въ отличной рукописи письмо къ Октавиану. Въстѣ взятыя, письма Ц. представляютъ изъ себя въ высшей степени драгоценный и прямо единственный въ своемъ родѣ памятникъ, лучший источникъ для исторіи того времени и для личности самого Ц.

Литература. Лучшимъ полнымъ изданіемъ сочиненій Ц. считается недавно законченное изданіе С. F. W. Müller'a въ 11 т. (въ Лейпцигѣ у Teubner'a: только текстъ, съ критическими примѣчаніями во введеніяхъ); теперь (1903) выходитъ и оксфордское изданіе подъ редакціей различныхъ лицъ (Clark, Purser и друг.), представляющее то удобство, что критическія примѣчанія, въ удачной выборкѣ, помѣщены подъ текстомъ. Пользуются заслуженной славой еще цюрихское изданіе Orelli, Baier'a и Halm'a (1845—62; это—вторая редакція Ореллиевскаго изданія, которое въ своей первой редакціи [1823—30, 4 т.] устарѣло, кромѣ приложеній—5-го тома [*Scholasticae Ciceronis*] и 6—8 тт. [*opomasticon Tullianum*] и др.), не попавшихъ во вторую редакцію), и лейпцигское, Baier'a и Kayser'a. Полнаго комментированнаго изданія со времени Graevius'a въ XVII в. не появлялось; о комментаріяхъ къ отдѣльнымъ сочиненіямъ см. M. Schanz, «Geschichte der römischer Litteratur» (=Iw. Müller, «Handbuch der klassischen Altertumswissenschaft», VIII). Полнаго русскаго перевода тоже нѣтъ, за исключеніемъ второй категоріи («М. Туллій Ц., полное собраніе рѣчей въ русскомъ переводѣ», редакція, введенія и примѣчанія Ѳ. Зѣлинскаго, въ 2 тт.; вышелъ т. I, 1901). Изъ не вошедшихъ въ этотъ I-й томъ (до 63 г. включительно) рѣчей можно упомянуть переводы слѣдующихъ: «За Суллу»—Полозова (1891); «О консульскихъ провинціяхъ»—Фохта (1879); «За Милона»—Мирошникова (1891), Протасова (1893) и Цвѣткова («Гимназія», 1899, и отдѣльно). Изъ сочиненій первой категоріи переведены книги «Объ ораторѣ», Коршемъ («Филол. Обзоръ», 1893, въ отрывкахъ), изъ сочиненій третьей категоріи (трактатовъ): «О природѣ боговъ»—Блажеевскимъ («Гимназія», 1892—93 и отдѣльно); «О высшемъ благѣ»—Гвоздевымъ (1899; только 1 и 2 кн.); «Объ обязанностяхъ»—Волковымъ (1761); «Тускуланскія бесѣды»—Садовымъ («Вѣра и Разумъ», 1886 и 87); «Катонъ Старшій»—Сковородой (появ. въ 1894 г.) и Семеновымъ (1893); «Лелій»—Семеновымъ (1893) и Киприановичемъ (1887); «Сновидѣніе Сципіона»—Шарбе (1853).

Ср. Вѣховъ, «Сочиненіе Ц. о государствѣ» («Журн. Мин. Нар. Просв.», 1881). Изъ писемъ переводились только отдѣльные образцы въ журналахъ 20-хъ годовъ. Ср. Ардашевъ, «Переписка Ц., какъ источникъ для исторіи Юлія Цезаря» (1899).

IV. Ц., какъ ораторъ, представляетъ для насъ особенный интересъ не только какъ главнѣйшій представитель римскаго краснорѣчія, долго (за сравнительной недоступностью греческихъ образцовъ) служившаго школой для новѣйшихъ народовъ, но также и потому, что онъ былъ въ то же время и практическимъ примѣнителемъ, и теоретическимъ изслѣдователемъ своего искусства. Въ этомъ искусствѣ слѣдуетъ различать двѣ стороны: матеріальную, такъ сказать, и формальную, соответствующія вопросамъ «что сказать?» и «какъ сказать?» (древняя теорія разбиваетъ первую часть на двѣ, отличая ученіе о «нахожденіи» матеріала рѣчи, *inventio*, отъ ученія о его распредѣленіи, *dispositio*; но это расчлененіе придумано только въ угоду стоической троичности, и на дѣлѣ глава о распредѣленіи матеріаловъ выходитъ у теоретиковъ очень тощей). 1) Съ *матеріальной точки зрѣнія* бросается въ глаза прежде всего коренное различіе между античнымъ и современнымъ краснорѣчіемъ. Имѣющее своимъ основаніемъ различіе между самыми натурами античнаго и современнаго человѣка. Античный человѣкъ былъ преимущественно интеллектуалистическаго, современный—преимущественно волюнтаристическаго склада характера; согласно этому античное краснорѣчіе, и прежде всего краснорѣчіе Ц., направлено къ тому, чтобы убѣдить или переубѣдить слушателя, современное—къ тому, чтобы его настроить или перенастроить. Для убѣжденія требуется прежде всего полнота доказательствъ, затѣмъ—отчетливое распредѣленіе отдѣльныхъ соображеній. Ц. болѣе всего боится, какъ бы слушателю не показалось, что онъ что-либо пропустилъ, что онъ не отвѣтилъ на имѣющееся въ актахъ или возникающее въ умѣ слушателя невыгодное для его дѣла соображеніе. Въ полнотѣ онъ видитъ свой первый долгъ: защищая подсудимаго, онъ старается опровергнуть обязательно всѣ пункты обвиненія, не пропуская ни одного; равнымъ образомъ, если то или другое обвиненіе формально недопустимо (переходя, напр., границы компетентности даннаго суда), но нравственно пятнаетъ его кліента, то онъ старается опровергнуть его съ обѣихъ точекъ зрѣнія (и съ формальной, и съ нравственной), и кромѣ того старается внушить слушателю, что собственно было бы достаточно первой защиты, что вторая есть собственно нѣчто лишнее—противодѣйствуя этимъ вредному вліянію возможной неубѣдительности второй защиты на успѣхъ первой, а слѣд. и всей рѣчи. Понятно, что при этой полнотѣ и этихъ, такъ сказать, различныхъ фонахъ доказательности отъ слушателей требовалось значительное напряженіе умственныхъ способностей; чтобы облегчить имъ ихъ работу, Ц. обращаетъ особенное вниманіе на удобообозримое распредѣленіе матеріаловъ, доказательства, отчетливо отдѣляетъ другъ

отъ друга его пункты, въ удобныхъ мѣстахъ резюмируетъ сказанное, сопоставляетъ результаты, въ силу чего его рѣчи производятъ впечатлѣніе живого организма, отдѣльные члены котораго взаимно поддерживаютъ другъ друга и тяготеютъ другъ къ другу. Со всѣмъ тѣмъ и не смотря на блестящее изложеніе, облегчающее работу восприниманія, методъ Ц. показался уже ко II вѣку по Р. Хр. слишкомъ труднымъ для оратора и ставящимъ слишкомъ большія требованія къ слушателямъ; интересъ въ этомъ отношеніи споръ между Плиніемъ Младшимъ, который въ краснорѣчии былъ ученикомъ Ц., и Регуломъ, представителемъ новаго направленія. «Ты,—говорилъ Регуль Плинію,—считаешь пужнымъ развивать всѣ относящіяся къ дѣлу соображенія; я тотчасъ смотрю, гдѣ у него горло, чтобы за него его схватить» (Плиній, письма I, 20, 14). Таковъ симплизмъ позднѣйшей эпохи, противоположный универсализму Ц.; въ сущности, принципъ Регула—въ то же время и принципъ новѣйшаго краснорѣчія. Конечно, и Ц. иногда являлся «адвокатомъ» въ томъ особомъ значеніи, которое мы придаемъ изрѣдка этому слову: не всегда его доказательства убѣдительно, мѣстами видно, что онъ защищаетъ своего кліента тамъ, гдѣ его нельзя оправдать—но никогда не разсчитываетъ онъ на забывчивость или разбѣянность своихъ слушателей. Очень часто современный адвокатъ, вникая въ построеніе рѣчей Ц., находитъ, что онъ вредитъ своему дѣлу, приводя доказательства по слабому пункту, о которомъ слушатель бы и не вспомнилъ, если бы онъ его пропустилъ вовсе. Сказанное касается не только судебного, но и политическаго краснорѣчія Ц. Интересна въ этомъ отношеніи рѣчь о Помпее, съ ея строгимъ дѣленіемъ на пункты, столь претящимъ симплизму новѣйшаго краснорѣчія: у насъ ораторъ въ подобномъ случаѣ постарался бы отыскать чувствительную струнку въ душѣ слушателя и поиграть на ней; въ своемъ универсализмѣ, освѣщающемъ съ различныхъ сторонъ личность героя, Ц. показался бы ему педантичнымъ. Да онъ, пожалуй, и былъ бы таковымъ по отношенію къ современному слушателю, который обыкновенно все свое вниманіе обращаетъ на эффекты или интересныя частности и рѣдко бываетъ въ состояніи охватить концепцію цѣлаго. Изъ сказаннаго, впрочемъ, не слѣдуетъ выводить заключенія, будто Ц. видѣлъ въ слушатель исключительно интеллектуальное, а не эмоціональное существо. Односторонностью въ этомъ отношеніи грѣшили антицисты, но не онъ. По его мнѣнію, краснорѣчіе имѣетъ право дѣйствовать, кромѣ разума, также на чувства и на страсти слушателей; не надо только, чтобы посвященный этой задачѣ части рѣчи становились на мѣсто тѣхъ, которые должны убѣдить или переубѣдить. На этомъ принципѣ основано дѣленіе соображеній, составляющихъ въ своей совокупности ткань рѣчи, на *argumenta* и *amplificationes*; *argumenta* дѣйствуютъ на разумъ, *amplificationes*—на страсти. Первые должны предшествовать вторымъ: только доказавъ данный пунктъ, ораторъ можетъ давать волю своему

гнѣву или восторгу, увлекая съ собой своихъ слушателей; напротивъ, неправильно поступаетъ тотъ ораторъ, qui prius amplificat scilicet quam demonstrat. Вотъ почему естественное мѣсто для амплификаціи—конецъ рѣчи; патетическія заключенія Ц. пользовались и пользуются заслуженной славой. Вообще дѣленіе Цицероновыхъ рѣчей—то, которое въ древности было обычнымъ и понынѣ должно быть признано наиболѣе естественнымъ: за сравнительно спокойнымъ, иногда торжественнымъ, иногда дѣловымъ вступленіемъ (*exordium*) слѣдуетъ изложеніе дѣла (*narratio*), затѣмъ идетъ главная часть рѣчи, посвященная доказательству правильности отстаиваемаго ораторомъ мнѣнія (*probatio*) и опроверженію мнѣній противниковъ, и наконецъ—заключеніе (*peroratio*). 2) Что касается, во-вторыхъ, *формальной точки зрѣнія*, то въ настоящее время за нею признаютъ обыкновенно лишь второстепенное значеніе; у древнихъ, по крайней мѣрѣ въ теоріи, она стояла на первомъ планѣ, и споръ между представителями различныхъ направленій велся преимущественно изъ-за нея. Этихъ направленій было, какъ сказано выше, три: азіанизмъ, антицизмъ и среднее, посредствующее, котораго придерживался Ц. Въ первое время своей жизни Ц. имѣлъ противъ себя азіанцевъ, но въ теоретическую борьбу онъ съ ними не вступалъ; боевыя сочиненія Ц. имѣютъ своею мишенью антицизмъ, вошедшій въ моду въ послѣдніе годы его жизни. Въ противоположность строгому и сдержанному стилю его приверженцевъ Ц. отстаивалъ свой принципъ стилистической полноты (*copia*); эта полнота была уже по признанію современниковъ (напр. Цезаря) и еще болѣе—потомковъ (главнымъ образомъ Квинтиліана) отличительнымъ признакомъ краснорѣчія Ц. При широтѣ и силѣ его ума его мысль текла не тоненькой струей, а могучимъ потокомъ, сопутствуемая всѣми вызываемыми напряженіемъ вниманія или возникающими самопроизвольно смежными соображеніями. Такая полная мысль требовала себѣ столь же вмѣстительнаго русла—и этимъ русломъ былъ періодъ. Таково логическое возникновеніе Цицеронова періода, самой характерной внѣшней примѣты его стиля; но кромѣ этой логической стороны онъ имѣлъ еще другую, эстетическую. Съ нею намъ труднѣе всего освоиться, вслѣдствіе невыработанности нашей рѣчи въ сравненіи съ рѣчью древнихъ народовъ; долговременное наблюденіе и самонаблюденіе выработало у нихъ особую теорію прозаическаго ритма, проходящаго черезъ весь корпусъ періода, но особенно ощутительнаго и уловимаго въ окончаніяхъ его отдѣльных частей, а тѣмъ болѣе—въ заключительной части цѣлаго періода. Это были такъ называемыя *clausulae*; при ихъ соблюденіи—а соблюдалъ ихъ именно Ц., между тѣмъ какъ антицисты ими пренебрегали,—періодъ являлся какъ бы строфой въ нашемъ смыслѣ слова и представлялъ изъ себя нѣчто среднее между прозой и поэзіей. Конечно, не всегда Ц. прибѣгалъ къ этой періодичности; она была особенно умѣстна въ торжественныхъ мѣстахъ

рѣчи и мало уживалась какъ съ чисто дѣловыми мѣстами, такъ и съ тѣми, гдѣ сильная страсть прерывала главное теченіе мыслей, и гдѣ, поэтому, періодизація произвела бы впечатлѣніе неестественности. Кромѣ періодичности, еще двѣ особенности характеризуютъ стиль Ц.: образность и фигуральность. Было бы неправильно видѣть въ этихъ особенностяхъ особую, подчасъ вымученную изысканность: онѣ естественно вытекали изъ характера Ц., какъ человѣка, мыслителя и оратора. Подобно Горацию и немногимъ другимъ, онъ одаренъ былъ способностью конкретно мыслить: отвлеченныя понятія и отношенія у него самъ собою искали образовъ или символовъ, эти послѣдніе возникали самопроизвольно, ассоціаціоннымъ путемъ, а образность рѣчи являлась именно вслѣдствіе такого ассоціированія конкретнаго образа съ отвлеченнымъ представленіемъ, при способности передавать то и другое съ одинаковымъ совершенствомъ формы. Фигуральность рѣчи имѣетъ основаніемъ аффекты и способность ихъ изливать въ слова; всѣ эти анафоры, эпифоры, энтимемы и т. д., какъ ихъ окрестили теоретики краснорѣчія и въ числѣ прочихъ самъ Ц., — не что иное, какъ естественный языкъ аффекта, вполне понятный для того, кто самъ въ данную минуту переживаетъ данный аффектъ. Упрекъ въ неестественности взвели на Ц. тѣ, кто былъ неспособенъ проникнуть душой въ изображаемое положеніе или дѣло, а равно и тѣ, кто отождествляетъ свой темпераментъ съ тѣмъ, что онъ называетъ природой. — 3) *Общая оцѣнка.* Общимъ качествомъ, которое одинаково сказывается какъ въ матеріальной, такъ и въ формальной части краснорѣчія Ц., былъ его универсализмъ, какъ человѣка, мыслителя и оратора. Тотъ же универсализмъ виденъ въ тѣхъ требованіяхъ, которыя Ц. ставитъ къ оратору и прежде всего къ себѣ самому; требованія эти сводятся къ тому, чтобы ораторъ былъ вполне образованнымъ человѣкомъ, воспринявшимъ умственную культуру своей эпохи и разсматривающимъ съ ея высоты подлежащія ему сужденію дѣла. Только знаніе дѣла даетъ человѣку право говорить о дѣлѣ: это Ц. часто утверждаетъ въ своихъ теоретическихъ сочиненіяхъ, клеймя заносчивое невѣжество, возбуждающее, что можно съ однимъ только риторическимъ въ тѣсномъ смыслѣ образованіемъ говорить обо всемъ. Помимо специальныхъ знаній онъ требуетъ отъ оратора и общихъ, въ области права, исторіи, міровѣдѣнія, но прежде всего и болѣе всего — философіи. Самъ онъ говоритъ про себя: «ораторомъ, поскольку я могу имъ называться, сдѣлала меня не риторическая мастерская, а вольное поле академіи» («Orator», § 12). Ц. оратора дополняетъ и объясняетъ Ц.-философъ.

Литература. Grellet-Dumazeau, «Le barreau romain» (2 изд., 1858); Зѣлинскій, «О чтеніи судебныхъ рѣчей Ц.» («Филологическое Обозрѣніе», 1894; тамъ же приведена и другая литература); его же, «М. Т. Ц., рѣчь противъ Верреса» (2 изд., 1896; введение и комментарий, составленный преимущественно

съ ораторской точки зрѣнія); Norden, «Die antike Kunstprosa» (1898); Зѣлинскій, «Художественная проза и ея судьба» («Вѣстникъ Европы», 1898, нояб.); его же, «Уголовный процессъ XX вѣковъ назадъ: дѣло Клуенція» («Право», 1901, №№ 7 и 8); Г. А. Ивановъ, «Взглядъ Ц. на современное ему изученіе краснорѣчія въ Римѣ» (1878).

У. Ц., какъ философъ, представляетъ изъ себя явленіе не столько оригинальное въ смыслѣ первичнаго творчества философской мысли, сколько индивидуальное и самостоятельное въ смыслѣ выборки жизнеспособныхъ началъ греческой философіи и соединенія ихъ въ одно органическое, запечатлѣнное личнымъ сужденіемъ и вкусомъ цѣлое. Всѣ изслѣдователи философскихъ сочиненій Ц. стараются указать тотъ или другой греческій источникъ для того или другого его трактата; но въ то же время всѣ они согласны въ томъ, что этимъ источникомъ былъ въ одномъ случаѣ новоакадемическій (т. е. скептический), въ другомъ — стоическій памятникъ, и т. д., и что, стало быть, соединеніе этихъ разнородныхъ памятниковъ въ одну философскую систему есть личное дѣло Ц. Между тѣмъ, именно въ этомъ соединеніи сказывается столь же важная, сколько и новая философская идея — совмѣстимость гносеологическаго и метафизическаго скептицизма съ догматизмомъ въ области практической морали, т. е. та же мысль, которая (хотя, конечно, въ гораздо болѣе утонченной и развитой формѣ) лежитъ въ основаніи философіи Канта.

1) *Теоретическая философія.* На порогѣ философскаго мышленія человѣка встрѣчается вопросъ о возможности познанія. Несомнѣнно, что непосредственнымъ объектомъ познанія можетъ быть лишь представленіе, поскольку оно есть представленіе о чемъ-то реальномъ. Имѣются ли у насъ критеріи для различенія реальныхъ представленій отъ нересальныхъ? На этотъ вопросъ Ц., по примѣру новоакадемика Аркезилая, отвѣчаетъ отрицательно («Акад. изслѣд.»). Переходя отъ теоріи познанія къ метафизикѣ, Ц. ставитъ вопросъ о божествѣ, его бытіи и естествѣ. Догматизмъ, какъ эпикурейскій, такъ и стоическій, на этотъ счетъ оказывается несостоятельнымъ: правда, голосъ сердца намъ говоритъ о существованіи божества, но разумъ не можетъ привести выдерживающія критику доказательства въ его пользу («О природѣ боговъ»). Особенно это касается того соображенія, на которое такъ любятъ ссылаться стоики: мнимаго факта вѣдовства, доказывающаго будто бы существованіе божественнаго промысла. Вѣдовства нѣтъ и быть не можетъ; то, что сюда относятъ, оказывается на провѣрку либо обманомъ, либо недоразумѣніемъ, либо случайностью («О вѣдовствѣ»). Къ метафизикѣ, затѣмъ, относится вопросъ о необходимости и свободѣ воли, другими словами, о рокѣ. Ц. отвергаетъ идею рока не только въ той грубой ея формѣ, которую мы называемъ фатализмомъ (*ignava ratio*), но и въ той болѣе тонкой, которая у насъ носитъ имя детерминизма, и, слѣд., признаетъ принципъ свободы воли («О рокѣ»). Такимъ признаніемъ

отвоевано поле для этики, которая немислима безъ этой свободы. Къ этикѣ, однако, можно подойти двумя путями: исходя либо отъ идеи высшаго блага, къ которому направлены чловѣческія дѣйствія, либо отъ понятія нравственнаго долга. Только первая точка зрѣнія имѣетъ отношеніе къ теоретической философіи; только здѣсь, поэтому, умѣстенъ скептицизмъ. Ц. разбираетъ противорѣчивыя мнѣнія школь объ идеѣ высшаго блага, какъ эпикурейской, признающей таковымъ удовольствіе, такъ и стоической, возводящей въ таковое добродѣтель; противъ послѣдняго онъ возражаетъ нехотя и скорѣе съ формальной точки зрѣнія, чѣмъ по существу. Все же права скептицизма признаны во всей области теоретической философіи: обѣщаніе, данное въ основныхъ «Академическихъ изслѣдованіяхъ» — показать неположительность критеріевъ познанія — исполнено. Конечно, можно задать вопросъ, вся ли теоретическая философія обслѣдована съ этой точки зрѣнія авторомъ. Въ античную эпоху дѣлили философію на логику (діалектику), физику (съ метафизикой) и этику (съ политикой); изъ этихъ трехъ частей первая, какъ видно, совсѣмъ пропущена Ц. Сдѣлано это потому, что она въ значительной своей части вошла въ составъ его риторическихъ произведеній, въ которыхъ ученіе «о нахожденіи доказательствъ» занимало первое мѣсто. — 2) *Практическая философія* Ц. посвящена отвѣту на вопросъ, «какъ жить?» Отвѣтъ этотъ даетъ намъ та же природа, которая дала намъ и самую жизнь: «кто слѣдуетъ руководителству природы, тотъ никогда не будетъ заблуждаться». Этотъ стоическій принципъ Ц. ставитъ во главу угла своей практической философіи. Если бы чловѣкъ былъ предоставленъ влиянію одной только природы, то онъ бы ни въ чихъ наставленіяхъ не нуждался; но такъ какъ воспитаніе и среда извратили его природныя наклонности, то нужна руководительница, которая бы разъяснила ему голосъ природы, и эта руководительница — философія (практическая). Природу, однако, слѣдуетъ понимать не въ ея примитивности, а въ ея совершенствѣ. Усовершенствованная природа чловѣка — это его разумъ. Понятая такъ, природа сказывается въ четырехъ основныхъ стремленіяхъ чловѣческой души: 1) стремленіи къ познанію, 2) стремленіи къ общительности («соціальному инстинктѣ»), 3) стремленіи къ первенству и 4) стремленіи къ порядку и гармоніи. Этимъ четыремъ стремленіямъ соответствуютъ четыре кардинальных добродѣтели: мудрость, справедливость, мужество и умѣренность (=уравновѣшенность), изъ коихъ послѣдняя состоитъ въ согласованности «общей природы» чловѣка, какъ такового, съ «личной натурой» каждаго чловѣка въ отдѣльности: «чловѣкъ всячески долженъ стремиться къ сохраненію и развитію личныхъ чертъ своего характера, поскольку онъ не порочны» (индивидуализмъ Ц.). Каждое изъ четырехъ стремленій является источникомъ особаго круга обязанностей; изъ нихъ, однако, одно, а именно стремленіе къ первенству, склонно замѣнять соображеніе нравственнаго долга соображе-

ніемъ практической пользы, а послѣднее, въ свою очередь, склонно скрещиваться съ соображеніемъ нравственнаго долга и требуетъ поэтому особаго изслѣдованія (у Ц. эта субсумпція не проведена, но она напрашивается сама собою). Стремленіе къ общительности заставляетъ насъ служить людямъ; стремленіе къ первенству склоняетъ насъ къ тому, чтобы заставлять людей служить намъ. Спрашивается, поскольку эта вторая цѣль нравственная, а затѣмъ, въ предѣлахъ ея нравственной допустимости, какъ поступать въ случаѣ ея столкновенія съ первой («конфликтъ справедливости съ пользой»)? — Таковъ живущій въ насъ нравственный законъ, тождественный съ правильно понятымъ разумомъ, драгоценнѣйшій даръ намъ отъ природы («Объ обязанностяхъ»). Опираясь на него, чловѣкъ можетъ вести счастливую жизнь, не страшась трехъ своихъ самыхъ грозныхъ враговъ: старости, боли и смерти. Старость не страшна, такъ какъ приносимый ею упадокъ физическихъ силъ вознаграждается, съ одной стороны, исчезновеніемъ тѣхъ желаній, для удовлетворенія которыхъ требуются физическія силы, а съ другой стороны — расцвѣтомъ умственныхъ и нравственныхъ силъ, которые при разумномъ образѣ жизни не измѣняютъ чловѣку до самой смерти («Катонъ Ст.»). Боль, положимъ, зло — напрасно стоики это оспариваютъ; но ея сила смягчается, съ одной стороны, закаленіемъ души и тѣла, съ другой — добродѣтью («Туск. бес.», II). Смерть не страшна: если душа бессмертна, то она сводится къ переходу изъ худшаго міра въ лучшій, если же нѣтъ — то къ полному уничтоженію сознанія («Туск. бес.», I). Исчезновеніе ужасовъ смерти учитъ насъ болѣе цѣнить тѣ положительныя блага, которые намъ даетъ жизнь. Ихъ много; главное между ними — тотъ токъ симпатіи, который насъ окружаетъ въ обществѣ нашихъ ближнихъ. Мы называемъ его дружбой, когда онъ исходитъ отъ немногихъ, и славой, когда отъ многихъ. Дружба и слава — два высшія блага жизни; слѣдуетъ, однако, въ обоихъ случаяхъ отличать истинную дружбу и истинную славу отъ ложной — отъ лести въ первомъ, популярности во второмъ случаѣ. Истинная дружба и истинная слава имѣютъ своимъ основаніемъ и условіемъ добродѣтель («Лелій» и «О славѣ») — ту же добродѣтель, которая является для насъ источникомъ обязанностей и даетъ намъ возможность торжествовать надъ врагами нашей жизни. А если такъ, то ясно, что «добродѣтель довѣдетъ себя для счастливой жизни» («Туск. бес.», V). — 3) *Общая оцѣнка*. Отдѣльныя части этого философскаго зданія заимствованы авторомъ, какъ уже было сказано, у его предшественниковъ; онъ самъ этого не скрывалъ, не приписывалъ себя философской оригинальности и съ замѣчательней скромностью видѣлъ свою заслугу лишь въ томъ, что онъ на своемъ собственномъ языкѣ передалъ ученія и изслѣдованія своихъ предшественниковъ. Онъ сдѣлалъ, однако, самъ того не сознавая, гораздо больше: именно вслѣдствіе того, что онъ и на пути своего философи-

ствованія довърился руководительству своей индивидуальной природы, онъ воздвигъ изъ чужихъ плитъ въ высшей степени оригинальное, запечатлѣнное духомъ личнаго творчества зданіе. Оно оказалось чрезвычайно прочнымъ и долговѣчнымъ: римская философія ведетъ свое начало съ Ц., а съ нею—и философія романизованнаго Запада. Этой живучести и вліятельности не помѣшали и частичныя противорѣчія, а равно и недостаточная, мѣстами, глубина его философской мысли. Что касается первыхъ, то за вычетомъ тѣхъ, которыя вытекаютъ изъ различія областей теоретической и практической философіи (различія коренного и тѣмъ не менѣе упущеннаго изъ виду новѣйшими изслѣдователями философіи Ц.), остаются лишь незначительныя, легко объясняемыя спѣшностью его работы (всѣ философскія сочиненія Ц. были написаны въ 45—44 гг.; точно предчувствуя свою близкую смерть, онъ торопился использовать для себя и для своихъ земляковъ сокровищницу греческой философіи). Что касается недостаточной, мѣстами, глубины философской мысли, то именно она, понижая цѣнность сочиненій Ц. въ глазахъ специалистовъ, придала имъ особое значеніе въ кругу неспециалистовъ. Очень правильны въ этомъ отношеніи слова Тэна: «Когда великіе ораторы соглашаются писать, они становятся самыми могучими изъ писателей: они дѣлаютъ философію популярной; они заставляютъ своихъ читателей подниматься на нѣсколько ступеней и возвышаютъ уровень интеллигенціи человѣческаго рода. Въ рукахъ Ц. догматы стоиковъ и діалектика академикомъ теряютъ свои шипы. Сублимныя разсужденія грековъ дѣлаются гладкими и легкими; трудныя проблемы промисла, безсмертія, высшаго блага становятся общимъ достояніемъ. Сенаторы, люди дѣла, юрисконсульты, любители формулъ и процедуры, плотные и узкіе умы откушниковъ понимаютъ дедукціи Хрисиппа; книги «Объ обязанностяхъ» сдѣлали общедоступной мораль стоика Панетія» («Ист. англ. лит.», V, 173).

Литература. Kühner, «Ciceronis in philosophiam merita» (1825, лучшее собраніе матеріаловъ); Herbart, «Ueber die Philosophie Ciceros» (собр. соч. XII, 169); соответственныя мѣста въ руководствахъ исторіи древней философіи Целлера, Риттера и др.; Hirzel, «Untersuchungen zu Ciceros philosophischen Schriften» (3 т., 1877); его же, «Der Dialog» (2 т., 1895 сл.; ср. рецензію Зѣлинскаго «Филол. Общ.», 1896); Гордіевичъ, «Главные черты практической этики Ц.» (1899); Архангельскій, «О высшихъ цѣляхъ жизни и образованія» (1877); Молоденскій, «De officiis Ц. и св. Амвросія Медиоланскаго» («Вѣра и Разумъ», 1887).

VI. Ц. въ его вліяніи на позднѣйшія поколѣнія. При исключительномъ богатствѣ своей натуры Ц. былъ понятъ далеко не вдругъ: его открывали по частямъ, вплоть до новѣйшаго времени. Въ эпоху послѣдняго расцвѣта языческой культуры до распространенія христіанства въ Ц. видѣли главнымъ образомъ учителя стила, да и въ этомъ качествѣ онъ былъ

признанъ не сразу. То умѣренное краснорѣчіе здраваго смысла, одинаково чуждое крайностей какъ аттицизма, такъ и азіанизма, которое онъ старался насадить, погибло на первыхъ порахъ вмѣстѣ съ нимъ: побѣда принадлежала аттицизму, затѣмъ его по закону реакціи смѣнилъ азіанизмъ, главнымъ представителемъ котораго былъ Сенека-философъ. Лишь когда оргіи нероновской эпохи уступили мѣсто трезвому правленію Флавіевъ, наступило болѣе разумное теченіе и въ краснорѣчіи. Главнымъ поборникомъ этого направленія былъ классикъ домициановой эпохи, Квинтиліанъ: «чѣмъ болѣе тебѣ будетъ нравиться Ц., тѣмъ болѣе можешь ты быть увѣренъ въ успѣхѣхъ твоего ученія», говорилъ онъ своимъ ученикамъ, ораторамъ траяновыихъ временъ. Съ этихъ поръ, т. е. съ конца I в. по Р. Хр., Ц. былъ признаннымъ главой римской литературы. Его читали и объясняли въ школахъ, ему подражали съ трибуны судовъ и съ сенаторской скамьи. Читались также и его философскія произведенія, но болѣе ради стила.—Въ эпоху *распространенія христіанства* впервые воскресаетъ интересъ къ философіи Ц., какъ таковой, въ ея обихъ направленіяхъ, какъ скептическомъ, такъ и положительномъ. Скептицизмъ Ц. имѣлъ въ глазахъ христіанъ двойной интересъ: принципиальный и матеріальный. Принципиальный интересъ заключался въ томъ, что, отрицая возможность положительнаго познанія, Ц. какъ бы констатировалъ слабость человѣческаго ума и этимъ самымъ намѣчалъ тотъ пробѣлъ, который должно было занять христіанское откровеніе. Матеріальный интересъ имѣли доводы Ц., направленные противъ существованія боговъ и вѣдовства, потому что то были языческіе боги и языческое вѣдовство, и Ц. въ своемъ отрицаніи являлся союзникомъ христіанства. Еще сильнѣе было вліяніе положительной философіи Ц. и специально его этики. Христіанскіе вѣроучители были поражены возвышенностью и чистотой нравственныхъ максимъ Ц.; казалось невѣроятнымъ, чтобы ихъ могъ придумать своимъ умомъ язычникъ—и было рѣшено, на основаніи очень шаткихъ предположеній, что нравственная часть морали Ц. вытекла изъ ветхозавѣтныхъ источниковъ. А если такъ, то сочиненія его можно было приобщить къ христіанской религіи. Это и было сдѣлано св. Амвросіемъ Медиоланскимъ, благодаря которому книги Ц. «Объ обязанностяхъ», въ христіанской переделкѣ, стали христіанскимъ руководствомъ морали. При этомъ, однако, была оставлена безъ вниманія одна важная сторона дѣла; конечно, нравственныя максимы Ц., съ нѣкоторыми поправками, могли быть признаны христіанскими, но основаніе, на которомъ онъ покоился, оставалось глубоко языческимъ. Этимъ основаніемъ была человѣческая природа, которую Ц. признавалъ хорошей и неиспорченной и поэтому лучшей руководительницей чловѣка въ нравственной жизни: признаніемъ этой самодовлѣющей природы отвергалось ученіе апостола Павла о необходимости благодати. На этой почвѣ загорѣлся уже въ V в. по Р. Хр. споръ между бл. Августи-

номъ и пелагианами. Первый былъ горячимъ поклонникомъ Ц.; по его собственному свидѣтельству, «Гортензій» римскаго философа первый натолкнулъ его на путь истины и положилъ основаніе тому нравственному пере-рожденію, заверше-ніемъ котораго былъ его переходъ въ христіанство. Ученіе Ц. о само-довлѣющей природѣ Августинъ, однако, отвергалъ и ставилъ на его мѣсто ученіе о само-довлѣющей благодати. Напротивъ, пелагиане были ярыми цицероніанцами; ихъ направле-ніе грозило ввести въ христіанство не только нравственные понятія и правила Ц. (противъ этого и Августинъ ничего не имѣлъ), но и самое основаніе его нравственной филосо-фіи. Церковь отвергла пелагианизмъ, какъ ересь, и въ принципѣ согласилась съ Августи-номъ, но на практикѣ восторжествовалъ пер-вый, хотя и въ смягченной формѣ (въ видѣ такъ наз. полупелагианизма). Такова общая схема вліянія Ц. на христіанство (западное). Однимъ изъ первыхъ христіанскихъ писате-лей на Западѣ былъ Минуцій Феликсъ, ав-торъ апологетическаго діалога «Октавій», на-писаннаго подъ сильнѣйшимъ вліяніемъ книгъ Ц.: «О природѣ боговъ». Въ концѣ III в. по Р. Хр. писалъ Лактанцій, «христіанскій Ц.», не только подражавшій стилю Ц., но и заим-ствовавшій много матеріаловъ изъ его со-чиненій (особенно «Объ обязанностяхъ» и «О государствѣ») и горячо одобрявшій его скеп-тицизмъ. Блаж. Иеронимъ (IV в.) такъ усерд-но читалъ Ц. и подражалъ ему, что чувство-валъ, какъ христіанинъ, даже угрызенія совѣсти (ср. его знаменитый сонъ: «Ты — ци-цероніанецъ, а не христіанинъ»). Въ *средніе вѣка* Ц. ступшевывается: образцомъ стиля онъ былъ лишь для немногихъ, его философію предала забвенію отчасти христіанская фило-софія, всосавшая ее въ себя, отчасти Ари-стотель; держалась на поверхности лишь его юношеская риторика («О нахожденіи», § 3, 1), да и то въ соединеніи съ другой риторикой безыменнаго автора (Auctor ad Herennium), той же приблизительно эпохи; обѣ ходили подъ именемъ «риторики Ц.». Прочія сочиненія Ц. списывались со все болѣе остывающимъ усердіемъ; къ концу средневѣковья сочи-ненія Ц. грозила полная гибель. Эпоха *Воз-рожденія* была также и эпохой воскресенія і. Петрарка воспитался на Ц., признавалъ его своимъ образцомъ, съ большимъ усер-діемъ отыскивалъ его забытыя сочиненія въ монастырскихъ библіотекахъ. То же дѣлали другіе гуманисты, особенно Салютаги и Под-жіо. Ц. сталъ знаменосцемъ гуманизма; его противопоставляли Аристотелю, какъ знаме-носпу средневѣковой схоластики и, разумѣ-ется, предпочитали, что было сопряжено на первыхъ порахъ съ небольшимъ ущербомъ для философской мысли, но зато содѣйствовало оживленію давно заброшеннаго чувства пре-краснаго. Вообще Ц. вліялъ на гуманистовъ широкимъ универсализмомъ своей личности: какъ разъ тогда были вновь найдены сборники его переписки, которая произвела на тогдаш-нее общество огромное впечатлѣніе и вызвала всеобщее подражаніе. Все цицероновское считалось образцомъ: культъ наукъ, который

онъ ставилъ такъ высоко во многихъ своихъ произведеніяхъ, культъ поэзіи, которую онъ прославляетъ въ рѣчи «За Архія», культъ краснорѣчія, культъ дружбы, культъ славы, культъ Рима, культъ Платона, котораго учи-лись познавать и любить съ его словъ, культъ Демосое-на, который, однако, когда съ нимъ познакомились въ подлинникъ, вызвалъ силь-ное разочарованіе. Даже Цицероновы увле-ченія казались освященными и находили под-ражателей: его панегирикъ Помпею съ одной стороны, его злобная инвектива противъ Пи-зона—съ другой породили множество гумани-стическихъ панегириковъ и инвективъ, кото-рыя, вмѣстѣ взятая, составляютъ самую не-утѣшительную часть гуманистической литера-туры. И помимо того нельзя сказать, чтобы всякое увлеченіе Ц. было одинаково благо-дѣтельнымъ; но это уже была вина не Ц., а его слишкомъ усердныхъ подражателей. Особенно сильнымъ было обаяніе цицеронова языка: съ его помощью гуманисты сокрушили варварскую схоластическую латынь. Это было неминуемо и хорошо, хотя, съ другой стороны, сильно затруднило изученіе самой латыни, съ кото-рой отнынѣ уже нельзя было обращаться какъ попало, и этимъ подготовило паденіе латин-скаго языка, какъ интернаціональнаго сред-ства общенія. Подражатели Цицерона не удо-вольствовались изгнаніемъ схоластической и воскрешеніемъ классической латыни: они требовали, чтобы Ц. былъ признанъ един-ственнымъ образцомъ, чтобы всѣ слова, фор-мы и обороты, не встрѣчающіеся у Ц., были изъяты изъ употребленія. Такъ возникъ фор-мальный «цицероніанизмъ» XVI в., такъ остроумно и зло осмѣянный Эразмомъ въ его діалогѣ «Сисеопіанусъ». Онъ продолжалъ свое существованіе и послѣ Эразма, пропаганди-руемый одними, оспариваемый другими, но, вслѣдствіе постепенной утраты латинскимъ языкомъ своего интернаціональнаго значенія, споръ перешелъ со временемъ изъ публици-стики въ школу, пока не сталъ безпечнымъ и тамъ. Вообще съ эпохой расцвѣта гуманизма значеніе Ц. усилилось. Формаль-ное и, такъ сказать, образовательное для ран-нихъ гуманистовъ, оно теперь стало также и реальнымъ. Обширная эрудиція Ц. и изя-щество его изложенія пустили въ оборотъ идеи, плодотворныя въ ту эпоху всеобщаго оживленія умовъ: одно его замѣчаніе предвос-хитило и подготовило изобрѣтеніе книгопеча-танія, другое—открытие Америки, третье—открытие вращенія земли вокругъ солнца. Особенно возросъ реальный интересъ къ Ц. въ то время, когда гуманистическое движе-ніе было смѣнено реформаціоннымъ. Отно-шеніе *реформаціи* къ Ц. сильно напоминаетъ отношеніе къ нему ранняго христіанства. Первые реформаторы отчасти были сами гу-манистами (Цвингли, Меланхтонъ), отчасти находились подъ ихъ вліяніемъ (Лютеръ); имъ Ц. былъ, поэтому, очень симпатиченъ. Осо-бенно на руку былъ имъ тотъ антагонизмъ, въ который Ц.—не по собственной волѣ, а стараніями раннихъ гуманистовъ—былъ по-ставленъ съ Аристотелемъ: послѣдній казался Лютеру какъ бы католикомъ, и онъ охотно

возвышаетъ на его счетъ Ц., ставя послѣд-
нему въ заслугу также и его разносторон-
ность. Въ сущности, однако, только одно изъ
реформированныхъ ученій могло считаться
продолженіемъ философскаго цицероніанства:
это былъ такъ наз. соцініанизмъ, свившій
себѣ сравнительно прочно гнѣздо въ гумани-
стической Польшѣ—ученіе наиболѣе терпи-
мое и возвышенное и потому осужденное на
гибель. Въ остальныхъ цицероніанизмъ, какъ
враждебный августинизму, удержался недолго:
Кальвинъ его изгналъ, да и въ лютеранствѣ
онъ былъ устраненъ изъ этики, и лишь уна-
слѣдованное отъ гуманистовъ уваженіе къ Ц.
заставило протестантскую школу сохранить
ему въ ней почетное мѣсто. Иезуитская школа
не могла отказать Ц. въ томъ уваженіи, кото-
рое ему воздавали еще отцы церкви. Такимъ
образомъ Ц. сталъ столпомъ европейской шко-
лы XVII в.; это обстоятельство имѣло очень
серьезныя послѣдствія, сказавшіяся отчасти
уже въ XVII в., но еще болѣе въ XVIII в.,
во время такъ назыв. *просвѣтительскаго дви-
женія*, которое началось въ Англіи въ XVII
в. и распространилось на европейскомъ кон-
тинентѣ въ XVIII в. Мыслителей, со вре-
менъ Мильтона, начинаетъ интересоватъ во-
просъ о государствѣ и его устояхъ, особенно
о неизбѣжности королевской власти и ея выс-
шей санкціи. Книги Ц. о государствѣ были
бы очень интересны для тогдашней интелли-
генціи, но онѣ считались тогда потерянными;
зато другія его сочиненія читались и изучались
очень дѣятельно. То, что болѣе всего пора-
жало умы, было отсутствіе у римскаго фило-
софа всякой мысли о высшей санкціи чего
бы то ни было: самая возвышенная мораль
выводилась непосредственно изъ природы и
ея совершеннѣйшаго произведенія — разума.
Скептицизмъ Ц. пришелся по вкусу тогдаш-
нему обществу, настроенному преимущественно
материалистически; у Гоббза, Локка, Тол-
ланда, Шефтсбери Ц. и его философскія со-
чиненія играютъ большую роль. Значеніе этой
роли еще усилилось, когда въ XVIII в. про-
свѣтительное движеніе изъ Англіи перешло
во Францію, уже благодаря племенному род-
ству гораздо лучше подготовленную къ тому,
чтобы понимать Ц. и увлекаться имъ. Сна-
чала просвѣтительная струя охватила только
религію и мораль, не касаясь еще государства.
Съ особымъ увлеченіемъ читалась вторая кни-
га о вѣдѣствѣ, въ которой авторъ, по словамъ
Вольтера, «предалъ вѣчному осмѣянію. всѣ
ауспиции, всѣ прорицанія, всякую вообще во-
роужбу, отъ которой оглупѣла земля». Не мень-
шимъ успѣхомъ пользовались и книги «О при-
родѣ боговъ». Разрушая традиціонныя понятія
о божествѣ, онѣ, казалось, подготовляли чисто
философскую конструкторію религіи, такъ наз.
деизмъ: французскіе деисты, подобно ихъ ан-
глійскимъ предшественникамъ — настоящіе
цицероніанцы въ дѣлѣ религіи. Что касается
морали, то до того времени люди видѣли
ея охранительницу въ религіи; языческая мо-
раль, перешедшая въ христіанскую, импони-
ровала главнымъ образомъ своей возвышен-
ностью. Теперь она стала привлекать людей
именно своей независимостью отъ религіи, не-

зависимостью вполне совмѣстимою, однако, съ
возвышенностью. «Книги объ обязанностяхъ»
ставились очень высоко всей просвѣтитель-
ной эпохой: Локкъ объявилъ ихъ настольной
книгой образованнаго человѣка; Вольтеръ
восклицаетъ, говоря о нихъ, что «никогда не
будетъ написано болѣе мудраго, болѣе нрав-
ственнаго, болѣе полезнаго сочиненія». Особен-
но запало въ сердца людямъ слово «природа».
Природа, какъ созидательница человѣческой
морали и, косвенно, государства, сдѣлалась
точкой отправленія для всей этики и политики
XVIII в. Руссо, въ противоположность Вольте-
ру и энциклопедистамъ, не ссылается въ сво-
ихъ сочиненіяхъ на Ц. и вообще на свои источ-
ники; но основная мысль его философіи—что
природа (или Богъ, что съ его точки зрѣнія,
да и съ точки зрѣнія Ц., все равно) все
устроила къ лучшему и что всѣ извращенія
происходятъ отъ человѣка,—цѣликомъ почерп-
нута изъ Цицерона. Въ одномъ только допу-
стилъ Руссо роковую ошибку: забывъ объ
изреченіи Аристотеля: «природа сказывается
не въ зачаткѣ, а въ совершенствѣ», онъ смѣ-
шалъ естественность съ примитивностью.
Еще до Руссо Монтескье перенесъ про-
свѣтительныя идеи въ область государствовѣ-
дѣнія, при чемъ Ц. — специально книги
«О законахъ» — были однимъ изъ его глав-
ныхъ источниковъ. Смѣлѣе была попытка
Руссо, знаменитая теорія котораго о дого-
ворномъ происхожденіи государства была не-
только античнаго, но прямо таки Цицеронов-
скаго происхожденія. Но самымъ горячимъ
цицероніанцемъ изъ государствовѣдѣвъ эпо-
хи, непосредственно предшествовавшей ре-
волюціи, былъ Мабли, вдохновитель Учре-
дительнаго Собранія, главное сочиненіе ко-
торого: «О правахъ и обязанностяхъ граж-
данина» было по своей формѣ подражаніемъ
діалогу Ц. «О законахъ», а по своему духу—
его прямымъ продолженіемъ и развитіемъ,
содержа не мало заимствованій изъ него
и цитатъ. Неудивительно, поэтому что и
въ эпоху *французской революціи* Ц. пользо-
вался большимъ почетомъ. Новаго въ область
мысли эта эпоха не внесла ничего; она поль-
зовалась результатами предыдущей просвѣти-
тельной эпохи. Зато это было время возрож-
денія континентальнаго краснорѣчія: пренія
въ клубахъ и еще болѣе въ трехъ револю-
ціонныхъ собраніяхъ его воскресили. И вотъ
когда, наконецъ, воскресъ и Ц.-ораторъ. До
тѣхъ поръ рѣчи Ц., хотя и читались усердно,
какъ образецъ стиля, но образцомъ для вос-
произведенія почти не служили. Ни полити-
ческаго, ни судебнаго краснорѣчія не суще-
ствовало: оставалось краснорѣчіе торжествен-
ное, панегирики и инвективы, и тутъ, дѣй-
ствительно, рѣчи Ц.—панегирикъ Помпею для
первой, рѣчь противъ Пизона и вторая фи-
липпика для второй категоріи — сослужи-
ли свою службу (достаточно указать на над-
гробныя рѣчи Боссюэта, составленныя по
образцу Цицероновой «Ретреjana»). Теперь
поле внезапно расширилось: если въ клубѣ
якобинцевъ и другихъ еще можно было го-
ворить подъ вліяніемъ минуты, то рѣчи въ
національныхъ собраніяхъ требовали большей

отдѣлки и, стало быть, подготовки. Готовились ораторы по Ц. и, кромѣ того, по рѣчамъ у Ливія; популярности обонхъ содѣйствовало то, что это были памятники республиканскаго краснорѣчія, особенно дорогаго тѣмъ, кто послѣ 2000-лѣтняго почти перерыва стремился воскресить республику. Первымъ подалъ примѣръ Мирабо, который, впрочемъ, какъ ораторъ былъ самостоятельнѣе прочихъ; дальше въ подражаніи пошли прямые республиканцы, Демуленъ, Сень-Жюсть и особенно Робеспьеръ, которому было даже дано прозвище «Цицеронъ». Образцами служили особенно страстные катилінарии, но также и судебныя рѣчи, въ виду перѣдко возникавшей необходимости защищать и себя, и другихъ. Итакъ, первымъ было воскрешено политическое краснорѣчіе, въ которомъ непосредственно нуждались въ тѣ времена; а такъ какъ сами французы признаютъ въ ораторахъ революціонныхъ собраний «отцовъ» своего краснорѣчія, то можно безъ преувеличенія сказать, что оно ведетъ свое начало отъ Ц. Но революціонная эпоха была также и временемъ преобразованія судовъ во Франціи и введенія дѣйствующаго нынѣ состязательнаго судопроизводства взаменъ розыскаго, т. е. приближенія судовъ къ античной и специально римско-республиканской формѣ. На это приближеніе повліяло изученіе римско-республиканскихъ порядковъ, а источникомъ знанія о нихъ почти исключительно Ц.—Въ *девятнадцатомъ вѣкѣ* вліаніе Ц. было неодинаково въ различныхъ странахъ и въ различныя времена; подвести ему итоги еще трудно. Его авторитетъ прочно держался и держится во Франціи, гдѣ подъ его вліаніемъ въ началѣ вѣка возникаетъ образцовое судебное краснорѣчіе, перенесенное затѣмъ и въ другія страны, сообразно прогрессу судебной реформы. Поколебленъ былъ онъ въ Германіи, подъ вліаніемъ слѣдующихъ причинъ: 1) Воскрешеніе эллинизма, бывшее дѣломъ второй половины XVIII в., ревностно продолжалось въ XIX-мъ; открытіе греческихъ образцовъ естественно уменьшило значеніе римскихъ подражаній, и подобно тому, какъ Виргилій поблекъ отъ содѣйствія Гомера, такъ и Ц. ступевался отъ сравненія съ его греческими первоисточниками. Правда, эти послѣдніе не были сохранены; но именно поэтому ничто не мѣшало представлять ихъ верховомъ совершенствѣ, а Ц.—ихъ рабскимъ и притомъ неумѣлымъ подражателемъ. Касается это, главнымъ образомъ, философскихъ сочиненій Ц.—2) Національное возрожденіе Германіи повело къ тому, что нѣмцы стали чуждаться всего романскаго, специально—романскаго изящества, учителемъ и вождемъ котораго былъ Ц. Сильное и патетическое краснорѣчіе Ц. показалось «нестественнымъ» людямъ, которые природу вообще отождествляли со своей собственной сѣверной природой и все еще не могли отдѣлаться отъ недоразумѣнія, вслѣдствіе котораго естественность отождествляется съ примитивностью. Сказанное здѣсь касается главнымъ образомъ рѣчей Ц.—3) Культъ силы былъ девизомъ прусской политики еще со времени наполеоновскихъ войнъ и террито-

риальныхъ захватовъ въ непосредственно послѣдовавшую за ними эпоху, но встрѣчалъ въ народѣ лишь частичную поддержку во время такъ назыв. реакціонной эпохи. Положеніе дѣлъ измѣнилось въ шестидесятыхъ и особенно въ семидесятыхъ годахъ, когда, вслѣдствіе участія всего народа въ политикѣ, и культъ силы сталъ уже не правительственнымъ, а всенароднымъ. Онъ естественно отразился и на изложеніи древней исторіи. Эпоха Ц. была борьбой осужденной республики съ побѣдоноснымъ цезаризмомъ, при чемъ Ц. былъ на сторонѣ первой; отсюда его непопулярность въ Германіи. Сказанное касается главнымъ образомъ политической дѣятельности Ц., но вмѣстѣ съ тѣмъ и всей его личности. Главными проводниками отрицательнаго взгляда на Ц. были Друманъ, вѣрный подданный Фридриха-Вильгельма IV (какъ онъ самъ себя называетъ въ предисловіи къ своей исторіи: см. литературу къ I гл.), и восторженный цезаристъ Моммзенъ.—Въ *новѣйшія времена* замѣчается опять поворотъ къ лучшему въ оцѣнкѣ Ц.; самъ Моммзенъ, въ своемъ послѣднемъ крупномъ сочиненіи («*Römisches Strafrecht*»), констатируетъ явленіе, которое онъ насмѣшливо называетъ *repullulirende Ciceroverehrung*. Предсказать, что будетъ дальше, еще нельзя, но и теперь уже можно намѣтить нѣкоторыя руководящія идеи, а именно: 1) первое ознакомленіе съ греческими образцами естественно повело къ преувеличенію ихъ значенія и главнымъ образомъ къ фундаментальной ошибкѣ, будто въ матеріалѣ заключается вся суть дѣла и, стало быть, матеріальныя заимствованія лишаютъ заимствующаго права на имя самостоятельнаго писателя. Больше тщательное ознакомленіе столь же естественно поведетъ къ отмежеванію той области, въ которой заключается оригинальность Ц. 2) Развитие психологіи, этой науки будущаго, положить конецъ скороспѣлымъ сужденіямъ о Ц. и вмѣстѣ съ тѣмъ возвыситъ интересъ къ Ц., какъ единственной личности изъ всего античнаго міра, для которой психологическій анализъ можетъ быть произведенъ съ надлежащей положительностью. 3) Все возрастающій интересъ къ этикѣ естественно выдвинетъ философскія сочиненія Ц., хотя бы потому, что въ нихъ намъ сохранились итоги послѣ платоновской греческой науки о нравственности; но вмѣстѣ съ тѣмъ не ускользнетъ, полагаемъ, отъ изслѣдователей тотъ фактъ, что этика Ц. тѣснѣйшимъ образомъ связана съ его личностью. 4) Скоро ли отойдутъ въ область прошлаго культъ силы и націонализмъ—сказать трудно; нельзя не примѣтить, однако, сильнаго индивидуалистическаго теченія въ послѣдніе годы—а оно опять на руку друзьямъ Ц., въ виду несомнѣнно индивидуалистическаго характера его ученія. 5) Наконецъ, нельзя не признать, что правильной оцѣнкѣ Ц. вредила въ XIX в. крайняя специализація знаній и умѣній, въ силу которой такая полная и сложная личность, какъ Ц., не могла даже быть охвачена критиками, не говоря уже о справедливой ея оцѣнкѣ. Въ послѣднее время опять замѣчается стремленіе къ цѣльности и всесторонности;

несомнѣнно, что подъ знаменемъ универсализма XX в. возобновится и интересъ къ Ц. и, быть можетъ, его вліяніе.

Литература. Зѣлинскій, «Ц. въ исторіи европейской культуры» («Вѣстн. Евр.», 1896, февраль, и въ болѣе полномъ видѣ въ качествѣ введенія къ упомянутому въ гл. 3 переводу рѣчей); его же, «Сісего im Wandel der Jahrhunderte» (1897; нѣмецкая переработка предыдущей статьи, съ экскурсами и примѣчаніями; въ настоящее время [1903] готовится 2-е издание, по которому и составлена настоящая гл.); его же, «Раннее христіанство и римская философія» («Вопросы филос. и психол.», 1903, № 1). *Ф. Зѣлинскій.*

Цицикарская, иначе *Хэй-лунь-цзянская* провинція Китайской Маньчжуріи — самая обширная изъ провинцій Китая; получила свое названіе отъ имени р. Амура — по-китайски Хэй-лунь-цзянь. Границы провинціи на СЗ, С и В опредѣляются теченіемъ рр. Аргуни, Амура и лѣв. берегомъ р. Сунгари отъ устья до города Хулань-чэна (въ немногихъ мѣстахъ послѣдняя часть границы проходитъ нѣсколько западнѣе р. Сунгари). Менѣе точно извѣстна европейцамъ, да и самимъ китайцамъ, южная и юго-зап. часть границы, гдѣ Ц. провинція соприкасается съ землями монголовъ. Особенно неопредѣленностью отличается участокъ отъ Шиверды (на русской границѣ) до оз. Буирь-нора. Площадь, занимаемая провинціей, болѣе 9500 кв. географ. миль; жителей около 2 милл., не считая русскихъ, привлеченныхъ постройкой Китайской Восточной жел. дороги. Поверхность провинціи представляется въ общемъ весьма пересѣченной, заполненной хребтомъ Бол. Хингана и его отрогами и развѣтвленіями, то образующими рѣзко выраженныя складки горъ, то переходящими въ ряды пологихъ уваловъ и въ каменистопесчанистое плоскогоріе Гоби. На В Хинганъ постепенно сливается съ лёссовыми образованиями, доходящими до бассейна Ляо-хэ, до Водунэ и даже сѣвернѣе. Провинція орошается весьма обильно источниками, составляющими притоки Амура, Аргуни и Сунгари. Главнѣйшая рѣка провинціи — Нонни или Букуй-цзянь беретъ начало изъ горъ Хингана въ томъ мѣстѣ, гдѣ отъ послѣдняго отдѣляется отрогъ Ильхури-алинь; принявъ массу притоковъ, изъ которыхъ главнѣйшіе съ правой стороны: Исыхэнъ, Добокули, Гань съ Гуюй-ли, многоводный Номинь, Ионь-голь, Яль и Чжорь, Нонни уже въ предѣлахъ Монголіи соединяется съ Сунгарію. Нѣкоторыя попытки завести по Нонни судоходство до Цицикара хотя до сихъ поръ и не увѣнчались успѣхомъ, тѣмъ не менѣе рѣка вполне годна для сплава лѣса и плотовъ съ товарами. Изъ другихъ рѣкъ болѣе важное значеніе имѣютъ Хайларь, Кумара, Албазиха, Хулань-хэ, Таунь-бира (см.). Растительность провинціи на Ю представляетъ постепенный переходъ отъ степной растительности каменистой Гоби (Халхи) къ лѣсистымъ зарослямъ Сибири, при чемъ самый Хинганъ во многихъ случаяхъ является границей такъ наз. Маньчжурской растительной подьобласти. Лѣсная растительность восточнаго склона Хингана

и Малаго Хингана несравненно разнообразнѣе таковой же растительности на западныхъ склонахъ хребта. Въ южныхъ отрогахъ Малаго Хингана, переходящихъ, близъ границы провинціи, въ степи и болотистыя низины бассейна Хуюра, Онтохона, лѣсная растительность замѣняется растительностью степей, а по долинѣ Сунгари и Таунь-бири тянутся обширныя травяныя степи и лиственничные лѣса. Климатъ провинціи, вполне континентальный на З и С, подверженъ вліянію юго-восточнаго муссона въ восточной и южной части. Жесткіе безсніжные морозы Прихайларской степи и Хингана почти неизвѣстны въ Харбинѣ и Цицикарѣ, а лѣто повсюду умѣренно жарко съ обильными осадками на В и незначительными на З. Фауна провинціи весьма разнообразна; изъ животныхъ здѣсь встрѣчаются *Сervus alces* — лось, изюбрь (*C. elaphus*), сѣверный олень (*C. tarandus*), косуля (*C. capreolus*), *Antilope crispa* и *Ant. gutturosa*, кабанъ, бѣлка, соболь, выдра, медвѣдь, тигръ и др., и изъ птицъ разнаго рода орлы, соколы, совы, утки, фазаны и вообще большее число тѣхъ, если не всѣхъ, которые встрѣчаются въ Маньчжуріи. Хэй-лунь-цзянская провинція управляется генераль-губернаторомъ или цзянь-цзюномъ и раздѣляется на 6 военныхъ округовъ или фудунствъ: Цицикарское, Бутху, Хулунбуирское, Хэй-лунь-цзянское, Мергенское и Хуланское. Населеніе провинціи — смѣшанное, изъ различныхъ туземныхъ племенъ и пришлыхъ китайцевъ. Маньчжурь составляютъ около 30% и сосредоточены почти исключительно въ городахъ и селеніяхъ восточной части провинціи, неся главнымъ образомъ военную и другую казенную службу; они занимаются также и земледѣліемъ. Дауры занимаются отчасти земледѣліемъ, отчасти охотничьими промыслами; орочны — оленеводствомъ и звѣроловствомъ; есть еще манегры, бирары, гольды, солоны, буряты. Въ южной, болѣе плодородной и годной для земледѣлія части провинціи поселились китайцы, которые сначала по собственной волѣ направлялись въ Маньчжурію, а затѣмъ переселеніе ихъ поощрялось китайскимъ правительствомъ, усмотрѣвшимъ въ немъ вѣрный путь для колонизаціи и охраны своихъ пустынныхъ сѣверныхъ провинцій. Особенно усилилось переселеніе въ концѣ 80 гг. XIX в. и продолжается до сихъ поръ. Проведеніе черезъ Маньчжурію линіи Китайской Восточной жел. дороги и приливъ въ страну русскаго элемента, въ связи съ оккупаціей русскими войсками, произвели огромныя перемѣны въ экономическомъ и политическомъ строѣ провинціи. Многочисленныя открытія мѣсторожденій золота позволяютъ думать, что страна въ непродолжительномъ будущемъ явится важнымъ золотопромышленнымъ райономъ. Главнѣйшіе административные пункты: Цицикаръ, Мергэнъ, Айгунь, Хулань-чэнь, Бэй-туань-линцзы, Хайларь, Бутха и Ганьчжурь-сумэ (высоко чтимае ламайская кумирня на Халанбуирскомъ плоскогоріи; осенняя ярмарка, на которой бываетъ масса монголовъ изъ южной Халхи, Урги и русскихъ казаковъ изъ Забайкалья). Мо-хэ — резиденція

китайскихъ Желтугинскихъ пріисковъ на берегу Амура.

Литература. Позднѣвъ, «Описание Маньчжуріи» (изд. министерства финансовъ); Кириловъ, «Словарь Приморской и Амурской области»; Васильевъ, «Описание Маньчжуріи»; Грумъ-Гржимайло, «Описание Амурской обл.»; Евтюгинъ, «Поѣздка изъ Благовѣщенска въ Цицикаръ». Обширную библиографію см. во 2 т. изданнаго мин-вомъ финансовъ «Описанія Маньчжуріи». Изъ болѣе позднихъ работъ — Манакина и Цирерина, «Поѣздка по Хуланьченскому фудутунству». *Л. Бородавскій.*

Цицикаръ или *Букуй* — гл. гор. Хэй-лунъ-цзянской провинціи въ Маньчжуріи, на лѣвомъ нагорномъ берегу р. Нонни или Букуй-цзяна. Основанъ въ концѣ XVII в., какъ оборонительный пунктъ противъ русскихъ, появившихся на Амурѣ. Обнесенъ двумя стѣнами. За внутренней стѣной помѣщаются всѣ правительственные учрежденія и квартиры китайскихъ начальствующихъ лицъ. Весьма оживленный торговый центръ; ежегодная ярмарка осенью. Агентство русско-китайскаго банка. Жителей свыше 80000. Въ 1900 г. городъ былъ занятъ коннымъ отрядомъ генерала Ренненкампа; 8000 китайское войско, имѣя въ своемъ распоряженіи сильную артиллерию (болѣе 40 орудій) и стоя на укрѣпленной позиціи, сдалось русскимъ безъ боя, а генер.-губернаторъ Шэу лишилъ себя жизни. Во время оккупации города русскими въ немъ было выстроено много новыхъ зданій, между прочимъ—церковь въ честь св. Николая. Станція телеграфа на Благовѣщенскъ и Пекинъ. Черезъ городъ проходитъ большая дорога изъ Мукдена на Мергэнъ къ русской границѣ.

Цицикаръ—станція Китайской Восточной желѣзной дороги, въ 30 вер. отъ гл. гор. Хэй-лунъ-цзянской провинціи.

Цициановъ (князь Дмитрій Павловичъ) — русский геодезистъ. Родился въ 1722 г., умеръ послѣ 1790 г. Родомъ грузинъ, онъ получилъ высшее образованіе въ Петербургѣ. Онъ слушалъ въ академіи наукъ лекціи въ физикѣ экспериментальной, въ юсъ натурѣ, въ морали, въ географіи математической, нѣмецкаго языка и російскаго. Въ 1739 г. «для настоящаго окончанія тѣхъ наукъ опредѣлился» въ сухопутный шляхетный кадетскій корпусъ, гдѣ «обучалъ физику, юсъ натуре цивиле и криминале, и какъ сіи науки, такъ и универсальную гисторію и географію, также и ариеметику, геометрію и практику, по нѣмецки говоритъ и нѣмецкія письма безъ диспозиціи компауется» и т. д. (извлеченіе изъ аттестата корпусъ). Очень важнымъ для того времени учебно-литературнымъ результатомъ служебной дѣятельности Ц. было составленное и изданное имъ въ 1757 г. «Краткое математическое изъясненіе землемѣрія межеваго» (СПб.). Предметами этого сочиненія были: «сниманіе фигуры земли», «начерченіе на планъ», «исчисленіе плана» и «свидѣтельство плановъ, какія свидѣтельства разныя быть должны». *В. В. Бобынинъ.*

Цициановъ (князь Егоръ Павловичъ)— писатель и переводчикъ, братъ предыдущаго.

Служилъ въ д.-гв. Преображенскомъ полку. Его труды: «Экономія жизни человѣческой, или сокращеніе индѣйскаго нравоученія, сочиненное нѣкимъ древнимъ браминномъ...» (переводъ съ французскаго, М., 1765; 4 изд., 1791); «Полевой инженеръ или офицеръ, по случаю нужды строящій полевое укрѣпленіе» (переводъ съ французскаго, М., 1767); «Въ день рожденія Филлиды 2 ноября 1791 г.» (стихотвореніе, помѣщенное въ «Чтеніи для вкуса, разума и чувствованій» на 1793 г., ч. IX); «Сирота» (стихотвореніе, ib.); «Анскоты» (переводъ, ib., ч. XI), и «Смерть горлицы» (басня, переводъ съ французскаго, ib.).

Цициановъ (князь Павелъ Дмитриевичъ, 1754—1806)—ген.-отъ-инфантеріи. Въ 1786 г. назначенъ командиромъ спб. гренадерскаго полка, во главѣ котораго и началъ съ отличіемъ свое боевое поприще во время 2-й турецкой войны въ царствованіе Екатерины. Въ 1796 г. онъ, по волѣ императрицы, отправился въ Закавказье, подъ начальство гр. Зубова. Въ 1797 г. вышелъ въ отставку; по воцареніи Александра I вновь поступилъ на службу; въ 1802 г. назначенъ инспекторомъ пѣхоты на Кавказъ, астраханскимъ военнымъ губернаторомъ и главнокомандующимъ въ Грузіи. Частью дипломатическимъ путемъ, частью оружіемъ онъ счумѣлъ склонить на сторону Россіи разныхъ владѣтелей Каспійскаго побережья, Дагестана и Закавказья, не смотря на то, что дѣятельность его осложнилась войною съ Персіей (см. Персидскія войны Россіи) и затруднялась крайне ограниченными числомъ войскъ, которыми онъ могъ располагать: вслѣдствіе войны съ Наполеономъ въ Грузію невозможно было посылать подкрѣпленія. Въ началѣ 1806 г. Ц. предпринялъ экспедицію противъ крѣпости Баку, къ которой въ то же время подошла съ моря эскадра Завалишина. Бакинскій владѣлецъ, Гуссейнъ-ханъ, заявилъ согласіе сдаться; довѣрчивый Ц., въ сопровожденіи лишь двухъ человѣкъ, подѣхалъ къ самымъ стѣнамъ крѣпости, чтобы принять ея ключи, но тутъ былъ измѣннически убитъ, а войска наши, потерявъ своего главнаго начальника, отступили. Впослѣдствіи (1811 г.) прахъ Ц. былъ перевезенъ въ Тифлисъ и похороненъ въ Сіонскомъ соборѣ. Ср. Дубровинъ, «Закавказье отъ 1803 по 1806 г.» (СПб., 1866); Зубовъ, «Описание достопамятныхъ происшествій въ Арменіи» (СПб., 1811); его же, «Подвиги русскихъ войскъ въ странахъ кавказскихъ»; «Жизнь князя Цицианова» (М., 1823).

Цициановы — княжескій грузинскій родъ, происходящій отъ древнѣйшихъ карталинскихъ и кахетинскихъ князей. находившихся въ родствѣ по женской линіи съ грузинскими царями. Первоначально эта фамилія именовалась *Панаскетели*, потомъ *Цици-Шели*, и наконецъ получила названіе Ц. *Захарій Панаскетели* былъ возведенъ грузинскою царицею Тамарою Великою (1184—1211) въ достоинство князя. Потомокъ его, *Така Панаскетели*, приставъ таоскій, разбилъ въ 1302 г. 60-тысячное турецкое войско, нававшее на Грузію. Княжна *Сити-Хатунъ Панаскетели* была супругою царя Ваханга IV;

племянникъ ея *Цици Папаскетелі* былъ главнокомандующимъ грузинскими войсками въ послѣднихъ годахъ XV в., и по его имени потомки его стали называться *Цици-Швилі* (т. е. сыновья Цици). Многие изъ нихъ занимали въ Грузіи важнѣйшія должности и прославились въ битвахъ. Дочь Нодара Цици-Швилі была за паремъ имеретинскимъ Аргиломъ. Князь *Паата Евсеевъ Цициановъ* выѣхалъ въ Россію, въ 1725 г., въ свитѣ Вахтанга, царя карталинскаго и кахетинскаго, принявъ російское подданство и получивъ помѣстья. О правнукѣ его *Павелъ Дмитриевичъ* см. выше. *Михаилъ Дмитриевичъ Ц.* (1767—1841) былъ директоромъ экспедиціи для строеній въ Москвѣ (1812), затѣмъ сенаторомъ. Послѣдній грузинскій царь Георгій былъ женатъ на княжнѣ *Маріи Георгиевнѣ Цициановой*. Родъ Ц. записанъ въ V ч. род. кн. Тифлисской и Московской губ. Гербъ его внесенъ въ V ч. Гербовника. Ср. П. Долгорукой, «Россійская родословная книга» (т. II). В. Р.—в.

Ціамелідъ—см. Ціановая кислота.

Ціаналкнль—см. Нитрилы.

Ціановая кислота—см. Ціановая кислота.

Ціанаминъ—искусственный органическій пигментъ, не имѣющій въ настоящее время практическаго значенія и приготовляемый нагрѣваніемъ фіолетъ-β-нафталина съ спиртовымъ растворомъ ѣдкой щелочи. Онъ представляетъ темнубурыя пластинки, растворимыя въ хлороформѣ съ краснофіолетовымъ цвѣтомъ. А. П. Л. Δ.

Ціанацетонъ — $(CN).CH_2.CO.CH_3 = C_4H_5ON(?)$. По своему составу это соединеніе должно отвѣчать ацетону, въ которомъ водородъ одной изъ метильныхъ группъ замѣщенъ группой CN, т. е. это—нитрилъ ацетоуксусной кислоты $COOH.CH_2.CO.CH_3$. Относительно Ц. въ литературѣ и въ руководствахъ имѣются самыя противорѣчивыя данныя, объясняющіяся чрезвычайной нестойкостью Ц. Гольцвартъ получилъ это соединеніе, дѣйствуя крѣпкой соляной кислотой на двумолекулярный ціанметилъ строенія $CH_3.C:(NH).CH_2.CN$. Очень нестойкій продуктъ реакціи образовалъ съ фенилгидразиномъ гидразонъ, анализъ котораго далъ цифры, близкія къ формулѣ $C_{10}H_{11}N_3$, что какъ разъ отвѣчаетъ гидразону Ц. $CH_3.C \begin{matrix} \leftarrow N_2H_5 \\ \leftarrow CH_2.CN \end{matrix}$. Клайзенъ и Ланцендѣрферъ получили подобный же жидкій продуктъ путемъ перегруппировки α метил-изоксазола, происходящей подъ вліяніемъ этилата натрія:

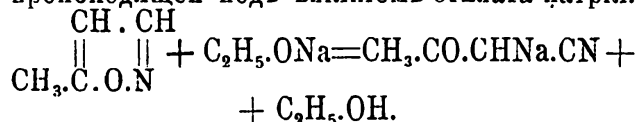

По ихъ описанію, Ц. представляетъ безцвѣтную жидкость, которая уже при слабомъ нагрѣваніи бурно вскипаетъ и полимеризуется. Немудрено поэтому, что прежніе изслѣдователи Ц., пытавшіеся получить его изъ хлорацетона и ціанистаго калия, имѣли въ рукахъ лишь продукты полимеризаціи Ц.

Д. Монастырскій. Δ.

Ціангидрины.—Ц. представляютъ нитрилы спиртокислотъ (см.). Они получаютъ при дѣйствіи ціанистоводородной кислоты на

алдегиды и кетоны (см.). Реакція можетъ быть представлена слѣдующими равенствами:

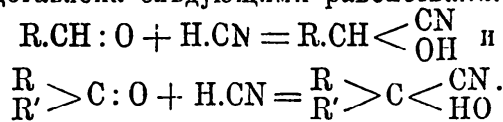

Какъ видно, процессъ сводится къ присоединенію элементовъ ціанистаго водорода помѣсту двойной связи въ карбонильной группѣ алдегидовъ и кетоновъ; слѣд., строеніе строго опредѣляется исходнымъ веществомъ: если быть взяты алдегидъ—получаются вторичные Ц., кетоны даютъ только третичные продукты. Для полученія первичныхъ Ц. дѣйствуютъ ціанистымъ калиемъ на хлоргидрины гликолей, напр.: $HO.CH_2.CH_2.Cl + KCN = HO.CH_2.CH_2.CN + KCl$. Исходя изъ алдегидовъ и кетоновъ, обыкновенно поступаютъ слѣдующимъ образомъ: на измельченный ціанистый калий наливаютъ эфирный растворъ алдегида, охлаждаютъ и, взбалтывая, приливаютъ по каплямъ эквивалентное количество дымящей соляной кислоты. По окончаніи реакціи эфирный растворъ сливаютъ, выпариваютъ и обыкновенно подвергаютъ Ц. дальнѣйшей обработкѣ въ спиртокислоту. Можно также дѣйствовать готовымъ 20—30%-нымъ растворомъ ціанистоводородной кислоты при постепенно усиливаемомъ нагрѣваніи. Эта такъ наз. «ціангидринная реакція» имѣетъ громадное значеніе при опредѣленіи строенія сахаровъ, гдѣ ее впервые примѣнилъ Килиани (см. Глюкозы). Она даетъ возможность перейти отъ изслѣдуемаго сахаристаго вещества къ оксикислотѣ, а отъ этой послѣдней—къ жирной кислотѣ извѣстнаго строенія. Такимъ образомъ удается рѣшить вопросъ, принадлежитъ ли данное сахаристое вещество къ группѣ алдоспиртовъ или кетоспиртовъ. Низшіе Ц. представляютъ жидкости, трудно получаемыя въ чистомъ состояніи, такъ какъ при перегонкѣ онѣ отчасти разлагаются обратно на алдегидъ или кетонъ и синильную кислоту. При кратковременномъ дѣйствіи на нихъ соляной кислоты уд. в. 1,12 (два объема) они обмыливаются въ соответствующіе амиды, а при долгомъ стояніи или при кипяченіи съ разведенными кислотами—въ соответствующія спиртокислоты, напр.:

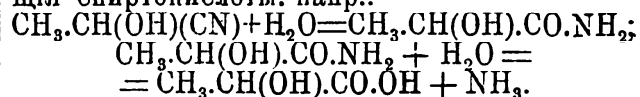

Нитрилъ гликолевой кислоты, $HO.CH_2.CN$, темп. кип. 119° при 24 мм. *Нитрилъ этилиденмолочной кислоты*, $CH_3.CH(OH)(CN)$, темп. кип. ок. 182°. *Нитрилъ этиленмолочной кислоты*, $CH_2(OH).CH_2(CN)$, темп. кип. 222°.

Д. Монастырскій. Δ.

Ціанея (Cyanea)—родъ семейства Cianeidae, принадлежащаго къ подотряду Discomedusae отряда сцифомедузъ (см.) или акалефъ типа кишечнополостныхъ. Студенистое тѣло этой медузы имѣетъ форму шапки и характернымъ признакомъ ея являются чрезвычайно широкія, пластинчатыя ротовыя руки, весьма богатая складками. На субумбреллярной поверхности толстаго диска расположены пучками чрезвычайно длинныя щупальцы, достигающія длины свыше 14 м.

у Ц. имѣющей въ діаметрѣ 2 м.; 8 радіальныхъ и 8 промежуточныхъ гастроваскулярныхъ мѣшковъ оканчиваются у периферіи диска древовидно развѣтвленными каналами; 4 складчатыхъ гонитальныхъ мѣшка висятъ на субумбреллѣ при основаніи рукъ; 8 краевыхъ тѣлецъ отстоятъ далеко отъ края диска. Различаютъ нѣсколько видовъ, весьма нѣжной окраски, встрѣчающихся въ Атлантическомъ и Тихомъ океанѣ. Наиболье обыкновенный видъ *Suaea arctica* Rég. et Les. у береговъ Сѣверной Америки.

Ціанінъ. — Ц. представляетъ искусственный органическій пигментъ, производное хинолина и лецидина, не употребляющійся больше, въ виду его очень малой прочности по отношенію къ свѣту, въ крашеніи и ситцепечатаніи, но находящій примѣненіе въ изохроматической фотографіи. Приготавливается изъ смѣси хинолина и лецидина послѣдовательнымъ воздѣйствіемъ сперва іодистаго амла, а затѣмъ ѣдкаго кали. Представляетъ блестящие зеленые кристаллы, нерастворимые въ холодной, но растворимые въ горячей водѣ съ синимъ цвѣтомъ. Чувствительность этого пигмента по отношенію къ свѣту настолько велика, что ткань, окрашенная имъ, при выставленіи ея на солнце, обезцвѣчивается совершенно въ теченіе нѣсколькихъ часовъ. А. П. Л. Д.

Ціанистоводородная кислота (*ціанистый водородъ, синильная кислота, формонитрилъ*)—HCN; открыта Шееле въ 1782 г. при дѣйствіи желѣзныхъ опилокъ и разведенной сѣрной кислоты на растворъ цианстой ртути: $\text{Hg}(\text{CN})_2 + \text{Fe} + \text{H}_2\text{SO}_4 = 2\text{HCN} + \text{FeSO}_4 + \text{Hg}$. Болѣе подробно изслѣдовали ее Верголле, Пру, Иттнеръ и, главнымъ образомъ, Гей-Люссакъ, который въ 1811 г. приготовилъ безводную Ц. кислоту. Въ природѣ Ц. кислота встрѣчается довольно часто въ связанномъ состояніи — въ видѣ амигдалина (см.) $\text{C}_{20}\text{H}_{27}\text{NO}_{11}$, которымъ особенно богаты горькіе миндали, листья лавровишни, персикувыя и вишневыя косточки и проч. Подъ влияніемъ воды и фермента эмульсина (см.) амигдалинъ распадается на бензойный альдегидъ, мальтозу и Ц. кислоту по равенству: $\text{C}_{20}\text{H}_{27}\text{NO}_{11} + \text{H}_2\text{O} = \text{C}_6\text{H}_5\text{CHO} + \text{C}_{12}\text{H}_{22}\text{O}_{11} + \text{HCN}$; а такъ какъ эмульсинъ обыкновенно сопутствуетъ амигдалину, то указанная реакція происходитъ уже при настаиваніи съ водой пзмельченныхъ частей растенія. Гресгофъ, изслѣдуя сорванные части одного яванскаго дерева, *Rangium edule*, нашель въ нихъ значительное количество свободной Ц. кислоты: по его расчетамъ на цѣлое растеніе приходится ея не менѣе 350 гр. Реакціи образованія Ц. кислоты весьма многочисленны. Важное теоретическое значеніе имѣетъ образованіе ея при сухой перегонкѣ муравьиноаммоніевой соли: $\text{HCO.ONH}_4 = \text{HCN} + 2\text{H}_2\text{O}$. Эта реакція позволяетъ разсматривать Ц. кислоту какъ нитрилъ муравьиной кислоты $\text{N} \equiv \text{C} - \text{H}$. Съ другой стороны, мы имѣемъ случай образованія Ц. кислоты изъ амміака и хлороформа въ присутствіи щелочи, подобно тому, какъ изонитрилы (см.) образуются изъ первичныхъ аминовъ и хлороформа:

$\text{NH}_3 + \text{CHCl}_3 + 3\text{KOH} = \text{HCN} + 3\text{KCl} + 3\text{H}_2\text{O}$. Изъ другихъ реакцій образованія Ц. кислоты приведемъ слѣдующія: непосредственное соединеніе ціана съ водородомъ (см. Ціанъ); дѣйствіе искръ отъ индукціонной катушки на смѣсь азота съ ацетиленомъ или съ другими веществами, способными въ этихъ условіяхъ образовать ацетиленъ: $\text{C}_2\text{H}_2 + \text{N}_2 = 2\text{HCN}$; разложеніе метиламина дѣйствіемъ краснакалильнаго жара или при закиганіи воднаго раствора этого вещества; кипяченіе со щелочами нитробензола, пикриновой кислоты и нѣк. др. ароматическихъ нитросоединеній; окисленіе многихъ органическихъ соединеній азотной кислотой и др. Для полученія Ц. кислоты всѣ эти реакціи непримѣнимы. Въ данномъ случаѣ обыкновенно исходитъ изъ ея солей, простыхъ или двойныхъ, дѣйствуя на нихъ кислотами. Чаше всего примѣняютъ способъ Вёлера, состоящій въ перегонкѣ желѣзистосинеродистаго калия съ разведенной сѣрной кислотой (крѣпкая H_2SO_4 даетъ окись углерода): $2\text{K}_4\text{Fe}(\text{CN})_6 + 3\text{H}_2\text{SO}_4 = 3\text{K}_2\text{SO}_4 + \text{K}_2\text{Fe}_2(\text{CN})_6 + 6\text{HCN}$. Въ колбу, соединенную съ обратно поставленнымъ холодильникомъ, кладутъ 10 ч. грубо измелченной желтой соли, вливаютъ туда же смѣсь 7 ч. крѣпкой сѣрной кислоты съ 14 ч. воды и перегоняютъ, пока кипѣніе жидкости не начнетъ сопровождаться сильными толчками. Пары Ц. кислоты, выходящія изъ холодильника, наполненнаго тепловодой, пропускаютъ для осушенія черезъ двѣ колонки или U-образныя трубки, наполненныя кусочками плавленнаго хлористаго кальция и погруженныя въ теплую воду; наконецъ, пары сгущаютъ въ приемникъ, стоящемъ въ охладительной смѣси. Для полученія этимъ путемъ водной Ц. кислоты холодильникъ ставятъ прямо, наливаютъ въ приемникъ немного воды и опускаютъ въ нее на нѣсколько линій конецъ форштосса. Уэдь, Пэнтингъ (Wade, Panting) употребляютъ въ качествѣ исходнаго матеріала ціанистый калий въ кускахъ, дѣйствуя на него (по каплямъ) сѣрной кисл., разведенной наполовину водою. Клэрке рекомендуетъ слѣдующій способъ приготовленія 3,6%-го воднаго раствора Ц. кислоты: 9 ч. винной кислоты растворяютъ въ 60 ч. воды; растворъ наливаютъ въ стеклянку почти доверху, всыпаютъ сюда 4 ч. ціанистаго калия, закрываютъ пробкой, взбалтываютъ и оставляютъ стоять, пока не осядетъ трудно растворимая кислая виннокалиева соль: $\text{KCN} + \text{C}_4\text{H}_6\text{O}_6 = \text{HNC} + \text{C}_4\text{H}_5\text{KO}_6$. Для полученія Ц. кислоты сухимъ путемъ можно употреблять ціанистую ртуть или тотъ же ціанистый калий. На первую, по Вокелену, дѣйствуютъ сухимъ сѣрководородомъ при слабомъ нагрѣваніи (30°). Для этого соль помѣщаютъ въ горизонтально положенную стеклянную трубку, передней конецъ которой наполненъ углесвинцовой солью для удержанія избытка сѣрководорода. Когда послѣдняя начинаетъ чернѣть, токъ газа уменьшаютъ. Происходящая реакція выражается равенствомъ: $\text{Hg}(\text{CN})_2 + \text{H}_2\text{S} = \text{HgS} + 2\text{HCN}$. Изъ ціанистаго калия Ц. кислота получается дѣйствіемъ сухого мышьяковистаго водорода (Blythe). Безводная Ц. кислота представляетъ жидкость съ запа-

хомъ горькихъ миндалей, кипящую при 26,1°. Въ охладительной смѣси она застываетъ въ кристаллы, плавящіеся при -14° (Готье). По Нефу, абсолютно безводный препаратъ имѣетъ нѣсколько низшую темп. кип., именно $25,2^{\circ}$ и плав. между -10° и -12° . При быстромъ испареніи Ц. кислоты потеря тепла столь значительна, что часть жидкости застываетъ въ кристаллы. Уд. в. при $7^{\circ}=0,70583$, при $18^{\circ}=0,6969$ (Гей-Люссакъ). Теплота горѣнія при $18^{\circ}=158,620$ Cal. (Томсенъ), при постоянномъ давленіи= $159,3$ Cal. (Бертело); вычисленная отсюда теплота образованія= $-23,6$ Cal.; молекулярное лучепреломленіе= $10,17$ (Канонниковъ). Зажженная Ц. кислота горитъ фіолетовымъ пламенемъ. Постоянство Ц. кислоты находится въ тѣсной зависимости отъ чистоты ея: примѣсь влаги или ціанистыхъ металловъ скоро вызываетъ побурѣніе жидкости, которая разлагается, выдѣляя такъ наз. азульминовую кислоту. Наоборотъ, слѣды минеральныхъ кислотъ сообщаютъ ей большую устойчивость. По Шлундту, діэлектрическая постоянная Ц. кислоты= 95 (для воды 80); слѣд., согласно правилу Томсона и Нернста, ея ионизирующая способность должна быть больше, чѣмъ для воды. Это подтверждается опытами Центнершвера, который нашелъ, что растворы солей въ Ц. кислотѣ проводятъ токъ приблизительно въ 4 раза лучше, чѣмъ въ водѣ при тѣхъ же условіяхъ. Ц. кислота смѣшивается во всѣхъ пропорціяхъ съ водою, спиртомъ, эфиромъ и, что весьма замѣчательно, обнаруживаетъ при раствореніи въ водѣ значительное сжатіе, сопровождающееся сильнымъ пониженіемъ температуры. Максимумъ сжатія (94 об. вмѣсто 100) наблюдается при смѣшеніи равныхъ объемовъ Ц. кислоты и воды и отвѣчаетъ составу раствора $2\text{HCN} + 3\text{H}_2\text{O}$. Выдѣлите опредѣленный гидратъ не удалось (Bussy et Buignet). Ц. кислота принадлежитъ къ числу самыхъ слабыхъ: ея водный растворъ едва измѣняетъ цвѣтъ синей лакмусовой бумажки и почти не диссоциированъ на іоны. Растворы ціанистыхъ металловъ разлагаются угольной кислотой, отчасти борной и даже феноломъ; по опредѣленіямъ Томсона и Бертело, теплота нейтрализаціи Ц. кислоты ѣдкимъ натромъ въ пять разъ меньше, чѣмъ для галоидоводородныхъ кислотъ. Изъ многочисленныхъ реакцій Ц. кислоты отмѣтимъ слѣдующія наиболѣе характерныя: при кипяченіи ея съ разведенными минеральными кислотами или щелочами образуется муравьиная кислота и амміакъ: $\text{HCN} + 2\text{H}_2\text{O} = \text{HCO.OH} + \text{NH}_3$; при «обмыливаніи» хорошо охлажденной Ц. кислоты дымящей соляной кислотой получается формидъ: $\text{HCN} + \text{H}_2\text{O} = \text{H.CO.NH}_2$; водородъ въ моментъ выдѣленія восстанавливаетъ ее въ метиламинъ: $\text{HCN} + 2\text{H}_2 = \text{CH}_3.\text{NH}_2$; галоидоводородныя кислоты образуютъ кристаллическіе продукты присоединенія, наприм. HCN.HCl , $2\text{HCN}.3\text{HCl}$, $2\text{HCN}.3\text{HBr}$, HCN.HI , легко разлагаемые водою и спиртомъ; подобно нитриламъ, Ц. кислота соединяется съ нѣкоторыми хлористыми металлами, наприм. 2HCN.SnCl_4 , 3HCN.SbCl_5 , 2HCN.FeCl_3 и др. Дѣйствіе галоидовъ на Ц. кислоту—см. Ціанъ.

Изъ ея соединеній съ органическими веществами первостепенное значеніе имѣютъ такъ наз. ціангидрины (см.), образующіеся изъ алдегидовъ и кетонв. Соли Ц. кислоты (ціанистые металлы, ціаниды) образуются при насыщеніи свободной кислоты соответствующими основаніями, путемъ двойныхъ разложеній, возстановленіемъ солей ціановой кислоты и другимъ способами. Щелочныя соли служатъ вмѣстѣ съ желтымъ синь-калп исходнымъ матеріаломъ для полученія всѣхъ вообще ціанистыхъ соединеній. Онѣ образуются всякій разъ, когда атмосферный азотъ или амміакъ приходятъ въ соприкосновеніе съ раскаленнымъ углемъ въ присутствіи щелочи, а также при накалываніи со щелочью азотъ-содержащихъ органическихъ соединеній (см. Ціанистый калий и Желтая соль). Въ водѣ растворимы только соли щелочныхъ и щелочно-земельныхъ металловъ и ціанистая ртуть. Благодаря происходящему гидролизу, реакція такихъ растворовъ щелочная, они пахнутъ Ц. кисл. и скоро разлагаются съ образованіемъ муравьиной кислоты и амміака. По отношенію къ высокой темп. постоянны только соли щелочныхъ металловъ: остальные при этомъ разлагаются съ выдѣленіемъ ціана (см.). Расплавленные соли Ц. кислоты являются энергичными возстановителями, могущими отнимать кислородъ отъ металлическихъ окисловъ, наприм.: $\text{KCN} + \text{PbO} = \text{KCNO} + \text{Pb}$. Въ этихъ же условіяхъ онѣ соединяются съ сѣрой. По отношенію къ кислотамъ всѣ простые ціанистые металлы очень неустойчивы: нагрѣваніе съ сѣрной или съ соляной кислотой нацѣло разлагаетъ ихъ. Что касается строенія Ц. кислоты и ея простыхъ солей, то въ этомъ отношеніи мы имѣемъ двѣ категоріи фактовъ, говорящихъ въ пользу двухъ возможныхъ формулъ строенія. Вопросъ сводится къ тому, съ чѣмъ связанъ водородъ или металлъ соли—съ углеродомъ или азотомъ. Въ первомъ случаѣ будемъ имѣть соединеніе $\text{H}-\text{C} \equiv \text{N}_{\text{III}}$ (I), нитрилъ муравьиной кислоты, а во второмъ $\text{C} \equiv \text{N}_v-\text{H}$ (II), гдѣ водородъ изонитрильного характера. Приведенные выше способы образованія и реакціи Ц. кислоты болѣе говорятъ за формулу (I) (кромѣ, напр., реакціи образованія изъ CHCl_3 и NH_3 , соединеній съ галоидоводородными кислотами и нѣк. др.), хотя всѣ онѣ могутъ быть объяснены и на основаніи формулы (II). Что касается солей, которыя существуютъ только въ одной изомерной формѣ, то здѣсь мы имѣемъ явное различіе между ціанистымъ калиемъ и ціанистымъ серебромъ (также ртутью и цинкомъ) по ихъ отношенію къ іодистымъ алкиламъ. Въ первомъ случаѣ реакція преимущественно идетъ въ сторону образованія нитриловъ R.CN , тогда какъ съ ціанистымъ серебромъ обыкновенно получаютъ изонитрилы $\text{R}-\text{N} \equiv \text{C}$. Важно замѣтить, что съ нѣкоторыми іодюрами ціанистое серебро реагируетъ какъ $\text{Ag}-\text{C} \equiv \text{N}$, т. е. подобно ціанистому калию. Нефъ, считая углеродъ Ц. кислоты двухатомнымъ, придаетъ ей строеніе $\text{C}_{\text{II}} = \text{N}_{\text{III}}-\text{H}$ (II), и предполагаетъ возможнымъ двойное теченіе реакцій между ея солями и іодюрами:

возможна, во-первыхъ, непосредственная *замѣна* металла углеводороднымъ остаткомъ: $C_{II} : N_{III} \cdot Ag + RJ = C : N.R + AgJ$; получающіеся продукты — пзонитрилы — заключаютъ, слѣдовательно, двухатомный углеродъ; во-вторыхъ, возможно сперва *присоединение* іода и алкила къ двухатомному углероду, который переходитъ въ четырехатомный:

$C_{II} : N \cdot K + RJ = \overset{R}{J} > C_{IV} : N.K$ и, во вторую фазу реакціи, отщепленіе іодистаго металла:

$\overset{R}{J} > C_{IV} : N.K = R.C_{IV} : N + KJ$. Въ подтвержденіе своихъ взглядовъ Нефъ указываетъ на сильно выраженную у изонитриловъ способность къ реакціямъ присоединенія, свидѣтельствующую, по мнѣнію автора, о присутствіи въ нихъ двухатомнаго углерода. *Цианистый аммоній* NH_4CN получается сухой перегонкой желтой соли съ хлористымъ аммоніемъ; крист. въ кубахъ; т. кип. 36° . *Цианистый натрій* $NaCN$ получается пропусканіемъ Ц. кислоты въ растворъ ѣдкаго натра. Кристаллическій порошокъ. Изъ кипящаго 75%-го спирта кристаллизуется съ $2H_2O$, изъ холоднаго (надъ известью) — съ $1H_2O$. *Цианистая ртуть* $Hg(CN)_2$ (закисная соль неизвѣстна) получается раствореніемъ окиси ртути въ Ц. кислотѣ, при чемъ выдѣляется очень большое количество тепла (+15,5 Cal.). Кристаллизуется въ квадратныхъ призмахъ, растворима въ водѣ, но растворъ ея не проводитъ тока и не даетъ реакцій на Ц. кислоту. *Цианистое серебро*, $AgCN$, осаждается изъ растворовъ азотносеребряной соли Ц. кислотой въ видѣ бѣлаго осадка, похожаго на хлористое серебро, но не измѣняющагося отъ дѣйствія свѣта. Подобно хлористому серебру, нерастворимо въ азотной кислотѣ, но растворяется въ амміакѣ. Отличается отъ хлористаго серебра тѣмъ, что при кипяченіи съ соляной кислотой выдѣляетъ Ц. кислоту. Соли тяжелыхъ металловъ, сами по себѣ нерастворимыя въ водѣ, чрезвычайно легко образуютъ растворимыя *двойныя соли* съ растворимыми цианистыми металлами. Съ точки зрѣнія теоріи электролитической диссоціаціи этотъ фактъ объясняется образованіемъ сложныхъ аніоновъ, напр. $Co(CN)_6^{IV}$, въ составъ которыхъ входятъ катионы бывшаго въ осадкѣ цианистаго металла. Вслѣдствіе происходящаго нарушенія концентраціи іоновъ нерастворимой соли послѣдняя переходитъ въ растворъ. Такимъ же образомъ объясняется раствореніе въ цианистомъ калии нѣкоторыхъ углекислыхъ солей, окисей и сѣрнистыхъ соединеній, а также нѣкоторыхъ металловъ, напр., желѣза, мѣди, цинка (выдѣляется водородъ), тоже ведущее къ образованію двойныхъ солей. По своей относительной стойкости разсматриваемыя соединенія дѣлятся на два класса: одни изъ нихъ (соли марганца, никкеля, цинка, серебра, мѣди, кадмія) разлагаются уже слабыми кислотами съ выдѣленіемъ Ц. кислоты и нерастворимаго цианистаго металла, напр.: $KAg(CN)_2 + HNO_3 = AgCN + HCN + KNO_3$; $K_2Ni(CN)_4 + 2HCl = Ni(CN)_2 + 2HCN + 2KCl$; наоборотъ, комплексныя соли желѣза (см.), кобальта (см.),

хрома и платиновыхъ (см.) металловъ представляютъ чрезвычайно прочныя соединенія, разлагаемыя лишь крѣпкой сѣрной кислотой или сплавленіемъ съ селитрой. Изъ нихъ особенно важное значеніе имѣютъ: *желѣзисто-и желѣзосинеродистый калий* (см. Желтая и Гмелина соль) и *берлинская лазурь* (см.). Въ растворахъ комплексныхъ солей нѣтъ іоновъ металла, входящаго въ составъ сложнаго аніона: поэтому для открытія такового необходимо сначала разложить комплексныя соли.

Качественныя реакціи на Ц. кислоту и ея соли сводятся къ образованію нерастворимыхъ осадковъ простыхъ или двойныхъ ея солей или же къ превращенію цианистыхъ соединеній въ роданистыя. Свободная Ц. кислота (можно узнать по запаху) предварительно нейтрализуется щелочью. Характерной простой нерастворимой солью Ц. кислоты является цианистое серебро (см. выше), а изъ двойныхъ солей — берлинская лазурь (см.). Для образованія послѣдней къ испытываемому раствору прибавляютъ сперва избытокъ ѣдкаго кали, потомъ какихъ-нибудь солей закиси и окиси желѣза (напр., желѣзнаго купороса и хлорнаго желѣза) и, наконецъ, избытокъ соляной кислоты: образуется синій осадокъ берлинской лазури. Эта реакція позволяетъ открыть 1 ч. Ц. кислоты въ 50000 ч. воды. Для перевода цианистыхъ соединеній въ роданистыя небольшое количество испытываемаго раствора смѣшивается въ чашечкѣ съ нѣсколькими каплями ѣдкаго натра и съ избыткомъ желтаго сѣрнистаго аммонія и выпаривается до-суха. Остатокъ растворяютъ въ водѣ, фильтруютъ, если нужно, и, подкисливъ соляной кислотой, приливаютъ хлорнаго желѣза: получается кровавокрасное окрашиваніе. Послѣдняя реакція — самая чувствительная: она позволяетъ открыть Ц. кислоту при громадномъ разведеніи 1:4000000. *Количественное опредѣленіе* Ц. кислоты вѣсовымъ путемъ производится въ видѣ цианистаго серебра. Полученный осадокъ переводятъ въ металлическое серебро, которое взвѣшиваютъ. Объемное опредѣленіе состоитъ въ титрованіи $\frac{1}{10}$ нормальнымъ растворомъ азотносеребряной соли въ сильно щелочной средѣ и въ присутствіи іодистаго калия до появленія исчезающей мути (способъ Либиха). На каждый атомъ серебра приходится по двѣ молекулы Ц. кислоты: $2KCN + AgNO_3 = KAg(CN)_2 + KNO_3$. Пока въ растворѣ есть свободный цианистый калий, іодистый калий не даетъ осадка, потому что образующееся іодистое серебро въ свою очередь вступаетъ въ реакцію: $AgJ + 2KCN = KAg(CN)_2 + KJ$. Д. Монастырскій. Δ.

Цианистые (синеродистые) металлы — см. Цианистоводородная кислота, Цианистый калий и при соотвѣствующихъ металлахъ.

Цианистый калий, KCN (хим.-техн.)

— Ц. калий бѣлое, очень ядовитое вещество кристаллическаго строенія; въ водѣ онъ хорошо растворяется, въ крѣпкомъ спиртѣ трудно, въ водномъ же спиртѣ растворимость его тѣмъ больше, чѣмъ спиртъ слабѣе. Изъ насыщеннаго при нагрѣваніи раствора въ 50% спиртѣ KCN при охлажденіи выдѣляется въ хорошо образованныхъ кристаллахъ. Водный

растворъ KCN постепенно разлагаются съ выдѣленіемъ амміака и образованіемъ муравьинокалиевой соли по уравн.: $\text{KCN} + 2\text{H}^2\text{O} = \text{NH}^3 + \text{KHCO}^2$; въ особенности это разложение идетъ легко при нагрѣваніи. Кислоты, даже такія слабыя, какъ углекислота, выдѣляютъ изъ KCN синильную кислоту HCN. Продажный Ц. калій содержитъ KCN отъ 30% до 100%, въ немъ часто находится Ц. натрій, хлористые щелочные металлы и ихъ ціановокислыя, углекислыя, сѣрнокислыя соли. Производство Ц. калія въ послѣдніе годы получило широкое развитіе, благодаря, главнымъ образомъ, примѣненію его для извлеченія золота изъ золотоносныхъ породъ. Большой спросъ на KCN побуждаетъ отыскивать все новые и новые способы для фабрикаціи его, о чемъ свидѣлствуютъ разнообразныя патенты, взятые на приготовленіе KCN въ Англии и Германіи въ послѣднее время; при этомъ многое еще держится въ секретѣ на заводахъ Ц. калія изъ боязни конкуренціи. До послѣдняго времени KCN готовился, главнымъ образомъ, изъ желѣзистосинеродистаго калія—желтой соли— $\text{K}^4\text{Fe}(\text{CN})^6$. При накаливаніи безводной желтой соли происходитъ распаденіе ея съ образованіемъ KCN и выдѣленіемъ желѣза, углерода и азота, именно: $\text{K}^4\text{Fe}(\text{CN})^6 = 4\text{KCN} + \text{Fe} + 2\text{C} + \text{N}^2$. Какъ видно изъ приведеннаго уравненія, изъ 6 группъ ціана (CN) только 4 утилизируются, а остальные 2 группы бесполезно теряются. Чтобы устранить это и такимъ образомъ повысить выходъ Ц. калія, разложение желтой соли производится въ присутствіи поташа K^2CO^3 . Реакція тогда идетъ слѣдующимъ образомъ: $\text{K}^4\text{Fe}(\text{CN})^6 + \text{K}^2\text{CO}^3 = 5\text{KCN} + \text{KCNO} + \text{CO}^2 + \text{Fe}$. Кромѣ KCN образуется, слѣд., здѣсь и ціановокислый калій KCNO. Послѣдняя соль не вредитъ во многихъ случаяхъ примѣненію KCN для техническихъ цѣлей и потому не отдѣляется отъ KCN. Кромѣ того, въ полученномъ продуктѣ находится поташъ, не вошедшій въ реакцію. Самая операція приготовленія KCN по этому способу производится (по Либиху) слѣдующимъ образомъ. Прежде всего обезвоживаютъ желтую соль, удаляя изъ нея грубо кристаллизационную воду. Для этой цѣли ее грубо измельчаютъ и нагрѣваютъ на плоскихъ желѣзныхъ сковородахъ при постоянномъ размѣшиваніи желѣзнымъ шпателемъ до тѣхъ поръ, пока не перестанетъ выдѣляться водяной паръ и масса не побѣлѣетъ. Затѣмъ прибавляютъ къ ней чистаго поташа, который предварительно слегка прокаливается, въ пропорціи: 8 ч. желтой соли и 3 ч. поташа; хорошо смѣшиваютъ и помещаютъ въ чугунный тигель, закрывающійся крышкой. Тигель ставятъ въ печь съ дутьемъ, окружаютъ раскаленными угольями и накалываютъ. Масса плавится и сначала чернѣетъ отъ выдѣленія желѣза, а потомъ постепенно обезцвѣчивается, такъ какъ частицы желѣза осѣдаютъ на дно тигля. Операцію ведутъ до тѣхъ поръ, пока не произойдетъ полного отстанванія массы. Чтобы узнать это, во временамъ въ тигель опускаютъ нагрѣтую стеклянную палочку и, вынувъ ее, смотря, какого цвѣта приставшая къ ней масса. Если

она послѣ охлажденія бѣлая, безъ черныхъ точекъ, то операція считается оконченной. Тигель вытаскиваютъ изъ печи, даютъ ему охладиться, пока на расплавленной массѣ не станетъ образоваться твердая корка, и затѣмъ осторожно сливаютъ KCN въ желѣзные формы. Остатокъ на днѣ тигля выливается отдѣльно и послѣ охлажденія обрабатывается 50% спиртомъ, который растворяетъ KCN. Чтобы избѣжать образованія ціановокислаго калія KCNO, иногда къ смѣси желтой соли и поташа прибавляютъ угля. Другой, тоже старый способъ полученія чистаго KCN изъ желтой соли состоитъ въ томъ, что ее разлагаютъ крѣпкой сѣрной кислотой и поглощаютъ выдѣлившуюся ціанистоводородную кислоту спиртовымъ растворомъ ѣдкаго кали (берется 1 ч. KHO въ 3—4 ч. 90%-го спирта на 2 ч. желтой соли). KCN выдѣляется въ видѣ мелкихъ кристалловъ, которые въ концѣ операціи собираются на фильтрѣ, промываются крѣпкимъ спиртомъ и высушиваются. Какъ тотъ, такъ и другой способы вытѣсняются въ послѣднее время другими, болѣе экономическими. Дѣло въ томъ, что уже сама желтая соль является сравнительно дорогимъ матеріаломъ для производства; а кромѣ того при разложеніи ея происходятъ большія потери (выдѣленіе азота, неполное разложение, улетучиваніе KCN и пр.), на устраненіе чего и были направлены усилія многихъ изобрѣтателей. Рёсслеръ и Месслахеръ въ Америкѣ (Rössler, Messlacher) предложили дѣйствовать на желтую соль металлическимъ натріемъ: $\text{K}^4\text{Fe}(\text{CN})^6 + \text{Na}^2 = 4\text{KCN} + 2\text{NaCN} + \text{Fe}$. Этимъ способомъ получаютъ смѣсь Ц. калія съ Ц. натріемъ NaCN, которая можетъ въ технику служить для тѣхъ же цѣлей, какъ и чистый KCN. По предложенію Вихмана и Вентина (Wichmann, Vantin), желтую соль нагрѣваютъ при темнокрасномъ каленіи со сплавомъ натрія со свинцомъ (10% Na) безъ доступа воздуха; въ результатѣ получается слой расплавленной смѣси KCN и NaCN и подъ нимъ слой свинца съ желѣзомъ. Верхній слой сливается и идетъ въ продажу. Способъ Рёсслера и ему подобные, являясь дополненіемъ стараго Либиховскаго способа, имѣютъ и общій съ ними недостатокъ; это—сравнительная дороговизна исходнаго матеріала. Въ послѣднее время направлено вниманіе на полученіе ціанистыхъ металловъ вообще и KCN въ частности синтетическимъ путемъ, изъ веществъ, содержащихъ азотъ, углеродъ и калій или натрій; при этомъ азотъ берется или въ свободномъ видѣ изъ атмосферы, или въ видѣ амміака, азотистыхъ соединений и т. п., углеродъ входитъ въ реакцію въ видѣ угля, углеводородовъ, окиси углерода и пр., а калій или натрій—въ видѣ металловъ, углекислыхъ солей и т. п. Для облегченія реакціи прибавляются окислы или углекислыя соли щелочно-земельныхъ металловъ (кальція, барія). Основаніемъ для подобнаго рода изслѣдованій служили сдѣланныя еще въ 30-хъ годахъ прошлаго столѣтія наблюденія (Clark) надъ появленіемъ Ц. калія въ доменныхъ печахъ и указанія (Lewis, Thompson) на образованіе

KCN при пропусканіи воздуха черезъ накаленную смѣсь поташа съ углемъ. При этихъ изслѣдованіяхъ на практикѣ, въ большихъ размѣрахъ, натолкнулись на серьезныя затрудненія, именно благодаря необходимости имѣть высокую температуру, при которой приборы быстро приходили въ негодность, получались большія потери отъ улетучиванія взятыхъ матеріаловъ и въ результатъ малый выходъ KCN. Въ 1845 г. Бунзенъ предложилъ для приготовленія KCN печь на подобіе доменной, въ которую загружались поочередно слои угля и поташа. Въ печь вдувался воздухъ при помощи сильной воздуходувной машины; образовавшійся KCN стекалъ внизъ въ особый приѣмникъ. Предложеній, подобныхъ этому, было много сдѣлано и въ послѣднее время съ нѣкоторыми уклоненіями. Напр., Ламбилли (Lambilly) смѣшиваетъ поташъ, уголь и известь въ порошокъ, загружаетъ въ горизонтально расположенныя трубы, изъ которыхъ выкачивается воздухъ, и накаливаетъ. Полученную пористую массу, пропитанную щелочными окислами, накаливаютъ почти до бѣла и пропускаютъ черезъ нее азотъ и свѣтильный газъ. Азотъ получается пропусканіемъ воздуха черезъ накаленную мѣдь: окисленная мѣдь восстанавливается при накаливаніи въ токѣ свѣтильнаго газа. Юнгъ и Мекфердонъ получаютъ KCN, пропуская смѣсь амміака съ окисью углерода черезъ расплавленный поташъ, смѣшанный съ углемъ. Относительно всѣхъ этихъ способовъ приготовленія KCN синтетическимъ путемъ можно сказать, что они пока еще далеко не оправдали возлагаемыхъ на нихъ надеждъ. При сухой перегонкѣ каменнаго угля для полученія кокса и свѣтильнаго газа идутъ реакціи, подобныя вышеописаннымъ и въ результатъ образуются ціанистыя и роданистыя соединенія. Какъ извѣстно, часть ихъ остается въ амміачной водѣ, часть уносится свѣтильнымъ газомъ и задерживается при химической очисткѣ газа. Въ послѣднее время на эти отбросы газового производства обращено особое вниманіе и они являются цѣнными источниками для добыванія KCN, переходя черезъ желтую соль

С. Вуколовъ.

Ціанистый метиленъ $\text{CH}_2(\text{CN})_2$ — полный (ср. Цианоуксусная кислота) нитрил малоновой кислоты (см.), получается дѣйствіемъ фосфорнаго ангидрида на ціанацетамидъ $\text{CN} \cdot \text{CH}_2 \cdot \text{CO} \cdot \text{NH}_2$ (амидъ ціаноуксусной кислоты, темп. пл. 118°): $\text{CN} \cdot \text{CH}_2 \cdot \text{CO} \cdot \text{NH}_2 + \text{H}_2\text{O} = \text{CN} \cdot \text{CH}_2 \cdot \text{CN}$; представляетъ бѣлую кристаллическую массу съ темп. пл. 30° и темп. кип. 218° , легко растворимую въ спиртѣ и эфирѣ, труднѣе—въ водѣ; съ амміачнымъ растворомъ азотосеребряной соли даетъ бѣлый, при нагрѣваніи слегка взрывающій осадокъ двусеребрянаго производнаго $\text{CAg}^2(\text{CN})_2$, а съ гидразиномъ — диамидопиразолъ $\text{C}^2\text{H}_2\text{N}^2(\text{NH}_2)^2$. См. также Цианоформъ.

П. П. Р. А.

Ціанистый этиленъ—см. Янтарная кислота.

Ціанистыя соединенія (мед.) — Ядовитость синеродистыхъ соединеній зависитъ отъ легкости освобожденія изъ нихъ синильной кислоты. Первое мѣсто въ ряду ядо-

витыхъ соединеній этой группы занимаетъ *ціанистый калий*; препаратъ не отличается стойкостью, притягиваетъ изъ воздуха угольную кислоту, поэтому при продолжительномъ храненіи содержаніе ціанистаго калия иногда не превышаетъ 25%; легкая разлагаемость препарата объясняетъ безнаказанность введенія въ организмъ значительныхъ дозъ. Считая смертельную дозу синильной кислоты 0,06, смертельная доза ціанистаго калия должна равняться 0,15. Хотя отмѣчены случаи смерти отъ 0,24—0,30, но наблюдались также случаи выздоровленія даже послѣ приѣма громадныхъ дозъ, напр., 150 граммъ 2% раствора, что соотвѣтствуетъ приблизительно 0,8 грамма безводной синильной кислоты; подобные случаи можно объяснить только сильнымъ разложеніемъ препарата. Ціанистый калий обладаетъ тѣмъ же дѣйствіемъ, что и синильная кислота, отщепляющаяся отъ него подъ влияніемъ желудочнаго сока, но дѣйствіе это нѣсколько слабѣе въ виду того, что ціанистый калий, какъ уже сказано, рѣдко встрѣчается не разложившимся. Благодаря калию, дѣйствіе синеродистаго калия на желудокъ нѣсколько отличается отъ дѣйствія синильной кислоты, а именно: слизистая оболочка оказывается болѣе или менѣе инъецированной, мѣстами съ кровоподтеками, разбухшей и покрытой кровянистою слизью; реакція желудочнаго содержимаго бываетъ щелочною. Открытіе синильной кислоты химическимъ путемъ удается тѣмъ легче, чѣмъ меньше времени прошло между смертію и изслѣдованіемъ; однако, извѣстно не мало случаевъ находенія синильной кислоты въ трупѣ, при изслѣдованіи спустя нѣсколько недѣль и даже мѣсяцевъ послѣ смерти. Обыкновенно для судебнаго анализа пользуются слѣдующими реакціями: растворъ, содержащій ціанистый калий, подщелачиваютъ натронною щелочью, прибавляютъ растворъ закиси окиси желѣза—въ избыткѣ соляной кислоты получается берлинская лазурь; *родановая проба*—по обработкѣ слабымъ натроннымъ щелокомъ и желтымъ сѣрнистымъ аммоніемъ прибавляютъ нѣсколько капель хлористаго жезѣза, получается кровавокрасная окраска отъ образованія роданистаго желѣза; *перекисью водорода*—кровь, содержащая синильную кислоту, принимаетъ отъ перекиси водорода коричневый цвѣтъ. Съ ціанистымъ металламъ, образующимъ съ хлористымъ водородомъ синильную кислоту, принадлежитъ также ціанистая ртуть, которая въ медицинскыхъ дозахъ обладаетъ лишь дѣйствіемъ ртути. Кромѣ вышеприведенныхъ Ц. соединеній ядовитое дѣйствіе могутъ обнаружить Ц. соединенія цинка, свинца, мѣди и серебра. Ц. металлы, не выдѣляющіе на холоду синильной кислоты при дѣйствіи разведенной соляной кислоты, не ядовиты; сюда относятся Ц. соли золота, желѣза, хрома, кобальта и платины. Прочія соединенія ціана не имѣютъ токсикологическаго интереса; мѣры при отравленіи см. ст. Синильная кислота.

Д. К.

Ціанитъ—дистенъ (см. X, 671).

Ціановая кислота или *карбимидъ* CHON —имѣетъ тотъ же составъ и тотъ же частичный вѣсъ (Nef, 1894), что и гремучая

кислота, равно как и соли, отвечающія этимъ кислотамъ, тождественны между собою по составу и частичному вѣсу. Соли Ц. кислоты, открытыя Вѣлеромъ въ 1824 г., исторически явились первымъ и однимъ изъ поразительнѣйшихъ, по крайней степени различія ихъ свойствъ отъ свойствъ солей гремучей кислоты (см. Гремуція соли), примѣровъ изомеріи (см.): въ то время, какъ первыя, образуясь, напр., при накаливаніи окисленіемъ синеродистыхъ металловъ съ перекисью марганца, сурикомъ и пр., представляютъ вещества не только нисколько не взрывчатые, но даже и весьма стойкія при высокой температурѣ,—послѣднія неспособны въ сухомъ состояніи выдерживать даже незначительнаго нагреванія, разлагаются при этомъ мгновенно и являются одними изъ чувствительнѣйшихъ къ различнымъ вѣшнимъ вліяніямъ и сплывѣйшихъ по своему бризантному дѣйствию взрывчатыхъ веществъ (см.). Открытіе Ц. солей впервые подало поводъ къ возникновенію вопроса о различіи въ расположеніи атомовъ въ частицахъ соединеній (см. Изомерія). Въ то время, какъ гремучая кислота, какъ это можно съ весьма большимъ вѣроятіемъ признать на основаніи новѣйшихъ изслѣдованій Нефа (1894), представляетъ по своему строенію карбонилосимъ $C:N.OH$, т. е. производное окиси углерода или муравьиной кисл., Ц. кислота принадлежитъ къ производнымъ углекислоты и является продуктомъ дегидратации кислой углеаммиачной соли съ потерей ея двухъ молекулъ воды:

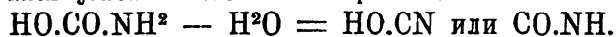
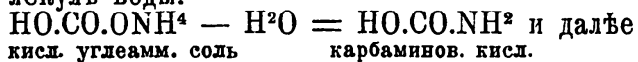

Какъ видно, теоретически возможны два различныхъ изомерныхъ между собою продукта дегидратации кислой углеаммиачной соли: *нитрилъ* углекислоты $H-O-C \equiv N$ и ея *имидъ* $O=C=N-H$, и среди производныхъ Ц. кислоты извѣстны, какъ отвечающіе одной, такъ и другой формулѣ, но сама она до сихъ поръ извѣстна лишь въ одномъ только видоизмѣненіи. Которую изъ двухъ сейчасъ написанныхъ формулъ слѣдуетъ приписать этому извѣстному нынѣ видоизмѣненію, миѣнія расходятся. Многіе (Бутлеровъ, Лааръ и др.) относятъ Ц. кислоту къ числу таутомерныхъ веществъ, имѣя въ виду какъ-бы двойственный (согласный и съ той, и съ другой формулой) характеръ ея реакцій, въ зависимости отъ условій и характера употребляемаго реагента. Сказанную двойственность химическаго характера Ц. кислоты Клаусъ выражаетъ формулою:

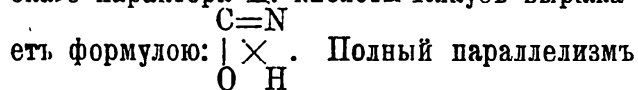

превращеній, аналогичныхъ между собою по составу Ц. и родановой (см.) кислотъ, изъ коихъ послѣдней приписывается обыкновенно формула нитрила тиоугольной кислоты $H-S-C \equiv N$,—параллелизмъ, распространяющійся и на всѣ ихъ производныя, позволяетъ съ большимъ правомъ приписывать и Ц. кислотѣ аналогичное строеніе, т. е. $H-O-C \equiv N$. За ту же формулу говоритъ и полимерное превращеніе Ц. кислоты въ циануровую (см.),

для которой необходимо принять строеніе, соответствующее нитрильной формулѣ Ц. кислоты. Наконецъ, необыкновенная легкость, съ которою совершается сейчасъ упомянутая полимеризація, также заставляетъ склоняться въ пользу принятія для Ц. кислоты менѣ симметричной, нитрильной формулы (Richter's «Chemie der Kohlenstoffverbindungen», 1900). Ц. кислота въ свободномъ состояніи была открыта Вѣлеромъ въ 1830 г. Она получается при нагреваніи безводной циануровой кислоты $C^3N^3O^3H^3$ въ струѣ углекислоты и при быстромъ охлажденіи образующихся паровъ въ приемникѣ, окруженномъ смѣсью снѣга и соли, сгущается въ видѣ легко подвижной, безвѣтной, очень летучей, ѣдкой жидкости съ острымъ, напоминающимъ укусную кислоту и вызывающимъ слезы запахомъ; уд. вѣсъ ея при 0° —1,140, при 20° —1,1558; плотность пара по отношенію къ воздуху найдена =1,50, вмѣсто вычисл. 1,49 для $CNOH$ (Troost et Hautefeuille). Ц. кислота легко растворима въ водѣ, эфирѣ и обладаетъ рѣзкой кислотной реакціей; въ спиртахъ растворяется съ образованіемъ аллофановыхъ (см.) эировъ, напр.: $2CNOH + C^2H^5.OH = NH^2.CO.NH.CO^2C^2H^5$. Въ крѣпкомъ водномъ растворѣ уже выше 0° она быстро разлагается на углекислоту и аммиакъ: $NCOH + H^2O = CO^2 + NH^3$; болѣе постоянны слабые растворы. Въ безводномъ состояніи уже при 0° происходитъ довольно быстро, но спокойно, а выше 0° —энергично, какъ бы со взрывомъ превращеніе ея въ бѣлую, аморфную, фарфоровидную массу *циамелида* $(CNOH)^x$, полимернаго вещества неизвѣстнаго частичнаго вѣса и строенія, нерастворимаго въ водѣ и при перегонкѣ обратно превращающагося въ Ц. кислоту. Превращеніе Ц. кислоты въ *циамелидъ* сопровождается, по Троосту и Готфейлю, очень значительнымъ выдѣленіемъ тепла, именно 17,6 б. кал. на ея грамм. мол. Подъ вліяніемъ триэтилфосфина и третичныхъ аминовъ (Hofmann) и въ эфирномъ растворѣ (Clason) Ц. кислота полимеризуется въ циануровую кислоту $C^3N^3O^3H^3$. Выше 150° пары Ц. кислоты также даютъ циануровую кислоту (подробнѣе объ этихъ превращеніяхъ съ точки зрѣнія правила фазъ см. ниже — аллотропія Ц. кислоты). *Соли Ц. кислоты*. *Циановокалиевая соль* $KOCN = K.O.C : N$ получается окисленіемъ цианистаго калия KCN при возвышенной температурѣ съ помощью PbO , Pb^3O^4 , MnO^2 , KNO^3 , $K^2Cr^2O^7$ и пр. (Wöhler, Liebig, Kolbe, Clemm, Lea, Bell, Gattermann, Erdmann). Лучше всего тѣсную и тонко измельченную смѣсь 100 ч. желтой соли $K^4Fe(CN)^6$ и 75 ч. $K^2Cr^2O^7$ вносить порціями по 3—5 гр. въ сильно (но не до-красна) нагрѣтую желѣзную чашку; реакція окисленія сопровождается большимъ отдѣленіемъ тепла и масса сама собою раскаливается; полученную пористую массу, еще горячую, извлекаютъ 80%-нымъ спиртомъ при кратковременномъ (10 мин.) кипяченіи, растворъ фильтруютъ и быстро охлаждаютъ; маточный растворъ отъ осѣвшего $KOCN$ употребляютъ для новой экстракціи массы, повторяя ее 3—4 раза. $KOCN$ образуется также при пропусканіи циана

C^2N^2 или хлористаго циана $Cl.CN$ въ растворѣ ѣдкаго кали, по уравн.: $2KOH + C^2N^2 = KO.CN + KCN + H^2O$ (реакція, аналогичная дѣйствию хлора на щелочи) и $2KOH + Cl.CN = KO.CN + KCl + H^2O$. Далѣе $KOCN$ образуется при нагрѣваніи со спиртовымъ ѣдкимъ кали мочевины, уретановъ, гуанидина и пр. (Emich), а также при прокаливаніи фосфата съ поташомъ (Vidal). $KOCN$ кристаллизуется въ безцвѣтныхъ, блестящихъ листочкахъ или тетрагональныхъ табличкахъ, легко растворимыхъ въ холодной водѣ и трудно растворимыхъ въ крѣпкомъ спиртѣ, даже горячемъ. Водю онъ легко разлагается, превращаясь въ углекалиевую и углеаммиачную соли: $2KOCN + 4H^2O = K^2CO^3 + (NH^4)^2CO^3$. Водными кислотами подобнымъ же образомъ разлагается еще легче. *Цианово-аммиачная соль* $NH^4O.CN$ образуется прямымъ соединеніемъ паровъ Ц. кислоты съ сухимъ газообразнымъ аммиакомъ или при смѣшеніи ихъ эфирныхъ растворовъ, также—въ водномъ растворѣ—обмѣннымъ разложеніемъ $KOCN$ съ $(NH^4)^2SO^4$. Она представляетъ бѣлаго цвѣта кристаллическое вещество, легко растворимое въ водѣ, и какъ въ сухомъ состояніи, такъ и въ водномъ растворѣ, особенно легко при нагрѣваніи, претерпѣваетъ изомерное превращеніе въ мочевины: $NH^4O.CN = NH^2.CO.NH^2$. Превращеніе это, открытое Велеромъ въ 1828 г., имѣло въ наукѣ огромное историческое значеніе, какъ первый искусственно воспроизведенный синтезъ вещества, вырабатываемаго животнымъ организмомъ, разурившій господствовавшее въ то время убѣжденіе въ необходимости содѣйствія для этого особой «жизненной» силы. *Циановобаріевая соль* $Ba(O.CN)^2$ имѣетъ видъ тонкихъ иголокъ, растворимыхъ въ водѣ и нерастворимыхъ въ спиртѣ; *серебряная* $AgO.CN$ и *свинцовая* $Pb(O.CN)^2$ соли представляютъ бѣлые трудно растворимые въ водѣ осадки; получаютъ онѣ, а также и соли другихъ тяжелыхъ металловъ обмѣннымъ разложеніемъ циановокалиевой соли съ соотвѣтствующими солями. *Циановые эиры*, нормальные $R.O.C : N$, отвѣчающіе нитрильной формулѣ Ц. кислоты, до сихъ поръ еще не получены. Вещества, долго принимавшіяся за таковыя, такъ наз. *циантолины*, полученные первоначально Клоэзомъ, а затѣмъ Гофманомъ съ Ольсгаузеномъ, Мульдеромъ и Пономаревымъ при взаимодействіи хлористаго или бромистаго циана съ алкоголатами, по изслѣдованіямъ Нефа (1895), подтвержденнымъ Ганчемъ, оказались эирами имидоугольной кислоты, напр. $NN : C(OC^2H^5)^2$. Объ эирахъ, отвѣчающихъ имидной формулѣ Ц. кислоты $H.N : C.O$, иначе алкилкарбимидахъ—см. Изоциановые эиры. О *галогидангиридахъ* Ц. кислоты—хлористомъ, бромистомъ и іодистомъ цианѣ—см. Цианъ. *Цианамидъ* $NH^2.C : N$, амидъ Ц. или нитрилъ карбаминной кислоты, получается по общему способу образованія амидовъ при дѣйстви галогидангидридовъ Ц. кислоты, хлористаго или бромистаго циана на водный или эфирный растворъ аммиака, напр.: $NH^3 + Cl.CN = NH^2.CN + HCl$ (Vineau, Cloëz et Cannizzaro); удобнѣе его получать путемъ отнятія элементовъ сѣроводорода отъ тиомочевины

при дѣйстви свѣжеосажденной HgO (Volhard, Baumann, Engel, Drechsel, Prätorius) въ присутствіи роданистаго аммонія (Graube): $NH^2.CO.NH^2 + HgO = NH^2.CN + HgS + H^2O$; подобнымъ же образомъ дѣйствуютъ на тиомочевину $HgCl^2$, PbO^2 , осн. уксусносвинцовая соль, хлорноватистая кислота (Mulder и Smit) и $Pb(OH)^2$ въ присутствіи щелочей (Walther); далѣе циан-амидъ образуется при дѣйстви CO^2 на нагрѣтый амидъ натрія (Beilstein u. Geuther, Drechsel), при нагрѣваніи мочевины или углеаммиачной соли съ металлическ. натріемъ (Fenton), при дѣйстви на мочевины хлористаго тioniла и пр. Цианамидъ представляетъ безцвѣтную, кристаллическую, расплывающуюся на воздухѣ массу, плав. при 40° и очень легко растворимую въ водѣ, спиртѣ и эфирѣ. При храненіи медленно, а при нагрѣваніи сразу и съ отдѣленіемъ тепла, также при выпариваніи всаго раствора (особенно быстро въ присутствіи небольшого количества NH^3) цианамидъ полимеризуется въ *дигуанидъ* (циангуанидинъ) $NH^2.C \begin{matrix} \leftarrow NH.CN \\ \leftarrow NH \end{matrix}$, кристаллизующійся въ видѣ листочковъ или ромбическихъ табличекъ съ темп. плав. 205° , растворимый въ водѣ и при болѣе сильномъ нагрѣваніи превращающійся въ трициантриамидъ или меламина (см. Циануровая кислота), отчасти разлагаясь съ выдѣленіемъ NH^3 и образованіемъ мелама (см. *ibid.*). Цианамидъ обнаруживаетъ большую склонность къ прямому соединенію со многими веществами. Такъ, съ газообразными HCl , HBr онъ образуетъ кристаллическія соединенія $NH^2.CN.2HCl$ и $NH^2.CN.2HBr$, разлагаемыя водой, съ H^2O подъ вліяніемъ кислотъ даетъ мочевины, съ H^2S —тиомочевину (см.), съ NH^3 —гуанидинъ (см.); соединяется съ гликоколемъ, образуя гликоциаминъ, съ саркозиномъ (см. Креатинъ) и пр. Оба атома водорода въ цианамидѣ способны легко замѣщаться металлами съ образованіемъ *одно- и двуметаллическихъ производныхъ*, $MeHN.CN$ и $Me^2N.CN$ (Drechsel и др.), а также алкогольными и кислотными радикалами: $RHN.CN$ и $R^2N.CN$. Такъ, напр., $NaNH.CN$ образуется въ видѣ кристаллическаго, легко растворимаго въ водѣ порошка при дѣйстви этилата натрія на цианамидъ въ абсолютноспиртовомъ растворѣ; $Ca(NH.CN)^2$ —при дѣйстви известковаго молока на растворъ цианамидъ; $Na^2N.CN$, $CaN.CN$ и т. п.—при прокаливаніи соотвѣтствующихъ Ц. солей; $Ag^2N.CN$ образуется въ видѣ желтаго аморфнаго осадка при дѣйстви аммиачнаго раствора $AgNO^3$ на водный растворъ цианамидъ и т. д. *Моноалкилцианамиды* (Cloëz и Cannizzaro, Hofmann, Baumann, Claësson)—*метилцианамидъ* $CH^3.NH.CN$, *этилцианамидъ* $C^2H^5.NH.CN$, *аллилцианамидъ* или такъ наз. *синаминъ* $C^3H^5.NH.CN$ —представляютъ сиропообразныя жидкости, *фенилцианамидъ* или *циананилидъ* $C^6H^5.NH.CN$ кристаллизуется въ длинныхъ иглахъ или листочкахъ съ темп. пл. 47° ; они получаютъ дѣйствиемъ хлористаго циана на первичные амины въ эфирномъ растворѣ или изъ однозамѣщенныхъ тиомочевинъ дѣйствиемъ HgO (см. выше), легко полимеризуются въ замѣщенные изомеламины (см.) и такъ же, какъ

цианамидъ, легко вступаютъ въ реакціи прямого соединенія. Въ виду превращенія въ производныя изомеламина, а не меламина, моноалкилцианамиды возможно также разсматривать какъ производныя таутомерной формы цианамиды или карбодимиды $\text{HN}:\text{C}:\text{NH}$, т. е. $\text{RN}:\text{C}:\text{NH}$. Диалкилцианамиды $\text{R}^2\text{N}:\text{C}:\text{N}$ (Schiff и Fileti, Berg, Chancel) получаютъ при дѣйствіи бромистаго циана на вторичные амины, или же іодуровъ — на $\text{Ag}^2\text{N}:\text{C}:\text{N}$ и представляютъ жидкости: $(\text{C}^2\text{H}^5)^2\text{N}:\text{C}:\text{N}$ кип. при 68° (10 мм.), $(\text{C}^3\text{H}^7)^2\text{N}:\text{C}:\text{N}$ — при 188° , $(\text{C}^4\text{H}^9)^2\text{N}:\text{C}:\text{N}$ — при 89° (10 мм.). Диэтилцианамидъ при кипяченіи съ соляной кислотой распадается на CO^2 , NH^3 и диэтиламинъ, что устанавливаетъ, какъ и полученіе изъ диэтиламина, написанное его строеніе, а также и строеніе двусеребрянаго производнаго цианамиды. Дифенилцианамидъ $(\text{C}^6\text{H}^5)^2\text{N}:\text{C}:\text{N}$ получаютъ изъ аа-дифенилтиомочевины при дѣйствіи аммиачно-серебрянаго раствора (Wegner) — крупныя призмъ съ темп. пл. $73-74^\circ$. При дѣйствіи хлористаго циана на дифениламинъ, нагрѣтый выше 250° , Вейтъ получилъ полимеръ $[(\text{C}^6\text{H}^5)^2\text{N}:\text{C}:\text{N}]^x$, кристаллизующійся въ ромбоэдрахъ съ темп. пл. 292° и частью перегоняющійся безъ разлагающія. Соляною кислотой полимеръ этотъ разлагается на CO^2 , NH^3 и дифениламинъ. Изъ симм. дипропилтиомочевины дѣйствіемъ HgO Шансель получилъ дипропилкарбодимидъ $\text{C}^3\text{H}^7\text{N}:\text{C}:\text{N}:\text{C}^3\text{H}^7$ съ темп. кип. 177° , изомерный написанному выше дипропилцианамиду $(\text{C}^3\text{H}^7)^2\text{N}:\text{C}:\text{N}$. Дѣйствіемъ HgO на тиокарбанилидъ $\text{CS}(\text{NHC}^6\text{H}^5)^2$, а также при перегонкѣ α -трифенилгуанидина получается (Weith) дифенилкарбодимидъ $\text{C}^6\text{H}^5\text{N}:\text{C}:\text{N}:\text{C}^6\text{H}^5$, въ видѣ сиропа, застывающаго въ стеклообразную массу, кипящаго при $330-331^\circ$ и при кипяченіи съ спиртовымъ растворомъ соляной кисл. дающаго карбанилидъ $\text{CO}(\text{NHC}^6\text{H}^5)^2$. При храненіи, такъ или въ бензольномъ растворѣ, полимеризуется въ фарфоровидную мало растворимую въ бензолѣ массу, со временемъ становящуюся кристаллической и плавящуюся при $168-170^\circ$. По Шаллю и Пашковецкому, дифенилкарбодимидъ представляетъ смѣсь двухъ модификацій, жидкой (маслообразной) и твердой, имѣющей видъ порошка, плавящагося при $158-160^\circ$ и кипящаго при $235-236^\circ$ (65 мм.). Жидкая легко переходитъ въ твердую при растираніи со спиртомъ; обратно, твердая постепенно переходитъ въ жидкую при 110° . При быстромъ охлажденіи рас-

плавленнаго дифенилкарбодимиды онъ даетъ третью, аморфную модификацію, съ темп. пл. $96-98^\circ$, при дальнѣйшемъ нагрѣваніи переходящую во вторую модификацію.

П. И. Рубцовъ. А.

Циановая кислота (аллотропія).—Если жидкую Ц. кислоту оставить при 0° , то она спокойно превращается въ бѣлую, аморфную, нерастворимую въ водѣ и разбавленныхъ кислотахъ массу, названную Велеромъ и Либихомъ — циамелидомъ; выше 0° превращеніе происходитъ со взрывомъ, благодаря большому выдѣленію тепла; циамелидъ при перегонкѣ даетъ паръ Ц. кислоты; растворимъ въ ѣдкой щелочи, давая циановокислыя соли; растворенный при нагрѣваніи въ крѣпкой сѣрной кислотѣ онъ превращается въ циануровую кисл. (Вельцинъ); превращеніе идетъ и въ отсутствіи сѣрной кислоты, если продолжительно нагрѣвать циамелидъ, особенно въ присутствіи циануровой кисл. (фанъ-Девентеръ), при температурахъ выше 135° ; ниже этой температуры не удается наблюдать превращенія; равнымъ образомъ ниже этой температуры не удалось вызвать и превращенія циануровой кисл. въ циамелидъ (фанъ-Девентеръ). Неизвѣстно, идетъ ли, начиная съ 135° , превращеніе циамелида въ циануровую кислоту до конца; это установлено для температуръ, лежащихъ выше 150° (Троостъ и Готфейль). Молекулярный вѣсъ циамелида неизвѣстенъ; на основаніи изученія скорости превращенія пара Ц. кислоты въ циамелидъ фанъ-Готфъ считаетъ его $= 3\text{CHNO}$. Выше 150° (Троостъ и Готфейль; выше 135° — фанъ-Девентеръ) Ц. кислота паробразная превращается въ циануровую кислоту; явленіе прослѣжено (Троостъ и Готфейль) до 350° , когда Ц. кислота начинаетъ сама разлагаться. Такъ какъ химическій составъ фазъ тожественъ, то система образована однимъ слагаемымъ (ср. Правило фазъ, XXIV, 852) при двухъ сосуществующихъ фазахъ: газо(паро)образной и твердой; она, слѣдовательно, моновариантна и опредѣленной температурѣ должно отвѣчать опредѣленное же давленіе пара Ц. кисл., величина котораго не зависитъ отъ предыдущихъ состояній системы, т. е. она одна и та же, будемъ ли подходить къ температурѣ опыта отъ болѣе низкихъ, или отъ болѣе высокихъ температуръ. Это и найдено Троостомъ и Готфейлемъ, по которымъ наблюдаются

при температурахъ	160°	170°	180°	195°	215°	227°	256°	330°	350°
давленія въ мм. ртутн.	56	68	94	125	157	180	285	740	1200.

Явленіе усложняется тѣмъ, что максимальное давленіе пара Ц. кислоты (давленіе насыщенія) не при всѣхъ температурахъ устанавливается съ одинаковой быстротою. Между 150° и 200° процессъ идетъ медленно, и если временнымъ повышеніемъ температуры перейдена максимальная величина давленія, то послѣ возстановленія первоначальной температуры требуется нѣсколько сутокъ для возстановленія первоначальной величины давленія. При 330° и 350° превращеніе идетъ уже быстро, и при послѣдней температурѣ можно

въ сосудъ накачивать любыя количества пара CHNO , не переходя давленія въ 1200 мм.: все избыточное количество пара успѣваетъ стгуститься въ видѣ циануровой кислоты. Ниже 150° (135° ?) паръ Ц. кисл. медленно сгущается въ видѣ циамелида. Троостъ и Готфейль и послѣднему приписываютъ тѣ же максимальныя давленія пара, что и циануровой кислотѣ, но, какъ справедливо замѣчаетъ Оствальдъ, въ это утвержденіе вкралось недоразумѣніе, объясняемое тѣмъ, что эти давленія измѣрялись ими при температурахъ выше 150° , когда

въ виду неустойчивости циамелида, наблюдалось просто давление парообразной фазы циануровой кислоты. Почти несомненно, что диаграмма явления, данная вант-Гоффомъ въ его «Vorlesungen» (I, 15), справедлива, а изъ нея вытекаетъ, что нарастаніе давления пара для циамелида должно идти съ повышеніемъ температуры быстрѣе, чѣмъ для циануровой кислоты, но не имѣется достаточныхъ опытныхъ данныхъ, чтобы рѣшить окончательно правъ ли Роозебоомъ («Heterogene Gleichgewichte», I, 135, 156), предполагающей, что къ этимъ превращеніямъ приложима диаграмма аллотропическихъ видоизмѣненій фосфора (XXXVI, 379), при чемъ бѣлому фосфору отвѣчаетъ Ц. кислота, а красному циануровая, циамелидъ же находится къ послѣднему въ томъ отношеніи, какъ вода твердая къ водѣ жидкой (см. Правило фазъ, XXIV, 854, фиг. 1).

А. И. Горбовъ. Δ.

Циановые эиры—см. Циановая кислота.

Цианогень—см. Цианъ.

Цианозинъ — искусственный органическій пигментъ, относящійся къ группѣ эозиновъ и по составу представляющій щелочную соль тетрабром-дихлор-флуоресцеиново-метилового эира. Приготавливается метилированіемъ флоксина. Употребляется для окрашивания шелка и шерсти, хотя и не отличается большою прочностью по отношенію къ свѣту. По внѣшности представляетъ краснобурый порошокъ, слегка растворимый въ кипящей водѣ. Спиртовый растворъ обладаетъ оранжевой флуоресценціей. Ц. В представляетъ аналогичное по составу этиловое производное и приготавливается этилированіемъ тетрабромтетрахлор-флуоресцина. По свойствамъ и внѣшности очень похожъ на Ц.

А. П. Л. Δ.

Цианозъ или *ситюха*—такъ назыв. синеватое окрашивание кожи вслѣдствіе застоя и недостаточнаго окисленія крови. Причины Ц. мѣстныхъ или общія. Мѣстный Ц. является тамъ, гдѣ оттокъ крови затрудняется, напр. отъ давления одежды или опухолей, отъ вліянія мороза и т. п. Общій Ц. является во время агоніи вслѣдствіе упадка дѣятельности сердца и легкихъ, въ асфиктическомъ періодѣ холеры и другихъ заболѣваній, при которыхъ въ дыхательные органы не можетъ быть доставлено достаточнаго количества крови. Существуетъ и хроническая форма Ц. при врожденныхъ аномаліяхъ сердца или являющаяся послѣдствіемъ эмфиземы и нѣкоторыхъ болѣзней сердца.

Цианокислоты или *цианозамѣщенные кислоты*—см. Цианоуксусная кислота.

Цианоль — искусственный органическій пигментъ, патентованный Кассела въ 1893 г., по составу представляющій натровую соль мета-окси-диэтил-диамидо-фенил-дитолилкарбинол-сульфоновой кислоты. Приготавливается сульфонируваніемъ и послѣдующимъ окисленіемъ продукта конденсаціи мета-оксибензалдегида съ этил-орто-толуидиномъ. По внѣшности—фиолетовый порошокъ, легко растворимый въ водѣ съ яркимъ синимъ цвѣтомъ; окрашиваетъ шерсть и шелкъ въ кис-

лой ваннѣ въ очень красивый синій цвѣтъ, который отъ кислоты пріобрѣтаетъ зеленоватый оттѣнокъ, а отъ щелочей желтоватый; отличается выдающеюся прочностью по отношенію къ свѣту, меньшею—по отношенію къ мылу. Водный растворъ пигмента отъ прибавки щелочей пріобрѣтаетъ рѣзко выраженную зеленоватую флуоресценцію. А. П. Л. Δ.

Цианомуравьиные эиры (*цианугольные эиры*) — представляютъ сложные эиры Ц. или цианугольной кислоты общей формулы $CN.CO.O.R$, гдѣ R—углеводородный остатокъ. Сама кислота неизвѣстна въ свободномъ состояніи, такъ какъ при попыткахъ ее получить дѣйствіемъ воды на эиры образуются продукты распада—угольный ангидридъ и цианистоводородная кислота. Общій способъ полученія Ц. эировъ состоитъ въ перегонкѣ эировъ оксаминовой кислоты съ фосфорнымъ ангидридомъ, наприм.: $NH_2.CO.CO.O.CH_3 = NC.CO.O.CH_3 + H_2O$. Они представляютъ безцвѣтные жидкости съ пронзительнымъ эирнымъ запахомъ. При дѣйствіи холодной крѣпкой соляной кислоты Ц. эиры распадаются на спиртъ, щавелевую кислоту и амміакъ: $NC.CO.O.C_2H_5 + 3H_2O = C_2H_5.OH + COOH.COON + NH_3$; цинкъ и соляная кислота (въ алкогольномъ растворѣ) возстановляютъ ихъ въ гликоколь: $NC.CO.O.C_2H_5 + 2H_2 + H_2O = NH_2.CH_2.CO.OH + C_2H_5.OH$. Эти реакціи отвѣчаютъ реакціямъ нитриловъ. *Цианугольно-метиловый эиръ* $CN.CO.O.CH_3$ —темп. кип. 100—101°, *этиловый* $CN.CO.O.C_2H_5$ —темп. кип. 115—116°, *изобутиловый эиръ* $CN.CO.O.CH_2.CH(CH_3)_2$ —температура кип. 146°, *аллиловый* $CN.CO.O.CH_2.CH:CH_2$ —темп. кип. 135°. При нагрѣваніи этиловаго эира, насыщеннаго сухимъ хлористоводороднымъ газомъ, въ запаянной трубкѣ до 100° въ теченіе нѣсколькихъ часовъ образуется кристаллическій полимерный продуктъ—эиръ *параццианомуравьиной кислоты* $(CN.CO.O.C_2H_5)_x$. Нефть получилъ это же соединеніе, нагрѣвая до 130° хлороугольноэтиловый эиръ $Cl.CO.O.C_2H_5$ съ цианистымъ серебромъ. Пара-Ц. эиръ трудно растворяется въ горячемъ спиртѣ, почти нерастворимъ въ водѣ и эирѣ, температура плавл. 165°. При кипяченіи съ крѣпкими кислотами или щелочами, онъ распадается на спиртъ, амміакъ и щавелевую кислоту. Калиевая соль пара-Ц. кислоты образуется при осторожномъ обмыливаніи эира ѣдкимъ кали на холоду и кристаллизуется въ иглахъ. Дѣйствуя на нее соляной кисл., можно выдѣлить свободную кислоту $(CN.CO.OH)_x$ въ видѣ трудно растворимаго въ холодной водѣ кристаллическаго порошка, который плавится, разлагаясь, при 25°. Пара-Ц. кислота вытѣсняетъ угольную изъ ея солей; при кипяченіи съ водою распадается на амміакъ и щавелевую кислоту. Д. Монастырскій. Δ.

Цианоуксусная кислота $C_2O_2H_3N = CN.CH_2.COON$, отвѣчаетъ по составу уксусной кислотѣ, въ которой одинъ изъ атомовъ водорода метильной группы замѣненъ группою (CN) и является такимъ образомъ неполнымъ нитриломъ малоновой кисл. $COON.CH_2.COON$. Общій способъ полученія всѣхъ вообще ци-

нированныхъ жирныхъ кислотъ состоитъ въ дѣйствіи ціанистаго калия на хлоро- или бромокислоты или ихъ эіры: это одна изъ вариаций «метода ціанистыхъ соединений». Зелинскій и Бычихинъ, изучая побочные продукты этой реакціи, нашли, что съ α -бромоеірами она протекаетъ въ двухъ направленьяхъ, давая съ одной стороны ціано-кислоты (вѣрнѣе эіры ихъ), а съ другой—уплотненные продукты. Такъ, напр., дѣйствіе ціанистаго калия на бромоексусный эіръ приводитъ еще къ образованію ціаноянтарнаго эіра, какъ видно изъ слѣдующаго равенства:

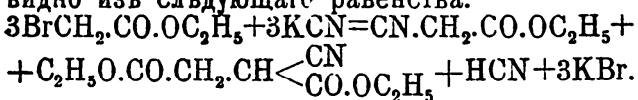

Замѣчая, что α -ціано-эіры способны давать продукты уплотненія только въ томъ случаѣ, когда группа ціана находится у первичнаго или вторичнаго углерода, Зелинскій принимаетъ, что процессъ уплотненія обуславливается способностью α -ціано-эіровъ уже при дѣйствіи ціанистаго калия давать металлическія производныя, которыя со второй частицей бромоеіра даютъ продукты уплотненія. Такъ, для приведеннаго выше равенства имѣемъ:

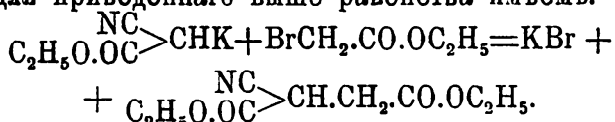

Для приготовления Ц. кислоты 10 ч. хлороексусной кислоты растворяютъ въ 20 ч. воды, точно нейтрализуютъ двууглекислотной солью, медленно вносятъ 7 ч. ціанистаго калия и, охладивъ до 0°, разлагаютъ 1,2 частями дымящей соляной кислоты. Отфильтровавъ хлористый калий, фильтратъ сгущаютъ въ вакуумѣ (Fiquet): $\text{Cl.CH}_2\text{COOH} + \text{KCN} = \text{CN.CH}_2\text{COOH} + \text{KCl}$. Ц. кислота кристаллизуется въ хорошо образованныхъ кристаллахъ, съ т. пл. 69—70°. При кипяченіи со слабыми кислотами или щелочами даетъ амміакъ и малоновую кислоту: $\text{CN.CH}_2\text{COOH} + 2\text{H}_2\text{O} = \text{COOH.CH}_2\text{COOH} + \text{NH}_3$. Цинкомъ и соляной кислотой восстанавливается въ уксусную и синильную кислоты: $\text{CN.CH}_2\text{COOH} + \text{H}_2 = \text{CH}_3\text{COOH} + \text{HCN}$. Соли ея въ большинствѣ случаевъ растворимы въ водѣ; особенно характерна менѣе растворимая мѣдная соль, кристаллизующаяся въ мелкихъ зеленыхъ иглахъ: $\text{Cu}(\text{CN.CH}_2\text{COO})$. *Этиловый эіръ*, $\text{CN.CH}_2\text{CO.OCH}_2\text{H}_5$, жидкость, легко разлагаемая водой и почти нерастворимая въ абсолютномъ спиртѣ; темп. кип. 207°; подобно малоновому эіру, способенъ образовывать натріевое производное въ видѣ мелкаго гигроскопическаго порошка. При дѣйствіи на это соединеніе галоидныхъ алкиловъ или хлорангидридовъ кислотъ получаютъ продукты замѣщенія натрія соответствующими остатками.

Гомологи Ц. кислоты, начиная съ ціанопріоновою, могутъ быть въ нѣсколькихъ изомерныхъ формахъ, смотря по положенію ціана относительно карбоксила. *Ціаномуравьиная кислота* не существуетъ въ свободномъ состояніи (см. Ціаномуравьиные эіры). Остальныя кислоты, подобно Ц., представляютъ кристаллическія вещества, многія изъ нихъ извѣстны лишь въ видѣ эіровъ — высоко ки-

пящихъ жидкостей. *α -Ціанопріоновая кислота*, $\text{CH}_3(\text{CN})\text{CH}_2\text{COOH}$, темп. пл. 130°, обмыливается въ этилиден-янтарную кислоту. *β -Ціанопріоновая кислот.*, $\text{CN.CH}_2\text{CH}_2\text{COOH}$; извѣстенъ ея эіръ, какъ промежуточный продуктъ при полученіи этиленъ-янтарной кислоты изъ β -хлорпріононаго эіра и ціанистаго калия. Д. Монастырскій. Д.

Ціаноугольныя эіры—см. Ціаномуравьиные эіры.

Ціанофиллъ или *ціанофиллъ*—одинъ изъ продуктовъ, получаемыхъ изъ спиртовой (хлорофилльной) вытяжки изъ зеленыхъ растений. Если взболтать въ длительной воронкѣ названную спиртовую зеленую вытяжку съ бензиномъ и т. п. (реакція Краусса), то нижній (спиртовой) слой будетъ желтымъ или желто-зеленымъ (ксантофиллъ), а верхній, бензиновый сине-зеленымъ съ сильной красной флуоресценціей (Ц.). Монтеверде показалъ, что этотъ верхній слой содержитъ хлорофиллъ и желтый каротинъ (см. хлорофиллъ); ср. Kraus, «Zur Kenntniss der Chlorophyllfarbstoffe» (1873); Monteverde, «Das Absorptionsspectrum des Chlorophylls» («Acta Horti Petropol.», XIII, 1). Н. Г.

Ціанофисцесвилъ—см. Синезеленая. Фикохромовыя водоросли и Водоросли-дробянки.

Ціаноформъ— $\text{CH}(\text{CN})_3 = \text{C}_4\text{H}_4\text{N}_4$.—Это соединеніе отвѣчаетъ по составу метану, въ которомъ три атома водорода замѣщены группами CN. Pfankuch и Fairley описали Ц. въ видѣ твердаго кристаллическаго вещества, получающагося при дѣйствіи ціанистаго серебра на хлороформъ. Однако, Клаусъ, повторяя ихъ опыты, пришелъ къ отрицательному результату. Позднѣе Смигманъ приготовилъ натріевое производное Ц., дѣйствуя хлористымъ ціаномъ на натріевое производное малоитрила: $\text{CN.CNa}_2\text{CN} + \text{CNCl} = \text{CN.CNa}(\text{CN})_2 + \text{NaCl}$ —реакція, опредѣляющая строеніе Ц. Ганчъ и Освальдъ подробно изучили свойства этого соединенія. Натріевое производное Ц. кристаллизуется изъ спиртоваго раствора въ видѣ тонкихъ, безвѣтныхъ, дрововидно расположенныхъ иголь, не плавящихся безъ разложенія. Кристаллы хорошо растворимы въ водѣ, кипящемъ абсолютномъ спиртѣ, нерастворимы въ хлороформѣ, эірѣ и бензолѣ. Прибавленіемъ азотосеребряной соли къ водному раствору натрій-Ц. получается серебряная соль Ц., изъ которой дѣйствіемъ соляной кислоты выдѣляется свободный Ц. Взбалтываніе съ эіромъ ведетъ къ образованію трехъ слоевъ, изъ которыхъ средній, по Ганчу, имѣетъ приблизительный составъ $\text{CH}(\text{CN})_3 + 10(\text{C}_2\text{H}_5)_2\text{O} + 10\text{H}_2\text{O}$. Чистаго Ц. не удалось получить, такъ какъ при выпариваніи эірной вытяжки Ц. полимеризуется. Въ растворѣ Ц. обладаетъ рѣзко выраженными кислотными свойствами и отличнотитруется щелочью. Съ метиловымъ и этиловымъ спиртами Ц. образуетъ эіроподобныя соединенія $\text{CH}(\text{CN})_3\text{C}_2\text{H}_5\text{O}$ и $\text{CH}(\text{CN})_3\text{CH}_3\text{O}$, кристаллизующіяся въ таблицахъ. Серебряная соль Ц. съ іодистыми метиломъ и бензиломъ даетъ метил- и бензил-Ц. (темп. пл. 93,5° и 138°). Соединеніе со спиртами Ганчъ счита-

еть имидоэирами дицианоксусной кислоты:
 $(\text{CN})_2\text{CH.C} \leq \begin{matrix} \text{O.C}_2\text{H}_5 \\ \text{NH} \end{matrix}$ и $(\text{CN})_2\text{CH.C} \leq \begin{matrix} \text{O.C}_2\text{H}_5 \\ \text{NH} \end{matrix}$,

а самъ Ц., по его мнѣнію, является во всѣхъ этихъ реакціяхъ въ своей изо-формѣ, именно $(\text{CN})_2\text{C}:\text{C}:\text{NH}$. Д. Монастырскій. А.

Ціанохроить—минераль моноклинической системы; по своему химическому составу—водная двойная мѣдно-каліевая соль сѣрной кислоты, съ шестью частицами воды $(\text{SO}_4)_2\text{CuK}_2\cdot 6\text{H}_2\text{O}$. Встрѣчается рѣдко.

Ціанурамидъ, *трициантриамидъ* или *меламинъ*—см. Ціануровая кислота.

Ціануровая кислота $\text{H}_3\text{O}^+\text{C}^3\text{N}^3$ —трех-уплотненный полимеръ ціановой кислоты (см.), впервые была наблюдаена еще Шееле между продуктами сухой перегонки мочевой кислоты, затѣмъ въ 1828 г. ее получилъ Серюлла при обработкѣ водой трихлортрициана $\text{C}^3\text{N}^3\text{Cl}^3$ и съ этого времени на протяженіи цѣлыхъ трехъ четвертей столѣтія она непрерывно привлекаетъ къ себѣ вниманіе химиковъ. Въ изученіи ея и ея многочисленныхъ и разнообразныхъ производныхъ принималъ участіе длинный рядъ изслѣдователей, въ числѣ которыхъ стоятъ такія славныя имена, какъ Либихъ и Вѣлеръ, Лоранъ и Жераръ, Вюрцъ, Гофманъ, Бейльштейнъ, Готье и др. Интересъ изученія обширнаго матеріала, представляемаго производными Ц. кислоты, главнымъ образомъ, возбуждался, съ одной стороны, явленіями полимеризаціи, въ результатѣ которыхъ Ц. кислота и ея производныя являются въ качествѣ конечныхъ продуктовъ, а съ другой—явленіями изомеріи, наблюдаемыми во всѣхъ почти рядахъ этихъ производныхъ, крайне любопытными и весьма отчетливо протекающими превращеніями однихъ изомеровъ въ другіе и, наконецъ, вопросомъ о строеніи самой Ц. кисл. Соответственно двумъ возможнымъ формуламъ ціановой кислоты (см.) и двумъ рядамъ Ц. ээировъ и строеніе единственной извѣстной Ц. кислоты можетъ быть представлено двумя таутомерными формулами:

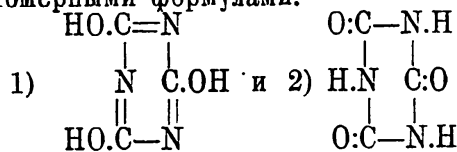

На основаніи способности Ц. кислоты образовывать хлорангидридъ $\text{Cl}^3\text{C}^3\text{N}^3$ при дѣйствіи PCl^5 , получаться изъ этого хлорангида при дѣйствіи воды и при обмыливаніи такъ наз. нормальныхъ Ц. ээировъ (см. ниже), а затѣмъ превращаться въ нихъ при дѣйствіи, напр., іодуровъ на ціануровосеребряную соль, надо принять въ Ц. кислотѣ и ея соляхъ строеніе, выражаемое формулою 1, что и признается большинствомъ химиковъ. Съ другой стороны, однако, нельзя не признать формулу 2 болѣе устойчивою, въ силу того, что въ дѣйствительности въ ряду производныхъ Ц. кислоты, напр., ээировъ, изомеры, построенные согласно формулѣ 1, болѣе или менѣе легко переходятъ въ изомеры со строеніемъ 2, а потому естественнѣе, казалось бы, предположить, что разъ намъ извѣстна только одна форма, то извѣстна именно не менѣе, а болѣе устойчи-

вая, лишь подъ вліяніемъ специфическихъ агентовъ способная переходить въ неустойчивую форму съ образованіемъ ей отвѣчающихъ производныхъ *). Ср. также Триазины. Ц. кислота обыкновенно получается нагрѣваніемъ мочевины: $3\text{CO}(\text{NH}^2)^2 = \text{C}^3\text{N}^3\text{O}^3\text{H}^3 + 3\text{NH}^3$ (Wöhler) или лучше дѣйствіемъ на нее хлора при 130—140°: $6\text{CO}(\text{NH}^2)^2 + 3\text{Cl}^2 = 2\text{C}^3\text{N}^3\text{O}^3\text{H}^3 + 4\text{NH}^4\text{Cl} + 2\text{HCl} + \text{N}^3$ (Wurtz), или же нагрѣваніемъ $\text{C}^3\text{N}^3\text{Br}^3$ съ водою въ запаянной трубкѣ при 120—140° (Mez u. Weith); кромѣ того, она и ея соли, изъ которыхъ свободная Ц. кислота можетъ быть выдѣлена при содѣйствіи кислотъ, образуются многими другими путями, какъ то: изъ ціановокаліевой соли, которая при подкисленіи ея воднаго раствора уксусной кислотой превращается въ кислую ціануровокаліевую соль $\text{KH}^2\text{O}^+\text{C}^3\text{N}^3$, изъ ціамелида (см. Ціановая кислота—аллотропія), полимеризаціей ціановой кисл. (см.), при обмыливаніи нормальныхъ Ц. ээировъ, при дѣйствіи кислотъ на ея амидныя производныя (меламинъ, аммелинъ, аммелидъ), также меламъ, псевдосульфогіанъ и пр., при дѣйствіи фосгена на амміакъ (Bouchardat), при нагрѣваніи карбонилдвумочевины, образующейся изъ мочевины и фосгена при 100°: $\text{CO}(\text{NH}.\text{CO}.\text{NH}^2)^2 = \text{C}^3\text{N}^3\text{O}^3\text{H}^3 + \text{NH}^3$ или прямо при нагрѣваніи мочевины съ растворомъ фосгена въ толуолѣ при 190—230°: $3\text{CO}(\text{NH}^2)^2 + 3\text{COCl}^2 = 2\text{C}^3\text{N}^3\text{O}^3\text{H}^3 + 6\text{HCl}$ (Schiff), при нагрѣваніи ксантогенамида (Debus) и пр. (см. также выше полученіе ея по Шееле и Серюлла). Ц. кислота кристаллизуется изъ воднаго раствора съ двумя молекулами кристаллизационной воды, $\text{H}^3\text{O}^+\text{C}^3\text{N}^3 + 2\text{H}_2\text{O}$, въ формѣ большихъ, безцвѣтныхъ призмъ, вывѣтривающихся на воздухѣ, растворимыхъ въ 400 частяхъ холодной воды (безводная кислота требуетъ для растворенія, по Шиффу, около 800 ч.) и легче растворимыхъ въ горячей водѣ и въ спиртѣ; растворяется безъ измѣненія въ крѣпкой сѣрной кислотѣ; при кипяченіи съ водными кислотами или избыткомъ щелочей распадается на углекислоту и амміакъ; при нагрѣваніи выше 150° безводная Ц. кислота превращается въ ціановую (см.), водная частью разлагается при этомъ на CO^2 и NH^3 . Ц. кислота трехосновна, но предпочтительно образуетъ кислыя, одно- и двуметаллическія соли. При нейтрализаціи ѣдкимъ натромъ на первую его мол. выдѣляется 6,74 Cal, на вторую—4,12 и на третью—всего 1,74 Cal. (Lemoult). Щелочныя три- и двуметаллическія соли Ц. кислоты въ водѣ растворимы, однометаллическія растворимы мало, соли другихъ металловъ нерастворимы вовсе. Характерна амелитово-краснаго цвѣта амміачно-мѣдная соль $\text{Cu}(\text{NH}^4)\text{O}^3\text{C}^3\text{N}^3.\text{NH}^3.\text{H}_2\text{O}$, едва растворимая въ водномъ амміакѣ, а также $\text{Na}^3\text{O}^3\text{C}^3\text{N}^3$, кристаллизующаяся въ видѣ тонкихъ иголочекъ—по своей малой растворимости въ горячемъ и крѣпкомъ растворѣ ѣдкаго натра. Такъ назыв. *нормальныя Ц. ээиры*, строеніе которыхъ (см. Изоціануровые ээиры) отвѣчаетъ

*) То же самое соображеніе можетъ быть высказано и по отношенію къ строенію ціановой кисл. (см.).

1 формулѣ Ц. кислоты, образуются при дѣйствіи хлористаго циана (Hofmann u. Olshausen), а лучше трихлор- или трибромтрициана (Пономаревъ, Mulder, Hofmann, Clason) на алкогалаты натрія и при дѣйствіи на холоду іодуровъ спиртовъ на $Ag^3O^3C^3N^3$ (Пономаревъ). При обмыливаніи щелочами они распадаются на соотвѣтствующіе спирты и Ц. кислоту, при кипяченіи изомеризуются въ соотвѣтствующіе изоциануровые ээиры (см²), образуютъ соединенія съ $HgCl^2$ и съ 6 атомами брома, при дѣйствіи PCl^5 даютъ $Cl^3C^3N^3$. *Триметилловый ээирь* $(CH^3O)^3C^3N^3$, кристаллизуется въ формѣ иголь, темп. пл. 135^0 , темп. кип. 263^0 , легко растворимъ въ горячей водѣ; *триэтиловый ээирь* $(C^2H^5O)^3C^3N^3$, темп. пл. 29^0 , темп. кип. 275^0 , въ водѣ трудно растворимъ, легко въ спиртѣ, ээирѣ и пр. *Трифениловый ээирь* $(C^6H^5O)^3C^3N^3$, шелковистыя иглы съ темп. пл. 224^0 , получается изъ фенолата натрія и $ClCN$ или лучше $Cl^3C^3N^3$, очень стоекъ, не изомеризуется и только при 180^0 съ HCl разлагается на феноль и Ц. кислоту (Hofmann). Неполнымъ обмыливаніемъ этихъ ээировъ получаютъ *норм. ээирно-Ц. кислоты* (Пономаревъ, Mulder, Hofmann) $HO(C^2H^5O)^2C^3N^3$ (листочки) и $HO(C^2H^5O)^2C^3N^3$ (таблички), растворимыя въ водѣ, плавающія между $160—180^0$ и при этомъ съ большимъ отдѣленіемъ тепла превращающіяся въ соотвѣтствующіе *неполные изоциануровые ээиры* (Hofmann): $HO.C^3O^2N^3(C^2H^5)^2$ —одноклиномерныя пластинки съ темп. пл. 222^0 и $HO.C^3O^2N^3(C^2H^5)^2$ —мелкія иголки гексагональной системы съ темп. пл. 173^0 ; эти ээиры также растворимы въ водѣ и обладаютъ вполнѣ характеромъ кислотъ, образуя соли, подобно нормальнымъ ээирно-Ц. кислотамъ; щелочами они разлагаются на CO^2 , NH^3 и первичные амины; при дѣйствіи іодистаго этила на $AgO.C^3O^2N^3(C^2H^5)^2$ вмѣстѣ съ обыкновеннымъ триэтил-изоциануровымъ ээиромъ $C^3O^3N^3(C^2H^5)^3$ Гофманъ получилъ и ээиръ, отщеплявшій съ солянкою кислотую въ запаянной трубкѣ при 100^0 одну этильную группу въ видѣ C^2H^5Cl и дававшій обратно исходный диэтил-изоциануровый ээиръ $HO.C^3O^2N^3(C^2H^5)^2$; отсюда строеніе послѣдняго и отвѣчающаго ему полнаго ээира, способнаго легко изомеризоваться въ обыкновенный полный изо-ээиръ, выражается формулами:

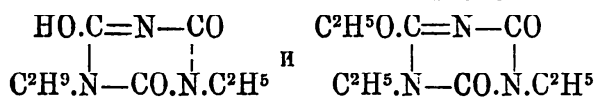

Тѣ же самые неполные изоциануровые ээиры получаютъ также нагрѣваніемъ одно- и симм. двузамѣщенныхъ мочевиныхъ и т. п. (Wurtz, Habich u. Limpricht, Hofmann, Schiff, Fischer u. Frank). Подобнымъ же путемъ получаютъ (Fischer u. Frank) и монометильный ээиръ $C^3O^3N^3(C^2H^5) + H^2O$, обладающій острымъ запахомъ, легко растворимый въ водѣ съ сильно кислой реакціей, кристаллизующійся изъ нея въ формѣ тонкихъ листочковъ, плавающей (въ безводномъ состояніи) при 297^0 , легко сублимирующійся и способный перегоняться безъ разложенія. Объ изоциануровыхъ ээирахъ полнаго замѣщенія см. XII, 883 и Фенилкарбимидъ. Смѣшанный

циануровоуксусный амидридъ $(CH^3.CO)^3O^3C^3N^3$ полученъ дѣйствіемъ хлористаго ацетила $CH^3.CO.Cl$ на $Ag^3O^3C^3N^3$ (Пономаревъ)—мелкіе кристаллы, плавящіеся съ разложеніемъ при 170^0 и теплою водою начисто разлагающіеся на Ц. и уксусную кислоты. *Галоид-амидриды Ц. кислоты*. *Хлористый циануръ*, твердый хлористый цианъ, трихлортрицианъ $Cl^3C^3N^3$ (безцвѣтные, одноклиномерные кристаллы, съ острымъ запахомъ, съ темп. пл. 146^0 и темп. кип. 190^0) и *бромистый циануръ* $Br^3C^3N^3$ (бѣлый аморфный порошокъ, плавающейся при 300^0 и выше улетучивающійся) получаютъ соотвѣтственно полимеризаціей хлористаго и бромистаго циана, $ClCN$ и $BrCN$, самихъ по себѣ или въ ээирномъ растворѣ, въ присутствіи свободныхъ галоидовъ или галоидоводородныхъ кислотъ при храненіи, или быстрѣе, при нагрѣваніи; полимеризація $ClCN$ сопровождается выдѣленіемъ 18,9 Cal. (Lemoult); при кипяченіи съ водою они разлагаются на HCl resp. HBr и Ц. кислоту, а со щелочами даютъ $MeCl$ или $MeBr$ и Ц. соли, почему строеніе ихъ должно быть пред-

ставлено формулой $\begin{array}{c} GC=N-CG \\ | \quad \quad \quad || \\ N=CG.N \end{array}$ соотвѣтствен-

но 1-й формулѣ Ц. кислоты. Хлористый циануръ получается, кромѣ того, дѣйствіемъ PCl^5 на Ц. кислоту и норм. Ц. ээиры (Beilstein, Hofmann) и дѣйствіемъ хлора на синильную кислоту при различныхъ условіяхъ (Serullas, Claësson, Fock, Diels и др.), а $Br^3C^3N^3$ лучше всего получается нагрѣваніемъ сухихъ желтой или красной солей съ бромомъ при $200—250^0$ (Merz u. Weith). *Іодистый циануръ* $J^3C^3N^3$ получается дѣйствіемъ HJ на $Cl^3C^3N^3$ (Claësson), представляетъ темнобурый порошокъ, при нагрѣваніи выше 300^0 распадается на цѣло на іодъ и парацанъ (см. Цианъ), а съ водою при 125^0 даетъ HJ и Ц. кислоту. *Амидный производный Ц. кислоты*. *Меламинъ, цианурамидъ* или *трициантриамидъ* $C^3H^6N^6 = (NH^2)^3C^3N^3$, полный амидъ Ц. кислоты, удобнѣе всего получается нагрѣваніемъ хлористаго цианура съ крѣпкимъ воднымъ амміакомъ: $Cl^3C^3N^3 + 6NH^3 = (NH^2)^3C^3N^3 + 3NH^4Cl$ (Claësson, Hofmann); далѣе онъ образуется дѣйствіемъ NH^3 на норм. Ц. и тиоциануровые ээиры, наприм.: $(CH^3S)C^3N^3 + 3NH^3 = (NH^2)^3C^3N^3 + 3CH^3.SH$ (Hofmann), полимеризаціей цианамида (см. Циановая кислота), при быстромъ нагрѣваніи роданистаго аммонія до 260^6 (Claus) и пр. Меламинъ кристаллизуется въ мелкихъ блестящихъ одноклиномерныхъ призмахъ, трудно растворимыхъ въ спиртѣ, ээирѣ и холодной водѣ, легко—въ горячей, при нагрѣваніи сублимируется и уплотняется съ выдѣленіемъ амміака и образованіемъ меллона (см. ниже), представляетъ сильное однокислотное основаніе, образующее съ кислотами кристаллическія соли, наприм. $C^3H^6N^4.HCl$ (Liebig), и при сплавленіи съ KNO даетъ, выдѣляя $3NH^3$, циануровокалиевую соль. Последняя реакція, а также два первыхъ изъ приведенныхъ выше способовъ образованія мелamina даютъ право разсматривать его какъ норм. амидъ нормальной Ц.

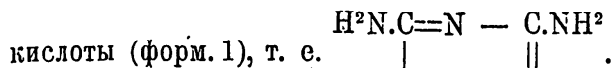

кислоты (форм. 1), т. е. *Замѣщенные меламины* получаютъ дѣйствиємъ первичныхъ и вторичныхъ аминовъ, анилина и дифениламина на хлористый циануръ (Hofmann, Klason) и при разложеніи нагрѣваніемъ съ крѣпкой соляной кислотой даютъ обратно тѣ же амины и анилина и Ц. кислоту. Триметилмеламинъ $(\text{NH}.\text{CH}^3)^3\text{C}^3\text{N}^3$ (т. пл. 130°), триэтилмеламинъ $(\text{NH}.\text{C}^2\text{H}^5)^3\text{C}^3\text{N}^3$ (иглы съ т. пл. 74°), трифенилмеламинъ $(\text{NH}.\text{C}^6\text{H}^5)^3\text{C}^3\text{N}^3$ (т. пл. 228°), гексаметилмеламинъ $[\text{N}(\text{CH}^3)^2]^3\text{C}^3\text{N}^3$ (иглы съ т. пл. 171°), гексаэтилмеламинъ $[\text{N}(\text{C}^2\text{H}^5)^2]^3\text{C}^3\text{N}^3$ (жидкость), гексафенилмеламинъ $[\text{N}(\text{C}^6\text{H}^5)^2]^3\text{C}^3\text{N}^3$ (т. пл. 300°). Образование и распаденіе послѣднихъ трехъ веществъ подтверждаетъ гидроксильную формулу (1) Ц. кислоты (Hofmann). Извѣстны также и смѣшанные замѣщенные меламины, напр. $(\text{NH}\text{C}^2\text{H}^5)(\text{NH}\text{CH}^3)(\text{NH}^2)\text{C}^3\text{N}^3$ (т. пл. 176°). Послѣднее вещество получается изъ хлористаго цианура послѣдовательнымъ замѣщеніемъ атомовъ хлора группами NH^2 , NHCH^3 и $\text{NH}\text{C}^2\text{H}^5$, безразлично, въ какомъ бы порядкѣ это замѣщеніе ни производилось, что доказываетъ симметричность строенія Ц. кислоты (Diels). О



другой возможной таутомерной формы, отвѣчающей 2 формулѣ Ц. кислоты, см. XII, 869. Кипяченіемъ со щелочами или кислотами, при постепенномъ отщепленіи амміака, меламинъ можетъ быть послѣдовательно переведенъ въ аммелинъ $\text{C}^3\text{H}^5\text{N}^5\text{O}^5 = (\text{NH}^2)^2(\text{OH})\text{C}^3\text{N}^3$ и далѣе въ аммелидъ или мелануреновую кислоту $(\text{NH}^2)(\text{OH})^2\text{C}^3\text{N}^3$, вещества, промежуточные между меламиномъ и Ц. кислотой и обладающія одновременно характеромъ кислотъ и оснований. При такихъ же условіяхъ они образуются и изъ молама, мелема и меллона (Liebig, Klason). Аммелинъ, легко и чисто получающійся также при нагрѣваніи циангуанидина $\text{H}_2\text{N} \begin{array}{c} \text{N} \\ \text{H} \end{array} \text{C} \begin{array}{c} \text{N} \\ \text{H} \end{array} \text{CN}$ съ циановокалиевой солью, представляетъ бѣлый микрокристаллическій порошокъ, нерастворимый въ спиртѣ и эфирѣ и почти нерастворимый въ водѣ. Аммелидъ по виду и свойствамъ сходенъ съ предыдущимъ и тоже получается изъ циангуанидина, но при нагрѣваніи съ воднымъ растворомъ углеамміачной соли; получается также при медленной перегонкѣ мочевины (Liebig и Wöhler, Laurent et Gerhardt). Для нихъ извѣстны также замѣщенные производныя, получаемыя, напр., изъ замѣщенныхъ меламиновъ дѣйствиємъ кислотъ, подобно аммелину и аммелиду, а также эиры (амидоциануровые эиры), получаемыя неполнымъ дѣйствиємъ амміака на нормальные Ц. эиры (Hofmann). Меламъ $\text{C}^6\text{H}^9\text{N}^{11}$, мелемъ $\text{C}^6\text{H}^6\text{N}^{10}$ и меллонъ $\text{C}^6\text{H}^3\text{N}^9$ образуются при нагрѣваніи роданистаго аммонія (см. Родановыя соли) и представляютъ бѣлыя аморфныя вещества, которыя можно разсматривать какъ продукты уплотненія, по крайней мѣрѣ, 2 мол. медамина при выдѣленіи ими 1, 2 и 3 мол. амміака.

И. И. Рубцовъ. А.

Ціануровые эиры—см. Ціануровая кислота.

Ціанъ или синеродъ, $\text{CN}.\text{CN} = \text{C}_2\text{N}_2 = \text{C}_2\text{N}_2$ —открытъ Гей-Люссакомъ въ 1815 г. Составъ полученнаго газа оказался тождественнымъ съ составомъ атомной группы — CN, присутствующей въ цианистородной кислотѣ, ея соляхъ и множествѣ другихъ органическихъ соединеній и играющей въ нихъ роль элемента, аналогичнаго хлору. Такимъ образомъ, въ подтвержденіе возникшей въ то время теории сложныхъ радикаловъ, Ц. оказался радикаломъ, выдѣленнымъ въ свободномъ состояніи. Изслѣдованія Гей-Люссака показали далѣе полную аналогію между составомъ и свойствами соединеній Ц. и хлора, а это обстоятельство позволило расширить понятіе о сложномъ радикалѣ, какъ о такой атомной группировкѣ, которая не только способна къ самостоятельному существованію, но и обладаетъ свойствами простыхъ тѣлъ. Въ этомъ заключается историческое значеніе открытія Ц. (см. Радикалы). Названіе Ц., синеродъ, суаногène (отъ словъ *κίανος*—темно-синій и *γεννάω*—произвожу) указываетъ на генетическую связь Ц. съ давно извѣстнымъ синимъ красящимъ веществомъ—берлинской лазурью (см.). Обычный способъ полученія Ц. состоитъ въ сильномъ нагрѣваніи цианистой ртути, которая при температурѣ темнокраснаго каленія разлагается на металлическую ртуть и Ц. (Гей-Люссакъ): $\text{Hg}(\text{CN})_2 = \text{Hg} + \text{C}_2\text{N}_2$. Опытъ ведутъ въ трубкѣ или ретортѣ изъ тугоплавкаго стекла. Часть Ц. при этомъ полимеризуется въ пара-Ц. (см. ниже), который остается въ видѣ твердаго бурога вещества. Гораздо лучше идетъ реакція, если вмѣсто одной цианистой ртути взять хорошо измельченную и высушенную смѣсь ея съ сулемой въ частичныхъ количествахъ, тогда уже при слабомъ нагрѣваніи происходитъ равномерное выдѣленіе газа. Дѣло въ томъ, что, по даннымъ Томсена, теплота образованія цианистой ртути $(\text{Hg}, \text{C}_2\text{N}_2) = 18950^{\text{cal}}$; слѣдовательно, для разложенія ея требуется такая же затрата тепла, которая лишь отчасти уменьшается, благодаря положительному тепловому эффекту образованія пара-Ц. Но если взять цианистую ртуть въ смѣси съ сулемой, теплота реакціи становится положительной, благодаря образованію каломеля, какъ видно изъ равенствъ:

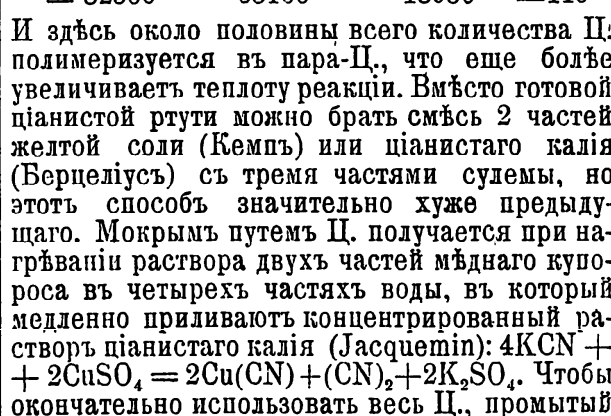

осадокъ ціанистой мѣди разлагаютъ избыткомъ хлорнаго желѣза. Строеніе Ц. какъ нитрила щавелевой кислоты вытекаетъ изъ реакціи его получения, состоящей въ нагрѣваніи щавелевоаммоніевой соли съ фосфорнымъ ангидридомъ: $H_2N.O.CO.CO.O.NH_2 - 4H_2O = N : C.C : N$. Подобнымъ же образомъ, черезъ отнятіе элементовъ воды, Ц. образуется изъ глюксима при долгомъ нагрѣваніи его съ уксуснымъ ангидридомъ: $OH.N:CN.CN:N.OH = N : C.C : N + 2H_2O$. Ц. представляетъ безцвѣтный газъ съ ѣдкимъ запахомъ, горящій фиолетовымъ пламенемъ. Сильно ядовитъ. Плотность его по воздуху = 1,8064 (Гей-Люссакъ), въсь 1 литра = 2,32653 гр. Подъ давлениемъ или при охлажденіи до $-20,7^\circ$ сгущается въ безцвѣтную жидкость уд. в. 0,866. Темп. кип. жидкаго Ц. $-20,7^\circ$, при сильномъ охлажденіи онъ застываетъ въ кристаллическую массу съ темп. пл. $-34,4^\circ$ (Фарадей, Бунзенъ). При 15° упругость пара жидкаго Ц. = 4,04 атм. (Charpuis et Rivière), его критическая температура = 124° , критическое давленіе = 61,7 атм. По Гору и Центнершверу, жидкій Ц. оказываетъ плохимъ растворителемъ и плохимъ ионизаторомъ. Его электропроводность меньше $0,7 \times 10^{-5}$. Отсутствие ионизирующей способности, равно какъ нѣкоторыя другія свойства жидкаго Ц. дѣлаютъ вѣроятнымъ предположеніе, что жидкій Ц. имѣетъ иное строеніе, чѣмъ газообразный (Центнершверъ). При обыкн. темп. 1 объемъ газа растворяется въ 4 об. воды и въ 23 об. спирта. Кокосовый уголь поглощаетъ при 0° и 760 мм. 113,7 об. Ц. Водные растворы Ц. скоро мутятся, выдѣляя коричневый осадокъ азучьмовой кислоты и образуя щавелевую кислоту, амміакъ, а также незначительныя количества углекислоты, синильной кислоты и мочевины (Вѣлеръ). Теплота горѣнія газообразнаго Ц., по Бертелло = 262,5 К.; вычисленная отсюда теплота образованія = $-71,1$ К. Какъ сильно эндотермическая реакція, образованіе Ц. изъ угля и азота совершается только при очень высокой температурѣ (см. также Ціанистоводородная кислота); этимъ объясняется присутствіе его въ вулканическихъ газахъ и въ газахъ доменныхъ печей. Значительное поглощеніе тепла при образованіи группировки (CN) объясняетъ, далѣе, способность всѣхъ вообще ціанистыхъ соединеній къ реакціямъ полимеризаціи, идущимъ съ выдѣленіемъ тепла, и взрывчатость самого Ц. въ нѣкоторыхъ условіяхъ (можетъ быть взорванъ капсулемъ тремучей ртути). При пропусканіи электрическихъ искръ въ атмосферѣ Ц., послѣдній разлагается съ выдѣленіемъ угля; смѣшанный съ кислородомъ онъ взрываетъ, при чемъ образуется угольный ангидридъ и азотъ. Какъ уже было указано, свойства Ц. и составъ его соединеній напоминаютъ хлоръ. Это видно изъ слѣдующаго сопоставленія:

H(CN)	HCl
K(CN)	KCl
K(CN)O	KClO
(CN) ₂	Cl ₂

Аналогично хлористому водороду ціанистый водородъ получается при непосредственномъ

соединеніи Ц. съ водородомъ; реакція происходитъ подъ вліяніемъ тихаго разряда (Boillot) или при нагрѣваніи смѣси обоихъ газовъ до $500-550^\circ$ (Бертелло). Слегка нагрѣтый калий и натрій горятъ въ атмосферѣ Ц., какъ въ хлорѣ, образуя соотвѣтствующіе ціанистые металлы. Смѣсь ціанистаго калия и ціановокалиевой соли образуется при пропусканіи Ц. въ растворъ ѣдкаго кали: $(CN)_2 + 2KOH = KCNO + KCN + H_2O$; аналогично: $Cl_2 + 2KOH = KClO + KCl + H_2O$. То же получается при накачиваніи поташа въ струѣ Ц. (Вѣлеръ). Какъ нитрилъ (см.) щавелевой кислоты, Ц. способенъ фиксировать воду въ присутствіи крѣпкой соляной кислоты на холоду, переходя въ оксамидъ: $CN.CN + 2H_2O = NH_2.CO.CO.NH_2$. Въ присутствіи воднаго раствора алдегида получается этилидендиоксамидъ $(NH_2.C_2O.NH)_2CH.CN$. Тіоамиды щавелевой кислоты образуются при фиксаціи сѣрводорода: въ присутствіи воды присоединяется 1 частица H_2S и получается такъ наз. флавеановый водородъ, $CN.CS.NH_2$ (см.), а въ присутствіи спирта — 2, и образуется рубеановый водородъ $NH_2.CS.CS.NH_2$. Возстановленіе оловомъ и соляной кислотой даетъ этилендиаминъ: $CN.CN + 4H_2 = NH_2.CH_2.CH_2.NH_2$. Ц. присоединяется непосредственно къ нѣкоторымъ ароматическимъ аминамъ, аминокислотамъ, фенилгидразину, одно- и двузамѣщеннымъ тіомочевинамъ (Andreasch). Полимеръ Ц., *параціанъ* (CN)_n, образуется вмѣстѣ съ газообразнымъ Ц. при накачиваніи ціанистыхъ металловъ (см. выше), также при нагрѣваніи Ц. до 500° . Его образованіе изъ Ц. сопровождается выдѣленіемъ тепла. Для приготовленія параціана ціанистую ртуть нагрѣваютъ въ теченіе сутокъ въ запаянной трубкѣ при 400° . Онъ представляетъ чернокоричневую хлопьевидную массу, нерастворимую въ водѣ и спиртѣ. При 860° снова напѣло превращается въ Ц. *Хлористый Ц.*, CN.Cl, получается при пропусканіи хлора въ водный растворъ ціанистоводородной кислоты (Бертолло, 1787): $HCN + Cl_2 = CN.Cl + HCl$. Въ отсутствіи воды и на свѣту образуется твердый полимеръ (CNCI)_n. По Вѣлеру, хлористый Ц. готовятъ, пропуская хлоръ въ насыщенный водный растворъ ціанистой ртути, содержащій избытокъ этой соли, пока воздухъ надъ нимъ не будетъ вытѣсненъ хлоромъ. Закрытый сосудъ оставляютъ стоять въ темномъ мѣстѣ, потомъ взбалтываютъ съ ртутью для удаленія свободнаго хлора и перегоняютъ, собирая хлористый Ц. въ хорошо охлажденномъ приѣмникѣ: $Hg(CN)_2 + 2Cl_2 = 2CN.Cl + HgCl_2$. По Готье, пропускаютъ хлоръ въ растворъ 1 ч. ціанистоводородной кислоты въ 4 ч. воды, находящійся въ колбѣ съ обратномъ поставленнымъ холодильникомъ. Когда жидкость позеленѣетъ, токъ газа прекращаютъ и, охладивъ колбу въ охлаждающей смѣси, вносятъ избытокъ окиси ртути и хлористаго кальция, затѣмъ отгоняютъ. При обыкн. темп. хлористый Ц. представляетъ газъ съ пронзительнымъ запахомъ, ядовитый, легко сжижающійся при охлажденіи въ жидкость съ темп. кип. $+12,7^\circ$, при -18° застывающую въ безцвѣтныя призмы съ темп. пл.

—7° (Реньо). Вюрць даетъ темп. киш. +15,5° и темп. пл. отъ —12° до —15°. Плотность хлористаго Ц. = 2,13, при сохраненіи онъ отчасти полимеризуется въ (CNCl)₃. *Бромистый Ц.*, CNBr, приготовилъ Серюлла (Serullas) въ 1827 г. Онъ получается, подобно хлористому Ц., при дѣйствіи брома на хорошо охлажденные растворы ціанистоводородной кислоты или ея солей. Въ послѣднемъ случаѣ, если быть взяты ціанистый калий, осаждается смѣсь бромистаго Ц. и бромистаго калия, которую раздѣляютъ возгонкой. CNBr представляетъ призмы, скоро переходящія въ кубическіе кристаллы; темп. пл. 52°, темп. киш. 61,3° при 750 мм. Въ высшей степени ядовитъ. При нагрѣваніи не вполнѣ чистаго бромистаго Ц. до 130—140° образуется полимеръ (CNBr)₃. *Иодистый Ц.* открытъ Дэви въ 1816 г.; готовится раствореніемъ іода въ теплоемъ концентрированномъ растворѣ ціанистаго калия (Либихъ); имѣеть видъ длинныхъ бѣлыхъ иголь, плохо растворимыхъ въ водѣ, хорошо въ алкогольѣ и эфирѣ. Изъ растворовъ кристаллизуется въ четырехстороннихъ таблицахъ. Ядовитъ. Темп. пл. 146,5°; возгоняется при низшей темп. *Д. Монастырскій. А.*

Ціанъ бромистый, іодистый—см. Ціанъ.

Ціанъ хлористый—см. Ціанъ и Ціановая кислота.

Ціанэтолинъ—см. Ціановая кислота.

Ціатеєвыя (Cyatheaceae) — семейство папоротниковъ (см.), характеризуемое спорагміями съ полнымъ, нѣсколько косымъ колечкомъ, вскрывающимся поперечною трещиною. Большинство относящихся сюда видовъ суть древовидные папоротники. Встрѣчаются преимущественно подъ тропиками обоихъ полушарій и, повидному, требуютъ сильно влажнаго воздуха, но довольствуются невысокой температурой, выдерживая въ Тасманіи легкіе морозы, а въ Новой Зеландіи произрастая близъ ледниковъ. Роды: *Balanium* Kaulf. (3 вида), *Dicksonia* L'Hérit (12 видовъ), *Cibotium* Kaulf. (6—8 видовъ), *Thyrsopteris* Kze (1 видъ на о-въ Хуанъ-Фернандезъ), *Cyathea* Sm. (свыше 100 видовъ), *Hemitelia* R. Br. (около 45 видовъ), *Alsophila* (свыше 100 видовъ). Ср. изображенія *Cyathea insignis* Eat. съ о-ва Ямайки и *Alsophila australis* R. Br. изъ восточной Австраліи и Тасманіи на таблицѣ Папоротники. Многие Ц. разводятся въ оранжереяхъ.

Ціеза (Cieza, произносится дсіеза)—гор. въ испанской провинціи Мурсіи, на правомъ берегу р. Сегура, въ плодородной долинѣ Вальде-Рикотъ. Жителей около 12000; много церквей и монастырей; близъ города развалины древне-римской крѣпости; значительныя армарки; ломки алебаstra.

Ціенфуэгось (Cienfuegos)—прим. гор. на о-въ Кубѣ, въ 210 км. отъ Гаванны, на берегу зал. Хагуа. Значительная вывозная торговля сахаромъ и кокосовыми орѣхами. Прекрасная гавань. Жит. 10000 (1893).

Ціо — древнѣйшее германское божество: см. Сѣверная мифологія (XXXII, 249).

Ціонглинскій (Иванъ Францовичъ)—живописецъ, род. въ 1858 г. въ Варшавѣ, получилъ общее образованіе въ тамошней 3-й гимназіи, курсъ которой окончилъ въ 1876 г.,

и затѣмъ до 1878 г. былъ студентомъ варшавскаго университета. Занимаясь въ немъ медицинскими науками, онъ вмѣстѣ съ тѣмъ посѣщалъ варшавск. рисовальный классъ и все болѣе и болѣе увлекался любовью къ искусству, которая, наконецъ, побудила его покинуть университетъ, отправиться въ Спб. и поступить въ Имп. академію худож. Въ ней онъ былъ сперва вольноприходящимъ ученикомъ, а потомъ академистомъ. Получивъ во время занятій въ классахъ академіи двѣ медали и двѣ большія серебряныя медали (въ 1880 и 1881 гг.), онъ написалъ по конкурсной программѣ картину: «Притча о богачѣ и Лазарѣ», доставившую ему въ 1884 г. мал. золот. медаль, а въ слѣдовавшемъ затѣмъ году, по исполненіи другой программы, на тему: «Овчая купель», былъ выпущенъ изъ академіи съ званіемъ художника 1-й степ. Съ того времени, его произведенія—портреты, жанры и историческія картины—не переставали являться на академическихъ и другихъ петербургскихъ выставкахъ. Одно изъ нихъ, прекрасный портретъ молодой дамы, находится въ русск. музеѣ Имп. Александра III. Съ 1886 г. Ц. состоитъ преподавателемъ въ рисовальной школѣ Имп. Общества поощренія художествъ.

Ціонизмъ и ціонисты—движеніе среди евреевъ, см. Сіонизмъ.

Ціониты—см. Эллеріанская секта.

Ціонъ (Илья Фаддеичъ)—извѣстный физиологъ. Высшее образованіе получилъ въ варшавской медико-хирургической академіи, въ киевскомъ и берлинскомъ унив., гдѣ и окончилъ курсъ со степенью доктора медицины и хирургіи. Въ спб. медико-хирургической академіи удостоенъ степени доктора медицины въ 1865 г., послѣ публичной защиты диссертации: «De chorea indole et nexu cum rheumatismo articulorum, peri et endocardide». Въ 1870 г. назначенъ экстраординарнымъ профессоромъ спб. университета по кафедрѣ анатоміи, но читалъ лекціи по физиологіи. Въ 1872 г. назначенъ ординарнымъ проф. физиологіи въ медико-хирургическую академію, нынѣ военно-медицинскую академію. 17 октября 1874 г. вслѣдствіе студенческихъ безпорядковъ, направленныхъ прямо противъ него, Ц. былъ вынужденъ прекратить чтеніе лекцій и уже не возобновлялъ ихъ болѣе ни въ академіи, ни въ университетѣ. Въ 1875 г. онъ былъ официально уволенъ отъ должности профессора академіи. Ц. былъ выдающимся физиологомъ, владѣвшимъ вполнѣ физиологической методикой и примѣнявшимъ ее широко какъ въ опытахъ на лекціяхъ, такъ и при практическихъ занятіяхъ. Какъ физиологъ, онъ приобрѣлъ извѣстность своими работами въ особенности надъ сосудистой системой—сердцемъ и иннервацией его и сосудовъ и т. д. Изъ работъ упомянемъ здѣсь: «Ueber den Einfluss der Temperaturänderungen auf Zahl, Dauer und Stärke der Herzschläge»; «De l'influence de l'acide carbonique et de l'oxygène sur le coeur»; «Die Reflexe eines der sensiblen Nerven des Herzens auf die motorischen der Blutgefäße», удостоенная отъ парижской академіи наукъ первой Монтионов-

ской преміей. Эта работа была сдѣлана совместно съ проф. Лудвигомъ въ Лейпцигѣ. Въ ней впервые былъ открытъ извѣстный въ физиологіи *pervus depressor*, который при раздраженіи центральнаго конца вызываетъ рефлекторно расширение кровеносныхъ сосудовъ съ паденіемъ кровяного давления; «*Ueber die Harnstoffbildung in der Leber*»; «*Ueber den Einfluss der hinteren Nervenwurzeln des Rückenmarkes auf die Erregbarkeit der vorderen*» и т. д. Ему принадлежатъ сочиненія чисто медицинскаго интереса, какъ-то: «*Die Lehre von der Tabes dorsalis, kritisch und experimentell erläutert*»; «*Principes, fondamentaux physiques et physiologiques de l'application de l'électricité à la médecine*»; «*Principes d'électrothérapie*» (Пар., 1873). Кроме этого, имъ былъ изданъ собственный «*Курсъ физиологіи*» (2 т., 1873) и «*Учебникъ по физиологической методикѣ*».

Въ послѣднія 20 лѣтъ, удалившись отъ научнаго поприща, Ц. занялся публицистическими и финансовыми вопросами. Ц. состоялъ сотрудникомъ Московскихъ Вѣдомостей во времена Каткова. Въ 1891 г. появилась его ультрапетроградная брошюра: «*Etudes politiques. La Russie contemporaine*», въ 1894 г.—«*Nihilisme et anarchie*». Въ концѣ 1880-хъ гг. Ц. состоялъ агентомъ нашего министерства финансовъ въ Парижѣ, но въ 1891 г. разоидясь съ Вышнеградскимъ, написалъ противъ него рѣзкій памфлетъ, который не былъ, однако, имъ выпущенъ въ свѣтъ, а лишь разосланъ высокопоставленнымъ лицамъ. Свои рѣзкія нападки на наше финансовое вѣдмство Ц. продолжалъ и при С. Ю. Витте въ рядѣ брошюръ: «*Monsieur Witte et les finances russes*» (1895); «*Les finances russes et l'épargne française. Réponse à M. Witte*» (1895); «*Wohin soll die Herrschaft Wittes Russland führen*» (1896, перев. съ русск., то же на франц. яз., 1897). На основаніи 325—327 ст. Улож. о наказ., Ц. былъ вызываемъ въ Россію для объясненій и, въ виду невозвращенія, былъ осужденъ къ изгнанію изъ отечества. Кроме того Ц. напеч. «*Histoire de l'entente franco-russe 1886—94*» (1895), въ которой онъ приписываетъ себѣ и Каткову выдающуюся роль въ созданіи франко-русскаго союза. Вообще Ц. вездѣ выставляетъ себя самоотверженнымъ русскимъ патриотомъ, а «либераловъ» считаетъ измѣнниками.

Цюны (*Cionus*)—родъ жуковъ изъ семейства *Circulionidae* (см. Долгоносики).

Цюдадь—см. Сіудадь.

Цна или *дека*.—Въ старину такъ называли: 1) доску («ковчегъ вдѣланъ во цку»); 2) металлическую или картонную пластинку, которую обивали шелкомъ, унизывали жемчугомъ и усаживали камнями и которая служила украшеніемъ на шапкахъ, кикахъ и т. п.; 3) мѣховую пластину («цки бѣля», «цки черева лисы чернубуры» и др.). Ср. П. Савваитовъ, «Описаніе старинныхъ русскихъ утварей, одежды, оружія и ратныхъ доспѣховъ» (СПб., 1896). В. Р.—сѣ.

Ццинь (*Helychrisum agerarium* DC.)—многолѣтнее травянистое растеніе изъ сем. сложноцвѣтныхъ, дико растущее по песча-

нымъ мѣстамъ, въ степяхъ, въ средней и южной Россіи, въ Крыму, на Кавказѣ, въ Зап. Европѣ, Азіи. Отъ корня развивается нѣсколько прямостоячихъ или приподнимающихся сѣровато-войлочныхъ стеблей, до 30 см. длиною; стебли покрыты такими же сѣроватыми линейно-ланцетными листьями; прикорневые листья обратно-яйцевидные. Стебли заканчиваются густою щитковидною метелкой изъ шаровидныхъ головокъ желто-лимоннаго, рѣже оранжеваго цвѣта. Листки обертки многочисленныя, краевые цвѣтки женскіе въ одинъ рядъ. Сѣмена мелкія. Растеніе размножается еще придаточными почками, образующимися на корняхъ. Въ народной медицинѣ употребляется отъ глистовъ, водяной, желтухи, лишаевъ, бѣшенства, венерическихъ болѣзней, простуды и пр. С. Р.

Цна, названіе нѣсколькихъ рѣкъ въ Европ. Россіи: 1) лѣвый притокъ р. Хайны, впадающей въ р. Березину (сист. Днѣпра), Минской губ., Борисовскаго у. Беретъ начало въ болотахъ, течетъ на югъ; сплавъ отъ с. Трудищъ. 2) лѣв. прит. р. Припяти (сист. Днѣпра). Истоки ея находятся въ Слуцкомъ у. Минской губ., близъ с. Любашева. На 17-й вер. своего теченія Ц. вступаетъ въ Пинскій у., гдѣ и впадаетъ въ Припять у дер. Гайдямашки. Главное направленіе теченія съ С на Ю; верховья р. находятся въ болотахъ и канализированы западной экспедиціей по осушенію болотъ (ген. Жилинскаго). Длина р. 108 вер., шир. до 125 саж., глуб. мѣстами до 2¼ саж. Площадь бассейна по новѣйшимъ исчисленіямъ 1170 кв. вер., въ томъ числѣ болѣе 8¼ кв. вер. подъ болотами (около 70% площади). Общій уклонъ р. 0,0002; паденіе отъ истоковъ до устья 12,6 саж. или около 10 дм. на 1 вер.; скорость теченія отъ 0,112 саж. до 0,199 саж. въ 1 сек., дебитъ ок. 1 кв. саж. въ сек. Берега рѣки почти повсюду низменны, часто болотисты, сложены изъ безвалунныхъ послѣдниковыхъ песковъ, мѣстами изъ торфа. На всемъ протяженіи р. находится лишь 15 небольшихъ селеній и одно мѣстечко—Кожанъ Городокъ. Поселенія расположены на узкихъ песчаныхъ полосахъ вдоль береговъ, за которыми тотчасъ разстилаются огромныя открытыя или поросшія лѣсомъ болота. Изъ послѣднихъ наиболѣе замѣчательно по величинѣ болото «Гричинъ» между р. Ц. и Ланью (на границѣ Пинскаго, Слуцкаго и Мозырскаго уу.), сливающееся далѣе къ В съ обширными болотами Мозырскаго у. и занимающее площадь около 300 кв. вер. (изъ этого болота вытекаетъ р. Смерть). Въ 1889—90 и 1894—97 гг. западной экспедиціей проведено въ бассейнѣ рѣки Ц. до 73½ вер. осушительныхъ каналовъ. Въ Ц. впадаютъ съ правой стороны рр. Выдринка и Люща. По Ц. сплавляется въ небольшомъ количествѣ строевой и дровавой лѣсъ; экономическое значеніе ея весьма мало. 3) лѣв. прит. р. Оки (сист. Волги), протекаетъ ок. 80 в. по уу. Егорьевскому и Зарайскому Рязанской губ. Берега р. высокіе, послѣ впаденія въ нее р. Устонъ протекаетъ среди лѣсовъ и болотъ. Болѣе значительныя притоки: Люблевка, Бѣлавинка, Устонъ и Лѣтовка. Весною отъ с. Купли-Ямъ произво-

дится сплавъ. При устьѣ Ц. значительное с. Любичи (3 т. жит.). 4) лѣв. прит. Мокли, впадающей въ Оку, Тамбовской губ. Ц. составляется изъ рч. Бахаревки (дл. 15 в.), Понзара (21 в.) и Осиновки (24 в.), берущихъ начало изъ ключей въ юго-вост. части Тамбовскаго уѣзда, близъ с. Верхоценья; въ верховьяхъ течетъ по болотистой, покрытой лѣсомъ мѣстности. Цна орошаетъ уѣзды Тамбовскій, Моршанскій, Шацкій и Елатомскій. Общее направленіе р. отъ Ю къ С. Длина 365 вер., судоходна отъ г. Моршанска на 159 вер. До Моршанска Ц. течетъ въ широкой долинѣ, берега ея низменные, поросшіе кустарниками и лѣсомъ, паденіе воды здѣсь незначительно, много мельничныхъ плотинъ, вслѣдствіе чего по берегамъ образовалось много застоевъ воды (озеръ и болотъ). Отъ Моршанска паденіе р. значительно, въ среднемъ 0,16 фт. на 1 вер., дно песчано-иловатое, берега песчано-глинистые. У с. Конобѣва берега состоятъ изъ известковыхъ горъ, выш. до 20 саж. Шир. р. отъ Моршанска до с. Конобѣва 25—35 саж., ниже 30—80 саж. Глубина у г. Моршанска 5 фт., у дер. Тарханъ—16 фт., у с. Гладкова—23 фт. Много мелей, теченіе извилистое, вслѣдствіе чего въ XIX стол. русло р. было выправлено рядомъ каналовъ, изъ которыхъ болѣе значительные Цнинскій (около 9 вер. дл.) и Ялтоновскій (болѣе 10 вер. дл.). Ц. вскрывается въ началѣ апрѣля, замерзаетъ въ половинѣ ноября, въ среднемъ свободна отъ льда 216 дней, навигаціонный періодъ—193 дни. Вода Ц. хороша для питья. Пристаней много, главнѣйшія въ г. Моршанскъ и с. Усть-Никольскомъ. Отъ с. Темгенева, въ 11 вер. отъ устья, по Ц. производится паровое сообщеніе. До проведенія желѣзныхъ дорогъ по Ц. было весьма оживленное судоходство: въ 1865 г. на пристаняхъ р. погружено было свыше 9 милл. пд., изъ нихъ хлѣба свыше 8 милл. пд. Въ настоящее время движеніе сильно сократилось: въ 1900 г. съ пристаней ея отправлены 222 судна и 63 плота съ грузомъ въ 2259 т. пд., а разгружено 130 судовъ и 475 плотовъ, съ грузомъ въ 2557 тыс. пд. Главнѣйшіе притоки: справа—Лѣсной Тамбовъ (дл. 74 в.), Керша (68 в.), Камма (130 в.), Выша (120 в.); слѣва—Челновая (94 в.) и Серпъ (54 в.). На Ц. стоятъ гг. Тамбовъ и Моршанскъ. 5) Ц. (или Сна)—прит. оз. Мстина, истока р. Мсты, Ильменскаго бассейна. Вытекаетъ изъ лѣснаго болота, находящагося въ зап. части Вышневолоцкаго у. Тверской губ., близъ границы его съ Осташковскимъ у. Ц. сначала течетъ на Ю, заходитъ въ Новоторжскій у., далѣе на ЮЗ и потомъ на С, входитъ снова въ Вышневолоцкій у., затѣмъ на протяженіи 33 вер. служитъ границею съ Осташковскимъ у., заходитъ въ послѣдній и, наконецъ, въ третій разъ входитъ въ Вышневолоцкій, по которому и течетъ въ сѣв.-вост. направленіи до самаго своего устья. Общая длина р. 149 вер., изъ нихъ въ Вышне-Волоцкомъ у. 78, Новоторжскомъ—30, Осташковскомъ—8 и по границамъ уѣздовъ—33 вер. Шир. 5—10 саж. въ верховьяхъ и 10—25 саж. выше бейшлота; весною вода мѣстами разливадается на 1 вер. и болѣе. Въ 10 вер.

выше своего устья Ц. перегороджена каменною плотиною (бейшлотомъ) и образуетъ огромное водохранилище (до 17 милл. кв. саж. воды), служащее резервуаромъ для Вышневолоцкой водной системы (см. Заводское водохранилище, XII, 100); въ низовьяхъ своихъ р. искусственно исправлена (см. Цнинскій каналъ). Ц. течетъ по лѣсистой, болѣею частью пустынной мѣстности; берега ея въ верховьяхъ низкіе—болотистые и совершенно незаселенные, по среднему теченію берега высокіе, хотя слабо, но заселены. Въ 7 вер. отъ устья Ц. входитъ въ черту г. В.-Волочка, въ предѣлахъ котораго и течетъ ок. 2 вер. Вскрывается Ц. у г. В.-Волочка въ среднемъ (за 28 лѣтъ наблюденій) 20 апрѣля, замерзаетъ 12 ноября, свободна отъ льда 206 дней. Сплавъ производится на протяженіи 138 в., судоходство на 10 вер. (до бейшлота); въ послѣдніе годы судоходство почти прекратилось. Сплавъ, особенно дровъ розсышью, громадный: въ 1900 г. къ бейшлоту пришло лѣснаго матеріала на плотахъ и дровъ розсышью 11010 тыс. пд., изъ нихъ 5206 тыс. пд. собственно по Ц. и 5804 тыс. пд. со Шлины. Притоки: лѣвые—Могилевка, Сонка, Трестянка, Рѣчица, Шлина (82 в. дл.); правые—Красѣнка, Бѣлая (30 в.), Лядка, Ревеница и Лѣдкова; по всѣмъ перечисленнымъ притокамъ Ц. сплавляютъ лѣсъ и дрова въ весеннее время, а по Шлинѣ и Бѣлой—въ теченіе всего лѣта.

Цнаймъ—см. Знаймъ (XII, 613).

Цнинскій каналъ: 1) въ г. Вышнемъ Волоцкѣ, Тверской губ.; входитъ въ составъ Вышневолоцкой водной системы (VII, 593). Каналъ прокопанъ съ цѣлью выпрямленія русла р. Цны (см.) въ 1722 г. Сердюковымъ и первое время назывался пменемъ строителя. Дл. 1 вер. 75 саж., шир. 10 саж., глуб. 4—5 арш.; берега обдѣланы гранитомъ; въ серединѣ канала шандорный полушлюзь, а при выходѣ—каменный шлюзь. 2) Моршанскаго у., Тамбовской губ.; устроенъ въ 1840 г. для выправленія русла р. Цны (см.).

Цобельтиць (Гансъ von Zobeltitz, извѣстный въ литературѣ подъ псевдонимомъ Hanns von Spielberg)—нѣмецкій писатель. Род. въ 1853 г.; принималъ участіе въ франко-прусской войнѣ, затѣмъ былъ преподавателемъ въ военной школѣ. Въ 1891 г. сдѣлался редакторомъ иллюстрированныхъ журналовъ: «Daheim» и «Velhagen u. Klasings Monatshefte». Кромѣ военно-историческихъ и біографическихъ трудовъ написалъ рядъ очень популярныхъ романовъ и рассказовъ; особенно извѣстны: «Gräfin Langeweile» (1889), «Militaria», «Prinzesschens erste Liebe», «Der Strandgraf», «Der Alte von Güntersloh», «Rohr im Winde», «Die ewige Braut», «Die Kronprinzenpassage», «Die Jagd um den Erdbale», «Senior und Junior», «Der Riesenwicht», «Die Stärkere», «Ein bedeutender Mann» (1900).

Цобельтиць (Федоръ von Zobeltitz)—нѣмецкій писатель, младшій братъ предыдущаго; род. въ 1857 г. Былъ офицеромъ, затѣмъ редактировалъ рядъ періодическихъ изданій и вскорѣ выдвинулся въ рядъ извѣстнѣйшихъ романистовъ и драматурговъ. Изъ

романовъ его наиболѣе извѣстны: «Die Pflicht gegen sich selbst» (1892), «Der gemordete Wald», «Aus tiefem Schacht», «Besser Herr als Knecht», изъ драмъ—«Ohne Geläut», «Das eigene Brut», «Neue Waffen», изъ рассказовъ—«Fähnrichsgeschichten», «Märkischer Sand» «Ich als Modell», «Der kleine Pastor» (1894). Выдающийся библиофилъ, Ц. издаетъ съ 1897 г. «Zeitschrift für Bücherefreunde». А. Г.

Цоизитъ—минералъ изъ группы эпидота (см.), къ которому онъ очень близокъ по своему химическому составу. Ромбической системы, призматическіе кристаллы сильно вытянуты по вертикальной оси, рѣдко съ хорошо образованными концами; являются обыкновенно вросшими въ породу. Также иногда Ц. встрѣчается и сплошными массами. Тверд. 6; уд. в. 3,22—3,36. Безцвѣтенъ или же окрашенъ въ свѣтло-бурый цвѣтъ. Химическій составъ— $[\text{SiO}_4]_2\text{Al}_2[\text{Al.OH}]\text{Ca}_2$. Встрѣчается въ кристаллическихъ сланцахъ, въ амфиболитахъ; рѣже въ гранатѣ, габбро. Въ очень многихъ мѣсторожденіяхъ Альпъ нѣтъ хорошихъ кристалловъ, лучшіе кристаллы въ Норвегій (Souland) и Сѣв. Америкѣ (Теннесси). Въ Россіи—на Уралѣ, окрестности Мраморскаго завода.

Цокоръ (Spolah ospolah) — видъ слѣпшей (см.), водящейся въ Алтайскихъ горахъ.

Цоллеръ (Карль, баронъ ф. Zoller) — баварскій генералъ (1773 — 1849); состоялъ сначала на французской службѣ, затѣмъ эмигрировалъ и вступилъ въ баварскую армію и достигъ званія начальника артиллеріи. Цоллерской называется до сихъ поръ орудійная система, изъ которой Баварія заимствовала нѣкоторыя частности для своей полевой артиллеріи.

Цоллеръ (Эдмундъ Zoller) — нѣмецкій писатель. Его труды: «Die Bibliothekwissenschaft» (Штутгартъ, 1846), «Orden und Ehrenzeichen Deutschland und Oesterreich» (2 изд., 1881), вмѣстѣ съ Шлихтголлемъ—«Die regierenden Fürsten und Fürstinnen Europas» (роскошное издание, 1890) и др.

Цоллингъ (Геофилъ Zolling) — нѣмецкій писатель (род. въ 1849 г.), одинъ изъ наиболѣе талантливыхъ современныхъ нѣмецкихъ фельетонистовъ. Въ 1875 г. началъ писать изъ Парижа фельетоны въ вѣнскую «Neue Freie Presse»; позже редактировалъ основанный въ Берлинѣ журналъ «Die Gegenwart». Отдѣльно напечаталъ: «Reise um die Pariser Welt» (1881, собраніе его парижскихъ фельетоновъ), романы: «Der Klatsch» (1889), «Frau Minne» (1889), «Coulissengeister» (1891), «Die Million» (1892), «Bismarcks Nachfolger» (1894), драму «Neue Liebe» (1877; вмѣстѣ съ А. Додэ), историко-литературную монографію «Heinrich v. Kleist in der Schweiz» (1882) и др.

Цомакіонъ (Федоръ Михайловичъ, 1848—87) — физикъ; окончилъ курсъ кандидатомъ физико-математическаго факультета въ новороссійскомъ унив. въ 1869 г. Съ 1877 по 1887 г. былъ лаборантомъ при томъ же университетѣ, а въ 1880 г. получилъ степень магистра физики. Въ 1881 г. былъ назначенъ въ казанскій унив. доцентомъ физической географіи, а съ 1883 г. преподавалъ эту науку

также и на историко-филологическомъ факультетѣ. Получивъ степень доктора въ 1884 г., Ц. назначенъ былъ экстраординарнымъ, а въ 1886 г.—ординарнымъ профессоромъ. Ц. напечаталъ: «Электропроводность газовъ» (Одесса, 1879); «Магнитныя наблюденія, произведенныя въ г. Казани въ теченіе 1887 г.» (Казань, 1884); «О законахъ прохожденія электричества черезъ газы» (Казань, 1884); «Наблюденія магнитно-метеорологической обсерваторіи при Имп. казанскомъ университетѣ за 1884 г.» (Казань, 1888). Ср. Загоскинъ, «Дѣятели Имп. казанскаго унив. 1805—1900 гг.» (Казань, 1900).

Цоппи (Франческо Zorpi) — итальянскій композиторъ. Былъ въ Россіи въ 1756 г. придворнымъ композиторомъ и капельмейстеромъ. Написалъ въ Петербургѣ много оперъ и ораторій. Изъ нихъ болѣе извѣстны «Vologeso» и «Il sacrificio d'Abamo». Н. С.

Цопиотъ (Zorrot) — м-ко въ Пруссіи, въ 12 км. отъ Данцига. Купанья въ Балтійскомъ морѣ; слабая волна, твердое дно. Купальное заведеніе хорошо устроено. Кургаузъ. Ежегодно около 7000 пріѣзжихъ.

Цопфъ (Wilhelm Zopf) — извѣстный нѣмецкій ботаникъ, род. въ 1846 г., былъ приватъ-доцентомъ и экстраординарнымъ профессоромъ ботаники въ Галле, съ 1898 г. ординарный профессоръ ботаники и директоръ ботаническаго сада при университетѣ (академіи) въ Мюнстерѣ; написалъ очень много изслѣдованій по морфологіи и физиологіи низшихъ грибовъ, бактерій, водорослей, лишайниковъ и Protozoa, въ 1890-хъ годахъ издавалъ спеціальныя, посвященный названнымъ вопросамъ журналъ «Beiträge z. Morphologie und Physiologie niederer Organismen». Большіе труды Ц. посвящены бактеріямъ («Бактеріи-дробянки», СПб., 1884, перев. Гоби и Костычева) и грибамъ («Die Pilze», Бресл., 1890). Последнее сочиненіе — одно изъ лучшихъ руководствъ по грибамъ. Н. Г.

Цора (евр. «мѣсто ось, шершней») — городъ въ равнинѣ Сефела, принадлежавшій колѣну Данову; родина Самсона. Лежалъ недалеко отъ Ештаола и потому въ Свящ. Писаніи часто упоминается вмѣстѣ съ нимъ. Ц. укрѣпленъ былъ Ровоамомъ (2 Парал. XI, 10) и по возвращеніи изъ плѣна снова занятъ былъ іудеями (Неем. XI, 29). Нынѣ это развалины Сура на юго-зап. концѣ горнаго хребта Вади Сураръ или Сараръ.

Цорилла (Mephitis zorilla s. Rhabdogale mustellina) — африканская вонючка или мышиная собака (Maushund) — хищникъ сем. куницъ (Mustellidae). По зубной системѣ и скелету приближается къ куницамъ. Цвѣтъ пушистаго и длиннаго мѣха полосатый: по блестяще черному цвѣту четыре бѣлыхъ продольныхъ полосы на спинѣ. Ц. питается мелкими млекопитающими и птицами, яйцами, а равно ящерицами и насѣкомыми. Нападаетъ на домашнюю птицу. Орудіемъ защиты Ц. является невыносимо зловонная жидкость, выпрыскиваемая изъ особыхъ железъ, открывающихся въ прямую кишку. Во время спариванія особенно сильную вонь издаютъ самцы, почему можно думать, что железы эти

имѣють значеніе и въ половой жизни животнаго. Ц. живеть въ скалистыхъ мѣстностяхъ и распространена по всей Африкѣ заходить въ Малую Азію. Въ южной Африкѣ иногда содержится въ домахъ ради истребленія мышей и крысъ, но къ прирученію не способна.

В. М. Ш.

Цорндорфъ—селеніе въ Пруссіи, близъ Кюстрина. 14 (25) августа 1758 г., во время семилѣтней войны (XXIX, 441), здѣсь произошло сраженіе между русскою арміею, подъ начальствомъ Фермора, и пруссаками. Не смотря на нераспорядительность русскаго главнокомандующаго, допустившаго пруссаковъ, которыми командовалъ самъ король, обойти нашу позицію съ тыла, сраженіе не имѣло рѣшительныхъ послѣдствій и отличалось лишь необычайнымъ кровопролитіемъ. Въ особенно блестящемъ видѣ проявилась тутъ стойкость русской пѣхоты, атакованной массами непріятельской конницы, которую руководилъ извѣстный Зейдлицъ. Въ бою при Ц. у русскихъ вышло изъ строя около 17 тыс., у пруссаковъ до 11 тыс.

Цорнъ (Андерсъ-Леонгардъ Zorn)—шведскій живописецъ и граверъ-аквафортистъ, род. въ 1860 г., учился въ стокгольмской акад. художествъ сперва ваянію, а потомъ живописи подъ руководствомъ Боклунда и усовершенствовался въ ней въ Парижѣ. Уже первыя, школьныя произведенія его кисти—небольшія сцены изъ народной жизни и портреты—обратили на него вниманіе любителей искусства выказанными въ нихъ умѣньемъ вѣрно и тонко схватывать характеры, силою и свѣжестью красокъ, отличною передачею воздуха и освѣщенія, простотою и, вмѣстѣ съ тѣмъ, вкусомъ исполненія—достоинствами, которыя, чѣмъ дальше, тѣмъ ярче проявлялись въ работахъ художника. Выставленный имъ въ Стокгольмѣ портретъ молодой дѣвушки въ траурѣ, съ прозрачнымъ вуалемъ, имѣлъ огромный успѣхъ у публики, и къ Ц. посыпались заказы на дамскіе и дѣтскіе портреты. Скопивъ исполненіемъ этихъ заказовъ достаточныя деньги, онъ отправился путешествовать: посѣтилъ Испанію и Италію, устроилъ себѣ фешенебельную мастерскую въ Лондонѣ, предпринималъ отъезда поѣздки въ Сѣверную Америку, Константинополь, Марокко и Среднюю Европу и не разъ возвращался въ свое отечество. Картины этого художника, по всей справедливости считающагося однимъ изъ самыхъ крупныхъ и оригинальныхъ живописцевъ настоящаго времени, очень разнообразны по содержанию. Наиболѣе замѣчательныя между ними: «Маја» (въ берлинской Национальной галлерей), «Лѣтній вечеръ къ Швеціи» (тамъ же), «Итальянская уличная сцена» (въ Люксембургскомъ музеѣ, въ Парижѣ), «Молодая мать», «Моя натурщица и лодка», «Зыбь», «Иванова ночь въ Швеціи» и нѣкот. др. офорты Ц., которыхъ начитывается свыше 50-ти, столь же талантливы, какъ и произведенія его кисти. Всѣ они передаютъ его собственныя картины и композиціи; лучшія изъ нихъ—«Фора за фортепяно», «Ирландская дѣвушка», «Ренанъ», «Король Густавъ», «Тостъ»,

«Купающаяся женщина съ ребенкомъ» и портретъ самого, Ц. съ его женою и дѣтьми.

А. С—ва.

Цорнъ (Павель Ивановичъ, 1777—1829)—генераль-лейтенантъ, писатель; воспитаніе получилъ въ инженерномъ и артиллерійскомъ (нынѣ 2-й) кадетскомъ корпусѣ. Въ 1800 г. былъ назначенъ инспекторомъ кавалеріи литовской инспекціи, но въ 1801 г. вышелъ въ отставку и до 1813 г. числился при герольдіи. Въ 1813 г. Ц. снова принять былъ въ военную службу и командовалъ 3-мъ кавалерійскимъ корпусомъ резервной арміи. Позже, состоя по кавалеріи, былъ вологодскимъ предводителемъ дворянства. Его труды: «Новый російскій опытный коноводъ, совершенный кавалеристъ, знатокъ, ѣздокъ, охотникъ и заводчикъ, собранный изъ лучшихъ авторовъ, съ собственными примѣчаніями» (М., 1809; 2-е изд. подъ заглавіемъ «Російскій опытный коновалъ и т. д.», М., 1815), «Посланіе къ юнымъ защитникамъ Отечества въ апрѣлѣ мѣсяцѣ 1812 г.» (СПб., 1816). Въ 1823 г. Ц. издавалъ въ Москвѣ «Ежегодникъ для охотниковъ до лошадей», въ 1824 и 1825 гг. носившій названіе: «Записки для охотниковъ до лошадей», въ 1826 г.—«Записки для охотниковъ до лошадей и конюшеннаго порядка», а въ 1827 г.—«Записки для охотниковъ до лошадей, содержащія въ себѣ конюшенный порядокъ». Ц. помѣстилъ въ своемъ журналѣ много статей по иппологіи, ветеринаріи и т. п. Журналъ Ц. имѣлъ большое, по тому времени, количество подписчиковъ. Ср. «Русскій Инвалидъ» (1814, № 29 и 1816, № 167); «Московскія Вѣдом.» (1823, №№ 4 и 101); «СПб. Вѣдом.» (1825, № 100).

Цорнъ фонъ Булахъ (Гуго, баронъ Zorn von Boulach)—германскій политическій дѣятель, эльзасскій помѣщикъ, сынъ барона Франца Ц. фонъ Булахъ, бывшаго камергеромъ при дворѣ Наполеона III. Род. въ 1851 г.; во время войны 1870—71 гг. служилъ во французской арміи въ чинѣ лейтенанта. По окончаніи войны Ц. остался въ Эльзасѣ; въ 1878 г. выбранъ въ нижнеэльзасское уѣздное собраніе (Bezirkstag), въ 1879 г. этимъ послѣднимъ посланъ въ эльзасъ-лотарингское провинціальное собраніе (Landesausschuss), членомъ котораго оставался до 1890 г. Въ 1881 г. и потомъ въ 1884 г. избранъ въ рейхстагъ какъ представитель лѣваго крыла партіи эльзассцевъ; однако, въ теченіе 6 лѣтъ своего депутатства онъ все болѣе примирялся съ Германской имперіей, все болѣе и болѣе выдвигалъ интересы крупнаго сельскаго хозяйства, отодвигая назадъ національные интересы Эльзаса; въ 1887 г. онъ вотировалъ за правительственный военный законопроектъ. Въ томъ же году онъ вновь выступилъ на выборахъ въ рейхстагъ съ самостоятельной программой, но недовольная имъ эльзасская партія выставила противъ него своего кандидата и Ц. былъ забаллотированъ. Въ 1890 г. онъ былъ избранъ вновь, а въ 1893 и 1895 гг. переизбранъ въ томъ же округѣ, какъ челоѣкъ, стоящій внѣ партій («дикій»); въ рейхстагѣ онъ сдѣлался посѣтителемъ (госпитантомъ) партіи консерваторовъ. Въ 1894 г. назначенъ младшимъ

статсъ-секретаремъ Эльзась-Лотарингіи для дѣла сельскаго хозяйства и домановъ (Unterstaatssekretär für Landwirtschaft und Domänen). Въ 1898 г. не выставилъ своей кандидатуры въ рейхстагъ.

В. В.—ст.

Цорра или *агуарачій* (послѣднее наименованіе звукоподражательное, ибо крикъ его напоминаетъ слоги «а-гу-а») — названіе южно-американской дикой собаки (*C. vetulus s. azagae*), распространенной почти по всей Южной Америкѣ. Окраска варьируетъ, но преобладаетъ темный и сѣрый цвѣта; на мордѣ бѣлое пятно и свѣтложелтые кольца кругомъ глазъ. По формѣ тѣла напоминаетъ шакала и лисицу. Длина около 1 м. Держится въ мелкихъ кустарникахъ. Нападаетъ на некрупныхъ млекопитающихъ, а главное на птицу. Говорятъ, что ѣсть также лягушекъ и ящерицъ, а равно грызетъ сахарный тростникъ. Самка и самецъ устраиваютъ логовище въ кустарникѣ и самка въ октябрѣ приноситъ 3—5 дѣтенышей, которыхъ самецъ помогаетъ первое время кормить. Легко приручается и отличается смывленностью. Преслѣдуется исключительно за вредъ, причиняемый домашней птицѣ и молодому скоту.

В. М. III.

Цоффани (Иоганнъ-Георгъ Zoffani, 1733—1810) — нѣмецкій живописецъ, настоящая фамилія котораго была Цауффели, учился, будучи еще мальчикомъ, въ Регенсбургѣ у Шпеера и образовался окончательно въ Италіи, гдѣ провелъ 11 лѣтъ. По возвращеніи своемъ оттуда въ Регенсбургъ, женился, но неудачно, и, спасаясь отъ несчастной семейной жизни, уѣхалъ въ Англію. Здѣсь сперва не имѣлъ успѣха, до тѣхъ поръ, пока нѣсколько написанныхъ имъ портретовъ знаменитыхъ актеровъ (Гаррика, Флута, Уэста и др.) не доставили ему извѣстности. С.-Мартинъ-Ленская и лондонская королевская академіи избрали его въ свои члены. Послѣ того, по порученію Георга III и съ его денежною поддержкою, онъ отправился вторично въ Италію и написалъ во Флоренціи, между прочимъ, видъ трибуны тамошняго музея Уффици со всѣми находящимися въ ней картинами (теперь у англійскаго короля) и, по заказу имп-цы Маріи-Терезіи, портреты тосканской великогерцогской фамиліи. Явившись въ 1778 г., по приглашенію названной государыни, въ Вѣну, пользовался ея благорасположеніемъ и былъ въ почетѣ у тамошней аристократіи. Въ 1783 г. предпринялъ путешествіе въ Индію и, пробывъ тамъ до 1790 г., успѣлъ составить тебѣ тамъ большое состояніе и вернулся въ Лондонъ, гдѣ продолжалъ трудиться до самой своей смерти, но уже съ меньшимъ мастерствомъ, чѣмъ прежде. Отличаясь въ лучшую пору своей дѣятельности вѣрностью при передачѣ натуры, пріятностью красокъ и ловкостью кисти, Ц. былъ особенно силенъ въ портретахъ, хотя охотно писалъ и другіе сюжеты. Наиболѣе извѣстныя изъ его произведеній — портреты эрцгерцогини Маріи-Христіны (въ вѣнскомъ музеѣ), Гаррика (въ лондонской національной галлерей), собственный портретъ (въ лондонской портретной галлерей), Фердинанда Бурбонскаго (въ пармской пинакотекѣ), «Собраніе

членовъ лондонской королевской академіи» (у лорда Мордоунта), «Пѣтушинный бой въ Индіи» (гравированъ Ирломомъ), «Охота на тигровъ» (тоже) и «Посольство Гайдеръ-Бека» (тоже).

Цоэга (Иоганнъ-Георгъ Zoëga, 1755—1809) — археологъ; происходилъ изъ итальянской фамиліи, переселившейся въ Данію. Въ 1783 г. поселился въ Римѣ, гдѣ перешелъ изъ лютеранства въ католичество; былъ датскимъ генеральнымъ консуломъ. Изъ его ученыхъ трудовъ наиболѣе важны: «Nummi aegyptii imperatorii» (Римъ, 1787), «De origine et usu obeliscorum» (Римъ, 1797), «I bassirilievi di Roma incisi da Tom. Piroli» (Римъ, 1808; нѣмецкое изданіе Велькера, Гиссенъ, 1811—12), и особенно «Catalogus codicum manuseriptorum qui in museo Borgiano Velettris adseruatur» (Римъ, 1810). Сборникъ сочиненій Ц., разсѣянныхъ въ разныхъ изданіяхъ, изданъ Велькеромъ (Геттингенъ, 1817). Ср. Welcker, «Zoëgas Leben» (Штуттгартъ, 1819); Jorgensen, «Georg Zoëga» (Копенгагенъ, 1881).

Цренъ или *чренъ* (стар.) — большая солеваренная сковорода, употреблявшаяся на заводахъ для выварки соли. Упоминается въ жалованной грамотѣ новгородскаго князя Святослава Ольговича святой Софіи 1137 г. Изъ Ц. получалось до 150 пд. соли.

Црини — см. Зрини.

Цтиборъ Товачовскій изъ Пимбурка (1437—94) — чешскій правовѣдъ, составитель извѣстной «Товачовской книги» (см. XXXIII, 403). Нѣсколько аристократическія тенденціи Ц. объясняются его высокимъ общественнымъ положеніемъ административнаго и судебного главы Моравіи, какимъ онъ оставался до самой смерти. Его стараніями въ судопроизводство Моравіи уже въ 1480 г. былъ введенъ чешскій языкъ (въ самой Чехіи это произошло только въ 1495 г.).

А. С.

Цуберъ (Эмануель) — австрійскій математикъ. Родился въ 1851 г. Въ 1876 г. — приватъ-доцентъ высшей технической школы въ Прагѣ. Изъ его работъ болѣе значительными были: «Das Problem der um- und eingeschriebenen Polygone bei Kegelschnittslinien» («Sitzungsber. der Königl. Böhmisches Ges. der Wissen.», 1875); «Ueber aufsteigende Kettenbrüche» (Grunert's, «Archiv der Math. und Physik», LX, 1877); «Vergleichung zweier Annahmen über die moralische Bedeutung von Geldsummen» (тамъ же, LXII, 1878); «Ableitung der Centralprojection aus einer cotirten Orthogonalprojection» (тамъ же); «Das Petersburger Problem» (тамъ же, LXVII, 1881); «Geodätische Linie a. d. Kreiskegelfläche» (тамъ же, LXIX, 1883); «Zur Theorie der Fehlerellipse» («Sitzungsberichte der mathematisch-naturwissenschaftlichen Classe der Kaiserl. Akad. der Wiss. zu Wien», Zweite Abtheilung, LXXXII, 1881); «Zur Theorie der geometrischen Wahrscheinlichkeiten» (тамъ же, XC, 1884); «Zur Theorie der partiellen Differentialgleichungen erster Ordnung» (тамъ же, CIII, 1894); «Ueber Curvensysteme und die zugehörigen Differentialgleichungen» (тамъ же, CII, 1893); «Die Entwicklung der Wahrscheinlichkeitstheorie und ihrer Anwendungen»

(«Jahresbericht der Deutsch. Math.-Verein.», VII, 1899). Въ видѣ отдѣльныхъ изданій вышли въ свѣтъ слѣдующія сочиненія Ц.: «Bemerkungen über d. mathem. Behandlung von Beobachtungsergebn. Lex.» (Прага, 1876); «Geometrische Wahrscheinlichkeiten und Mittelwerte» (Лпц., 1884; переведено на французскій языкъ Schuermans, Парижъ, 1902); «Theorie der Beobachtungsfehler» (Лпц., 1891); «Ueber d. Differentialquotienten v. Functionen mehrerer Variablen» (Вѣна, 1892); «Vorlesungen über Differential- und Integral-Rechnung» (Лпц., 1898); «Wahrscheinlichkeitsrechn. und ihre Anwend. auf Fehlerausgleichung, Statistik und Lebensversicherung» (1902). Нынѣ Ц. переведенъ изъ Праги въ Вѣну на должность профессора вѣнской высшей технической школы.

В. В. Бобынинъ.

Цубо, тсубо (tsubo) — японская мѣра поверхности, равная 3,3058 кв. м. или 3,9533 кв. англійскимъ ярдамъ.

Цугское озеро (Zugersee) — въ Швейцаріи, расположено у сѣверной подошвы горы Риги на высотѣ 417 м. надъ ур. моря, занимаетъ 38,5 кв. км., имѣетъ въ длину 14 км., въ ширину отъ 1 до 4½ км.; наибольшая глубина 198 м. Лѣсистымъ мысомъ Килентъ Ц. озеро дѣлится на два бассейна: Верхнее озеро (южная часть), расположенное между крутыми берегами склоновъ Риги и Росберга и имѣющее характеръ альпійскаго зеленого и глубокаго озера, и Нижнее озеро (сѣверная часть), голубая и широкая водная поверхность котораго разливается среди невысокихъ береговъ. Въ Цугское озеро впадаетъ р. Лорце. Озеро обилуетъ рыбой, между прочимъ особымъ видомъ очень вкусной форели (Röteli, *Salmo salvelinus*). Берега озера покрыты лѣсами, виноградниками и садами Пароходное сообщеніе между Цугомъ, Иммензее, Артомъ, Хамомъ и др. Изъ Арта ведетъ зубчатая жел. дорога на Риги-Кульмъ. О сползаніи его береговъ см. Цугъ (стр. 298).

Цугъ (Zug) — швейцарскій кантонъ, по пространству (239,2 кв. км.) самый малый въ Швейцаріи; расположенъ въ центрѣ страны, между кантонами Цюрихъ, Швицъ, Люцернъ и Ааргау. По устройству поверхности является переходной ступенью между предгорьями Альпъ на Ю и высокими плато на С. На границѣ со Швицомъ возвышаются массивы: Росбергъ (1582 м.), Кайзерштокъ (1417 м.), Моргартенъ (1236 м.), Гохронъ (1232 м.). На СЗ горы Губель (1000 м.). Ц. связываютъ въ видѣ предгорій сѣверное плато съ гористой областью на Ю. Главная рѣка кантона — р. Лорце, вытекающая изъ озера Эгери (Aegeri), впадающая въ оз. Цугское, а по выходѣ отсюда несущая свои воды въ р. Рейсъ, образующую западную границу кантона; по сѣверо-восточной границѣ течетъ р. Зиль (Sihl). Климатическія условія въ Ц. допускаютъ произрастаніе каштановъ и смоковницы. Плато въ сѣверной части кантона очень плодородно. Жителей около 25 тыс., нѣмецкаго происхожденія, большею частью католики. Воздѣланной земли 68,4 кв. км., лѣсовъ 40,13 кв. км. Сѣютъ пшеницу, ленъ, пеньку и картофель; продуктовъ этихъ еле хватаетъ для

мѣстнаго потребленія; пшеницу приходится ввозить. Крупное плодоводство работаетъ для экспорта. Лѣса, преимущественно хвойные, также доставляютъ матеріаль для вывоза. Скотоводство и молочное хозяйство (сыры, масло и сгущенное молоко вывозятся). Главная отрасль обрабатывающей промышленности — производство хлопчатобумажной пряжи и механическо-ткацкое; нѣсколько шелкоткацкихъ и писчебумажныхъ фабрикъ, фабрика для изготовленія сгущеннаго молока.

Исторія. Первоначальная исторія Ц. крайне темна. Территорія нынѣшняго кантона Ц. была первоначально заселена гельветами; со времени Юлія Цезаря входила въ составъ Гельвеціи, въ IV—V в. завоевана аллеманами и германизирована, потомъ франками. Поселеніе Ц. упоминается въ историческихъ документахъ впервые въ 1255 г., какъ владѣніе графовъ Кибургъ. Въ 1273 г. оно было куплено у Анны, наслѣдницы Кибурговъ, Рудольфомъ Габсбургскимъ; вмѣстѣ съ городомъ Ц. къ Рудольфу перешли и зависѣвшія отъ города земли, составляющія нынѣ западную часть кантона этого имени; восточная его половина — общины Эгери, Бааръ и Менцингенъ — еще ранѣе находилась во владѣніи Габсбурговъ. Послѣ 1273 г. гор. Ц. управлялся старостой (Schultheiss), назначаемымъ Габсбургами, и совѣтомъ, избираемымъ горожанами. Сельскія общины, составившія такъ называемый Ausser Amt, тоже пользовались въ извѣстной степени самоуправленіемъ, но ихъ амманы назначались австрійскими герцогами. Населеніе деревень, а также отчасти и города, издавна занималось по преимуществу скотоводствомъ, а также земледѣіемъ и садоводствомъ; въ городскомъ населеніи были также ремесленники и торговцы. Народонаселеніе было свободнымъ и въ ту эпоху, съ которой начинается сколько-нибудь достоверная исторія Ц., т. е. въ XIII в., не знало крѣпостнаго права. Въ Моргартенской битвѣ, происходившей на территоріи Цугскаго Ausser-Amt, жители Ц. принимали участіе на сторонѣ австрійцевъ. Въ 1352 г. отрядъ изъ Лѣсныхъ кантоновъ и Цюриха осадилъ Ц. и послѣ довольно упорной осады, во время которой обращеніе Ц. за помощью къ Австріи осталось безрезультатнымъ, взяли его. Не смотря на то, что Ц. былъ завоеванъ, конфедераты приняли его какъ вполне равноправнаго союзника; это объясняется выгоднымъ стратегическимъ положеніемъ гор. Ц. По Регенсбургскому миру 1355 г., Ц. опять отошелъ къ Австріи, но въ 1364 г. былъ вновь завоеванъ конфедератами; договоръ 1352 г. возобновленъ и Ц. окончательно сталъ полноправнымъ членомъ конфедератіи, съ правомъ участія въ швейцарскихъ сеймахъ. Нѣкоторое время Ц. и Ausser Amt составляли двѣ самостоятельныя единицы. Въ первомъ назначаемый Schultheiss былъ замѣненъ избираемымъ; три аммана сельскихъ общинъ, ранѣе назначавшіеся австрійскими герцогами, были замѣнены однимъ избираемымъ ландамманомъ, рядомъ съ которымъ стоялъ избираемый совѣтъ; сба совѣта — городской и сельскій — въ нѣкоторыхъ случаяхъ соединились

для рѣшенія общихъ дѣлъ; позднѣе произошло окончательное слияніе Ausser-Amt и гор. Ц. въ одинъ кантонъ, съ общимъ ландамманомъ и общимъ совѣтомъ, при чемъ населеніе земель, подчиненныхъ городу, получило право на участіе въ выборахъ того и другого. Послѣ освобожденія Ц. изъ-подъ власти Австріи и даже послѣ несчастной для нея битвы при Земпахѣ (1386), въ которой жители Ц. принимали видное участіе, Габсбурги до 1400 г. сохраняли еще право юрисдикціи въ немъ, а до 1415 г.—право на ежегодную дань въ 20 серебряныхъ марокъ. Въ теченіе XV в. Ц. нѣсколько округилъ свои владѣнія (на счетъ Ааргау). Реформація не нашла подходящей почвы въ Ц., и онъ остался строго католическимъ; вмѣстѣ съ другими католическими кантонами онъ велъ борьбу съ кантонами протестантскими; въ 1586 г. онъ вошелъ въ составъ католической Золотой (или Бургундской) лиги. Оборонительный и наступательный союзъ съ Франціей, заключенный 13-ю швейцарскими кантонами, въ томъ числѣ и Ц., въ 1474 г. доставилъ Ц., въ вознагражденіе за военную помощь Франціи, ежегодную субсидію въ 2000 ливровъ. Деньги эти распределялись частью между общинами на общественныя нужды, частью между отдѣльными лицами; изъ-за ихъ дѣлежа происходила въ республикѣ постоянная борьба. Съ XVI в. Ц., какъ и другіе швейцарскіе кантоны, доставлялъ значительное (пропорціонально своему населенію) число наемниковъ во французскую армію. Въ 1663 г. новый договоръ съ Франціей увеличилъ французскую субсидію до 10000 ливровъ; французскій посланникъ слѣдилъ за тѣмъ, чтобы деньги распределялись между сторонниками Франціи. Такимъ образомъ Франція при помощи прямого подкупа добилась въ маленькой республикѣ (въ началѣ XVIII в. насчитывавшей всего 12000 жителей) значительнаго вліянія какъ въ политическомъ, такъ и въ торгово-промышленномъ отношеніи; борьба партій въ Ц. получила особую окраску; партія клерикально-консервативная стала французской, либеральная — австрійской. Между прочимъ Франція добилась въ концѣ XVII в. того, что ввозъ соли въ Ц. допускался только изъ Франціи; выгодная монополія этой торговли была въ рукахъ пугскаго ландаммана Цурлаубена, бывшаго главою французской партіи. Смерть Цурлаубена въ 1717 г. доставила торжество партіи австрійской, во главѣ которой стоялъ Шумахеръ. Въ теченіе слѣдующихъ лѣтъ вожди французской партіи подвергались тюремному заключенію, изгнанію, конфискаціи имущества, а въ моментъ особеннаго возбужденія страстей, въ 1731—32 гг.—разграбленію народной толпой. Въ 1733 г. совѣтъ уничтожилъ договоръ съ Франціей и вернулъ изъ Франціи цугскій военный отрядъ. Въ 1734 г. выборы вновь дали перевѣсъ французской партіи. Шумахеръ былъ приговоренъ къ смертной казни, но не казненъ, а заключенъ въ тюрьму, гдѣ и умеръ. Въ 1736 г. договоръ съ Франціей возобновленъ. Когда во Франціи началась революція, она не встрѣтила сочувствія въ Ц., который сопротивлялся фран-

цузскимъ войскамъ, вступившимъ на территорию Швейцаріи. При образованіи Гельветической республики (1798), Ц. вошелъ въ составъ Вальдштеттскаго кантона. Конституція 1803 г. возстановила его кантональную самостоятельность. Въ XIX в., главнымъ образомъ во второй его половинѣ, въ Ц. появилась и развила до нѣкоторой степени обрабатывающая (преимущественно текстильная) промышленность, а также устройство отелей и вообще все, связанное съ посѣщеніемъ странъ въ большомъ числѣ иностранными путешественниками. Въ 1814 г. была выработана въ Ц. первая писанная конституція. Въ 1846—47 гг. Ц. входилъ въ составъ Зондербунда и участвовалъ въ войнѣ. Въ ноябрѣ 1847 г. Ц. взятъ правительственными войсками. Въ 1848 г. его конституція была пересмотрѣна. Новый пересмотръ имѣлъ мѣсто въ 1873 г.; такъ какъ онъ былъ совершенъ въ клерикальномъ направленіи и новая конституція противорѣчила общешвейцарской конституціи, то швейцарскій совѣтъ сословій отказалъ ей въ своемъ утвержденіи. При голосованіи новой общешвейцарской конституціи 1874 г. въ Ц. было подано противъ нея 2700 голосовъ, за нее—только 1700 (во всей Швейцаріи отношеніе голосовъ было обратное: за—340000, противъ—198000). Въ 1876 г. Большой совѣтъ произвелъ новую ревизію конституціи, которая была подвергнута народному голосованію (референдуму) и принята имъ; дальнѣйшіе пересмотры имѣли мѣсто въ 1881 и 1894 гг. Въ общемъ измѣненія конституціи Ц., имѣвшія мѣсто въ теченіе XIX стол., ослабили самоуправленіе отдѣльныхъ общинъ и усилили власть центрального правительства; пересмотры 1875—94 гг. ввели факультативный референдумъ, законодательную инициативу и пропорціональную избирательную систему. Въ настоящее время законодательная власть въ кантонѣ Ц. принадлежитъ кантональному совѣту (до 1876 г. онъ назывался большимъ совѣтомъ); онъ выбирается прямымъ голосованіемъ на четырехлѣтний срокъ, по одному депутату на 350 душъ населенія; къ нимъ прибавляется еще 15 членовъ, избираемыхъ всѣмъ народомъ на основаніи пропорціональной системы. Исполнительная власть принадлежитъ правительственному совѣту изъ 7 членовъ, избираемому всенародною подачей голосовъ. Верховный судъ изъ 7 членовъ назначается на четырехлѣтний срокъ кантональнымъ совѣтомъ. Общины управляются избираемыми общинными совѣтами; судебная власть въ нихъ принадлежитъ мировымъ судьямъ, являющимся низшей судебною инстанціею. Съ 1870 г. большинство въ кантональномъ и правительственномъ совѣтахъ безъ перерывовъ находится въ рукахъ клериковъ. См. Stadlin, «Die Geschichte des Kantons Z.» (Люцернъ, 1819—24); Renaud, «Beitrag zur Staats- und Rechtsgesch. des Kantons Z.» (Пфорцгеймъ, 1847).

В. В.—сѣ.

Цугъ (Zug) — главный городъ швейцарскаго кантона Ц., у подножія горы Ц. и на берегу Цугскаго озера, при впаденіи р. Лорце. Почва подъ городомъ, подмытая водою озера, подвержена сползанію. Въ 1435 г. обва-

дилась «Нижняя улица». Обвалы повторялись много раз; особенно крупные были в 1594 и 1887 гг. В послѣднемъ году исчезло подъ водою около 9000 кв. м., съ 20 домами. Городъ окруженъ виноградниками и плодовыми садами. Готическая церковь св. Освальда (XV в.), два монастыря, ратуша въ позднеготическомъ стилѣ, съ историческимъ музеемъ. Жителей около 5000. Хлопчатобумажное ткацкое производство, фабрики эмальированной посуды, мыловаренный, стеариновый и рыболовный заводы. Узловой пунктъ сѣверо-восточныхъ швейцарскихъ желѣзныхъ дорогъ и пароходная станція на Цугскомъ озерѣ.

Цудахарь—аулъ въ Дагестанѣ. Въ сентябрѣ 1834 г. здѣсь былъ разбитъ Гамзатбекъ (VIII, 65). Въ 1877 г., когда возмущались Чечня и Дагестанъ, Ц., въ которомъ сосредоточились скопища мятежниковъ, былъ атакованъ отрядомъ начальника 21-й пѣх. дивизіи, ген.-лейт. Петрова, и взятъ послѣ кровопролитнаго штурма.

Цузмархаузенъ — мѣстечко въ Баваріи, на дорогѣ изъ Аугсбурга въ Ульмъ. 17 мая 1648 г., во время 30-лѣтней войны, у Ц. происходило упорное сраженіе между французско-шведскими войсками, подъ начальствомъ Тюрення и Врангеля, и имперско-баварскими, подъ предводительствомъ фельдмаршала Гольцанфеля и гр. Кронсфельда. Небольшой арьергардъ послѣднихъ, подъ командою Монтекукули, искусно оборонялъ мѣстечко и болотистое дефиле около Ц., но, наконецъ, былъ подавленъ превосходствомъ силъ противника. Самъ Гольцанфель, прибывшій съ подкрѣпленіемъ, былъ убитъ, послѣ чего имперцы обратились въ бѣгство, понеся огромныя потери.

Цукато—графскій родъ, ведущій начало отъ генералъ-майора *Георгія Гавриловича Ц.*, потомка древняго венеціанскаго рода, оставившаго службу при вюртембергскомъ дворѣ и вступившаго въ русскую службу въ 1788 г. Онъ участвовалъ во второй турецкой войнѣ, отличился при штурмѣ Праги, во время итальянскаго похода Суворова былъ въ сраженіяхъ при Требии и Нови; въ 1809—1810 гг., командуя отдѣльнымъ корпусомъ въ Малой Валахіи, сформировалъ изъ сербскихъ казаковъ регулярную кавалерію. Умеръ въ 1810 г.—Сынъ его, *Николай Егоровичъ Ц.* (1794—1867), генералъ-отъ-кавалеріи, участвовалъ въ войнахъ 1807—1814 гг. и съ кавказскими горцами. Графское достоинство Высоч. утверждено за Ц. въ 1873 г. Родъ записанъ въ V ч. род. кн. Могилевской губ. Гербъ внесенъ въ XIII ч. Гербовника. В. Р—въ.

Цувертортъ (Іоганнъ-Германъ Zuckertort)—извѣстный нѣмецкій шахматистъ (1842—88). Въ 1867—71 г. издавалъ «Neue Berliner Schachzeitung». Въмѣстѣ съ Дюфренемъ составилъ учебникъ шахматной игры (1873; выдержалъ много изд. и переведенъ на русскій яз.) и нѣсколько сборниковъ шахматныхъ партій и задач (1869, 1873 и др.). Игра Ц. обнаруживаетъ вліяніе школы Андерсена. Ц. получалъ неоднократно призы на турнирахъ первоклассныхъ игроковъ; первый призъ ему достался на парижскомъ турнирѣ 1878 г. и на

лондонскомъ 1883 г. (въ послѣднемъ участвовалъ и Стейницъ).

Цуккалмалья (Винкентій Zuccalmaglio)—нѣмецкій писатель (1806—1876), авторъ ряда книгъ для народа историческаго и публицистическаго содержания. Таковы: «Geschichte des Deutschen Volkes» (1849); «Geschichte der deutschen Bauern»; «Die Deutsche Kokarde» (Кельнъ, 1848; 14 изданій); «Die religiös-politischen Fragen der Gegenwart» (1861). Ему также принадлежатъ поэма «Das Maifest» (1856) и народная пѣсня «Johann Wilhelm» (1876).

Цуккалмалья (Вильгельмъ-Флорентинъ Zuccalmaglio) — нѣмецкій поэтъ, извѣстный подъ псевдонимомъ «Вильгельмъ Вальдбрюль» (1803—69). Долго жилъ въ Россіи воспитателемъ въ домѣ кн. Горчаковыхъ. Стихотворенія и друг. поэтическія произведенія Ц. изданы въ нѣсколькихъ сборникахъ: «Slawische Balalaika» (1843); «Mosellieder» (2 изд., 1859), «Rbingerischer Klaaf» (пѣсни рейнской Франконіи, 1869); «Kinderkomödien» (1870) и др.

Цуккарелли или *Цуккерелли* (Франческо Zuccarelli, Zuccherelli, 1702—88)—итальянскій живописецъ, ученикъ сперва Паоло Анези во Флоренціи, а потомъ Джов.-Маріа Моранди и Пьетро Нелли въ Римѣ, намѣревался посвятить себя исторической живописи, но, случайно взявшись за пейзажъ, увидѣлъ въ немъ свое настоящее призваніе и сдѣлалъ его своею спеціальностью. Работалъ сначала въ Римѣ, а затѣмъ въ Венеціи, гдѣ покровительствовалъ ему англійскій консулъ Смисъ. Этотъ послѣдній доставилъ ему случай отправиться въ Англію. Тамъ Ц. писалъ декорации для лондонскаго опернаго театра и виды Темзы. По возвращеніи своемъ въ Венецію, онъ продолжалъ писать пейзажи, сбывая многіе изъ нихъ въ Вѣну и Дрезденъ. Вторичная поѣздка его въ 1752—73 гг. въ Лондонъ сопровождалась для него такимъ же матеріальнымъ успѣхомъ, какъ и первая, и доставила ему званіе члена тамошней академіи. Послѣдніе годы своей жизни онъ провелъ во Флоренціи. Картины Ц., отличающіяся красотой мотивовъ нѣсколько идеализированной имъ природы, пріятностью красокъ и прекраснымъ рисункомъ помѣщенныхъ въ нихъ фигуръ, встрѣчаются довольно часто какъ въ публичныхъ музеяхъ, такъ и въ частныхъ коллекціяхъ. Особенно ихъ много въ Венеціи и Англии. Имп. Эрмитажъ въ Спб. владѣетъ двумя весьма хорошими пейзажами этого мастера (№№ 324 и 325). Кромѣ живописи, онъ занимался гравированіемъ; изъ многочисленныхъ произведеній его по этой отрасли искусства лучшими считаются «Мадонна» съ Андреа дель-Сарто и «Кавалерійская битва» съ Симонини.

Цуккарини (Joseph-Gerhard Zuccarini)—ботаникъ (1797—1848). Учился въ университетѣ въ Эрлангенѣ (1815—1819). Въ 1823 г. выбранъ адъюнктомъ корол. академіи наукъ и преподавалъ ботанику въ корол. лицей. Въ 1824 г. сдѣлался профессоромъ въ медицинско-хирургическомъ институтѣ въ Мюнхенѣ, въ 1826 г. профессоромъ сельскохозяйственной и лѣсоводственной ботаники въ мюнхенскомъ

университетѣ, съ 1827 г.—академикомъ баварской академіи наукъ. Въ 1836 г., послѣ смерти Шранка, занялъ мѣсто второго консерватора ботаническаго сада. Главными трудами Ц. являются работы по флорѣ Японіи; на основаніи матеріаловъ, собранныхъ Зибольдомъ, выпущенныя вмѣстѣ съ послѣднимъ: «Flora japonica, sive plantae, quas in imperio japonico collegit, descripsit, ex parte in ipsis locis pingendas curavit Dr. Ph. Fr. de Siebold» (Лейденъ, 1835—1844) и др. Кроме того: «Monographie der amerikanischen Oxalis-Arten» (въ «Denkschriften d. K. Bayer. Akad. d. Wissensch.», т. IV, 1825) и «Nachtrag» (тамъ же, 1832, т. X); «Charakteristik der deutschen Holzgewächse im blattlosen Zustande» (тетр. I—II, Мюнхенъ, 1829—1831) и др. — Ср. С. F. v. Martius, «Denkrede auf Jos.-Gerh. Zuccarini, gelesen in d. öffentl. Sitzung d. k. bayer. Akad. d. Wissensch. am 28 März 1848» (перепечатана въ «Flora» 1848 г., № 39).

В. Тр.

Цуккаро или *Цуккеро* (Zuccaro, Zuccherо)—два итальянск. живописца. 1) *Таддео Ц.* (1529—66), род. въ мѣстечкѣ Сантъ-Аньолоинъ-Вадо, въ Урбинскомъ герцогствѣ, учился у своего отца, Оттавіано Ц., а потомъ у Помпео да-Фано, и 14-лѣтнимъ юношей отправился, для продолженія своего образованія, въ Римъ, гдѣ сперва боролся съ большою нуждою, работая въ качествѣ помощника у разныхъ неважныхъ живописцевъ и посвящая все свободное свое время рисованію съ произведеній Рафаэля и усвоенію его стиля. Наконецъ, счастье улыбнулось молодому художнику. Ему было 19 лѣтъ отъ роду, когда его фрески, написанныя гризайлью на фасадѣ палаццо-Маттеи (теперь не существующія), обратили на него вниманіе любителей живописи. Съ этого времени заказы являлись къ нему за заказами. Необходимость исполнять ихъ послѣдно привела его къ маперности и погонѣ только за внѣшнимъ эффектомъ. Искусный рисовальщикъ и находчивый композиторъ, бойко владѣвшій кистью, онъ былъ условенъ и рѣзокъ въ колоритѣ, холоденъ и даже бездушенъ въ экспрессіи, жеманенъ въ передачѣ движеній и часто повторялъ въ разныхъ картинахъ одни и тѣ же мотивы и типы. Главныя его произведенія—фрески въ виллѣ Капрарола, между Римомъ и Витербо (эпизоды изъ исторіи семейства Фарнезе) и въ палаццо-Фарнезе, въ Римѣ (сцены изъ жизни папы Павла III). Вообще этотъ художникъ занимался преимущественно фресковою живописью, вслѣдствіе чего станковыя его картины встрѣчаются довольно рѣдко; наиболѣе извѣстныя изъ нихъ—«Христосъ во гробѣ» (наход. въ реймскомъ соборѣ), «Св. Марія Магдалина» (во дворцѣ Питти, во Флоренціи), «Діана» (въ музеѣ Уффици, тамъ же) и «Почившій Спаситель съ ангелами» (въ галл. Боргезе, въ Римѣ). Ц. умеръ отъ переутомленія и удостоился чести быть погребеннымъ въ Пантеонѣ, но соосѣдству съ Рафаэлемъ. 2) *Федерико Ц.* (1542—1609), братъ и ученикъ предыдущаго, въ началѣ своей дѣятельности помогалъ ему въ его работахъ и оканчивалъ нѣкоторыя изъ нихъ

послѣ его смерти. Великій герцогъ Францискъ I пригласилъ Федерико во Флоренцію для довершенія живописи, начатой Вазари въ куполѣ тамошняго собора, что Ц. и исполнилъ къ полному удовольствію этого государя. Затѣмъ папа Григорій III вызвалъ Ц. въ Римъ и поручилъ ему расписывать Паолинскую капеллу Ватиканскаго дворца, но вскорѣ художникъ возбудилъ противъ себя гнѣвъ святого отца тѣмъ, что, поссорившись съ однимъ изъ его приближенныхъ, въ выставленной публично картинѣ изобразилъ его съ ослиными ушами. Эта выходка принудила Ц. бѣжать изъ Рима. Онъ отправился во Францію, работалъ тамъ для кардинала Лотарингскаго, послѣ чего посѣтилъ Антверпенъ и Амстердамъ и въ 1574 г. перебрался въ Англию, гдѣ занимался преимущественно портретною живописью и, между прочимъ, написалъ нѣсколько портретовъ королевы Елизаветы и Маріи Стюартъ (лучшій портретъ первой находится въ Гамптонъ-Кортѣ, отличный портретъ второй—у герц. Девонширской, въ замкѣ Чествортѣ). Переѣхавъ въ 1580 г. въ Венецію, Ц. написалъ во дворцѣ дожей картину «Низложеніе гордости Барбароссы», а затѣмъ, получивъ папское прощеніе, явился снова въ Римъ и окончилъ роспись Паолинской капеллы. Въ 1586 г. испанскій король Филиппъ II вызвалъ его въ Мадридъ для украшенія Эскорьяльскаго дворца живописью, которая, однако, была впоследствии замѣнена работами Тибальди. Возвратившись въ Римъ, Ц. основалъ съ папскаго соизволенія академию св. Луки, въ которой былъ первымъ президентомъ. Умирая, онъ завѣщалъ ей все свое состояніе. Въ послѣдніе годы своей жизни онъ написалъ сочиненіе «L'idea de' scultori, pittori ed architetti» (Римъ, 1607), неважное по содержанію и отличающееся вычурностью слога. Не уступая въ бойкости живописной техники своему брату Таддео, Федерико Ц. является въ своихъ произведеніяхъ еще въ болѣе, чѣмъ онъ, степени маньеристомъ. Извѣстнѣйшія изъ его картинъ—«Сотвореніе Евы», «Положеніе во гробѣ» (обѣ въ галл. Боргезе, въ Римѣ), «Благовѣщеніе» (въ Колледжіо-Романо, тамъ же), «Коронаваніе Богородицы» (въ црк. С.-Лоренцо, тамъ же), «Поклоненіе волхвовъ» (въ црк. С.-Мартино, въ Луккѣ) и «Блудница предъ Христомъ» (въ црк. С.-Марчелло, въ Орвіето).

Цукки (Zucchi)—фамилія нѣсколькихъ итальянскихъ художниковъ, изъ которыхъ болѣе другихъ извѣстны: 1) *Андреа Ц.* (1675—1740), венеціанскій живописецъ и гравѣръ; прославившись у себя на родинѣ своими декораціями, былъ въ 1726 г. приглашенъ въ Дрезденъ и до конца своей жизни работалъ по этой части для тамошняго театра. Имъ исполненъ цѣлый рядъ гравюръ (изданныхъ Ловизою) съ Тициана, Тинторетто, П. Веронезе, Порденоне, Сальвиати, Варотари и другихъ венеціанскихъ мастеровъ. 2) *Лоренцо Ц.* (1704—79), гравѣръ, сынъ и ученикъ предыдущаго; прѣхавъ вмѣстѣ съ нимъ въ Дрезденъ, состоялъ тамъ придворнымъ гравѣромъ. Изъ-подъ его рѣзца вышло довольно много воспроизведеній картинъ дрезденской галереи; кроме того

онъ гравировалъ съ другихъ картинъ разныхъ мастеровъ и оперныя декораціи. 3) *Антонио Ц.* (1726—95), живописецъ, родомъ изъ Венеціи, ученикъ своего дяди, Карло Ц., Фонтбассо и Амигони. вмѣстѣ съ братьями-архитекторами, Джемсомъ и Робертомъ Адамами, путешествовалъ по Италіи, рисовалъ и писалъ виды замѣчательныхъ зданій, а затѣмъ, вслѣдъ за этими художниками, отправился въ 1766 г. въ Англію, гдѣ занимался украшеніемъ значныхъ домовъ стѣнною и плафонною живописью, а также писалъ картины, изображающія архитектурныя виды. Въ 1781 г. женился на знаменитой Ангеликѣ Кауффманъ и переселился съ нею въ Римъ, гдѣ и умеръ. Былъ живописецъ незначительный, но оставилъ по себѣ добрую память въ исторіи, какъ мужъ замѣчательной художницы, нашедшей съ нимъ счастье послѣ тревогъ и огорченій, испытанныхъ въ предшествовавшей жизни.

Цукки (Вирджинія Zucchi)—знаменитая итальянская балерина. Род. въ Пармѣ; съ малыхъ лѣтъ участвовала въ дѣтской труппѣ, путешествовавшей по Италіи. Въ 1873 г. (16-и лѣтъ) дебютировала въ Падуѣ въ балетѣ «Брама». Съ тѣхъ поръ съ неослабнымъ успѣхомъ выступала въ Римѣ, Миланѣ, Мадридѣ, Парижѣ, Берлинѣ, Лондонѣ. Въ Россіи впервые танцевала лѣтомъ 1885 г. въ СПб. (въ загородномъ саду Кинь-Грусть); осенью того же года приглашена на Маріинскую сцену въ Императорскій балетъ, гдѣ оставалась до 1888 г., появляясь въ балетахъ «Дочь Фараона», «Тщетная предосторожность», «Приказъ Короля», «Пахита», «Эсмеральда», «Копелія», «Весталка» и др. Оставивъ казенную сцену, сформировала балетную труппу, съ которою посетила Москву и др. русскіе города. Обладала прекрасной мимикой, граціей, отличалась драматизмомъ исполненія и на пуантахъ. Ср. К. Скальковский, «Въ театральномъ мірѣ» (СПб., 1899 г., ст. о Ц.—стр. 121 и сл.) и А. Плещеевъ, «Нашъ балетъ» (СПб., 1899, стр. 279 и сл.).

Цулу—см. Зулусы (XII, 718).

Цулу:идзе — княжескій имеретинскій родъ, ведущій свое происхожденіе отъ Давида Ц. и записанный въ V ч. род. книги Кутапской губерніи.

Цумалакареги, предводитель испанскихъ карлистовъ — см. Зумалакареги (XII, 720).

Цумбихи — индѣйское названіе одного вида ящерицъ изъ рода василисковъ (*Basiliscus*, см. Василискъ).

Цумбушъ (Каспаръ-Клеменсъ Zumbusch) —нѣмецкій скульпторъ, род. въ 1830 г. въ Герцброкѣ, въ Вестфалии, рано выказалъ способность свою къ ваянію и учился ему въ 1843—53 гг. въ Мюнхенѣ, у Гальбига. Любителю искусства Г. Эггерсдорфъ, для котораго молодой художникъ исполнилъ его портретный бюстъ и копию съ «Флоры» Кановы, далъ ему средство отправиться въ Римъ и усовершенствоваться тамъ подъ руководствомъ І.-М. Вагнера. Возвратившись въ Мюнхенъ въ 1860 г., Ц. участвовалъ въ изготовленіи новыхъ алтарей для тамошней церкви Богородицы (*Frauenkirche*) и представилъ на кон-

курсъ по сооруженію въ Мюнхенѣ національнаго памятника баварскому королю Максимилиану II своей эскизъ. Ц. получилъ первую премію и порученіе выполнить самый памятникъ. Работая надъ этимъ монументомъ, состоящимъ изъ пяти колоссальныхъ бронзовыхъ фигуръ (освященъ въ 1875 г.), Ц. имѣлъ время исполнить для кор. Людвига II нѣсколько мраморныхъ статуэтокъ, изображающихъ главныя дѣйствующія лица Вагнеровскихъ музыкальныхъ драмъ, много портретныхъ бюстовъ разныхъ знаменитостей, колоссальную статую гр. Румфорда, воздвигнутую на Максимилиановской улицѣ въ Мюнхенѣ, надгробный памятникъ принца Августа прусскаго въ паркѣ замка Бельвию, близъ Берлина, гробницу бар. Фраунгофера въ Мюнхенѣ, надмогильный памятникъ семейства Зелера, тамъ же, и «Памятникъ побѣдъ» въ Аугсбургѣ (открытъ въ 1877 г.). Будучи въ 1877 г. приглашенъ въ Вѣну на должность профессора въ тамошней академіи и сдѣлавшись потомъ ея ректоромъ, Ц., помимо своей преподавательской дѣятельности, съ прежнимъ, если не съ бѣльшимъ еще усердіемъ предавался собственному художественному труду. Онъ украсилъ австрійскую столицу великолѣпными памятниками Ветговена (откр. въ 1880 г.), Маріи-Терезіи (откр. въ 1889 г.) и фельдмаршала гр. Радецкаго (откр. въ 1892 г.), изваялъ статую имп. Франца-Іосифа для новаго зданія вѣнскаго университета (1894), исполнилъ колоссальную фигуру германск. имп. Вильгельма I для монумента этого государя на горѣ Виттикинда, въ Вестфалии (откр. въ 1896 г.), и др. Отличительныя черты таланта Ц., благородство и обдуманность замысла, мастерское владѣніе техникою и необыкновенное пониманіе требованій монументальности, даютъ этому художнику право считаться однимъ изъ замѣчательнѣйшихъ скульпторовъ новѣйшаго времени.

Цумптъ (Августъ-Вильгельмъ Zumpt) —нѣмецкій филологъ (1815—77), племянникъ Карла-Готтлоба Ц. (см. ниже). Былъ преподавателемъ древнихъ языковъ въ одной изъ берлинскихъ гимназій. Учено-литературная дѣятельность Ц. сперва была направлена на латинскую эпиграфику, въ связи съ предпринятымъ берлинской академіей изданіемъ «*Corpus inscriptionum Latinarum*». Свой планъ этого изданія Ц. изложилъ въ предисловіи къ «*Commentatio epigraphica de Lavinio et Laurentibus Lavinatibus*» (Б., 1845). Другіе эпиграфическіе труды Ц., въ которыхъ онъ нерѣдко вступалъ въ полемику съ Моммзенемъ, собраны подъ заглавіемъ: «*Commentationes epigraphicae*» (Б., 1850—54). Въ послѣдніе годы жизни Ц. обратился къ изученію римскихъ юридическихъ древностей, плодомъ чего явилась сперва большая работа: «*Das Kriminalrecht der römischen Republik*» (Б., 1865—69; сочиненіе, не достаточно оцѣненное въ ученномъ мірѣ еще и доселѣ), а затѣмъ «*Der Criminalprocess der römischen Republik*» (Лпц., 1871); въ этомъ трудѣ Ц. удалось дать вполне пригодное для своего времени пособіе при чтеніи классиковъ (особенно рѣчей Цицерона) и древнеримскихъ юридиче-

скихъ текстовъ. См. статью Падолетти въ «*Jahrbücher für Philologie*», X Supplement band.

Цумпть (Карль-Готтлобъ Zumpt, 1792—1849)—нѣмецкій филологъ, дядя предыдущаго; былъ профессоромъ берл. унив. Издалъ латинскую грамматику (1 изд. 1818, послѣднее—1865), которая ясностью и тщательностью изложенія приобрѣла широкую извѣстность не только во всей Германіи, но и за границей (русскій переводъ Д. Ц. Попова вышелъ въ 1835 г.). Большой извѣстностью пользовался также учебникъ Ц. по древней исторіи, изложенный въ видѣ хронологическихъ таблицъ («*Annales veterum regnorum et populorum, imprimis Romanorum*», 1 изд. 1819 г.). Въ университетѣ Ц. читалъ преимущественно римскія древности и напечаталъ по этой части много статей, главнымъ образомъ въ «Запискахъ Берлинской Академіи» (напр., о голосованіи въ центуріатскихъ комиціяхъ, 1837; о судѣ центумвировъ въ Римѣ, 1838; о римскихъ всадникахъ, 1840; о населенности и приростѣ населенія въ древности, 1841; о судѣ за взятки, 1845—47). Изъ другихъ работъ Ц. выдаются: объ устройствѣ римскаго дома (Б., 1844), о римской религіи (Б., 1845), о личной свободѣ римскаго гражданина и ея законныхъ гарантіяхъ (Дармшт., 1846). Къ области греческихъ древностей относится всего одна работа Ц.—о философскихъ школахъ въ Афинахъ (1843). Изъ римскихъ писателей Ц. занимался преимущественно Кв. Курціемъ Руфомъ (изд. съ критическимъ комментариемъ, Брауншвейгъ, 1849) и Цицерономъ (изданіе Верринъ, Б., 1831). О Ц. см. «*De C. Z. vita et studiis narratio*» (Б., 1851), составленную его племянникомъ А. В. Ц.

Цумштегъ (Иоганнъ-Рудольфъ Zumsteeg, 1760—1802)—нѣмецкій композиторъ, авторъ балладъ и пѣсень, изъ которыхъ многія написаны на текстъ Шиллера и Бюргера. Ц. считается первымъ нѣмецкимъ композиторомъ, который писалъ баллады съ фортепیانымъ аккомпаниментомъ, отличавшимся картинностью и содержательностью. Баллады эти имѣли громадный успѣхъ, также какъ и романсы. Въ настоящее время произведенія Ц. вполнѣ устарѣли. Изъ оперъ Ц. извѣстна «*Geisterinsel*». Въ Штуттгартѣ было основано музыкальное общество имени Ц.

Цунцъ (Леопольдъ Zunz, 1794—1886)— выдающійся историкъ еврейской литературы; былъ директоромъ учительской семинаріи въ Берлинѣ. Его по справедливости считаютъ основателемъ такъ наз. «науки о іудействѣ» или «еврейской науки» («*Die Wissenschaft des Judentums*»). Въ небольшомъ сочиненіи: «*Etwas über die rabbinische Litteratur*» (1818) Ц. впервые въ рельефныхъ чертахъ набросалъ общую картину еврейской литературы и намѣтилъ путь, по которому должна идти научная разработка памятниковъ еврейской письменности. Въ 1819 г. Ц. былъ однимъ изъ основателей «Общества культуры и науки евреевъ», задачей котораго было «приобщить евреевъ къ современности и государствамъ, среди которыхъ они живутъ, помощью внутренняго образовательнаго процесса». Оно из-

давало съ 1822 г. редактируемый Ц. журналъ «*Zeitschrift für die Wissenschaft des Judentums*» (1822), поставившій себѣ цѣлью «изобразить іудейство исторически, т. е. какимъ образомъ оно постепенно развивалось и сложилось съ теченіемъ времени, и философски, т. е. сообразно его внутренней сущности; обоимъ этимъ изложеніямъ должно предшествовать филологическое изученіе еврейской литературы». Лучшая работа въ журналѣ— монографія Ц. о комментаторѣ Библии и Талмуда, Раши. Общество и журналъ просуществовали недолго, но Ц. остался до конца жизни вѣренъ основанной имъ «наукѣ о іудействѣ». Въ своемъ капитальномъ трудѣ: «*Die Gottesdienstliche Vorträge der Juden*» (Берл., 1833; 2-е изд., Франкфуртъ на Майнѣ, 1892) Ц. изобразилъ, какъ во всѣ времена живое слово поученія было популярно у евреевъ. Въ трехъ слѣдующихъ трудахъ: «*Die Synagogale Poesie des Mittelalters*» (Б., 1853); «*Der Ritus des Synagogalen Gottesdienstes*» (1859) и «*Litteraturgeschichte der Synagogalen Poesie*» (1865, доп. 1867) Ц. собралъ лучшіе образцы еврейской духовной поэзіи и указалъ на главныя стадіи ея развитія. Кромѣ того онъ издалъ сборникъ статей подъ заглавіемъ «*Zur Geschichte und Litteratur*» (1845). Въ 1839 г. подъ ред. Ц. изданъ переводъ Библии на нѣмецкій яз. (въ сотрудничествѣ съ Аргеймомъ, Заксомъ и Юл. Фюрстомъ). «*Gesammelte Schriften*» Ц. изданы въ Берлинѣ въ 1875—76 гг. Ср. Brann und Kaufmann, «*L. Zunz und seine Familie*» (Бресл. 1895).

Цунъ-ливъ—китайское названіе горъ, съ 3 ограничивающихъ Вост. Туркестанъ.

Цунца (Юлій Zuritza, 1844—95)—филологъ-германистъ; былъ профессоромъ сѣверо-германскихъ языковъ въ вѣнскомъ унив., потомъ занималъ въ Берлинѣ кафедру англ. языка и литературы. Главные труды Ц.: «*Rubins Gedichte kritisch bearbeitet*» (Оппельнъ, 1867); «*Einführung in das Studium des Mittelhochdeutschen*» (тамъ же, 1868; 5 изд., 1897); «*Synewulfs Elene*» (Б., 1877; 3-е изд., 1888); «*Aelfrics Grammatik und Glossar*» (1880); «*Beowulf*» (Л., 1882); «*The romance of Guy of Warwick*» (по версіи XV стол., Л., 1875—76).

Цурбаранъ—см. Сурбаранъ (XXXII, 94).

Цурниковы—старинный дворянскій родъ, владѣвшій вотчинами съ конца XVI в. и записанный въ VI ч. род. кн. губ. Орловской, Курской и Воронежской. Гербъ внесенъ во II ч. Гербовника. Есть еще нѣсколько родовъ Ц. позднѣйшаго происхожденія.

Цурита (Geronimo)—арагонскій историкъ: см. Зурита (XII, 723).

Цурлиндень (Эмиль-Огюсть-Франсуа-Томасъ Zurlinden)—французскій генералъ и политическій дѣятель (род. въ 1837 г.), родомъ эльзасецъ. Во время войны 1870—71 г. находился въ мецкой арміи; при капитуляціи Меца былъ взятъ въ плѣнъ, отказался дать честное слово и потому былъ заключенъ въ крѣпость въ Шпандау, но успѣлъ бѣжать оттуда и вновь принялъ участіе въ войнѣ. Въ кабинетѣ Рибо (26 января—1 ноября 1895) былъ военнымъ министромъ, смѣнивъ на этомъ

посту ген. Мерсье. При немъ совершилось завоеваніе Мадагаскара. Послѣ паденія кабинета Рибо, Ц. былъ назначенъ командующимъ 15 корпусомъ, въ 1898 г.—военнымъ губернаторомъ Парижа. Послѣ отставки военного министра Кавеньяка, вслѣдствіе обнаруженія подлога, совершеннаго полковникомъ Анри, Ц. принялъ портфель военного министра (5 сентября 1898 г.). Принятіе портфеля въ радикальномъ и къ этому времени принявшемъ характеръ дрейфусистскаго кабинетѣ Бриссона вызвало въ націоналистической прессѣ ожесточенные нападки на Ц., какъ на измѣнника интересамъ арміи. По всей вѣроятности, Ц. далъ какія-то обязательства Бриссону относительно дѣла Дрейфуса, такъ какъ иначе было-бы необъяснимо его вступленіе въ кабинетъ тотчасъ послѣ отставки Кавеньяка, вызванной именно разногласіемъ по дѣлу Дрейфуса. Тѣмъ не менѣе 16 сентября Ц. обратился съ длиннымъ письмомъ (опубликованнымъ черезъ нѣсколько дней) къ министру юстиціи Саррену, въ которомъ доказывалъ, что подлогъ, совершенный Анри въ 1896 г., не можетъ вліять на отношеніе къ дѣлу, законченному разбирательствомъ въ 1894 г. 17 сентября въ засѣданіи совѣта министровъ была рѣшена передача дѣла Дрейфуса на разсмотрѣніе кассационнаго суда. 18 сентября Ц. подалъ прошеніе объ отставкѣ, въ которомъ говорилъ: «Тщательное изученіе дѣла Дрейфуса слишкомъ достаточно убѣдило меня въ его виновности, чтобы я, какъ глава арміи, могъ согласиться стать на какую-либо иную почву, кромѣ почвы принятаго судебного рѣшенія». Вслѣдъ за Ц. вышелъ въ отставку министръ общественныхъ работъ Тилле. Неожиданная отставка Ц. сразу измѣнила отношеніе къ нему всѣхъ партій. Для націоналистовъ онъ сталъ героемъ благородства и долга, для республиканцевъ—человѣкомъ, который сознательно обманулъ Бриссона; впрочемъ, документальныхъ данныхъ на этотъ счетъ не существуетъ. Немедленно послѣ отставки Ц. вновь получилъ постъ военного губернатора Парижа. Въ декабрѣ 1898 г. Ц. возбудилъ дѣло по обвиненію Пиккара въ подлогѣ, тоже связанномъ съ дѣломъ Дрейфуса, и Пиккаръ былъ арестованъ. Послѣ образованія министерства Вальдекъ-Руссо, въ іюнѣ 1899 г., однимъ изъ первыхъ дѣлъ новаго военного министра Галлифе было, вмѣстѣ съ освобожденіемъ Пиккара, отрѣшеніе Ц. отъ должности военного губернатора, послѣ чего онъ сохранилъ только должность члена высшаго военного совѣта. *В. В.—вз.*

Цуруга или *Цзуруга* —лучшій изъ японскихъ портовъ зап. побережья острова Нипона (Хондо), приблизительно подъ 35°40' с. шир. Долженъ, по мнѣнію знатоковъ, играть крупную роль въ устройствѣ кратчайшаго кругосвѣтнаго сообщенія по линіи Владивостокъ-Цуруга-Токогама-Санъ-Франциско. Издавна соединенъ пароходнымъ сообщеніемъ съ остальными портами Японіи и желѣзнодорожными путями съ центральной и южной частями страны. Въ настоящее время японское правительство укрѣпляетъ Ц. и старается обратить ее въ станцію международнаго

кругосвѣтнаго пароходнаго сообщенія, для чего субсидируемая правительствомъ пароходныя общества усиливаютъ свою дѣятельность по линіи Ц.-Владивостокъ. Бухта Ц. укрыта отъ сѣв.-зап. вѣтровъ; въ настоящее время въ ней ведутся работы по постройкѣ набережныхъ и пристаней. *Л. Б.*

Цурцабъ — деревня въ бывшемъ Ардаганскомъ санджакѣ. Около нея 30 апр. 1829 г. произошелъ бой между отрядомъ полк. Бурцова (10 ротъ, 1 казачій полкъ, 5 орудій) и турецкими войсками Ахметъ-паши аджарскаго (ок. 5 тыс. чел.). Не смотря на неравенство силъ, Бурцовъ смѣло атаковалъ непріятеля и выбилъ его послѣдовательно изъ двухъ крѣпкихъ позицій. Ахметъ-паша, отступивъ въ Ц., вздумалъ было произвести оттуда контръ-атаку, но былъ отбитъ, и въ ту же ночь бѣжалъ.

Цуръ (евр. «скала, утесъ, камень») — съ этимъ именемъ въ Библии извѣстны: 1) Ц. (Числь XXV, 15), начальникъ Оммоа, племени мадіамскаго, отецъ мадіанитянки Хазвы, убитой Финеесомъ, сыномъ первосвященника Елеазара. 2) Ц. (Ис. Нав. XIII, 21)—изъв. ождей мадіамскихъ (князей Сигона, царя аморрейскаго, жившаго въ Есевонѣ), убитыхъ во дни Моисея, при завоеваніи той земли.

Цуръ-Оривъ (евр. «скала Орива») — скала близъ Иордана. Мѣстность эта получила свое названіе отъ имени вождя мадіамскаго Орива, здѣсь побѣжденнаго Гедеономъ. Судя по порядку повѣствованія, можно думать, что сраженіе, въ которомъ пали главные вожди мадіамскіе, происходило на западной сторонѣ Иордана, и уже послѣ того, какъ враги были разсѣяны, головы вождей ихъ, какъ знаки побѣды, принесены были къ Гедеону по ту сторону Иордана (Суд. VII, 25; VIII, 3; Исаи X, 26).

Цу-сима или *Тсу-сима* (Цзусма) — одинъ изъ крупныхъ острововъ Японскаго архипелага, между Кореей и островами Нипонъ и Кіусіу. Общая длина береговой линіи болѣе 750 км. Площадь острова—свыше 660 кв. км. Жит. (1898) 34 тыс. Островъ состоитъ изъ двухъ неравныхъ частей, раздѣленныхъ широкой со стороны Кореи бухтой Татамура или Ташамура. Бухта эта отличается обиліемъ мелкихъ побочныхъ заливовъ, весьма удобныхъ для стоянки многочисленнаго военного и коммерческаго флота. Бухта перерѣзаетъ островъ поперекъ и въ восточной сторонѣ Ц. образуетъ узкій каналъ, достаточно глубокій для прохода лодокъ и мелкихъ судовъ во время прилива изъ Броутонова пролива въ проливъ Крузенштерна. Бухта Ташамура и ея развѣтвленія были описаны русскими моряками въ 1860-хъ гг. Въ 1861 г. на островѣ поселились русскіе офицеры съ судна «Шосадникъ», въ честь котораго названа одна изъ второстепенныхъ бухтъ, и можно было думать, что часть острова отойдетъ къ Россіи, но англичане успѣли обратить на это вниманіе японцевъ, и русскіе оставили островъ. Вопросъ о томъ, кому принадлежала Ц. ранѣе, весьма сложенъ и до сихъ поръ принадлежитъ къ числу спорныхъ. Принадлежитъ въ геологическомъ отношеніи къ Корейскому полуострову, по характеру своей раститель-

нести островъ напоминаетъ срединную Японію и въ настоящее время населенъ японцами. Въ глубокой древности островъ причислялся къ корейскимъ владѣніямъ и лишь со времени похода на Корею японскаго полководца Тайко-самы былъ окончательно закрѣпленъ за Японіей, находясь въ вѣдѣніи особаго феодальнаго князя. Этотъ послѣдній во времена феодализма пользовался болѣею самостоятельностью, чѣмъ князья остальныхъ японскихъ владѣній, и во время пребыванія въ Ц. русскихъ (см. выше) весьма дружелюбно относился къ нимъ. Водвореніе въ Японіи единодержавія положило конецъ самостоятельной жизни острова. Въ виду важнаго стратегическаго значенія Ц. японцы въ послѣднее время усиленно воздвигаютъ здѣсь укрѣпленія, особенно при входѣ въ бухту Гашамура. Главный административный пунктъ острова—городъ Идзугахара или Фучу, подъ 129°16' в. д. и 34°12' с. ш., на вост. берегу острова; менѣе 20000 жит. Л. Б.

Цханъ-сионъ (Чханъ-сень, Чхангъ-шенгъ)—городъ корейской провинці сѣверной Пхёнъ-анъ-до, на лѣвомъ берегу долины р. Амнокъ-канъ; окруженъ высокой каменной стѣной, имѣетъ цитадель. Болѣе 600 домовъ.

Цхо-до—группа изъ 6 острововъ въ Корейскомъ архипелагѣ, къ З отъ большого о-ва Каргодо; гористы и въ совокупности образуютъ обширный удобный для стоянокъ заливъ, открытый къ сѣверу.

Цхо-санъ (Чхо-санъ, Чхо-санъ)—городъ корейской провинці сѣверной Пхёнъ-анъ-до. Окруженъ высокой каменной стѣной; болѣе 600 домовъ. Въ Ц. и его уѣздѣ развито шелководство и хлопководство. Ткани, вывозимыя отсюда, наиболѣе дешевыя и прочныя во всей Корей.

Цыбулево (съ хут. Ц. или Орловскимъ)—с. Александрійскаго у. Херсонской губ., на р. Ингульцѣ. Жителей 6200. 2 црк., 2 школы. Еженедѣльно базары. 22 торгово-промышл. завед. Основано раскольниками-великороссами въ первой половинѣ XVIII в. Позже было шанцемъ (ротою) полка Хорвата. Сады.

Цыбулевъ—мст. Киевской губ., Липовецкаго у., въ 70 в. отъ у. г. и въ 12 в. отъ ст. Монастырище Юго-зап. жел. дор., при рч. Цыбулевкѣ и прудахъ. 3379 жителей, правосл. црк., катол. каплица, евр. молитв. домъ, народное училище, больница, кирпичный и винокур. зав., сахарный зав. (210 тыс. пд. сахара), 2 вод. мельницы. Въ 1890 г. въ Ц. найдены кладъ изъ польскихъ и венгерскихъ серебряныхъ монетъ XVI в.

Цыбулевскіе—древній дворянскій родъ, записанный въ VI ч. род. кн. губ. Херсонской, Волынской и Киевской. Есть еще нѣсколько родовъ Ц., болѣе поздняго происхожденія.

Цыбулевскій (Войцѣхъ Cybulski)—извѣстный славистъ (1808—67), родомъ изъ вел. княж. Познанскаго. Путешествовалъ по славянскимъ землямъ, заводя знакомство съ выдающимися славянскими учеными—Шафарикомъ, Палацкимъ, Юнгманомъ и др. Читалъ лекціи въ берлинскомъ унив. по славянской филологіи и по исторіи новѣйшей польской

литературы. Въ «Literar-historisches Taschenbuch» напечаталъ работу: «Die letzte Revolution und die ihr vorangehende politisch-literarische Bewegung» (1846). Изъ польскихъ его сочиненій выдаются «O Ewangeliu reimskiej» и «O najdawniejszym pomniku języka czeskiego». Послѣ 1848 г. былъ дважды депутатомъ отъ вел. княжества Познанскаго въ прусскомъ сеймѣ. Въ 1859 г. напечаталъ: «Slavische Ortsnamen der Insel Potsdam und der allernächsten Umgegend von Berlin». Въ ежегодникахъ познанскаго общества любителей наукъ помѣстилъ «Obecny Stan nauki o runach Słowiańskich» (1860) и «Dziady Mickiewicza» (1863). Былъ профессоромъ славянской филологіи въ бреславльскомъ унив. Послѣ его смерти осталось цѣнное сочиненіе, изданное сначала на польскомъ языкѣ подъ заглавіемъ: «Odczyty o poezji polskiej w pierwszej połowie XIX wieku» (Познань, 1870), а затѣмъ на нѣмецкомъ: «Geschichte der polnischen Dichtkunst in der ersten Haelfte des laufenden Jahrhunderts» (Познань, 1880).

Цыбульскій (Степанъ Осиповичъ)—филологъ, преподаватель древнихъ языковъ въ царскосельской и спб. 3-й гимназіяхъ. Родился въ 1858 г.; образованіе получилъ въ варшавскомъ университетѣ. Въ 1887 г. былъ командированъ въ Грецію для изученія надписей и топографіи Аѣины; результатомъ этого путешествія явились: «Древній городъ Аѣины и его гавани» (1890) и монографія: «Французскій археологическій институтъ въ Аѣинахъ» (1891). Съ 1889 г. Ц. издаетъ, съ участіемъ другихъ ученыхъ, «Таблицы для нагляднаго преподаванія греческихъ и римскихъ древностей», съ объяснительными текстами, получившія широкую извѣстность особенно въ западно-европейскихъ школахъ (переведены на нѣмецкій, французскій и итальянскій яз.). До настоящаго времени вышли 20 таблицъ. Весьма извѣстенъ Ц. въ педагогическомъ мірѣ и какъ устроитель школьныхъ представленій античныхъ трагедій; см. его книгу «Антигона Софокла. Лирическія партіи трагедіи съ метрическими дѣленіями, музыкой и иллюстраціями, съ приложеніемъ указаній для постановки трагедіи на сценѣ» (1892). Кромѣ того Ц. издалъ отдѣльно третью пѣснь «Иліады» (текстъ и комментарий), «Художественное введеніе къ IV кн. обвинительной рѣчи М. Т. Цицерона противъ Верреса» (СПб., 1900) и «Моиѣ бывшимъ ученикамъ» (СПб., 1901). А. М.—нѣ.

Цывилъ—см. Цивиль.

Цывилъскъ—см. Цивильскъ.

Цыгане—многочисленное племя, въ значительной степени еще кочевое, разсѣянное во всѣхъ частяхъ свѣта, главнымъ образомъ въ Европѣ, гдѣ оно появилось въ концѣ среднихъ вѣковъ (XV в.). Сами они называютъ себя на всѣхъ діалектахъ «ромъ» (человѣкъ), но у разныхъ народовъ они извѣстны подъ разными названіями. Ц. и сходными названіями ихъ называютъ, кромѣ Россіи, на Балканскомъ полу-вѣ (у турокъ—чингяне, у румынъ—zipsani), во всѣхъ славянскихъ земляхъ, въ Трансильваніи, въ Германіи (Zigeuner). Другое названіе Ц. въ Европѣ связано съ

именем Египта, за выходцевъ изъ котораго они сами себя выдавали при первомъ своемъ появленіи въ Европѣ. Такъ, греки ихъ называютъ γύφται, венгерцы — gárgo перек (фараоновъ народъ), испанцы и южные французы — gitanos, англичане — gypsy. Французы ихъ называютъ богемцами (bohémien), итальянцы — zingari. У насъ въ Бессарабіи ихъ прозвище — даши. Еще многочисленнѣе и разнообразнѣе ихъ названія у разныхъ народовъ азиатскихъ. О происхожденіи этого народа сихъ поръ во многихъ отношеніяхъ загадочнаго племени въ Европѣ долго существовали самыя фантастическія представленія. Только благодаря успѣхамъ знанія санскрита и современныхъ индусскихъ языковъ, съ конца XVIII в. сталъ проливаться свѣтъ на этотъ темный вопросъ. Въ 1783 г. нѣм. профессоръ Грелльманъ впервые, на основаніи сравненія физическихъ и въ особенности лингвистическихъ особенностей Ц. съ таковыми племенъ судра въ Индіи, сталъ доказывать, что Ц. — индійскаго происхожденія. За нимъ, начиная съ Потта и Батальера, поставившаго изученіе Ц. задачей своей жизни, последовалъ цѣлый рядъ лингвистовъ и этнографовъ, которые не только подтвердили мнѣніе Грелльмана о первоначальномъ происхожденіи Ц., но и детально разработали вопросъ о миграціи этого народа за предѣлами ихъ родины. Въ Англии съ 1888 г. образовалось специальное общество для изученія Ц. (Gipsy lore Society), съ ежемѣсячнымъ журналомъ. Въ Россіи много матеріаловъ о Ц. собрано покойнымъ Кулавинымъ. Въ настоящее время индійское происхожденіе Ц. раскрыто съ полной несомнѣнностью. Не столь твердо установлено, къ какой именно отрасли индусскихъ народовъ ближе всего стоятъ Ц. Голландскій ученый De Goëje, по соображеніямъ лингвистическимъ, относилъ ихъ къ праарійскимъ народностямъ *джатовъ*, ссылаясь, между прочимъ, и на названіе дзаты, даваемое Ц. въ Сиріи. Въ послѣднее время, не отрицая возможности сильныхъ вліяній джатовъ на Ц. во время ихъ передвиженій на западъ, находятъ больше оснований относить ихъ къ протодравидійской группѣ племенъ, наиболѣе извѣстныхъ изъ которыхъ — *бендокары, бидайя, сукала, коравары, наты* — не только по языку, но по обычаямъ и образу жизни болѣе всего подходятъ къ Ц. *Наты*, напр., до сихъ поръ извѣстны своимъ тиличнымъ цыганскими профессіями — лошадинымъ барышничествомъ, вожденіемъ медвѣдей и обезьянъ, балагурствомъ, фокусничествомъ и т. п. Относительно времени появленія Ц. въ Европѣ и исхода ихъ изъ Индіи существуютъ различныя мнѣнія. Батальеръ и Мортилье того мнѣнія, что въ южной и восточной Европѣ Ц. появились въ самой глубокой древности: сигинны Геродота были, по ихъ мнѣнію, Ц. Эти Ц., искомнымъ занятіемъ которыхъ было литейное и кузнечное дѣло, двинувшись изъ Индіи на западъ, впервые, по мнѣнію Мортилье, занесли туда бронзу. Первоначальными центрами ихъ обитанія были Мессопотамія и Египетъ. По имени Ц. Мортилье далъ въ своей классификаціи доисторическихъ временъ бронзовому

периоду названіе цыганскаго. Съ другой стороны, судя по лингвистическимъ изысканіямъ, языкъ Ц. настолько близокъ съ семью новоиндійскими идіомами, что исходъ ихъ изъ Индіи не могъ совершиться раньше, чѣмъ эти идіомы окончательно сложились, т. е. раньше X в. Это тѣмъ болѣе вѣроятно, что въ X-мъ именно вѣкѣ начинается эпоха нашествій и смуть въ Индіи, которыя скорѣе всего могли способствовать выходу Ц. изъ этой страны. Этотъ выходъ не слѣдуетъ представлять себѣ чѣмъ-то внезапнымъ. Еще и теперь столь близкіе къ Ц. бродячіе индійскіе *наты* безпрестанно покидаютъ страну, доходя до Герата и даже до Бухары. Съ давнихъ временъ ихъ излюбленнымъ дѣломъ было сопровождать арміи, то въ качествѣ проводниковъ, то въ качествѣ мародеровъ. Бурный въ военномъ отношеніи X-й в. былъ какъ нельзя болѣе благоприятнымъ для этого моментомъ. Обыкновенно принято считать началомъ появленія Ц. въ Зап. Европѣ 1417 г., когда большая орда Ц., подъ предводительствомъ «царя» Синделя и «герцоговъ» Михали, Андраша и Пануеля, двинувшись изъ Румыніи вверхъ по Дунаю, остановилась подъ Пештомы и затѣмъ въ теченіе какихъ-нибудь 25 лѣтъ разсѣялась по всей Европѣ. Въ 1422 г. мы видимъ Ц. уже въ Италіи до Рима, въ 1427 г. — во Франціи отъ береговъ Средиземнаго моря до Парижа, въ 1430 г. — въ Англии, тогда же — въ Эльзасѣ, въ 1447 г. — въ Барселонѣ. Въ томъ же столѣтіи мы ихъ видимъ въ Литвѣ, Польшѣ и Центральной Россіи. Въ южной Европѣ, специально на Балканскомъ полуостровѣ, гдѣ ихъ и теперь особенно много, они жили еще раньше. На островахъ Критѣ и Корфу, а также въ Румыніи они, по несомнѣннымъ историческимъ даннымъ, жили еще въ XIV в. Особенно долго до своего разселенія по Зап. Европѣ Ц. жили въ Греціи, свидѣтельствомъ чему служить не только обиліе греческихъ словъ во всѣхъ діалектахъ европейскихъ Ц., но и усвоенныя ими особенности греческой грамматики, напр., окончаніе *os* въ мужскихъ именахъ, и членъ *o* — явленія, совершенно отсутствующія въ идіомахъ азиатскихъ Ц. Вообще лексическій анализъ того или другого цыганскаго діалекта — лучший показатель миграціи Ц. данной страны. Такъ наиримѣрь, у испанскихъ Ц. мы находимъ заимствованія изъ языковъ греческаго, славянскаго, румынскаго. Ц. сѣверной Россіи имѣютъ лексическіе элементы языковъ греческаго, болгарскаго, сербскаго, румынскаго, венгерскаго, нѣмецкаго и польскаго; наоборотъ, у южно-русскихъ Ц. не встрѣчаемъ ни венгерскаго, ни нѣмецкаго, ни польскаго элементовъ. Что касается Азіи, то Ц. находятъ: 1) въ *Персіи*, подъ названіями Лури, Лули, Берберовъ, по преданію — изъ Кабула; 2) въ Туркестанѣ, гдѣ они извѣстны подъ именами лули или белуджи, мазангъ и ага (характерно, что авганцы ихъ называютъ джати); 3) въ Малой Азіи и Сиріи, подъ названіями карбутъ, поша и дзатъ. Въ Африкѣ они встрѣчаются въ Египтѣ, Марокко, Алжирѣ, Триполи, Абессиніи и даже въ Либеріи и Гамбіи. Въ Америкѣ и Австраліи ихъ немного; это все вы-

ходцы изъ Европы, въ значительной степени сохранившіе и тамъ свои особенности. Численность всѣхъ Ц. на земномъ шарѣ, по Солосси (1889), до 1 милл.; въ томъ числѣ на долю Европы приходится около 559 тыс., Азии — 107500 (цифры минимальныя). Въ Европѣ ихъ больше всего въ Румыніи — свыше 200000 (переп. 1885 г.), въ Турціи, Сербіи, Болгаріи и Босніи и Герцеговинѣ — 140000, въ Венгріи и Трансильваніи—95157, въ Испаніи—40000, въ Европейской Россіи—15000 (цифра сильно уменьшенная: еще Кеппенъ въ одной Бессарабіи насчитывалъ ихъ до 20000 душъ, а во всей Россіи не менѣе 35 — 40 тыс.). Въ антропологическомъ отношеніи Ц. такъ же близки къ индійскимъ племенамъ, какъ и въ лингвистическомъ. «Для европейцевъ Ц., если кровь его не очень смѣшена, является лучшимъ представителемъ средняго смѣшаннаго индуса, образующаго народную массу» (Ратцель). Коперницкій, изучившій до 60 цыганскихъ и индусскихъ череповъ, нашелъ между ними поразительное сходство; въ особенности черепа Ц. напоминаютъ черепа индусовъ со смѣшанной кровью дравидовъ, индусовъ низшихъ классовъ, съ ихъ смуглой кожей, съ прямымъ и слегка покатымъ лбомъ. Европейца больше всего поражаетъ темный цвѣтъ лица Ц., колеблющійся между цвѣтомъ шоколада, слегка поджареннаго кофе и стараго пергаментна (Rochas). Антропологическія изслѣдованія Ц. наиболѣе чистаго типа (Вилькинсъ и Уйфальви въ Туркестанѣ, Лушанъ въ Ликіи, Вейсбергъ и Штейнбургъ въ Венгріи и Трансильваніи), на ряду съ другими данными изъ другихъ мѣстъ, приводятъ Деникера къ слѣдующему выводу: «Ц. несмѣшанные характеризуются высокимъ ростомъ (1,72—1,73 м.), долихоцефалией (77,8—75,0), темнымъ цвѣтомъ кожи (особенно на рукахъ), трудно уступающимъ даже скрещиванію, темными выходящими волосами, длиннымъ и тонкимъ, прямымъ или орлинымъ носомъ, быстрымъ взглядомъ, удлиненнымъ лицомъ и т. д.». Эти черты, нѣсколько смягченныя въ болѣе смѣшанныхъ типахъ, тѣмъ не менѣе всегда приближаются къ основному, чистому типу. Такъ, въ Венгріи и Трансильваніи Ц., хотя и средняго роста (1,66—1,67 м.), но все же выше мадяръ, славянъ, румыновъ и нѣмцевъ, среди которыхъ живутъ, а по головному показателю (79,8) они еще болѣе удаляются отъ окружающаго населенія (84—87). Въ этнографическомъ отношеніи Ц.—въ высшей степени интересное племя. Извѣстна ихъ страсть къ кочеванію. Отъ береговъ Инда до Испаніи, въ Туркестанѣ, Персіи, Египтѣ, въ цивилизованныхъ странахъ Европы они усвоили себѣ почти тождественныя занятія. Котельщики, дудильщики, корзинщики, золотыхъ дѣлъ мастера, коновалы, барышники лошадыми, балагуры-фокусники, вожаки разныхъ животныхъ (медвѣдей въ Европѣ и въ Индіи, обезьянъ въ Индіи, Египтѣ и Европѣ, обезьянъ и попугаевъ въ Туркестанѣ), гадальщики и предсказатели будущаго (женщины), наконецъ, нищие, иногда и воры — вотъ ихъ типичныя профессіи, при бродячемъ образѣ жизни. Не менѣе извѣстна ихъ бога-

тая музыкальная даровитость (цыганскіе хоры, странствующие музыканты на оригинальныхъ духовыхъ инструментахъ). Они не только хорошіе исполнители — они богаты поэтическимъ творчествомъ: ихъ пѣсни полны чувства, воображенія, нѣжности и чутья природы. Они обладаютъ богатымъ эпосомъ и одарены юморомъ: Изъ ихъ психическихъ чертъ, кромѣ глубокой привязанности къ своимъ древнимъ обычаямъ и бродячему образу жизни, кромѣ специфическихъ свойствъ, свойственныхъ вѣчно бѣдствующему и часто гонимому нѣмаду, выдается оригинальная черта: сравнительно легкое приспособленіе къ окружающимъ условіямъ въ религіозномъ отношеніи: въ Россіи Ц. — православные, въ Испаніи—католики, въ Турціи—магометане и т. д. Это не мѣшаетъ имъ вездѣ соблюдать многіе религіозныя обряды и воззрѣнія, вынесенныя изъ старой родины. Объ этомъ свидѣтельствуютъ ихъ интереснѣйшіе въ этнографическомъ отношеніи обряды свадебные, погребальныя, при родахъ, при наименованіи дѣтей и т. д. Ихъ воззрѣнія на загробную жизнь и погребальныя обряды принадлежатъ къ самымъ первобытнымъ. Вотъ нѣкоторые обычай и обряды изъ жизни Ц. Трансильваніи. За недѣлю до брака женихъ и невѣста отправляются къ рѣкѣ или озеру и ставятъ на берегу двѣ зажженныхъ свѣчи. Если одна изъ нихъ потухнетъ, не догорѣвъ, это считается плохимъ предзнаменованіемъ; тогда молодые люди бросаютъ въ воду яблоки и яйца (священные объекты общечарійской мѣологии), для умиловленія духовъ и боговъ воды.—Къ умирающему приводятъ бѣлую собаку, которая облизываетъ его, дабы поскорѣе выманить душу изъ тѣла. Во время агоніи выносятъ изъ палатки вещи, о которыя могла бы споткнуться душа, уходя изъ тѣла. Послѣ выноса покойника (не черезъ дверь, а отдернувъ заднюю стѣнку палатки), на дворѣ ставятъ въ изголовь шесть, втыкаемый въ землю и спрашиваютъ покойника: «убилъ-ли тебя великій богъ?» Если присутствующимъ при этомъ показалось, что покойникъ пошевелился, значитъ, онъ убитъ вражескими кознями, и необходимо мстить. Путешествіе души въ загробный міръ (по пустынямъ, горамъ, рѣкамъ) напоминаетъ даже до деталей вѣрованія самыхъ первобытныхъ народовъ. Загробный міръ для Ц. ничѣмъ не отличается отъ земного. Нѣмой, глухой, горбатый остается такимъ и тамъ. Душа не раньше возвращается въ тѣло, чѣмъ когда отъ труна въ могилѣ останутся однѣ кости. Судьба людей, умершихъ неестественной смертью, совершенно другая, чѣмъ умершихъ естественной смертью. Утонувшіе остаются заключенными въ горшкахъ у хозяевъ воды, пока ихъ тѣла не сгніютъ. Убитые живутъ въ тѣлахъ дикихъ звѣрей, вплоть до смерти ихъ убійцъ. Души умершихъ въ домахъ (не въ палаткахъ) бродятъ на землѣ до полного разрушенія ихъ дома. Столь же первобытно сохранились и социальныя учрежденія. Среди трансильванскихъ Ц., напримѣръ, находимъ типичныя слѣды матриархата: при вступленіи въ бракъ мужчина совершенно разрываетъ со своимъ родомъ и

переходить въ домъ жены, отъ которой получаетъ всю хозяйственную обстановку. Соответственно этому положеніе женщины по отношенію къ мужу совершенно самостоятельное. У многихъ Ц. сохранилось племенное устройство. Наслѣдственные родовые старѣйшины нѣкогда имѣли право жизни и смерти надъ сородичами, а нынѣ пользуются лишь правомъ разрѣшенія и расторженія браковъ, суда въ мелкихъ распряхъ и т. д. Послѣ смерти такого старѣйшины самый старѣйшій человѣкъ въ племени взваливаетъ умершаго на спину его сына и говоритъ: «будь ты своимъ отцомъ и твоимъ отцомъ да будешь ты!»; вслѣдъ за нимъ тоже продѣлываютъ всѣ сородичи по очереди. Своеобразно воспитаніе дѣтей. О дѣвочкахъ заботятся весьма нѣжно вплоть до самаго замужества, при которомъ ее надѣляютъ всѣмъ возможнымъ; наоборотъ, мальчиковъ съ 8-ми лѣтняго возраста предоставляютъ вполовѣ самимъ себѣ, съ тѣмъ, чтобы они на собственнѣйшій страхъ и рискъ добывали себѣ пропитаніе. Не смотря на свою репутацію неисправимо плутовать и воровать бродягъ, Ц. въ значительной степени, а можетъ быть и всецѣло—жертва исторической несправедливости окружающихъ народностей. До начала XIX в. они были настоящими паріями: ихъ изгоняли изъ городовъ, запрещали приобрѣтать земли, обращали въ крѣпостныхъ—словомъ, лишали возможности приняться за спокойную культурную жизнь. Въ Испаніи въ 1499 г. потребовали отъ нихъ, подѣ страхомъ изгнанія, въ теченіе 60 дней переменить образъ жизни и поселиться въ городахъ. Въ 1633 г. имъ запретили именовать Ц. и употреблять свой родной языкъ. Въ Румыніи Ц. считались рабами государства, монастырей или бояръ. Во Франціи съ ними поступали особенно жестоко и много разъ изгоняли ихъ изъ страны. Насиліи и гоненія вызывали новыя переселенія Ц. и, въ видѣ реакціи, еще болѣшую привязанность къ своему старому образу жизни. Въ Россіи (не считая Царства Польскаго) еще въ 1830-хъ гг. Ц. насчитывали до 50 тыс., изъ коихъ треть приходилась на Бессарабію; но изъ нихъ значительная часть подѣ влияніемъ ограничительныхъ законовъ выселилась въ Румынію. Только въ Венгріи къ Ц. относились благосклонно. Съ эманципаціей Ц. въ XIX ст. они начинаютъ постепенно ассимилироваться съ окружающимъ населеніемъ. «Въ Румыніи, говоритъ Реклю, эти недавніе паріи становятся гражданами и патриотами, благодаря своей относительной свободѣ». «Цыганъ въ Болгаріи значительно измѣнилъ свой образъ жизни: онъ сталъ ослѣдлымъ и трудолюбивымъ, занимается земледѣліемъ или другимъ мирнымъ дѣломъ владѣть усадьбой, землей» (Кавицъ). Въ Россіи много Ц. окончательно поселилось въ городахъ и постепенно сливается съ окружающимъ населеніемъ. Въ Москвѣ они живутъ въ Грузинахъ. Религію Ц. исповѣдуютъ господствующую въ странѣ своего мѣстопробыванія; въ нѣкоторыхъ мѣстахъ они усваиваютъ и языкъ окружающаго населенія, окончательно теряя свой родной (напр. въ Болгаріи, отчасти въ Туркестанѣ и т. д.). Лите-

ратура о Ц. весьма обширна. Хорошая библиографія до 1889 г. собрана у А. Calocci, въ его прекрасной монографіи: «Gli Zingari. Storia d'un popolo errante» (Туринъ, 1889), а также въ изданіяхъ спеціальнаго общества для изученія Ц. въ Лондонѣ (Gipsy lore Society), издающаго съ 1888 г. свой ежемѣсячникъ. Въ Венгріи имѣется такое же общество. По-русски библиографія у Межова и у Якушкина, въ «Систематич. описаніи кол. Дашковскаго музея», вып. II. Въ 1901 г. вышла «Матеріалы по фольклору Ц.»; Добровольскаго. Сжатая, но всесторонняя, солидная статья о Ц. (Деникера), съ богатой библиографіей—въ «Nouveau dictionnaire de Geographie universelle», т. VI. Л. III.

Въ русскомъ законодательствѣ первыя постановленія о Ц. встрѣчаются въ 1733 г., когда по просьбѣ «знатнѣйшихъ» Ц. имп. Анна Іоанновна разрѣшила имъ селиться въ Ингерманландіи. Въ первой половинѣ XVIII в. Ц. обыкновенно приписывались къ воинскимъ частямъ, въ пользу которыхъ и шли подати съ нихъ. Въ 1759 г. имп. Елизавета воспретилла въѣздъ Ц. въ Спб. подѣ страхомъ «жестокаго наказанія». Изъ сенатскаго указа 1767 г. по дѣлу о жалобѣ нѣкоторыхъ Ц. на откупщика цыгана Миненко, видно, что до этого времени существовала откупная система взиманія податей съ Ц.; въ 1767 г. упомянутымъ указомъ положено брать съ Ц. по 70 коп. въ годъ съ каждаго. Въ 1783 г. постановлено повысить размѣръ подушной подати съ Ц. на 3 руб., послѣ чего они стали платить столько же, сколько обыкновенно платили государственные крестьяне. Въ то же время Ц. разрѣшено селиться въ Московской губ. Въ началѣ XIX в. правительственныя мѣропріятія и законоположенія о Ц. направлены къ закрѣпощенію кочевниковъ. Опасаясь вреднаго вліянія широко развившагося среди Ц. бродяжничества на коренное русское населеніе, правительство приняло рядъ мѣръ къ привлеченію Ц. на свободныя казенныя земли, для занятія хлѣбопашествомъ и скотоводствомъ. Правила о поселеніи Ц. впервые изданы въ 1800 г. Осѣдлые земледѣльцы-Ц. освобождались отъ рекрутской повинности и отъ податей въ теченіе первыхъ 4 лѣтъ послѣ поселенія. Положеніемъ объ устройствѣ и управленіи Бессарабской области 1818 г. Ц. разрѣшено вступать въ мѣщанскія городскія общества; тѣхъ же изъ нихъ, которыя находились на земляхъ различныхъ казенныхъ вѣдомствъ или частно-владѣльческихъ, повелѣно причислить къ крѣпостнымъ крестьянамъ. Мѣры, направленные къ закрѣпощенію Ц., не имѣли успѣха. Отдѣльныя постановленія противъ бродяжничества Ц. издаются въ 1809, 1811, 1818 и 1839 гг. Имп. Николай I лично убѣдился въ безуспѣшности правительственныхъ мѣропріятіи начала XIX в. при посѣщеніи южнаго края и въ 1839 г. вновь издалъ указъ о водвореніи Ц. на свободныхъ казенныхъ земляхъ, назначивъ для того окончательнымъ срокомъ 1-е января 1841 г. Не смотря на суровыя мѣры, которыми сопровождалось исполненіе указа, Ц. по прежне-

му продолжали вести кочевой образъ жизни. Въ 1856 г. повелѣно призывать Ц. къ отбыванію рекрутской повинности. Въ 1861 г., одновременно съ изданіемъ манифеста объ освобожденіи крестьянъ, учреждена коммиссія для составленія проекта положенія объ устройствѣ и улучшеніи быта крѣпостныхъ Ц. Дѣятельность коммисіи не привела къ серьезнымъ результатамъ, и съ тѣхъ поръ въ законодательствѣ постановленія о Ц. почти не встрѣчаются.

Цыганка—тоже, что ломоносъ (*Clematis*) или сочевичникъ (*Ogobus*).

Цыгановка или *Архангельское* — сел. въ Ново-Григорьевскомъ уѣздѣ, Ставропольской губ., на прав. берегу Кумы. Ок. 9000 жителей. Почт. отдѣленіе, 5 школъ, болѣе 20 торговыхъ лавокъ.

Цыгановъ (Николай Григорьевичъ. 1797—1831)—поэтъ, сынъ крѣпостного крестьянина, странствовавшій по разнымъ городамъ Россіи актеръ-комикъ, въ послѣдніе годы игравшій на сценѣ московскаго театра. Изъ его пѣсенъ нѣкоторыя стали народными. Наиболѣе популярныя изъ нихъ: «Что ты рано, травушка, пожелтѣла?», «Охъ болитъ да шемить ретиво сердечко!», «При долинушкѣ береза», «По полю, полю чистому», «Не шей ты миѣ, матушка, красный сарафанъ», и др. Всѣхъ пѣсенъ Ц. извѣстно 44; остальные, незаписанныя во-время, не сохранились. По своему умѣнью усваивать и передавать оригинальныя народныя выраженія, Ц. стоитъ выше Дельвига и является непосредственнымъ предшественникомъ Кольцова. Впервые «Русскія пѣсни» Ц. были изданы въ Москвѣ въ 1834 г. (2 изд. 1857); въ 1880, 1884 и 1886 гг. пѣсни Ц. были собраны и изданы А. Суворинымъ вмѣстѣ съ пѣснями А. Ѳ. Мерзлякова, въ томикѣ «Дешевой библіотеки». Ср. біографію Ц. при изданіи А. Суворина 1886 г.; Гербель, «Русскіе поэты» (СПб., 1888); «Сѣверная Пчела», 1834 № 23, стр. 352—384.

Цыганскій король. — Желая освободиться отъ затрудненій управленія цыганами, польское правительство рѣшило избрать имъ въ 1607 г. короля, который назначался отъ королевской канцеляріи и управлялъ цыганами деспотически. Послѣднимъ Ц. королемъ былъ Игнатій Марцинкевичъ, умершій въ 1780 г.

Цыганъ, *цыганская курица*, *хохлатая курица*, *гоаитъ* (*Opisthocomus cristatus*) — единственный представитель особаго семейства куриныхъ птицъ, рѣзко отличающагося отъ другихъ куриныхъ зачаточнымъ гребешкомъ грудной кости и очень большимъ заднимъ пальцемъ. На головѣ и затылкѣ хохолъ изъ узкихъ, заостренныхъ перьевъ. Перья шеи также удлинены, узки и заострены. 10-типерый, длинный хвостъ — округленъ. Щеки голыя, краснаго цвѣта. Ц. водится въ восточной части экваторіальной Америки, по берегамъ рѣкъ. Держится на деревьяхъ и рѣдко спускается на землю. Грубо-сложенныя изъ хвороста гнѣзда помѣщаются на низкихъ деревьяхъ и въ кустахъ. Верхняя сторона тѣла—бурокоричневая, мѣстами съ зеленымъ отливомъ и съ свѣтло-желтыми

пестринками; перья хохла съ свѣтложелтыми каемками. Нижняя сторона тѣла—бѣловатая, брюхо—свѣтло-ржавое. Мясо Ц. отличается необыкновенно противнымъ запахомъ и никогда не употребляется въ пищу даже туземцами.

Ю. Вагнеръ.

Цыгникъ—то же, что зюзникъ (*Lycopus*).

Цызырсы или *Цызорсы* — древній дворянскій родъ, восходящій къ половинѣ XVII в. и записанный въ VI ч. род. книгъ Тверской и Смоленской губерній. Гербъ внесенъ въ V ч. Гербовника.

Цыловъ (Николай Ивановичъ, 1801—79) — генералъ-майоръ, писатель. Учился въ первомъ кадетскомъ корпусѣ; состоялъ ординарцемъ при Ермоловѣ; позже служилъ въ артиллерійскомъ училищѣ и въ штатѣ с.-петербургской полиціи, затѣмъ былъ полиціймейстеромъ Царскаго Села. Его труды: «Руководство ариѳметики» (1836), «Атласъ 13-ти частей столицы» (1848); «Планы С.-Петербурга въ 1700, 1705, 1725, 1738, 1756, 1777, 1799, 1840 и 1849 годахъ» (1853); «Поборное описаніе Царскаго Села» и др. Командированный въ 1863 г. въ распоряженіе виленскаго генералъ-губернатора М. Н. Муравьева, онъ былъ дѣятельнымъ членомъ слѣдственной коммисіи по политическимъ дѣламъ и издалъ: «Очеркъ польскаго возстанія въ 1863—1864 годахъ» (1865); «Сборникъ распоряженій графа Муравьева по усмиренію польскаго мятежа» (1866) и «Сигизмундъ Сѣраковскій и его казнь, съ предшествующими манифестами въ Вильнѣ въ 1861—63 годахъ» (1867). Напеч. также «Этюды изъ боевой жизни А. П. Ермолова на Кавказѣ въ 1818—1820 годахъ» (СПб., 1878) и др.

В. Р—въ.

Цыльма—р. Архангельской губ., Печерскаго у., беретъ начало на одной изъ возвышенностей зап. склона Тиманскаго хр. и течетъ въ началѣ на СВ и С; на сотой верстѣ своего теченія, близъ впаденія въ нес р. Чирки, Ц. круто поворачиваетъ на В и прорѣзываетъ всѣ три параллельныя гряды Тиманскаго хр.—Косминскій и Чапчинъ камни и каменноугольную гряду, сначала по направленію на В, а по впаденіи въ нес р. Рудянки на ЮВ и отъ устья р. Мылы вновь на В и ЮВ и въ такомъ направленіи впадаетъ въ р. Печору съ лѣвой стороны, имѣя общее устье съ р. Пыжмою. Протекая черезъ гряды Тиманскаго хребта, рѣка крайне извилиста, ниже р. Мылы извилистость эта хотя и менѣе значительна, но тотъ же характеръ рѣка сохраняетъ вплоть до самаго ея устья. Длина р. до 400 в., шир. отъ 20 до 50 и въ низовьяхъ 100 и болѣе саж. Въ верховьяхъ своихъ она мелководна, но до р. Мылы и даже до р. Тобишъ, ея главнаго лѣв. прит., доступна средней величины лодкамъ, равно какъ и р. Тобишъ на 100 в. отъ устья также доступна для судовъ. На р. встрѣчается не мало пороговъ и самый нижній Поповъ порогъ находится въ 9 в. отъ ея устья. До р. Мылы по Ц. расположены обширныя дуга, выше луговъ встрѣчается мало и они незначительны, а выше р. Рудянки почти не встрѣчаются. Въ верхнемъ теченіи Ц. прорѣзываетъ толщю черныхъ аспидныхъ сланцевъ, отъ р. же Чирки

Ц. вступает въ область верхне-девонскихъ отложений, которая простирается до Щепныхъ горъ, близъ устья р. Мылы, называемыхъ мѣстными жителями Красная и Щитовитая Щелья. Берега р. лѣсисты; р. довольно богата рыбою, для ловли которой привлекаютъ сюда крестьяне изъ Мезенскаго у. Въ Ц. впадаютъ: съ прав. стор. Амуга, Мутная, Березовая, Помбуръ, Мыла и Уса, съ лѣв. стор. Косма, Рудянка и Тобишь. Ниже р. Мылы Ц. послѣдовательно проходитъ красную глину, юрские песчаники, темносѣрая глина и четвертичные наносы. По Ц. расположены до 6 небольшихъ деревушекъ на прострѣвѣ отъ устья р. до р. Мылы. Верховья р. почти необитаемы, находится тамъ лишь одна деревушка изъ 4 домовъ Омелья, бывший раскольничій скитъ. По Ц. обнаружены признаки мѣдной руды, которая заключается въ верхнедевонскихъ глинахъ и представляетъ гнѣздообразныя или пластобразныя включения въ фиолетовыхъ бурыхъ глинахъ. Мѣдный блескъ сопровождается окисленными мѣдными рудами, проникающими зеленатоватосѣрыя глины. Средняя ихъ проба дала 3,2% металла. Еще въ XV в., при вел. кн. московскомъ Иоаннѣ III, на Ц. находился горный заводъ и производилась плавка мѣди, но когда были прекращены работы — неизвѣстно. Въ мѣстности, лежащей въ 7 вер. выше р. Рудянки, извѣстной подъ именемъ «У заводовъ», сохранились слѣды этихъ древнихъ разработокъ. Такіе же слѣды разработокъ сохранились и въ 10 в. отъ устья р. Космы. По изслѣдованію г. Бартенева, производившаго здѣсь развѣдки на мѣдь въ 1895 г., всѣхъ мѣсть, гдѣ можно наблюдать остатки древнихъ горныхъ работъ по Ц., наберется до 4 кв. в. По его же подсчету, изъ мѣстностей, гдѣ производилась разработка мѣди, добыто было таковой до 1600000 пд. По долину Ц. проходитъ дорога изъ села Усть-Цыльмы въ г. Мезень.

Н. Латкинъ.

Цыльня—название нѣсколькихъ селеній Симбирской губ., Буинскаго у. при рч. Цыльнѣ: 1) *Каримъ Ц.* (Малая Ц.), татарское сел. Буинскаго у., 4000 жит., 4 мечети, 4 магометанскія школы; поташный зав., лавки. 2) *Ярамай Ц.* (Большая Ц.), татарское сел., свыше 2500 жит. 3 мечети, поташный зав. 3) *Русская Ц.*—русское село, въ 6 вер. отъ Ярамай Ц.; 1600 жит., шерсточесальни, лавки.

Цылла—правый притокъ Дона, впадающій въ послѣдній въблизи ст-цы Цымлянскій. Ц. течетъ съ С на Ю; беретъ начало во II-мъ Донскомъ округѣ; принадлежитъ къ типу степныхъ рѣчекъ, характернымъ признакомъ которыхъ служить неустойчивость водности—лѣтомъ почти совершенно пересыхаетъ, а весной и отъ дождей сильно разливается; берега низки, мѣстами болотисты. Длина 170 вер.

Цымлянская—станція Обл. Войска Донскаго, въ I Донскомъ округѣ, при впадении р. Цымлы въ Донъ; жителей 7289. Главное ихъ занятіе—винодѣліе и хлѣбопашество; подъ виноградниками 600 дес. Двухклассное приходское мужское и женское 3-го разряда училище. Ц. славится своими виноградными

винами, извѣстными подъ именемъ «цымлянскихъ», хотя въ послѣднее время подъ этимъ названіемъ поступаютъ въ продажу всѣ вообще красныя донскія вина, хотя бы выдѣлываемыя вдали отъ Ц. Въ среднемъ вина выдѣлывается въ Ц. станціѣ 8 тыс. вед., по цѣнѣ отъ 3 р. 50 к. до 4 руб. за ведро.

Я. П.

Цымлянское вино.—Станціи Раздорская и Цымлянская являются важнѣйшими винодѣльческими районами Донской Области, при чемъ наилучшія бѣлыя вина получаютъ въ первомъ районѣ, а наилучшія красныя—во второмъ. Ц. вино изготовляется почти исключительно изъ винограда, носящаго названіе «черный цымлянскій» или «рейнскій». Лучшіе сорта Ц. вина, если они не проданы до или сейчасъ послѣ броженія, многіе хозяева разливаютъ въ бутылки и, заливъ головки смолой, хранятъ въ погребѣ зарытыми въ песокъ. Вина эти отличаются густою окраской, превосходнымъ букетомъ и извѣстною сладостью; однако, при выдержкѣ они теряютъ цвѣтъ, который становится антарнымъ или свѣтло-гранатовымъ, и измѣняются во вкусѣ, что, впрочемъ, весьма естественно. Въ продажѣ эти вина являются обычно въ подслащенномъ и спиртованномъ видѣ и даже, по увѣренію г. Клаусена (см. «1884 г. въ сельскохозяйственномъ отношеніи», вып. III, ч. 2), съ примѣсью розоваго масла.

В. Т. А.

Цынга (скорбуть)—относится къ разряду такъ назыв. «геморрагическихъ» (кровоточивыхъ) заболѣваній, которыя характеризуются наклонностью къ самопроизвольнымъ кровоизліяніямъ. Она рѣдко появляется отдѣльными заболѣваніями, чаще же всего эпидемически и эндемически. Первыя достовѣрныя свѣдѣнія о ней относятся къ эпохѣ крестовыхъ походовъ, а именно къ началу XIII в., и касаются заболѣваній среди экипажа кораблей. Еще большее распространеніе получилъ этотъ такъ назыв. «морской скорбуть» во второй половинѣ XV стол. во время кругосвѣтныхъ мореплаваній. Такая эпидемія постигла, напр., экипажъ Васко де Гама въ 1495 г. на пути его въ Индію, при чемъ изъ 160 чел. болѣе ста погибло. На материкѣ знакомство съ этой болѣзнью начинается нѣсколько позднѣе, а именно съ XVI в., когда Ц. посѣтила Германию, Балтійскія провинціи, Нидерланды, Скандинавію. На первыхъ же порахъ Ц. обнаружилась связь съ войнами, такъ что получила названіе военного скорбута. Въ числѣ 114 извѣстныхъ большихъ эпидемій Ц., падающихъ на промежутокъ времени съ 1556 по 1857 г., не менѣе 40 приходится на осажденные крѣпости. Послѣдняя большая эпидемія Ц. наблюдалась въ 1871 г. въ Парижѣ, во время осады его нѣмцами. Далѣе Ц. встрѣчается въ эндемическомъ распространеніи, еще и въ настоящее время, въ исправительныхъ заведеніяхъ, тюрьмахъ, казармахъ, богадѣльняхъ и т. п. мѣстахъ скученнаго поселенія людей. Изъ упомянутыхъ 114 эпидемій 33 приходится на эти закрытыя заведенія, въ томъ числѣ 12 на тюрьмы. Изъ общема, благодаря успѣхамъ гигиены, какъ материковая.

такъ и морская Ц. стала въ настоящее время гораздо болѣе рѣдкой болѣзью сравнительно съ прошлымъ; въ особенности въ Зап. Европѣ скорбутъ играетъ теперь весьма незначительную роль. Что касается географическаго распространения Ц., то она въ общемъ наблюдается подъ всѣми широтами. Однако, особенное распространение она принимала на морѣ въ экспедиціяхъ къ арктическимъ и антарктическимъ областямъ, а на материкѣ въ сѣверныхъ странахъ. Особенно часто Ц. свирѣпствовала въ Европейской и Азіатской Россіи: изъ 114 эпидемій, наблюдавшихся за послѣднія три столѣтія, 31 приходятся на долю Россіи. Послѣдняя большая эпидемія Ц. посѣтила Россію въ 1849 г., при чемъ заболѣли на протяженіи 16 губерній 260444, изъ коихъ умерли 60958 чел. По наблюденіямъ Линда, Ц. ютится въ Россіи въ особенности на берегахъ Балтійскаго моря. Спорадически эпидемія Ц. появлялась въ нѣкоторыхъ губерніяхъ во время голодовокъ, слѣдовавшихъ за неурожайными годами 1891—92 и 1897—98, напр. въ Воронежской, Уфимской, Пермской и друг. По даннымъ медицинск. д-та въ 1899 г. всѣхъ зарегистрированныхъ заболѣваній Ц. было въ Европейской Россіи 132577, въ Сибири 10245, на Кавказѣ 6902, въ Средне-азіатскихъ влад. 4395. Нѣсколько рѣже Ц. наблюдалась въ Германіи (12 эпидемій), Нидерландахъ, Норвегіи, Даніи (послѣдняя эпидемія въ Копенгагенѣ въ 1846—47 гг.). Гораздо рѣже цынготныя эпидеміи посѣщали Великобританію, Францію, Испанію, Италію. Изъ не-европейскихъ государствъ, кромѣ Азіатской Россіи, Ц. часто свирѣпствовала въ Остиндіи (сильныя эпидеміи въ 1833 и 1840 гг.), въ Калифорніи (между искателями золота) и въ новѣйшее время въ Австраліи при экспедиціяхъ внутрь материка. Относительно распределенія Ц. между народностями, населяющими Россію, имѣются слѣдующія данныя Лисунова: первое мѣсто по заболѣваемости Ц. занимаютъ уроженцы прибалтійскихъ губерній, за ними слѣдуетъ население сѣверо-восточныхъ губерній (финскія племена), далѣе уроженцы Царства Польскаго (поляки), сѣверо-западныхъ губерній (литовцы), рядомъ съ ними татарскія племена, бѣлоруссы, евреи и, наконецъ, малороссы и великороссы. О сущности Ц. до сихъ поръ существуетъ разногласіе. Въ новѣйшее время больше склоняются къ инфекціонной теоріи скорбута, придавая другимъ моментамъ, какъ плохое питаніе, сырое жилие, лишь значеніе predisposing причинъ. Попытки выдѣлить бактериологически инфекціозный агентъ нельзя считать увѣнчавшимися успѣхомъ. Правда, Бабесъ добылъ изъ органовъ цынготныхъ больныхъ особыя палочки, Афанасьевъ—кочки, разводки которыхъ, будучи вприсыпаны животнымъ, вызываютъ кровоточивыя воспаленія; но причинное значеніе этихъ микроорганизмовъ для человѣческой Ц. не доказано. Заразительность (контагіозность) Ц. клинически не установлена, хотя и признается нѣкоторыми. Многіе авторы считаютъ Ц. болѣзью истощенія и признаютъ скорѣе ея токсическое происхожденіе, т. е.

отравленіе организма продуктами, вырабатываемыми въ немъ при тѣхъ или другихъ дурныхъ гигиеническихъ условіяхъ. Съ давнихъ поръ возникновеніе Ц. приводили въ связь съ недостаткомъ или дурнымъ качествомъ пищи, въ особенности съ употребленіемъ извѣстныхъ пищевыхъ веществъ, а именно солонины (на корабляхъ), съ недостаткомъ растительной пищи, особенно зеленыхъ овощей. Цынготныя эпидеміи нерѣдко наблюдались во время неурожая картофеля. Подобнаго рода факты дали поводъ Гарро (Garrod) въ 1848 г. выставить теорію калийнаго голоданія, по которой причиной Ц. является обѣдненіе пищи, а слѣдовательно и крови калийными солями. Другіе наблюдатели отмѣчаютъ вліяніе испорченной питьевой воды, сырыхъ тѣсныхъ помѣщеній для жилья, чрезмѣрныхъ физическихъ напряженій и т. д. Ц. начинается болѣею частью постепенно симптомами общаго характера (періодъ предвѣстниковъ), которые выражаются усталостью, слабостью, чувствомъ давленія или стѣсненія въ груди, сердцебіеніемъ; къ этимъ явленіямъ вскорѣ присоединяются ревматоидныя тянущія боли въ крестцѣ и въ конечностяхъ, особенно въ ногахъ. Въ болѣе тяжелыхъ случаяхъ больные обыкновенно не оставляютъ постели, очень вялки, сонливы, апатичны. Эти предвѣстники длятся отъ нѣсколькихъ дней до двухъ недѣль. Затѣмъ развиваются характеристичныя для Ц. симптомы: пораженіе десенъ и самопроизвольныя кровоизліянія. Десны получаютъ синеватую окраску, припухаютъ, становятся болѣзненными, рыхлыми и легко кровоточатъ. Эти измѣненія начинаются раньше всего у рѣзцовъ и именно у краев десны и болѣе всего выражены между соседними зубами; они отсутствуютъ совершенно тамъ, гдѣ нѣтъ зубовъ. Такимъ образомъ цынготное пораженіе десенъ не наблюдается у беззубыхъ младенцевъ и старцевъ, хотя Ц. не падаетъ ни тѣхъ, ни другихъ, что доказывается эпидеміями этой болѣзни въ воспитательныхъ домахъ (въ Петербургѣ въ 1831 г.) и богадѣльняхъ. Въ тяжелыхъ случаяхъ на деснахъ образуются язвы, зубы легко вываливаются, появляется неприятный запахъ изо рта, слюнотеченіе, и процессъ распространяется на остальную слизистую оболочку рта (см. Стоматитъ). Кровоизліянія появляются главнымъ образомъ на нижнихъ конечностяхъ и помѣщаются частью въ кожу, образуя многочисленныя большія и меньшія темнокрасныя пятна (экхимозы), частью въ болѣе глубокихъ мягкихъ частяхъ, въ подкожной клетчаткѣ, въ мышцахъ, рѣже въ надкостницѣ (экстравазаты), гдѣ они сперва обнаруживаются въ видѣ твердыхъ, болѣзненныхъ припуханій, а потомъ по мѣрѣ растворенія и просачиванія красящаго вещества крови ведутъ къ характернымъ измѣненіямъ окраски кожи (синій, зеленый, желтый цвѣтъ и т. д.) въ соотвѣтственныхъ мѣстахъ. Кровоизліянія подъ надкостницу особенно часто наблюдаются при Ц. у дѣтей, страдающихъ англійской болѣзью; получаемая при этомъ своеобразная клиническая картина извѣстна подъ названіемъ «болѣзни Барлова». Рѣже и почти

только въ тяжелыхъ случаяхъ подобныя же кровоизліянія появляются на верхнихъ конечностяхъ и на туловищѣ, но почти никогда на головѣ. При эпидемическомъ распространѣніи Ц. при дурныхъ гигиеническихъ условіяхъ наблюдаются также кровотечения изъ слизистыхъ оболочекъ и изъ внутреннихъ органовъ, а именно: носовыя кровотечения (особенно часто), желудочныя, кишечныя, бронхіальныя, почечныя (кровавая моча—гематурия), кровоизліяніе въ сердечную сорочку (haemopericardium), въ плевру (haemothorax). Иногда отдѣльныя мѣста кожи вслѣдствіе кровоизліянія могутъ омертвѣть и отторгнуться; тогда образуются цынготныя язвы, которыя при неблагопріятныхъ внѣшнихъ условіяхъ могутъ достигать опасныхъ размѣровъ. При всѣхъ случаяхъ Ц. развивается малокровіе, худосочіе; кожа становится вялой, сухой, получаетъ блѣдную, землистую окраску; подкожный жиръ пропадаетъ. Во всякой эпидеміи бывають случаи, когда дѣло ограничивается только цынготнымъ малокровіемъ, безъ развитія мѣстныхъ явленій. Теченіе Ц. обыкновенно безлихорадочное. Болѣзнь можетъ продолжаться недѣли и мѣсяцы; цынготныя язвы иногда упорно держатся годами. Бывають злокачественныя, быстротечныя формы, такъ назыв. «молніеносная пурпура». Между этими тяжелыми и очень легкими формами существуютъ всевозможные переходы. Смерть наступать въ тяжелыхъ случаяхъ отъ истощенія вслѣдствіе кровотеченій, язвъ, худосочія, иногда отъ кровоизліянія въ сердечную сорочку или отъ осложненія воспаленіемъ легкихъ, почекъ и т. п. Профилактика Ц. состоитъ въ устраненіи тѣхъ неблагопріятныхъ факторовъ, о которыхъ была рѣчь выше, слѣдовательно, въ улучшеніи питанія, жилища, одежды, условій труда и т. д. Благодаря усилѣнію судовой гигиены, ускоренію переѣздовъ, морская Ц. стала болѣе рѣдкой болѣзью. Въ 1856—61 гг. въ англійскомъ военномъ флотѣ заболѣли Ц. только 1,05 pro mille экипажа, въ австрійскомъ (1871—72)—0,34‰; въ германскомъ флотѣ было за 5 лѣтъ (1875—80) только 16 случаевъ Ц. и 76 случаевъ цынготнаго пораженія десенъ, что вмѣстѣ составляетъ заболѣваемость въ 0,475‰. Въ своей недавней знаменитой экспедиціи къ сѣверному полюсу Нансенъ не наблюдалъ Ц. Такъ какъ при дальнихъ переѣздахъ не всегда возможно имѣть свѣжія овощи, то, чтобы удовлетворить потребности въ калийныхъ соляхъ, въ англійскомъ флотѣ экипажу отпускается лимонный сокъ (lemon-juice), смѣшанный съ водкой въ отношеніи 10:1. При появленіи Ц. также слѣдуетъ на первомъ планѣ позаботиться объ улучшеніи условій жизни больныхъ. Защитники инфекціонной теоріи требуютъ, кромѣ того, изоляціи больныхъ. Въ предупрежденіе цынготнаго пораженія десенъ, слѣдуетъ во время эпидеміи своевременно позаботиться объ удаленіи испорченныхъ зубовъ. Славой противоцынготныхъ средствъ пользуются свѣже-выжатые соки различныхъ травъ, корней и плодовъ (капуста, морской салатъ, шавель, рѣпа, рѣдька, вишни, смородина, барбарисъ, брусника, лимоны и т. д.),

дальше сидръ, такъ назыв. сосновое пиво (spruce-beer), пивныя дрожжи. При хроническомъ теченіи Ц. полезно водолѣченіе. Литературу о Ц. см. въ ст. Ц. въ «Реальной энциклопедіи медиц. наукъ» Эйленбурга (т. XX, СПб., 1897). Вопросъ о вліяніи неурожая и голодовокъ на появленіе у насъ цынготныхъ заболѣваній былъ предметомъ обсужденія въ общей и специальной медицинской печати. Ср. Соколовъ, «О происхожденіи цынготной эпидеміи въ Мензелинскомъ уѣздѣ 1886—87» (Уфа, 1888); Сабининъ, «Ц. въ Богучарскомъ у.» («Мед. Бесѣда», 1892); Мелибинъ, «О заболѣваемости и смертности отъ Ц. въ СПб. 1886—96» (1897).

Цынготная трава — ср. Ложечная трава (*Cochlearia officinalis*) и Вероника.

Цыплепокъ—см. Куры и Птицеводство.

Цыплеты — старинный дворянскій родъ, нынѣ не существующій. Родоначальникомъ его былъ *Иванъ Дмитріевичъ Цыплетъ*, изъ рода князей Смоленскихъ, потомокъ Рюрика въ XIX колѣнѣ (черезъ Монастыревыхъ). Сынъ его *Елизаръ* упоминается въ разрядныхъ книгахъ при великомъ князѣ Василіи Іоанновичѣ, съ 1506 по 1533 г., въ качествѣ «пристава при послахъ», дьяка, участника посольствъ и т. д. Сынъ его *Иванъ Елизаровичъ* былъ ближнимъ думнымъ дьякомъ при Іоаннѣ IV Грозномъ, управлялъ Посольскимъ приказомъ и въ 1555 г. участвовалъ въ составленіи государевой родословной книги. Племянникъ Елизара Ивановича, *Михаилъ Андреевичъ*, былъ первымъ воеводою сторожевого полка на походѣ изъ Дорогобуха въ Литву, въ 1519 г. Сынъ его, *Яковъ Михайловичъ*, стольникъ царя Іоанна IV, и двоюродный братъ, *Андрей Семеновичъ*, были убиты въ зимнемъ казанскомъ походѣ 1550 г. Однимъ изъ послѣднихъ представителей рода Ц. былъ *Иванъ Еремьевичъ*, мужественно отстоявшій Царицынъ отъ Пугачева. Ср. Н. П. Лихачевъ, «Разрядные дьяки XVII в.» (СПб., 1888).

Цыринъ — мст. Минской губ., Новогрудскаго у., при р. Сервечи. Въ XVI в. значился въ числѣ королевскихъ имѣній. Жит. 500; православная црк., евр. молитвенн. домъ.

Цытварное сѣмя—см. Польша.

Цытварный корень—см. Куркума.

Цытовичъ (Николай Мартиніановичъ) —политико-экономъ и статистикъ, род. въ 1861 г.; окончилъ курсъ въ кievскомъ унив., получилъ степень магистра политической экономіи и статистики за диссертацию подъ заглавіемъ «Обзоръ ученій о предпринимательской прибыли» (Кіевъ, 1889); преподавалъ въ университетѣ св. Владиміра статистику, а съ 1895 г. занялъ кафедру полицейскаго права. Въ 1898 г. получилъ степень доктора политической экономіи за диссертацию: «Мѣстные расходы Пруссіи въ связи съ теоріей мѣстныхъ расходовъ» (Кіевъ). Помѣстилъ нѣсколько статей въ различныхъ періодическихъ изданіяхъ; болѣе крупныя изъ нихъ—«О голодахъ въ Западной Европѣ» и «О страхованіи противъ безработицы» (обѣ въ «Кіевскихъ Унив. Извѣстіяхъ»).

Цытовяны—мст. Ковенской губ., Росіенскаго у., при р. Грыжовѣ и озерахъ. По-

лагаютъ, что Ц.—древній замокъ Цидарь, упоминаемый въ нѣмецкихъ хроникахъ XIII в. Съ XVII в. Ц. упоминается какъ мѣстечко. Почт. отд.; жит. около 1000.

Цыцурa или *Цюцюра* (въ южнорусскихъ лѣтописяхъ Тимошей) — переяславскій полковникъ. Первое точное извѣстіе о Ц. относится къ 1658 г., когда онъ былъ противникомъ Москвы и сторонникомъ Выговскаго (см.); но уже въ слѣдующемъ году, послѣ ухода Выговскаго въ Чигиринъ, онъ поднялъ въ Переяславѣ возстаніе противъ поляковъ и въ началѣ 1660 г. былъ въ Москвѣ для изъясненія преданности царю. Участвовалъ съ своимъ полкомъ въ неудачномъ походѣ боярина Шереметева на Львовъ; послѣ пораженія подъ Чудновымъ перешелъ съ 2000 казаковъ на сторону поляковъ. Эта измѣна послужила причиною ссылки его въ Тѣмскъ, откуда онъ въ 1667 г. послалъ царю «челобитную», говоря въ ней о своей 13-лѣтней службѣ «государямъ вѣрою и правдою» и прося о переводѣ его въ Москву. Ни о рѣшеніи по этой челобитной, ни о дальнѣйшей судьбѣ Ц. ничего неизвѣстно.—Ср. А. Маркевичъ; «Исторія Малороссіи» (М., 1842) и «Къ біографіи Г. Цыцурь» («Кіевская Старина», 1889, т. XXVI).

Цѣвва—единица пряденаго золота. Торговая книга показываетъ ее въ 6 золотниковъ вѣсомъ или въ 60 нитей; на литру шло 12 цѣвокъ.

Цѣвва или *платно - плюсовая кость* (tarso-metatarsus)—кость заднихъ конечностей птицъ, несущая пальцы и образующаяся, какъ показываетъ исторія развитія, черезъ сліяніе костей tarsi и metatarsi, кромѣ tibiale и fibulare, сливающихся съ нижнимъ концомъ tibiae. Кость эта варьируетъ въ длинѣ въ зависимости отъ образа жизни птицы. Она весьма длинна у голенастыхъ (всего длиннѣе у фламинго) и коротка у лазающихъ (всего короче у попугаевъ). У пингвиновъ Ц. коротка и подѣлена вдоль на три отдѣла, т. е. несетъ слѣды сліянія. Точно такая же Ц. была свойственна нѣкоторымъ ископаемымъ пресмыкающимся изъ Dinosauria, тоже ходившимъ на однихъ заднихъ конечностяхъ, какъ птицы. В. М. Ш.

Цѣлесообразность (философ.) — см. Телеологія.

Цѣлесообразность въ организмахъ—можетъ проявляться въ ихъ строеніи (морфологическая Ц.) и въ ихъ отправленіяхъ (физиологическая Ц.). Ц. физиологическая выражается въ томъ, что организмы реагируютъ въ своихъ иногда завѣдомо бессознательныхъ (автоматическихъ и рефлекторныхъ) актахъ, такъ, какъ будто эти акты подчинены вліянію предвидящаго и разсуждающаго разума, подобнаго человѣческому, притомъ направленаго исключительно въ сторону заботы о самосохраненіи организма. Самый фактъ Ц. далеко не всеобъемлющъ. Такая Ц. проявляется обыкновенно лишь въ условіяхъ, въ которыхъ организмъ можетъ вести нормальное существованіе, и измѣняетъ организму, перенесенному въ иныя, напр. искусственныя условія. Плазмодій слизистыхъ грибовъ избѣгаетъ вредно дѣйствующихъ растворовъ,

но онъ погружается въ глицеринъ и погибаетъ въ немъ, если къ глицерину прибавленъ настой дубовой коры, являющійся питательнымъ субстратомъ для плазмодія. Очень часто одни организмы погибаютъ ранѣе предѣльнаго возраста вслѣдствіе патологическихъ процессовъ, а другіе — успѣшно борются съ этими процессами. Спасительный процессъ фагоцитоза, защищающій организмъ отъ зараженія и нѣкоторыхъ другихъ вредныхъ явленій, можетъ обратиться противъ самаго организма, если его части вслѣдствіе заболѣванія или старѣнія являются ослабленными и дѣлаются жертвой фагоцитовъ. Такимъ образомъ физиологическая Ц. отправленій организмовъ весьма условна и объясняется это тѣмъ, что Ц. эта выработалась подъ вліяніемъ переживанія наиболѣе приспособленныхъ къ наличнымъ условіямъ организмовъ. Также условна Ц. и инстинктивныхъ актовъ, представляющихъ собою сложный наследственный рефлексъ (см. Психическая жизнь животныхъ). Ц. болѣе совершенна, но, конечно, тоже далеко не абсолютна, когда она является слѣдствіемъ сознательнаго акта, какъ это имѣетъ мѣсто при волевыхъ проявленіяхъ высшихъ животныхъ и человѣка. Итакъ мы различаемъ Ц. при актахъ автоматическихъ и рефлекторныхъ, Ц. инстинктивную и Ц. сознательную. Всѣ эти Ц. являются полезными для организмовъ и могли быть выработаны подборомъ. Актъ сокращенія зрачка при усиленіи свѣта и расширенія при ослабленіи полезенъ въ смыслѣ регулированія количества падающихъ лучей на ретину. Акты чиханія и кашля полезны въ смыслѣ удаленія постороннихъ или накопившихся въ организмѣ веществъ и т. п. Полезность инстинктивныхъ и сознательныхъ актовъ для самосохраненія ясна сама собою. Ц. морфологическая можетъ быть разсматриваема съ двухъ точекъ зрѣнія: во-первыхъ, каждый органъ является цѣлесообразно устроеннымъ съ точки зрѣнія его пригодности для отправляемой имъ функціи, и во-вторыхъ, организмы устроены цѣлесообразно съ точки зрѣнія приспособленія къ окружающимъ условіямъ. Первая Ц. тоже далеко не абсолютна. Гельмгольцъ наодилъ человѣческой глазъ весьма несовершеннымъ оптическимъ инструментомъ. То же надо сказать о глазахъ членистоногихъ, лишенныхъ способности принаравливать глазъ къ зрѣнію на ближнемъ и дальнемъ разстояніи, или о глазахъ нѣкоторыхъ низшихъ многоклеточныхъ, лишенныхъ преломляющихъ средъ и могущихъ вѣроятно различать только свѣтъ отъ темноты. Мы не можемъ думать, чтобы такіе глаза исполняли всѣ задачи, которыя имъ могутъ поставить цѣли самосохраненія ихъ обладателей, тѣмъ болѣе, что очень часто близко стоящія и живущія въ однородныхъ условіяхъ формы представляютъ различныя степени морфологической Ц. зрительнаго аппарата и, слѣдовательно, рѣшаютъ эти задачи съ различнымъ успѣхомъ. Объясненіемъ морфологической Ц. является то обстоятельство, что не органъ принаравливается къ извѣстной функціи, а функція является слѣдствіемъ строенія органа, т. е. и здѣсь Ц.

является причинной. Ц. въ смыслѣ приспособленія къ условіямъ тоже далеко несовершенна. Для примѣра возьмемъ охранительную окраску и мимикрію. Изслѣдованіе содержимаго желудковъ птицъ показываетъ, что птицы питаются различными насѣкомыми, въ томъ числѣ и бабочками, но притомъ иногда такими насѣкомыми, которыя являются защищенными тѣмъ или другимъ способомъ. Такъ Юдъ (Judd) доказываетъ, на основаніи изслѣдованія содержимаго желудковъ 15000 птицъ, что птицы въ изобиліи поѣдаютъ жуковъ, защищенныхъ своей окраской. Точно также нѣкоторыя насѣкомыя, защищенные не только окраской, но и выдѣленіемъ ѣдкихъ или зловонныхъ жидкостей, все-таки поѣдаются нѣкоторыми птицами. Лучше всего защищены гусеницы, покрытыя волосами, хотя и онѣ поѣдаются, напр., кукушкой. Такимъ образомъ, окраска и жидкости, хотя и являются защитительными, но до извѣстной степени, и животныя, обладающія этими средствами, вовсе не являются безусловно неприкосновенными. Но изъ этого не слѣдуетъ, чтобы эти средства были вовсе лишены значенія. Точно также по наблюденіямъ Плато (1894) надъ гусеницами *Abraha grossularis*, эти послѣднія, не смотря на свою охранительную окраску, поѣдаются нѣкоторыми животными. Объясненіе этой формы Ц. можетъ быть дано тоже только на почвѣ закрѣпленія полезныхъ особенностей путемъ подбора. То обстоятельство, что Ц. вообще является несовершенной и представляетъ различныя степени у различныхъ фермъ, заставляетъ думать, что она явилась результатомъ постепенной эволюціи, а не была вложена разумомъ, подобнымъ человѣческому, ибо и человѣскій разумъ могъ бы придумать подчасъ нѣчто болѣе совершенное. Цѣлесообразно устроены организмы потому, что не достаточно цѣлесообразная организація ихъ если и возникала въ видѣ индивидуальныхъ уклоненій, то вола къ гибели особей, имъ обладающихъ, и потому, что переживали особи, наиболѣе цѣлесообразно устроенныя.

В. М. Ш.

Цѣликъ — подвижной щитикъ съ прорѣзью въ прицѣлѣ артиллерійскихъ орудій, назначается для отклоненія вертикальной плоскости оси орудія, для устраненія дериваціи, вліянія вѣтра и т. п. Ц. ходитъ въ поперечной трубкѣ прицѣла на безконечномъ винтѣ и устанавливается на опредѣленныхъ для каждой дистанціи дѣленіяхъ.

Цѣловальники — должностныя лица Московской Руси, выбиравшіяся земщиной въ уѣздахъ и на посадахъ для исполненія обязанностей судебныхъ, финансовыхъ и полицейскихъ. Въ исторіи развитія этого института можно различить 2 періода: до XVII в., когда Ц. исполняютъ свои функции самостоятельно, и послѣ XVII в.—когда они дѣйствуютъ подъ началомъ воеводы или вообще приказныхъ. Впервые Ц. упоминаются въ Судебникѣ 1497 г. и затѣмъ въ уставныхъ новгородскихъ грамотахъ Василя III. Подъ 1508 г. дѣтописецъ сообщаетъ, что для избѣжанія кривды на судѣ вел. князь приказалъ тѣнамъ судить съ цѣловальниками, по 4 на

каждый мѣсяцъ. Въ первой половинѣ XVI в., до совершеннolѣтія Грознаго, города и уѣзды получаютъ почти повсемѣстно право выбирать своихъ излюбленныхъ людей, въ томъ числѣ и Ц., для губнаго дѣла, а съ 1555 г. вводится во многихъ мѣстахъ земское самоуправленіе; дѣятельность Ц. расширяется, и они отъ своихъ избирателей за несеніе обязанностей получаютъ подмогу, напр. въ уѣдлѣ Влад. Андреевича, въ Вышковскомъ станѣ, по полтинѣ съ сохи. Ц. въ это время дѣйствуютъ самостоятельно или помогаютъ земскимъ, губнымъ и друг. старостамъ на судѣ, въ поимкѣ, воровъ, разбойниковъ, при сборѣ податей, торговыхъ и таможенныхъ пошлинъ, сдаютъ эти сборы изъ наддачи на откупъ и т. д. Послѣ Смутнаго времени начинается второй періодъ: Ц. переходятъ на положеніе чиновниковъ, но безъ соответствующихъ правъ. Правительство стремится всѣ свои многочисленные хозяйственныя функции по различнымъ сборамъ и торговымъ операціямъ сдать выборнымъ старостамъ и Ц. и требуетъ отъ нихъ гарантій, что сборы слѣдующаго года будутъ не меньше, чѣмъ въ предыдущемъ или даже больше; при этомъ не принимается во вниманіе, что многіе сборы, какъ *неокладные*, не могутъ быть фиксированы. За недоборъ или неаккуратность Ц. ожидалъ правевъ. Въ уѣздѣ дѣятельность Ц. была ограничена сравнительно съ городами. Повинность уѣздовъ и посадовъ поставлять Ц. была очень разорительна, на что они постоянно жаловались. См. Лаппо-Данилевскій, «Организація прямого обложенія»; Милуковъ, «Спорные вопросы финансовой исторіи, Моск. государства»; Чичеринъ, «Областные учрежденія въ XVII в.»; Градовскій, «Исторія мѣстнаго управленія въ Россіи»; Сергѣевичъ, «Русскія юридическія древности».

Цѣловальники — новая секта въ молочанствѣ. Въ послѣднее время кавказскіе молочане селеній Воронцовки и Ново-Михайловки, Тифлисской губ., раздѣлились на двѣ враждующія партіи, одна изъ которыхъ (преимущественно старики) отстаиваетъ «святое лобзаніе», а другая, ревнуя своихъ женъ, порицаетъ обрядъ цѣлованія во время молитвенныхъ собраній по воскреснымъ днямъ. Основателемъ «цѣловальничества» является нѣкто Лукьянъ Петровъ, въ послѣдствіи перешедшій въ прыгуны. Сектанты Ц. основываютъ свое ученіе на словахъ Свящ. Писанія: «цѣлуйте другъ друга лобзаніемъ святымъ» (Римл. XVI, 16) и на примѣрахъ изъ Ветхаго и Новаго Заветъа. См. «Миссіонерское Обозрѣніе» (1901, октябрь, стр. 460 и сл.).

Цѣлованіе — см. Поцѣлуй (XXIV, 766).

Цѣломудріе, посягательства противъ цѣломудрія — см. Раствѣніе, Непотребство и Изнасилованіе.

Цѣлый тонъ — см. Интервалль.

Цѣль въ стрѣльбѣ — предметы, по которымъ производится стрѣльба. Они раздѣляются на живые — люди и животныя и мертвые — укрѣпленія, зданія артиллерійскія и др. орудія, подвижныя и неподвижныя. При стрѣльбѣ дѣйствительной цѣли также дѣйствительныя, при учебной-же стрѣльбѣ Ц. искус-

ственные, и люди изображаются такъ назыв. мишенями. Развитие артиллерійскаго и ружейнаго огня требуетъ тщательной подготовки войскъ въ стрѣльбѣ, поэтому въ настоящее время Ц. для стрѣльбы вызываютъ особые заботы по ихъ усовершенствованію, во всѣхъ государствахъ имѣются громадныя артиллерійскіе полигоны (у насъ въ каждомъ военномъ округѣ, а въ Варшавскомъ 2), на которыхъ производится стрѣльба по различнымъ Ц., представляющимъ по своимъ размѣрамъ, формѣ, быстротѣ движеній и пр. обстановку, весьма близкую къ дѣйствительной боевой. Въ морской и береговой артиллеріи часто практикуется стрѣльба по подвижнымъ, везомымъ на буксирѣ судами щитамъ, изображающимъ непріятельскія суда. Для подготовительной стрѣльбы употребляются малыя Ц., годныя для прицѣливанія по нимъ на плацу или даже въ комнатѣ, размѣры различныхъ на нихъ изображеній соображены съ размѣрами изображаемыхъ ими предметовъ на опредѣленныхъ разстояніяхъ, такъ что при небольшомъ мѣстѣ можно учиться прицѣливаться на очень большія дистанціи.

Цѣльнопозвоноквыя — одна изъ группъ вымершихъ панцирныхъ земноядныхъ.

Цѣна (Preis, prix, price)—мѣновая цѣнность, выраженная въ деньгахъ. Предметомъ оцѣнки можетъ быть всякое подлежащее обмѣну «хозяйственное благо» (см. XXXVII, 488), т. е. не только предметы непосредственнаго потребленія, материалы и орудія производства, но и земля и другія недвижности, а также трудъ. Деньги не представляютъ собою такого устойчиваго и неизмѣннаго мѣрила, какимъ являются установившіяся мѣры длины, поверхности и емкости, ибо онѣ — не что иное, какъ товаръ, цѣнность котораго отъ разныхъ причинъ мѣняется (см. Деньги, X, 404—413). При данной цѣнности денегъ цѣны товаровъ зависятъ отъ издержекъ производства, въ составъ которыхъ входятъ вложенные въ него трудъ и капиталъ. Преобладающее значеніе труда видно изъ того, что всѣ материалы, орудія, постройки, все, чѣмъ, въ видѣ оборотнаго или основнаго капитала, снабжается производство, есть не что иное, какъ овеществленный трудъ: Ц. материаловъ и орудій производства зависятъ отъ стоимости труда, на нихъ затраченнаго. Такъ напр., въ Ц. куска ситца входятъ: а) трудъ, необходимый для культуры хлопка, б) трудъ перевозки хлопка въ страну, гдѣ фабрикуется ситецъ, а, слѣдовательно, и часть труда, затраченнаго на постройку судна, перевозающаго хлопокъ, в) трудъ прядильщика, ткача и другихъ рабочихъ, участвовавшихъ въ выдѣлкѣ ситца на фабрикѣ, а также инженерера, кузнеца, плотника, строившихъ зданія, гдѣ фабрикуется ситецъ, и машины, посредствомъ которыхъ онѣ фабрикуется, д) трудъ торговца, продающаго товаръ оптомъ или въ розницу, и многихъ другихъ лицъ, такъ или иначе участвовавшихъ въ производствѣ товара и его сбытѣ. Всякое улучшеніе въ производствѣ, сокращающее трудъ въ какомъ-либо изъ разнообразныхъ процессовъ, черезъ кото-

рые долженъ пройти сырой матеріалъ прежде чѣмъ поступить на рынокъ, способствуетъ уменьшенію Ц. товара; всякое ухудшеніе условій производительности труда, напротивъ, ведетъ къ повышенію Ц. Капиталъ оборотный, затрачиваемый въ производствѣ, всецѣло входитъ и въ Ц. продукта, вознагражденіе же за пользованіе основнымъ или постояннымъ капиталомъ (XIV, 364—375) — лишь въ мѣрѣ обычнаго процента на него и погашенія. Къ издержкамъ производства причисляется также и въ цѣну входитъ предпринимательская прибыль, какъ вознагражденіе за особое умѣнье вести дѣло и какъ премія за рискъ неудачи (см. Прибыль, XXV, 126—130). Кромѣ этихъ естественныхъ и необходимыхъ издержекъ, есть еще другія, искусственныя и случайныя, напр. налоги прямыя и косвенныя, государственныя и общественныя. Изъ налоговъ нѣкоторые повышаютъ цѣны тѣхъ лишь единицъ данной группы товаровъ, которыя ими обложены (налогъ на переходъ земель, акцизъ на вино, на спички), другіе же распространяютъ свое вліяніе далѣе; такъ напр., покровительственныя таможенныя пошлины увеличиваютъ Ц. не только непосредственно оплачиваемыхъ ими привозныхъ товаровъ, но, болѣе или менѣе, всѣхъ однородныхъ съ ними произведеній охраняемой туземной промышленности (см. Протекціонизмъ, XXV, 510—520). По мнѣнію нѣкоторыхъ экономистовъ, рента въ составъ издержекъ производства, а слѣдовательно и Ц., не входитъ (XXV, 579—582); другіе это отрицаютъ. Если, разсуждаютъ они, въ данной населенной мѣстности, не имѣющей возможности пользоваться подвозомъ хлѣба извнѣ, необходимо, вслѣдствіе увеличенія населенія увеличить производство хлѣба, то для полученія добавочнаго количества придется или распахать худшія, доселѣ не обработанныя земли, или же интенсифицировать, лучше обрабатывать тѣ, которыя уже находятся подъ пашней. Ни то, ни другое не можетъ произойти безъ повышенія Ц. на хлѣбъ. Если ранѣе, при обработкѣ только плодороднѣйшихъ земельныхъ участковъ, пудъ ржи обходился хозяевамъ въ 50 коп., то съ распространеніемъ культуры на худшія онѣ обойдется дороже. И чѣмъ больше будетъ прибывать жителей, тѣмъ съ большими трудностями будетъ получаться необходимый хлѣбъ, тѣмъ больше будетъ повышаться Ц. хлѣба, получаемаго какъ съ худшихъ, такъ и съ лучшихъ земель. Тоже произойдетъ, если площадь культурныхъ земель не расширится, а будетъ приложено болѣе труда къ обработкѣ нѣкоторыхъ земель, уже ранѣе воздѣланныхъ. Если прежде затрата на обработку десятины была равноцѣнна ста днямъ труда и доходъ десятины равнялся ста пуд. ржи, при чемъ выгодно было продавать пудъ по 50 коп., то затрата еще 100 дней труда на десятину можетъ удвоить урожай лишь въ отдѣльныхъ рѣдкихъ случаяхъ; есть предѣлъ, за которымъ позднѣе вложенные въ землю трудъ и капиталъ оказываются менѣе производительными и доходными, чѣмъ трудъ и капиталъ, ранѣе въ нее вложенные. Если же къ дополнительной затратѣ прибавить, вслѣдствіе увеличенія насе-

ленія, необходимо, то хлѣбъ, добытый при такихъ неблагоприятныхъ условіяхъ, долженъ обходиться, а слѣдовательно и продаваться дороже, съ чѣмъ вмѣстѣ должна подниматься Ц. и на хлѣбъ, добытый при прежней, менѣе интенсивной культурѣ. Рента въ этомъ случаѣ составляетъ разницу между неравными доходами отъ отдѣльныхъ единицъ труда и отдѣльныхъ частей капитала, затраченныхъ на земледѣліе. Какъ-бы ни была велика или мала эта разница, но она, какъ и разница между доходностью лучшихъ и худшихъ земель, уплачивается въ видѣ ренты собственникамъ земель, находящихся въ наилучшихъ условіяхъ. Итакъ, рента оказывается слѣдствиемъ, а не причиною вздорожанія земледѣльческаго продукта; тѣмъ не менѣе вся она, въ видѣ арендной платы, входитъ въ составъ цѣны произведеній земли. Для потребителя безразлично, въ пользу собственника или арендатора идетъ рентная надбавка къ необходимымъ издержкамъ производства, и сущность дѣла не мѣняется отъ того, что рента вкрапливается въ Ц. автоматически, безъ всякаго труда и усилія со стороны собственника. Если земля принадлежитъ ему по наслѣдству, какъ родовая собственность и свободна отъ ипотечнаго или иного долга, то потребитель въ Ц. продукта уплачиваетъ ренту въ тѣсномъ смыслѣ слова; если земля пріобрѣтена покупкой, то въ Ц. ея продуктовъ потребитель уплачиваетъ проценты и погашеніе покупной затраты, если она заложена—то процентъ и погашеніе ипотечнаго долга: въ томъ и другомъ случаѣ—до полного погашенія, послѣ котораго вступаетъ въ права свои рента въ чистомъ видѣ со всеми правами на увеличеніе при какихъ-либо новыхъ, не зависящихъ отъ труда, счастливыхъ для собственника обстоятельствахъ. Сельскіе хозяева странъ, гдѣ еще много нетронутыхъ плодородныхъ земель, гдѣ рента отсутствуетъ или она ничтожна, являются, поэтому, опасными конкурентами европейскихъ хозяевъ, вынужденныхъ вырывать въ Ц. продуктовъ своихъ высокую ренту. Точно также входитъ въ цѣну квартиръ рента, получаемая домовладѣльцемъ. Увеличеніе на 20% доходности дома, равнявшейся 10000 р., съ проведеніемъ по близости электрическаго трамвая, является не причиною, а слѣдствиемъ усиленнаго спроса на квартиры въ данной мѣстности; тѣмъ не менѣе всѣ жильцы должны платить за свои квартиры на 20% больше. Съ переходомъ дома въ другія руки, увеличеніе дохода на 2000 р. будетъ учтено и превратится въ прибыль съ затраченнаго капитала, при чемъ положеніе жильцовъ, до новаго подъема квартирныхъ Ц., останется прежнимъ, т. е. 2000 р. будутъ ежегодно входить въ составъ увеличенной квартирной платы. Издержки производства—тотъ уровень, къ которому тяготеютъ цѣны, находясь въ то же время въ постоянномъ колебаніи зависящемъ отъ колебаній предложенія товара и спроса на него. Если товара на рынкѣ недостаточно, чтобы удовлетворить спросъ, то не всѣ спрашивающіе могутъ получить его въ требуемомъ количествѣ. Вмѣсто того, однако, чтобы удалиться съ

рынка безъ товара, многіе пожелаютъ пріобрѣсти его хотя бы и по возвышеннымъ Ц.; между спрашивающими явится конкуренція, и рыночная Ц. поднимется до уровня, при которомъ спросъ окажется равнымъ предложенію; нѣкоторые изъ покупателей сократятъ свое требованіе, или, видя, что Ц. имъ не по средствамъ, вовсе отъ него откажутся. Въ противномъ случаѣ, т. е. когда товара на рынкѣ больше, чѣмъ требуютъ покупатели, не весь доставленный товаръ можетъ быть проданъ по Ц., покрывающей издержки производства; продавецъ, чтобы не останавливать дѣла, долженъ уступить часть товара по уменьшенной Ц.; а такъ какъ на одномъ и томъ же рынкѣ Ц. на товаръ одного и того же качества одинаковы, то происходитъ общее пониженіе Ц., товаръ дѣлается доступнѣе, предложеніе—равнымъ спросу.

Завися отъ спроса и предложенія, Ц., въ свою очередь, влияетъ на размѣры производства: когда цѣны поднимаются значительно выше уровня издержекъ, то получаемая отъ того предпринимателями прибыль привлекаетъ къ дѣлу новыхъ предпринимателей, прежнихъ же побуждаетъ къ расширенію производства: предложеніе увеличивается, и цѣны вновь приближаются къ нормальному уровню. Когда, при чрезмѣрно увеличившейся конкуренціи (см. XVI, 2—3), цѣны падаютъ ниже издержекъ, то работающіе при наименѣе благоприятныхъ условіяхъ должны прекратить, или сократить, или же введеніемъ техническихъ улучшеній удешевить свое производство. Изобрѣтеніе совершеннѣйшихъ орудій и машинъ, лучшая организация труда, продолженіе болѣе удобныхъ дорогъ—все это, способствуя уменьшенію издержекъ производства, идетъ сначала на пользу производителямъ, впоследствии же, и притомъ постоянно—потребителямъ. Благодаря изобрѣтеніямъ и всякимъ улучшениямъ въ производствѣ, параллельно съ удешевленіемъ предметовъ потребленія расширяется кругъ потребителей, а слѣдовательно увеличиваются и размѣры производства, и сумма народнаго богатства. Одинъ и тотъ же товаръ производится отдѣльными хозяевами или промышленниками съ неодинаковыми издержками, въ зависимости отъ умѣнья предпринимателя вести дѣло, отъ искусства рабочихъ, отъ близости или отдаленности рынка и т. д., при чемъ цѣны опредѣляются наименьшими издержками въ тѣхъ случаяхъ, когда производство товара можетъ быть произвольно расширено, и наибольшими—когда производство новыхъ партій, новыхъ массъ товара требуетъ затратъ болѣе значительныхъ. Предприниматель, находящійся въ наилучшихъ условіяхъ производства—наприм. работающій на наилучше оборудованной фабрикѣ,—расширяя свое производство, можетъ выпустить на рынокъ новую партію товара по прежней или даже меньшей Ц., съ которою должны сообразоваться и его конкуренты. Ц. можетъ и не доходить до своего минимума, т. е. до стоимости издержекъ производства (напр. въ тѣхъ случаяхъ, когда принимаются искусственныя мѣры къ удержанію

Ц. на известной высотѣ), но она тяготеетъ къ этому уровню, а при усиленной конкуренціи опускается иногда и ниже, по крайней мѣрѣ временно. Наоборотъ, цѣны тяготеютъ къ уровню наивысшихъ издержекъ производства въ тѣхъ отрасляхъ народного хозяйства, гдѣ для производства новыхъ массъ товара необходимо отъ дешевыхъ способовъ производства переходить къ дорогимъ. Всякое усовершенствованіе способовъ земледѣльческаго производства, всякое улучшеніе путей сообщенія, всякій подвозъ сельскохозяйственныхъ произведеній изъ мѣстностей, дешево производящихъ сельско-хозяйственные продукты, понижаютъ цѣны; но и при пониженіи онѣ продолжаютъ тяготеетъ къ уровню самыхъ высокихъ, при измѣнившихся условіяхъ, издержекъ производства. Еще большее уклоненіе отъ наименьшихъ издержекъ производства представляютъ собою монополярныя цѣны. Устраняя конкуренцію, монополія (см. XIX, 782—784) даетъ пользующемуся ею лицу, обществу или государству возможность устанавливать цѣны независимо отъ издержекъ производства, сообразуясь лишь со средствами потребителей. Къ числу фактическихъ монополій принадлежитъ обладаніе предметами рѣдкими, вновь не производимыми — напр. древними статуями, картинами, а также естественными богатствами — напр. цѣлительными источниками, рѣдкими золотыми розсыпями или рудниками. Монополярныя Ц. нерѣдко создаются явно или тайно организованными стачками, или союзами крупныхъ предпринимателей. Иногда эти стачки имѣютъ въ виду временное поднятіе или удержаніе цѣны, иногда же онѣ рассчитаны на постоянное управленіе рынкомъ (см. Синдикаты, XXX, 8—22). Такъ какъ предпринимательская прибыль тѣмъ значительнѣе, чѣмъ Ц. товаровъ выше, то предпринимателямъ свойственно желать обстоятельствъ, обеспечивающихъ вѣрный сбытъ товара по возможно высокимъ цѣнамъ. При современной тѣсной зависимости частныхъ хозяйствъ и промышленныхъ предприятий отъ всемірнаго рынка, отдѣльное лицо, при самомъ счастливомъ соединеніи качествъ, необходимыхъ для хорошаго предпринимателя, часто не въ состояніи рассчитать всѣ вѣроятности успѣха начинаемаго дѣла. Самыя, повидимому, основательныя соображенія и надежды разрушаются стеченіемъ какихъ-либо неожиданныхъ обстоятельствъ. Возможность такой неудачи вносить въ дѣятельность предпринимателей элементъ азарта и побуждаетъ ихъ къ искусственному подъему цѣны, путемъ спекуляціи (XXXI, 171—177). Усиливъ спросъ на товаръ, когда онъ дешевъ, и подымавъ на него Ц., спекуляція старается съ возможно большею выгодой сбытъ его, пока еще на рынкѣ стоятъ высокія Ц.; при этомъ Ц. до известной степени уравниваются и убытки отъ ихъ колебаній равномерно раскладываются между потребителями. Нерѣдко спекуляція для своихъ цѣлей пользуется вредными средствами — напр. распространеніемъ ложныхъ слуховъ, фиктивными операціями купли-продажи. — вызывая искусственныя колебанія Ц. и тѣмъ обогащая от-

дѣльныхъ лицъ, въ ущербъ интересамъ общественнымъ. Въ тѣхъ случаяхъ, когда конкуренція не можетъ охранить потребителя отъ произвола продавцовъ или лицъ, обязанныхъ оказывать какія-либо платныя услуги, устанавливаются опредѣленные таксы цѣны (XXXIII, 515—518). Такъ, въ интересахъ потребителей устанавливаются пассажирскіе и товарные тарифы, извозничьи таксы и т. д. Въ тѣхъ же интересахъ продавцы товаровъ вводятъ у себя цѣны безъ запроса, упрощая тѣмъ товарообмѣнъ и охраняя потребителей отъ излишнихъ расходовъ, неизбѣжныхъ при незнаніи дѣйствительной цѣнности товаровъ. По мѣрѣ развитія и успѣховъ народного хозяйства цѣны становятся устойчивѣе и справедливѣе. Въ тѣ времена, когда пути сообщенія были менѣе удобны, привозъ товаровъ сухимъ и морскимъ путями — медлителенъ и дорогъ, международная торговля — развита слабо — обиліе и недостатокъ товаровъ, какъ и денегъ, отражались на цѣнахъ гораздо болѣе, чѣмъ нынѣ. Особенно слѣдуетъ сказать это о хлѣбѣ и о другихъ предметахъ первой необходимости. Нынѣ, при возможности въ короткое время добыть сколько угодно хлѣба изъ самыхъ отдаленныхъ мѣстъ, колебаніе цѣны на него несравненно слабѣе, чѣмъ прежде: такъ, рядъ неурожаевъ въ концѣ 1880-хъ гг., въ Германіи поднялъ въ ней цѣны на пшеницу и рожь всего на 20—25%, тогда какъ такого недорода въ средніе вѣка было достаточно, чтобы удвоить цѣны.

Самыми близкими къ издержкамъ производства являются цѣны первоначальныя (хозяйственныя или фабричныя) и оптовыя, самыми высокими — розничныя. Условія образованія цѣны въ розничной торговлѣ — тѣ же, что и въ оптовой; разница заключается лишь въ томъ, что въ первой, при сравнительно маломъ оборотѣ, доля предпринимательской прибыли, а также расходовъ на помѣщеніе значительнѣе, а потому болѣе тяжелымъ бременемъ ложится на цѣну каждой единицы товара. Исслѣдованіе по этому предмету показало, что въ Парижѣ розничныя цѣны были выше оптовыхъ:

	Въ 1853 г.	Въ 1869 г.
На масло, молоко и		
творогъ на 25—40%		12—25%
» яйца » 15		35
» домашнюю птицу		
и дичь » 25		15—20
» свѣжую рыбу . . . » 25		15
» соленую рыбу . . . » 15		10
» рисъ и крахмалъ . . » 15—20		20—50
» сахаръ » 5—10		5—10
» кофе » 20—25		10
» чай » 25		60
» фрукты » 10—15		60
» овощи » 15—50		20—25

Въ отдѣльныхъ случаяхъ, при продажѣ скоропортящихся продуктовъ, цѣны повышаются на 100 и болѣе процентовъ. Если такъ велика разница между оптовой и розничной цѣною въ большихъ городахъ, то тѣмъ значительнѣе она въ мѣстностяхъ глухихъ, далекихъ отъ большихъ рынковъ. Средствомъ къ борьбѣ съ

неумѣренными требованіями розничной торговли является учрежденіе 'потребительныхъ обществъ по образцу основаннаго болѣе полувѣка тому назадъ въ англійскомъ промышленномъ городѣ Рочдэлѣ (см. Потребительныя общества, XXIV, 740—743).

Земля, какъ и всякая иная сельская и городская недвижимость, подобно обыкновеннымъ товарамъ, имѣетъ свою рыночную Ц., на установленіе которой вліяютъ издержки производства, выражающіяся въ затратахъ труда и капитала на улучшение земли: чѣмъ больше сдѣлано этихъ затратъ, тѣмъ, при остальныхъ равныхъ условіяхъ, земля цѣнится дороже и при продажѣ, и при отдачѣ въ аренду. При ограниченности предложенія земель, Ц. на нихъ тѣмъ выше, чѣмъ сильнѣе спросъ, увеличивающійся съ увеличеніемъ населенія. Въ густонаселенныхъ мѣстностяхъ Россіи средняя Ц. земли доходитъ до 300 р. и выше за десятину, тогда какъ десятина земли такого же качества въ какой-нибудь рѣдко населенной и далекой отъ рынковъ губерніи стоитъ въ 5, въ 10 разъ дешевле. Въ группѣ штатовъ Сѣв.-Амер. союза, съ населеніемъ въ 57 чел. на 1 кв. версту (Массачусетсъ, Нью-Джерси, Нью-Йоркъ, Пенсильванія) земли въ 1880 г. продавались, въ среднемъ, по 356 р. за десятину; въ группѣ штатовъ съ населенностью въ 15 жит. (Огайо, Индіана, Иллинойсъ, Кентукки, Миссури, Iowa, Канзасъ, Небраска) — по 126 р.; въ штатахъ съ населеніемъ въ 7 жит. на кв. версту (Мичиганъ, Висконсинъ, Мэнтъ, Миннезота, Дакота) — по 98 р. за десятину. (Max Sering, «Die Landwirtschaftliche Konkurrenz Nordamerika's in Gegenwart und Zukunft», Лпц., 1887, стр. 463). Поднятію арендныхъ и продажныхъ цѣнъ на землю способствуютъ: ростъ населенія, увеличеніе производительности земли и повышеніе цѣнъ на ея произведенія; сдерживаетъ, наоборотъ, Ц. на землю уменьшеніе населенія, уменьшеніе цѣнъ на продукты земли, какъ привлеченіемъ къ культурѣ нетронутыхъ плодородныхъ земель, такъ и усовершенствованіями въ земледѣльской technikѣ (см. Землепользованіе, XII, 425—438). Отъ какихъ условій зависитъ и какииъ измѣненіямъ подвергается Ц. труда — см. Заработная плата (XII, 284—295), Рабочіе сельскіе (XXVI, 7—16), Фабричныя рабочіе (XXXV, 216).

Исторія цѣнъ. Работы Юнга, Роджерса, Тука, Ньюмарча, Чибраріо, Зостбера, Заурбека и другихъ изслѣдователей дали массу интереснѣйшихъ фактовъ и обобщеній по исторіи цѣнъ. Изученіе ея сопряжено съ большими трудностями, особенно за времена очень отъдаленныя, и въ колебаніяхъ цѣнности денегъ какъ звонкихъ, такъ и бумажныхъ. Главную задачу историческаго изслѣдованія цѣнъ, поэтому, было установить: какія изъ сохранившихся данныхъ о цѣнахъ имѣютъ не случайный характеръ и могутъ служить основаніемъ для общихъ выводовъ, какъ измѣнялся съ теченіемъ времени, при разныхъ обстоятельствахъ, вѣсъ монеты, и въ

какомъ отношеніи были цѣны различныхъ товаровъ, особенно хлѣба и другихъ главнѣйшихъ жизненныхъ припасовъ, къ оплатѣ труда. Отъ временъ глубокой древности сохранилось о цѣнахъ мало такихъ свѣдѣній, которыми можно было бы пользоваться для общей характеристики хозяйства древнихъ народовъ, тѣмъ болѣе, что хозяйство въ тѣ времена основано было на несвободномъ трудѣ. У Гомера въ Иліадѣ Ц. рабыни опредѣляется стоимостью 4 быковъ, жертвенный треножникъ — 12 быковъ. За 400 лѣтъ до Р. Хр. медимнъ пшеницы покупали въ Афинахъ по 3 драхмы, что, по нынѣшнимъ Ц. серебра, составляетъ 45 коп. за пудъ (по курсу 1 р. = $\frac{1}{15}$ имперіала). Въ то же время быка можно было купить за 20 руб., овцу — за 4 руб. Поденная плата свободному чернорабочему составляла цѣнность 17—20 фунтовъ пшеницы, профессиональному рабочему — вдвое больше. Черезъ 50 лѣтъ, во времена Демосѣна, въ Афинахъ медимнъ пшеницы покупали за 5 драхмъ (76 коп. пудъ), въ 200 г. до Р. Хр. въ Египтѣ — по 48 коп., въ 50 году въ Сициліи — 50 коп.; въ это время дневной трудъ чернорабочаго равнялся стоимости 14 фун. пшеницы. Въ началѣ I в. по Р. Хр. въ Римѣ пудъ пшеницы стоилъ 88 коп., во 2-й половинѣ — 60 коп. (18 сестерцій за медимнъ). Къ 301 г. относится эдиктъ Діоклетіана «О товарныхъ Ц.» («De pretiis rerum venalium»), которымъ оцѣнивались (переводя на нашу мѣру и валюту): рожь въ 74 коп. за пудъ, пшено — 55, овесъ — 56, горохъ — 66, соль — 13, свинина — 6 руб. 16 к., бычье мясо — 4 руб. 40 к., масло коровье — 8 руб. 80 к., свѣжая рыба — 4 руб. 80 к. — 12 руб. 32 к., соленая рыба въ 3 руб. 52 к. за пудъ, гусь — 72 к. штука, курица — 26 к., устрицы — 72 к. сотня. Въ то же время пастуху платили, очевидно на хозяйскихъ харчахъ, 16 коп., т. е. стоимость 9 фун. ржи, прочимъ сельскохозяйственнымъ рабочимъ, также кромѣ содержанія — по 20 к., кузнецу — 40 к., учителю — по 40 к. въ мѣсяць съ ученика. Во время войнъ и опустошеній, которыми сопровождалось великое переселеніе народовъ, цѣны на жизненные припасы въ отдѣльных мѣстностяхъ сильно колебались. Съ водвореніемъ мира и гражданскаго порядка, земледѣльскій трудъ становился все болѣе и болѣе производительнымъ и цѣны жизненныхъ припасовъ устанавливались на уровнѣ болѣе низкомъ, чѣмъ въ I—IV вв. нашей эры. Въ германскихъ областяхъ, расположенныхъ по Мозелю, въ VIII и IX вв. мальтеръ (165 литровъ) пшеницы стоилъ (по Лампрехту) 49,3 грамм. серебра, т. е. 39 коп. пудъ. Съ IX по XI в. включительно для этой мѣстности нѣтъ надежныхъ свѣдѣній; въ 1200—1250 гг. мальтеръ стоилъ 75,9 грамм. серебра или 1 пудъ — 61 к., въ XIV стол. — 55,5 грамм. серебра (44 к.), въ 1401—50 гг. — 30,3 грамм. серебра (22 к.). Въ монументальной «Исторіи цѣнъ» Роджерса собрана масса погодныхъ данныхъ о цѣнахъ, существовавшихъ въ Англій на разные товары съ 1259 по 1702 г. Краткое извлеченіе изъ нихъ даетъ слѣдующая таблица.

	1261—1350		1351—1460		1461—1540		1541—1582		1583—1642		1643—1702	
	Шилл.	Пенсы.	Шилл.	Пенсы.	Шилл.	Пенсы.	Шилл.	Пенсы.	Шилл.	Пенсы.	Шилл.	Пенсы.
Квартеръ пшеницы	5	9 ¹ / ₄	6	1 ¹ / ₂	5	11 ³ / ₄	13	10 ¹ / ₂	36	1	41	11 ¹ / ₄
Ячменя	4	1 ¹ / ₈	4	0 ³ / ₄	3	8 ³ / ₄	8	5 ³ / ₄	19	9 ³ / ₄	22	2 ¹ / ₄
Овса	2	4 ³ / ₄	2	6 ⁷ / ₈	2	2 ¹ / ₄	5	5 ¹ / ₂	12	5	15	2 ¹ / ₂
Гороха	3	9 ¹ / ₂	3	8 ¹ / ₈	3	10	8	8	19	7	25	1 ¹ / ₂
Быкъ	12	0 ¹ / ₂	14	11 ³ / ₄	20	7	70	7 ¹ / ₄	132	6 ¹ / ₂	143	10
14 фунт. бычачьяго мяса	—	—	—	—	—	—	1	7	2	5 ¹ / ₂	3	5 ¹ / ₂
Овца	1	4	1	6 ³ / ₄	2	2 ³ / ₄	6	4	13	10	24	8
Курица	—	1 ¹ / ₂	—	2	—	2 ¹ / ₄	—	4 ³ / ₄	—	11 ¹ / ₂	1	3 ¹ / ₂
120 яицъ	—	4 ¹ / ₄	—	5	—	6 ¹ / ₄	2	6 ¹ / ₄	3	3	3	4
12 фунтовъ свѣчей	1	10 ³ / ₄	1	11 ¹ / ₄	1	3 ³ / ₄	2	7 ¹ / ₂	4	2 ³ / ₄	5	2 ³ / ₄
1 кварталъ соли	3	5	6	4	4	9	10	10 ³ / ₄	14	6	22	4 ³ / ₄
1 сотня рыбъ	—	—	—	—	44	9	55	4	65	9 ¹ / ₄	85	5 ¹ / ₄
1200 сельдой	7	5	15	0	—	—	—	—	—	—	—	—
Сельди въ боченкахъ	—	—	10	9	11	6	22	9	30	4	38	8
Дрова	—	—	—	—	7	9 ¹ / ₂	11	10	13	10 ¹ / ₄	18	4 ¹ / ₄
Хворостъ, 100 пучковъ	2	6	3	2	7	11	13	11 ¹ / ₄	—	—	—	—
Центнеръ желѣза	4	1	9	5 ¹ / ₄	15	7 ¹ / ₂	26	2 ³ / ₄	33	11 ¹ / ₄	38	10
12 арш. парусины	2	6 ³ / ₄	4	10 ¹ / ₂	4	4 ¹ / ₂	7	7 ³ / ₄	9	5	11	4
Лучшая шерстяная одежда, 24 аршина	79	8	83	2	55	8 ¹ / ₂	152	10	—	—	—	—
Пѣвческая одсжда, 12 арш.	—	—	—	—	—	—	45	9 ¹ / ₂	59	2 ³ / ₄	66	8 ³ / ₄
Заработная поденная плата плотнику	—	3 ¹ / ₈	—	4 ⁵ / ₈	—	5 ⁷ / ₈	—	10	6	2 ³ / ₄	10	2 ³ / ₄
Поденная плата земледѣльцу	—	2 ⁵ / ₈	—	3 ⁷ / ₈	—	4	—	6 ¹ / ₂	4	10	6	4 ³ / ₄

Изъ таблицы видно, что цѣна на хлѣбъ съ конца второй половины XIII и до половины XV ст. нѣсколько понизилась, на домашнихъ животныхъ поднялась на 60%, на птицу и яйца увеличилась въ 1¹/₂ раза, на ткани почти удвоилась, на желѣзо почти учетверилась. Въ то же время заработная плата земледѣльцу увеличилась на 45%, плотника—почти удвоилась. За принятые въ таблицѣ періоды оплата труда выражалась слѣдующими количествами хлѣба:

Періоды.	Фунтовъ пшеницы въ день: земледѣльцу.	плотнику.
1261—1350 гг.	21 фн.	25 фн.
1351—1400 »	31 ¹ / ₂ »	34 ¹ / ₂ »
1401—1540 »	29 »	43 ¹ / ₂ »
1541—1582 »	20 »	32 »
1583—1642 »	15 »	20 »
1643—1702 »	20 »	32 »

Изъ сопоставленія приведенныхъ данныхъ видно, что благосостояніе рабочаго класса, насколько оно выражается въ заработной платѣ, постепенно повышалось до половины XVI в.; что съ удешевленіемъ серебра, чувствительнымъ уже чрезъ полвѣка по открытіи Америки, повышеніе заработной платы шло медленнѣе повышенія цѣны на хлѣбъ и на другіе жизненные припасы, равно какъ и на произведенія обрабатывающей промышленности; что выраженное въ количествѣ хлѣба пониженіе заработной платы продолжалось въ концѣ XVI и въ первой половинѣ XVII в., но во второй его половинѣ количество хлѣба, какъ эквивалента платы, опять повысилось до размѣровъ 1541—1582 гг. Въ послѣдніе годы XVII в. (1692—99) Англія, какъ и вся

Европа, испытала рядъ неурожаевъ, вслѣдствіе чего Ц. пшеницы поднялась до 54¹/₂ шиллинговъ за кварталъ (1 р. 93 к. за пудъ). Въ 1700 г. благодаря урожаю, цѣны понизились на 40%, но въ 1701 г. опять поднялись до 51¹/₂ шилл. за кварталъ (1 р. 83 к. за пудъ). Въ 1703 г. цѣны упали до 25 шилл. (89 коп. за пудъ), но въ 1709—1710 гг., вслѣдствіе неурожая, поднялись до 81¹/₂ (2 р. 89 коп. за пудъ). По мннованіи этихъ исключительныхъ годовъ цѣны держались около 33 шилл. (1 р. 17 коп. за пудъ) до 1713 г. Время съ 1715 до 1765 г. въ Англіи было временемъ сравнительно спокойнаго развитія народнаго хозяйства: хлѣбъ, какъ и во всей Европѣ, былъ сравнительно дешевъ, неурожаи рѣдки и кратковременны. Цѣны на пшеницу колебались около 33 шилл. (1 р. 17 коп. за пудъ), повышаясь во время неурожаевъ (1728, 1729, 1740, 1756 гг.) до 48 (1 р. 70 к. за пудъ) и понижаясь въ очень обильные хлѣбомъ годы до 28 (99 коп. за пудъ) и даже до 22 (78 коп. за пудъ) шиллинговъ за кварталъ. Поденная заработная плата сельскохозяйственнымъ рабочимъ стояла около 1 шиллинга, т. е. на уровнѣ 1643—1702 гг., но, при сравнительно дешевой цѣнѣ хлѣба, въ дѣйствительности была нѣсколько выше. Съ исходомъ 1765 г. окончился періодъ урожаевъ и дешевизны. Англія, ранѣе вывозившая хлѣбъ, начала ввозить его къ себѣ, не смотря на то, что съ увеличеніемъ цѣны обработка земли приняла болѣе интенсивный характеръ. Чтобы привозъ хлѣба не очень понижалъ цѣны, закономъ были установлены на привозный хлѣбъ подвижныя ввозныя таможенныя пошлины. Цѣны на хлѣбъ стали повышаться подъ влія-

нѣмъ быстро развивавшейся фабричной промышленности, отвлекавшей сельское население къ промышленнымъ заработкамъ и увеличивавшей такимъ образомъ хлѣбный рынокъ. За три послѣднія десятилѣтія XVIII в. цѣны на пшеницу были слѣдующія:

	За кварталъ.	Въ руб. за пд.
1771—1780 гг.	49 шилл. 5 ¹ / ₂ п.	1 р. 75 к.
1781—1790 »	51 » 7 ¹ / ₃ »	1 » 83 »
1791—1800 »	68 » 9 ⁵ / ₈ »	2 » 44 »

До двадцатыхъ годовъ XIX в. цѣны продолжали стоять на значительной высотѣ, во второй и третьей четверти колебались около 54 шиллинговъ за кварталъ, съ семидесятыхъ же годовъ стали быстро понижаться. Вотъ среднія цѣны по 7 десятилѣтіямъ и 6 пятилѣтіямъ XIX в.:

Г о д ы.	Шиллинги за кварталъ.	Руб. и коп. за пудъ.
1801—1810 . . .	84,00 *)	3 р. 01 к.
1811—1820 . . .	91,02 **)	3 » 23 »
1821—1830 . . .	56,04	2 » — »
1831—1840 . . .	57,03	2 » 03 »
1841—1850 . . .	53,04	1 » 82 »
1851—1860 . . .	53,05	1 » 90 »
1861—1870 . . .	53,01	1 » 88 »
1871—1875 . . .	54,00	1 » 94 »
1876—1880 . . .	47,06	1 » 69 »
1881—1885 . . .	40,01	1 » 43 »
1886—1890 . . .	31,05	1 » 12 »
1891—1895 . . .	27,11	— » 99 »
1896—1900 . . .	28,08	1 » 03 »

Таблица показываетъ, что цѣны на пшеницу въ Англіи за послѣднюю четверть XIX в. уменьшились вдвое, а съ начала вѣка— больше чѣмъ втрое. Пониженіе Ц. на хлѣбъ въ Англіи, какъ и въ другихъ европейскихъ государствахъ, объясняется удешевленіемъ фрахтовъ и привлеченіемъ къ европейскому рынку заокеанскихъ хлѣбородныхъ странъ. Но не всюду цѣны на хлѣбъ понизились въ одинаковой мѣрѣ: ограждая свое сельское хозяйство ввозными таможенными пошлинами, Франція, Германія, Италія и нѣкоторыя другія государства держать еще цѣны нѣсколько повышенныя. Такъ:

Г о д ы.	Ц. 1 пд. пшеницы въ рубляхъ по курсу ¹ / ₁₆	
	Въ Лондонѣ.	Въ Мангеймѣ.
1890—1899 . . .	1,05 к.	1,44 к.
1900	1,04 »	1,35 »
1901	1,04 »	1,34 »
1902	1,06 »	1,36 »

Таможенная пошлина, взимаемая въ размѣрѣ 26¹/₂ к. съ пуда, всецѣло вошла въ Ц. пшеницы на внутреннемъ германскомъ рынкѣ. Въ первой половинѣ XIX ст.; напротивъ, англійскія цѣны были выше германскихъ на 20 и болѣе %, чему причиною были высокія

таможенные пошлины на привозный хлѣбъ въ Англіи.

Всѣ выше высказанные выводы относительно Ц. требуютъ поправки въ виду измѣненій какъ въ вѣсѣ и качества монеты, такъ и въ покупательной ея силѣ, зависѣвшей отъ ея наличности въ каждомъ отдѣльномъ государствѣ и на всемъ мировомъ рынкѣ, отъ увеличенія населенія, отъ развитія сельскаго хозяйства, промышленности и торговли, отъ употребленія въ обращеніе бумажныхъ денежныхъ знаковъ вмѣсто звонкой монеты (см. Деньги, Монета, Золото, Серебро, Банки, Кредитъ). Нижеслѣдующая таблица показываетъ пониженіе покупательной силы звонкой монеты съ начала XVI ст. до конца третьей четверти XIX (по Ганауеру, «Etudes économiques sur l'Alsace ancienne et moderne», 1876—78, и Зетберу, цитируемымъ у Рошера въ 20-мъ изданіи его «Основы національной экономіи», стр. 367).

Покупательная сила звонкой монеты:

Періоды.	По отношенію къ цѣнности звонкой монеты въ 1871—1875 гг.			Ежегодное до- бываніе звон- каго металла въ тыс. мар.
	Въ цѣнахъ на хлѣбъ.	Въ цѣнахъ на жизнен- ные прина- ды вообще.	Въ Ц на всѣ необхо- димые пред- меты обыч- наго потре- бленія.	
1501—1520 .	7,16	6,68	6,81	24642
1521—1540 .	5,39	5,48	5,70	36212
1545—1560 .	4,11	4,53	4,62	79830
1561—1580 .	2,45	3,23	3,43	72993
1581—1600 .	1,93	2,84	2,95	95992
1601—1620 .	2,27	2,78	2,90	99893
1621—1640 .	—	—	—	94005
1641—1660 .	2,34	2,77	2,83	90402
1661—1680 .	2,12	2,81	2,82	86495
1681—1700 .	2,08	2,30	2,37	91576
1701—1720 .	2,04	2,53	2,63	99776
1721—1740 .	3,00	3,51	3,50	130849
1741—1760 .	2,46	2,92	2,88	164628
1761—1780 .	2,19	2,50	2,48	175260
1781—1800 .	1,65	1,84	1,81	207865
1801—1810 .	1,46	1,59	1,57	210547
1811—1820 .	0,99	1,33	1,32	129271
1821—1830 .	1,40	1,71	1,67	122564
1831—1840 .	1,26	1,46	1,44	163967
1841—1850 .	1,17	1,46	1,43	293252
1851—1855 .	1,00	1,32	1,32	710568
1856—1860 .	1,13	1,25	1,24	737799
1861—1865 .	1,21	1,24	1,23	714700
1866—1870 .	1,05	1,17	1,16	776435
1871—1875 .	1,00	1,00	1,00	830679

Итакъ, звонкій металлъ подешевѣлъ съ первой половины XVI в. въ 5—6 разъ, со второй въ 3—4. съ XVII и XVIII в. въ 2—3 раза. До конца третьей четверти XIX в. въ подобномъ расчетѣ можно соединять оба драгоценные монетные металла, такъ какъ отношеніе Ц. серебра къ Ц. золота мало измѣнялось; въ послѣдніе же годы серебро такъ подешевѣло, что пѣнится теперь уже не въ 15, а въ 30 разъ ниже золота. Ниже приводится таблица англійскихъ цѣнъ на нѣкоторые товары, выраженныхъ въ рубляхъ и копейкахъ, по вѣсу чистаго серебра.

*) Навысшія цѣны за это десятилѣтіе—въ 1801 г. (141 шилл. за кварталъ) и въ 1810 г. (112¹/₂ шилл.).

***) Навысшія цѣны за это десятилѣтіе—въ 1812 г. (141 шилл.), 1813 г. (119 шилл.) и 1817 г. (109 шилл.).

Предметы обмена.	Цѣны по приведеніи къ вѣсу чистаго серебра въ рубляхъ и копейкахъ по курсу 1 р. = 1/2 имперіала.													
	1201—99 г.		1300—99 г.		1400—99 г.		1500—99 г.		1600—99 г.		1700—99 г.		1800—85 г.	
	Руб.	К.	Руб.	К.	Руб.	К.	Руб.	К.	Руб.	К.	Руб.	К.	Руб.	К.
Пшеница, за тонну	—	—	37	83	28	37	49	65	106	39	125	31	132	41
Бычье мясо, за 8 фн.	—	24	—	47	—	39	—	32	—	99	1	50	3	31
Коровье масло, за 1 фн.	—	—	—	12	—	8	—	12	—	16	—	20	—	47
Быкъ	20	34	21	28	19	87	18	92	50	13	80	39	132	41
Овца	1	42	2	13	1	89	1	89	3	78	8	98	11	82
Свинья	2	84	4	26	2	84	2	84	4	26	10	88	14	19
Гусь	—	35	—	47	—	47	—	43	—	47	—	99	1	89
Курица	—	12	—	24	—	24	—	20	—	32	—	47	—	71
Лошадь	—	—	—	—	39	72	37	83	50	13	148	96	283	73
Яйца, за дюжину	—	12	—	24	—	24	—	16	—	16	—	32	—	47
Вино, за галлонъ	1	42	1	42	—	95	1	89	2	84	8	04	7	57
Пиво, за галлонъ	—	12	—	20	—	16	—	16	—	16	—	32	—	71

Таблица показываетъ, что съ пониженіемъ цѣнности серебра различные товары вздорожали не въ одинаковой степени: въ 7—6 разъ—пшеница, крупный рогатый скотъ, мясо, лошади, вино, въ 5—4 раза—мелкій рогатый скотъ, птица, въ 4—3 раза—свиньи, яйца, пиво. За послѣднія три десятилѣтія значи-

тельно подешевѣлъ не только хлѣбъ, но и прочіе продукты сельскаго хозяйства, особенно произведенія обрабатывающей промышленности.

Составленная для 45 главнѣйшихъ предметовъ потребленія таблица цѣнъ (index number) показываетъ слѣдующее:

Процентныя отношенія Ц. каждаго пятилѣтія къ цѣнамъ 1867—1877 и.

Періоды.	На сел.-хоз. растительные продукты.	На сел.-хоз. животные продукты.	На сахаръ, кофе и чай.	На ископаемую пром. веденія.	На продукты пряденія и ткачества.	На прочіе товары.	На всё товары.
1846—1849	101,5	80,7	82,7	85,2	71,5	81,0	84,0
1850—1854	89,4	74,6	83,6	90,4	81,2	90,6	85,4
1855—1859	105,2	86,4	100,8	104,2	87,4	109,2	98,4
1860—1864	93,0	88,4	101,2	93,6	123,2	105,0	101,2
1865—1869	99,8	93,2	95,8	88,6	117,8	99,8	100,0
1870—1874	98,8	102,2	102,0	113,2	103,6	102,8	103,6
1875—1879	93,4	102,0	95,6	84,4	82,0	90,8	81,0
1880—1884	82,0	101,2	77,6	75,8	73,8	85,0	83,0
1885—1889	65,8	84,4	66,0	71,0	65,4	69,4	70,2
1890—1894	63,8	82,4	70,0	71,8	58,8	67,4	68,6
1895—1896	53,5	75,2	60,5	62,5	53,0	64,0	61,5

Извѣстно, что цѣны на сельскохозяйственные продукты были высоки въ первое изъ приведенныхъ пятилѣтій по причинѣ неурожая 1846 и 1847 гг.; затѣмъ всѣ цѣны поднялись въ пятилѣтіе 1855—59 гг., подъ влияніемъ войны крымской и итальянской, а также прилива калифорнійскаго золота. Произведенія ткачества и пряденія вздорожали въ пятилѣтіе 1860—64 гг. по случаю сѣв.-американской междоусобной войны, сократившей подвозъ хлопка въ Европу и удорожившей втрое Ц. хлопка. Въ половинѣ послѣдняго десятилѣтія XIX в. пониженіе цѣнъ противъ уровня 1846—49 гг. оказывается слѣдующее.

Растительныхъ сел.-хоз. произведений	на 47,3%
Произведеній животнаго царства	» 6,8 »
Сахара, кофе и чая	» 26,8 »
Ископаемыхъ произведеній	» 26,6 »

Продуктовъ ткачества и пряденія. на 25,2 »
 Прочихъ товаровъ » 34,7 »
 Всѣхъ шести группъ товаровъ » 26,8 »

Таково пониженіе цѣнъ на англійскомъ рынкѣ за полвѣка со времени перехода англійчанъ отъ протекціонизма къ осуществленію началъ свободной торговли. Понижились цѣны различныхъ предметовъ потребленія и въ прочіихъ европейскихъ государствахъ, и въ Сѣв.-Американскихъ Сосед. Штатахъ, но въ мѣрѣ настолько меньшей, насколько каждое изъ этихъ государствъ охраняетъ различныя отрасли своего производства ввозными пошлинами.

О цѣнахъ на товары въ древнѣйшей Россіи сохранилось мало такихъ свѣдѣній, которыя могли бы дать основаніе для широкихъ обобщеній. О показаніяхъ, сохранившихся въ литературныхъ и законодательныхъ памятни-

какъ XV и XVI вв., В. О. Ключевскій въ своемъ «Русскомъ рублѣ XVI — XVIII вв.» (изъ котораго заимствуются нижеслѣдующія свѣдѣнія о Ц. въ древней Руси), говоритъ, что это болышю частью Ц. «больныя», голодныя — или уже слишкомъ сытыя, слишкомъ здоровыя. Онѣ потому и были въ свое время замѣчены, что стояли слишкомъ высоко или слишкомъ низко. Колебанія цѣнъ были часты и сильны. Малѣйшее затрудненіе въ подвозѣ производило панику на рынкѣ. Даже въ урожайные годы замѣшательство въ подвозѣ поднимало Ц. ржи втрое, вчетверо, въ голодные же годы — въ нѣсколько десятковъ разъ выше нормального уровня. Колебанія цѣнъ объясняются климатическимъ однообразіемъ территоріи тогдашняго русскаго государства и, какъ слѣдствіемъ этого однообразія, одновременностью урожая или неурожая на всей или почти всей территоріи, а также рѣдкостью населенія, худыми путями сообщенія, слабымъ раздѣленіемъ труда, малочисленностью городского и промышленнаго люда, мало развитою внѣшнею торговлей. Отъ послѣдняго года XV в. до насъ дошелъ рядъ данныхъ, которыя могутъ служить точкой отправленія при изученіи цѣнъ XVI в. Въ книгѣ Вотской пятны, обнимавшей собою и часть нынѣшней Петербургской губерніи, въ 1500 г. хлѣбный оброкъ, какой платили въ казну оброчные крестьяне, сидѣвшіе на казенной государевой землѣ, иногда показанъ переведеннымъ на деньги. По переводѣ тогдашнихъ мѣръ и денегъ на нынѣшнія, оказывается, что московскій рубль конца XV вѣка, по хлѣбнымъ Ц. Вотской пятны, имѣлъ въ сто разъ больше покупательной силы, чѣмъ нынѣшній. Но такъ какъ въ рублѣ 1500 г. было чистаго серебра въ $3\frac{1}{15}$ больше, чѣмъ въ нынѣшнемъ, послѣдній же заключаетъ въ себѣ лишь $\frac{1}{2}$ того количества серебра, которое въ слиткѣ можно купить за $\frac{1}{15}$ имперіала, то въ дѣйствительности покупательная сила одной и той же вѣсовой единицы серебра была въ 1500 г. не въ 100, а только въ 16—17 разъ больше, чѣмъ въ 1903 г., какъ видно изъ слѣдующей таблицы (столб. 2-й, сверху).

	Цѣна		Разница	
	въ 1500 г.	четверти въ 1903 г.	Номи-нальная.	Дѣйстви-тельная въ цѣнѣ чистаго серебра.
Ржи . . .	$6\frac{2}{3}$ к.	7 р. 00 к.	1:105	1:16,4
Пшеницы . . .	$9\frac{1}{3}$ »	9 » 00 »	1: 97	1:15,2
Ячменя . . .	$4\frac{2}{3}$ »	5 » 30 »	1:115	1:18,0
Овса . . .	$3\frac{1}{2}$ »	3 » 80 »	1:111	1:17,3

Цѣны XVI в. гораздо болѣе затрудняютъ изслѣдованіе. Извѣстія этого вѣка даютъ два ряда цѣнъ—дешевыхъ и дорогихъ, хотя и не голодныхъ. Первые почти не измѣняются въ продолженіе всего столѣтія, но страдаютъ географической неопредѣленностью, не приурочены къ мѣсту. По выводѣ среднихъ Ц. каждаго хлѣба въ нынѣшнихъ центральныхъ губерніяхъ Великороссіи, т. е. Московской и смежныхъ съ нею, получимъ слѣдующій рядъ цѣнъ каждаго изъ главныхъ хлѣбовъ:

	Цѣна четверти въ Московской обл.		Разница	
	въ XVI в.	въ 1893 г.	Номи-нальная разница.	Дѣйстви-тельная разница.
				во сколько разъ.
Ржи . . .	5 к.	6 р. 40 к.	128	20,0
Пшеницы . . .	12 »	9 » 00 »	75	11,7
Ячменя . . .	4 »	5 » 20 »	130	14,4
Овса . . .	$2\frac{1}{2}$ »	3 » 60 »	144	22,5

На одно и то же количество серебра въ нынѣшней Московской губерніи въ XVI в., при дешевыхъ Ц., можно было купить хлѣба въ 17 разъ больше, чѣмъ въ началѣ XX в. Въ продолженіе всего XVI в. незамѣтно постепеннаго роста цѣнъ, но колебанія ихъ были весьма чувствительны. Въ недородные, дорогие годы цѣны ржи поднимались въ первой половинѣ XVI в. до 14, 18, 28, а въ Псковѣ (въ 1543 г.)—до 40 к.; во второй половинѣ—до 21, 25, 80 (въ Новгородѣ, въ 1589 г.), 84 к. (на Бѣлѣозерѣ, въ 1587 г.). Во второй половинѣ XVI в. обычныя цѣны на хлѣбъ, по изслѣдованію проф. Ключевскаго, были только на 12% выше, чѣмъ въ первой. Цѣны другихъ, кромѣ хлѣба, жизненныхъ припасовъ въ XVI в. были низки; но разница между ними и нынѣшними Ц. не такъ велика, какъ между хлѣбными Ц. XVI и начала XX в.

	Ц ѣ н ы:		Р а з н и ц а:	
	въ 1586 г.	въ 1903 г.	номинальная.	дѣйствительная.
Масло коровье, 1 фн.	$\frac{3}{7}$ к.	50 к.	1: 70	1:10,9
Солонна, 1 фн.	$\frac{5}{8}$ »	12 »	1: 19	1: 3,0
Сотня яицъ	5 »	1 р. 50 »	1: 30	1: 4,7
Сотня кочней капусты	12 »	6 » 00 »	1: 50	1: 7,8
Сотня огурцовъ	$\frac{1}{5}$ »	20 »	1:100	1:15,6
Масло сѣмянное, 1 пудъ	20 »	4 » 40 »	1: 22	1: 3,4
Сало говяжье, 1 пудъ	$24\frac{1}{2}$ »	6 » 40 »	1: 26	1: 4,0
Пудъ меда	41 »	20 »	1: 49	1: 7,7
Пудъ воска	1 р. 03 »	29 »	1: 28	1: 4,4
Овчина	6 »	2 » 50 »	1: 42	1: 6,6
Курица	$1\frac{1}{2}$ »	50 »	1: 33	1: 5,2
Утка	3 »	90 »	1: 30	1: 4,7

Итакъ, выраженные въ вѣсѣ чистаго серебра, цѣны 12 названныхъ товаровъ были только въ 6—7 разъ дешевле, чѣмъ нынѣ. Почти въ такомъ же отношеніи были къ ны-

нѣшнимъ цѣны на скотъ; но Ц. на привозные иностранные товары были, сравнительно, дороги. Все это видно изъ двухъ слѣдующихъ таблицъ.

а) Цѣны на скоть.

	Ц ѣ н ы:		Во сколько разъ первыя дешевле послѣднихъ:		
	въ XVI ст.	въ началѣ XX ст.	номинально.	въ дѣйствительности.	
Въ Вологдѣ: лошадь весной и лѣтомъ	0 р. 88 к.	50 р. 00 к.	57	8,9	
» зимою и осенью	0 » 60 »	40 » 00 »	67	10,5	
Корова весной	0 » 67 »	32 » 00 »	48	7,5	
Въ Москвѣ: лошадь осенью	1 » 38 »	45 » 00 »	33	5,2	
Указныя цѣны. {	рабочая лошадь	1 » 50 »	52 » 00 »	35	5,5
	корова	1 » 00 »	45 » 00 »	45	7,0
	быкъ	1 » 00 »	45 » 00 »	45	7,0
	овца	0 » 10 »	4 » 00 »	40	6,2

б) Цѣны на нѣкоторые иностранные товары.

	Ц ѣ н ы:		Во сколько разъ первыя дешевле послѣднихъ:	
	въ XVI ст.	въ началѣ XX ст.	номинально	въ дѣйствительности.
Бумага хлопчатая, пудъ	1 р. 03 к.	10 р. 00 к.	9,7	1,50
» писчая, стопа	40 »	3 » 00 »	7,5	1,17
Сахаръ головной	3 » 43 »	5 » 65 »	1,6	0,25
Черносливъ	0 » 43 »	6 » 00 »	14,0	2,19
Изюмъ	34 »	6 » 00 »	17,6	2,75
Мускатные орѣхи	10 » 28 »	41 » 28 »	4,0	0,63
Перецъ	4 » 11 »	16 » 00 »	3,9	0,61
Имбирь	4 » 11 »	16 » 00 »	3,9	0,61

Изъ этихъ товаровъ только три послѣдніе остаются исключительно привозными; они подешевѣли на 40%. Сахаръ, даже со включеніемъ акциза, теперь дешевле вчетверо; черносливъ и изюмъ вздорожали въ 2—2½ раза; Ц. писчей бумаги (предполагая въ томъ и другіе случаи хорошае качество) увеличилась на 17%; Ц. привознаго бумажнаго хлопка, со включеніемъ пошлины — въ 1½ раза. Цѣны на трудъ, по отношенію къ цѣнамъ на главнѣйшіе предметы потребленія, насколько можно судить по сохранившимся скуднымъ извѣстіямъ, не были, въ урожайные годы, ниже нынѣшнихъ. Герберштейнъ говоритъ, что въ его время въ Москвѣ обычная плата за работу простому поденщику составляла 1½ деньги, т. е. стоимость 28—30 фн. ржи. Въ одномъ изъ монастырей Вологодской губ. швецъ получалъ, очевидно на хозяйскомъ содержаніи, 1 р. 5 к. или стоимость 21 четв. (190 пд.) ржи въ годъ. Средняя плата черно-рабочимъ, при своей одеждѣ, но на хозяйскомъ содержаніи, составляла 1 р. 10 к., или 22 четв. (около 200 пд.) ржи. Въ смутное время населеніе центральныхъ областей страшно порѣдѣло отъ внѣшнихъ войнъ и внутреннихъ усобицъ, а еще болѣе, можетъ быть, отъ побѣговъ на сравнительно безопасныя восточныя и сѣверныя окраины. Среди уцѣлѣвшаго сельскаго населенія въ первое царствованіе новой династіи замѣтно чрезвычайное развитіе бобыльства, малоземнаго безземельнаго или малоземельнаго крестьянства, которое, потерявъ земледѣльческій инвентарь, вслѣдствіе разоренія, бросало пашни: это уменьшало число пахарей, поставившихъ хлѣбъ на центральные рынки. Подъемъ цѣнъ начался въ 1601 г. и въ концѣ неурожайнаго трехлѣтія дошелъ въ Москвѣ съ 20 денегъ до 3 руб. за четверть ржи. И

по минованіи этого голода бывали годы, когда въ нѣкоторыхъ мѣстностяхъ Велико-россіи Ц. ржи поднималась до 7 и даже до 9 тогдашнихъ рублей за четверть, т. е. была въ 360 разъ дороже дешевой Ц., по которой, по свидѣтельству Хронографа, продавали рожь до смутнаго времени. Но и нормальныя цѣны смутнаго времени были выше самыхъ высокыхъ цѣнъ XVI в.: онѣ держались около ста денегъ за московскую четверть. Такова была указная Ц. въ началѣ голоднаго трехлѣтія (въ 1601 г.), въ то время когда на рынкѣ стояли уже цѣны болѣе высокія. Указная Ц. ячменя составляла въ то время 80, овса—50 денегъ за четверть. Изъ ряда данныхъ о цѣнахъ за различные годы смутнаго времени (1601—1612) проф. Ключевскій заключаетъ, что на тогдашній рубль можно было купить столько хлѣба, сколько въ 1882 г.—на 12 р. Рубль начала XVII в. вѣсилъ около 11 зол. и равнялся 2 р. 18 к. нынѣшнимъ; но такъ какъ нынѣшній рубль содержитъ въ себѣ чистаго серебра вдвое меньше, чѣмъ его находится въ слиткѣ, нынѣ оцѣниваемомъ въ 1/15 имперіала, то дѣйствительная цѣнность рубля начала XVII в. по вѣсу заключающагося въ немъ серебра только въ 2¼ раза выше цѣнности слитка Ц. въ 1/15 имперіала, и если рожь въ началѣ XVII в. продавалась по 100 денегъ за московскую четверть, то эта Ц. равнялась слитку серебра Ц., по нынѣшнему курсу, въ 1⅞ р., слѣдовательно была ниже нынѣшней Ц. не въ 16, какъ въ XVI в., а только въ 6½ разъ. Въ царствованіе Михаила Ѳеодоровича цѣны на хлѣбъ понизились противъ цѣнъ смутнаго времени на 15—20%, а во второй половинѣ XVII в. стали еще болѣе понижаться. Денежный кризисъ, происшедшій въ 1660—1663 г. вслѣдствіе чрезмѣрнаго выпуска мѣдныхъ денегъ и принудительнаго ихъ курса,

значительно повысилъ нарицательную Ц. хлѣба, какъ и всѣхъ другихъ товаровъ. Кризисъ продолжался не болѣе 4 лѣтъ; по прекращеніи же его цѣны опять вошли въ норму и въ теченіе трехъ послѣднихъ десятилѣтій XVII в. были ниже чѣмъ въ царствованіе Михаила. Средняя Ц. четверти ржи въ Москвѣ равнялась 72 к., что, при вѣсовомъ равенствѣ тогдашняго рубля двумъ рублямъ нынѣшнимъ, соотвѣтствуетъ нынѣшнимъ 1 р. 44 к. въ серебряной монетѣ, или 2 р. 88 к. въ слиткахъ. Другими словами, по отношенію къ вѣсу серебра рожь въ Москвѣ была въ $2\frac{1}{3}$ раза дешевле, чѣмъ теперь; но это была Ц. высокая; въ городахъ, лежащихъ ближе къ мѣстамъ отправленія хлѣба, цѣны были ниже.

	За чет- верть.	По ны- нѣшней Ц. слит- ка се- ребра.
Въ Казани (1697 г.)	20 к.	— р. 80 к.
» Свіяжскѣ (1096 г.)	25 »	1 » — »
» Кашинѣ	40 »	1 » 60 »
» Нижнемъ	37 »	1 » 48 »
» Вологдѣ	40 »	1 » 60 »

Ближе къ московскимъ были цѣны:

	За чет- верть.	По ны- нѣшней Ц. слит- ка се- ребра.
въ Новгородѣ	66 к.	2 р. 64 к.
» Смоленскѣ	75 »	3 » — »

Въ началѣ XVIII в. (1704 г.) четверть ржи покупали по 1 р. 50 к.—1 р. 80 к., но тогда былъ «голодь великій по деревнямъ». Болѣе нормальной Ц. слѣдуетъ считать 1 р. за четверть, рубль же въ царствованіе Петра, по содержанію серебра, составляетъ 1,31 нынѣшняго. Такимъ образомъ четверть ржи приравнивалась къ слитку серебра, нынѣ оцѣниваемому (по курсу $\frac{1}{15}$) въ 2 р. 62 к. Около этой же средней колебались цѣны до конца третьей четверти XVIII в. Приливъ звонкой монеты, вслѣдствіе развитія внѣшней торговли и выпускъ ассигнацій способствовали повышенію цѣны. Къ концу XVIII в. четверть ржи покупалась уже за 3—4 р. ассигнаціями. Во время войны съ Наполеономъ цѣны еще болѣе повысились, но по водвореніи мира начали падать.

Изученіе исторіи Ц. конца XVIII и всего четверти XIX стол. затрудняется колебаніями курса бумажныхъ денегъ. Въ 1801 г. ассигнаціонный рубль составлялъ $71\frac{2}{3}\%$ серебрянаго, въ 1809-мъ— $43\frac{1}{3}\%$, въ 1810-мъ— $25\frac{2}{5}\%$; съ 1819 г. курсъ ассигнацій началъ медленно повышаться и въ 1830-хъ годахъ колеблется около 27 коп. Колебанія эти были настолько велики, что самая высшая ассигнаціонная Ц. ржаной муки за первое десятилѣтіе, а именно въ 1810 г. 1 руб. за пудъ, оказывается, за тоже десятилѣтіе, самою низкою по переводѣ на серебро (26 коп.).

Въ двухъ слѣдующихъ таблицахъ приводятся данныя о курсѣ ассигнацій съ 1769 по 1842 и кредитныхъ билетовъ — съ 1843 по

1895-й установленныя особою Высочайше учрежденною въ 1895 г. комиссіей.

Курсъ ассигнацій по отношенію къ серебряному рублю на слб. биржѣ:

1769—70	99 к.	1806	$67\frac{1}{2}$ к.
1771	98 »	1807	$53\frac{3}{4}$ »
1772	97 »	1808	$44\frac{2}{3}$ »
1773	98 »	1809	$43\frac{1}{3}$ »
1774	100 »	1810	$25\frac{2}{5}$ »
1775	99 »	1811	$26\frac{2}{5}$ »
1784	98 »	1812—13	$25\frac{1}{5}$ »
1787	97 »	1814—15	20 »
1788—89	$91\frac{3}{4}$ »	1816	$25\frac{1}{8}$ »
1790	87 »	1817	$25\frac{1}{6}$ »
1791	$81\frac{1}{3}$ »	1818	$25\frac{1}{4}$ »
1792	$79\frac{1}{3}$ »	1819—20	$26\frac{1}{3}$ »
1793	71 »	1821	$25\frac{2}{3}$ »
1794	$68\frac{1}{2}$ »	1822	$26\frac{1}{4}$ »
1795	$70\frac{1}{2}$ »	1823	$26\frac{1}{5}$ »
1796	79 »	1824	$26\frac{1}{2}$ »
1797	73 »	1825	$26\frac{2}{5}$ »
1798	$62\frac{1}{2}$ »	1826	$26\frac{2}{3}$ »
1799	$65\frac{1}{3}$ »	1827—28	$26\frac{5}{6}$ »
1800	$66\frac{1}{4}$ »	1829	$27\frac{2}{7}$ »
1801	$71\frac{2}{3}$ »	1830	$26\frac{1}{3}$ »
1802	80 »	1831	$26\frac{3}{9}$ »
1803	$79\frac{1}{3}$ »	1832	$27\frac{1}{6}$ »
1804	77 »	1833—41	$27\frac{1}{4}$ »
1805	77 »	1842	$27\frac{1}{4}$ »

Курсъ кредитнаго рубля въ золот. коп. по курсу 1 р. = $\frac{1}{15}$ имперіала.

1843	97,3	1870	77,7
1844	98,5	1871	85,2
1845	98,1	1872	85,1
1846	98,6	1873	84,4
1847	99,5	1874	86,8
1848	95,0	1875	85,8
1849	95,7	1876	80,6
1850	98,7	1877	67,4
1851	97,9	1878	64,6
1852	98,8	1879	63,1
1853	99,5	1880	64,4
1854	94,2	1881	65,7
1855	93,0	1882	63,1
1856	98,4	1883	61,8
1857	96,3	1884	63,4
1858	94,6	1885	63,3
1859	83,5	1886	60,7
1860	94,4	1887	55,7
1861	83,7	1888	59,5
1862	85,5	1889	65,9
1863	98,2	1890	72,6
1864	77,3	1891	66,8
1865	81,8	1892	63,1
1866	68,0	1893	65,3
1867	90,7	1894	67,0
1868	85,5	1895	67,5
1869	76,4		

При данныхъ курсахъ серебряныхъ и бумажныхъ денегъ цѣны на одинъ изъ главнѣйшихъ предметовъ потребленія, а именно на рожь, были слѣдующія.

Годы:	Цѣна 1 пд Ассигнаціи.	ржаной муки въ Москвѣ. Въ копѣйкахъ серебромъ.
1801	66 к.	47
1802	78 »	60
1803	72 »	58
1804	44 »	34
1805	48 »	35
Въ среднемъ за 1801—05		
	62 к.	47
1806	58 к.	39
1807	76 »	41
1808	77 »	34
1809	85 »	38
1810	101 »	26
Въ среднемъ за 1806—10		
	79 к.	36
1811	118 к.	30
1812	168 »	43
1813	178 »	45
1814	167 »	33
1815	130 »	26
Въ среднемъ за 1811—15		
	152 к.	35
1816	128 к.	32
1817	147 »	38
1818	205 »	63
1819	150 »	40
1820	160 »	43
Въ среднемъ за 1816—20		
	158 к.	43
1821	224 к.	59
1822	185 »	49
1823	126 »	34
1824	100 »	29
1825	122 »	33
Въ среднемъ за 1821—25		
	151 к.	41
1826	126 к.	34
1827	112 »	30
1828	87 »	23
1829	95 »	26
1830	125 »	34
Въ среднемъ за 1826—30		
	109 к.	30
1831	150 к.	40
1832	131 »	36
1833	194 »	54
1834	293 »	81
1835	197 »	55
Въ среднемъ за 1831—35		
	193 к.	53
1836	112 к.	31
1837	102 »	28
1838	114 »	32
1839	190 »	52
1840	343 »	95
Въ среднемъ за 1836—40		
	172 к.	48

Таблица показываетъ, что самыми дорогими годами были 1818-й, слѣдовавшій за неурожаемъ въ Западной Европѣ, вызвавшимъ усиленный экспортъ хлѣба изъ Россіи, и неурожайные или слѣдовавшіе за неурожайными: 1821, 1834, 1835 и 1840. Самыми дешевыми были годы: 1828 и 1829. Въ 1833—42 гг. ассигнаціонный рубль устанавливается на уровнѣ 27¹/₄ к., а съ 1843 г. замѣняется кредитнымъ рублемъ, равнымъ по цѣнности 1 р. серебромъ или 3¹/₂ ассигнаціоннымъ. Съ 1841 г. колебанія Ц., въ кред. рубляхъ выражаются слѣдующими числами:

Г о д ы	Цѣна 1 пд ржаной му- ки въ кред рубляхъ.	Г о д ы.	Цѣна 1 пд. ржаной му- ки въ кред. рубляхъ.	
1841	80 коп.	1856	59 коп.	
1842	62 »	1857	56 »	
1843	40 »	1858	54 »	
1844	29 »	1859	67 »	
1845	33 »	1860	75 »	
1841—45		49 коп.	1856—60	62 коп.
1846	39 »	1861	75 »	
1847	41 »	1862	82 »	
1848	48 »	1863	79 »	
1849	45 »	1864	61 »	
1850	39 »	1865	64 »	
1846—50		42 коп.	1861—65	72 коп.
1851	40 »	1866	70 »	
1852	43 »	1867	64 »	
1853	43 »	1868	88 »	
1854	42 »	1869	99 »	
1855	46 »	1870	79 »	
1851—55		43 коп.	1866—70	80 коп.

Самыми дорогими годами за это время были 1841, 1860, 1863, 1863, 1869 и 1870-й. Съ 1871 по 1885-й приводятся свѣдѣнія о среднихъ портовыхъ цѣнахъ на ржаную муку.

Г о д ы.	Цѣна 1 пд. ржаной му- ки въ коп.	Г о д ы.	Цѣна 1 пд. ржаной му- ки въ коп.	
1871	71	1879	86	
1872	71	1880	99	
1873	79	1876—80		
1874	75	83		
1875	73	1881	129	
1871—75		74	1882	122
1876	76	1883	104	
1877	80	1884	95	
1878	76	1885	82	
1871—75		74	1881—85	
1876		76	106	
1877		80		
1878		76		

Съ 1884 г. публикуются подробныя свѣдѣнія о цѣнахъ на хлѣбъ и другія земледѣльческія произведенія департаментомъ сельскаго хозяйства. Они служатъ основаніемъ для нижеслѣдующей таблицы среднихъ годовыхъ Ц. ржи по 50 губерніямъ Европейской Россіи, съ 1886 по 1900 г.

Г о д ы,	Цѣна 1 пд-ржи.	Г о д ы	Цѣна 1 пд-ржи.
1886 . . .	74 коп.	1894 . . .	46 коп.
1887 . . .	67 »	1895 . . .	45 »
1888 . . .	65 »	1891—95	74 коп.
1889 . . .	70 »	1896 . . .	47 »
1890 . . .	68 »	1897 . . .	53 »
1886—90 .	69 коп.	1898 . . .	68 »
1891 . . .	129 коп.	1899 . . .	65 »
1892 . . .	89 »	1900 . . .	60 »
1893 . . .	61 »	1896—1900	59 коп.

Самыми дорогими за три послѣднія десятилѣтія были цѣны 1882, 1883 и 1891 г., самыми дешевыми—1894 и 1895 гг. За истекшее столѣтіе цѣны на многія издѣлія обрабатывающей промышленности значительно подешевѣли, но все еще, въ общемъ, издержки производства въ Россіи значительно выше, чѣмъ въ западно-европейскихъ государствахъ, почему на всемірный рынокъ идутъ лишь немногія изъ русскихъ мануфактурныхъ и заводскихъ издѣлій. Цѣны на землю въ Россіи за послѣдніе полвѣка поднялись значительно. Предъ освобожденіемъ крестьянъ десятина земли, поступавшая въ крестьянскій надѣлъ, оцѣнивалась въ нечерноземной полосѣ въ 25—35 р., въ черноземной—въ 35—50 р. По даннымъ крестьянскаго и дворянскаго банковъ, за послѣдніе годы цѣны были слѣдующія:

	Средняя цѣна дес. купленной при содѣйствіи крестьянскаго банка.	Цѣна 1 заложеной дес. по оцѣнкѣ дворянскаго банка.
въ 1896 г. . . .	49 руб.	63 руб.
» 1897 » . . .	71 »	69 »
» 1898 » . . .	76 »	69 »
» 1899 » . . .	78 »	62 »
» 1900 » . . .	83 »	77 »
» 1901 » . . .	91 »	93 »

Чѣмъ гуще населеніе и чѣмъ интенсивнѣе, слѣдовательно, спросъ на землю, тѣмъ дороже, при остальныхъ одинаковыхъ условіяхъ, она цѣнится, какъ видно изъ слѣдующихъ данныхъ, за пятилѣтіе 1896—1900 гг., о тѣхъ мѣстностяхъ Россіи, гдѣ число сдѣлокъ по продажѣ и залогоу земель болѣе значительно.

Губерніи.	Число зем-телей кв. вер. по переписи 1897 г.	Цѣна 1 десятины земли по даннымъ:	
		крестьянскаго банка.	дворянскаго банка.
Юго-западныя . . .	67	110 р.	128 р.
Малороссійскія . .	55	104 »	108 »
Центральныя земледѣльческія . . .	50	105 »	122 »
Литовскія . . .	45	58 »	53 »
Центральныя промышленныя . . .	36	45 »	72 »
Бѣлорусскія . . .	33	45 »	39 »
Новороссійскія . .	31	99 »	93 »
Восточныя . . .	31	58 »	63 »
Юго-восточныя . .	14	27 »	39 »
Сѣв.-восточныя . .	14	34 »	19 »

Въ губерніяхъ Царства Польскаго земля цѣнится въ 108 р., на Сѣв. Кавказѣ—въ 43 р., въ Закавказьѣ—въ 103 р. Пониженіе Ц. на хлѣбъ за послѣднее время, повидимому, не отразилось на земельныхъ цѣнахъ. Онѣ растутъ болѣе чѣмъ когда-либо, что объясняется увеличеніемъ населенія и сокращеніемъ относительной величины крестьянскихъ надѣловъ. За послѣднія 6 лѣтъ земельныя цѣны, по даннымъ крестьянскаго банка, во всей Россіи увеличились на 80%, въ Малороссійскихъ и центрально-промышленныхъ губерніяхъ — вдвое.

Литература. Теорія Ц. изложена во всѣхъ курсахъ и трактатахъ политической экономіи. Кромѣ того см.: W. Lee, «The prices of things, in different ages» (1773); David Hume, «Essays» (1767); Arthur Young, разныя сочиненія (1767—1815); W. Huskisson, «The depreciation of our currency» (Лондонъ, 1810); Du Chatelier, «Essai sur les salaires et les prix de consommation de 1202 à 1830» (Парижъ, 1830); Leber, «Essai sur l'appréciation de la fortune privée au moyen age relativement aux variations de valeurs monétaires et du pouvoir de l'argent» (П., 1847); Mulhall, «History of prices since the year 1850» (Л., 1885); Aug. Sauerbeck, «Prices of commodities and the precious metals» (Л., 1886); Torold Rodgers, «A history of agriculture and prices in England» (6 т., Оксфордъ, 1866—87); A. de Fovillé, «Essai sur les variations des prix au XIX siècle» (1874—79); «Une enquête sur les prix de détail» (Пар., 1888); Atkinson, «The industrial progress of the Nation» (Нью-Йоркъ, 1890); Auspitz und Lieben, «Untersuchungen über die Theorie des Preises» (Лпц., 1888); Zuckerhandl, «Theorie des Preises mit besonderer Berücksichtigung der geschichtlichen Entwicklung der Lehre» (Лпц., 1889); Dietzel, «Zur klassischen Werth- und Preistheorie» («Jahrbücher für Nat. und Stat.», 3 сер., т. 1); Paasche, «Studien über die Natur der Geldentwerthung» (Лена, 1878); Jevons, «Investigations in currency and finance» (Л., 1884); Lehr, «Beitrag zur Statistik der Preise» (Франкфуртъ на Майнѣ, 1885); Wasserrab, «Preise und Krisen» (Штутгартъ, 1889); Wicksell, «Geldzins und Güterpreise» (Лена, 1898); Протопоповъ, «О хлѣбной торговлѣ въ Россіи» («Ж. М. Госуд. Им.», 1842); Веселовскій, «О цѣнахъ на хлѣбъ въ Россіи» (ib., 1845); М. Заблоцкій, «Причины колебанія цѣнъ на хлѣбъ въ Россіи» («Отеч. Зап.», 1847); «О цѣнностяхъ въ древней Руси» (СПб., 1854); Костомаровъ, «Очеркъ торговли Московскаго государства въ XV и XVI столѣтіяхъ» (СПб., 1862); Ключевскій, «Русскій рубль въ XVI—XVIII в. въ его отношеніяхъ къ нынѣшнему» (М., 1884); Аристовъ, «Промышленность древней Руси» (СПб., 1866); А. Н. Егуновъ, «О цѣнахъ на хлѣбъ въ Россіи» (Москва, 1856); «Вліяніе урожая и хлѣбныхъ Ц. на нѣкоторыя стороны народнаго хозяйства» (СПб., 1897). Официальные періодическіе сборники: департамента сельской экономіи и сельско-хозяйственной статистики министерства земледѣлія, бывшаго депт. торговли и мануфактуръ, и нынѣшнихъ учрежденій по ча-

сти торговли и промышленности; биржевые бюллетени. *В. Покровский.*

Цѣннинное дѣло—въ московской Руси производство глиняныхъ издѣлій глазированной, муравленныхъ, самой разнообразной формы, особенно изразцовъ (см. Кафли, XIV, 800). Ср. В. И. Селезневъ, «Производство и украшеніе глиняныхъ издѣлій въ настоящемъ и прошломъ» (СПб., 1894).

Цѣннины—два дворянскихъ рода, входящихъ къ первой половинѣ XVIII в.; одинъ изъ нихъ записанъ въ VI ч. род. кн. губ. Тульской и Рязанской, другой—въ VI ч. род. кн. Рязанской губ. Есть еще два рода Ц., позднѣйшаго происхожденія. *В. Р—въ.*

Цѣнность—представленіе человѣка о хозяйственномъ значеніи предметовъ внѣшняго міра. Оно необходимо связывается съ самымъ понятіемъ хозяйственного блага. Человѣкъ становится въ особое отношеніе къ предметамъ, находящимся въ ограниченномъ количествѣ сравнительно съ потребностью въ нихъ или являющимся продуктами его труда (см. Хозяйственное благо): онъ заботится о пополненіи ихъ запаса, распредѣляетъ ихъ потребленіе, бережетъ ихъ, дорожитъ ими, *цѣнитъ* ихъ. Хозяйственная дѣятельность немаловажна по отношенію къ вещамъ, не представляющимъ въ глазахъ человѣка Ц.: онъ не станетъ производить или сберегать того, что по его мнѣнію лишено всякаго значенія въ его жизни. Ц. хозяйственного блага вытекаетъ, такимъ образомъ, изъ признанія человѣкомъ значенія блага, какъ объекта хозяйственной дѣятельности. Ц.—продуктъ человѣческаго сознанія, психологическій фактъ: она зависитъ не отъ естественныхъ свойствъ предмета, а отъ того, какъ эти свойства сознаются человѣкомъ. Предметъ, не обладающій полезными свойствами или даже вредный, можетъ тѣмъ не менѣе являться Ц., если ему ошибочно приписываютъ полезныя свойства. Таковы напр. травы или коренья, считавшіяся раньше полезными для здоровья, а затѣмъ признанныя вредными или бесполезными; амулеты, которымъ нѣкогда придавали чудодѣйственную силу. И наоборотъ, предметъ, полезныя свойства котораго еще не сознаны, не является Ц.; онъ можетъ стать ею только тогда, когда будетъ сознано его значеніе для хозяйственной дѣятельности. Цѣнность, какъ явленіе психологическое, нужно, поэтому, отличать отъ объективной пригодности предмета, т. е. отъ естественныхъ свойствъ, дѣлающихъ его способнымъ удовлетворять человѣческимъ потребностямъ: предметъ можетъ существовать вѣка, обладая такой пригодностью, но не представляя Ц., потому что его пригодность не сознана человѣкомъ. Хозяйственное благо можетъ цѣниться какъ средство для достиженія двухъ цѣлей: удовлетворенія известной потребности или полученія, при помощи обмѣна, другаго необходимаго блага. Въ первомъ случаѣ мы говоримъ о потребительной Ц., во второмъ—о мѣновой. Природа потребительной Ц. выяснена сравнительно недавно, когда окончательно былъ признанъ субъективный характеръ самаго явленія Ц. Раньше многіе экономисты называли потребительную

Ц. естественныя свойства предмета, дѣлающія его пригоднымъ служить человѣческимъ потребностямъ, или то, что можно назвать его объективной полезностью. Напримѣръ Марксъ говоритъ: «полезность какой-нибудь вещи обращается ее въ потребительную Ц. Въ такой полезности нѣтъ ничего неопредѣленнаго и неяснаго. Она опредѣляется свойствами вещества товара, безъ нихъ ея нѣтъ. Самое вещество товара, напримѣръ, желѣза, пшеницы, алмаза и т. п.—представляетъ, поэтому, потребительную Ц.». Это опредѣленіе грѣшитъ противъ основного принципа Ц., представляющей здѣсь явленіемъ внѣшняго міра, а не человѣческаго сознанія. Потребительная Ц., какъ психологическій фактъ, не можетъ отождествляться съ веществомъ товара. Она есть только сознаваемое человѣкомъ значеніе, которое данный предметъ можетъ имѣть для удовлетворенія известной потребности. Значеніе всякаго хозяйственного блага измѣняется съ измѣненіемъ его количества по отношенію къ потребности въ немъ; поэтому и потребительная Ц. хоз. благъ колеблется совершенно независимо отъ ихъ вещества и естественныхъ свойствъ. Въ совершенно изолированномъ хозяйствѣ, имѣющемъ дѣло только съ потребительными Ц., пудъ хлѣба, при обильномъ урожаѣ, будетъ имѣть меньшее хозяйственное значеніе, чѣмъ при скудномъ: утрата пуда хлѣба, когда такихъ пудовъ много, не такъ чувствительна, какъ тогда, когда ихъ мало. Въ одномъ случаѣ Ц. хлѣба будетъ выше, чѣмъ въ другомъ, хотя бы естественныя свойства его въ обоихъ случаяхъ оставались одни и тѣ же. Такія колебанія потребительной Ц. вполне понятны съ точки зрѣнія психологической теоріи и совершенно несоблюдимы при смѣшеніи потребительной Ц. съ объективной пригодностью предмета. Окончательное выясненіе психологической, субъективной природы Ц. составляетъ заслугу главнымъ образомъ такъ назыв. австрійской школы (Менгеръ, Бемъ-Баверкъ, Визеръ и др.). Карлъ Менгеръ одновременно съ Джевонсомъ и Госсеномъ, но совершенно независимо отъ нихъ, представилъ объясненіе колебаній потребительной Ц. въ зависимости отъ количества оцѣниваемого предмета. Въ основаніе его теоріи положена идея такъ наз. предѣльной полезности. Сущность ея заключается въ установленіи понятія субъективной полезности блага, какъ основанія ихъ оцѣнки. Каждая отдѣльная единица какого-либо блага, но отличаясь по своимъ естественнымъ свойствамъ отъ другихъ единицъ и удовлетворяя потребности одной и той же категоріи, тѣмъ не менѣе можетъ представлять весьма различныя полезности, въ зависимости отъ количества, въ которомъ такія единицы имѣются. Такъ напр., если бы человѣкъ, обладая однимъ фунтомъ хлѣба, не могъ рассчитывать на увеличеніе своего запаса пищи въ скоромъ времени, то этотъ фунтъ былъ бы необходимъ для поддержанія его жизни; утрата его была бы равносильна лишенію жизни, и полезность, которую при такихъ условіяхъ представлялъ бы хлѣбъ, съ точки зрѣнія его обладателя опредѣлялась бы высшею мѣрой, какой во-

обще способна достигать полезность какогонибудь предмета. Онъ примѣнилъ бы къ хлѣбу съ возможной строгостью хозяйственный принципъ, смотрѣлъ бы на него какъ на хозяйственное благо, внимательно организовалъ бы его потребленіе и цѣнилъ бы его также высоко, какъ свою жизнь. Полезность хлѣба была бы основаніемъ его Ц. и опредѣляла бы величину послѣдней. Положеніе нѣсколько измѣнилось бы, если бы на тотъ же періодъ времени человекъ обладалъ двумя фунтами хлѣба. Второй фунтъ уже не былъ бы безусловно необходимъ для поддержанія его жизни, но былъ бы нуженъ ему для подкрѣпленія его силъ. Если бы человекъ лишился его, онъ испыталъ бы упадокъ энергіи, пониженіе работоспособности, но не умеръ бы съ голода. Обладая тѣми же питательными свойствами и удовлетворяя той же потребности въ пищу, второй фунтъ хлѣба представлялъ бы, тѣмъ не менѣе, меньшую полезность, чѣмъ первый; человекъ придавалъ бы ему менѣе интересъ и поэтому менѣе цѣнилъ бы его: Ц. его была бы ниже, чѣмъ Ц. того фунта хлѣба, который одинъ составляетъ весь запасъ его пищи. Было бы, однако, неправильно предполагать, что обладая двумя фунтами хлѣба человекъ цѣнилъ бы одинъ изъ нихъ выше другого. Вслѣдствіе ихъ одинаковой пригодности служить удовлетворенію потребности въ пищу, онъ относился бы къ нимъ совершенно одинаково: какой бы изъ нихъ онъ ни утратилъ, № 1 или № 2, онъ лишился бы только возможности удовлетворить менѣе настоящую потребность—въ поддержаніи силъ, но съ помощью оставшагося фунта могъ бы поддержать свою жизнь. Слѣдовательно, обладая двумя фунтами хлѣба, онъ оцѣнивалъ бы каждый изъ нихъ съ точки зрѣнія наименѣе важной потребности, которой могъ бы удовлетворить съ помощью того или другого фунта. Эта наименѣе важная потребность опредѣляла бы то, что Джевонсъ называетъ «предѣльной степенью полезности» (final degree of utility), а австрійскіе экономисты—«предѣльной полезностью» (Grenznutzen). Предѣльная полезность даннаго количества единицъ какого-нибудь блага служитъ основаніемъ для оцѣнки всѣхъ наличныхъ его единицъ: другими словами, предѣльная полезность опредѣляетъ Ц.—Законъ предѣльной полезности проявляется въ чистомъ видѣ въ отношеніи благъ, количество которыхъ не можетъ быть увеличено трудомъ, по крайней мѣрѣ въ теченіе опредѣленнаго, болѣе или менѣе продолжительнаго времени (напр. хлѣбъ, до новаго урожая). Если же изготовленіе извѣстныхъ предметовъ поставлено въ такія условія, что каждый утраченный экземпляръ его можетъ быть немедленно или сравнительно быстро замѣненъ другимъ при помощи затраты опредѣленнаго количества рабочей силы, то основаніемъ оцѣнки такихъ благъ будетъ служить количество труда, употребленнаго на ихъ производство. Это можно доказать при помощи того же приѣма, какой примѣняется теоретиками предѣльной полезности для доказательства того, что полезность, а не трудъ служитъ основаніемъ Ц., т. е. при помощи

выясненія послѣдствій, которыя наступили бы въ случаѣ потери двухъ предметовъ, потребовавшихъ затраты различныхъ количествъ труда на свое производство. На это указалъ еще Рикардо: «если я—говорить онъ—долженъ употребить мѣсяцъ труда, чтобы сдѣлать себѣ платье, и только одну недѣлю, чтобы сдѣлать шляпу, то хотя бы мнѣ не пришлось никогда обмѣнять ни того, ни другого, платье имѣло бы въ четыре раза болѣе высокую Ц., чѣмъ шляпа; и если бы воръ проникъ въ мой домъ и унесъ часть моего имущества, я предпочелъ бы, чтобы онъ унесъ 3 шляпы, чѣмъ одно платье» («Письма Рикардо къ Троруэру», ст. 152). Изъ этого разсужденія совершенно ясно, что въ изолированномъ хозяйствѣ, гдѣ рѣчь можетъ идти только о потребительныхъ цѣностяхъ, предметы, снабженіе которыхъ обусловлено затратой труда, вообще оцѣниваются по количеству рабочей силы, затраченной на ихъ изготовленіе. Этотъ фактъ и послужилъ основаніемъ для такъ называемой теоріи трудовой Ц. Сторонники послѣдней, представляя себѣ оцѣнку хозяйственныхъ благъ при простѣйшихъ условіяхъ, исходили отъ подмѣннаго или эмпирическаго закона, но не дали ему никакого объясненія, считая принципъ трудовой Ц. аксіомой, не требующей доказательствъ. Противъ этого возрѣнія и были направлены нападки представителей противоположнаго ученія. Они справедливо указали, что трудовое начало никогда не было обосновано и что почти никто изъ сторонниковъ трудовой Ц., за исключеніемъ Маркса, даже и не пытался серьезно обосновать его. Дѣйствительно, почему человекъ цѣнитъ выше то, что потребовало отъ него затраты большаго труда? Указаніе, что человекъ будто бы по своей природѣ стремится уклоняться отъ работы и поэтому больше дорожитъ тѣмъ предметомъ, воспроизведеніе котораго, въ случаѣ его утраты, стоило бы ему большаго пожертвованія досугомъ, держится на совершенно произвольномъ положеніи о прирожденной склонности человека къ бездѣйствію. Между тѣмъ, если подобная склонность можетъ быть подмѣчена у первобытныхъ народовъ, то никакъ нельзя возводить ее въ общій законъ человѣческихъ дѣйствій (Вемъ-Баверкъ, Визеръ). Эти возраженія справедливы, но было бы ошибочно на основаніи ихъ совершенно устранять трудовое начало изъ теоріи Ц.: нужно только подвести подъ него психологическое основаніе. Такимъ основаніемъ является принципъ полезности. Рабочая сила, какъ средство для удовлетворенія потребностей, представляетъ въ глазахъ человека благо. Уже на довольно раннихъ ступеняхъ культуры это благо оказывается количественно ограниченнымъ по отношенію къ запросамъ, которые предъявляются къ нему. Человекъ, поднявшійся надъ уровнемъ животнаго существованія, очень-скоро приходитъ къ сознанию несоотвѣстствія между его силами и потребностямъ. Чѣмъ дальше, тѣмъ это несоотвѣстствіе дѣлается глубже: человѣческія потребности способны къ безграничному развитію, а трудовая энергія строго ограничена. Отсюда необходимость цѣлесообразно пользоваться трудомъ, должнымъ образомъ

распредѣлять и беречь трудовую энергію. У человѣка устанавливается такое же отношеніе къ его собственной рабочей силѣ, какъ къ хозяйственнымъ благамъ внѣшняго міра и основанія такого отношенія тѣже: полезность труда и количественная ограниченность его сравнительно съ потребностью въ немъ. Если трудъ самъ по себѣ представляетъ Ц., то понятно, что и блага, производство которыхъ требуетъ затраты рабочей силы, также будутъ имѣть Ц., и послѣдняя будетъ тѣмъ выше, чѣмъ больше труда затрачено на производство данныхъ благъ или чѣмъ больше потребовалось бы его на ихъ воспроизведеніе. Такимъ образомъ трудовой принципъ—только проявленіе того же закона, которымъ опредѣляется Ц. благъ, не могущихъ быть воспроизведенными. Психологическій анализъ трудового начала сводитъ всѣ явленія оцѣнки хозяйственныхъ благъ къ одному источнику и тѣмъ ведетъ къ устраненію двойственности ученія классической школы, признававшей двѣ причины Ц.: рѣдкость и трудъ (Рикардо). Въ дѣйствительности существуетъ единый законъ оцѣнки и трудовая Ц. представляетъ только одну изъ формъ его обнаруженія.— При всѣхъ вышеизложенныхъ разсужденіяхъ предполагалось изолированное хозяйство, субъектъ котораго, въ стремленіи удовлетворить свои потребности въ матеріальныхъ благахъ, находится лицомъ къ лицу съ природой. Если предположить, что два хозяйства, существовавшія раньше изолированно, вступаютъ между собою въ мѣновыя отношенія, то блага, подлежащая обмѣну, будутъ имѣть въ глазахъ субъектовъ этихъ хозяйствъ мѣновую Ц. При простѣйшихъ условіяхъ жизни, когда отдѣльныя хозяйства сохраняютъ еще свой натуральный характеръ, не смотря на мѣновыя отношенія, въ которыхъ имъ приходится вступать съ другими такими же хозяйствами, основаніемъ мѣновой Ц. служитъ тотъ же принципъ, которымъ опредѣляется потребительная Ц. Каждый оцѣниваетъ свое благо, предлагаемое имъ къ обмѣну, и чужое благо, которое онъ желаетъ получить въ обмѣнъ на свое, и, сравнивъ результаты этихъ оцѣнокъ, рѣшаетъ, вступать ли ему въ обмѣнъ и на какихъ условіяхъ. Если при этомъ дѣло идетъ о предметахъ, которые произведены и могутъ быть воспроизведены трудомъ, то мѣриломъ Ц. будетъ служить количество труда, затраченнаго на производство; если же объектами обмѣна служатъ предметы, которые не могутъ быть произведены или воспроизведены трудомъ, то критеріемъ оцѣнокъ, а слѣдовательно и сравненія цѣнностей является настоятельность потребности, подлежащей удовлетворенію. И въ томъ, и въ другомъ случаѣ конечное основаніе Ц. одно и то же: общій законъ оцѣнки хозяйственныхъ благъ.—Изложенное ученіе рассматриваетъ Ц. какъ явленіе индивидуальное, возникающее въ сферѣ хозяйствъ изолированныхъ или связанныхъ весьма слабыми узами съ другими такими же хозяйственными единицами индивидуальнаго типа. Между тѣмъ политическая экономія, какъ отрасль обществовѣдѣнія, изслѣдуетъ явленія социальныя. Поэтому и ученіе о Ц. должно быть ученіемъ объ оцѣнкѣ

хозяйственныхъ благъ въ народномъ, а не въ индивидуальномъ хозяйствѣ. Соціальныя явленія представляютъ собою факты хотя и господствующіе надъ каждымъ индивидуумомъ въ отдѣльности, но являющіеся продуктами ихъ психическаго общенія между собою и поэтому имѣющіе свои корни въ индивидуальной психикѣ; слѣдовательно, законъ Ц., выведенный на основаніи изученія психологии хозяйствующаго индивидуума, не теряетъ своего значенія и тогда, когда изслѣдуется Ц. какъ социальное явленіе. Если каждый индивидуумъ въ отдѣльности, по своей природѣ, придаетъ Ц. только тѣмъ предметамъ, которые являются въ его сознаніи полезными и количественно ограниченными, то и совокупность индивидуумовъ, живущихъ въ обществѣ, не можетъ исходить отъ иного начала въ своей хозяйственной дѣятельности. Въ народномъ хозяйствѣ, какъ и въ индивидуальномъ, хозяйственными благами являются только тѣ, которыя признаются способными удовлетворять человѣческимъ нуждамъ и находятся въ количествѣ ограниченномъ по отношенію къ потребности въ нихъ, все равно, является ли эта ограниченность результатомъ естественныхъ или искусственныхъ условій. Разница по сравненію съ простѣйшими отношеніями, предполагаемыми выше, заключается въ томъ, что мѣновая Ц. пріобрѣтаетъ господствующее значеніе и проявляется въ формѣ цѣны, т. е. опредѣленнаго количества денегъ, получаемыхъ въ обмѣнъ на продуктъ; вмѣстѣ съ тѣмъ процессъ производства цѣнностей чрезвычайно осложняется, вслѣдствіе чего и отношенія, въ которыхъ обмѣниваются товары, опредѣляются очень сложными причинами. Поэтому явленіе Ц. въ народномъ хозяйствѣ не можетъ быть объяснено при помощи элементарныхъ законовъ, полученныхъ изъ изслѣдованія простѣйшихъ мѣновыхъ отношеній между хозяйственными единицами, живущими какъ бы внѣ какой-либо социальной атмосферы. Между тѣмъ, главнѣйшія теоріи, господствовавшія до настоящаго времени, носили именно такой характеръ. Это одинаково относится какъ къ теоріи трудовой Ц., такъ и къ теоріи предѣльной полезности. Разсужденія о Ц. у классиковъ обыкновенно начинаются съ установленія законовъ оцѣнки у первобытныхъ народовъ; т. е. при простѣйшихъ условіяхъ, и затѣмъ прямо примѣняются къ капиталистическому строю; но такъ какъ здѣсь мѣновая Ц. получаетъ форму цѣны, то и теорія Ц. естественно переходитъ у классиковъ въ ученіе о цѣнѣ, при чемъ основаніемъ послѣдняго являются издержки производства, а трудъ служитъ только регуляторомъ мѣновыхъ пропорцій, при извѣстныхъ гипотетическихъ условіяхъ. Марксъ также отправляется отъ трудового начала и тоже приходитъ къ ученію о цѣнѣ, основанному на издержкахъ производства. Въ I томѣ «Капитала» онъ отождествляетъ самое понятіе Ц. съ понятіемъ труда, затраченнаго на производство. Ц. есть «овеществленный» или «застывшій» трудъ, «стокъ труда». Она измѣряется количествомъ трудовой энергіи, затраченной на производство при техническихъ условіяхъ, считаю-

щихся средними въ данномъ обществѣ, а отношеніе между количествами труда, овеществленнаго въ отдѣльныхъ товарахъ, опредѣляетъ относительную Ц. послѣднихъ. Между тѣмъ, въ III т. «Капитала» Марксъ допускаетъ существенное отступленіе отъ теоріи трудовой Ц., развитой имъ въ I-мъ томѣ; отступленіе это сводится къ тому, что въ дѣйствительности товары не обмѣниваются пропорціонально количествамъ труда, затраченнаго на ихъ производство, потому что на ихъ относительную Ц. вліяетъ еще прибыль. Для того, чтобы равные времена равныя прибыли, необходимо, чтобы мѣновая Ц. однихъ товаровъ была ниже ихъ трудовой Ц., а другихъ—выше. При такой постановкѣ ученіе Маркса теряетъ значеніе теоріи, основанной на трудовомъ началѣ. Столь же мало удачной слѣдуетъ признать и попытку австрійскихъ экономистовъ построить ученіе о мѣновой Ц. въ народномъ хозяйствѣ на принципѣ полезности. Мѣновая Ц. въ современномъ экономическомъ строѣ обнаруживается въ формѣ объективной мѣновой Ц. или цѣны, а цѣна, согласно этой теоріи, отъ начала до конца представляетъ продуктъ субъективныхъ оцѣнокъ. Это положеніе доказывается слѣдующимъ разсужденіемъ. Продавецъ производитъ субъективную оцѣнку предмета, который онъ хочетъ продать, и денегъ, какъ блага, которое онъ желаетъ получить; затѣмъ онъ рѣшаетъ, какая сумма денегъ представляетъ для него такую же Ц., какъ и продаваемый имъ предметъ. Рѣшеніе этого вопроса опредѣлитъ минимальную цѣну, при которой онъ согласится обмѣнить свой предметъ на деньги. Если описаннымъ психологическимъ процессомъ будетъ установлено, что продавецъ цѣнитъ, напр., лошадь столько же, сколько 50 руб., то онъ рѣшитъ, что для него будетъ выгодно продать лошадь за всякую цѣну, превышающую 50 р., но не согласится отдать ее за эту цѣну и тѣмъ менѣе за низшую. Выйдя на рынокъ съ такимъ готовымъ рѣшеніемъ, продавецъ встрѣтитъ съ другой стороны готовое рѣшеніе покупателя, т. е. того, кто, обладая деньгами, имѣетъ желаніе отдать ихъ за лошадь. Покупатель, основываясь на субъективной оцѣнкѣ денегъ и лошади, при помощи психологическаго процесса, аналогичнаго тому, который совершился у продавца, установитъ максимальную цѣну, которую онъ можетъ дать за лошадь. Предположимъ, что эта цѣна—40 р. Если бы продавецъ и покупатель остановились на указанныхъ цѣнахъ, то сдѣлка между ними не могла бы состояться, потому что одинъ считалъ бы для себя невыгоднымъ продать дешевле 50 р., а другой нашелъ бы убыточнымъ купить дороже 40 руб. Купля-продажа могла бы состояться лишь въ томъ случаѣ, если бы продавецъ назначилъ себѣ предѣльную цѣну, напр. въ 60 р. Рыночная цѣна была бы тогда въ предѣлахъ между этими двумя цѣнами, но на какомъ именно цѣна зависѣла бы отъ разнообразнѣйшихъ причинъ, опредѣлить которыя теоретически изслѣдованіемъ невозможно. Такимъ образомъ, къ ученію австрійскихъ тео-

ретиковъ, субъективная оцѣнка, основанная на законѣ «предѣльной полезности», служитъ основаніемъ, опредѣляющимъ «предѣльныя цѣны», въ границахъ которыхъ устанавливаются рыночныя цѣны. Законъ субъективной Ц. опредѣляетъ также объективную Ц. или цѣну, т. е. покупательную силу предмета, и количество каждаго изъ другихъ предметовъ, которое можетъ быть получено въ обмѣнъ за него. Критика этой теоріи относится уже къ ученію о цѣнѣ. Здѣсь слѣдуетъ остановиться на одномъ вопросѣ, имѣющемъ прямое отношеніе къ Ц. — вопросѣ о томъ, какъ формируются субъективныя оцѣнки, опредѣляющія затѣмъ предѣлы, въ которыхъ устанавливаются цѣны. Для того, чтобы продавецъ и покупатель выступили на рынокъ съ опредѣленными рѣшеніями продать товаръ не дешевле такой-то цѣны или купить его не дороже такой-то суммы, необходимо, чтобы у нихъ предварительно установился взглядъ на субъективную Ц. не только товара, но и денегъ: они должны рѣшить, какая сумма денегъ имѣетъ въ ихъ глазахъ такую же субъективную Ц., какъ данный товаръ. Субъективная оцѣнка товара совершается по закону предѣльной полезности. Но какъ производится субъективная оцѣнка денегъ? Чѣмъ опредѣляется ихъ предѣльная полезность? На этотъ вопросъ австрійская школа не даетъ удовлетворительнаго отвѣта. Цѣнность денегъ опредѣляется, по ея ученію, цѣлымъ рядомъ условій, въ томъ числѣ количествомъ и родомъ благъ, которыя можно приобрести за данную сумму денегъ при существующихъ условіяхъ рынка и цѣнахъ на товары (Витеръ, Смартъ). Но въ такомъ случаѣ мы попадаемъ въ закодированный кругъ: субъективная оцѣнка денегъ ставится въ зависимость отъ цѣны товаровъ, а цѣны товаровъ не могутъ быть объяснены, если не объясненъ законъ субъективной оцѣнки денегъ. Отсюда видно, что австрійскимъ теоретикамъ не удалось разъяснить связи между субъективной Ц. и цѣною, а безъ этого предлагаемая ими теорія Ц. въ народномъ хозяйствѣ не можетъ считаться установленной.—Новѣйшія работы въ области ученія о Ц. ведутся въ разныхъ направленіяхъ. Нѣкоторые изслѣдователи стремятся примирить теоріи трудовой Ц. и предѣльной полезности (Туганъ-Барановскій и др.) и на этой почвѣ построить общее ученіе объ оцѣнкѣ хозяйственныхъ благъ; другіе, внося поправки и дополненія въ ученіе австрійской школы, направляютъ свое вниманіе на изслѣдованіе законовъ распредѣленія, связь которыхъ съ законами оцѣнки все болѣе и болѣе обращаетъ на себя вниманіе. Это послѣднее направленіе, получившее выраженіе въ новѣйшихъ трудахъ Гобсона и Кларка, важно въ томъ отношеніи, что оно ставитъ на очередь пересмотръ вопроса объ отношеніи между мѣновой Ц., цѣною и доходами и указываетъ на необходимость изслѣдованія законовъ распредѣленія, какъ условіе правильной постановки проблемы Ц.

Литература (кромѣ руководствъ по политической экономіи и сочиненій главныхъ представителей экономической теоріи): Н. И. Зи-

беръ, «Давидъ Рикардо и Карлъ Маркъ въ ихъ общественно-экономическихъ изслѣдованіяхъ» (1885); его же, приложение I къ русскому переводу сочиненій Рикардо (статья по исторіи ученія о трудовой Ц.); Антоновичъ, «Теорія цѣнности» (1877); Бухъ, «Теорія Ц.» (1889); Залѣсскій, «Ученіе о происхожденіи прибыли на капиталъ. Отд. I. Ученіе о Ц.» (1893); Денъ, «Къ ученію о Ц.» (1895); Орженецкій, «Полезность и цѣна» (1895); Энгельсъ, «Законъ Ц. и уровень прибыли» («Новое Слово», 1897, XI); Франкъ, «Психологическое направленіе въ теоріи Ц.» («Русское Бог.» 1898, VIII); его же, «Теорія Ц. Маркса и ея значеніе» (1900); Туганъ-Барановскій, «Очерки по исторіи политической экономіи» (1903); его же, ст. о теоріи предѣльной полезности («Юрид. Вѣстн.», окт., 1890); Мануиловъ, «Понятіе Ц. по ученію экономистовъ классической школы» (1901). Обширныя литературныя указанія см. въ сочиненіи Цуккеркандля (R. Zuckerkandl): «Zur Theorie des Preises» (1889) и въ ст. «Wert» Бемъ-Баверка въ т. VI «Handw. d. Staatswissenschaften».

А. Мануиловъ.

Цѣпenni или *солитеры*, или Taeniadae—см. Глисты (VIII, 871—873, табл. I, фиг. 1—11, 16, 18—19, 22—23, 25—29).

Цѣпень—сосудъ для наполненія црена росоломъ. На солеварняхъ Суровцова въ цренъ шло отъ двухъ до трехъ тысячъ цѣпней росолу. По кубическому содержанію црена кубическому содержанію Ц. опредѣлится почти въ 3½ куб. вершка.

Цѣпи.—«Цѣпью» называется систома подвижно соединенныхъ между собою кусковъ металла или «звеньевъ». Назначеніе Ц. чрезвычайно разнообразно, а потому форма и размѣры отдѣльныхъ звеньевъ, а также родъ металла, служащаго матеріаломъ для ихъ изготовленія, весьма различны. Ц. служатъ: для подвѣшыванія и поднятія тяжестей, для передачи движенія въ машинахъ, для забрасыванія якорей, для устройства всякихъ устройствъ, для загражденія фарватеровъ, для землѣбнрыхъ съемоковъ, для огражденія скверовъ и памятниковъ, для скрѣпленія различныхъ предметовъ и т. п.; въ миниатюрныхъ размѣрахъ—въ видѣ принадлежностей предметовъ домашней утвари, въ качествѣ галантерейныхъ украшеній и проч. Матеріалами для изготовленія Ц. служатъ: желѣзо, сталь, чугуны, латунь, бронза, драгоценные металлы. По способу полученія сырого матеріала для ихъ изготовленія различаются Ц. изъ пруткового и полосового металла, изъ проволоки, изъ листового металла, литыя, штампованныя, вальцованныя и т. д. Форма отдѣльныхъ звеньевъ въ Ц. бесконечно разнообразна; простѣйшая изъ нихъ есть круглое или овальное кольцо; устраиваются звенья въ видѣ прямыхъ прутьевъ, съ крючками на концахъ; въ видѣ прямоугольной формы колецъ, ординарныхъ и двойныхъ крючьевъ, фигурныхъ пластинокъ и т. п. Кромѣ ординарныхъ звеньевъ устраиваются сборныя, въ видѣ нѣсколькихъ отдѣльныхъ пластинъ, соединенныхъ шарнирно, при посредствѣ валиковъ, на которые онѣ надѣваются своими отверстиями. Размѣры Ц.

также бесконечно разнообразны. Въ видѣ крайнихъ примѣровъ можно привести: съ одной стороны ювелирную цѣпочку, такъ называемую «венепіанскую» работы, въ которой на длинѣ 1 стм. помѣщается до 40 миниатюрныхъ звеньевъ и которой одинъ погонный метръ вѣситъ всего лишь 3 золотника; съ другой стороны, напр., гигантскую (въ 11000 пудовъ) цѣпь, которою американцы перегородили (въ 1778 г.) р. Гудзонъ, чтобы воспрепятствовать войти въ нее англійскому флоту. Самые способы изготовленія Ц. разнообразятся въ зависимости отъ величины и формы ихъ звеньевъ. Въ то время, какъ ювелиръ выдѣлываетъ свои цѣпочки подъ дулою, при помощи деликатнѣйшихъ инструментовъ и паяльной трубки, огромныя звенья корабельныхъ Ц. выковываются и свариваются подъ паровыми молотами. Въ замѣну ручной работы, весьма мѣшкотной и не гарантирующей полного однообразія размѣровъ и одинаково прочной сварки цѣпныхъ звеньевъ, изобрѣтена цѣлая серія механическихъ станковъ, на которыхъ работы эти выполняются болѣе или менѣе автоматически. Наконецъ, самая сварка отдѣльныхъ цѣпныхъ звеньевъ въ новѣйшее время нерѣдко вовсе устраняется и Ц. выдѣлываются изъ цѣльныхъ кусковъ металла путемъ выдавливанія и вырѣзанія въ немъ пустотъ, соответствующихъ просвѣтамъ цѣпныхъ звеньевъ. Оставляя въ сторонѣ Ц. ювелирныя, опишемъ вкратцѣ способы выдѣлки и испытанія наиболѣе ходовыхъ типовъ Ц. машинныхъ, корабельныхъ, крановыхъ и т. п. Простѣйшій (а вмѣстѣ съ тѣмъ старѣйшій) типъ цѣпи—кольцевая цѣпь, одного изъ типовъ, представленныхъ на фиг. 1. Изъ нихъ типъ *a* носитъ названіе «нѣмецкой» цѣпи, типъ *b*—«англійской», типъ *c*—«корабельной» или «якорной» цѣпи. Всѣ три типа цѣпей отличаются большою гибкостью во всѣхъ плоскостяхъ. Распорки (въ типѣ *c*) играютъ двоякую роль: во-первыхъ, онѣ не дозволяютъ при дѣйствіи на Ц. большихъ усилій боковыми частями звеньевъ выпрямляться и задавливать вложенныя въ нихъ сосѣднія звенья и, во-вторыхъ, предупреждаютъ перекручиваніе и перепутываніе цѣпи, что при работѣ съ якорями весьма важно. Какъ видно изъ рисунка, внутренняя длина цѣпныхъ звеньевъ, имѣющихъ распорки, равняется отъ 2,6 до 3 диаметровъ цѣпного желѣза. Внутренняя ширина звеньевъ дѣлается равною: въ нѣмецкихъ и англійскихъ Ц. 1,5 диаметра цѣпного желѣза, а въ корабельныхъ Ц. 1,75 его диаметра. Что касается самого цѣпного желѣза, то оно употребляется весьма разнообразныхъ поперечныхъ размѣровъ, а именно: въ обыкновенныхъ Ц. отъ 6 до 30 мм., а въ Ц. съ распорками (корабельныхъ) отъ 15 до 100 мм. Изготовленіе единицы погонной длины нѣмецкихъ Ц. требуетъ меньше затраты матеріала и рабочей силы нежели англійскихъ, почему первыя легче и дешевле вторыхъ. Зато вторыя отличаются большою подвижностью. Когда слишкомъ большая подвижность звеньевъ нежелательна, скручиваютъ нѣсколько каждое звено (въ горачемъ состояніи) около его продольной оси.

Кромѣ цилиндрическаго желѣза на выдѣлку Ц. идетъ и квадратное. Самая работа выковки обыкновенной, средней толщины цѣпи несложна, но требуетъ навыка и большого вниманія, въ особенности же сварка звеньевъ. Изъ круглаго желѣза соотвѣтствующей толщины нарубаются прутки требуемой длины и закладываются въ горнъ. Концы ихъ высаживаются и задѣлываются въ видѣ ласокъ (фиг. 2). Затѣмъ они выгибаются (на рожкѣ наковальной) въ приблизительную форму звеньевъ (фиг. 3). Загибка производится съ такимъ расчетомъ, чтобы въ звенѣ, положенномъ на наковальню плашмя, одна ласка перекрывала другую сверху (фиг. 4), такъ, чтобы можно было сварить концы звена вертикально направленными ударами молота (какъ показывается стрѣлка). Загнувъ кольцо, но еще не сведя окончательно его концовъ, даютъ концамъ хорошій сварочный варъ и, просунувъ его черезъ звено, передъ тѣмъ законченное, кладутъ его на наковальню и, удерживая за конецъ клещами (фиг. 5), производятъ сварку. Сваривъ звено, надѣваютъ его на рожокъ наковальной и сообщаютъ правильную форму. Приемы выдѣлки крупныхъ Ц., въ сущности, тѣ же, что и мелкихъ, но ручныя манипуляціи замѣняются механическими, для чего предложено нѣсколько различныхъ способовъ. Одинъ изъ наиболѣе распространенныхъ способовъ механическаго изготовленія корабельныхъ (якорныхъ) Ц. съ распорками состоитъ въ слѣдующемъ: прутное желѣзо соотвѣтствующей толщины нарѣзается на куски равной длины. Разрѣзка производится полъ параллельными ножницами, съ примѣненіемъ особаго упорнаго угольника, опредѣляющаго точную рабочую длину прутковъ. Затѣмъ прутки выгибаются на особомъ прессѣ, состоящемъ (фиг. 6) изъ соотвѣтственно оформленной колодки *A* и салазокъ *B*, съ роликами *CC*, получающихъ поступательное перемѣщеніе въ направляющихъ станины, вращеніемъ шкива *D* отъ ременнаго привода. Втулка шкива служить гайкою винту *E* и, вращаясь, вызываетъ поступательныя перемѣщенія винта (не могущаго вращаться) и салазокъ. Изгибаемый прутокъ заводится между роликами *CC* и колодкой *A* и получаетъ форму, изображенную на фиг. 7. До діаметра въ 25 мм. выгибаніе прутковъ производится въ холодномъ состояніи; болѣе толстые прутки предварительно нагрѣваются до-красна. Вынутые изъ пресса прутки закладываются въ разборную штампу *P* (фиг. 8), такъ что концы ихъ торчатъ кверху и выдаются за уровень штампы. Ударомъ бабы парового молота концы эти высаживаются и получаютъ форму, изображенную на фиг. 8а. Спустивъ концы въ видѣ ласокъ, даютъ звену хорошій варъ и, продѣвъ его черезъ другое звено, передъ тѣмъ заваренное, и наведя ласки одна на другую, закладываютъ звено плашмя въ штампу, нижняя половина которой *B*, изображенная на фиг. 9, установлена на наковальню. Для лучшей заварки бойку парового молота въ помѣщеніи сосѣдняго звена (указано стрѣлкой) въ штампѣ устроенъ вырѣзъ. Сварка звена состоитъ въ томъ,

чтобы не давать горячему металлу раздаваться въ стороны въ то время, какъ на звено ударяетъ молотъ. Сварка производится за одинъ ударъ молота и благодаря заключенію металла въ замкнутую форму выходитъ весьма совершенною. Затѣмъ вставляютъ въ звено распорку и, пользуясь тѣмъ же жаромъ, пригибаютъ боковыя стороны звена, чтобы онѣ плотно охватили распорку. Это дѣлается также ударомъ парового молота по поставленному на ребро звену, при чемъ послѣднее закладывается въ соотвѣтственно выкруженное гнѣздо, продѣланное въ той же штампѣ рядомъ съ ея среднимъ овальнымъ гнѣздомъ (фиг. 9 и 10). Такъ какъ звено захватить обыкновенными клещами нельзя, то примѣняются спеціальныя клещи (фиг. 11). Лапки этихъ клещей заводятся въ сосѣднее звено, по обѣ стороны его распорки и, сжимая рукоятки клещей, заставляютъ ихъ упереться одну въ предпослѣднее изъ готовыхъ уже звеньевъ, а другую въ то звено, которое заложено въ штампу. Иногда, вмѣсто парового молота, для сварки звеньевъ примѣняется гидравлическій прессъ. Выдѣланная Ц. вывѣривается на цѣпномъ барабанѣ, при чемъ звенья должны ложиться въ гнѣзда барабана плотно и правильно. Неудовлетворяющія этому требованію звенья нагрѣваются и вывѣриваются въ штампѣ; если неправильности велики (что при штамповкѣ представляетъ большую рѣдкость), то звено вырубается изъ Ц. и замѣняется новымъ. Съ контрольнаго барабана Ц. идетъ на разрывной гидравлическій прессъ, на которомъ испытывается растяженіемъ. Звенья, вытянувшіяся свыше допускаемой нормы (обыкновенно допускается вытягиваніе на 0,1 *d*) или треснувшія, вырубаются и замѣняются новыми. Прежде, чѣмъ снять Ц. съ разрывнаго пресса, ударяютъ по ней (оставляя подъ дѣйствіемъ предѣльнаго растягивающаго груза) нѣсколько разъ молоткомъ, вѣсящимъ (смотря по толщинѣ Ц.) отъ 5 до 10 фун., и затѣмъ тщательно (въ лупу) разсматриваютъ звенья, не проявились ли гдѣ нибудь трещины или слѣды несовершенной сварки. Выдержавшая испытаніе Ц. слегка подогрѣвается и окрашивается газовой или древесною смолою. Пробная нагрузка, которою испытываются желѣзныя Ц., принимается равною 17 кгр. на 1 кв. мм. для Ц. съ распорками и 14 кгр. для обыкновенныхъ (открытыхъ) Ц. Принявъ эти напряженія, получимъ величину пробнаго груза *P* для обыкновенныхъ Ц.: $P=22d^2$ и для якорныхъ (съ распорками) $P=26,7d^2$, гдѣ *d*—діаметръ цѣпнаго желѣза въ мм. Въсь погоннаго метра Ц. опредѣляется по формуламъ: $G=0,0226d^2$ кгр. для англійской Ц., $G=0,0190d^2$ кгр. для нѣмецкой и $G=0,0235d^2$ кгр. для Ц. съ распорками. Въ самыхъ крупныхъ якорныхъ Ц. толщина желѣза доводится иногда до 100 мм. Безопасная нагрузка Ц. принимается обыкновенно не свыше 6 кгр. на кв. мм. суммы поперечныхъ сѣченій обѣихъ сторонъ звена; поэтому діаметръ цѣпнаго желѣза можетъ быть опредѣленъ изъ формулъ: $d=0,32\sqrt{P}$ для обыкновенныхъ Ц. и $d=0,266\sqrt{P}$ для Ц. съ распорками. Вообще же дѣйствительную на-

грузку Ц. слѣдуетъ принимать не выше половины пробной нагрузки. На выдѣлку Ц. употребляются высше сорта желѣза. Если фабрикація ведется на сварочномъ желѣзѣ, то оно должно быть двухсварочное, выдѣлано изъ самыхъ чистыхъ чугуновъ и въ изломѣ представлять свѣтлое, однородное, мелкозернистое сложеніе, лишь въ толстыхъ прутьяхъ оказывающее кое-гдѣ слѣды мелкихъ волоконъ. Желѣзо должно быть настолько вязко, чтобы до толщины 25 мм. могло гнуться въ звенья въ холодномъ состояніи и въ то же время не слишкомъ тягуче, чтобы подъ вліяніемъ дѣйствія грузовъ Ц. не вытягивались. Временное сопротивленіе разрыву подобнаго желѣза должно быть близко къ 36 кгр. на кв. мм., а удлиненіе отъ 12 до 18%. Отборныя качества желѣза не всегда, однако, гарантируютъ добротность выдѣланныхъ изъ него Ц., такъ какъ прочность послѣднихъ много зависитъ отъ степени совершенства сварки, а по наружнымъ признакамъ дефекты сварки опредѣлить весьма трудно. Этимъ обстоятельствомъ объясняется, напримѣръ, почему Ц. превосходной, повидному, работы и изъ хорошаго матеріала, выдѣлываемыя нашими кустарями, неохотно покупаются судовщиками и машиностроителями. Дѣло въ томъ, что кустары, не имѣя средствъ приобретать дорого стоющіе разрывныя прессы, выпускаютъ въ продажу Ц. не опробованными. Но даже и при совершенномъ оборудованіи цѣподѣлательной фабрики шансы плохой сварки не исключены вовсе; поэтому, уже съ давнихъ поръ дѣлаемы были попытки приготовить Ц. *безъ сварки* и для этой цѣли предложены (и примѣняются нѣсколько остроумныхъ способовъ. По наиболѣе распространенному изъ нихъ, предложенному Ури, для выдѣлки Ц. выкатываются фасонные прутья съ крестовиднымъ сѣченіемъ (фиг. 12). Прутья эти, нагрѣтые до свѣтлокраснаго каленія, поступаютъ подъ прессъ, который отдавливаетъ поочередно на каждомъ изъ четырехъ реберъ прута выемки (фиг. 13). Затѣмъ на прутѣ высверливается рядъ пересѣкающихся взаимно отверстій (фиг. 14). Работа эта производится въ холодномъ состояніи, на многошпиндельномъ сверлильномъ станкѣ. Въ результатѣ прутья расчленяется на рядъ элементовъ (звенья будущей Ц.), связанныхъ между собою лишь четырьмя отдѣльными перекладинами изъ металла, которыя легко устраняются при послѣдующихъ операціяхъ, состоящихъ въ пропусканіи оболваненнаго, какъ объяснено выше, и жарко нагрѣтаго прута черезъ рядъ штамповъ, установленныхъ подъ паровыми молотами и сообщающихъ пруту послѣдовательно рядъ видоизмѣненій, приводящихъ его, въ концѣ концовъ, къ виду, представленному на фиг. 15. Общій принципъ дѣйствія этихъ штамповъ состоитъ въ томъ, что онѣ отгѣсняютъ металлъ по направленію отъ центра звеньевъ къ ихъ окружности, такъ что при выходѣ изъ послѣдней штампы въ серединѣ между кольцами звеньевъ остается лишь тонкій слой металла (фиг. 15), который затѣмъ выдавливается прямо въ холодномъ состояніи. Для этого примѣняется обыкновен-

ный давяльный прессъ, къ которому приспособлены соответственно оформленные пуансоны и матрицы. Одновременно съ выдавливаніемъ центральныхъ дисковъ металла, удаляются и заусеницы, окружающія кольца снаружы. Изъ подъ этого пресса болванка выходитъ уже въ видѣ ряда сквозныхъ колецъ, слабо соединенныхъ одно съ другимъ лишь въ мѣстахъ ихъ взаимнаго соприкосновенія (фиг. 16). Поворачивая кольца одно относительно другого, не трудно уже разъединить ихъ вовсе и получить настоящую Ц. съ круглыми звеньями. Операція эта производится подъ паровымъ молотомъ. Нагрѣвая затѣмъ послѣдовательно звенья, ихъ помѣщаютъ одно за другимъ въ гнѣздо штампы (фиг. 17) и, поворачивая въ немъ въ различныя положенія, окончательно скругляютъ желѣзо звеньевъ, выглаживаютъ мѣста бывшихъ соединеній звеньевъ (оборванные при предыдущей операціи) и сообщаютъ звеньямъ строго круглую форму. Затѣмъ, подогрѣвъ снова звенья, закладываютъ ихъ (на ребро) между челюстями рычажнаго пресса, къ которымъ прикрѣплены полуформы, принимающія въ себя звенья. Нажимая на рычагъ пресса, сближаютъ формы и тѣмъ заставляютъ круглое звено принять овальную форму. Если цѣпь должна быть снабжена распорками, то эти послѣднія закладываются въ звено передъ тѣмъ какъ заложить его въ овалирующій прессъ. Изъ этого послѣдняго пресса цѣпь выходитъ уже вполне законченною (фиг. 18). Необходимо замѣтить, что только что описанный процессъ (какъ и другіе съ нимъ аналогичные) требуютъ для успѣшности ихъ примѣненія металла высшихъ качествъ, соединяющаго съ высшею крѣпостью также и высшую степень вязкости. Требованиямъ этимъ удовлетворяетъ мартеновскій металлъ, съ временнымъ сопротивленіемъ разрыву въ 45 до 50 кгр. на кв. мм., дающій удлиненіе въ 18—25%. Пробное испытаніе готовыхъ Ц. производится усиленіемъ въ 18 кгр. на кв. мм. Благодаря отсутствію сварки, Ц. описаннаго типа могутъ быть избираемы нѣсколько меньшей толщины по сравненію съ обыкновенными, для тѣхъ же рабочихъ нагрузокъ. Кромѣ Ц. съ овальными, раздѣльными, вдѣтыми одно въ другое звеньями, большое распространеніе въ техникѣ получили также *шартирные* Ц. (фиг. 19), называемыя, по имени инженера, способствовавшего ихъ распространенію, Ц. *Галля*. Въ сущности, цѣпи этого типа извѣстны уже очень давно. О нихъ упоминается въ сочиненіяхъ Леонардо да Винчи, жившаго въ XV ст. Ц. Галля состоятъ изъ системы желѣзныхъ плоскихъ полосъ, снабженныхъ по концамъ круглыми отверстиями и надѣтыхъ на утоненные концы (цапфы) цилиндрическихъ валиковъ, на которыхъ полосы эти могутъ поворачиваться, какъ на шарнирахъ. Наружные концы валиковъ расклепаны, чтобы полосы не могли съ нихъ соскочить. Вся работа по изготовленію подобныхъ Ц., за исключеніемъ лишь раскляпки концовъ валиковъ, ведется въ холодномъ состояніи. Такимъ образомъ, Ц. эти совершенно гаранти-

Ц Ъ П И.

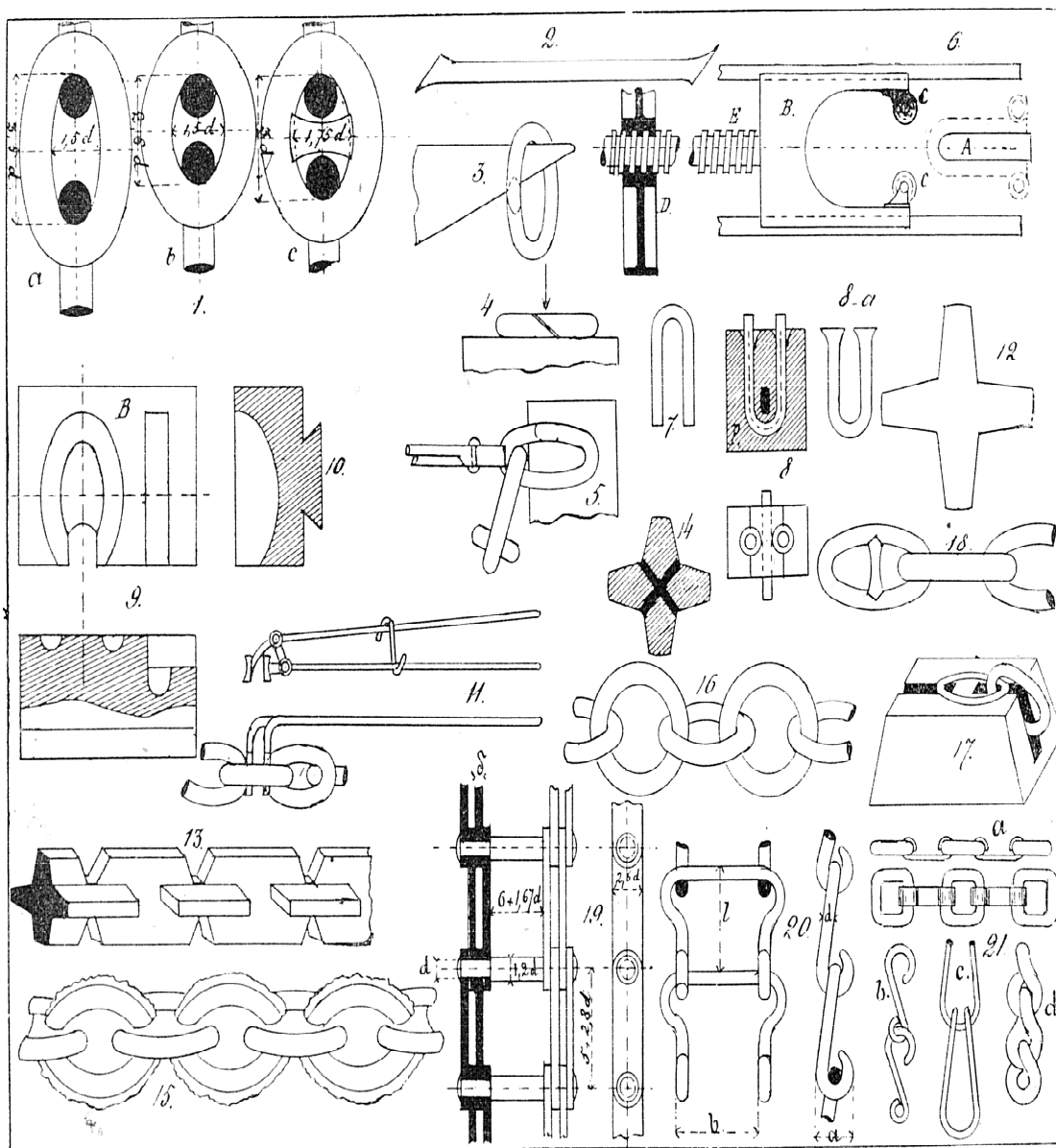

1. Кольцевая цепь: *a*—нѣмецкая Ц., *b*—англійская Ц., *c*—якорная Ц.

2—11—изображаютъ порядокъ сварки звеньевъ Ц. (2—5 мелкой, 6—11 крупной).

12—18. Способъ выдѣлки цепи безъ сварки звеньевъ.

19. Шарнирные цепи Галля

20. Цепи Вокансона.

21 (*a, b, c, d*)—4 типа цепей для мелкихъ механизмовъ.

рованы отъ случайностей, вызываемыхъ несовершенствомъ сварки. Кромѣ того, разрывъ одной какой-либо полосы и даже нѣсколькихъ не вызываетъ разрыва всей цѣпи и, будучи легко наблюдаемъ, позволяетъ во время принять мѣры предосторожности. Немаловажное преимущество шарнирныхъ Ц. передъ сварными состоитъ еще въ томъ, что онѣ могутъ работать на барабанахъ значительно меньшаго діаметра и болѣе узкихъ нежели барабаны сварныхъ Ц., что значительно облегчаетъ ихъ примѣненіе въ машиностроеніи и упрощаетъ самыя машины, въ составъ которыхъ онѣ вводятся. Число отдѣльныхъ пластинъ въ каждомъ звенѣ шарнирной цѣпи бываетъ отъ 2 до 10. Если черезъ P обозначить усиліе, растягивающее цѣпь, δ —толщину и b —ширину пластины, i —число пластинъ въ каждомъ звенѣ, d —діаметръ цапфъ шарнирныхъ валиковъ и принять напряженія матеріала валика—при изгибѣ и пластины—при вытягиваніи равнымъ 5 кгр. на кв. мм., то для вычисленія главнѣйшихъ элементовъ Ц. получимъ слѣдующія приблизительныя формулы:

$$\delta = \frac{0,35}{i+1} \sqrt{P}; \quad d = 0,2 \left(\frac{i+2}{i+1} \right) \sqrt{P};$$

$$i = \sqrt[3]{\frac{P}{b}};$$

при этомъ обыкновенно принимаютъ $b = 2,6d$. Прочіе размѣры шарнирной цѣпи проставлены на фиг. 19. Листовое желѣзо на выдѣлку пластинъ шарнирныхъ Ц. должно быть употреблено лишь высшихъ качествъ. Изъ другихъ употребительныхъ типовъ Ц. слѣдуетъ отмѣтить Ц. *Вокансона* (фиг. 20). Ц. эти изготовляются изъ круглаго прутаго желѣза, но безъ сварки, такъ что, при случайномъ отгибаніи крючковъ, коими каждое звено поддерживаетъ сосѣднее, ниже его лежащее звено, цѣпь распадается. Это обстоятельство не позволяетъ примѣнять Ц. *Вокансона* для значительныхъ грузовъ. Размѣры этихъ Ц. слѣдующіе: $d = 0,5\sqrt{P}$ (гдѣ P рабочей грузъ); $P = 4d^2$; $a = 3,25d$; $b = 4d$; $l = 4,25d$ (значеніе буквъ — на фиг. 20). Ц. *Вокансона* издавна готовятся на специальныхъ станкахъ, которые слишкомъ сложны, чтобы ихъ здѣсь описывать, а потому отмѣтимъ рядъ послѣдовательныхъ операций, которыя на нихъ выполняются: 1) выпрямленіе круглаго желѣза (или проволоки, при тонкихъ Ц.) пропусканіемъ его между соотвѣтственно разставленными роликами; 2) разрѣзаніе на куски однообразной длины; 3) выгибаніе въ формѣ буквы U; 4) превращеніе въ форму, представленную на фиг. 20, но безъ отогнутыхъ концовъ; 5) загибаніе концовъ звена въ видѣ крючковъ и, наконецъ, 6) заведеніе звена въ ранѣе отформованное звено и пригибаніе крючковъ. Изъ другихъ типовъ Ц. (употребляющихся преимущественно въ небольшихъ механизмахъ) заслуживаютъ вниманія 4 типа, изображенные на фиг. 21 a, b, c, d . Онѣ изготовляются на специальныхъ станкахъ. Матеріаломъ для нихъ служатъ проволока, прутное и листовое желѣзо, обладающее ковкостью и тягучестью.

Иногда при изготовленіи Ц. пользуются и плавкостью металловъ. Такъ, напр., отливаются Ц. изъ чугуна или бронзы, но эти виды Ц., не обладая потребной сопротивляемостью растягивающимъ усиліямъ, не употребляются ни въ машиностроеніи, ни въ инженерномъ, ни въ морскомъ дѣлѣ, а служатъ исключительно въ видѣ орнаментальныхъ украшеній памятниковъ, крылецъ, садовыхъ оградъ и т. п. Отливка подобныхъ Ц., въ случаѣ большого числа звеньевъ, идетъ звено за звеномъ, при чемъ изготовленная уже часть Ц. заводится крайнимъ ея звеномъ въ литейную опоку, въ которой отформовано слѣдующее очередное звено. Пустое пространство формы, предназначенное для заливки расплавленнымъ металломъ, тщательно отдѣляется слоемъ формочной земли отъ звена, введеннаго въ опоку, чѣмъ предупреждается приплавка послѣдняго къ вновь отливаемому звену. Короткія Ц. отливаются сразу, въ длинныхъ опокахъ, наблюдая, чтобы звенья сообщались одно съ другимъ лишь тѣми каналами (литниками), по которымъ течетъ металлъ въ формѣ, переходя отъ звена къ звену. Эти литники впоследствии отламываются, а оставшаяся заусеница обрубается и опиливается.

В. Кнаббе. Д.

Цѣпки (стар.) — то же, что нынѣ тамбуръ. Кружево, «дѣланное въ цѣпки», называлось *цѣпковымъ* и было «золотное», «серебряное съ шолкомъ» и т. п.

Цѣпконоялыя или *гекконы*—см. Гекко.

Цѣпляющіяся растенія—широко распространены въ природѣ. Они составляютъ сборную фیزیологическую группу растеній, въ большинствѣ случаевъ далеко не родственныхъ въ морфологическомъ (систематическомъ) отношеніи, но обладающихъ одною характерною способностью, состоящею въ томъ, что всѣ они не могутъ непосредственно поддерживать въ вертикальномъ положеніи свои тонкіе по отношенію къ значительной длинѣ стебли, но поднимаются вверхъ только благодаря тому, что цѣпляются за окружающіе предметы—деревья, стѣны построекъ и т. д. при помощи особыхъ приспособленій, каковыми являются у нихъ усики, корнорипцѣлки, шипы, волоски и т. д. Такимъ образомъ Ц. растенія какъ бы лазятъ по окружающимъ предметамъ, за что и называются иначе «лазящими» растеніями. Къ числу Ц. принадлежатъ многія общезвѣстныя растенія. Такъ, виноградъ (всѣ виды рода *Vitis*), предоставленный самому себѣ, принимаетъ форму очень большого ланообразнаго растенія, взбирающагося подчасъ на очень значительную высоту и прикрѣпляющагося къ опорѣ своими усиками. Въ культурѣ рѣдко даютъ винограду развиваться въ полной свободѣ. Чаще всего его ежегодно подрѣзываютъ, чтобы ослабленіемъ роста достигнуть лучшаго качества плодовъ, но иногда при культурѣ винограда пользуются его природною способностью цѣпляться и сажаютъ его для разведенія совмѣстно съ древесными растеніями. Такъ, въ Елизаветпольской губерніи виноградъ сажаютъ рядомъ съ тузовыми деревьями

(шелковица), по которымъ онъ и цѣпляется. Въ средней Итали и на Кавказѣ виноградъ заставляють развиваться около различныхъ живыхъ растений, а во Франціи, въ верхней Савойѣ, его культивируютъ около мертвыхъ деревьевъ, по которымъ онъ цѣпляется и вѣтвится согласно развѣтвленіямъ дерева. Къ Ц. растеніямъ относится почти цѣлая группа горошковыхъ (Viciae) изъ сем. мотыльковыхъ (Papilionaceae), представители которой (рр. Vicia, Pisum, Lathyrus) являются лазящими травами съ парнопериными листьями, цѣпляющимися при помощи усиковъ. У Lathyrus Arhаса весь листъ превращается въ усикъ и только прилистники его имѣють широко пластинчатый видъ. Семейство тыквенныхъ (Cucurbitaceae), виды р. Ampelopsis (изъ сем. Ampelidaceae) и плющъ — Hedera Helix (изъ сем. Araliaceae) также принадлежатъ къ Ц. растеніямъ. Плющъ цѣпляется по различнымъ предметамъ при помощи воздушныхъ корной-прицѣпокъ, выростающихъ у него какъ на стеблѣ, такъ и на черешкахъ листа. Встрѣчаясь почти во всей Европѣ, Зап. Азии (отъ Малой Азии до Гималаев) и въ Японіи, онъ является кустарникомъ вышиною до 12 м., лазящимъ по деревьямъ, которыхъ онъ сильно глушитъ и подчасъ тѣмъ самымъ даже губитъ, представляясь на первый взглядъ какъ бы паразитомъ, высасывающимъ соки покрытаго имъ со всѣхъ сторонъ дерева. На самомъ же дѣлѣ онъ только прикрѣпляется къ дереву, отнюдь не паразитируя на немъ. Весьма интересною особенностью обладаютъ усики у Ampelopsis hederae. Не встрѣчая препятствія, за которое можно было бы уцѣпиться, они прижимаются къ ближайшимъ предметамъ, какъ-то къ стѣнамъ, деревьямъ и пр., врастаютъ въ случайныя отверстія на этихъ предметахъ, какъ, наприм., въ щели камня и трещины коры, а затѣмъ на концахъ ихъ развиваются особые утолщенія, совершенно выполняющія собою эти случайныя отверстія, вслѣдствіе чего усикъ закрѣпляется, а растеніе поддерживается имъ. Усики или прицѣпки—различнаго морфологическаго происхожденія. У однихъ Ц. растеній, напр. у Ampelidaceae и Cucurbitaceae, усики являются измѣненными недоразвитыми вѣтвями, у другихъ же, какъ напр. у Viciae, въ усикъ превращается цѣлый листъ или часть его. Всѣ усики обладаютъ способностью къ круговой нутаціи, т. е. къ круговому, весьма медленному движенію верхушки ихъ, продолжающемуся до тѣхъ поръ, пока усикъ не встрѣтитъ препятствія. Если такового не находится, усикъ очень часто засыхаетъ и отваливается, иногда же просто перестаетъ нарастать. Если же онъ находитъ опору, то, подъ вліяніемъ раздраженія отъ прикосновенія къ ней, усикъ начинаетъ неравномерно нарастать. Сторона его, прикасающаяся къ опорѣ, отстаетъ въ ростѣ, сравнительно съ противоположною, результатомъ чего и является обертываніе вокругъ опоры. Крайне интереснымъ приспособленіемъ усиковъ является то обстоятельство, что часть усика, лежащая между основаніемъ и мѣстомъ прикрѣпленія, обыкновенно спирально закручи-

вается, вслѣдствіе чего растеніе оказывается подвѣшеннымъ къ опорѣ не на прямомъ стержнѣ, который легко можетъ быть разорванъ вѣтромъ, а на спирали, гораздо болѣе способной сопротивляться разрыву.

Литература. Darwin, «Kletternde Pflanzen» (1876); De Vries, «Arbeiten d. bot. Instituts in Würzburg» (т. I); Schenk, «Beitr. zur Biologie und Anatomie der Lianen» (Лена, I, 1892); Sachs, «Vorlesungen über Pflanzenphysiologie» (2 изд., Лпц., 1887); Pfeffer, «Pflanzenphysiologie» (т. II, 1902); Палладинъ, «Физиологія растеній» (1895); Тимирязевъ, «Учебникъ физиологіи растеній д-ра Ю. Визнера» (Москва, 1900). *И. Л. Сербиновъ.*

Цѣпная линія или *катенарія*—кривая линія, выражаемая уравненіемъ:

$$y = k \cos\left(i \frac{x}{k}\right),$$

гдѣ

$$\cos\left(i \frac{x}{k}\right) = \frac{1}{2} \left(e^{\frac{x}{k}} + e^{-\frac{x}{k}} \right).$$

Видомъ своимъ она нѣсколько напоминаетъ параболу съ вертикальною осью и вершиною, обращенною внизъ. Въ вершинѣ Ц. линіи ордината равна k . Ординаты ея равны полусуммѣ ординатъ двухъ логарифмическихъ, убывающей и возрастающей. Въ томъ XVI, на таблицѣ: Кривыя II, помѣщенной между страницами 740 и 741, на чертежѣ 5-мъ, изображены двѣ логарифмики и Ц. линія. Форму Ц. линіи принимаетъ тяжелая веревка, цѣпь или проволока, прикрѣпленные концами къ двумъ шестамъ, стоящимъ въ нѣкоторомъ разстояніи одинъ отъ другого. *Д. Б.*

Цѣпное пароходство, примѣняемое преимущественно для передвиженія грузовыхъ судовъ противъ бкстраго теченія на рѣкахъ, выгоднѣе буксированія судовъ обыкновенными буксирными пароходами въ томъ отношеніи, что при передвиженіи по цѣпи утилизируется вся сила машины, между тѣмъ какъ при свободномъ плаваніи парохода помощью винта или гребныхъ колесъ употребляется съ пользою не болѣе 60% полезной работы машины, а остальная часть работы теряется вслѣдствіе скольженія. При этомъ способѣ тяги вдоль всего участка рѣки продолжена на днѣ цѣпь, которая подхватывается на Ц. пароходѣ барабаномъ съ горизонтальною осью. Цѣпь удерживается на барабанѣ простымъ треніемъ, и тогда она бываетъ намотана на него въ нѣсколько оборотовъ, или, какъ дѣлають въ послѣднее время, цѣпь лежитъ только на части окружности барабана, а для усиленія тренія барабанъ намагничивается. Паровая машина, вращая барабанъ, передвигаетъ пароходъ по цѣпи. При этомъ Ц. пароходъ тянетъ за собою нѣсколько груженыхъ судовъ. Цѣпь подымается изъ воды впереди движущагося парохода, а сзади его, сматываясь съ барабана, снова погружается. Цѣпь подводится къ барабану по направляющимъ роликамъ или каткамъ, что содѣйствуетъ поворотливости парохода. Съ этою же цѣлью Ц. пароходы строятся сравнительно короткими, а именно длина такого парохода превышаетъ ширину не болѣе 6—7 разъ.

Цѣпные пароходы большею частью снабжаются также гребными винтами, дающими имъ возможность въ случаѣ надобности передвигаться и самостоятельно, напр., вниз по теченію. Сбрасываніе цѣпи съ барабана при разминованіи встрѣчныхъ возовъ (такъ называется цѣпной пароходъ съ передвигаемыми имъ судами) и другихъ случайностяхъ, и обратное подхватываніе ея представляетъ во всякомъ случаѣ трудную и мѣлкотную работу. Она значительно облегчается въ системѣ электромагнитнаго тужажа Бове, въ которой цѣпь притягивается къ барабану магнетизмомъ. Пароходы эти могутъ быть болѣе легкой конструкціи и въ случаѣ надобности вполне играютъ роль буксирныхъ пароходовъ. Цѣпь здѣсь прилегае къ барабану всего на трехъ четвертяхъ оборота. Барабанъ составленъ изъ двухъ стальныхъ дисковъ, стянутыхъ бронзовыми болтами. Между дисками оставлено кольцевое пространство, въ которомъ помѣщается электромагнитная катушка. Особый двигатель вращаетъ динамомашину, доставляющую токъ мощностью въ три лошадины силы. Токъ обходитъ намотку катушки и намагничиваетъ барабанъ, вслѣдствіе чего цѣпь крѣпко пристае къ барабану. Опытъ съ цѣпью вѣсомъ 9 кгр. въ погонномъ метрѣ далъ силу притяженія въ 6000 кгр. Механическія приспособленія отрываютъ заднія звенья цѣпи, сматывающіяся съ барабана. Сбѣгающая часть цѣпи валится въ ящикъ, въ которомъ можетъ помѣститься около 25 м. длины цѣпи. При приближеніи парохода къ извилинѣ рѣки цѣпь впереди натягивается по хордѣ, и за пароходомъ въ рѣкѣ могла бы образоваться ненатянутая, лишняя часть цѣпи или слабина. Для избѣжанія этого спускающуюся часть цѣпи съ кормы парохода травятъ, т. е. оставляютъ большій запасъ ея длины въ ящикѣ и лишь при движеніи въ извилинѣ спускаютъ постепенно лишніи части цѣпи. Взамѣнъ цѣпи прокладываются также стальные канаты, которыхъ начальная стоимость меньше, но за то эксплуатація обходится дороже. Этотъ способъ тяги называется тужажемъ, и названіе это обыкновенно распространяется и на Ц. пароходство (туерное пароходство, туеры). Канатъ перекидывается черезъ блокъ, устройство котораго должно способствовать образованію достаточнаго тренія между его ободомъ и капатомъ. Туеры въ тѣсномъ смыслѣ (канатные) обыкновенно сидятъ глубже цѣпныхъ пароходовъ и менѣе поворотливы. Притомъ длину каната не такъ легко приспособить къ формѣ русла, такъ какъ нельзя канатъ произвольно удлинять или укорачивать, какъ это можно сдѣлать съ цѣпью, прибавляя и убавляя звенья. Кромѣ паровыхъ машинъ для вращенія барабана Ц. парохода можно примѣнять электрическія (сист. Галліо и др.). Въ послѣднее время для той же цѣпи стали примѣнять керосиновые двигатели. На каналѣ Ниверне, во Франціи, соединяющемъ Ионну съ Луарою, имѣется участокъ, проведенный въ скалистомъ грунтѣ. Для уменьшенія расходовъ по берегу канала вмѣсто бечевника высѣчена только узкая тропа, такъ что тяга судовъ

производится здѣсь исключительно силою рабочихъ. Въ виду медленности и другихъ недостатковъ этого способа передвиженія рѣшили устроить Ц. судоходство при помощи керосиновыхъ двигателей. Предварительные опыты доказали, что винтовые пароходы съ трудомъ передвигаются въ узкомъ каналѣ. Желѣзное судно длиною 13 м. и шириною 3,5 м., снабженное рулями на обоихъ концахъ, передвигается по цѣпи помощью керосинового двигателя въ 20 силъ. Туерь, имѣя на буксирѣ три судна съ грузомъ, проходитъ въ часъ 2160 м. Не смотря на большія преимущества цѣпной тяги, этотъ родъ пароходства, по причинѣ большихъ затратъ на первоначальное устройство и затрудненій, возникающихъ вслѣдствіе частыхъ поломокъ цѣпи, износа ея и пр., сопровождается успѣхомъ только при такихъ исключительныхъ условіяхъ (пороги или очень быстрое теченіе), когда буксирные пароходы не могутъ съ нимъ конкурировать. Въ Россіи Ц. пароходство существуетъ на Шекснѣ, на Верхней Волгѣ (отъ Твери до Рыбинска) и на Свири. Число туерныхъ пароходовъ, однако, не возрастаетъ. По произведенной въ 1884 г. первой общей переписи всѣхъ судовъ, плавающихъ на рѣкахъ Европейской Россіи, числилось 26 туерныхъ пароходовъ, со среднимъ числомъ номинальныхъ силъ 43, въ 1890 г. ихъ было 26, а въ 1895 г. и по послѣдней переписи 1900 г.—23 (изъ нихъ 14 на Шекснѣ, 7 на Волгѣ и 2 на Свири), со среднимъ числомъ номинальныхъ силъ 41. Въ Западной Европѣ Ц. пароходство примѣняется преимущественно на верхнихъ участкахъ нѣкоторыхъ рѣкъ: Сены, Майна, Эльбы и др. На р. Дунаѣ Ц. пароходство не могло долго держаться. Въ 1880-хъ годахъ австрійское Дунайское пароходное общество содержало 10 цѣпныхъ пароходовъ, которые обслуживали участки отъ Вѣны вверхъ до Иббса и внизъ до Пресбурга. Въ 1890 г. на этомъ послѣднемъ участкѣ Ц. пароходство уничтожено, цѣпь снята и перевезена въ Баварію, гдѣ она въ 1891 г. уложена на участкѣ отъ Регенсбурга до Винцера, длиною 114 км., а въ 1893 г. продолжена до Оттаха на 5 км. Но вслѣдъ затѣмъ въ Австріи закрылось Ц. пароходство и на участкѣ отъ Иббса до Вѣны. Въ Баваріи цѣпные пароходы конкурировали нѣсколько лѣтъ успѣшно съ буксирными пароходами, но затѣмъ, по мѣрѣ износа цѣпи, ремонтъ ея вызывалъ большіе расходы. Рейсы туеровъ постепенно сокращались, и въ 1901 г. вынута была цѣпь на послѣднемъ участкѣ отъ Регенсбурга до Гохкирхена (см. также Тяга судовъ, XXXIV, 375). *А. Таненбаумъ.*

Цѣпное правило — способъ рѣшенія задачъ такого рода:

- | | | |
|---------------------|--------|---------------------|
| <i>a</i> франковъ | стоѣтъ | α марокъ, |
| <i>b</i> марокъ | » | β шиллинговъ. |
| <i>c</i> шиллинговъ | » | γ долларовъ, |
| <i>d</i> долларовъ | » | δ рублей. |

Требуется узнать, сколько рублей надо заплатить за *m* франковъ. Если обозначимъ искомое число черезъ *x*, то получимъ

$$x = m \cdot \frac{\alpha \beta \gamma \delta}{a b c d}.$$

Д. С.

Цѣпныя животныя — представляють колоніи, состоящія изъ нѣсколькихъ животныхъ, соединенныхъ между собою въ одинъ рядъ, который можетъ быть уподобленъ цѣпи, а входящія въ составъ колоніи отдѣльныя животныя — звеньямъ цѣпи. Такія Ц. формы являются результатомъ безпологаго размноженія — дѣленія и встрѣчаются у представителей различныхъ типовъ животнаго царства. Такъ, напр., Ц. формы попадаются среди простѣйшихъ животныхъ (Protozoa), напр. у нѣкоторыхъ перидиній, принадлежащихъ къ рѣсничножгутиковымъ или покровожгутиковымъ — *Mastigophora Dinoflagellata* (см. Биченосцы, IV, 17). Далѣе Ц. формы встрѣчаются среди нѣкоторыхъ прямокишечныхъ рѣсничныхъ червей — *Turbellaria Rhabdocoela*, напр. у *Microstomum lineare*, образующей послѣдовательными поперечными дѣленіями цѣпь, заключающую въ себѣ до 16 особей различнаго возраста и легко распадающейся на большія или меньшія группы (см. Прямокишечныя, XXV, 652—653). Наконецъ, Ц. формы очень распространены среди сальпъ, принадлежащихъ къ *Tunicata* (см. Оболочники, XXI, 549, табл. фиг. 3 и 8), гдѣ они образуютъ колоніи изъ большого числа недѣлимыхъ, отличающихся отъ одиночныхъ особей какъ по величинѣ и наружнымъ особенностямъ, такъ и по внутреннему строенію. Эти Ц. формы сальпъ возникаютъ безполымъ путемъ, а размножаются половымъ и даютъ начало одиночнымъ особямъ — представляя такимъ образомъ правильную смѣну поколѣній (см.), явленіе весьма интересное въ биологическомъ отношеніи и извѣстное въ зоологіи подъ названіемъ чередованія поколѣній.

В. Шевяковъ.

Цѣпныя ядра — артиллерійскій снарядъ, употребившійся для стрѣльбы по такелажу судовъ въ прибрежныхъ крѣпостяхъ. Ц. ядра состоятъ изъ двухъ ядеръ, соединенныхъ цѣпью; стрѣльба ими возможна лишь изъ гладкостѣнныхъ орудій.

Цѣпь — примитивное ручное орудіе для обмолота растеній, состоящее изъ двухъ подвижно связанныхъ своими концами палокъ; одна изъ нихъ, болѣе длинная, играетъ роль рукоятки, другою, болѣе короткою, ударяють по обмолачиваемымъ растеніямъ.

Цѣпь или *цепь* (стар.) — золотая, съ наперснымъ крестомъ, составляла всегдашнюю принадлежность царскаго наряда; состояла изъ плоскихъ золотыхъ колець, иногда нашитыхъ на бархатъ или атласъ, и называлась въ такомъ случаѣ *перевязъ* или *окладенъ*. Послѣдній украшался запонками «съ орломъ», «съ алмазы» и «съ зерны гурмышскими». Звенья Ц. дѣлались изъ золотыхъ колець, круглыхъ, граненыхъ, камфаренныхъ, репьеватыхъ, витыхъ или плетеныхъ, коробчатыхъ, ребристыхъ и плоскихъ, которыя иногда украшались финифтью и драгоценными камнями. На кольцахъ вырѣзывались священныя изображенія, имя и титулы царскіе и т. п. Ц. обыкновенно надѣвалась на шею поверхъ бармы. При царскихъ походахъ перевязъ или окладни надѣвались черезъ плечо поверхъ чючи (см.). На перевязяхъ привѣшивалась въ

большинствѣ случаевъ амагиль или фляжка (золотая, хрустальная и др.), въ которой носились часы. Въ описи государева большого наряда 1642 г. значатся 12 золотыхъ Ц. («Описн. кн. 7150 г.» въ архивѣ оружейной палаты, № 681). Ср. П. Савваитовъ, «Описание старинныхъ русскихъ утварей, одеждъ, оружія» (СПб., 1896).

В. Р—ог.

Цѣпь Мономахова — драгоценность, хранящаяся въ Москвѣ въ оружейной палатѣ. Она прислана великому князю Владиміру Мономаху греческимъ императоромъ Алексѣемъ Комнинимъ, вмѣстѣ съ бармами (III, 80). Есть предположеніе, что этою Ц. препоясывались крестообразно на оба плеча и что всѣ подобныя цѣпи были тогда символомъ неразлучной связи монарха съ подданными и эмблемою могущества, основаннаго на взаимной ихъ связи. Эта Ц., длина которой 2 арш. и 2 вршк., вѣситъ 2 фн. и 17 зол.

Цѣпь сторожевыхъ постовъ — рядъ отдѣльныхъ постовъ, силою отъ 4 до 8 человекъ, выставляемыхъ впереди отряда, расположившагося на отдыхъ, для наблюденія за непріятелемъ, когда онъ находится въ состояніи менѣе одного перехода и для предотвращенія возможности внезапнаго нападенія на отрядъ. Каждый постъ выставляетъ часового, для непосредственнаго наблюденія за впереди лежащей мѣстностью, и подчаска, для передачи старшему на посту всего замѣченнаго часовымъ. Обязанности эти исполняются поочередно. Свободные отъ нихъ люди могутъ отдыхать, но должны быть въ полной боевой готовности. Въ настоящее время эта форма охраненія, имѣвшая преобладающее значеніе по прежнему уставу полевой службы, примѣняется сравнительно рѣдко, такъ какъ въ войскахъ испытывается проектъ новаго устава полевой службы, по которому составляющія основаніе сторожевого расположенія заставы обязуются выставлять непрерывный рядъ постовъ лишь въ томъ случаѣ, если по условіямъ мѣстности это окажется необходимымъ.

Цѣпь узловал — брюшная цѣпочка мѣтамерныхъ беспозвоночныхъ, когда она состоитъ изъ ряда отдѣльныхъ ганглиевъ, соединенныхъ комиссурами, а равно и симпатическая цѣпочка ганглиевъ у позвоночныхъ (см. Центральная и симпатическая система).

Цѣхановецкій (Григорій Матвѣевичъ) — экономистъ (1833—98); былъ проф. полит. экономіи и статистики сначала въ кievскомъ, затѣмъ въ харьковскомъ университетѣ. Окончилъ курсъ въ университетѣ св. Владиміра по историко-филологическому факультету; въ Кіевѣ защитилъ магистерскую диссертацию о значеніи Адама Смита (1859) и докторскую о желѣзныхъ дорогахъ и государствѣ (1869), въ которой онъ одинъ изъ первыхъ выступилъ съ требованіемъ внимательства государства въ желѣзнодорожное хозяйство. Съ 1881 по 1884 г. былъ ректоромъ харьковскаго унив. Кромѣ диссертаций, напечаталъ въ «Кіев. Универс. Извѣстіяхъ» 1866 г. «Краткій обзоръ политической экономіи». Ц. писалъ очень мало, но среди профессоровъ пользовался большимъ уваженіемъ, какъ человекъ огромной эруди-

ци, разносторонне образованный, гуманный и отзывчивый, учитель-руководитель юношества въ лучшемъ, высшемъ значеніи слова, не допускавшій компромиссовъ; онъ сложилъ съ себя званіе ректора передъ введеніемъ устава 1884 г. Въ 1898 г. харьковскій университетъ поставилъ памятникъ на его могилѣ.

ЦѢхановецъ — мст. Гродненской губ., Бѣльскаго у. Жит. 5125; школа, почт.-телегр. отд., 32 фабр. и завод., въ томъ числѣ 1 пуговичный (перламутровый) и 25 суконныхъ. Торговля шерстью. Въ окрестныхъ селеніяхъ много кустарей, изготовляющихъ перламутровыя пуговицы. Сбытъ (на 25—30 тыс. р.) въ Москву, Петербургъ, Одессу и Варшаву.

ЦѢхановичъ (Александръ Николаевичъ, 1862 — 1897) — беллетристъ. Написалъ длинный рядъ романовъ, повѣстей, рассказовъ, послѣднихъ слѣды дарованія. Изъ болѣе крупныхъ его произведеній усердно читались въ среднемъ кругу: «Въ стѣнахъ больницы», «Изъ лѣтописей мертваго домика», «Петербургская Нана», «Русскій Рокамболь», «Мстивскіе притоны», «Темный Петербургъ», «Страшное дѣло». Въ концѣ 1880-хъ гг. Ц. редактировалъ журналъ «Звѣзду». Все написанное имъ носитъ характеръ такъ назыв. бульварныхъ романовъ, но въ знаніи мелкаго быта ему отказать нельзя.

ЦѢхановъ — уѣздный городъ Плоцкой губ., въ 150 вер. отъ губ. города, на р. Лыднѣ; жителей 10644. Остатки замка съ старинными укрѣпленіями, 3 костела, 1 синагога. Уѣздъ занимаетъ 1056 кв. вер. съ населеніемъ 72159 чел. Винокуренные и пивоваренный заводы. Ц. — старый городъ Мазовецкаго княжества. Въ 1244 г. пруссаки, опустошая Мазовію, приблизились къ Ц., но были разбиты мазурами и ленчицями; въ 1267 г. городъ сожженъ пруссаками, въ 1337 г. разоренъ литовцами. Въ 1465 г. здѣсь были разбиты меченосцами мазовскія войска. Въ 1526 г. Ц. былъ присоединенъ къ польской коронѣ и отданъ въ пожизненное владѣніе королевъ Бонѣ. Въ царствованіе Сигизмунда III городъ былъ окруженъ стѣною и валомъ. Въ 1657 г. шведы ограбили городъ и разорили замокъ. То же самое испыталъ Ц. во вторую шведскую войну, въ царствованіе короля Августа II.

ЦѢхоцинскъ — извѣстный своими минеральными водами посадъ Нешавскаго у., Варшавской губ., въ 1 верстѣ отъ р. Вислы; соединенъ желѣзнодорожной вѣткой со станціей Александрово Варшаво-Бромбергской желѣзной дороги. Лежитъ на высотѣ 38 м. надъ ур. моря, въ мѣстности, защищенной отъ сѣверовосточныхъ вѣтровъ. Почва песчаная, климатъ умѣренный и здоровый. 11 источниковъ группы слабыхъ водъ поваренной соли. Минеральныя и лѣчебныя заведенія прекрасно устроены. Сезонъ — съ 15 мая по 15 сентября. Слѣздъ больныхъ свыше 3000 чел. Источниками пользуются преимущественно для ваннъ соляныхъ и грязевыхъ. Изъ подвергнутыхъ анализу 4 источниковъ одинъ употребляется и для питья. Для лечебныхъ цѣлей пользуются также маточнымъ разсолотъ

и маточнымъ иломъ. Анализъ цѢхоцинскихъ источниковъ (по Фуксу) въ 1000 граммахъ:

	4% источ- никъ (13° Ц.).	Для питья 2% источн. (10,6° Ц.).
Хлористаго натрія . . .	33,411	16,580
» кальція . . .	1,748	0,874
» калия . . .	0,253	—
» литія . . .	0,044	—
» магнія . . .	1,361	1,877
Сѣрнокислой извести . .	0,198	0,351
Бромистаго магнія . . .	0,081	0,009
Іодистаго магнія . . .	0,003	—
Углекислой извести . .	0,200	0,165
» магnezіи . . .	0,659	—
Кремнезема . . .	0,023	0,005
Глинозема съ желѣзомъ .	0,003	0,002

Артезианскій колодезь даетъ минеральную воду 14,5° Ц., съ содержаніемъ хлористаго натрія 3,05 гр., хлористаго кальція 0,07, хлористаго калия 0,01, хлористаго магнія 1,05, сѣрнокислой извести 0,08, углекислой извести 0,29, углекислой магnezіи 0,15, кремнезема 0,01. Въ 100 граммахъ грязи содержится воды 27,1, органическихъ веществъ 37,7, песку и глины 24,1, кремнезема 2,5, фосфорной кислоты 0,2, ангидрида сѣрной кислоты 0,5, ангидрида углекислоты 0,2, окиси желѣза 4,2, окиси кальція 2,7, окиси магнія 0,2, окиси натрія 0,2. Въ 1000 грам. маточнаго разсола сѣрноватистаго калия 0,04, хлористаго натрія 4,46, хлористаго калия 1,70, хлористаго литія 1,42, хлористаго кальція 10,88, хлористаго магнія 10,20, бромистаго магнія 0,19, іодистаго магнія 0,01.

ЦѢщишовскій или *Цыцишевскій* (Каспаръ-Казиміръ Kolumna-Cieciszowski, 1745—1831) — извѣстный польскій дѣятель и писатель, епископъ кievскій. Въ 1786 г. принялъ участіе въ сеймѣ, собравшемся въ Варшавѣ, и впервые выступилъ какъ политическій дѣятель, произнеши, по порученію 15 членовъ сейма, рѣчь, встрѣченную собраніемъ сочувственно. Въ 1790 г. онъ былъ снова на сеймѣ, гдѣ произнесъ нѣсколько рѣчей, изъ которыхъ нѣкоторыя какъ и проповѣди его, сочинены Вороничемъ. Въ 1791 г. былъ президентомъ житомирской гражданско-военной комиссіи. Когда, послѣ второго раздѣла Польши, кievская епархія цѢшликомъ вошла въ составъ Россійской имперіи, Ц. присягнулъ на вѣрность русскому правительству. Въ 1798 г. кievская епархія была соединена съ луцкой и стала носить названіе луцко-житомирской; Ц. былъ назначенъ епископомъ новой епархія и поселился въ Луцкѣ. Въ 1827 г. онъ былъ назначенъ могилевскимъ архіепископомъ и митрополитомъ римско-католическихъ церквей въ Россіи. По словамъ гр. Д. А. Толстого, Ц. былъ самымъ замѣчательнымъ изъ католическихъ епископовъ въ царствованіе Алекоандра I; «онъ отличался строгою жизнью и ревностью къ своей паствѣ, но былъ весьма склоненъ къ іезуитству, оттого и уважался іезуитскимъ орденомъ». Сочиненія его «Głos pasterski», 1789; «Głos pasterski», 1790 (Варшава); «Przymowienie się etc. na Sessyj

Sejmowej d. 24 marca 1789» (Варшава); «Przypowienie się etc. na Sessyi Sejmowej d. 23 maja 1790» и др. Послания и рѣчи его изда ны въ Варшавѣ. Ср. «Pamiętn. relig. moral.» (1853, т. 25); «Tygodnik Ilustrowany», (1864, т. IX; 1861, т. IV); Kosiński, «Przewodnik heraldyczny» (Варшава, 1885, т. V); «Русская Старина» (т. LXXXI, июнь); гр. Д. А. Толстой, «Римскій католицизмъ въ Россіи» (т. II).

Цѣшковскій (Августъ, 1814—1894) — польскій философъ и экономистъ; писалъ по-польски, по-нѣмецки и по-французски. Въ первомъ своемъ трудѣ: «Prolegomena zur Historiosophie» (Б., 1838) Ц. критически относился къ Гегелевской философіи. Въ 1839 г. вышло соч. его: «Du crédit et de la circulation». Въ «Biblioteka Warszawska» напечатано начало обширной его работы: «Rzecz o filozofii jonskiej, jako wstęp do historii filozofii»; здѣсь онъ еще рѣче выступилъ противъ философіи Гегеля. Въ «Ojczyzna» (1848) подробно излагаются взгляды, высказанные въ «Prolegomena». Работы этой Ц. не закончилъ, посвятивъ себя практической дѣятельности, главнымъ образомъ въ качествѣ депутата отъ великаго княжества Познанскаго въ прусскомъ сеймѣ; печаталъ брошюры въ защиту правъ великаго княжества Познанскаго и по другимъ вопросамъ, касающимся матеріальнаго и духовнаго благосостоянія этой провинціи. Философская работа Ц.: «O drogach ducha» вышла въ свѣтъ въ 1867 г.

Цѣ (Фридрихъ Zeh, 1819—1889) — нѣмецкій поэтъ. Его произведенія: «Der Winkel-agent» (1849); «Piffe und Kniffe» (1853); «Rute Rislan» (1856); «Blumen aus Rübezahls Garten» (1866); «Mädchen» (1873); «Blumen aus den schles. Bergen» (1881); «Dichtergrüsse aus den schlesischen Bergen» (1886).

Цэванъ-Рабтанъ — чжунгарскій хонь-тайдже (князь), внукъ Батора (см. III, 182), сынъ Сенгэ. Когда во 2-й половинѣ XVII в. среди чжунгарскихъ князей начались семейныя смуты, Ц.-Рабтанъ, спасаясь отъ дяди своего Галдана, удалился въ 1678 г. въ Турфанъ. Оттуда онъ лѣтъ черезъ десять прибылъ въ Или, гдѣ и упрочилъ свою власть, пользуясь военными дѣйствіями Галдана въ Монголіи, а послѣ смерти послѣдняго въ 1697 г. сдѣлался ханомъ ойратовъ, при поддержкѣ Китая, которому помогалъ противъ своего дяди. Сдѣлавшись ханомъ, Ц.-Рабтанъ повелъ враждебную политику по отношенію къ Китаю, гдѣ въ то время царствовалъ энергичный имп. Канси. Борьба между ними началась въ 1715 г., продолжалась 6 лѣтъ и значительно ослабила Чжунгарію. Въ концѣ этой борьбы зашла рѣчь о вступленіи Ц.-Рабтана въ подданство Россіи. Для переговоровъ по этому поводу Петръ Великій отправилъ къ Ц.-Рабтану капитана отъ артиллеріи Ивана Унковскаго, которому поручалось обнадѣживать Ц.-Рабтана помощью противъ китайцевъ, если онъ пріисягнетъ на вѣрность Россіи. Въ это время война чжунгаръ съ Китаемъ окончилась, Канси умеръ, и переходъ въ русское подданство не состоялся (см. «Посольство Унковскаго», въ «Зап. Имп. Русск. Геогр.

Общ., отд. этногр., т. X, СПб., 1887). Ц.-Рабтанъ завоевалъ-было Тибетъ, но удержать его за собою не могъ. Онъ умеръ въ 1727 г. Въ его ханствование состоялся неудачный походъ Бухгольца къ Ямышеву озеру (1715—1716), съ цѣлью проникнуть въ страну песочнаго золота. См. о Такинѣ Бичурицѣ, «Историческое обозрѣніе ойратовъ» (переводъ съ китайскаго, СПб. 1834).

Цэцэнъ-ханъ — старшій сынъ Батора хонь-тайджи; былъ послѣ него ханомъ въ Чжунгаріи (съ 1654 по 1676 г.) и въ 1680 г. погибъ отъ руки брата своего Галдана-бошокту. Ц.-ханъ воевалъ съ киргизскимъ ханомъ Аблаемъ и причинилъ киргизамъ много вреда. См. «Записки Имп. Рус. Геогр. Общ.», по отд. этногр., т. X; вып. 2, стр. 240—249).

Цюань-чжоу-фу — городъ въ китайской провинціи Фу-цзянь, обнесенный высокой каменной стѣною, имѣющею до 18 вер. въ окружности. Онъ хорошо отстроенъ и принадлежитъ къ числу наиболѣе многолюдныхъ портовыхъ городовъ Китая. Современные географы полагаютъ, что это тотъ самый городъ, который Марко Поло и арабскіе путешественники описывали подъ именемъ Зайтунъ или Сайтонъ, какъ одинъ изъ величайшихъ портовъ въ свѣтѣ, куда въ средніе вѣка пріѣзжали для торговли арабы, генуэзцы и армяне, служившіе посредниками между Китаемъ и Западомъ. Вслѣдствіе обмелѣнія рейда торговая дѣятельность Ц.-чжоу съ теченіемъ времени перемѣстилась въ портъ Амой, лежащій нѣсколько южнѣе и обладающій обширною и весьма удобною для морскихъ судовъ гаванью. Къ главнѣйшимъ предметамъ вывоза изъ Ц.-чжоу-фу относятся желѣзо, соль и чай. Г. Е. Грумъ-Гржимайло.

Цюгель (Генрихъ-Юганъ Zügel) — нѣмецкій живописецъ, род. въ 1850 г., получилъ образованіе въ штуттгартскомъ художественномъ училищѣ и развился окончательно во время своихъ поѣздокъ въ Вѣну, Парижъ и Нидерланды. Въ 1894 г. получилъ мѣсто преподавателя въ художественномъ училищѣ Карлсруэ, откуда черезъ годъ перешелъ на такую же должность въ мюнхенскую академию. Живетъ и трудится въ Мюнхенѣ, занимается одно изъ видныхъ мѣстъ среди тамошнихъ художниковъ. Специальность его составляютъ изображенія домашнихъ животныхъ, которыя являются въ его картинахъ отлично характеризованными, обыкновенно въ сопровожденіи человѣческихъ фигуръ, нерѣдко въ спенаци, не лишеныхъ драматизма или имѣющихъ юмористическій отбѣнокъ. Кисть Ц. — широка и сочна, его краски — сильны и гармоничны. Важнѣйшія картины этого художника — «На выгонѣ» (наход. въ дрезденской галлерей), «Овцы въ ольховой рощѣ» (въ берлинской націон. галл.), «Быки передъ плугомъ» (въ мюнхенск. новой пинакотекѣ), «Осеннее солнце» (въ Рудольфинумѣ, въ Прагѣ), «Стадо овецъ въ лѣсу» (въ лейпцигск. музеѣ), «Стадо, убѣгающее отъ бури» и нѣк. др.

Цюллихау (Züllichau) — гор. въ прусской пров. Бранденбургъ. Жит. 7¹/₂ тыс. 12 (23) іюля 1759 г., въ 7-лѣтнюю войну, близъ Ц. произошло сраженіе (назыв. также сраженіемъ при

Пальцигъ) между русскою арміею фельдмаршала кн. Салтыкова (около 40 т.) и прусскими войсками (до 27½ т.), предводимыми ген. Веделемъ. Фридрихъ Великій приказалъ Веделю атаковать русскихъ, чтобы не допустить ихъ до соединенія съ австрійскими войсками ген. Лаудона; но, не смотря на отважныя атаки пруссаковъ, предпріятіе ихъ не увѣнчалось успѣхомъ. Потерявъ болѣе 7 т. чел., Ведель на другой день отступилъ за Одеръ, а Салтыковъ, простоявъ нѣкоторое время на полѣ сраженія, соединился съ Лаудономъ около Франкфурга. Въ бою при Ц. у русскихъ вышло изъ строя около 5000 чел.

Цюльпихъ (Zülpich) — городокъ въ прусской Рейнской провинціи недалеко отъ Кельна, извѣстный въ древности подъ именемъ Tolbiacum. Толбіакумъ упоминается въ 70 г. по Р. Хр.; онъ находился въ странѣ убійствъ и лежалъ на перекресткѣ римскихъ военныхъ дорогъ. Позже Толбіакумъ служилъ резиденціей франкскихъ королей. Одержанная у Толбіака, по указаніямъ старыхъ хроникъ, побѣда Хлодвига надъ аламаннами нынѣ оспаривается. Въ 612 г. Теодорихъ Бургундскій одержалъ здѣсь побѣду надъ Теодебертомъ II Австразійскимъ. Въ X в. Ц. перешелъ къ кельнскому архіепископу, во владѣніи котораго Ц. оставался до Люневильскаго мира (1801). По послѣднему Ц. присоединенъ къ Франціи; въ 1815 г. отошелъ къ Пруссіи. Нынѣ въ Ц. 2 тыс. жит.

Цюнь-чжоу — городъ въ китайской провинціи Сы-чуань. Населенъ весьма густо; въ округѣ его добывается желѣзо и соль, служащія предметомъ вывоза, а въ окрестныхъ горахъ Мунъ-шань собирается высокаго качества чай, предназначенный для императорскаго двора.

Цюнь-чтоу-фу — главный административный пунктъ острова Хай-наня (см.). Расположенъ въ 9 вер. отъ моря, на сѣверномъ побережьи острова, въ мѣстности чрезвычайно плодородной. Отпускной портъ города, мѣстечко Хой-хоу, находится въ 6 верстахъ отъ Ц.-чжоу-фу и открытъ для иностранной торговли по трактату 1858 г. Торговые обороты порта въ 1901 г. равнялись 4403586 ланъ, при чемъ на долю экспорта приходилось 2107695 ланъ.

Л. В.

Цюрихская реформація — церковный переворотъ XVI в., тѣсно связанный съ именемъ цюрихскаго реформатора Цвингли. Цюрихъ далъ цвинглианству ту характерную окраску, которая отличаетъ его отъ прочихъ протестантскихъ церквей. Особенности политическаго положенія Цюриха явились весьма благоприятнымъ условіемъ для усиленности протеста противъ римской церкви и для развитія новаго ученія. Поставляя папѣ военную силу, необходимую для поддержанія его духовнаго и свѣтскаго авторитета, Цюрихъ былъ проникнутъ сознаніемъ своей важности для Рима и въ связи съ этимъ становился въ болѣе самостоятельное положеніе по отношенію къ послѣднему. Римъ долженъ былъ прощать Цюриху то, чего не прощалъ, напр., городамъ Германіи. Въ 1508 г. Цюрихъ рѣшительно воспретилъ у себя практику цер-

ковныхъ пенсіоновъ, которые такъ долго вызывали бесплодный протестъ германскихъ городовъ. Такъ какъ не всѣ городскія сословія оказали одинаково твердую поддержку начинанію городского совѣта, то произведенъ былъ какъ бы плебисцитъ: вопросъ церковнаго строя былъ переданъ на разсмотрѣніе цеховъ и сельскихъ общинъ. Такое вмѣшательство свѣтской организациі въ дѣла клира предвосхищало на практикѣ одинъ изъ основныхъ принциповъ еще не оформившагося въ то время евангелическаго ученія. Экономическое процвѣтаніе, отчасти обусловленное доходностью ремесла наемниковъ, отчасти основанное на прочномъ торгово-промышленномъ базисѣ, явилось вторымъ крупнымъ факторомъ секуляризаціи нравовъ и умовъ въ Цюрихѣ. Кипучая жизнь большого города и обычная въ немъ вольность нравовъ давали обильную пищу моралистамъ, которые въ одинъ голосъ обрушивались на развращенность, суетность и даже безвѣріе гражданъ. Эти горячія инвективы обнаруживаютъ тѣсную связь экономическаго преуспѣянія съ «порчей церкви» и съ упадкомъ ея авторитета. Ареной безшабашнаго веселья пьяныхъ горожанъ часто служилъ подгородный женскій монастырь. Съ другой стороны, Цюрихъ умѣлъ цѣнить культурныя заслуги. Типографщикъ Хр. Фрошгауэръ и скульпторъ Вольфгангъ Шнейдеръ избраны были городомъ въ число гражданъ исключительно въ виду ихъ литературныхъ и художественныхъ заслугъ. Яркое выраженное гуманистическое настроеніе передового швейцарскаго города явилось далеко не маловажнымъ условіемъ для успѣха наиболѣе гуманистической изъ всѣхъ реформацій — цвинглианской. Обстановка, среда этой реформаціи дана Цюрихомъ, но содержаніе цвинглианства проникнуто личностью Цвингли, его гуманистическимъ образованіемъ, его сочувствіемъ къ классическому міру, его равнымъ, спокойнымъ характеромъ, составлявшимъ прамую противоположность рѣзкой, бурной, демонической натурѣ Лютера.

Витинья исторія Ц. реформаціи. Основные догматы евангелизма Цвингли воспринялъ еще въ Вѣнѣ, гдѣ онъ слушалъ лекціи извѣстнаго теолога Томаса Виттенбаха, задолго до боевого періода реформы высказывавшаго убѣжденіе, что «не далеко время, когда схоластическая теологія будетъ низвергнута и возстановлено древнее ученіе церкви». Лекція вѣнскаго профессора не пропала даромъ для его слушателей-швейцарцевъ, въ числѣ которыхъ, кромѣ Цвингли, былъ одинъ изъ ближайшихъ его друзей и будущихъ сотрудниковъ — Леонъ Юдь. «Виттенбахъ — пишетъ послѣдній — открылъ намъ сокровищницу Св. Писанія». Восполнивъ свое теологическое образованіе чтеніемъ Виклефа и Гусса, Цвингли сталъ проводить новыя стремленія въ Эйнзидельнскомъ монастырѣ: объявилъ монахинь свободными отъ обѣта безбрачія и прекратилъ культъ святыхъ, надѣясь, однако, найти для своихъ реформъ санкцію свыше и ввести ихъ въ обиходъ католической церкви. Онъ не доработался еще въ то время до одной изъ самыхъ существенныхъ идей цвинглиан-

ства — соединенія государства и церкви въ одномъ демократическомъ учрежденіи, которое одновременно являлось бы и «общиною вѣрующихъ», и политическимъ цѣлымъ «городской общины». Такимъ образомъ первый періодъ дѣятельности Цвингли долженъ разсматриваться, какъ подготовительная стадія Ц. реформаціи, исторія которой начинается собственно съ переселенія Цвингли въ Цюрихъ (1519). Цвингли приноситъ сюда сознание, что «римскій папа долженъ пасть». Надежды на «реформу сверху» у него болѣе нѣтъ; изъ частичнаго реформатора онъ обращается въ протестанта. Въ новой своей обстановкѣ онъ находитъ ту силу, которая можетъ провести реформу «снизу». Ближайшимъ результатомъ проповѣди Цвингли было усиленіе въ кантонѣ авторитета Свящ. Писанія. Съ первыхъ же шаговъ дѣло церковной реформы стало объектомъ спеціальнаго городского законодательства. Въ 1520 г. Ц. сенатъ, во исполненіе воли совѣта двухсотъ, опубликовалъ декретъ, предписывавшій всѣмъ священникамъ кантона объяснять народу Новый Завѣтъ. Непремѣннымъ условіемъ ставилось при этомъ строгое соответствіе объясненія съ текстомъ. Священникамъ запрещалось проповѣдывать ученія, которыя не могли быть оправданы Свящ. Писаніемъ. Къ этому же, приблизительно, времени относятся протесты Цвингли противъ торговли индульгенціями — поводъ къ этому дало появленіе торговца ими Самсона (въ 1519 г.) — и непрестанная борьба съ наемничествомъ. Въ его глазахъ уничтоженіе наемничества было не только цѣлью важной самой по себѣ, но и средствомъ для борьбы съ папизмомъ. Цѣня въ швейцарцахъ ихъ физическую силу, римская курія, не смотря на явное выступленіе Цюриха на путь борьбы, не рѣшалась предпринять противъ него ни одной изъ тѣхъ репрессій, которыя щедро применялись (хотя бы на бумагѣ) по отношенію къ Лютеру и его послѣдователямъ. Въ 1521 г. городской совѣтъ окончательно запретилъ наемничество. Въ 1522 г. Цвингли выступилъ съ проповѣдью противъ постовъ, за которой послѣдовалъ намфлегъ на ту же тему. Нововведенія вызвали горячую полемику и дали тему для доноса, который сдѣланъ былъ клиромъ констанцкому архіепископу. Для выясненія всѣхъ накопившихся вопросовъ Ц. магистратъ рѣшилъ устроить диспутъ, на который пригласилъ представителей различныхъ городовъ и констанцкаго архіепископа. Послѣдній не рѣшился официально принять участіе въ диспутѣ, но послалъ четырехъ депутатовъ, которые должны были явиться въ роли судей, посредниковъ, а отнюдь не сторонюю. Одинъ изъ депутатовъ, Иоганъ Фаберъ, не выдержалъ роли посредника и выступилъ обличителемъ цвинглианской ереси. Ученіе о спасеніи вѣрой, о необходимости посредниковъ между Богомъ и человекомъ, о служебной, второстепенной роли клира, признаніе мессы лишь символомъ, напоминаніемъ объ искупительной жертвѣ Христа, протестъ противъ постовъ, celibата, монашества, отрицаніе чистилища и связанныхъ съ послѣднимъ индульгенцій — всѣ

эти пункты реформаціонной программы содержатся въ тезисахъ, выставленныхъ Цвингли для диспута, происходившаго въ началѣ 1523 г. Выступленіе впервые на арену открытой борьбы заставило Цвингли придать своимъ тезисамъ болѣе нетерпимый, агрессивный характеръ, чѣмъ это соответствовало его воззрѣніямъ. Христіанство было въ его глазахъ прежде всего нравственнымъ ученіемъ, а не культомъ; для него, гуманиста по природѣ и по образованію, до-христіанскій міръ былъ наполненъ любимыми героями, которыми онъ въ посмертномъ трактатѣ своимъ («Christianae fidei expositio etc.») отводилъ мѣсто въ раю. Въ тезисахъ онъ проявляетъ меньше терпимости (тез. 3: Христосъ—единственный путь къ блаженству для всѣхъ людей и нынѣ, и присно, и во вѣки вѣковъ; тезисъ 4: кто ищетъ или указываетъ другія врата, тотъ — тать и душегубъ). Фаберъ самъ не былъ ревностнымъ папистомъ (архіепископы констанцкіе не были чужды оппозиціи противъ Рима); онъ утверждалъ, что только соборъ — излюбленная высшимъ клиромъ форма борьбы съ самодержавными стремленіями папы — компетентенъ разрѣшить всѣ выдвинутые вопросы, и защищалъ церковную практику ссылкой на традицію. Отповѣдь Цвингли въ высшей степени характерна: въ ней ярко отразились два новыхъ принципа — компетентность въ религіозныхъ вопросахъ каждой общины вѣрующихъ (но не индивидуума) и критическое отношеніе къ традиціи. «Мы спрашиваемъ не о томъ, сколько времени продолжалось что-нибудь, а есть ли оно истина. Что касается ссылки на соборъ, то я спрашиваю: развѣ настоящее собраніе — не великое христіанское собраніе? Вѣдь въ прежнія времена епископы были ничѣмъ инымъ, какъ простыми священниками, а не могущественными государями-прелатами». Результатъ диспута, согласно установленному обыкновению, былъ фиксированъ резолюціей городскихъ властей: «Цвингли долженъ по-прежнему проповѣдывать св. Евангеліе и истинное божественное писаніе по Божьему вдохновенію и по лучшей возможности, пока не найдетъ лучшаго ученія. Всѣ другіе священники, духовники и проповѣдники не должны ни въ городѣ, ни въ сельскихъ мѣстностяхъ ни учить, ни проповѣдывать ничего такого, чего они не могутъ оправдать Писаніемъ и Евангеліемъ. Въ виду этого, они никоимъ образомъ не должны обвинять другъ друга въ ереси и т. п. *Съ ослушниками будетъ поступлено такъ, что они почувствуютъ свою неправоту*». Содержаніе этой резолюціи совпадаетъ съ вышеприведеннымъ декретомъ, но здѣсь къ нему прибавлена санкція, хотя и весьма неопредѣленная. Резолюція означала окончательный разрывъ съ католической церковью: какъ разъ передъ диспутомъ констанцскій архіепископъ отвѣтилъ отказомъ на петицію, подписанную Цвингли и десятью другими священниками и содержащую въ себѣ просьбу о свободѣ проповѣди евангелія и объ уничтоженіи celibата. Папа и на этотъ разъ не предпринялъ никакихъ репрессивныхъ мѣръ противъ отпадающаго члена церкви; онъ

лишь еще раз попытался секретными переговорами и взятками вернуть непокорных в лоно католицизма и хоть на будущее время обезпечить себѣ поддержку швейцарских полковъ. Въ октябрѣ 1523 г. состоялся второй диспутъ, на которомъ обсуждались вопросы о церковныхъ авторитетахъ, образахъ, святыхъ, чистилищъ и мессы, а въ январѣ 1524 г. — третій, гдѣ рѣчь шла о судьбѣ монастырей. Обнаружившееся на второмъ диспутѣ иконоборческое направленіе цвинглианства послужило основаніемъ для цѣлаго ряда декретовъ городского совѣта. Въ началѣ 1524 г. совѣтъ постановилъ вынести изъ церкви иконы, а драгоценности, принадлежавшія иконамъ, употребить на бѣдныхъ, которые «представляютъ истинный образъ Божій». Еще въ первыхъ своихъ тезисахъ Цвингли установилъ слѣдующій принципъ: «всѣ законы должны быть согласны съ волей Божьей; слѣдовательно, они должны охранять притѣсняемыхъ даже въ томъ случаѣ, если они не жалуются». Отвѣтомъ на этотъ тезисъ явился особый уставъ о милостыни («Ordnung und Artikel antreffend das Almosen»), изданный въ январѣ 1525 г. Затѣмъ была основана смѣшанная коммиссія изъ духовныхъ и свѣтскихъ лицъ, въ которой обсуждались всѣ дальнѣйшія церковныя мѣропріятія. Въ лицѣ этой коммиссіи былъ созданъ первый органъ новой церкви, зародышъ будущаго церковнаго совѣта или синода. Разрывая съ католической церковью, Цюрихъ долженъ былъ отказаться и отъ обрядовой стороны католичества. Сначала была уничтожена обязательная месса (окончательно—въ 1525 г.), а затѣмъ было положено начало особой цвинглианской литургіи, первымъ шагомъ къ созданію которой послужилъ введенный въ 1523 г. чинъ обряда крещенія. Коммиссіей было издано составленное Цвингли руководство для священниковъ: «Christliche Inleitung». Третій диспутъ привелъ къ закрытію монастырей, къ секуляризаци ихъ имущества, къ формальному уничтоженію целибата. Вторая половина десятилѣтія была посвящена не столько внутренней организационной работѣ, сколько заботамъ о внѣшнемъ распространеніи новаго вѣроисповѣданія, объ осуществленіи тѣхъ политическихъ плановъ, которые неразрывно были связаны съ нимъ. И за это время, однако, цвинглианское ученіе обогатилось новыми принципами. Таково ученіе объ евхаристіи, которую Цвингли разсматривалъ какъ простой символъ, напоминаніе, расходясь въ этомъ отношеніи съ Лютеромъ. Выясненіе этого вопроса происходило въ формѣ полемики съ Лютеромъ и какъ бы воплощало борьбу княжеской реформаци свѣв. и средней Германіи съ городской — южной и Швейцаріи. Раздоры, происшедшіе на этой почвѣ, явились значительнымъ препятствіемъ къ осуществленію политическихъ расчетовъ Цвингли и Цюриха — заключенію союза южно-германскихъ городовъ, къ которымъ примыкалъ и ландграфъ гессенскій Филиппъ. Послѣдній попытался примирить противниковъ, устроивъ для нихъ диспутъ въ Марбургѣ (въ 1529 г.), не приведшій, однако, къ желанной цѣли.

Распространеніе Ц. реформаци за предѣлы города Цюриха въ первую половину 1520-хъ годовъ выражалось въ томъ, что отдѣльные единомышленники и друзья реформатора начинали проповѣдывать по его примѣру евангелизмъ. Таковы были Капитонъ, Гедіонъ и Эколампидій въ Базелѣ, Вадіанъ въ С.-Галленѣ, Альбертъ Авиньонскій въ Гессенѣ, Себастьянъ Гофмейстеръ и Эразмъ Риттеръ въ Шафгаузенѣ, Амвросій Блапреръ въ Констанцѣ, Мартинъ Буцеръ въ Страсбургѣ. Въ рѣдкихъ случаяхъ проповѣдникамъ удавалось добиться частичныхъ реформъ и закрѣпленія ихъ городскими декретами. Цвинглианство имѣло своихъ мучениковъ; таковы, напр., изгнанный изъ Люцерна Освальдъ Миконіусъ, подвергшійся преслѣдованію со стороны эльзасскихъ монаховъ Леонъ Юдъ, убитый въ Швицѣ Яковъ Кайзеръ, посаженный въ тюрьму Урбанъ Виссъ. Систематическія попытки распространить Ц. реформацию начались во второй половинѣ двадцатыхъ годовъ. Въ 1526 г., на баденкомъ диспутѣ, Галлеръ и Эколампидій выступили противъ старыхъ защитниковъ католицизма, Экка и Фабера; въ 1528 г. происходило въ Бернѣ совѣщаніе подъ предсѣдательствомъ самого Цвингли, послѣ чего вся округа приняла новое ученіе. Цѣлямъ пропаганды служили и различныя сочиненія Цвингли. Въ 1530 г. онъ посылаетъ императору Карлу V свое «Ratio fidei», а затѣмъ составляетъ изданное послѣ его смерти «Christianaе fidei expositio», адресованное французскому королю. — Сосѣдніе кантоны, вѣрные католицизму, неоднократно посылали въ Цюрихъ спеціальныя миссіи съ цѣлью вернуть его на правый путь, а въ концѣ цвинглианскаго періода швейцарской реформаци вели двѣ войны съ Цюрихомъ, кончившіяся для него неудачно (битва при Каппелѣ 1531 г.). Въ самомъ Цюрихѣ происходило треніе, имѣвшее два источника. Во-первыхъ, въ оппозиціонно настроенномъ по отношенію къ католической церкви обществѣ Цюриха и солидарныхъ съ нимъ кантоновъ находились элементы, которые далеко не были расположены слѣдовать за Цвингли во всѣхъ выводахъ его ученія. Крупные землевладѣльцы оказались наиболѣе склоннымъ къ реакціи элементомъ. Уже въ 1523 г. Галлеръ писалъ Цвингли, что «дворяне противятся евангелію, крѣпко держась за десятины и проценты». Всего больше опасались за цѣлость своихъ доходовъ дворяне въ Бернѣ. Много противниковъ цвинглианству создало и то обстоятельство, что религіозная проповѣдь въ немъ тѣсно сплеталась съ проповѣдью моральной, въ частности—съ протестомъ противъ наслѣдства. По свидѣтельству преемника Цвингли, Буллингера, знатные пенсіонеры, военные и другіе, которые прежде хвалили проповѣдь Цвингли и шли за нимъ, теперь называютъ его еретикомъ. Нѣкоторыхъ изъ нихъ никогда особенно не интересовали дѣла вѣры, а теперь они занялись ими и говорятъ: «мы хотимъ охранить древнюю правую вѣру отъ еретика Цвингли». Цюрихскій городской совѣтъ стремился противопоставить этимъ реакціоннымъ слоямъ общества силу

народнаго голоса. Въ 1524 г. произведенъ былъ во всѣхъ сольскихъ общинахъ Цюрихскаго кантона опросъ, результатомъ котораго было уполномочіе города на дальнѣйшее веденіе реформаціоннаго дѣла. Вторымъ источникомъ тренія была крайняя лѣвая реформатскаго лагеря, съ которой городская Ц. реформація вела ожесточенную борьбу. Изъ смысла новаго ученія слишкомъ стремительно дѣлались крайніе выводы. Николай Готтингеръ, вмѣстѣ со многими другими, не только выносилъ иконы изъ храмовъ, но и ругался надъ ними. Неизвѣстныя лица сожгли Иттингенскій м-рь, служившій опорой католицизма. Умѣренные протестанты находили, что всѣ эти излишества компрометируютъ новое ученіе. Главнымъ объектомъ борьбы Ц. реформаціи съ внутренними ересями былъ анабаптизмъ, отличавшійся не только революціонной тактикой, но и революціоннымъ ученіемъ. Явившійся въ Швейцарію вмѣстѣ съ грознымъ призракомъ аграрнаго движенія, онъ вызвалъ со стороны Цвингли горячую полемику на почвѣ догматовъ, а со стороны городскихъ властей — аресты, высылки и постановленіе объ обязательномъ крещеніи дѣтей въ восьмидневный срокъ со дня рожденія. Распространяясь въ ширь, цвинглианство утратило свою послѣдовательность и чистоту. Когда попытки ландграфа Филиппа и Цвингли образовать антиимператорскій союзъ не удалось, четыре южногерманскихъ города, оставшіяся между двумя лагерями—цвинглианъ и лютеранъ — составили свое исповѣданіе, въ которомъ они старались приравнять свое реформатство къ лютеранству. Въ исповѣданіи этомъ, извѣстномъ подъ именемъ «Tetrapolitana» («четыреградіе» — Страсбургъ, Констанцъ, Линдау и Меммингенъ), ученіе о таинствѣ евхаристіи по словесной формѣ приближалось къ лютеранскому. Тѣсно связанное съ княжеской политикой, лютеранство получило преобладаніе надъ цвинглианствомъ, шедшимъ рука объ руку съ городскимъ республиканскимъ движеніемъ. Съ другой стороны выдвинулась новая форма городского протестантства — кальвинизмъ. Въ виду этого исторія Ц. реформаціи въ сущности заканчивается со смертью Цвингли. Она замыкается въ тѣсныя рамки немногихъ городовъ, гдѣ отливается въ постоянныя формы. Отличительныя черты Ц. реформаціи по сравненію съ лютеранствомъ — большій теологическій радикализмъ, (полное устраненіе ученія о таинствахъ), республиканскій и вмѣстѣ съ тѣмъ государственный (въ смыслѣ соединенія государства и церкви) характеръ («хорошій христіанинъ—говоритъ Цвингли—есть вмѣстѣ съ тѣмъ хороший гражданинъ и хороший дѣятель; лучшее государство — истинно христіанское»); вмѣстѣ съ тѣмъ она была буржуазна, считая въ числѣ своихъ главныхъ враговъ Оому Мюнцера и другихъ анабаптистовъ и вождей крестьянской войны; она проникнута политическими тенденціями, выражающимися въ борьбѣ не только съ папствомъ, но и съ имперіей («императоръ — Мессія поповъ», говоритъ Цвингли; имперія,

и папство одинаково исходятъ изъ Рима, одинаково чужды германской націи и должны быть устранены). Наконецъ, Ц. реформація есть попытка не только исправить богословскую доктрину на началахъ чистаго евангелизма, но и улучшить нравы и бытъ (борьба съ наемничествомъ, благотворительныя теченія).

Литература указана въ трудѣ Георга Финслера, «Zwingli - Bibliographie. Verzeichniss der gedruckten Schriften von und über Zwingli» (Цюрихъ, 1897). Кромѣ общихъ трудовъ по исторіи реформаціи и по исторіи Швейцаріи и отдѣльныхъ швейцарскихъ городовъ, см. еще Блунчли, «Geschichte der Republik Zürich»; Герцогъ, «Das Leben des Oecolampads und die Reformation zu Basel»; Эшеръ, «Die Glaubensparteien in der Eidgenossenschaft». 3. С—скій.

Цюрихскій миръ — миръ, заключенный уполномоченными Франціи, Сардиніи и Австріи 10 ноября 1859 г. въ Цюрихѣ, точнѣе—три мирныхъ договора (общій — между Франціей, Австріей и Сардиніей, и два отдѣльныхъ: между Франціей и Австріей и между Франціей и Сардиніей). Въ общихъ чертахъ Ц. миръ подтверждалъ условія Виллафранкскаго прелиминарнаго мира, заключеннаго 11 іюля 1859 г. лично императорами Наполеономъ и Францомъ-Иосифомъ. Главное его постановленіе: Австрія уступаетъ Франціи Ломбардію до р. Минчіо, при чемъ новое ломбардское правительство должно было взять на себя $\frac{3}{5}$ ломбардо-венеціанскаго долга; Франція даритъ Ломбардію Сардинію (такъ было сказано въ сепаратныхъ договорахъ между Франціей и Австріей и между Франціей и Сардиніей; въ общемъ же договорѣ между тремя державами говорилось прямо о переходѣ Ломбардіи въ руки Сардиніи); императоръ французовъ и императоръ Австріи обязывались «благопріятствовать по мѣрѣ возможности созданію итальянской конфедераціи подъ почетнымъ президентствомъ папы» (понятіе почетнаго президентства осталось темнымъ и вызвало дипломатическую переписку), въ которую должна войти и Венеція, не смотря на то, что она оставалась подъ властью Австріи. Франція и Австрія обязывались содѣйствовать возстановленію законныхъ правительствъ въ Тосканѣ, Моденѣ и Пармѣ и побудить папу къ проведенію необходимыхъ реформъ. Ц. миръ былъ мертворожденнымъ дѣтищемъ дипломатіи. Возстановить законныя правительства въ Тосканѣ, Моденѣ и Пармѣ было невозможно безъ повои войны, которую Франція должна была бы вести въ союзѣ съ Австріей противъ Сардиніи, чего она не желала. Не была расположена къ войнѣ и разбитая, доведенная до финансоваго кризиса Австрія. Поэтому единственный исполненный пунктъ Ц. мира — уступка Ломбардіи Сардиніи. См. Италія (XIII, 560). В. В—въ.

Цюрихское озеро — расположено въ нѣмецкой Швейцаріи на высотѣ 409 м. между кантонами С.-Галленъ, Швицъ и Цюрихъ; занимаетъ 88 кв. км., наибольшая длина 40

км., ширина отъ 1 до 4 км., имѣтъ серпообразную форму; на восточномъ концѣ принимаетъ въ себя р. Лингъ, вытекающую изъ западнаго конца подъ именемъ р. Лимматъ. Коса у Гурдена, соединяющаяся желѣзнодорожной дамбой съ мысомъ у Рапперевиль. дѣлитъ озеро на двѣ неравныя части: меньшую—Верхнее оз. (Obersee) между кантонами Швицъ и С.-Галленъ и большую часть—Нижнее оз. (Untersee), лежащую въ предѣлахъ Цюрихскаго кантона. Нижнее—главная часть Ц. озера, отличается большой глубиной (143 м.), чѣмъ Верхнее, неглубокое и поросшее камышомъ. Последнее замерзаетъ ежегодно, между тѣмъ Верхнее полностью замерзаетъ очень рѣдко (1830 и 1880 г.). Цвѣтъ воды въ Верхнемъ голубой, въ Нижнемъ—зеленый. Ц. оз. богато рыбой (около 22 видовъ, главнымъ образомъ щуки, форели, налимы, окуни, карпы и угри). Своеобразное явленіе цвѣтенія воды наблюдается на Ц. озерѣ весной; вода покрывается желтоватымъ и сѣропегатымъ налетомъ. Невысокіе берега Ц. озера усажены поселками, дачами, виноградниками и садами и представляютъ какъ бы одинъ непрерывный полный оживленія и движенія населенный пунктъ; пароходы и парусныя суда снуютъ по озеру и поддерживаютъ пассажирское и товарное движеніе. По обоимъ берегамъ проходитъ желѣзная дорога. На озерѣ два острова: Уфенау и Люцелау. Въ 1854 г. на Цюрихскомъ оз. при Мейленѣ открыты были первыя въ Швейцаріи свайныя постройки.

Цюрихъ (Zürich)—одинъ изъ сѣв.-вост. кантоновъ Швейцаріи, граничитъ на В съ кантонами Тургау и С.-Галленъ, на Ю съ Швицемъ и Цугомъ, на З съ Ааргау, на С съ Шафгаузеномъ и вел. герцогствомъ Баденскимъ. 1723 кв. км. Кантонъ Цюрихъ расположенъ на Швейцарскомъ плоскогоріи и лишь своимъ юго-вост. угломъ примыкаетъ къ швейцарской горной системѣ (вышая точка Шнебельгорнь, 1295 м.). Поверхность кантона представляетъ покатость, понижающуюся съ ЮВ на СЗ по направленію къ Рейну (низшая точка у Кайзерштула на Рейнѣ—332 м.). Всѣ воды текутъ въ томъ же направленіи къ Рейну, текущему на границѣ съ Шафгаузеномъ и Баденомъ. Къ бассейну Рейна принадлежатъ р. Рейсъ (на границѣ съ Ааргау), вытекающая изъ Цюрихскаго озера р. Лимматъ съ притоками Силь и Реплишъ, р. Глаттъ (или Аа) съ озерами Пфедеркерзее и Грейфензес, рр. Тесъ и Туръ. *Климатъ*: средняя годовая температура въ городѣ 8,7° Ц., средняя температура лѣта 17,6°, зимы —0,3°, на вершинѣ Ютли (874 м.) средняя годовая 6,4°, лѣта 14,4°, зимы —1,7° Ц. По числу жителей Ц. второй (послѣ Берна) кантонъ въ Швейцаріи; къ 1 дек. 1900 г. —431036 жит. По языку 98½% нѣмецкаго, остальные—французскаго и итальянскаго происхожденія; католиковъ 12%—остальные принадлежатъ къ протестантскимъ исповѣданіямъ. 93% (1607,2 кв. км.) всей поверхности—производительная земля; подъ пашнями, лугами и садами 1062 кв. км., подъ виноградниками 25,5 кв. км. Лѣсовъ 492,3 кв. км.

Почва не очень плодородна, но превосходно обработана. Зерновыхъ хлѣбовъ не хватаетъ для густонаселеннаго кантона (около половины потребнаго количества ввозится). Хлѣбопашествомъ занимаются преимущественно въ сѣв.-зап. части, виноградарствомъ—въ долинахъ рр. Туръ и Тесъ. Плодоводство процвѣтаетъ, особенно по берегамъ Цюрихскаго оз. Скотоводство наиболѣе развито въ гористой части кантона и въ долинѣ р. Рейссы. Въ 1898 г. считалось лошадей 8440, крупнаго рогатаго скота 102296 гол., свиней 30330, овецъ 1002, козь 10788. Пчелиныхъ ульевъ 23415. Рыбная ловля въ Цюрихскомъ оз.; пять крупныхъ рыбководныхъ заведеній. Обрабатывающая промышленность питаетъ 49,5% населенія; главныя отрасли—обработка хлопка (прядильныя, ткацкія, красильныя и ситцепечатныя заведенія, главнымъ образомъ около Устера и въ долинѣ р. Тесъ) и шелка (производство тканей и лентъ въ Ц.). Машиностроеніе, производства чугунолитейное, писчебумажное, фаянсовое и кожевенное, соломенныя плетенія и швейцарское шитье. Торговлей занимаются около 15,2% населенія. Ввозятся зерновой хлѣбъ, мука, убойный скотъ, колониальные товары, хлопокъ и шелкъ—сырецъ; вывозятся хлопчатобумажныя и шелковыя ткани, машины, писчая бумага, кожа, вино и фрукты. Главнѣйшіе торговые и промышленные центры: Ц. (главный городъ), Винтертуръ, Веденсвейль, Рихтерсвилль и Горгенъ на Цюрихскомъ озерѣ, Устеръ, Вальдъ и Вециконъ. Школьное дѣло въ цвѣтущемъ состояніи; начальное обученіе обязательно и бесплатно; 371 начальныхъ школъ съ 790 учащими и 56650 учащимися, 90 школъ второго разряда съ 6739 учащимися, двѣ гимназій, два промышленныхъ училища, техническое училище, сельскохозяйственное училище, шелкоткацкая школа, ветеринарная школа, 3 учительскихъ семинаріи, музыкальное училище, университетъ и политехникумъ. Институтъ для слѣпыхъ и глухонѣмыхъ.

Государственное устройство основывается на конституціи 1869 г., съ поправками послѣдующихъ лѣтъ. Законодательная власть принадлежитъ Большому или кантональному совѣту, избираемому на 3 лѣтній срокъ, по 1 члену на 1500 душъ населенія. Голосованіе всеобщее, равное, прямое и тайное. Законодательная инициатива принадлежитъ какъ Совѣту, такъ и непосредственно народу, который, петиціями не менѣе чѣмъ съ 5000 подписей, можетъ требовать разсмотрѣнія въ кантональномъ совѣтѣ всякаго проекта. Обязательный законодательный и финансовый референдумъ. Исполнительная власть принадлежитъ правительственному совѣту изъ 7 членовъ, избираемому на 3 года непосредственно всеобщей подачей голосовъ. Верховный (кассационный) судъ изъ 9 членовъ назначается на шестилѣтній срокъ кантональными совѣтомъ; важнѣйшія преступленія вѣдаются судомъ присяжныхъ, болѣе мелкія—мировыми судьями. Въ административномъ отношеніи кантонъ раздѣленъ на 11 округовъ, которые, какъ и общины, пользуются самоуправленіемъ. *Исторія.* Территорія нынѣшняго кантона

Ц., первоначально населенная гельветами, была завоевана римлянами и вошла въ составъ римской Гельвеціи въ I в. до Р. Хр. Уже въ то время при истокѣ р. Лимматъ изъ Цюрихскаго озера стоялъ городъ Turicum, кельтское имя котораго средневѣковые цюрихскіе хронисты производили отъ основателя его, царя Турикуса, жившаго еще до основанія Рима; какъ это словопроизводство, такъ и хронологія совершенно легендарны. Хотя въ Турикѣ находилась римская таможенная застава, но численность его населенія и его значеніе во времена римлянъ были совершенно ничтожны; по близости находились города Vitodurum (Винтертуръ) и Vindonissa (нынѣ небольшая деревушка Виндишъ), гораздо болѣе значительные. Населеніе Ц. было романизовано. Въ IV в. въ Ц. проникло и распространилось христіанство. Въ концѣ IV и въ началѣ V в. (до 406 г.) Ц. былъ завоеванъ алеманнами, бывшими тогда язычниками. Завоеватели образовали классы благородныхъ и свободныхъ; завоеванные гельветы обратились въ крѣпостныхъ. вмѣсто небольшого числа городскихъ поселеній появилось множество (по нѣкоторымъ расчетамъ—до 3000) мелкихъ фермъ, что свидѣтельствуесть о значительной степени порядка и безопасности; сельское хозяйство приняло видъ общинный, съ общинными пастбищами. Слѣды романизаціи исчезли, населеніе было германизовано; г. Турикумъ сталъ называться сперва Zurich, потомъ Zürich. Въ концѣ V в. Ц. былъ завоеванъ франками и вошелъ въ составъ франкскаго графства Тургау, въ который, кромѣ нынѣшняго кантона Тургау, входили Ц., Цугъ и Ааргау и можетъ быть незначительная часть Лѣсныхъ кантоновъ. Феодальный строй, основаніе которому было положено алеманнами, развился далѣе; крѣпостное право сохранилось. Въ VI и VII вв. христіанство, принесенное и распространяемое франками, окончательно восторжествовало по всей странѣ. По Верденскому договору (843) Ц. достался Германіи; нѣсколько лѣтъ спустя Цюрихгау выдѣлился изъ Тургау какъ самостоятельный округъ (въ составъ котораго сначала входилъ, повидимому, и Цугъ). Со временъ Карла Великаго въ Цюрихгау возникло нѣсколько монастырей; особенное значеніе приобрѣлъ женскій монастырь (Fraumünsterabtei), основанный въ 853 г. Людовикомъ Нѣмецкимъ для его дочери Гельдигарды, бывшей его первой аббатиссой. Монастырю этому было предоставлено право производить таможенные сборы, получать доходы съ рынковъ, а позднѣе (съ XI вѣка)—даже право чеканки монеты. Не подчиненная монастырю часть Цюрихгау управлялась сперва имперскими фохтами; съ образованія новаго алеманнскаго герцогства, въ началѣ X-го в., она попала въ ленную зависимость отъ этого герцогства, а послѣ его разложенія (1097 г.) сдѣлалась вновь имперской, при чемъ герцоги Церингены получили въ ней право наследственнаго фохтства. 1140—45 гг. въ Ц. провелъ изгнанникомъ Арнольдъ Брешіанскій. Проповѣдь его, направленная противъ свѣтской власти монастырей, встрѣтила значительное сочувствіе въ горожаняхъ: вскорѣ

Ц. добился того, что городской совѣтъ, прежде бывшій административнымъ органомъ монастыря и назначавшійся его аббатиссой, сталъ избираться горожанами. Увеличенію самостоятельности города способствовали смерть Берхтольда V (1218), съ которымъ угасъ родъ Церингеновъ, и вступленіе на императорскій престолъ Фридриха II. Стремленіе послѣдняго укрѣпиться въ Италіи дѣлало Ц. чрезвычайно для него цѣннымъ, вслѣдствіе выгоднаго положенія между Италіей и Германіей, и Фридрихъ охотно шелъ на встрѣчу желаніямъ горожанъ, чтобы обезпечить себѣ поддержку Ц. Тѣ же событія содѣйствовали росту торговли и ремесленной промышленности въ Ц. Уже въ XII в. въ немъ появилась, а въ XIII-мъ развилась ткацкая и шелковая промышленность. Между тѣмъ выгоды, полученныя благодаря развитію городской самостоятельности, приходились сначала только на долю дворянства и лицъ, пользовавшихся правомъ гражданства, бюргеровъ, т. е. по преимуществу зажиточныхъ купцовъ, банкировъ и т. д. Въ XIII в. городской совѣтъ состоялъ изъ 36 членовъ, избираемыхъ частью дворянствомъ, частью бюргерами; совѣтъ дѣлился на 3 отдѣленія по 12 членовъ, засѣдавшихъ каждый по 4 мѣсяца въ году. Ремесленники бывшіе или потомками крѣпостныхъ, или пришельцами изъ окрестныхъ деревень, не добившимися правъ гражданства, въ городскомъ совѣтѣ представлены не были. Въ 1336 г. этотъ классъ произвелъ революцію, арестовалъ и изгналъ болшую часть членовъ городского совѣта и провозгласилъ бургомистромъ (до тѣхъ поръ не существовавшая должность) популярнаго среди ремесленниковъ дворянина Рудольфа Бруна. Въ томъ же въ 1336 г. была опубликована «присяжная грамота» (Geschworene Brief) — первая писанная конституція города Ц. Согласно этой конституціи, управленіе городомъ отнынѣ принадлежало двумъ главнымъ сословіямъ, на которыя дѣлилось населеніе города. Первое носило имя Konstafel (испорченное лат. слово comites stabuli); къ нему принадлежали какъ дворянство, такъ и бюргерство. Второе сословіе состояло изъ 13 цеховъ: во главѣ каждого цеха стоялъ избираемый имъ на полгода мастеръ цеха (Zunftmeister). Изъ среды высшаго сословія избиралось на полугодичный срокъ 13 совѣтниковъ; избирателями были бургомистръ и 6 назначенныхъ имъ членовъ оканчивающаго срокъ своихъ полномочій совѣта. 13 совѣтниковъ вмѣстѣ съ 13 мастерами цеховъ составляли «тѣсный совѣтъ», являвшійся вмѣстѣ съ бургомистромъ главной властью въ городѣ. Ниже его стоялъ «Большой совѣтъ», пользовавшійся только однимъ важнымъ правомъ — правомъ избранія бургомистра. Большой совѣтъ состоялъ изъ «малаго или тѣснаго совѣта», изъ окончившаго срокъ своихъ полномочій предыдущаго тѣснаго совѣта, изъ 78 избранныхъ цеховъ и столькихъ же избранныхъ Konstafel, изъ бургомистра и изъ трехъ лицъ по его свободному выбору. Самъ Брунъ былъ признанъ пожизненнымъ бургомистромъ. Послѣдующія измѣненія конституціи были направлены къ сокращенію власти бургомистра и усиленію

власти Большого совѣта, но въ главныхъ чертахъ она сохраняла сиду въ теченіе почти 5 столѣтій. Изгнанники изъ Ц., принадлежавшіе изъ аристократической партіи, возбудили противъ Ц. вражду сосѣднихъ городовъ, въ особенности Рапперсвилля (на Цюрихскомъ озерѣ), и вызвали войну, которая, однако, окончилась торжествомъ Ц. Въ 1350 г. они устроили заговоръ противъ правительства въ самомъ Ц.; въ условленную ночь заговорщики должны были перебить членовъ правительства и произвести нападеніе на городъ. Но правительство было заблаговременно предупреждено; бургомистръ Брунъ успѣлъ организовать сопротивленіе; заговорщики были либо перерѣзаны, либо арестованы (такъ назыв. Züricher Morgnacht 23 февр. 1350 г.), арестованные были повѣшены или колесованы; рапперсвилльцы были прогнаны отъ города. Болѣе умѣренная партія въ Ц.; къ которой принадлежалъ и Брунъ, не желала мстить рапперсвилльцамъ, но болѣе крайняя партія принудила правительство разрушить Рапперсвилль. Это вызвало войну съ Австріей, въ виду чего Ц. заключилъ «вѣчный союзъ» съ четырьмя лѣсными кантонами (1351); съ тѣхъ поръ Ц. составлялъ часть швейцарскаго союза и его исторія неразрывно связана съ исторіей Швейцаріи. По союзному договору, каждый кантонъ долженъ былъ приходить другому на помощь въ случаѣ опасности, не ожидая даже приглашенія. Въ случаѣ спора между Ц. и какимъ-либо другимъ кантономъ, споръ долженъ былъ рѣшаться третейскимъ судомъ: съ одной стороны Ц., съ другой лѣсные кантоны назначали двоихъ судей, а четыре судьи вмѣстѣ выбирали суперъ-арбитра (Обманн). Кроме того, Ц. сохранилъ за собою сепаратное право, котораго не было у другихъ членовъ союза — право заключать договоры и союзы съ другими государствами съ тѣмъ, чтобы эти договоры не шли въ разрѣзъ съ интересами союза. Герцогъ австрійскій Альбрехтъ II Мудрый съ войскомъ, состоявшимъ изъ австрійцевъ, бернцевъ и жителей другихъ зависѣвшихъ отъ Австріи или союзныхъ съ нею имперскихъ городовъ Швейцаріи, двинулся на Ц. Численность цюрихскаго населенія равнялась около этого времени (въ 1357 г.) 12315 человекѣмъ. Шестнадцатитысячное войско герцога Альбрехта легко могло бы раздавить Ц., если бы къ нему не послѣдили на помощь союзники и если бы войско Альбрехта было единодушно; но этого не было. Альбрехтъ осадил Ц., но, не будучи въ состояніи его взять, согласился на предложенный союзниками третейскій судъ, при чемъ сами союзники предложили какъ суперъ-арбитра сестру герцога Альбрехта, венгерскую королеву Агнесу. Рѣшеніе суда (1351) было въ пользу Альбрехта. Цюрихцы не пожелали подчиниться ему, и война началась снова. На Тэтвилльскихъ высотахъ (близъ Бадена, въ Ааргау), 26 декабря 1351 г., союзники одержали рѣшительную побѣду, вслѣдъ за которою они безъ большого труда завоевали Гларусъ и Цугъ; эти послѣдніе были приняты въ союзъ на правахъ его членовъ (1352).

Альбрехтъ съ 32 тыс. войскомъ вторично осадил Ц., а затѣмъ, послѣ оказавшагося непрочнымъ такъ назыв. Бранденбургскаго мира (по имени посредника въ мирныхъ переговорахъ Людовика, маркграфа Бранденбургскаго), заключеннаго въ 1352 г. — и въ третій разъ (1354). Въ 1355 г. былъ наконецъ заключенъ Регенсбургскій миръ, который покончилъ войну между Австріей и Швейцаріей. Отнынѣ Ц. не долженъ былъ давать своего гражданства подданнымъ Альбрехта и не имѣлъ права заключать союзы съ городами, странами и людьми герцога безъ его одобренія; въ свою очередь, герцогъ обязывался защищать Ц. отъ враговъ; Цугъ былъ обратно уступленъ Австріи. Цюрихская конституція была санкціонирована этимъ миромъ (о Поповской хартіи 1370 г., опредѣлившей границы между правами духовной и свѣтской власти, вызванной нападеніемъ и захватомъ въ плѣнъ люцернскаго шультгейсса пробстомъ капитула цюрихскаго собора Бруно Бруномъ, сыномъ умершаго въ 1360 г. бургомистра — см. Швейцарія). Не смотря на значительную долю самостоятельности, завоеванной Ц., онъ все еще не былъ независимъ отъ имперіи; фохтъ, располагавшій верховной судебной властью, назначался императоромъ, и Ц., помимо поступавшихъ черезъ него судебныхъ пошлинъ, несъ нѣкоторые денежные налоги въ пользу имперіи, общая сумма которыхъ простиралась до 100 гульд. въ годъ. Въ 1400 г. онъ откупился отъ уплаты всѣхъ налоговъ за 1000 гульд.; вмѣстѣ съ тѣмъ императоръ отказался отъ назначенія фохта, уступивъ это право городскому Большому совѣту. Съ тѣхъ поръ фактически Ц. былъ почти совершенно независимъ отъ имперіи, хотя имя имперскаго города осталось за нимъ еще надолго и въ нѣкоторыхъ торжественныхъ случаяхъ онъ самъ считалъ нужнымъ подчеркивать свою преданность императорской власти. Императоры, за то, поддерживали Ц. въ его борьбѣ съ женскимъ монастыремъ. Въ 1425 г. они предоставили ему право чеканки монеты, и хотя монастырь сохранялъ тоже право, но скоро монета города вытѣснила изъ обращенія монету монастыря. Рынокъ въ началѣ XV в. тоже окончательно перешелъ въ руки города. До 1463 г. за монастыремъ сохранялось право взиманія налоговъ съ нѣкоторыхъ изъ возимыхъ въ городъ товаровъ; остальные второстепенныя права монастыря въ городѣ и странѣ были имъ окончательно потеряны въ 1524 г. До начала XV в. деревни и мелкіе города, окружающіе Ц. и нынѣ входящіе въ составъ кантона Ц., жили совершенно независимо отъ города Ц. жизнью; только въ качествѣ города Ц. вступалъ въ политическіе союзы съ лѣсными кантонами или Австріей. Въ XV в. власть его стала распространяться, путемъ покупки и залога, а отчасти и завоеванія, и на окрестности. Вслѣдствіе притязаній на наслѣдство угасшаго въ 1436 г. рода гр. Тоггенбургъ, Ц. вступилъ въ конфликтъ со своими союзниками Швицемъ и Гларусомъ и не пожелалъ принять третейскаго суда кантоновъ; началась война («старая Цюрихская война»),

въ которой Ц. потерпѣлъ пораженіе и долженъ былъ отказаться въ пользу Швица отъ владѣній по южному берегу Цюрихскаго озера. Изъ чувства мести Ц. въ 1442 г. соединился съ императоромъ Фридрихомъ III Габсбургомъ, но не смотря на такой союзъ оказался побѣжденнымъ и въ новой войнѣ (1443), въ которой рѣшительное сраженіе произошло на рѣчкѣ Зиль, у самыхъ воротъ Ц. Послѣ 9 мѣсячнаго перемирія война возобновилась; союзники, собравъ армію въ 20000 чел., осадили самый Ц., который могъ нѣкоторое время сопротивляться только благодаря хорошимъ укрѣпленіямъ и выгодному положенію; спасенъ, однако, онъ былъ заступничествомъ императора и Франціи. Въ 1450 г. былъ заключенъ миръ, по которому Ц. отказался отъ своего союза съ Австріей и получилъ обратно большую часть своихъ владѣній. По окончаніи этой войны и послѣ присоединенія Винтертура (1467), Ц. былъ уже столицею и главою не совсѣмъ незначительной области; въ его владѣніяхъ въ 1467 г. жило не менѣе 50000 чел. Въ самомъ городѣ Ц., вслѣдствіе эпидемій, войны и переселенія части горожанъ въ подвластныя городу владѣнія, населеніе понизилось къ тому же 1467 г. до 4713 (съ 10570 въ 1410 г.). Въ концѣ XIV в. всѣ цеховые были признаны гражданами города; приобрѣтеніе гражданства посторонними требовало только принятія въ цехъ на основаніи весьма легкой экзамена, послѣ пятилѣтняго пребыванія въ городѣ. Подвластныя землямъ Ц. не давалъ никакихъ политическихъ правъ и управлялъ ими черезъ посредство назначаемыхъ его Большимъ совѣтомъ ландфохтовъ. И здѣсь, однако, крѣпостные въ теченіе XV и XVI вв. постепенно стали свободными; послѣдніе слѣды крѣпостного права исчезли въ XVII в. О Бургундской войнѣ 1474—78 гг., веденной Ц. вмѣстѣ съ союзниками — см. Швейцарія. Въ 1483 г. бургомистромъ Ц. былъ избранъ кожевникъ, цеховой мастеръ Вальдманъ, глава демократической партіи. Онъ добился сокращенія числа совѣтниковъ изъ констаблей въ маломъ совѣтѣ до шести; церковь лишена была права наслѣдовать или вообще приобрѣтать новыя земельныя имущества. Пути сообщенія въ подвластныхъ Ц. земляхъ улучшены; цюрихскій рынокъ поднятъ на небывалую до тѣхъ поръ высоту. При Вальдманѣ швейцарскій сеймъ собирался по большей части въ Ц. Въ то же время установлена государственная монополія торговли солью, введены подушная подать, военный налогъ и налогъ на имущества. Съ жителями подвластныхъ цюрихскихъ деревень Вальдманъ обращался очень произвольно; его политика была направлена на эксплуатацію сельскаго населенія въ пользу города. Въ 1489 г. произошло возстаніе крестьянъ противъ Ц., вызванное приказомъ Вальдмана объ истребленіи большихъ сторожевыхъ собакъ, подъ предлогомъ нанесенія ими вреда дичи и виноградникамъ. Возстаніе это встрѣтило поддержку въ самомъ городѣ: Вальдманъ былъ свергнутъ, арестованъ; подвергнутъ жестокой пыткѣ и казненъ на основаніи обвиненія, совершенно недоказаннаго, въ измѣническихъ

сношеніяхъ съ иностранцами. Послѣ смерти Вальдмана цюрихскіе крестьяне добились перемѣнъ, санкціонированныхъ законодательной грамотой, извѣстной подъ именемъ «Вальдмановскаго соглашенія» (9 мая 1489 г.; названа она такъ потому, что Вальдманъ передъ паденіемъ готовъ былъ дать эту грамоту). Крестьяне получили право посылать въ Ц. своихъ депутатовъ для представленія Малому и Большому совѣту о своихъ нуждахъ; однако, эти депутаты въ совѣты съ правомъ голоса не допускались, и являлись передъ совѣтами только челобитчиками. Подати были сокращены, нѣкоторыя наиболѣе стѣснительныя нововведенія Вальдмана отмѣнены. Въ 1498 г. была выработана новая присяжная грамота, по которой Большой совѣтъ долженъ былъ состоять изъ 24 совѣтниковъ, избираемыхъ изъ констаблей, частью констаблями, но преимущественно Большимъ совѣтомъ, и 24 цеховыхъ мастеровъ, а также изъ двухъ бургомистровъ; эти 50 человѣкъ дѣлились на двѣ половины, заставляшія по полугодіямъ. Въ Большой совѣтъ входили всѣ эти 50 человѣкъ и сверхъ того 18 констаблей, избираемыхъ Большимъ совѣтомъ, и 144 представителя цеха, по 12 отъ cadaго; итого, слѣдовательно, 212 чел. Въ 1518 г. въ Ц. получилъ священническое мѣсто Цвингли, съ именемъ котораго связана реформація, въ нѣсколько лѣтъ завоевавшая почти весь Ц. съ его кантономъ (см. Цюрихская реформація). Послѣ окончанія такъ назыв. Каппельской войны, во время которой погибъ Цвингли, городу Ц. пришлось издать «Каппельскую грамоту» (1531), по которой городъ обязался не начинать войны и не заключать мира безъ вѣдома и согласія депутатовъ отъ деревень; но всетаки ихъ депутаты не вошли въ составъ совѣта, а къ концу XVII вѣка почти вовсе перестали созываться, такъ что въ присяжной грамотѣ 1713 г. вовсе не упомянуто о правахъ сельскихъ. Въ теченіе XV и XVI вв. различіе между констаблями и цеховыми постепенно сгладилось, вслѣдствіе того, что они вмѣстѣ представляли интересы города противъ интересовъ деревни. Цюрихскій кантонъ постепенно обратился въ своего рода олигархію, въ которой небольшая кучка горожанъ управляла страной исключительно въ своихъ интересахъ. Появились города и деревни, занимавшіеся ремесломъ, но городъ Ц. дѣлалъ все отъ него зависѣвшее, чтобы тормазить ихъ промышленное развитіе. Сельскіе ремесленники должны были покупать сырой матеріалъ, а всѣ вообще жители — мануфактурныя издѣлія только въ городѣ; покупка холста внѣ города была запрещена подъ угрозой тѣлеснаго наказанія; продажа хлѣба и другихъ товаровъ, производимыхъ въ деревняхъ, должна была совершаться не иначе, какъ на цюрихскомъ рынкѣ. Городъ старался мѣшать распространенію образованія въ деревнѣ. Офицерскихъ чиновъ въ арміи могли достигать почти исключительно горожане. Права гражданства давались все болѣшимъ и болѣшимъ трудомъ, а съ 1669 по 1787 г. и вовсе не давались. Городъ дѣлался все богаче; вмѣсто ремесла главными его занятіями стали торговля и банковое дѣло. Вмѣстѣ съ

тѣмъ въ немъ появились высшія учебныя заведенія, и кличка «Аѳины на Лимматѣ» сдѣлалась ходячей для Ц. Безконтрольное политическое господство привело правящій классъ Ц. къ значительному упадку; правительство страдало подкупностью и продажностью; въ судѣ не было правосудія. Въ срединѣ XVII в. священникъ Брейтингеръ громилъ съ церковной кафедры пороки правительства, но проповѣдь его прошла почти безслѣдной; къ тому же и духовенство было не лучше. Послѣ численнаго упадка въ XV в. городъ вновь началъ расти, хотя и не быстро: въ 1588 г. въ немъ было 8649 жит., въ 1671 г. — 13739; ростъ его замедлился эпидеміями чумы, довольно часто посѣщавшей городъ въ XV, XVI и XVII вв. Въ кантонѣ Ц. въ 1634 г. была произведена перепись населенія, обнаружившая 79373 жит.; къ 1671 г. число это поднялось до 118675, къ 1791 г. — до 175580. Великая французская революція вызвала броженіе и въ Ц.; самый городъ оказался безусловно ей враждебнымъ, тогда какъ въ кантонѣ она встрѣтила весьма значительное сочувствіе. Въ деревняхъ и мелкихъ городкахъ стали образовываться клубы. Въ деревнѣ Стѣфа (Stäfa), на Цюрихскомъ озерѣ, въ 1795 г. составлена была жалоба на привилегированное положеніе города и униженное положеніе деревень. Прежде, чѣмъ она была подана, правительство успѣшило арестовать всѣхъ чиновниковъ и предало ихъ суду, который приговорилъ ихъ къ штрафамъ и къ изгнанію. Жители Кюсснахта обратились къ правительству съ запросомъ, дѣйствуютъ ли еще Вальдмановское соглашеніе 1489 г. и Капельская грамота 1531 г. На этотъ вопросъ былъ данъ отрицательный отвѣтъ. Въ деревняхъ продолжалось броженіе. Правительство приняло суровыя полицейскія мѣры для охраны порядка, заняло деревню Стѣфа военной силой и наложило на нее контрибуцію въ 250000 флориновъ; вновь арестованные виновники беспорядковъ были приговорены къ смертной казни, но помилованы къ долготѣнному тюремному заключенію, съ конфискаціей имущества. Въ 1798 г. Швейцарія была занята французами и обращена въ централизованную Гельвецію; Цюрихскій кантонъ обратился въ простой округъ новой республики, но съ уравненіемъ правъ города и деревень. Въ 1799 г. на территоріи Цюрихскаго кантона произошло нѣсколько кровопролитныхъ битвъ между русскими и австрійцами съ одной стороны и французами съ другой (см. ниже). Въ 1803 г., на основаніи Акта посредничества, возстановившаго федеративный строй въ Швейцаріи, Ц. вновь получилъ свою кантональную самостоятельность. Органомъ законодательной власти былъ сдѣланъ Большой совѣтъ, изъ 195 членовъ; они избирались въ 65 цехахъ, 13 городскихъ и 52 сельскихъ (хотя городъ со своими 20000 жителями далеко не составлялъ 1/5 части кантона); въ деревняхъ эти цехи были только географическими дѣленіями, но въ городѣ была принята во вниманіе старинная принадлежность къ прежнимъ цехамъ. Правомъ голоса при выборахъ пользовались всѣ граждане, достигшіе 30-лѣтняго возраста, если они

холосты, и 20-лѣтняго, если женаты; прожившіе не менѣе года въ городѣ или въ предѣлахъ даннаго цеха и владѣющіе недвижимымъ имуществомъ не менѣе чѣмъ въ 500 фр., на правахъ собственности или аренды. Каждый цехъ выбиралъ по одному депутату и кромѣ того по 4 кандидата; изъ 260 избранныхъ такимъ образомъ кандидатовъ по жребію выбирались 130 членовъ совѣта. Для права быть избраннымъ поставлены были особенныя требованія относительно возраста и имущества: собственнаго ценза (недвижимая собственность въ 20000 фр. для кандидатовъ въ члены совѣта, 5000 — для депутатовъ, избираемыхъ прямо). Большой совѣтъ пользовался законодательною властью во всей ея полнотѣ, а также избиралъ бургомистра, судей, всѣхъ кантональных чиновниковъ, въ томъ числѣ и 25 членовъ малаго совѣта, являвшагося главною исполнительною властью въ кантонѣ. Не смотря на всю искусственность подобнаго государственнаго устройства, созданнаго Актомъ посредничества безъ всякихъ соображеній съ историческими условіями, оно нашло довольно значительную поддержку въ сельскомъ населеніи и не встрѣтило значительнаго противодѣйствія въ населеніи городскомъ; однако, въ 1804 г. въ нѣсколькихъ деревняхъ по Цюрихскому озеру произошелъ бунтъ, усмиранный при помощи войскъ швейцарскаго союза. Въ 1814 г. Большой совѣтъ выработалъ и провелъ новую конституцію, построенную съ большимъ уваженіемъ къ историческимъ традиціямъ, но считавшуюся и съ требованіями времени. Большой совѣтъ былъ преобразованъ; отнынѣ онъ состоялъ изъ 212 членовъ (прежняя цифра, существовавшая до 1798 г.); изъ нихъ 82 выбирался прямой и всеобщей подачей голосовъ; правомъ голоса пользовались всѣ достигшіе гражданскаго совершеннолѣтія жители кантона, за исключеніемъ состоящихъ въ услуженіи. Распределеніе мандатовъ между городомъ и деревней было измѣнено въ пользу города; Ц. выбиралъ 26 членовъ, Винтертуръ — 5, сельскія общины — только 51. Къ этимъ 82 членамъ Большого совѣта, избираемымъ населеніемъ кантона, прибавлялись 130, избираемыхъ самимъ Большимъ совѣтомъ изъ тройнаго числа кандидатовъ, назначаемыхъ особой комиссіей изъ 5 членовъ тѣснаго и 10 членовъ Большого совѣта. Для права быть избраннымъ требовалось имущество въ 10000 фр. Перевѣсъ города надъ деревней, не соответствовавшей ни численному отношенію населенія, ни выросшему правосознанію деревни, былъ тѣмъ чувствительнѣе, что Большой совѣтъ, производя избраніе добавочныхъ депутатовъ, всегда находился подъ преимущественнымъ вліяніемъ города. Либеральная партія вела борьбу противъ дѣйствующей конституціи, но въ правительствѣ и Большомъ совѣтѣ господствовала городская консервативная партія, всегда, однако, готовая на уступки, не доводя дѣла до революціи. Такъ, въ 1829 г. былъ изданъ законъ, дававшій свободу слова. Іюльская революція (1830) вызвала броженіе и въ Цюрихскомъ кантонѣ. Въ Рапперсвилѣ и другихъ мѣстахъ происходили

народныхъ собранія; особенно значительное, производшее глубокое впечатлѣніе на всю Швейцарію, имѣло мѣсто въ Устерѣ, гдѣ была подписана петиція въ Большой совѣтъ съ требованіемъ уравнинія деревни и города, окончательной отмѣны имущественнаго ценза, раздѣленія властей и т. д. (22 ноября 1830 г.). Правительство пошло на уступки и назначило выборы въ учредительный Большой совѣтъ, избранный на двѣ трети своего состава въ деревняхъ и на одну треть въ Ц. Выработанная имъ конституція была подвергнута 20-го марта 1831 г. народному голосованію и принята 40503 голосами противъ 1523. Въ редакціонномъ отношеніи конституція 1831 г. была первая, стоявшая на высотѣ современныхъ требованій; въ первой ея части заключались постановленія, гарантировавшія свободу личности, свободу слова, свободу передвиженія, запрещавшія пытки и тѣлесныя наказанія и т. д. Верховная законодательная власть была по прежнему предоставлена Большому совѣту изъ 212 членовъ; изъ нихъ 60 выбиравлись Ц., 5 Винтертуромъ, 114 деревнями и только 33 самими Большимъ совѣтомъ; срокъ полномочій членовъ Большого совѣта—4 года. Законы, имѣющіе конституціонный характеръ, должны были обязательно подвергаться референдуму. Верховной исполнительной властью являлся правительственный совѣтъ изъ 19 членовъ, избираемыхъ Большимъ совѣтомъ на шестилѣтній срокъ, съ обновленіемъ по третямъ каждые два года. Во главѣ его стояли два бургомистра, тоже избираемые Большимъ совѣтомъ и чередующіеся въ исполненіи своихъ обязанностей по годамъ. Было сохранено прежнее дѣленіе кантона на 11 округовъ, съ окружными совѣтами; общины (административныя) управлялись амманами и общинными совѣтами; приходы или церковныя общины вѣдали церковныя дѣла, при чемъ какъ священникъ, такъ и церковный совѣтъ избирались прихожанами. Дальнѣйшая уступка требованіямъ демократіи была сдѣлана при пересмотрѣ конституціи въ 1837 г., когда была введена подача голосовъ по избирательнымъ округамъ, на которые (числомъ 51) раздѣленъ весь кантонъ, безъ различія города и деревни; каждый округъ избиралъ депутатовъ, по 1 на 1200 жителей; въ дополненіе къ нимъ самъ Большой совѣтъ избиралъ по одному члену на 2000 жителей всего кантона. Избранный въ 1837 г. на основаніи этого закона Большой совѣтъ состоялъ изъ 192 членовъ, избираемыхъ прямо, и 12 дополнительныхъ; потомъ это число измѣнялось. Съ 1831 г. власть въ кантонѣ принадлежала то либеральной, то радикальной партіи. Онѣ реформировали все школьное дѣло, проведя обязательность низшаго обученія; значительно улучшили пути сообщенія; въ 1835 г. провели первый въ Ц. уголовный кодексъ, замѣнившій отдѣльные, плохо согласованные между собою и частью сильно устарѣлые уголовные законы; въ новомъ уголовномъ кодексѣ была отмѣнена смертная казнь за политическія преступленія и вообще очень сокращено примѣненіе этого наказанія. Въ 1839 г. правительственный совѣтъ,

послѣ трехлѣтней борьбы какъ внутри его самого, такъ и во всей странѣ, вызвавшей громадную полемическую литературу, пригласилъ Дав. Штрауса на вакантную кафедру въ цюрихскомъ университетѣ. Рѣшеніе это, принятое большинствомъ 15 голосовъ противъ 3, вызвало негодованіе въ значительной части населенія; на этотъ разъ городъ Ц. по преимуществу поддерживалъ правительство, тогда какъ въ деревняхъ велась усиленная агитація противъ него; была подана петиція съ просьбою отмѣнить приглашеніе, съ 39225 подписями. Правительственный совѣтъ уступилъ и далъ отставку Штраусу, съ пенсіей, еще до вступленія его въ отправленіе своихъ обязанностей. Но клерикалы уже не хотѣли удовлетвориться такою уступкою и потребовали отставки правительства; въ нѣкоторыхъ деревняхъ быстро образовались отряды инсургентовъ и двинулись на Ц., въ числѣ не менѣе чѣмъ 8000 человекъ; на улицахъ Ц. произошла стычка, было убито 13 человекъ, но до настоящаго сраженія дѣло не дошло, такъ какъ правительственный совѣтъ посѣдѣшилъ подать въ отставку и уступить власть консерваторамъ, главою которыхъ былъ тогда Блунчли. Консерваторы сохраняли власть до 1844 г., когда при выборахъ бургомистра въ Большомъ совѣтѣ былъ забаллотированъ Блунчли. Въ 1845 г. былъ избранъ бургомистромъ глава радикаловъ Иона Фурреръ, одинъ изъ главныхъ сторонниковъ Штрауса. Съ тѣхъ поръ и до 1869 г. въ Ц. управляла то радикальная, то либеральная партія. Война съ Зондербундомъ нашла въ Цюрихскомъ кантонѣ особенное сочувствіе и поддержку. Во время обсужденія конституціи 1848 г. Ц. претендовалъ на званіе столицы Союза, но долженъ былъ уступить это мѣсто Берну; за то онъ былъ избранъ мѣстомъ для основаннаго союзомъ политехникума (1854). Въ 1859 г. въ Ц. происходили переговоры о мирѣ между Сардиніей, Франціей и Австріей (см. Цюрихскій миръ). Съ 1860 г. въ Ц. появилась и начала постепенно расти социаль-демократическая партія; отчасти подъ ея вліяніемъ въ 1869 г. была выработана и принята народнымъ голосованіемъ (35000 голосовъ противъ 22000) новая конституція, которая ввела обязательный законодательный и финансовый референдумъ, законодательную инициативу народа, вознагражденіе членамъ Большого совѣта, прямое избраніе народомъ правительственнаго совѣта, бесплатность обученія въ народныхъ школахъ, прогрессивный подоходный налогъ и т. д. Консервативная партія въ Ц. кантонѣ исчезла почти вовсе; борьба велась только между демократами и либералами, позднѣе — еще и социаль-демократами. Демократическая партія восторжествовала на выборахъ 1869 г. Въ 1871 г. она провела новый уголовный кодексъ, отмѣнившій смертную казнь. Въ 1873 г., однако, предложенный ею и проведенный черезъ Большой совѣтъ законъ объ обязательномъ обученіи въ «Fortbildungsschulen», долженствующемъ завершать начальное образованіе, былъ отвергнутъ народомъ. Въ 1874 году отмѣнена присяга какъ для всѣхъ чиновниковъ, такъ и для присяжныхъ засѣдателей и для свидѣ-

телей на судѣ; установлена свобода защиты на судѣ (защитникомъ можетъ быть каждое лицо, избранное подсудимымъ, хотя бы оно не было адвокатомъ) и защита на предварительномъ слѣдствіи. Въ 1878 г. народъ отвергъ субсидіи желѣзнымъ дорогамъ, которыя отстаивали демократы, и на выборахъ того же года передалъ власть либераламъ, сторонникамъ частныхъ желѣзныхъ дорогъ; потомъ власть не разъ переходила изъ рукъ либераловъ въ руки демократовъ и обратно. Въ 1879 г. народъ отвергъ проектъ введенія государственной монополіи торговли хлѣбомъ, предложенный социаль-демократами. Въ 1883 г. была отмѣнена значительнымъ большинствомъ народныхъ голосовъ обязательность прививки оспы и, въ виду совершившагося въ Ц. ряда жестокихъ убійствъ, восстановлена небольшимъ большинствомъ (28000 противъ 25000) смертная казнь, но въ 1885 г. она вновь отмѣнена 27000 гол. противъ 21000. Со второй половины 1880-хъ гг. начался быстрый ростъ населенія города Ц. См. Werdmüller, «Memorabilia Tigurina» (Ц., 1780—90); Meyer von Knonau, «Der Kanton Z.» (С. Галленъ, 1844—46); Bluntschli, «Staats- und Rechtsgesch. der Stadt und Landschaft Z.» (2 изд. Ц., 1856); его же, «Gesch. der Republik Z.» (2 т.; 3-ий, продолженіе Hottinger'a, Ц., 1847—56); Vogel, «Die alten Chroniken oder Denkwürdigkeiten der Stadt und Landschaft Z.» (Ц., 1845); Vögelin, «Das alte Z.» (2 изд., Ц., 1878—83); Leuthy, «Gesch. des Kantons Z. von 1831—40» (Ц., 1845); Dändliker, «Der Ustertag u. die politische Bewegung der 1830-er Jahre im Kanton Z.» (Ц., 1881).

В. Водосвозъ.

Цюрихъ (Zürich)—главный городъ одноименнаго швейцарскаго кантона, на высотѣ 411 м., въ долинѣ между горами Ютлибергъ и Цюрихбергъ, при выходѣ р. Лимматъ изъ Цюрихскаго оз. и при впаденіи въ р. Лимматъ рѣки Зиль. На правомъ высокомъ берегу Лимматъ—Большой городъ, съ узкими и крутыми улицами (предгорье Цюрихберга); на лѣвомъ берегу—Малый городъ, съ болѣе широкими и ровными улицами (здѣсь же и новая часть города). Обѣ части города соединяются пятью мостами; съ ближайшаго къ озеру моста (Quai-Brücke) открывается живописнѣйшій видъ на озеро и горы. Два собора: Grossmünster—простая сводчатая на колоннахъ базилика XII—XIII вв., съ двумя неоконченными башнями (въ историческомъ отношеніи замѣчательнъ какъ исходный пунктъ реформаціи Цвингли; см. Frick, «Das Grossmünster in Zürich», В., 1886), и Fraumünster—готика XIII в. съ высокой башней. Ратуша (1699). Городская библіотека (130 тыс. томовъ и 5000 рукописей). Музей древностей (богатая коллекція изъ эпохи свайныхъ построекъ). Университетъ (118 профессоровъ и доцентовъ, около 700 студентовъ, въ томъ числѣ 15С жнщ.). Политехникумъ, съ семью спеціальными отдѣленіями (строительнымъ, инженернымъ, механическимъ, химическимъ, лѣсоводственнымъ, сельскохозяйственнымъ и техникопедагогическимъ), однимъ общимъ философскимъ и юридико-экономическимъ;

учащихъ 131, студентовъ около 800, вольнослушателей до 500. Астрономическая обсерваторія. Картинная галерея. Сельскохозяйственный и промышленный музей. Театръ. Концертное зданіе (Tonhalle). Великолѣпный центральный вокзалъ. Кантональная школа (гимназія и промышленное училище), ветеринарная школа, двѣ учительскихъ семинаріи, училища сельскохозяйственное и художественное. Институтъ для слѣпыхъ и глухонѣмыхъ. Ц.—центръ швейцарской науки. Вокругъ университета и политехникума группируется около десятка ученыхъ обществъ (археологическое, основанное открывшимъ свайныя постройки Келлеромъ, естествоиспытателей, врачей, этнографическое, сельскохозяйственное и др.). Жит. 158731 (1902). Въ 1880 г. считалось всего 28225 чел., а вмѣстѣ съ 9 предмѣстьями—91227; въ 1893 г. предмѣстья вошли въ составъ города. Ц.—крупный промышленный и торговый пунктъ. На первомъ планѣ стоитъ производство шелковыхъ тканей, затѣмъ слѣдуютъ хлопчатобумажное производство, машиностроеніе, производство музыкальныхъ инструментовъ, писчей бумаги и др. Ц.—узловой пунктъ 9 желѣзнодорожныхъ линій. На гору Ютли ведетъ горная жел. дор.; къ политехникуму проведена канатная жел. дорога. Электрической трамвай и конныя жел. дороги. По озеру пароходное движеніе: Ц. привлекаетъ много туристовъ. Излюбленная мѣста для прогулокъ, съ которыхъ открываются живописныя виды: площадь (Platz-Promenade) при слияніи Зиль и Лимматъ, съ памятникомъ поэта Гесснера, высокая Променада, ботанический садъ съ платформой «Каце» и памятникомъ Декандоля, Линденгофъ, городской садъ съ купальнымъ заведеніемъ, Баушенцли, Бельвю-паркъ и Зильшенцли.

Въ военной исторіи Ц. извѣстенъ по двумъ сраженіямъ, происходившимъ близъ него въ 1799 г.—24 мая (4 іюня) этого года франц. корпусъ ген. Массены (около 30000), занимавшій укрѣпленную позицію между рр. Лимматъ и Глатъ и самый Ц., былъ атакованъ 60-тысячной австрійской арміею эрцгерцога Карла. Хотя настойчивыя усилія австрійцевъ овладѣть франц. позиціею не увѣнчались успѣхомъ, однако Массена, на другой же день отвелъ свои войска за р. Лимматъ. Австрійцы заняли прежнюю позицію французовъ и городъ Ц. Въ этомъ расположеніи обѣ стороны оставались болѣе трехъ мѣсяцевъ въ почти полномъ бездѣйствіи. Въ концѣ августа эрцгерцогъ Карлъ съ главными силами своими двинулся изъ Швейцаріи къ Среднему Рейну, а позицію около Ц. занялъ вновь прибывшій изъ Россіи 26-тыс. корпусъ ген. Римскаго-Корсакова, къ которому присоединены были нѣкоторые австр. отряды. Въретенныя ему войска Римскій Корсаковъ расположилъ впереди Ц. и внизъ по теченію р. Лимматъ на крайне растянутой позиціи, намѣреваясь выждать здѣсь прибытія войскъ Суворова, который шелъ тогда изъ Сѣв. Италіи въ Швейцарію. Между тѣмъ Массена, усиленный подкрѣпленіями, получилъ отъ франц. правительства приказаніе атаковать

Корсакова до прибытія Суворова. 15 (26) сент. 15 тыс. французскихъ войскъ, неожиданно переправившись у с. Дитиконъ черезъ Лимматъ, окружили стоявшій тамъ слабый отрядъ ген. Маркова и частью истребили его, частью взяли въ плѣнъ. Массена, поручивъ ген. Удино двинуться съ переправившимися войсками въ тылъ Корсакова, поспѣшилъ къ той части своихъ войскъ, которая занята была боемъ съ главною частью русскаго отряда, занимавшею, подъ начальствомъ кн. Горчакова, позицію впереди Ц., на лѣвомъ берегу Лиммата. Здѣсь бой шель съ переменнымъ успѣхомъ, но окончился отступленіемъ русскихъ. На другой день Массена предпринялъ общую атаку на фронтъ и правое крыло русскихъ войскъ; послѣднія, не смотря на большое превосходство непріятельскихъ силъ, держались упорно, но когда получено было извѣстіе о пораженіи австрійскаго отряда ген. Гоце, стоявшаго на р. Липтѣ, и о пресѣченіи пути, по которому слѣдовалъ Суворовъ, Корсаковъ рѣшился отступить къ Винтертуру. Отступление это, которое приходилось совершать фланговымъ маршемъ, мимо позиціи ген. Удино, по горнымъ, каменистымъ дорогамъ, было бѣдственно для русскихъ: до 80 орудій и большая часть обоза достались въ руки противника. Въ двухдневномъ бою около Ц. у насъ было изъ строя до 15 тыс. человѣкъ.

Цюрихъ (Цирихъ) — нѣмецкая колонія Самарской губ., Николаевскаго у., бл. Волги, вер. въ 20 ниже г. Вольска. Основана въ 1763 г. Жителей 3700, лютеранская церковь, школа. Отпускъ хлѣба.

Цюрихъ (Фридрихъ-Антонъ) — нѣмецкій ветеринаръ, ученый и писатель. Род. въ 1835 г.; ветеринарное образованіе получилъ въ Дрезденѣ; послѣ 12-лѣтней дѣятельности въ качествѣ практическаго ветеринарнаго врача былъ назначенъ преподавателемъ ветеринаріи въ сельскохозяйственномъ институтѣ при іенскомъ университетѣ; въ 1869 г. медицинскій факультетъ университета призналъ его почетнымъ докторомъ медицины; въ 1871 г. онъ былъ назначенъ въ іенскомъ университетѣ профессоромъ медицины, въ 1872 г. — профессоромъ ветеринаріи въ лейпцигскомъ университетѣ. Напечаталъ: «Ueber Betrügegeien beim Pferdehandel» (1864); «Anatomie und Physiologie der Haussäugethiere» (1869); «Schmarotzer der Haussäugethiere» (2 т., 1872—82, 2 изд., 1884); «Zoophysiologicalische und zoopathologische Untersuchungen» (1873); «Lehre vom Hufbeschlag» (7 изд., 1884); «Thierärztliche Heilmittellehre f. Landwirthe» (1879); «Krankheiten des Hausgeflügels» (1882); вмѣстѣ съ Мюллеромъ составилъ «Untugenden der Hausthiere und deren Behandlung» (1885).

Цюры — обонная прислуга въ польскомъ войскѣ. Они слѣдовали за нимъ въ большомъ числѣ и причиняли грабежомъ немало вреда мирнымъ жителямъ. Полководцы пускали иногда Ц. въ бой съ успѣхомъ. Въ 1656 г. Стефанъ Чарнецкій главнымъ образомъ при помощи ихъ отбилъ у шведовъ Варшаву; они же способствовали въ значительной степени побѣдѣ Яна Собѣскаго надъ турками при Хотинѣ въ 1673 г. Въ переносномъ значеніи

«цюра» обозначаетъ человѣка никуда негоднаго, глупца.

Цютофень, городъ — см. Зютофень.

Цянъ-лунъ — названіе годовъ правленія императора нынѣ царствующей въ Китаѣ Дайцинской династіи, извѣстнаго въ исторіи подъ посмертнымъ наименованіемъ Гао - цзунъ Шунь-хуань-ди (1736—96). Этотъ богдоханъ былъ одаренъ блестящими способностями и получилъ прекрасное образованіе. Въ качествѣ главы имперіи онъ выказалъ большой административный талантъ и непреклонную рѣшимость въ преслѣдованіи разъ поставленной цѣли, а также большую заботливость о матеріальномъ благополучіи и просвѣщеніи своихъ подданныхъ. Стремясь къ водворенію мира, Ц.-лунъ, однако, долженъ былъ почти въ теченіе всего своего продолжительнаго царствованія вести войны, требовавшія нерѣдко весьма значительнаго напряженія силъ, и часто усмирять вспыхивавшія въ разныхъ мѣстахъ возстанія. Особенно трудными оказались военныя дѣйствія противъ чжунгарь и Бирмы. Послѣ смерти Цэвань-рабтана, съ которымъ предшественникомъ Ц.-луна былъ заключенъ миръ, среди чжунгарь начались смуты изъ-за ханскаго престола. Во время этихъ смуть погибли три сына Цэвань-рабтана; престоль перешелъ къ Даваци, внуку Галдана, послѣ чего на нѣкоторое время въ Чжунгаріи водворилось спокойствіе. Затѣмъ, у Даваци возникла распря съ Амурсаною, другимъ внукомъ Галдана и прежнимъ сподвижникомъ Даваци. Амурсана бѣжалъ ко двору Ц.-луна, который рѣшилъ воспользоваться этимъ случаемъ для подчиненія чжунгарь, всегда являвшихся опасными врагами Дайцинской династіи. Для оказанія помощи Амурсанѣ была отправлена большая китайская армія. Даваци былъ схваченъ и отосланъ въ кѣтку въ Пекинъ. Китайцы, вопреки ожиданіямъ Амурсаны, не поставили его ханомъ вмѣсто Даваци, а раздѣлили Чжунгарію на округа, подчинивъ ихъ отдѣльнымъ правителямъ. Крайне недовольный такимъ исходомъ дѣла Амурсана, какъ только удалась большая часть китайскихъ войскъ, разбилъ оставленный китайцами гарнизонъ, при чемъ погибъ ихъ вождь Баньди. Ц.-лунъ немедленно выслалъ армію противъ Амурсаны, который былъ разбитъ и бѣжалъ въ русскіе предѣлы, гдѣ умеръ отъ оспы. Китайцы вырѣзали множество чжунгарь, переселивъ на ихъ мѣсто земледѣльцевъ изъ собственно Китая; Чжунгарія была раздѣлена на 7 округовъ. Подчинивъ себѣ эту страну, Ц.-лунъ, по стратегическимъ соображеніямъ, рѣшилъ распространить свою власть и на сосѣдній съ нею Восточный Туркестанъ. Задача эта оказалась болѣе трудною, чѣмъ покореніе Чжунгаріи; китайцы понесли сильное пораженіе, но затѣмъ Кашгаръ и Яркендъ были взяты и весь Восточный Туркестанъ оказался во власти китайцевъ (1761). Война съ Бирмою возникла изъ-за одного пограничнаго племени, которое сначала платило дань и китайцамъ, и бирманцамъ, но потомъ отвергло всякую зависимость отъ послѣднихъ и подверглось съ ихъ стороны нападению. Китайцы оказали поддержку этому племени (1766),

что и вовлекло ихъ въ опасную борьбу, шедшую съ переменнымъ счастьемъ и стойкую имъ вдвое дороже, чѣмъ покореніе Или и Восточнаго Туркестана. Въ концѣ концовъ, китайцамъ удалось сломить сопротивление своихъ соперниковъ, которымъ по обыкновенію не было оказано пощады. Въ 1788 г. вспыхнула революція въ Аннамѣ, царь котораго вынужденъ былъ бѣжать въ Китай. Ц.-лунъ оказалъ бѣглецу помощь, но это поставило Аннамъ въ зависимость отъ Дай-цинской династии. Въ 1790 г. нипальцы произвели вторженіе въ Тибетъ, съ цѣлью грабежа; противъ нихъ, по просьбѣ Далай-ламы, было отправлено китайское войско. Генералъ Фу-гуанъ-анъ разбилъ нипальцевъ и, преслѣдуя ихъ внутрь Нипала, заставилъ ихъ признать надъ собою главенство Китая и согласиться на присылку пекинскому двору дани. Кромѣ этихъ войнъ съ сосѣдними народами, значительно раздвинувшихъ предѣлы владѣній имперіи, Ц.-луну пришлось усмирять цѣлый рядъ возстаній внутри имперіи. Въ самомъ началѣ его царствованія вспыхнулъ мятежъ среди инородцевъ

въ юго-западномъ Китаѣ, затѣмъ въ Ху-нань и Гуанъ-си, въ 1746 г.—въ Сы-чуани, въ 1777 г.—въ Шань-дунѣ, въ 1781 г.—среди мусульманъ въ Шань-си, въ 1786 г.—на о-вѣ Формозѣ, въ 1795 г.—среди инородцевъ мяоцзы въ Гуй-чжоу и Ху-нани. Всѣ эти возстанія, принимавшія серьезные размѣры, были подавлены съ необычайною жестокостью. При Ц.-лунѣ возвратилась изъ предѣловъ Россіи большая часть калмыковъ (торгудовъ), которые, испытавъ на своемъ пути невѣроятныя трудности и лишения, были радушно приняты маньчжурами. Пролетарствовавъ 60 лѣтъ, во время которыхъ могущество маньчжурской династии достигло своего зенита, Ц.-лунъ отказался отъ престола (1796) въ пользу своего сына, присвоившаго годамъ своего правленія названіе Цзя-цинъ, и умеръ въ 1799 г.

Цянмдо, иначе *Чамдо* или *Чамдо-ула*—административный центръ тибетской провинціи Камъ, у соединенія двухъ главныхъ истоковъ Лань-цань-цзяна. Обнесенъ землянымъ валомъ. Большой ламайскій монастырь, гдѣ живутъ хутухта и болѣе 1000 ламъ.

Ч.

Ч—двадцать четвертая буква русской азбуки, обозначающая собой глухой переднеязычный корональный альвеолярный сложный согласный (тепѣиs lingualis prior coronalis alveolaris), состоящій изъ двухъ палатальныхъ (небныхъ, «мягкихъ») согласныхъ: смычнаго *т'* и спиранта *ш* (*т'ш*), т. е. такъ называемую *аффрикату* (сложный звукъ, состоящій изъ смычнаго и соотвѣтствующаго ему спиранта). Звонкой парой для звука *ч* служитъ тотъ сложный звукъ (аффриката), который имѣется послѣ *ж* въ произношеніи нѣкоторыхъ великорусскихъ, бѣлорусскихъ и, вѣроятно, и малорусскихъ говоровъ, въ словахъ, въ родѣ *вожжи*, *пзжу*, *дрожжи* (= *вож'д'ж'и*, *жѣж'д'ж'у*, *дрѣж'д'ж'и* и т. д.) и который еще Ломоносовымъ сравнивался съ итальянскимъ *g* передъ *e*, *i*. Особаго знака для этого послѣдняго звука наша азбука не имѣетъ. Въ древнихъ памятникахъ (большую часть южнорусскаго происхожденія) этотъ звукъ тоже изображался посредствомъ *ч*, напр. въ *чжчени* = стслав. *чжцену*, *дожчь* = стслав. *дждь* и т. д. Въ огромномъ большинствѣ великорусскихъ говоровъ согласный *ч* произносится «мягко», т. е. съ суженіемъ межъзубной частью языка и неба, какъ передъ гласнаго *i* или *e*. Но есть говора (вѣроятно, восточные), въ которыхъ *ч*

произносится твердо, какъ польское *cz*. Твердое *ч* встрѣчается иногда и въ индивидуальномъ произношеніи. Сочетаніе *ш'ч'* въ нашей графикѣ обыкновенно обозначается посредствомъ буквы *щ* (рѣже *сч*, *зч*—изъ этимологическихкихъ соображеній). Числовое значеніе *ч* въ кириллицѣ = 90 (съ XIV в.), въ глаголицѣ—1000. Точнаго прототипа кириллическая буква *Ч* въ греческомъ алфавитѣ не имѣетъ, за отсутствіемъ въ греческомъ языкѣ соотвѣтствующаго звука. Поэтому букву *Ч* обыкновенно относятъ къ числу новыхъ буквъ славянской азбуки, придуманныхъ ея изобрѣтателями. Не лишено, впрочемъ, вѣроятія предположеніе, что образчикомъ для кириллическаго *Ч* (съ нѣкоторыми измѣненіями) могло служить греч. *Υ* (upsilon). Глаголическое *ч* похоже на кириллическое. Въ другихъ индоевропейскихъ языкахъ звукъ *ч* также встрѣчается. Въ общеславянскомъ его источникомъ было *к* передъ небными гласными: *i*, *e*, *ē*, *ī* и т. д. Такого же происхожденія и санскр. *c* (ср. лит. *keturi*, санскр. *catuḥ* = слав. *четыре*). Въ русскомъ языкѣ *ч* происходитъ еще изъ общеслав. *tj* (*свѣчу* || *святить*, *свѣча*), или изъ *тн*, *кт*, *хт* передъ небными гласными *e*, *i* (*мочь*, *печь*, *ночь* и т. д.). С. Б.—иъ.

Чаадаевъ (Петръ Яковлевичъ)—извѣстный русскій писатель. Годъ рожденія его

точно неизвѣстенъ. Лонгиновъ говоритъ, что Ч. родился 27 мая 1793 г., Жихаревъ считаетъ годомъ его рожденія 1796-й, Свербеевъ неопредѣленно относитъ его къ «первымъ годамъ послѣдняго десятилѣтія XVIII вѣка». По матери Ч. приходился племянникомъ князей Щербатовыхъ и внукомъ извѣстнаго русскаго историка. На рукахъ этой родни Ч. получилъ первоначальное, замѣчательное для того времени образованіе, которое закончилъ слушаніемъ лекцій въ московскомъ университетѣ. Зачислившись юнкеромъ въ семеновскій полкъ, онъ участвовалъ въ войнѣ 1812 г. и послѣдующихъ военныхъ дѣйствіяхъ. Служа, затѣмъ, въ лейбъ-гусарскомъ полку, Ч. близко сошелся съ учившимся тогда въ царскосельскомъ лицейѣ молодымъ Пушкинымъ. По словамъ Лонгинова, «Ч. способствовалъ развитію Пушкина, болѣе чѣмъ всевозможные профессоры своими лекціями». О характерѣ бесѣды между друзьями можно судить по стихотвореніямъ Пушкина «Петру Яковлевичу Ч.» и «Къ портрету Ч.» и другимъ. Чаадаеву выпало на долю спасти Пушкина отъ грозившей ему ссылки въ Сибирь или заключенія въ Соловецкій монастырь. Узнавъ объ опасности, Ч., бывшій тогда адъютантомъ командира гвардейскаго корпуса кн. Васильчикова, добился не въ урочный часъ свиданія съ Карамзинымъ и убѣдилъ его вступить за Пушкина. Пушкинъ платилъ Ч. теплою дружбою. Въ числѣ «самыхъ необходимыхъ предметовъ для жизни» онъ требуетъ присылки ему въ Михайловское портрета Ч. Ему посылаетъ онъ первый экземпляръ «Бориса Годунова» и горячо интересуется его мнѣніемъ объ этомъ произведеніи; ему же плетъ изъ Михайловскаго цѣлое посланіе, въ которомъ выражаетъ свое страстное пожеланіе поскорѣе въ обществѣ Ч. «почитать, посудить, побранить, вольнолюбивыя надежды оживить». Въ предисловіи къ «Oeuvres choisies de Pierre Tchadaeff publiées pour la première fois par P. Gagarin» говорится слѣдующее: «въ молодости Ч. былъ прикосновененъ къ либеральному движенію, завершившемуся катастрофой 14 декабря 1825 г. Онъ раздѣлялъ либеральныя идеи людей, которые принимали участіе въ этомъ движеніи, соглашался съ ними по вопросу о реальности того сильнаго зла, отъ котораго страдала и страдаетъ Россія, но расходился съ ними по вопросу о причинахъ его и въ особенності по вопросу о средствахъ къ его устраненію». Если это вѣрно, то Ч. могъ вполне искренно примыкать къ Союзу Благоденствія и столь же искренно не соглашаться съ направлениемъ, возобладавшимъ въ послѣдствіи въ Сѣверномъ и особенно въ Южномъ обществѣ. Въ 1820 г. въ СПб. произошли извѣстныя волненія въ семеновскомъ полку. Императоръ Александръ находился тогда въ Троппау, куда Васильчиковъ и послалъ Ч. съ извѣстіемъ о происшедшихъ беспорядкахъ. Свербеевъ, Герценъ и другіе рассказываютъ въ своихъ воспоминаніяхъ и запискахъ, что австрійскій посолъ графъ Лебцельтернъ успѣлъ съ своей стороны отправить курьера въ Троппау, который, будто бы прибылъ туда раньше Ч. и рассказалъ о про-

ислѣдствѣ въ Петербургѣ Меттерниху, и послѣдній сообщилъ о нихъ первымъ ничего не подозрѣвавшему императору. Когда прибылъ Ч., Александръ рѣзко выразилъ ему порицаніе за медленность ѣзды, но потомъ, какъ бы спохватившись, предложилъ ему званіе флигель-адъютанта. Оскорбленный Ч. просилъ одной милости—отставки, и получилъ ее даже безъ обычнаго награжденія слѣдующимъ чиномъ. Таковъ ходячій разсказъ о причинахъ отставки Ч. Лонгиновъ рѣшительно его опровергаетъ, утверждая, что никакого курьера въ Троппау Лебцельтернъ не посылалъ, что еще до посылки Ч., при первыхъ же признакахъ неповиновенія солдатъ, къ Александру былъ отправленъ другой курьеръ и что такимъ образомъ императоръ ко времени прибытія Ч. въ Троппау зналъ уже о петербургскихъ событіяхъ, получивъ свѣдѣнія о нихъ отъ русскаго курьера, а не отъ Меттерниха. Какъ бы то ни было, но въ этотъ моментъ Ч. пострадалъ вдвойнѣ: разбилась его блестящая карьера и вмѣстѣ съ тѣмъ онъ сильно упалъ въ мнѣніи товарищей-офицеровъ, среди которыхъ былъ весь цвѣтъ тогдашней интеллигенціи. Говорили, что онъ ни въ какомъ случаѣ не долженъ былъ брать на себя такого щекотливаго порученія; зная о жалужныхъ курьерамъ въ такихъ случаяхъ флигель-адъютантскихъ аксельбантахъ, онъ долженъ былъ чувствовать себя особенно неловко предъ своими бывшими сослуживцами по семеновскому полку, на которыхъ обрушились весьма тяжелыя кары. Весьма возможно, что въ слѣдствіе этого отъ него отделились члены тайнаго общества, куда онъ былъ принятъ Якушкинымъ, и что именно потому Ч. не любилъ говорить въ послѣдствіи о своихъ отношеніяхъ къ декабристамъ, поѣздѣ въ Троппау и разговорѣ съ Александромъ. Послѣ отставки онъ прожилъ за границей цѣлыхъ шесть лѣтъ. Всѣ событія 1825—1826 гг. прошли, такимъ образомъ, въ его отсутствіе. Эти событія снесли съ исторической арены почти весь цвѣтъ того поколѣнія, къ которому принадлежалъ Ч. Возвратясь на родину, онъ засталъ уже иное время и иныхъ людей. Съ этого же времени фигура Ч. выдѣляется на фонѣ русской жизни уже не въ качествѣ общественнаго дѣятеля или одного изъ будущихъ реформаторовъ Россіи, не въ томъ образѣ, о которомъ говорилъ Пушкинъ, что «онъ былъ бы въ Римѣ Брутъ, въ Афинахъ—Периклесъ», а въ образѣ мыслителя, философа, блестящаго публициста. Въ Европѣ Ч. вращался среди замѣчательныхъ умовъ. Въ числѣ его личныхъ знакомыхъ были Шеллингъ, Ламеннэ и др. Возрѣнія этихъ людей не могли не имѣть вліянія на Ч., имѣвшаго отъ природы сильный умъ и определенную философскую складку мысли. Обширное чтеніе также много способствовало выработкѣ Ч. прочнаго мірозерцанія. «Въ моихъ понятіяхъ, — говоритъ Жихаревъ, — Ч. былъ самый крѣпкій, самый глубокій и самый разнообразный мыслитель, когда-либо произведенный русской землей». Съ конца двадцатыхъ годовъ Ч. былъ очень близокъ съ старшимъ Кирѣевскимъ. Когда издававшійся послѣднимъ журналъ «Европеецъ» былъ запре-

щень и самъ Кирѣевскій отданъ подъ надзоръ полиціи. Ч. написалъ (въ 1831 г.) «Mémoire au compte Benkendorf, rédigé par Tchadaëff pour Jean Kiréifsky». Въ этомъ документѣ Ч. излагаетъ свои взгляды на исторію Россіи, весьма близкіе къ тѣмъ, которые появились пять лѣтъ спустя въ его знаменитомъ «философическомъ письмѣ», но, въ отличіе отъ него, указываетъ и на положительныя средства, при помощи которыхъ можно направить Россію къ лучшему будущему. Для этого необходимо «прежде всего серьезное классическое образованіе», затѣмъ «освобожденіе нашихъ рабовъ», являющееся «необходимымъ условіемъ всякаго дальнѣйшаго прогресса», и, наконецъ, «пробужденіе религіознаго чувства, дабы религія вышла изъ нѣкотораго рода летаргіи, въ которомъ она нынѣ находится». Была ли доставлена эта записка по назначенію или нѣтъ—неизвѣстно. Она была написана въ 1831 г. и содержала уже въ себѣ много «чаадаевскихъ» мыслей. Тѣ философскія письма Ч. «къ г-жѣ ***» (по однимъ свѣдѣніямъ—Пановой, урожденной Улыбышевой, по другимъ—женѣ декабриста М. Ф. Орлова, урожденной Раевской), изъ которыхъ появилось въ печати (въ 1836 г.) только первое, были написаны за семь лѣтъ передъ тѣмъ. О нихъ упоминаетъ Пушкинъ еще 6 іюля 1831 г. Кругъ знавшихъ о существованіи этихъ писемъ лицъ былъ, однако, очень невеликъ: до появления перваго изъ нихъ въ печати о нихъ ничего не знали даже такой свѣдущій въ литературныхъ и общественныхъ дѣлахъ своего времени человекъ, какъ Герцень. Впечатлѣніе отъ напечатанія Надеждинымъ въ «Телескопѣ» «философическаго письма» Ч. было чрезвычайно сильное. «Какъ только появилось письмо, — говоритъ Лонгиновъ, — поднялась грозная буря». «Послѣ «Горя отъ ума» не было ни одного литературнаго произведенія, которое сдѣлало бы такое сильное впечатлѣніе», — рассказываетъ по этому же поводу Герцень. По словамъ Свербеева, «журнальная статья Ч. произвела страшное негодованіе публики и потому не могла не обратить на него преслѣдованія правительства. На автора возсталъ все и вся съ небывалымъ до того ожесточеніемъ въ нашѣмъ довольно апатичномъ обществѣ». Ожесточеніе въ самомъ дѣлѣ было безпримѣрное. «Никогда — говоритъ Жихаревъ, — съ тѣхъ поръ какъ въ Россіи стали читать и писать, съ тѣхъ поръ какъ въ ней завелась книжная дѣятельность, никакое литературное и ученое событіе, не исключая даже смерти Пушкина, не производило такого огромнаго вліянія и такого обширнаго дѣйствія, не разносилось съ такою скоростью и съ такимъ шумомъ. Около мѣсяца среди цѣлой Москвы почти не было дома, въ которомъ не говорили бы про чаадаевское письмо и про чаадаевскую исторію. Даже люди, никогда не занимавшіеся никакимъ литературнымъ дѣломъ, круглые неучи, барыни, по степени своего интеллектуальнаго развитія мало чѣмъ разнившіяся отъ своихъ кухарокъ и прихвостницъ, подъячіе и чиновники, потонувшіе въ казнокрадствѣ и взяточничествѣ,

тупоумные, невѣжественные, полупомѣшанные святоши и изуверы или ханжи, посядѣвшіе и одичавшіе въ пьянствѣ, распутствѣ и суевѣріи, молодые отчизнолюбцы и старые патриоты,—все соединилось въ одномъ общемъ воплѣ проклятія и презрѣнія къ человеку, дерзнувшему оскорбить Россію. Не было такого осла, который бы не считалъ за священный долгъ и пріятную обязанность лягнуть копытомъ въ спину льва историко-философской критики... На чаадаевскую статью обратили вниманіе не одни только русскіе: въ силу того, что статья была написана (первоначально) по-французски и вслѣдствіе большой извѣстности, которою Ч. пользовался въ московскомъ иностранномъ населеніи,—этимъ случаемъ занялись и иностранцы, живущіе у насъ и обыкновенно никогда никакого вниманія не обращающіе ни на какое ученое или литературное дѣло въ Россіи и только по слуху едва знающіе, что существуетъ русская письменность. Не говоря про нѣсколькихъ высокопоставленныхъ иностранцевъ, изъ-за чаадаевскаго письма выходили изъ себя въ различныхъ горячихъ спорахъ невѣжественные преподаватели французской грамматики и нѣмецкихъ правильныхъ и неправильныхъ глаголовъ, личный составъ московской французской труппы, иностранное торговое и мастеровое сословіе, разные практикующіе и непрактикующіе врачи, музыканты съ уроками и безъ уроковъ, даже нѣмецкіе аптекари... Въ это время я слышалъ, будто студенты московскаго университета приходили къ своему начальству съ изъявленіемъ желанія оружіемъ выступить за освобожденную Россію и переломить въ честь ея концы и что графъ, тогдашній попечитель, ихъ успокоивалъ... Извѣстный Вигель послалъ тогда же петербургскому митрополиту Серафиму доносъ; Серафимъ довелъ объ этомъ до свѣдѣнія Бенкендорфа—и катастрофа разразилась. Надеждинъ былъ сосланъ въ Усть-Сысольскъ, а Ч. объявленъ сумасшедшимъ. Жихаревъ приводитъ подлинный текстъ бумаги, въ которой Ч. объявлялся сошедшимъ съ ума: «появившаяся тогда-то такая-то статья,—гласила эта бумага,—выраженными въ ней мыслями возбудила во всѣхъ безъ исключенія русскихъ чувства гнѣва, отвращенія и ужаса, въ скоромъ, впрочемъ, времени смѣнившіяся на чувство состраданія, когда узнали, что достойный сожалѣнія соотечественникъ, авторъ статьи, страдаетъ разстройствомъ и помѣшательствомъ разсудка. Принимая въ соображеніе болѣзненное состояніе несчастнаго, правительство въ своей заботливости и отеческой попечительности предписываетъ ему не выходить изъ дому и снабдить его даровымъ медицинскимъ пособіемъ, на который конецъ мѣстное начальство имѣетъ назначить особаго изъ подвѣдомственныхъ ему врача». Это распоряженіе приводилось въ исполненіе въ теченіе нѣсколькихъ мѣсяцевъ. По свидѣтельству Герцена, доктора и полиціймейстеръ пріѣзжали къ Ч. ежедневно, при чемъ они никогда и не заикались, зачѣмъ пріѣзжали. Этому показанію противорѣчитъ одно изъ писемъ Ч. къ брату, въ

которомъ находятся такія строки: «что касается до моего положенія, то оно теперь состоитъ въ томъ, что я долженъ довольствоваться одною прогулкою и видѣть у себя *ежедневно* господъ медиксъ *ex-officio*, меня посѣщающихъ. Одинъ изъ нихъ, пьяный частный штабъ-лѣкаръ, долго ругался надо мною самымъ наглýmъ образомъ, но теперь прекратилъ свои посѣщенія; вѣроятно по предписанію начальства». Изложенію какъ перваго «философическаго письма»; такъ и послѣдующихъ, до сихъ поръ на русскомъ языкѣ не появившихся, мы считаемъ необходимымъ предпослать два замѣчанія: 1) у нѣсколькихъ русскихъ писателей приводится изъ перваго письма Ч. такая фраза: «прошедшее Россіи пусто, настоящее невыносимо, а будущаго для нея нѣтъ. Россія — это пробѣль разумія, грозный урокъ, данный народамъ, до чего отчужденіе и рабство могутъ довести». Подобной фразы въ письмѣ Ч. нѣтъ. 2) А. М. Скабичевскій утверждаетъ, что переводъ письма Ч. на русскій языкъ сдѣлалъ Бѣлинскимъ. Это невѣрно: переводъ сдѣланъ не Бѣлинскимъ, а Кетчеромъ. — Знаменитое письмо Чадаева проникнуто глубоко скептическимъ по отношенію къ Россіи настроеніемъ. «Для души, — пишетъ онъ, — есть діатическое содержаніе, точно также какъ и для тѣла; умъ не подчинять ее этому содержанію необходимо. Знаю, что повторяю старую поговорку, но въ нашемъ отечествѣ она имѣетъ всѣ достоинства новости. Это одна изъ самыхъ жалкихъ особенностей нашего общественнаго образованія, что истины, давно извѣстныя въ другихъ странахъ и даже у народовъ, во многихъ отношеніяхъ менѣе насъ образованныхъ, у насъ только что открываются. И это оттого, что мы никогда не шли вмѣстѣ съ другими народами; мы не принадлежимъ ни къ одному изъ великихъ семействъ человѣчества, ни къ Западу, ни къ Востоку, не имѣемъ преданій ни того, ни другого. Мы существуемъ какъ бы внѣ времени и всемірнаго образованіе человѣческаго рода не коснулось насъ. Эта дивная связь человѣческихъ идей въ теченіе вѣковъ, эта исторія человѣческаго разумія, доведшая его въ другихъ странахъ міра до настоящаго положенія, не имѣли для насъ никакого вліянія. То, что у другихъ народовъ давно вошло въ жизнь, для насъ до сихъ поръ только умствованіе, теорія... Посмотрите вокругъ себя. Все какъ будто на ходу. Мы всѣ какъ будто странники. Нѣтъ ни у кого сферы опредѣленнаго существованія, нѣтъ ни на что добрыхъ обычаевъ, не только правилъ, нѣтъ даже семейнаго средоточія; нѣтъ ничего, что бы привязывало, что бы пробуждало наши сочувствія, расположенія; нѣтъ ничего постояннаго, непремѣннаго: все проходитъ, протекаетъ, не оставляя слѣдовъ ни во внѣшности, ни въ насъ самихъ. Дома мы какъ будто на постоѣ, въ семействахъ какъ чужіе, въ городахъ какъ будто кочуемъ и даже больше чѣмъ племена, блуждающія по нашимъ степямъ, потому что эти племена привязаны къ своимъ пустынямъ, чѣмъ мы къ нашимъ городамъ»... Указавъ, что у всѣхъ народовъ «бываетъ періодъ сильной,

страстной, бессознательной дѣятельности», что такія эпохи составляютъ «время юности народовъ» Ч. находитъ, что «мы не имѣемъ ничего подобнаго», что «въ самомъ началѣ у насъ было дикое варварство, потомъ грубое суевѣріе, затѣмъ жестокое, унижительное владычество, слѣды котораго въ нашемъ образѣ жизни не изгладились совсѣмъ и донинѣ. Вотъ горестная исторія нашей юности... Нѣтъ въ памяти чарующихъ воспоминаній, нѣтъ сильныхъ наставительныхъ примѣровъ въ народныхъ преданіяхъ. Пробѣгите взоромъ всѣ вѣка нами прожитые, все пространство земли, нами занимаемое, вы не найдете ни одного воспоминанія, которое бы васъ остановило, ни одного памятника, который высказалъ бы вамъ протекшее живо, сильно, картинно... Мы явились въ міръ какъ незаконнорожденные дѣти, безъ наслѣдства, безъ связи съ людьми, которые намъ предшествовали, не усвоили себѣ ни одного изъ поучительныхъ уроковъ минувшаго. Каждый изъ насъ долженъ самъ связывать разорванную нить семейности, которой мы соединялись съ цѣлымъ человѣчествомъ. Намъ должно молотомъ вбивать въ голову то, что у другихъ сдѣлалось привычкою, инстинктомъ... Мы ро�темъ, но не зрѣемъ, идемъ впередъ, но по какому-то косвенному направленію, не ведущему къ цѣли... Мы принадлежимъ къ націямъ, которыя, кажется, не составляютъ еще необходимой части человѣчества, а существуютъ для того, чтобы со временемъ преподавать какой-либо великій урокъ міру... Всѣ народы Европы выработали опредѣленные идеи. Это — идеи долга, закона, правды, порядка. И онѣ составляютъ не только исторію Европы, но ея атмосферу. Это болѣе, чѣмъ исторія, болѣе чѣмъ психологія: это фізіологія европейца. Чѣмъ вы замѣните все это?... Силлогизмъ Запада намъ неизвѣстенъ. Въ нашихъ лучшихъ головахъ есть что-то большее, чѣмъ неосновательность. Лучшія идеи, отъ недостатка связи и послѣдовательности, какъ неплодныя призраки цѣнятъ въ нашемъ мозгу... Даже въ нашемъ взглядѣ я нахожу что-то чрезвычайно неопредѣленное, холодное, нѣсколько сходное съ фізіономіею народовъ, стоящихъ на низшихъ ступеняхъ общественной лѣстницы... По нашему мѣстному положенію между Востокомъ и Западомъ, опираясь однимъ локтемъ на Китай, другимъ на Германію, мы должны бы соединять въ себѣ два великія начала разумія: воображеніе и разсудокъ, должны бы совмѣщать въ нашемъ гражданственномъ образованіи исторію всего міра. Но не таково предназначеніе, павшее на нашу долю. Отшельники въ мірѣ, мы ничего ему не дали, ничего не взяли у него, не приобщили ни одной идеи къ массѣ идей человѣчества, ничѣмъ не содѣйствовали совершенствованію человѣческаго разумія и исказили все, что сообщило намъ это совершенствованіе... Ни одной полезной мысли не возрасло на неплодной нашей почвѣ, ни одной великой истины не возникло среди насъ. Мы ничего не выдумали сами и изъ всего, что выдумано другими, заимствовали только обманчивую наружность и бесполезную роскошь...

Повторю еще: мы жили, мы живемъ, какъ великій урекъ для стдаленныхъ потомствъ, которые воспользуются имъ непременно, но въ настоящемъ времени, что бы ни говорили, мы составляемъ пробѣлъ въ порядкѣ разумнѣя. Произнеся такой приговоръ надъ нашимъ прошлымъ, настоящимъ и отчасти будущимъ, Ч. осторожно приступаетъ къ своей главной мысли и вмѣстѣ съ тѣмъ къ объясненію указаннаго имъ явленія. Корень зла, по его мнѣнію, въ томъ, что мы восприняли «новое образованіе» не изъ того источника, изъ котораго воспринялъ его Западъ. «Ведомые злою судьбою, мы заимствовали первыя сѣмена нравственнаго и умственнаго просвѣщенія у растлѣнной, презираемой всѣми народами, Византіи», заимствовали, притомъ, тогда, когда «мелкая суетность только что оторвала Византію отъ всемірнаго братства», и потому «приняли отъ нея идею, искаженную человѣческою страстью». Отсюда и произошло все слѣдующее. «Не смотря на названіе христіанъ, мы не тронулись съ мѣста, тогда какъ западное христіанство величественно шло по пути, начертанному его божественнымъ основателемъ». Ч. самъ ставитъ вопросъ: «развѣ мы не христіане, развѣ образованіе возможно только по образцу европейскому?», — и отвѣчаетъ такъ: «безъ сомнѣнія мы христіане, но развѣ абиссинцы не христіане же? Развѣ японцы не образованы?... Но неужели вы думаете, что эти жалкія отклоненія отъ божественныхъ и человѣческихъ истинъ низведутъ небо на землю?». Въ Европѣ все проникнуто таинственной силой, которая царилла самодержавно цѣлый рядъ столѣтій». Эта мысль наполняетъ весь конецъ «философическаго письма». «Взгляните на картину полного развитія новаго общества и вы увидите, что христіанство преобразуетъ всѣ человѣческія выгоды въ свои собственныя, потребность вещественную вездѣ замѣняетъ потребностью нравственною, возбуждаетъ въ мірѣ мыслительномъ эти великія пренія, которыхъ вы не встрѣтите въ исторіи другихъ эпохъ, другихъ обществъ... Вы увидите, что все создано имъ и только имъ: и жизнь земная, и жизнь общественная, и семейство, и отечество, и наука, и поэзія, и умъ, и воображеніе, и воспоминаніе, и надежды, и восторги, и горести». Но все это относится къ христіанству западному; другія вѣтви христіанства бесплодны. Ч. не дѣлаетъ отсюда никакихъ практическихъ умозаключеній. Намъ кажется, что письмо его вызвало бурю не своими, хотя несомнѣнными, но вовсе неярко выраженными католическими тенденціями, — ихъ развивалъ онъ гораздо глубже въ послѣдующихъ письмахъ, — а лишь суровою критикою прошлаго и настоящаго Россіи. Когда М. Ф. Орловъ попробовалъ вставить слово Бенкендорфу въ защиту Ч., то послѣдній отвѣтилъ ему: «Le passé de la Russie a été admirable, son présent est plus que magnifique, quant à son avenir il est au delà de tout ce que l'imagination la plus hardie se peut figurer; voilà le point de vue sous lequel l'histoire russe doit être conçue et écrite». Такова была официальная точка зрѣнія; всякая дру-

гая считалась неопозволительною, а чаадаевская — обличала «разстройство и помѣшательство разсудка». Другія письма Ч. увидѣли свѣтъ черезъ много лѣтъ, и то лишь на французскомъ языкѣ; въ Парижѣ, въ изданіи извѣстнаго іезуита кн. И. С. Гагарина. Всѣхъ писемъ три, но есть основаніе думать, что въ промежутокъ между первымъ (напечатаннымъ въ «Телескопѣ») и такъ называемымъ вторымъ существовали еще письма, повидимому безвозвратно пропавшія. Во «второмъ» письмѣ (мы будемъ приводить далѣе цитаты въ нашемъ переводѣ) Ч. выражаетъ мысль, что прогрессъ челоѣчества направляется рукою Провидѣнія и движется при посредствѣ избранныхъ народовъ и избранныхъ людей; источникъ вѣчнаго свѣта никогда не угасалъ среди челоѣческихъ обществъ; челоѣкъ шествовалъ по опредѣленному ему пути только при свѣтѣ истинъ, открываемыхъ ему высшимъ разумомъ. «Вмѣсто того, чтобы угодливо принимать безсмысленную систему механическаго совершенствованія нашей натуры, такъ явно опровергаемаго опытомъ; всѣхъ вѣковъ, нельзя не видѣть, что челоѣкъ, представленный самому себѣ, шель всегда, наоборотъ, по пути безконечнаго вырожденія. Если и были отъ времени до времени эпохи прогресса у всѣхъ народовъ, минуты просвѣтлѣнія въ жизни челоѣчества, возвышенныя порывы разума, то ничто не доказываетъ непрерывности и постоянства такого движенія. Истинное движеніе впередъ и постоянная наличность прогресса замѣчается лишь въ томъ обществѣ, котораго мы состоимъ членами и которое не является продуктомъ рукъ челоѣческихъ. Мы безъ сомнѣнія восприняли то, что было выработано древними до насъ, воспользовались имъ и замкнули такимъ образомъ кольцо великой цѣпи времени, но изъ этого вовсе не слѣдуетъ, что люди достигли бы состоянія, въ которомъ они теперь находятся, безъ того историческаго явленія, которое безусловно не имѣетъ antecedentovъ, находится внѣ всякой зависимости отъ челоѣческихъ идей, внѣ всякой необходимой связи вещей и отдѣляетъ міръ древній отъ міра новаго». Само собою разумѣется, что Ч. говоритъ здѣсь о возникновеніи христіанства. Безъ этого явленія наше общество неизбежно погибло бы, какъ погибли всѣ общества древности. Христіанство застало міръ «развращеннымъ, окровавленнымъ, изолгавшимся». Въ древнихъ цивилизаціяхъ не было никакого прочнаго, внутри ихъ лежащаго, начала. «Глубокая мудрость Египта, очаровательная прелесть Іоніи, строгія добродѣтели Рима, ослѣпительный блескъ Александріи — во что вы превратились? Блестящія цивилизаціи, взлелѣанныя всѣми силами земли, связанныя со всѣми славами, со всѣми героями, со всѣмъ владычествомъ надъ вселенной, съ величайшими государями, которыхъ когда-либо производила земля, съ мировымъ суверенитетомъ — какимъ образомъ могли вы быть снесены съ лица земли? Къ чему была работа вѣковъ, чудныя дѣянія интеллекта, если новые народы, пришедшіе неизвѣстно откуда, не приобщенные ни малѣйшимъ образомъ

къ этимъ цивилизаціямъ, должны были все это разрушить, опрокинуть великолѣпное зданіе и запахать самое мѣсто, на которомъ оно стояло?» Но не варвары разрушили древній міръ. Это былъ уже «разложившійся трупъ и варвары развѣяли только его прахъ по вѣтру». Этого съ новымъ міромъ случиться не можетъ, ибо европейское общество составляетъ *единую* семью христіанскихъ народовъ. Европейское общество «въ теченіе цѣлаго ряда вѣковъ покоилось на основѣ федераціи, которая была разорвана только реформаціей; до этого печальнаго событія народы Европы смотрѣли на себя не иначе какъ на единый социальный организмъ, географически раздѣленный на разныя государства, но составляющій въ моральномъ смыслѣ единое цѣлое; между народами этими не было иного публичнаго права, кромѣ постановленій церкви; войны представлялись междоусобіями, единый интересъ одушевлялъ всѣхъ, одна и таже тенденція приводила въ движеніе весь европейскій міръ. Исторія среднихъ вѣковъ была въ буквальномъ смыслѣ слова исторіей одного народа—народа христіанскаго. Движеніе нравственнаго сознанія составляло ея основаніе; событія чисто политическія стояли на второмъ планѣ; все это обнаруживалось съ особенною ясностью въ религіозныхъ войнахъ, т. е. въ событіяхъ, которыхъ такъ ужасалась философія прошлаго вѣка. Вольтеръ очень удачно замѣчаетъ, что войны изъза мнѣній происходили только у христіанъ; но не слѣдовало ограничиваться лишь констатированіемъ факта, необходимо было возвыситься до уразумѣнія причины такого единственнаго въ своемъ родѣ явленія. Ясно, что царство мысли не могло иначе утвердиться въ мірѣ, какъ придавая самому принципу мысли полную реальность. И если теперь положеніе вещей измѣнилось, то это явилось результатомъ схизмы, которая, разрушивъ единство мысли, разрушила тѣмъ самымъ и единство общества. Но основаніе остается и теперь все то же, и Европа все еще христіанская страна, что бы она ни дѣлала, что бы ни говорила... Для того, чтобы настоящая цивилизація была разрушена, надо было бы, чтобы весь земной шаръ перевернулся вверхъ дномъ, чтобы повторился переворотъ подобный тому, который далъ землѣ ея настоящую форму. Чтобы погасить до тла всѣ источники нашего просвѣщенія, понадобился бы, по крайней мѣрѣ, второй всемірный потопъ. Если бы, наприм., было поглощено одно изъ полушарій, то и того, что осталось бы на другомъ, было бы достаточно для обновленія человѣческаго духа. Мысль, долженствующая покорить вселенную, никогда не остановится, никогда не погибнетъ или, по крайней мѣрѣ, не погибнетъ до тѣхъ поръ, пока на это не будетъ велѣнія Того, кто вложилъ эту мысль въ человѣческую душу». Міръ приходилъ къ единенію, но этому великому дѣлу помѣшала реформація, возвративъ его къ состоянію разрозненности (*desunité*) язычества». Въ концѣ второго письма Ч. прямо высказываетъ ту мысль, которая лишь косвенно пробивалась въ письмѣ первомъ. «Что папство было

учрежденіемъ человѣческимъ, что входяшіе въ него элементы создали человѣческими руками—я охотно это признаю, но сущность папства исходитъ изъ самаго духа христіанства... Кто не изумится необыкновеннымъ судьбамъ папства? Лишенное своего человѣческаго блеска, оно стало отъ того только сильнѣе, а проявляемый по отношенію къ нему индифферентизмъ лишь еще болѣе упрочиваетъ и обезпечиваетъ его существованіе... Оно *центрилизуетъ* мысль христіанскихъ народовъ, влечетъ ихъ другъ къ другу, напоминаетъ имъ о верховномъ началѣ ихъ вѣрованій и, будучи запечатливо печатно небеснаго характера, паритъ надъ міромъ матеріальныхъ интересовъ». Въ третьемъ письмѣ Ч. развиваетъ тѣ же мысли, иллюстрируя ихъ своими воззрѣніями на Моисея, Аристотеля, Марка Аврелія, Эпикура, Гомера и т. д. Возвращаясь къ Россіи и къ своему взгляду на русскихъ, которые «не принадлежатъ, въ сущности, ни къ какой изъ системъ нравственнаго міра, но своею общественною поверхностью примыкаютъ къ Западу», Ч. рекомендуетъ «сдѣлать все что можно, чтобы приготовить путь для грядущихъ поколѣній». «Такъ какъ мы не можемъ оставить имъ то, чего у насъ самихъ не было: вѣрованій, воспитаннаго времени, разума, ярко очерченной личности, развитыхъ теченіемъ длинной, одушевленной, дѣятельной, богатой результатами, интеллектуальной жизни, мнѣній, то оставимъ же имъ, по крайней мѣрѣ, нѣсколько идей, которыя, хотя мы ихъ и не сами нашли, будучи передаваемы отъ поколѣнія къ поколѣнію, будутъ имѣти больше традиціоннаго элемента и, поэтому больше могущества, больше плодотворности чѣмъ наши собственныя мысли. Такимъ образомъ мы заслужимъ благодарность потомства и не напрасно пройдемъ по землѣ». Короткое четвертое письмо Ч. посвящено архитектурѣ. Наконецъ, извѣстна еще первая и нѣсколько строкъ изъ второй главы «Апологія сумасшедшаго» Ч. Тутъ авторъ дѣлаетъ кое-какія уступки, соглашается признать нѣкоторыя изъ своихъ прежнихъ мнѣній преувеличеніями, но зло и ѣдко смѣется надъ обрушившимся на него за первое философическое письмо изъ «любви къ отечеству» обществомъ. «Существуютъ различные роды любви къ отечеству: самоѣдъ, напр., любящій свои родные снѣга, ослабляющіе его зрѣніе, дымящую юрту, въ которой онъ проводитъ скорчившись половину жизни, прогорклый жиръ своихъ оленей, окружающій его тошнотворной атмосферой—самоѣдъ этотъ, безъ сомнѣнія, любить родину иначе, чѣмъ любить ее англійскій гражданинъ, гордящійся учрежденіями и высокою цивилизаціей своего славнаго острова... Любовь къ отечеству—вещь очень хорошая, но есть нѣчто повыше ея: любовь къ истинѣ». Дальше Ч. излагаетъ свои мнѣнія на исторію Россіи. Коротко исторія эта выражается такъ: «Петръ Великій нашель лишь листъ бумаги и своею мощною рукою написалъ на немъ: *Европа и Западъ*». И великій челоѣкъ сдѣлалъ великое дѣло. «Но вотъ, явилась новая школа (славянофилы). Западъ болѣе не признается, дѣло Петра Великаго

отрицается, считается желательнымъ снова вернуться въ пустыню. Забывъ все, что сдѣлалъ для насъ Западъ, будучи неблаго- дарны къ великому человѣку, который насъ цивилизовалъ, къ Европѣ; которая насъ образо- вала, отрекаются и отъ Европы, и отъ великаго человѣка. Въ своемъ горячемъ усер- діи новѣйшій патриотизмъ объявляетъ насъ любимѣйшими чадами Востока. Съ какой ста- ти,—говоритъ этотъ патриотизмъ,—будемъ мы искать свѣта у западныхъ народовъ? Развѣ мы не имѣемъ у себя дома всѣхъ зародышей социальнаго строя безконечно лучшаго, чѣмъ социальный строй Европы? Предоставленные самимъ себѣ, нашему свѣтлому разуму, плодотворному началу, сокрытому въ нѣдрахъ на- шей могучей природы и въ особенности нашей святой вѣры, мы скоро оставили бы позади всѣ эти народы, коснѣющіе въ заблужденіяхъ и лжи. И чему намъ завидовать на Западѣ? Его религиознымъ войнамъ, его папѣ, его ры- царству, его инквизиціи? Хорошія все это вещи,—нечего сказать! И развѣ, въ самомъ дѣлѣ, Западъ является родиной науки и глу- бокой мудрости? Всякій знаетъ, что родина всего этого — Востокъ. Возвратимся же къ этому Востоку, съ которымъ мы соприкаса- емся повсемѣстно, откуда мы воспріяли нѣ- когда наши вѣрованія, наши законы, наши добродѣтели, словомъ, все, что сдѣлало насъ могущественнѣйшимъ народомъ на землѣ. Старый Востокъ отходить въ вѣчность, и развѣ не мы его законные наслѣдники? Среди насъ должны жить навсегда его чудесныя тра- диціи, осуществляться всѣ его великія и та- инственныя истины, храненіе которыхъ ему было завѣщено отъ начала вѣковъ... Вы по- нимаете теперь происхожденіе недавно раз- разившейся надо мною бури и видите, что среди насъ происходитъ настоящая рево- люція, страстная реакція противъ просвѣще- нія, противъ западныхъ идей, противъ того просвѣщенія и тѣхъ идей, которыя сдѣлали насъ тѣмъ, что мы есть, и плодомъ которыхъ явилось даже само настоящее движеніе, сама реакція». Мысль, что въ нашемъ прошломъ не было ничего творческаго, Ч. видимо хотѣлъ развить во второй главѣ «Апологіи», но она содержитъ въ себѣ лишь нѣсколько строкъ. «Существуетъ фактъ, верховно владѣющему надъ нашимъ историческимъ движеніемъ во всѣ его вѣка, проходящій черезъ всю нашу исторію, заключающій въ себѣ въ нѣ- которомъ смыслѣ всю философію, проявля- ющійся во всѣ эпохи нашей социальной жи- зни, опредѣляющій ея характеръ, составля- щій одновременно и существенный элементъ нашего политическаго величія, и истинную при- чину нашего интеллектуальнаго безсилія: этотъ фактъ — фактъ географическій». Изда- тель сочиненій Ч., кн. Гагаринъ, говоритъ въ примѣчаніи слѣдующее: «здѣсь оканчивается рукопись и нѣтъ никакихъ признаковъ, чтобы она когда-либо была продолжена». Послѣ ин- цидента съ «философическимъ письмомъ» Ч. прожилъ почти безвыѣдно въ Москвѣ 20 лѣтъ. Хотя онъ во всѣ эти годы ничѣмъ особеннымъ себя не проявилъ, но—свидѣтельствуетъ Гер- цень — если въ обществѣ находился Ч., то

«какъ бы ни была густа толпа, глазъ находилъ его тотчасъ же». Ч. скончался въ Москвѣ 14 апрѣля 1856 г.

Литература. «Телескопъ» (т. 34, № 15, стр. 275—310) и «Пол. Звѣзда» (1861 г., кн. VI, стр. 141—162); Пыпинъ, «Характеристики литературныхъ мнѣній отъ 20-хъ до 50-хъ го- довъ» («Вѣст. Европы», 1871, декабрь); Ми- люковъ, «Главные теченія русской истори- ческой мысли»; Жихаревъ, «П. Я. Чаадаевъ» («Вѣст. Европы», 1871, июль и сентябрь); Лон- гиновъ, «Воспоминанія о П. Я. Чаадаевѣ» («Русскій Вѣстникъ», 1862, ноябрь); Свербе- овъ, «Воспоминанія о П. Я. Чаадаевѣ» («Рус- кій Архивъ», 1868, № 6); Якушкинъ, «Запи- ски»; Герценъ, «Былое и думы»; Никитенко, «Записки и дневникъ» (т. I, стр. 374—375). Доносъ Вигеля и письмо митрополита Сера- фима къ гр. Бенкендорфу—въ «Русской Ста- ринѣ» (1870, № 2); «Неизданныя рукописи П. Я. Чаадаева»—въ «Вѣстникѣ Европы» (1871, ноябрь). Два письма Ч. къ Шеллингу—въ «Рус. Вѣстникѣ» (1862, ноябрь); Ср. еще Скабичев- скій, «Сорокъ лѣтъ русской критики»; Скаби- чевскій, «Очерки по исторіи русской цен- зуръ»; Кошелевъ, «Записки»; Смирнова, «За- писки» (ч. 1, стр. 211); «Oeuvres choisies de Pierre Tchadaïeff, publiées pour la première fois par le P. Gagarin»; Herzen, «Du dévelop- pement des idées révolutionnaires en Russie»; Custine, «La Russie en 1839»; Щебальскій, «Глава изъ исторіи нашей литературы» («Рус. Вѣстн.» 1884, ноябрь); А. И. Кошелевъ, «За- писки»; Кирпичниковъ, «П. Я. Чаадаевъ по новымъ документамъ» («Русск. Мысль», 1896, апрѣль); Веселовскій, «Этюды и характери- стики» (1903).
В. Богучарскій.

Чаадаевы—старинный дворянскій родъ, восходящій къ XVII в. и записанный въ VI ч. род. книги Московской губ. *Иванъ Ивано- вичъ Ч.*—извѣстный дипломатъ; о праправнукѣ его Петрѣ Яковлевичѣ Ч.—см. выше. Гербъ внесенъ въ IX ч. Гербовника.

Чаба, Бекеш-Чаба (Békés-Csaba)—городъ въ Бекешскомъ комитатѣ въ Венгріи (1890). 32244 жит., преимущественно словаковъ, лю- теранскаго исповѣданія (только 7728 мадьяръ и 379 нѣмцевъ). 5 церквей, въ числѣ кото- рыхъ великолѣпная базилика; паровая мель- ница; торговля продуктами мѣстнаго земледѣ- лія и скотоводства, а также изготовляемыми словацкими женщинами льняными и конопля- ными тканями, вязаными издѣліями.

Чабакъ или чебакъ. — Ч. на Дону и на Азовскомъ морѣ зовутъ леща (Abramis brama). Ч. играетъ первую послѣ судака (сулы) роль въ рыбномъ промыслѣ Азовско-Донского бас- сейна и нигдѣ Ч. не достигаетъ такихъ гро- мадныхъ размѣровъ и нигдѣ его не ловится въ такомъ количествѣ, какъ въ р. Дону и опрѣсненной части Азовскаго моря. Еще съ осени въ донскія гирла набирается Ч. и здѣсь держится всю зиму на глубокихъ мѣ- стахъ; съ февраля подо льдомъ начинается его ходъ вверхъ по рѣкѣ, а весной въ концѣ марта и началѣ апрѣля Ч. направляется гро- мадными косяками вверхъ по рѣкѣ для икро- метанія, которое совершается преимуще- ственно въ громадномъ разливѣ Аксайско-

Донской низменности. Молодь скатывается съ прибылой водой въ Таганрогскій заливъ, гдѣ Ч. растетъ и пребываетъ вплоть до половой зрѣлости, что бываетъ на 3-мъ и 4-мъ годахъ. Къ сожалѣнію, въ Азовскомъ морѣ, какъ неводами съ береговъ въ навигацію, такъ особенно зимою подледными неводами вылавливается и молодь Ч. въ большомъ количествѣ и поступаетъ въ продажу отчасти подъ именемъ получебака, отчасти подъ именемъ таловирки, вмѣстѣ съ другими мелкими рыбами—густера, синець, сапа. На Уралѣ подъ именемъ Ч. разумѣютъ преимущественно этихъ послѣднихъ рыбъ, тогда какъ лещъ извѣстенъ подъ своимъ распространеннымъ именемъ. Расширяя понятіе, подъ именемъ Ч. разумѣютъ и вообще мелкую черную (не красную) рыбу; отсюда чебачьей удочкой зовется обыкновенная удочка съ удищемъ для лова на червя или другую приманку. Въ запретное время мѣстными правилами разрѣшается употребленіе только такой удочки.

Чабань (этногр.)—въ южной Россіи такъ называется пастухъ овецъ. Принадлежности его: гарлыга—длинная палка съ крючкомъ въ концѣ, для захвата овецъ за ноги, гайтанъ—поясъ съ висячимъ карманомъ (заманъ), щипчиками для выниманія у больныхъ овецъ червей (джермела), рогомъ (для дегтя и снѣга камня, которымъ присыпаются раны овецъ) и ножомъ. Жизнь Ч. тяжелая, всегда въ степи, на солнцепекѣ или зимою въ куренѣ при бдительномъ надзорѣ за овцами, чтобы онѣ не занесены были снѣгомъ, не подверглись нападенію волковъ. Утѣшеніе—въ трубкѣ табуку и въ свирѣли. Подробное описаніе чабанскаго быта см. въ статьѣ Кухаренка въ «Основѣ» (1862 г., май, 30—39); къ ней приложенъ словарь чабанскихъ словъ, большею частью румынскаго и турецкаго происхожденія; это объясняется тѣмъ, что въ старое время Ч. были большей частью изъ румынъ. Съ упадкомъ овцеводства Ч. начинаютъ исчезать; нынѣ они встрѣчаются все рѣже и рѣже при степныхъ южно-русскихъ отарахъ. Обыкновенно на одну отару въ 1000—1500 овецъ полагается 1 личманъ (счетчикъ), 2 Ч. и 1 гарбачій (при навозкѣ арбъ). Съ фольклорной стороны (преданія, повѣрья, пѣсни и пр.) чабанство мало изслѣдовано. Наибольше цѣнный матеріалъ; кромѣ словаря Кухаренка—пѣсня Талавири въ «Кіевской Стар.» (1883, IV, 907—908). Небольшая этнографическая коллекція чабанскихъ принадлежностей находится въ харьковскомъ этнографическомъ музеѣ.

Н. С.—въ.

Чаберъ (*Satureja hortensis* L.)—однолѣтнее травянистое растеніе изъ сем. губоцвѣтныхъ (*Labiatae*), дико растущее въ Крыму, на Кавказѣ, въ Южной Европѣ, Малой Азіи и разводимое, какъ пряное растеніе, въ огородахъ (иногда дичаетъ). Вѣтвистый, короткопушистый стебель достигаетъ 30 см. высоты; онъ несетъ супротивные, узколанцетные, острые, точечножелезистые листья, цвѣтки появляются пучками въ пазухѣ листьевъ съ іюня по октябрь. Они мелкіе, бѣлые или свѣтлолиловые, съ пурпурными пятнами у зѣва. Чашечка колокольчатая, съ 5 почти

одинаковыми зубцами; вѣнчикъ почти двугубый; верхняя губа плоская, выемчатая, средняя лопасть нижней губы двулопастная; тычинокъ 4.

С. Р.

Чаберъ московскій (*Calamintha Asipos* Clairv.)—то же, что душевикъ (см.).

Чабишки—мст. Вилснскоѣ губ. и уѣзда, при р. Мусѣ. Жит. 121; костель и евр. молитвенный домъ.

Чаванга—рѣка Архангельской губ., Александровскаго у., истокъ тундристаго озера Долгаго. Сначала Ч. течетъ въ юго-вост. направленіи, проходитъ черезъ озера Чавангское и Кутово, затѣмъ, по принятіи значительнаго притока Вересовки (длиною до 100 вер.), поворачиваетъ на ЮЮЗ и этого направленія держится до впаденія въ Бѣлое море. Длина Чаванга до 50 вер., она неширока, порожиста и быстра, вслѣдствіе чего судоходна (для небольшихъ лодокъ) только въ самомъ низовьѣ. Долина Ч. не широка, лѣсиста и безлюдна; только при устьѣ расположено небольшое село Чаванга (29 жилыхъ домовъ, 123 жит.). Рѣка Ч. служитъ истокомъ значительной водной системы озеръ, Верхнее, Среднее и Нижнее Ондозеро (истокъ рѣки Ондозерка, лѣвый прит. Вересовки), и озера Жилина (истокъ рѣки того же имени). Жители села Ч. занимаются семужнымъ и селдянымъ промысломъ, а также боемъ морскихъ звѣрей и каботажемъ, вывозя ежегодно въ г. Архангельскъ рыбныхъ товаровъ на сумму до 8500 рублей.

Н. Латкинъ.

Чаврунь (искаженное монголами тибетское слово чабари)—4-угольный мѣшечекъ изъ краснаго сукна, въ который вставляется небольшая фляжка съ мѣднымъ горлышкомъ. Ч.—необходимая принадлежность костюма ламайскихъ гелюновъ—предназначается для храненія освященной воды (аршанъ, расална), которую они обязаны полоскать ротъ послѣ принятія пищи.

Чавтагайское—оз. Тобольской губ., Тюкалинскаго у., расположено въ вост. части у. Длина озера до 30 вер., шир. 18 в. Озеро прѣсноводно и богато рыбою. Дно иловатое и болотистое, берега низменные, поросли камышемъ и осокой. Озеро находится близъ обширнаго Ч. болота, около котораго находятся также довольно значительныя прѣсноводныя озера Черемуховское и Чулымъ, имѣющія одинаковыя свойства съ описываемымъ.

Чавчавадзе (князь Александръ Григорьевичъ)—ген.-лейт. (1784—1846). Участвовалъ въ походахъ 1812—14 гг. Во время персидской войны, послѣ взятія русскими Эривани, онъ былъ назначенъ начальникомъ вновь приобрѣтенной области. Во время турецкой войны 1828—29 гг., отражая и преслѣдуя хищническія шайки курдовъ, Ч., во главѣ небольшого отряда, проникъ въ предѣлы Анатоліи и съ 25 авг. по 9 сент. 1828 г. успѣлъ покорить весь Баязетскій пашалыкъ и овладѣть городами Баязетъ, Топракъ-кале и Діадинъ. Въ послѣднее время жизни онъ былъ членомъ совѣта главнаго управленія Закавказскаго края. Пользовался большою популярностью въ Грузіи и сдѣлалъ много для нея полезнаго. Онъ былъ поэтъ; изъ всѣхъ

грузинскихъ пѣсень значительнѣйшая и лучшая часть принадлежитъ его перу; имъ же, въ прекрасныхъ стихахъ, переведены на груз. языкъ нѣкоторыя произведенія знаменитыхъ иностранныхъ писателей.

Чавчавадзе (князь Илья Григорьевичъ) — грузинскій писатель и публицистъ. Родился въ 1837 г., образованіе получилъ въ с.-петерб. университетѣ на камеральномъ отдѣленіи юридическаго факультета; будучи въ 1861 г. на четвертомъ курсѣ, оставилъ университетъ вслѣдствіе тогдашней «студенческой исторіи». Въ началѣ 1864 г., когда задумана была освободительная крестьянская реформа въ предѣлахъ Кавказскаго намѣстничества. Ч. былъ командированъ въ Кутаисскую губ. въ качествѣ чиновника особыхъ порученій при кутаисскомъ ген.-губернаторѣ для опредѣленія взаимныхъ отношеній помѣщиковъ и крестьянъ. Съ 1864 по 1868 г. Ч. былъ мировымъ посредникомъ Душетскаго у., Тифлисской губ., а затѣмъ, до 1874 г., мировымъ судьей въ томъ же уѣздѣ. Состоитъ предсѣдателемъ общества распространенія грамотности среди грузинскаго населенія. Еще въ 1857 г. Ч. помѣстилъ въ грузинскомъ журналѣ «Цискари» («Заря») нѣсколько мелкихъ стихотвореній; затѣмъ сочиненія его появлялись въ газетѣ «Дрозба» («Время»), въ «Кребули» («Сборникъ»), въ основанныхъ имъ «Сакарвелосъ Моамбе» («Грузинскій Вѣстникъ») и «Иверія» и въ издаваемомъ нынѣ грузинскомъ журналѣ «Моамбе». Его поэмы: «Эпизодъ изъ жизни разбойниковъ», «Призракъ», «Дмитрій Самспожертвователь», «Отшельникъ» и «Мать и сынъ»; его повѣсти — «Кація-Адаміани» («Грузинскій Вѣст», 1863 и отд. въ СПб.), «Разсказъ нищаго» (ib. и отдѣльно), «Сцены изъ первыхъ временъ освобожденія крестьянъ» («Кребуль», 1865 и отдѣльно), «Письма проѣзжаго» («Кребуль», 1864), «Вдова изъ дома Отара» («Иверія», 1888), «Странная исторія» («Моамбе»), «Рождественскій разсказъ» и «У висѣлицы» («Иверія») и др. Перев. на русск. яз. нѣсколько мелкихъ стихотвореній и поэма «Отшельникъ». Русскіе переводы стихотвореній Ч. частью вошли въ составъ отдѣльнаго сборника, изданнаго въ Тифлисѣ, частью печатались въ «Русской Мысли», «Живописномъ Обзорѣніи», «Вѣстникѣ Европы» и др. Поэма «Отшельникъ» переведена на англ. языкъ и въ прозѣ на франц. языкъ. Нѣмецкіе переводы нѣсколькихъ мелкихъ стихотвореній Ч. вошли въ составъ сборника: «Georgische Dichter» (Лпц., 1886; Дрезденъ, 1900). Ч. переводилъ на груз. яз. Пушкина, Лермонтова, Тургенева, Гейне, Шиллера и Гете. Перевелъ также, совмѣстно съ кн. Ив. Мачабели, «Короля Лира» Шекспира. Написалъ много мелкихъ статей политическаго, публицистическаго, критическаго и педагогическаго содеожанія, а также предисловіе къ стихотвореніямъ кн. Орбеліани. Его статья: «Армянскіе ученые и вопіющіе камни» появилась недавно въ русскомъ переводѣ и надѣялась много шума въ мѣстной армянской печати. Изъ предпринятаго мѣстнымъ издательскимъ обществомъ изданія полнаго собранія сочиненій Ч. изданы пока 4 тома.

Чавчавадзе, — княжескій грузинскій родъ, утвержденный въ княжескомъ достоинствѣ грамотою грузинскаго царя Константина 1726 г. и показанный въ спискѣ, который приложенъ при трактатѣ царя Ираклія съ Россіею 1783 г. О болѣе видныхъ представителяхъ рода князей Ч.—см. выше.

Чага (стар.)—въ «Словѣ о Полку Игоревѣ» женщина-плѣнница: «была бы Ч. по ногатѣ» (т. е. плѣнницы шли бы въ продажу по ничтожной цѣнѣ). Проф. Огоновскій сравниваетъ слово Ч. арабск. *ḍāḡa*, въ значеніи полонить невольницу.

Чагамъ (*Artemisia annua* L.)—однолѣтнее травянистое растеніе изъ сем. сложноцвѣтныхъ (*Compositae*), дико растущее по песчанымъ и сорнымъ мѣстамъ въ Средней и Южной Россіи, въ Закавказьѣ, Азійи, въ Средней Европѣ. Стебель прямой, до 1 метра высотой, сначала пушистый, потомъ голый, нижніе листья двояко перисторазсѣченные, верхніе перисторазсѣченные, съ линейными дольками, головки шаровидныя, на тонкихъ ножкахъ повислыя, обертка голая (ср. *Полынь*). Въ Сибири Ч. употребляется для окраски сафьяна въ красный цвѣтъ.

Чаганъ (Чеганъ)—прав. прит. р. Урала, впадающій въ него при г. Уральскѣ. Этотъ послѣдній расположенъ на трехугольничкѣ, образованномъ съ одной стороны р. Ураломъ, съ другой его притокомъ Ч. Беря начало на юго-западныхъ отрогахъ Общаго Сырта, течетъ въ верховьяхъ на З, далѣе поворачиваетъ прямо на Ю. Въ верховьяхъ Ч. дѣлится на 2 рукава, носящихъ названіе *Большого и Малаго* Ч. Общее протяженіе р., протекающей всецѣло въ предѣлахъ Уральской обл., равняется 250 вер. Изъ наиболѣе крупныхъ притоковъ назовемъ: Рубежку съ лѣвой, Башкирку, Таловку, Крутую и Деркуль съ правой. Послѣдняя изъ наиболѣе крупныхъ течетъ почти подъ прямымъ угломъ по отношенію къ Ч. и впадаетъ въ него въ нѣсколькихъ верстахъ отъ впаденія въ р. Уралъ. Ч. многоводенъ только въ весеннее время. Лѣтомъ представляетъ рядъ плесъ съ совершенно непроточной водой, сильно «цвѣтущей» къ концу лѣта. Мѣстами Ч. образуетъ довольно большіе разливы и даетъ хорошіе заливные луга; по Таловкѣ извѣстны мѣстами залежи торфа; по Башкиркѣ и по Таловкѣ въ юрскихъ образованіяхъ найденъ горючій сланецъ низкаго качества, такъ что промысловой эксплуатаціи его не производится. Громадное значеніе Ч. имѣетъ для садоводства, особенно подъ г. Уральскомъ, гдѣ по берегамъ его и озеръ, связанныхъ съ нимъ весной, расположено болѣе 100 отдѣльныхъ фруктовыхъ садовъ, засаженныхъ преимущественно яблонями, растущими здѣсь исключительно при условіи полива. Поэтому по всему берегу р. Ч. на нѣсколько верстъ устроены водоподъемныя машины («*чихири*»), разбирающія въ большомъ количествѣ его воду для полива фруктовыхъ насажденій. Послѣднее время поставлены и болѣе сильныя паровыя помпы. Судоходства по Ч. нѣтъ; мосты имѣются—железнодорожный близъ г. Уральска и у самаго города, ежегодно устраивае-

мый по спадѣ водъ на почтовомъ трактѣ Уральскъ-Лбищенскъ-Гурьевъ. Названіе Ч., или иногда *Малаго Ч.*, носить также другой небольшой, лѣтомъ почти пересыхающей, прит. Урала, впадающей въ долину послѣдняго близъ ст-цы Чаганской.

Чаганъ — с. Астраханской губ. и уѣзда, въ 18 вер. отъ города, на прав. берегу рр. Ч. и Кала, въ Волжской дельтѣ. Заселено было первоначально въ 1570 г. рыболовами изъ ссыльно-поселенцевъ. 2242 жит.; 2 церкви, больница, аптека, 2 мин. училища и 2 церк.-прих. школы, 2 питейныя зав., 2 кузницы, 9 торг. лавокъ, 5 рыболовныхъ ватагъ и 1 кирпичный зав. Занятіе жителей — рыболовство.

Чагары.—Этимъ именемъ въ Дагестанѣ назывались рабы и рабыни, отпущенные отъ бекскаго двора для обзаведенія собственнымъ хозяйствомъ на господской землѣ, съ обязательствомъ исполнять издѣльныя повинности и вносить натурой нѣкоторые продукты. Сначала все посѣянное на землѣ бека, за исключеніемъ зерна, нужного для посѣва и на прокормъ себя и своего семейства, Ч. обязаны были отдавать беку. Позднѣе эта повинность была опредѣлена болѣе точно: Ч. долженъ былъ доставлять ежегодно беку 1 арбу дровъ, 1 мѣру пшеницы и 1% со стада барановъ. Издѣльныя повинности не были опредѣлены обычаемъ и совершенно зависѣли отъ воли владѣльца. Поселенные на земляхъ бековъ Ч. не имѣли на нее никакихъ правъ и сохраняли за собою при ея продажѣ только имущество, ихъ трудомъ пріобрѣтенное. Будучи сословіемъ лично зависимымъ, Ч. не пользовались гражданскими правами. За убійство кого-либо изъ нихъ виновный не подлежалъ ни кровной мести, ни изгнанію, а только уплачивалъ владѣльцу сумму высшей оцѣнки рабовъ. За то и Ч., убившій узденя или бека, не подвергался кровомщенію, если только не былъ отпущенъ на волю: за него выходилъ въ *канлы* (изгнаніе изъ общины на болѣе или менѣе продолжительное время) его владѣлецъ. Послѣднему же принадлежало и право иска за своихъ Ч. и рабовъ. Свободу Ч. могли получать только съ согласія своего владѣльца. Цѣны на нихъ зависѣли отъ тѣлосложенія, возраста и трудоспособности и колебались отъ 10 руб. (ребенокъ до 1 года) до 200 руб. (Ч. свыше 15 лѣтъ). Съ распространеніемъ на Дагестанъ въ 1867 г. дѣйствія Высочайшаго манифеста 19 февраля 1861 г. личнообязательныя отношенія Ч., вытекавшія изъ рабства, были прекращены; имъ было предоставлено право свободнаго ухода съ занимаемыхъ ими земель и приписки къ другимъ сельскимъ обществамъ на общихъ основаніяхъ. Воспользовавшись предоставленными имъ правами, Ч. въ короткое время слились съ окружающимъ ихъ населеніемъ узденей или райтъ и нынѣ въ Дагестанѣ, какъ особый классъ, болѣе не существуютъ. См. П. Гидуляновъ, «Сословно-поземельный вопросъ и райтская зависимость въ Дагестанѣ» («Этнографическое Обзорѣніе», 48—50).

П. Г.

Чагеранъ (*Desmodium gyrans* DC.)—полюкстарникъ изъ сем. мотыльковыхъ (Pari-

liopaseae), дико растущій въ тропической Азій. Листья у него тройчатые, средний листокъ крупнѣе въ 4—6 разъ боковыхъ; листки продолговато-эллиптическіе. Цвѣтки мелкіе, буроватые, собранные въ кисти. Листья этого растенія обладаютъ произвольнымъ періодическимъ движеніемъ (см.), ради чего это растеніе часто разводится въ оранжереяхъ.

Чагинъ (Федоръ Ивановичъ, 1859—87)—архитекторъ, учился сперва въ моск. училищѣ живописи, ваянія и зодчества и, по окончаніи курса въ этомъ заведеніи съ сереб. медалью, поступилъ въ ученики имп. академіи худ. Занимаясь въ ней, онъ получилъ за свои успѣхи послѣдовательно всѣ установленныя медали до большой золотой включительно; эта послѣдняя была присуждена ему по конкурсу за исполненіе программы: сочинить проектъ зданія окружнаго суда для столицы. Для своего дальнѣйшаго усовершенствованія въ архитектурѣ, Ч. въ 1882 г. отправился въ путешествіе, въ которомъ провѣлъ четыре года: посѣтилъ Берлинъ, Нюрнбергъ, Мюнхенъ и друг. города Германіи, любознательные по ихъ зданіямъ, былъ въ Швейцаріи, провѣлъ довольно долгое время въ Италіи, преимущественно въ Римѣ, Неаполитанской области и Сициліи и, наконецъ, чрезъ Францію и западную Германію возвратился въ СПб. Повсюду во время своего путешествія онъ изучалъ замѣчательнѣйшія изъ произведеній архитектуры, зачерчивалъ ихъ общій видъ и детали и такимъ образомъ составилъ великолѣпную коллекцію рисунковъ, которая потомъ была пріобрѣтена академіею и теперь хранится въ ея библиотекѣ. Среди этихъ рисунковъ, представляющихъ высокій интересъ не только по своему значенію для исторіи искусства, но и по необычайной ловкости пріемовъ карандаша и акварельной кисти, особенно замѣчательны изображающія Палатинскую капеллу въ Палермо. Находясь въ чужихъ краяхъ, Ч. участвовалъ въ конкурсѣ по составленію проекта памятника имп. Александру II въ Москвѣ, а вскорѣ по возвращеніи своемъ въ СПб. поступилъ преподавателемъ архитектуры въ академію. Особенно любя и ближайшимъ образомъ изучивъ готическій архитектурный стиль, онъ выступилъ конкурентомъ на объявленное въ Италіи для художниковъ всѣхъ странъ состязаніе на сочиненіе въ этомъ стилѣ новаго фасада для миланскаго собора, и его проектъ оказался въ числѣ 15-ти, признанныхъ экспертною комиссіей за лучшіе и допущенные ко вторичному, уже окончательному конкурсу. Талантливый русскій зодчій принялся за переработку своей композиціи для представленія ея на этотъ конкурсъ, но заболѣлъ жестокимъ тифомъ и умеръ, оправдавъ только отчасти блестящую надежду, которую возлагало на него русское искусство.

А. С—въ.

Чагины—два старинныхъ дворянскихъ рода: 1) записанный въ VI ч. род. кн. Костромской губ. и восходящій къ концу XVII в.; гербъ его внесенъ въ V ч. Гербовника; 2) восходящій къ первой половинѣ XVII в. и записанный въ VI ч. род. кн. губ. Владимирской, Московской, Рязанской и Тверской.

Есть еще нѣсколько родовъ Ч., болѣе поздняго происхожденія.

В. Р.—сз.

Чаглинка—р. Акмолинской обл., беретъ начало изъ подъ сопки Акъ-Чеку, первая 9 в. до сопки Умбетъ течетъ въ отлогихъ берегахъ на С, отсюда 10 в. течетъ на З, въ тѣснинѣ, вырвавшись изъ нея вытекаетъ на широкую долину, которую весною почти всю заливаютъ своими водами. Рѣка впадаетъ въ южн. конецъ оз. Чаглы Большіе, длина теченія 160 в., шир. отъ 3 до 8—10 саж., глуб. отъ 1 до 3 арш. Теченіе тихое, много рыбы. Лѣтомъ, благодаря песчаному, а отчасти иловатому дну, броды почти повсюду, кромѣ того имѣются 2 моста. Въ верховьяхъ р. называется Камкорбайкой, а въ самомъ низовьяхъ Кылчакты. Притоки: лѣвые—Тосынъ и Кенджебой, правые—Бала-Кылчакты.

Чаглы-Большое — оз. Акмолинской обл., въ 90 в. къ СВ отъ г. Кокчектау; прѣсноводное, дл. 25 в., шир. 20 в., площадь до 500 в.; глуб. до 3½ саж.; дно иловатое; сѣверные берега круты и возвышенны, на прочихъ сторонахъ низменны и поросли камышомъ, въ особенности въ юго-вост. части озера, гдѣ недавно образовался о-въ Кабавій, занимающій до 5 в. въ длину и 1 в. шир. Рыболовство. Рыбу ловятъ круглый годъ какъ осѣдлое мѣстное населеніе, такъ и прѣзжающіе казаки. Съ Ю въ озеро впадаетъ р. Чаглинка.

Чагодоща (Чагода)—лѣв. прит. Мологи (впадающей въ Волгу), Новгородской губ., Тихвинскаго и Устюжскаго уу. Вытекаетъ изъ оз. Чагоды въ Тихвинскомъ у., течетъ въ юго-вост. направленіи. Длина 225 вер., отъ впаденія р. Горюна становится судоходной на 157 вер. Шир. въ судоходномъ плесѣ отъ 30 до 70 саж., глуб. 1½—9 арш., но въ порожистыхъ мѣстахъ до 10 врш. Берега въ верховьяхъ низменные болотистые, отъ впаденія Горюна возвышаются и дѣлаются каменистыми и только въ устьѣ р. снова пологіе. Дно въ верховьяхъ глинистое, мѣстами песчаное, въ судоходной части каменистое. Каменныхъ грядъ (пороговъ) на Ч. 8, изъ нихъ нѣкоторые расчищены и не представляютъ препятствій для судоходства, при портѣ Вяльцѣ (въ 16 вер. ниже устья Горюна) для увеличенія глубины устроенъ шлюзъ. Въ Ч. впадаютъ рр. Песь, Мережа, Лидь, Горюнка и *Горюнь* (судоходна). Ч. входитъ въ составъ Тихвинской водной системы (XXXIII, 278) всей своей судоходной частью. Ч. протекаетъ по лѣсистой мѣстности и по ней сплавляютъ много лѣсныхъ матеріаловъ. Въ 1900 г. съ приставей Ч. отправлено 353 судовъ, и 1410 плотовъ съ грузомъ въ 4370 тыс. пд.; разгружено 98 судовъ и 10 плотовъ, съ грузомъ въ 150 тыс. пд.

Чагосскій архипелагъ—группа британскихъ острововъ въ Индійскомъ океанѣ, расположена между 4°44' и 7°39' южн. шир. и 70°55'—72°52' в. д. отъ Гринича, на разстояніи 450 км. отъ Маледивскихъ о-вовъ. Самый крупный изъ Ч. острововъ—Діего-Гарсія, 24 км. длины и 5—6 км. ширины, кораллового происхожденія (атолль съ внутренней лагуной, богатой рыбой и морскими ра-

ками). Одинаковаго съ главнымъ островомъ кораллового строенія и многие меньшіе о-ва (Перосъ-Баньосъ, Соломона, Нельсона, Эгмонта, Орлиный и Трехъ-Братьевъ).

Чагра (*Malasconotus erythropterus*)—птица изъ рода африканскихъ лѣсныхъ сорокопутовъ (см.). Родъ *Malasconotus*, обнимающій собою 36 видовъ, по общей формѣ очень напоминаетъ европейскихъ сорокопутовъ (*Lanius*), отличаясь отъ нихъ неяснымъ зубцомъ у надклювья и обыкновенно закругленнымъ хвостомъ. Въ противоположность настоящимъ сорокопутамъ, виды *Malasconotus* питаются только насѣкомыми, не устраиваютъ кладовыхъ и держатся въ густыхъ вѣтвяхъ, рѣдко показываясь на глаза. Вообще по образу жизни они напоминаютъ больше дроздовъ. Ч., живущая въ большей части Африки, отличается отъ другихъ видовъ тѣмъ, что предпочитаетъ держаться въ низкихъ густыхъ кустарникахъ, а во время охоты даже на землѣ, по которой она быстро и ловко бѣгаетъ. Хвостъ Ч. длинный, ступенчатый. Окраска представляетъ сочтаніе свѣтло-пепельнаго, бѣловато-сѣраго и ржаво-бураго цвѣтовъ. Длина 21 см.

Ю. Вагнеръ.

Чагринскій-Покровскій женскій общежительный м-рь—Самарской губ., Николаевскаго уѣзда. Учрежденъ подъ именемъ женской общины въ 1874 г.; въ 1884 г. община переименована въ общежительный монастырь. При м-рѣ училище.

Ча-дао—селеніе и ворота Китайской Великой стѣны по дорогѣ изъ Пекина въ Калганъ. Въ древности играло роль крѣпости, замыкавшей проходъ черезъ стѣну по весьма важному въ стратегическомъ отношеніи дефилю — Гуань-гоускому ущелью, представлявшему главнѣйшую дорогу для всякаго рода сообщеній собственно Китая съ Монголіей и въ тоже время путь, по которому монголы совершали свои набѣги на Китай.

Чадобецъ—р. Енисейской губ. и у., прав. прит. Ангары; беретъ начало съ вост. склоновъ Тунгускаго хребта близъ истоковъ р. Подкаменной Тунгузки, Илимпей и Непы. Течетъ сначала на СЗ, далѣе на З, затѣмъ на Ю и передъ впаденіемъ въ р. Ангару поворачиваетъ къ ЮВ. Длина до 500 вер., въ низовьяхъ судоходна; долина болотиста и лѣсиста, р. обильна рыбою. Кромѣ нѣсколькихъ захирѣвшихъ родовъ тунгусовъ дер. Ярkinой, стоящей въ 82 вер. отъ устья Ч., и сел. Ч. (300 жителей), расположеннаго при самомъ впаденіи въ Ангару, никакихъ поселеній на рѣкѣ нѣтъ. Ч. совершенно неизслѣдованъ.

Чадовскій соляной источникъ—Енисейской губ. и у., близъ с. Чадовскаго, на прав. бер. р. Ангары, у подошвы высокой, утесистой горы. Вода его выбивается изъ подъ камней фонтанами, холодна и очень солоная; она не только никогда не замерзаетъ, но, какъ говорятъ, разрушаетъ прибрежный ледъ, на который попадаетъ. По изслѣдованію доктора Кривошапкина, изъ 25 фунтовъ этой воды, по фильтрованіи, оказалось около полуунціи глинистаго вещества, которое при взбалтываніи съ дистиллированной водой дало

известковый осадок. Реагенты показали, что составные части воды состоятъ изъ солянокислыхъ и сернокислыхъ солей. Изъ 12 фн. выпаривавшейся жидкости получилось 5—6 гр. поваренной соли и 38 гр. глауберовой соли. Такая соль защищаетъ мѣстныхъ жителей отъ зобатости, лѣчитъ золотуху и ревматизмы и, вмѣстѣ съ тѣмъ, доставляетъ имъ средство солить рыбу.

Н. Л.

Чады (по-арабски Баръ-эсъ-Саламъ)—озеро въ Сѣверной Африкѣ въ Суданѣ, расположено между $12\frac{1}{2}$ и $14\frac{1}{2}$ ° с. ш. и 13 — 15 ° в. д. отъ Гринича, на высотѣ 240 м. надъ ур. моря, на границѣ Канемъ-Багирми и Борну. Поверхность озера не постоянна: занимаемая обыкновенно ок. 27 тыс. кв. км., озеро въ дождливое время года разливается до 50 тыс., а въ сухое — сокращается до 11 тыс. кв. км. Съ Ю въ озеро Ч. впадаютъ рѣки Шари съ широкой и мелководной дельтой и Мбулу, съ З—Комадугу-Ваубе, а съ В—маловодный Баръ-эль-Газаль. По Нахтигалю, притокъ воды чрезъ дожди и рѣки равняется 100 куб. км., а потеря воды чрезъ испареніе 70 куб. км. Въ виду отсутствія видимаго истока воды изъ озера, между тѣмъ какъ вода озера остается прѣсной, Нахтигалъ предполагаетъ существованіе подземнаго протока въ сѣв.-вост. направленіи до Эгеи и Борку. Темнаго цвѣта грязноватая вода озера мѣстами заросла густо водорослями. Съ іюля по ноябрь подъ влияніемъ дождей уровень воды постепенно поднимается и низкій юго-западный берегъ широко заливается почти до Кука. На значительномъ пространствѣ озеро очень мелко (его здѣсь можно переѣзжать верхомъ вбродъ); большой глубиной отличается западная часть у Нгорну и Мадуари. Берега большей частью болотисты и заросли папирусомъ; къ сѣверо-востоку мѣстность имѣетъ характеръ степи и лишь южный берегъ отличается богатой тропической растительностью. Въ восточной части озеро покрыто сѣтью островковъ (до 100 числомъ), изъ которыхъ группы Будума, Карка и Кури населены (до 30 тыс. чел.) выходцами изъ сосѣднихъ племенъ (Будума, Кури, Канемба, Канури, Булала и Даца). Озеро Ч., повидимому, было извѣстно Птолемеею подъ именемъ «периодически появляющагося болота Нуба». У Альбуфеды упоминается объ оз. Ч. подъ именемъ озера Куаръ. Въ XIX в. первыя свѣдѣнія относительно озера даны у Клаппертона, Денхэма и Удни (1823); Овервергъ объѣхалъ (1851) озеро до группы островковъ. Болѣе полно изслѣдовали озеро Бартъ (1852) и Нахтигалъ (1870—1872). Въ 1893—94 г. озеро Ч. было разграничено въ отношеніи сферы вліяній между Англійей, Франціей и Германіей: западный берегъ между Барруа до Мбулу — отошелъ къ англійской сферѣ вліянія, южный берегъ до р. Шари — къ германской, а отъ р. Шари на В — къ французской. Ср. Barth, «Reisen und Entdeckungen in Nord- und Centralafrika» (Гота, 1855—58); Nachtigal, «Sahara und Sudan» (Б. и Лпц., 1879—89).

Чадырь (въ нѣкоторыхъ нарѣчіяхъ произносится *шатырь*)—слово татарское, значитъ палатка, отсюда и наше слово шатеръ.

Этимъ именемъ названа самая значительная гора въ хребтѣ Яйлу—Чатырь-дагъ, имѣющая видъ шатра.

Чадырь-Лунга (Чадыкъ-Лунга, Чадырь)—болгарская кол. Бессарабской губ., Бендерскаго у.; при р. Лунгѣ, въ 79 вер. къ ЮЗ отъ г. Бендеръ. 3135 жителей; много лавокъ, правосл. црк., церк.-приход. школа. Ст. Дунайской вѣтви Юго-зап. жел.-дор.

Чаевъ (Николай Александровичъ)—драматургъ, род. въ 1824 г. въ Костромской губ.; по окончаніи курса въ моск. унив. поступилъ въ московскую дворцовую контору и долго завѣдывалъ Оружейною палатою. По смерти Островскаго Ч. былъ завѣдующимъ репертуарной частью въ московскихъ театрахъ. Драмы и хроники Ч. изъ древней русской исторіи: «Димитрій Самозванецъ», «Свекровь» (трагедія изъ временъ удѣловъ), «Свѣтъ Фадѣичъ», «Грозный царь Иванъ Васильевичъ», «Царь и великій князь всея Руси Василій Ивановичъ Шуйскій», «Князь Александръ Тверской» занимаютъ видное мѣсто въ нашей драматической литературѣ. Кромѣ того написалъ романы «Подспудныя силы» и «Богатыри» (изъ эпохи Цавла I); поэму «Надя» и книжку «Наша старина по лѣтописи и устному преданію» (М. 1862).

Чажное дерево—см. Кипарисъ американскій.

Чазъ (Соломонъ Портландъ Chase)—американскій политическій дѣятель (1808—73). Будучи адвокатомъ въ Цинцинати, особенно охотно бралъ на себя защиту бѣдныхъ рабовъ и т. п. дѣла; скоро началъ играть политическую роль, какъ одинъ изъ главныхъ дѣятелей мѣстной республиканской партіи, въ которой занималъ мѣсто на аболиціонистскомъ крылѣ. Въ 1851—55 г. онъ былъ членомъ сената, въ 1855—59 г. губернаторомъ штата Охайо. Когда Линкольнъ сдѣлался президентомъ, онъ пригласилъ Ч. въ свой кабинетъ на постъ министра финансовъ. Въ этой должности Ч. оказался не на высотѣ задачи; онъ не сумѣлъ предотвратить финансоваго кризиса и слишкомъ поспѣшилъ переходомъ отъ золотой валюты къ бумажной, когда безъ этого можно было еще обойтись; затѣмъ чрезмѣрнымъ выпускомъ бумажныхъ денегъ слишкомъ уронилъ ихъ курсъ. Въ августѣ 1864 г. онъ оставилъ свой постъ и былъ назначенъ верховнымъ судьей (т. е. предсѣдателемъ верховнаго федеральнаго суда). В. В.—ст.

Чадыркой—селеніе въ Вост. Болгаріи, на пути черезъ дд. Водичу, Ковачичу и Попкой къ г. Эски-Джума. Въ началѣ сентября 1877 г. (см. Русско-турецкая война 1877—78 гг.) позиція у Ч. была занята отрядомъ ген.-л. Татищева, состоявшимъ изъ 12 батальоновъ и 8 эскадроновъ, при 46 орудіяхъ (съ небольшимъ 10 тыс.). Главнокомандующій восточною турецкою арміею, Мегметъ-Али, занявъ дд. Осиково и Водичу (къ СВ отъ Ч.), рѣшилъ атаковать позицію ген. Татищева. Въ случаѣ успѣха, сообщенія Русскаго отряда Наслѣдника Цесаревича съ XI-мъ корпусомъ, охранявшимъ доступы къ Тырнову, были бы прерваны, и туркамъ открывался свободный путь къ р. Янтрѣ. Для атаки назначены были 3 дивизіи, въ составѣ 42 бата-

ліоновъ. 9 сентября въ 7 час. утра турки двинулись отъ дер. Юрюклеръ противъ праваго фланга позиціи, но лѣсная дорога оказалась непреходимою для артиллеріи, а потому атаку пришлось вести одной пѣхотой. Упорный бой за высоты праваго фланга продолжался около 2 час.; нашимъ войскамъ (части Пермскаго, Курскаго и Невскаго полковъ, при вѣсколькихъ орудіяхъ, подъ общимъ начальствомъ ген.-м. Горшкова) удалось удержаться. Въ центрѣ и на лѣвомъ флангѣ позиціи дѣло началось въ 11 час. утра, и сначала ограничилось канонадою. Въ 2 часа дня турки перешли въ наступленіе. Положеніе русскаго отряда было критическое: бой кипѣлъ на всемъ его фронтѣ; лѣвый флангъ нашъ турки обходили безпрепятственно и угрожали пути отступленія; у ген. Татищева оставался въ резервѣ всего одинъ баталіонъ. Къ счастью, Мегметъ-Али не рѣшился ввести въ дѣло своего резерва. Въ 4-мъ часу пополудни правый флангъ нашъ двинулся впередъ; турки, не имѣвшіе при себѣ артиллеріи, не выдержали натиска русскихъ и обратились въ бѣгство. Въ исходѣ 5-го часа подошли два баталіона Вятскаго полка подъ начальствомъ ген.-м. Малахова и сбили турокъ съ занятой ими высоты. Мегметъ-Али призналъ дѣло проиграннымъ и приказалъ отступать. Въ бою у Ч. у насъ вышло изъ строя 500 чел.; уронъ турокъ до 1½ тыс.

Чайцынъ-камень — Архангельской губ., Печорскаго у., составляетъ среднюю гряду Тиманскаго хребта; гряда начинается съ лѣв. берега р. Цыльмы, между рр. Чиркой и Космой, и тянется въ сѣверо-зап. направленіи до береговъ Сѣв. Ледовитаго океана, гдѣ обрывается Чайцынымъ мысомъ, лежащимъ между мысами Барминымъ и Святымъ носомъ. Хребетъ этотъ сложенъ изъ верхнедевонскихъ отложений, главнымъ образомъ изъ глинистыхъ сланцевъ, песчаниковъ, окрашенныхъ въ зеленовато-сѣрый и бурый цвѣта и глинъ различныхъ оттѣнковъ и цвѣтовъ. Высота хребта не превышаетъ 500 фт. надъ ур. р. Цыльмы. Длина около 400 вер. Хребетъ на Ю покрытъ лѣсомъ, на С безлѣсенъ; онъ утесистъ только по берегамъ стекающихъ съ него рѣчекъ и ручьевъ. Н. Л.

Чай—всѣмъ извѣстный напитокъ, получающійся изъ настоя листьевъ чайнаго дерева, принадлежащаго къ семейству Ternstroemiaceae. Ближайшій родичъ камелии, чайный кустъ отличается отъ послѣдней какъ формою своихъ болѣе продолговатыхъ черешчатыхъ листьевъ, такъ и непадающими чашелистиками. Родъ Thea, куда относится Ч., имѣетъ нѣсколько видовъ, дико растущихъ въ Индіи и Китаѣ, какъ, напр., *T. salicifolia*, *lanceolata* и друг. въ культуру не введенныхъ. Разводятъ же для приготовленія Ч. только *T. viridis* (фиг. 1), *bohea* и *assamica* и еще нѣсколько недостаточно опредѣленно установленныхъ разновидностей какъ *T. oleosa*, *conchinchinensis* и *stricta*. Но даже и три выше названныхъ вида, составляющіе группу съ голыми тычинками и пушистою завязью, отличаются другъ отъ друга только второстепенными, далеко не видового характера признаками.

Всѣмъ имъ общи продолговатые, эллиптическіе, черешчатые, чередующіеся, по краямъ пильчатые или острозубчатые, формою напоминающіе черемуховые, но кожистые, вѣчно зеленые листья и развивающіеся въ холодное время года цвѣты (фиг. 2), имѣющіе отъ 5 до 6 черепичато расположенныхъ чашелистиковъ и 6—9 лепестковъ, окружающихъ многочисленныя слегка сросшіяся при основаніи тычинки. Рыльце 3-раздѣльное. Плодъ—твердая коробочка, раздѣленная на 2—3—5 гнѣздъ, содержащихъ по одному маслянистому, горькаго вкуса зернышку съ твердою скорлупою, величиною съ вишневою косточку, коричневаго цвѣта. *Ассамскій Ч.*, *Thea assamica*—полудерево отъ 5—8 фт., но при благопріятныхъ условіяхъ достигающее до 20 фт. высоты, цвѣтетъ раннею весною, черешки цвѣтовъ развиваются изъ мѣста выхода вѣтвей и сидятъ одиночно или рѣдко по 2—3 вмѣстѣ на короткихъ цвѣтоножкахъ. Листья темно-палло-зеленые продолговато эллиптическіе около 9 дюймовъ длины. Нѣкоторыя разновидности, какъ, напр., *Mapirigi* даютъ листья до ¼ арш. длины. *Ассамскій Ч.* требуетъ влажнаго жаркаго климата; холода, легко переносимые китайскимъ кустомъ, убиваютъ ассамскій. Уже климатъ Зап. Гималаевъ для него сухъ. Свойства листьевъ отличаются отъ листьевъ китайскаго Ч. Завядшіе молодые листочки его подобны сатину, тогда какъ у китайскаго они подобны кожѣ. Ихъ настой крѣпче, богаче таниномъ, но менѣе ароматиченъ; неразвернувшіяся почки покрыты золотистыми волосками. *Ассамскій Ч.* не менѣе какъ на 1 фт. отъ земли имѣетъ невѣтвистый стволъ и стремленіе роста деревцомъ. Ч. китайскій обыкновенно описываютъ какъ двѣ разновидности:—южную такъ называемую *Thea bohea* и сѣверную или *Thea viridis*. Различія между ними весьма слабо уловимыя. *Thea viridis* имѣетъ, повидимому, меньшую склонность вѣтвиться; ея листья длиннѣе и болѣе мелко зубчатые. *Th. bohea* имѣетъ листья короче, почти обратно яйцевидные до 6 стм. длины. Они темнѣе, черешокъ съ одной стороны съ выступомъ при основаніи, тогда какъ у *Th. viridis* онъ безъ бугорковъ; плодъ грушевидный, а не круглый, цвѣты по 2—3, а не одиночные. Обѣ разновидности связаны рядомъ переходовъ. Отъ *Th. assamica* китайскій Ч. отличается тѣмъ, что кустится уже со 2-го года отъ основанія и достигаетъ не болѣе 6—7, очень рѣдко до 9 фт. высоты. Листья не превышаютъ длины 4 дм.; ихъ вкусъ мягче, почки часто одѣты серебристыми волосками; они ароматичнѣе, цвѣты крупнѣе безъ запаха, плоды 3-хъ гнѣздные 3-хъ сѣмянныя коробочки. Онъ менѣе чувствителенъ къ холоду и лучше переноситъ сухость. Въ Японіи и Китаѣ онъ легко переноситъ —10° Ц., въ Сочи даже—12° и, слегка примерзая, онъ можетъ существовать даже въ Хакодате. Растеніе цвѣтетъ и приноситъ плоды съ сентября по декабрь, такъ что плодъ для развитія своего требуетъ болѣе года, а молодая завязь и цвѣты нерѣдко зимуютъ подъ снѣгомъ. Обѣ китайскія разновидности часто соединяются подъ общимъ названіемъ *Thea*

sinensis. Китайскія разновидности сильно измѣняются подь вліяніемъ почвы и климата и подь тропиками часто настолько приближаются къ ассамскимъ, что не далеки отъ истины англійскіе ботаники, утверждающіе, что настоящая форма Ч. это *Thea assamica*, а китайскій Ч. есть выродившіяся, подь вліяніемъ климата и культуры; формы ея. Наоборотъ Рейнь, Феска и другія лица, изучавшіе Ч. въ Японіи, думаютъ, что ассамскій Ч. есть одичалая подь тропиками сѣверная форма, при чемъ Рейнь указываетъ, что въ джунгляхъ, гдѣ теперь находятъ ассамскія формы, были нѣкогда культурныя мѣстности, въ которыхъ, между прочимъ, разводили и Ч. Во всякомъ случаѣ, *Thea assamica* до сихъ поръ попадаетъ въ лѣсахъ въ дикомъ или одичаломъ состояніи; что же касается до родины китайскаго Ч., то ее только гадательно помѣшали то въ южн. Китаѣ, то на Формозѣ. Проф. Тихоміровъ считаетъ ее на Гайнанѣ, А. Н. Краснову же, благодаря любезнымъ указаніямъ японскихъ специалистовъ, лично удавалось наблюдать дикорастущіе экземпляры на о-вѣ Сикоку, въ области преобладанія вѣчнозеленыхъ дубовъ. Близъ городка *Кочи*, гдѣ до сихъ поръ кусты встрѣчаются еще въ такомъ изобилии, что японцы вырубая лѣсъ и, шадя отъ порубки попадающіеся въ немъ чайные кусты, получаютъ готовыя плантаціи, съ которыхъ они собираютъ листь и готовятъ изъ него самымъ первобытнымъ способомъ Ч. Говорятъ, что дикорастущіе кусты встрѣчаются и на *Киу-Сіу*. Указаніе на Японію, какъ на родину Ч., встрѣчается еще у Тунбера, безъ достаточныхъ, однако, оснований. Но во всякомъ случаѣ культура Ч. началась не изъ этой страны. Она появилась здѣсь послѣ того, какъ японцевъ съ употребленіемъ Ч. познакомили буддійскіе монахи въ лицѣ буддійскаго святаго *Dengyo Daishi*, принесшаго растеніе изъ Китая въ 805 г. послѣ Р. Хр. У китайцевъ существуетъ легенда о томъ, что нѣкій Дарма или Дарума — индійскій святой, жившій въ IV в. и предававшійся посту и молитвѣ, какъ то не выдержавъ борьбы съ усталостью и проспавъ цѣлую ночь. Проснувшись, святой такъ разгнѣвался на свои вѣки, что вырвалъ ихъ и бросилъ на землю. Но онѣ не пропали, а каждое превратилось въ кустъ, настолько листьевъ котораго позволяетъ бороться со сномъ. Дѣйствительно, въ Китаѣ, а особенно въ Японіи; разведенные по стариннымъ способамъ чайные кусты встрѣчаются всегда около монастырей. Обычный въ Китаѣ напитокъ долго не прививался въ Японіи. Только благодаря настоятелю буддійскаго монастыря, нѣкому Муке, была сдѣлана болѣе крупная плантація около Киото; отсюда Ч. былъ перенесенъ въ Уджи, которое и до сихъ поръ есть центръ чайнаго дѣла въ Японіи. Отсюда Ч. вошелъ въ употребленіе у японской аристократіи и игралъ видную роль въ различнаго рода заговорахъ политическихъ партій и чайныхъ церемоніяхъ. Въ народѣ же японскомъ, въ которомъ Ч. играетъ такую видную роль теперь, онъ вошелъ въ употребленіе только въ концѣ XVII стол.,

т. е. даже позже, чѣмъ у насъ. Въ Европу, какъ извѣстно, Ч. вошелъ въ употребленіе двумя путями. Русскіе познакомились съ нимъ черезъ вѣв. Китаѣ, почему мы и называемъ напитокъ этотъ, какъ и японцы и сѣверные китайцы, Ч. Европейцы Запада получили его изъ Южн. Китая и зовутъ его соответственно южному нарѣчію *The*. Быстрое распространеніе Ч. на Западѣ, особенно у англичанъ, вызвало желаніе попытаться разводить Ч. у себя въ своихъ колоніяхъ. Еще въ 1827 г. и затѣмъ въ 1831 г. докторъ Ройль, директоръ ботаническаго сада въ Сахаримпурѣ, указывалъ на западные Гималаи, какъ на мѣстность, наиболѣе пригодную для чайнаго дѣла. По его совѣту, въ 1836 г. докторъ Фальконеръ ввелъ Ч. въ округахъ Альморѣ и Дерадунѣ. Затѣмъ Фортуна въ 40-хъ гг. прошлаго столѣтія доставилъ большую партію сѣмянъ въ Муссури и Нини талъ; отсюда Ч. распространился въ округи Кангру, Кумаонъ въ Восточныхъ Гималаяхъ, въ горы Южной Индіи и особенно на Цейлонъ, куда онъ проникъ въ 1873 г. Тогда Ч. покрывалъ тамъ площадь всего въ 250 акровъ, а въ 1893 г. на одномъ Цейлонѣ площадь подъ Ч. достигла до 255000 акровъ, грозя истребить всѣ горные лѣса и естественныя красоты острова и превратить въ сплошную чайную плантацію. Экспортъ Ч. съ острова теперь превосходитъ 100000000 фн. и плантаціи тянутся отъ уровня моря до высоты 7000 фт., при чемъ культурою Ч. занимается болѣе 700 плантаторовъ и 150000 туземныхъ рабочихъ. Такимъ образомъ, къ китайскому и японскому чайнымъ районамъ въ нынѣшнемъ столѣтіи присоединился третій — индійскій. Культура Ч., начавшись здѣсь съ разведенія китайскаго куста, скоро перешла на разведеніе гибридовъ или помѣсей между китайскимъ и ассамскимъ кустами. Различаютъ такъ назыв. высокіе сорта гибридовъ, которые по признакамъ своимъ стоятъ ближе къ ассамскому Ч. и низкіе, стоящіе ближе къ китайскимъ. Первые нѣжны и пригодны только для тропиковъ, вторые напротивъ могутъ акклиматизироваться въ болѣе сѣверныхъ районахъ и такъ какъ они доходятъ китайскаго куста, то могутъ быть рекомендованы и для насъ. Въ виду того, что китайскій и ассамскій Ч., кромѣ описанныхъ выше разновидностей, имѣютъ множество такъ назыв. aberrаций (напр. китайскій Ч. съ круглыми листьями или фиолетовыми молодыми побѣгами, разновидности ассамскаго *Mapirigi*, *Бозилопи* и др.), то отъ помѣсей этихъ получились разнообразнѣйшіе сорта подь крайне путанными названіями. Гибриды эти очень неустойчивы и стремятся на горахъ, гдѣ холоднѣе, вырождаться въ китайскую, въ тропическомъ же поясѣ — въ ассамскую разновидности. Поэтому, англичане въ жаркомъ поясѣ и предпочитаютъ разводить ассамскій Ч. и его aberrации. Удачные результаты разведенія Ч. показали, что культура его возможна не на одномъ только дальнемъ Востокѣ, но и въ другихъ странахъ. Полк. Монеи, одинъ изъ лучшихъ знатоковъ чайнаго дѣла въ Индіи, даетъ слѣдующую

характеристику необходимыхъ условий для успѣха чайнаго дѣла. Ч., говоритъ онъ, требуетъ климата жаркаго и влажнаго; количество осадковъ должно быть не менѣе 80—100 дюймовъ въ годъ, при чемъ чѣмъ болѣе выпадаетъ дожда весною, тѣмъ лучше; напротивъ, самый влажный климатъ, если весною онъ бѣденъ осадками, можетъ считаться плохимъ. Горячіе и сухіе вѣтры очень вредны для куста; нѣтъ такого жаркаго климата, который былъ бы черезчуръ жарокъ для Ч.; лучшая же температура это +18: чѣмъ холоднѣе климатъ, тѣмъ менѣе урожайность Ч. Потому выше 7000 фт. въ Гималаяхъ онъ не разводится. Какъ выше указано, китайскія формы Ч. выносятъ температуру ниже 0°. Морозы въ—4° Ч. переносятъ свободно. Но температура на короткое время можетъ свободно падать до—10° и даже до—12°. Около Киото, неподалеку отъ котораго въ Японіи находятся обширныя чайныя плантаціи и гдѣ наблюдались означенные минимумы, культура Ч. процвѣтаетъ. Наболѣе далеко на сѣверъ въ Азіи идетъ культура Ч. въ Японіи, гдѣ она точно совпадаетъ съ предѣлами субтропической растительности этой страны. До широты горы Фузи она возможна повсемѣстно; далѣе она тянется по береговой полосѣ, гдѣ на восточномъ берегу доходитъ до города Сендай подъ 36°, а на зап. берегу она доходитъ до 38° с. ш. Авторъ видѣлъ Ч. еще въ Хакодате, но здѣсь кустъ уже не занимаетъ заботы по уходу и часто отмерзаетъ до корня. Такимъ образомъ, чайный кустъ является типичнымъ растеніемъ влажнаго субтропическаго климата. Но странъ съ подобнымъ климатомъ существуетъ множество, чайныхъ же районовъ всего только 3, если не считать незначительныхъ плантаціи на Зондскомъ архипелагѣ, Малаккскомъ проливѣ и въ Океаніи, гдѣ только плантаціи о-ва Фиджи имѣютъ нѣкоторое значеніе. Причиной такого ограниченія районовъ чайной культуры являются не климатическія, а экономическія условія. Ч. кустъ можетъ произрастать и въ Бразиліи, и въ Новой Зеландіи, и въ Португаліи, но высокія цѣны на рабочія руки дѣлаютъ производство его настолько невыгоднымъ, что бывшія попытки разведенія Ч. не привели ни къ какимъ виднымъ результатамъ. Лучшую будущность сулитъ намъ Кавказъ, хотя и здѣсь районъ его культуры будетъ гораздо болѣе тѣсный, чѣмъ это можно бы было предположить, руководствуясь данными о температурѣ и количествѣ осадковъ. По этимъ даннымъ, какъ чайный районъ, можно бы было смѣло назвать все Черноморское побережье отъ Сочи до Трапезунда, но сухая весна въ связи съ почвенными условіями дѣлаетъ культуру Ч., за исключеніемъ немногихъ, особенно благопріятно расположенныхъ долинъ къ сѣверу отъ Ріона, предпріятіемъ рискованнымъ, и только въ Батумскомъ краѣ культура Ч. уѣшчалась подлымъ успѣхомъ. Первая попытка культуры принадлежала здѣсь князю Воронцову въ 1847 г., а въ 1861 г. былъ сдѣланъ первый, но неудачный опытъ приготовленія Ч. Первый Ч. былъ полученъ въ озургетскомъ питомникѣ. Въ Батумѣ пионеромъ

чайной культуры былъ г. Соловцовъ, выростившій здѣсь маленькую плантацію. На болѣе обширную ногу дѣло было поставлено извѣстнымъ чаеоторговцемъ Поповымъ, спеціально ѣздившимъ для этой цѣли въ Китай, а затѣмъ удѣльнымъ вѣдомствомъ, снарядившимъ экспедицію въ чайные округи Азіи для изученія постановки этого дѣла на Востокѣ. Результатомъ этой экспедиціи было введеніе ряда полезныхъ субтропическихъ растений въ Закавказьѣ (особенно разныхъ сортовъ бамбука) и прочная постановка чайнаго дѣла. Плантаціи удѣловъ занимаютъ въ бассейнѣ р. Чаквы нѣсколько сотъ десятинъ, при чемъ, по примѣру этого вѣдомства, рядъ частныхъ лицъ развелъ у себя также небольшія плантаціи. Русскій Ч. сноснаго качества появился въ продажѣ во всѣхъ большихъ городахъ Россіи, и Кавказъ обѣщаетъ стать четвертымъ, хотя маленькимъ чайнымъ райономъ. Въ указанныхъ районахъ культура чайнаго куста далеко не одинакова. Чайный кустъ принадлежитъ къ числу очень нетребовательныхъ на почву растеній; онъ можетъ успѣшно расти при всякихъ условіяхъ, начиная съ глины и кончая щебнемъ, лишь бы было изобиліе влаги въ воздухѣ, особенно въ періодъ вегетаціи. Онъ не любитъ подпочвенной влаги, не переноситъ и избытка извести. Англичане считаютъ лучшею почвою для Ч. легкую песчанистую, богатую перегноемъ, и жирный красный латеритъ. Черезчуръ тяжелая, вязкая почва, изъ которой можно дѣлать кирпичи, негодна для этого растенія. Ч. на низинахъ всегда худшаго качества, чѣмъ на горахъ. Круглые склоны терасируютъ, но предпочтительнѣе выбирать пологіе склоны съ глубокою почвою. Широкія, ровныя долины съ заставающею въ подпочвѣ водою абсолютно непригодны для чайнаго куста, хорошо же дренированныя долины считаются вполне подходящимъ мѣстомъ для плантаціи. При приготовленіи зеленаго Ч. удобреніе вездѣ рекомендуется, будь то жмыхи, человѣческія или скотскія изверженія, или рыбы отбросы; для черныхъ Ч. только англичане, мало требовательные относительно вкуса Ч., ими пользуются, китайцы же и японцы ихъ избѣгаютъ. Сѣмена китайскихъ Ч. посѣваютъ осенью и очень скоро теряютъ всхожесть; поэтому, чѣмъ скорѣе посадить ихъ въ землю, тѣмъ лучше. Въ крайности надо сохранять въ прохладномъ мѣстѣ въ мѣшкахъ, пересыпавъ зерна землею. На пудъ свѣжихъ сѣмянъ приходится около 13000 штукъ. Уже черезъ мѣсяцъ, если не принимать особыхъ предосторожностей, число проростающихъ сѣмянъ можетъ пасть до 10%, почему старыя сѣмена обыкновенно не высѣваютъ, но употребляютъ для добычи чайнаго масла. Ч. разводятъ только изъ сѣмянъ. Сѣмена или сажаютъ прямо въ грунтъ на приготовленномъ мѣста, притѣняя первое время, пока они взойдутъ и окрѣнутъ, или высѣваютъ на гряды въ питомникъ и потомъ высаживаютъ на плантацію. Китайцы и японцы сажаютъ Ч. весною, англичане зимою. Посадка чайныхъ кустовъ также различная. Японцы, слѣдуя традиціямъ буддійскихъ мо-

наховъ; сажаютъ кусты рядами, позволяя кустамъ достигать почти человѣческаго роста. Англичане сажаютъ кусты на разстояніи 2—7 фт. другъ отъ друга и не позволяютъ кусту расти выше 4 фт. Въ Россіи сажаютъ такъ, чтобы на каждыя 3—4 куста приходилось по квадратной сажени, помѣщая отъ 7 до 10 тыс. кустовъ на десятину. У англичанъ подрѣзка раціональная и имѣетъ цѣлю увеличить производительность куста. У китайцевъ вѣтви безжалостно рѣжутся для кирпичнаго Ч. и кусты имѣютъ неправильный, обглоданный видъ. При подрѣзкѣ у насъ преслѣдуютъ двоякаго рода цѣли: 1) придать кусту правильную форму и 2) вызвать усиленный ростъ листа. Первая подрѣзка—это такъ назыв. формовка куста: надо сдѣлать, чтобы кустъ вѣтвился у самой земли равномерно во всѣ стороны, чтобы вмѣстѣ съ тѣмъ свѣтъ и воздухъ могли проникать внутрь куста; чтобы стебли и вѣтви куста были не узловатыя и жесткія, а сочныя и прямыя, наконецъ, чтобы кустъ имѣлъ широкую и плоскую форму съ возможно большею поверхностью для удобства сбора листа (чтобы сборъ этотъ могли производить и дѣти, кустъ долженъ быть не выше 1—1¼ арш.). Для достиженія такой формовки куста нужно вести ее въ слѣдующемъ порядкѣ (фиг. 3): 1) уже въ концѣ перваго лѣта прищипывать верхушки тѣхъ кустовъ, которые очень тянутся вверхъ и не даютъ вѣтвей; съ весны они начнутъ вѣтвиться. 2) Осенью второго года, послѣ остановки соковъ, или зимою подрѣзать всѣ кустики по крайней мѣрѣ по 1/3 или же срѣзать ихъ на высотѣ около 4 вершковъ отъ земли такъ, чтобы каждый срѣзъ приходился нѣсколько выше глазка. 3) Осенью третьяго года кусту придаютъ окончательную форму. Съ четвертаго года съ чайнаго куста можно уже получать сборы. При этомъ, если и производится подрѣзка, то только для усиленія роста листа. Начинаясь съ 5 года, подрѣзка также производится осенью или въ концѣ зимы. Такая подрѣзка *на листъ* состоитъ въ укорачиваніи всѣхъ стеблей и вѣтвей куста примѣрно на половину прироста послѣдняго лѣта. Приростъ первой половины лѣта имѣетъ къ зимѣ красную кору, а концы побѣговъ, которые выросли уже въ концѣ лѣта или осенью, остаются еще въ зеленой корѣ. Эти то концы и нужно удалить; рѣзать нужно ниже зеленой части черезъ красную часть побѣга, притомъ всегда по возможности подъ глазкомъ, не оставляя надъ нимъ сучковъ длиннѣе 1/4 вершка. Производя такую подрѣзку ежегодно, оставляя красныя части вѣтвей, всетаки допускается ростъ куста вверхъ (ф. 3, I—III). Лѣтъ черезъ 5 или 6, часть стеблей выше 1-го срѣза удаляютъ, такъ какъ кусты становятся слишкомъ высоки и неудобны для сбора. Кустъ срѣзываютъ ниже мѣста первой обрѣзки верхушкой на 8—9 отъ земли (ф. 3, V). Это будетъ такъ назыв. строгая подрѣзка. Послѣ этого опять нѣсколько разъ подрядъ подрѣзка идетъ вверхъ какъ и въ первый періодъ, пока вновь явится надобность срѣзать внизъ и т. д. Наконецъ, и нижняя часть стволовъ дѣлается негодною и кустъ начинаетъ отростать туго. Это значитъ,

что весь кустъ застарѣлъ. Тогда его отрѣзаютъ у земли пилою, подравниваютъ и сглаживаютъ разрѣзъ острымъ ножомъ и замазываютъ садовымъ варомъ. Это будетъ обмолаживаніе. Послѣ этой операциі кусты окапываютъ и оставляютъ на годъ въ покоѣ, чтобы они могли отрости. При такомъ уходѣ чайная плантація можетъ существовать очень долгое время. Въ Японіи есть чайные кусты, которымъ насчитываютъ 700 лѣтъ и они продолжаютъ давать сборъ листа. Чѣмъ хуже условія роста куста, тѣмъ чаще бываетъ нужно примѣнять обмолаживаніе. Обыкновенно къ нему прибѣгаютъ черезъ 10—15 лѣтъ. Такимъ уходомъ пользуются кусты, предназначенные для сбора листа. Кустамъ, предназначеннымъ на сѣмена, даютъ расти выше. Что касается до ухода за самой плантаціей, то онъ состоитъ въ взрыхленіи земли, окапываніи кустовъ и удаленіи сорныхъ травъ въ видахъ сохраненія влажности почвы. Первые годы, пока кустъ не высокъ, можно допускать междурядную культуру, для которой годятся всѣ огородныя растенія, растущія не слишкомъ высоко и не очень истощающія почву.

Всѣ безъ исключенія сорта Ч. готовятся изъ его листьевъ; хотя различаются Ч. цвѣточный, желтый, зеленый, черный и кирпичный, но всѣ они изготовляются изъ листьевъ тѣхъ же самыхъ кустовъ. Различіе въ продуктѣ зависитъ только отъ возраста листа и отъ способа приготовленія. Наибольшимъ у насъ распространеніемъ пользуется черный Ч., который готовится двумя способами (китайскій и индійскій). *Китайскій* болѣе старинный, такъ сказать классическій, способъ и донинѣ наиболѣе удобный для мелкихъ и крестьянскихъ хозяйствъ, въ коихъ онъ выработался въ Китаѣ, состоитъ въ слѣдующемъ. Начиная съ 4 года, а на болѣе слабыхъ кустахъ и съ пятаго, раннею весною, когда кустъ трогается въ ростъ, срываютъ молодые побѣги, состоящіе изъ сочнаго зеленого стебелька съ верхушечной почкою и нѣсколькими, обыкновенно тремя, молодыми и нѣжными листиками. Эти такъ назыв. флѣши или доходные побѣги (фиг. 4). Необходимо дожидаться времени, когда чайные побѣги дадутъ до 5 или даже до 6 листьевъ, тогда срываютъ побѣгъ, оставляя 2 нижнихъ листа на вѣточкѣ, которые служатъ для дыханія и питанія растенія, изъ угловъ ихъ выходятъ слѣдующіе побѣги, послѣ нѣкотораго періода отдыха. Въ Китаѣ первый сборъ, имѣющій мѣсто въ концѣ марта или въ началѣ апрѣля, считается наилучшимъ. За нимъ слѣдуетъ второй сборъ въ маѣ и третій сборъ въ іюлѣ. Въ Батумѣ второй сборъ считается лучше перваго. Въ Индіи сборъ продолжается непрерывно большую часть года и здѣсь число сборовъ тѣмъ больше, чѣмъ влажнѣе и жарче климатъ мѣстности. При китайскомъ способѣ обработки чернаго Ч. почти вся работа происходитъ на воздухѣ и обязательно на солнцѣ. Если собираютъ только одѣтыя серебристымъ пушкомъ верхушечныя почки (такъ назыв. байхао) и непосредственно высушиваютъ ихъ на солнцѣ—получаютъ *цѣточный* Ч.; если

же такія почки высушиваются слегка подвяленные въ тѣни — то *желтый Ч.* Мелкія вариации въ способѣ сушки даютъ разные сорта этихъ Ч., но главная суть въ томъ; что въ составъ ихъ входятъ эти самыя маленькія верхушечныя почки. Собственно *черный Ч.* готовится такъ. Побѣгъ съ 3—5 листьями собираютъ въ корзины, которыя должны быть чисты и ни для какихъ другихъ цѣлей употребляться не должны, такъ какъ Ч. легко впитываетъ въ себя всякіе запахи. Привнесенные въ корзины чайные листья рассыпаются на циновкахъ (приблизительно въ шесть шаговъ длиною и 3—5 шириною); ихъ даютъ завянуть на солнцѣ, разбрасывая при этомъ флѣши такъ, чтобы они свободно, не налегая другъ на друга, лежали на циновкѣ. Часа лежанія на лѣтнемъ июльскомъ солнцѣ достаточно, чтобы листья потеряли излишнюю сочность и упругость и сдѣлались мягкими (вялыми, неломкими) и пригодными для дальнѣйшей обработки. Затѣмъ ихъ собираютъ въ кучи и, слѣпивъ комья (въ человѣческую голову величиною), кладутъ на плоскія корзины или на доску и сильно мнутъ ногами. Обыкновенно 2 рабочихъ становятся вмѣстѣ и такъ сильно давятъ листъ ногами, что изъ него выступаетъ зеленый сокъ, смачивающій всю массу. Затѣмъ листъ опять рассыпаютъ на циновки и сушатъ на солнцѣ. Такая сушка въ Китаѣ занимаетъ времени также не болѣе часа, послѣ чего листъ собираютъ въ кучи и, накрывъ холстинкой, оставляютъ прѣть (бродить) около полутора часовъ, пока онъ не почернѣетъ и не получитъ характерный чайный запахъ. перебродившій листъ опять оставляютъ на солнцѣ, пока онъ совсѣмъ не высохнетъ, послѣ чего Ч. (Мао-ча) готовъ. Такой Ч. мелкіе производители крестьяне, а они и являются главными производителями, несутъ къ скупщикамъ на факторіи, гдѣ скупленный Ч. еще разъ просушиваютъ въ особыхъ корзинахъ, такъ наз. бейдзахъ, представляющихъ корсетообразно перетянутый цилиндръ, на узкой перетяжкѣ котораго находится родъ рѣшета, на которое и насыпается Ч. (ф. 5). Бейдзы ставятся надъ ямами или небольшими печами съ дубовыми или другими, не дающими запаха и дыма, углями и дважды подогрѣваются. Сушенный мелкій Ч. просѣивается черезъ рядъ ситъ, для освобожденія отъ пыли, провѣивается черезъ особую вѣялку и смѣшивается для продажи. Упакованный въ ящики, онъ слегка ароматизируется прибавкой къ нему душистыхъ цвѣтовъ жасмина, *Olea fragrans*, *Camellia Sassaqua* и др. При *индійскомъ способѣ* Ч. долженъ точно также подвергнуться четыремъ вышеназваннымъ процессамъ: завяливанію, скатыванію, броженію и сушкѣ, но всѣ процессы эти проходятъ въ крытыхъ помѣщеніяхъ; сушка происходитъ не на солнцѣ, но на огнѣ, при чемъ ручной способъ обработки по возможности замѣненъ машиннымъ. Для выдѣлки Ч. по *индійскому* способу необходимо помѣщеніе. Для этой цѣли пригодна всякая постройка съ чистымъ поломъ и съ достаточнымъ числомъ оконъ для свѣта и освѣженія воздуха. Можно дѣлать Ч. даже

просто подъ навѣсомъ, лишь бы онъ былъ закрытъ отъ вѣтра, солнца и дождя. Чистота, отсутствіе пыли и всякихъ запаховъ главное требованіе, которое нужно предъявлять къ такимъ помѣщеніямъ. При завяливаніи по *индійскому* способу листъ рассыпаютъ или на чистомъ деревянномъ полу крытаго и вентилируемаго помѣщенія, или на особыхъ полкахъ (изъ легкаго и непахучаго дерева), нѣсколько наклоненныхъ наружу, или на натянутомъ на рамкѣ холстѣ (ф. 6). Листъ затѣмъ скатываютъ на столахъ руками (или ногами, но въ особыхъ мѣшкахъ). Англичане предпочитаютъ замѣнять этотъ перенесенный въ Индію изъ Китая способъ скручиваніемъ на особыхъ машинахъ, какъ напр. Jackson's Hindu universal Roller, Standart, состоящихъ изъ двухъ жернововъ, слегка соприкасающихся другъ съ другомъ, которые, приводимые въ движеніе руками или машиной, даютъ и крутятъ листья. Ферментация листа здѣсь происходитъ также въ закрытомъ помѣщеніи, при чемъ разстилаются листья слоями около 3 дм. толщиной или насыпаются въ особые ящики (гдѣ они переворачиваются черезъ каждыя $\frac{1}{2}$ часа); хорошій цвѣтъ перебродившаго по этому способу листа — золотистый или мѣдно-красный. Поджариваніе Ч. производится въ особо устроенныхъ печахъ какъ Jackson's Venetian Dryer, Victoria и А. и В. Davidsons № 3 T. Sirocco и др. Въ печи эти вдвигаются полки съ листомъ, которые держатся нѣсколько минутъ въ сухомъ нагрѣтомъ воздухѣ, что требуетъ, однако, большой осторожности, такъ какъ небольшая передержка или недодержка можетъ испортить дѣло. Надо наблюдать, чтобы жаръ былъ умеренный, почаще помѣшивать и слѣдить, чтобы не было ни малѣйшихъ слѣдовъ дыму. Также и просѣвка при *англійскомъ* способѣ дѣлается машиннымъ путемъ при помощи цилиндрическаго вращающагося сита. При этомъ способѣ получаютъ естественно раздѣленными части: Flower Pekoe, т. е. верхушечная почка, Orange Pekoe, т. е. слѣдующій за нею на вѣточкѣ первый, болѣе мелкій недоразвившійся листъ. Вмѣстѣ съ почкою онъ даетъ сортъ, такъ назыв. Pekoe type или Broken Pekoe. Второй листъ даетъ Pekoe; третій, четвертый Szechong Kongu и въ Wohea. Кромѣ того, какъ при отсѣвѣ ситами, такъ и здѣсь, послѣ отборки и пересѣва, получаютъ пыль, обломки вѣточекъ и крошки, которые подъ именемъ Fanning и Broken Lest составляютъ низшіе сорта Ч. Готовый Ч. нѣсколько подсушиваютъ и упаковываютъ.

Русскія плантаціи даютъ отъ 500 до 1000 фн. съ десятины. Цейлонскія въ среднемъ около 500—700 съ горы. Въ Китаѣ количество это подтвержено большимъ колебаніемъ, вслѣдствіе крайней неравномѣрности въ посадкѣ кустовъ. Во всѣхъ чайныхъ округахъ, кромѣ Батумскаго, наравнѣ съ чернымъ, готовится значительное количество зеленого Ч. Для приготовленія его идутъ тѣже чайныя флѣши, что и для чернаго — но ихъ не подвергаютъ броженію. Лучшее всего разработана система приготовленія зеленого Ч. въ Японіи, хотя

она и заимствована из Китая. Здесь сорванные листья сперва подпаривают, чтобы лишить их эластичности и запаха сырости. Действие пара обуславливает также сохранение зеленого цвета продукта. Листья кладут в деревянную лохань с бамбуковым дном, которая вставлена в котел, на половину наполненный водою и снабженный крышкою из проволоочной сѣтки, вправленной в печь. Положив в лохань около 225 гр. листа, подвергают его на полминуты действию пара так, чтобы температура на бамбуковом днѣ не превышала 80—95°. Операция оканчивается в тот момент, когда листья развивают характерный запах Ч. Затѣм их откидывают на деревянный стол или на соломенную циновку и охлаждают помахиваніем вѣера. Затѣм лист скатывают и просушивают, что происходит одновременно. Для сушки устраивается печь или жаровня из бамбука и глины, имѣющая форму ящика, и наполняется горящими углями. На эти ящики ставятся деревянные рамы, на которыя натянута листы толстой, пропитанной крахмалом, бумаги. На них помѣщают по 2 кило хорошо пропаренных листьев; лист разбрасывают по всей поверхности рамы и начинают катать руками, сперва слабо, потом все сильнѣе и сильнѣе, наблюдая только, чтобы листья не слиплись другъ съ другомъ; работа кончается, когда листья примутъ болѣе темную окраску и стануть болѣе или менѣе сухими, похожими на скатанные кусочки бумаги. Тогда содержимое трехъ такихъ рамъ переносится послѣдовательно сперва на двѣ съ температурою отъ 75—85° и, наконецъ, соединяется, послѣ скручиванія на двухъ рамахъ, на одну, нагрѣтую до 65—75°. Здесь листья только переворачиваютъ и, дав имъ остынуть, сыпаютъ вь большіе глиняные сосуды. Приготовленный такимъ образомъ Ч., прежде чѣмъ идти вь продажу, подвергается сортировкѣ и просѣиванію черезъ бамбуковыя сита. Другой, болѣе простой и старинный способъ, помимо Японіи, практикуется вь Китаѣ и Индіи. Свѣжесобранные листья бросаются вь котелъ, косо вмазанный вь печь. Подъ котломъ поддерживается легкой огонь. Размякшіе подъ вліяніемъ жара листья кладутъ затѣмъ на столъ, поверхность котораго дѣлается слегка рубчатая, и крутятъ листъ на немъ руками, послѣ чего его кладутъ опять вь котелъ и повторяютъ эту процедуру отъ 8—9 разъ, пока листъ не сдѣлается сухимъ. Зеленые Ч. часто для того, чтобы придать имъ красивый видъ, подкрашиваютъ талькомъ и берлинскою лазурью. *Кирпичный чай* до сихъ поръ готовится главнымъ образомъ вь Китаѣ и только вь самомъ небольшомъ количествѣ вь Японіи. Во многихъ мѣстностяхъ Китая производство его считается выгоднѣе, чѣмъ приготовленіе черного Ч.—самые же приемы приготовленія гораздо проще. У крестьянъ скупаютъ материалъ для кирпичей, такъ называемый Лао-ча. Это безжалостнымъ образомъ срѣзанные съ кустовъ длинныя лѣтніе побѣги. Сборъ ихъ замѣняетъ и третій сборъ Ч. и обрѣзку куста. Листья бросаютъ какъ и при приготовленіи

зеленого Ч. вь котелъ, подогрѣваемый градусовъ до 40. Когда листья размякнутъ, ихъ мнутъ ногами около 5 минутъ и затѣмъ, разостлавъ на циновкахъ на солнцѣ, сушатъ. Приготовленный такимъ образомъ Лао-ча несутъ скупщикамъ, которые хранятъ его вь особыхъ каменныхъ сараяхъ, гдѣ онъ вь теченіе недѣли подвергается броженію, при чемъ температура вь сараяхъ повышается до 50°. Тогда его вынимаютъ и, просѣивъ черезъ сито и искрошивъ на болѣе мелкія части ножомъ, распариваютъ для приготовленія кирпичей. Различаютъ три сорта Лао-ча: Ти-дзи или грубые переросшіе листья—ихъ кладутъ вь середину формы—и Имень и Са-мянъ, болѣе нѣжные листья, идущіе на обкладку. Эти сорта отвѣшиваются опредѣленными порціями мальчиками на китайскомъ безмѣнѣ. Формы для кирпичей дѣлаются изъ дерева и вь нихъ Ч. подвергается сильной прессовкѣ. Этотъ Ч. не слѣдуетъ смѣшивать съ Ч. плиточнымъ, приготовляемымъ изъ пыли отъ черного сорта. Автору нигдѣ не приходилось видѣть, чтобы для прессовки кирпичей прибавляли бычачью кровь—какъ это почему-то думаютъ. Отличенъ нѣсколько отъ вышеописаннаго способъ приготовленія кирпичнаго Ч. вь провинціи Се-Чуань. Здесь собранный листъ заставляютъ прямо бродить вь вырытыхъ для этой цѣли ямахъ—5—8 дней. Затѣмъ Ч. высушиваютъ и прессуютъ, смочивъ предварительно водою, вь которой кипятили рисъ. Несмотря на громадное количество Ч., получающагося съ плантацій, его нигдѣ не хватаетъ на всѣхъ потребителей—и вездѣ распространены суррогаты Ч. и его фальсификаціи. Уже вь самомъ Китаѣ, вь его чайныхъ округахъ, простонародье пьетъ воду, приправленную перцемъ, вь которой чувствуются только слѣды чайнаго вкуса отъ брошенныхъ свѣжихъ листочковъ. Вь Японіи, какъ суррогатъ Ч., употребляютъ листья растений *Lonicera flexuosa*, *Camellia theifolia*, *Cassia mimosoides*, *Vistaria Sinensis* и нѣк. др. Подобные же суррогаты существуютъ и вь Гималаяхъ. Вь Россіи, кромѣ спитого Ч., собираемаго вь трактирахъ, наиболѣе часто употребляется Иванъ-Ч.—*Epilobium angustifolium*, господствующій на сѣверныхъ рынкахъ, и кавказскій Ч.—*Vaccinium arctostaphylos*, преобладающій на югѣ. Анатомическій разрѣзъ чайнаго листа, позволяющій видѣть особые характерныя для рода *Thea* утолщенные крупныя клѣтки, позволяетъ всегда сразу отличить настоящій Ч. отъ поддѣльнаго. Ч. вь районѣ интенсивной чайной культуры подвергается нападению цѣлаго ряда враговъ, болѣею частью изъ міра насѣкомыхъ. Вь особенности много враговъ этихъ на Цейлонѣ, таковы *Aspidotus theae*, *A. flavescens* и *A. transparentis*, *Stauropus atornus*, желтый паучекъ—*Acarus translucens*, *Typilodromus carinatus*, *Arcomyza*, *Agrotis suffusa*, *Lecanium coffeae*, *Cacaecia Spec.*, *Thrips* и термиты. Кромѣ того, здѣсь встрѣчаются и всѣ враги сѣверныхъ районовъ—Китая и Японіи и Пималаевъ. На послѣднихъ особый вредъ приноситъ красный паучекъ *Tetranychus bioculatus*, *Eumeta Gramarii*, *Zeuzera*, *Coffeae* и *Aphis theae* и самый злѣйшій врагъ

Ч А Й.

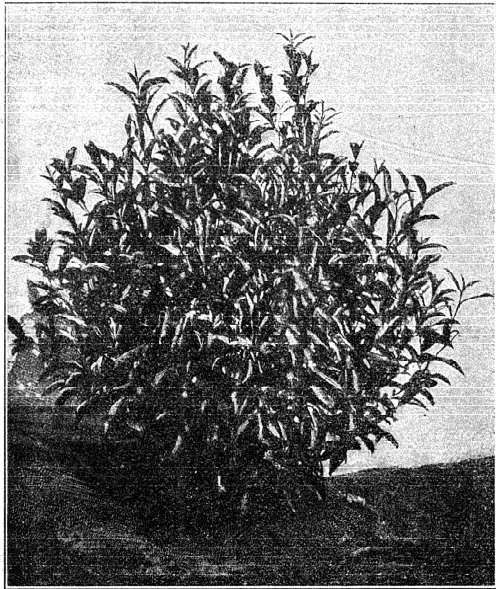

1 Чайный куст.

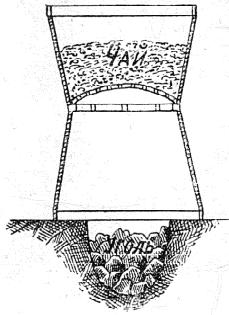

5а

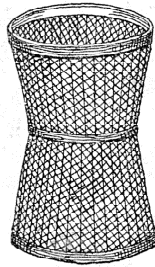

5б

Китайская корзина для сушки чая;
а—разрѣзъ, б—видъ сбоку.

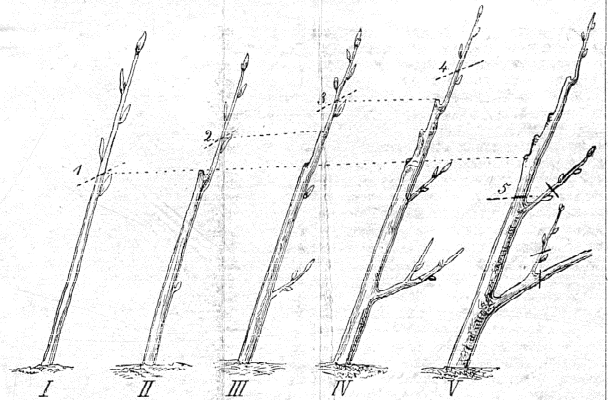

3. Периодическая уборка.

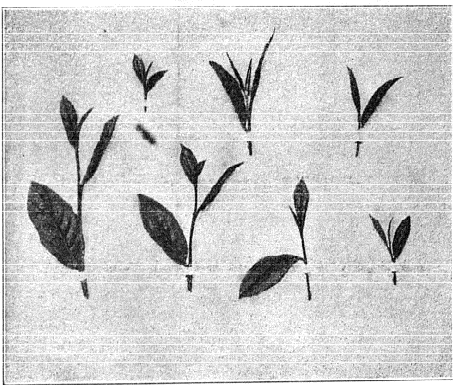

4 Долодные побѣты (флеш), собраныя для выдѣлки чая.

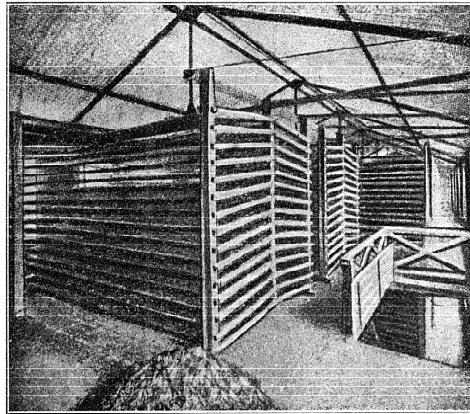

6. Подки для озеленянія чайнаго листа по индійскому способу.



2. Вѣтки чайнаго растенія съ цвѣтами.

Ч.—такъ называемый Mosquito blight или Helopeltis theivora. Въ сѣверныхъ районахъ Ч. вредятъ такъ называемые Маки-муси или Gracillaria sp., Мино-муси—Eumeta Gramarij, Zeuzera coffeae, Parasa lepida и такъ называемый Шактори-муси—родъ пяденицы, портящей листь. Въ Батумскомъ районѣ на Ч. нападалъ пока только грибокъ Pestalozzia Guerinii, но нѣтъ сомнѣній, что съ развитіемъ чайнаго дѣла и нашихъ сношеній съ дальнимъ Востокомъ и здѣсь появятся нѣкоторые изъ названныхъ выше враговъ чайнаго куста.

Слѣдуетъ упомянуть, что различные сорта Ч. употребляются разными народами не одинаково и имѣютъ совершенно различные районы потребителей. Въ Японіи, напр., пьютъ, можно сказать, исключительно зеленый Ч. Его завариваютъ въ миниатюрныхъ чайничкахъ, приливая горячую воду (но не кипяткомъ) изъ небольшихъ чугунныхъ чайниковъ, согрѣтыхъ на маленькихъ комнатныхъ жаровняхъ. Свѣтложелтая терпкая жидкость пьется изъ крошечныхъ, содержащихъ нѣсколько глотковъ чая чашечекъ—безъ сахара. Имъ запиваютъ рисъ или Ч. этотъ заѣдаютъ конфектами. Ч. начинается и кончается обѣдъ, Ч. немедленно подаютъ пришедшему гостю. Въ торжественныхъ случаяхъ пьютъ особую эмульсію изъ порошка зеленого Ч., завариваемую съ особыми церемоніями—это церемоніальный Ч. Въ Китаѣ пьютъ оба сорта, зеленый и черный Ч.—и здѣсь, какъ и въ Японіи, чаепитіе сопровождаетъ всѣ главные моменты дня. И здѣсь Ч. заваривается въ особыхъ чайникахъ и пьется безъ сахару. Въ официальныхъ приемахъ и церемоніяхъ чашка чаю играетъ видную роль въ этикетѣ. Двигаясь далѣе въ глубь Азіи въ область Тибета и исповѣдующихъ ламаизмъ кочевниковъ, переходимъ въ область употребленія кирпичнаго Ч. Въ монастырской жизни Тибета онъ играетъ выдающуюся роль. Кирпичный Ч. пьютъ изъ плоскихъ деревянныхъ чашекъ, пьютъ съ солью, масломъ и молокомъ, приготовляя родъ супа, который кочевники варятъ у себя въ котлахъ. Распространенный въ центрѣ Азіи, онъ встрѣчается еще въ Европѣ у кочующихъ въ Астраханской губерніи калмыковъ. Россія, какъ извѣстно, пьетъ почти исключительно Ч. черный. Въ Зап. Европѣ черный Ч. на континентѣ прививается плохо, такъ какъ здѣсь вездѣ господствуетъ употребленіе кофе. Исключеніе составляетъ Англія, гдѣ пьютъ также черный Ч., но иначе чѣмъ въ Россіи, наставая Ч. чрезвычайно густо, иногда просто вываривая его въ чайникѣ, почему Ч. англійской заварки, не имѣя почти аромата, отличается необыкновенной крѣпостью и темнотой настоя и терпкостью. Чаще всего его пьютъ съ молокомъ и сливками. Англичане по количеству потребляемаго Ч., поэтому, и занимаютъ первое мѣсто. Зеленый Ч. послѣ Японіи распространены главнымъ образомъ у осѣдлаго населенія Туркестана и сѣверной Персіи, гдѣ его пьютъ слабымъ настоемъ. Скорѣе какъ лѣкарство, чѣмъ какъ питье, его пьютъ кое-гдѣ въ Зап. Европѣ. Большимъ распространеніемъ пользуется онъ въ Сѣв. Америкѣ. См. Симон-

сонъ, «Практическое руководство къ разведенію чайнаго куста и выдѣлкѣ чая» (1901); Красновъ, «Чайные округа Азіи» (т. I и II, Изданіе Удѣльнаго Вѣдомства (СПб.); Rein, «Japan» (т. I и II); Money, «On the cultivation of thea»; Фергюсонъ, Отчетъ о культурѣ чая въ «Ceylon Observer 1880—900 г.»; В. Массальскій, «Чайныя и другія южныя культуры въ Западномъ Закавказьѣ» (СПб., 1899); С. Н. Тимофѣевъ, «Чай и возникающая его культура на Кавказѣ» («Сборникъ свѣдѣній по культурѣ цѣнныхъ растений на Кавказѣ», изд. 1895 г.). А. Красновъ.

Чай (производство, торговля и потребление)—какъ одинъ изъ пищевыхъ продуктовъ извѣстенъ очень давно, но въ продолженіе ряда вѣковъ оставался достояніемъ лишь одного Китая, въ которомъ культивировался наиболѣе успѣшно. Предметомъ международного обмѣна Ч. сдѣлался недавно, когда Китай сталъ мало-по-малу сближаться съ другими странами на экономической почвѣ. Еще до конца первой половины минувшаго вѣка почти весь міръ снабжался Ч. исключительно изъ Китая; съ шестидесятыхъ годовъ того же вѣка у Китая появляется конкурентъ въ лицѣ Британской Индіи; нѣсколько позже выступаютъ на міровой рынокъ съ предложеніемъ Ч. Японія, Голландская Индія и Цейлонъ. Эти же пять поставщиковъ сохранили понынѣ свое господствующее положеніе на чайномъ рынкѣ. Какъ велики размѣры производства Ч.—опредѣлится невозможно, такъ какъ правильнаго его учета нигдѣ нѣтъ. Объ участіи отдѣльныхъ странъ въ снабженіи мірового рынка Ч. приходится чаще всего судить по отчетамъ о внѣшней ихъ торговлѣ, т. е. только по вывозу, оставивъ въ сторонѣ мѣстное потребленіе, конечно весьма значительное. Попытки подсчета показали, что въ міровое хозяйство ежегодно поступаетъ приблизительно 80 милл. пд. Ч., изъ которыхъ 60 милл. пд. приходится на Китай, 8 милл. пд.—на Японію, 6 милл. пд.—на Британскую Индію, 4 милл. пд.—на Цейлонъ, около 300 тыс. пд.—на Голландскую Индію; остальное собирается въ Америкѣ, Африкѣ и Океаніи. Наиболѣе проблематична производительность Китая: объ его участіи въ чайной торговлѣ лучше судить по его отпуску. Судя по отчетамъ внѣшней торговли пяти главныхъ поставщиковъ Ч., въ общемъ итогѣ они поставляли на міровой рынокъ въ 1870 г.—5,45 милл. пд., въ 1880 г.—10 милл. пд., въ 1890 г.—12 милл. пд., въ 1900 г.—16 милл. пд. Не смотря на такое возрастаніе мірового потребленія, участіе Китая, какъ главнаго поставщика Ч., значительно ослабло: въ 1870 г. изъ этой страны вывезено 5 милл. пд., въ 1880 г.—7,8 милл. пд., въ 1890 г.—6,2 милл. пд., въ 1900 г.—5,4 милл. пд. Наибольшую жизнеспособность по поставкѣ Ч. начинаетъ проявлять Цейлонъ, который въ 1880 г. далъ только 6 тыс. пд., въ 1890 г.—1272 тыс. пд., въ 1900 г.—уже 4 милл. пд. Большую жизнеспособность проявила также и Британская Индія, которая въ послѣднемъ отчетномъ году дала 4819 т. пд. Ч. Четвертое мѣсто въ ряду поставщиковъ Ч. принадлежитъ Японіи, кото-

рая, вмѣстѣ съ Формозой, дала 1647 тыс. пд. Участіе Явы въ поставкѣ Ч. гораздо слабѣе, а участіе Соединенныхъ Штатовъ, Натала, Фиджи, Россіи и другихъ странъ едва замѣтно; во всякомъ случаѣ, ихъ производство пока имѣетъ лишь мѣстное значеніе. Торговля Ч. издавна сосредоточилась въ рукахъ англичанъ, какъ потому, что они вели наиболѣе оживленную торговлю съ Дальнимъ Востокомъ вообще и съ чаепроизводительными странами въ частности, такъ и потому, что они были наиболѣе крупными потребителями этого товара: въ 1800 г. Англія потребляла 365 тыс. пд. Ч., а въ 1901 г. цифра эта поднялась до 7 милл. пд., что составляетъ 43% всего поставляемаго, пятью важнѣйшими производителями Ч. количества. Въ 1901 г. всего ввезено въ Англію 8,2 милл. пд., въ томъ числѣ 7,4 милл. получено изъ британскихъ владѣній (главнымъ образомъ изъ Бенгала и Цейлона), около полумилліона пд. изъ Китая, а остальное количество—изъ Японіи, Голландской Индіи и другихъ мѣстъ. Часть общаго ввоза Ч., а именно 1,2 милл. пд., въ 1901 г., была обратно вывезена изъ Англіи и получила очень широкое распространеніе по территоріи Старога и Нового Свѣта; въ томъ числѣ 90 тыс. пд. Ч., преимущественно цейлонскаго, было отправлено въ Россію. Другіе крупные потребители Ч.—Россія, Соединенные Штаты, Голландія, Германія и Франція, которыя въ совокупности, вмѣстѣ съ Великобританіей, потребляютъ около 12 милл. пд. или три четверти всего поступающаго на мировой рынокъ Ч. Привозъ Ч. въ Россію возросъ за сто лѣтъ съ 70 тыс. пд. въ 1800 г. до 3484 тыс. пд. въ 1901 г.; въ Соед. Штатахъ за тотъ же періодъ времени ввозъ поднялся съ 106 тыс. до 1895 тыс. пд. Голландія потребляетъ въ годъ около 200 тыс. пд., Германія—около 167 тыс. пд., Франція—около 54 тыс. пд. Итакъ, въ ряду потребителей Ч. Россія занимаетъ второе мѣсто; ея участіе въ потребленіи мирового рынка составляетъ ок. 22%. Почти весь привозный въ Россію Ч. остается въ странѣ для мѣстнаго потребленія и отпускъ его за границу бываетъ лишь случайно. Возростаніе привоза Ч. въ Россію за минувшее столѣтіе по десятилѣтіямъ представляется въ слѣдующемъ видѣ:

Въ 1800 г.	70, тыс. пд.
» 1801—1809 г. *) . . .	73,2 »
» 1811—1820 » . . .	96,1 »
» 1821—1830 » . . .	143 »
» 1831—1840 » . . .	190 »
» 1841—1850 » . . .	306 »
» 1851—1860 » . . .	363 »
» 1861—1870 » . . .	762 »
» 1871—1880 » . . .	1498 »
» 1881—1890 » . . .	1908 »
» 1891—1900 » . . .	2590 »
» 1901 г.	3484 »

По главнѣйшимъ сортамъ привозъ Ч. въ послѣднемъ отчетномъ году распредѣлился слѣдующимъ образомъ: байховаго (чернаго и пр.)—1711 тыс. пд., кирпичнаго—1542 тыс. пд., зеленаго (преимущественно высшихъ

сортвъ)—203 тыс. пд., плиточнаго—28 тыс. пд. Байховый Ч. привозится главнымъ образомъ моремъ по Европейской границѣ (1433 тыс. пд. въ 1901 г.), кирпичный же идетъ исключительно черезъ Сибирь. Россія пользуется не только китайскимъ Ч., но и индійскимъ. Не всегда Ч. получается непосредственно изъ страны происхожденія, о чемъ, между прочимъ, можно судить по распредѣленію привоза его въ Россію въ 1900 г.: изъ Австріи получено 2730 пд., Великобританія—269741 пд., Германія—10070 пд., Данія—2982 пд., Китая—3001485 пд., Британской Индіи—61105 пд., Турціи—3796 пд., Японіи—815 пд., изъ прочихъ мѣстъ—139362 пд. Во внѣшней торговлѣ Россіи Ч. составляетъ одинъ изъ крупныхъ предметовъ привоза: въ 1891 г. его было привезено на 32 милл. руб., въ 1896 г.—на 42 милл. руб., въ 1900 г.—на 47 милл. руб. Изъ приведенной выше таблицы видно, что въ первой половинѣ минувшаго вѣка ввозъ Ч. возрасталъ довольно медленно; затѣмъ онъ поднимается быстро: особенное оживленіе начинается съ конца 1870-хъ гг., когда добровольный флотъ завязываетъ торговые сношенія съ китайскими и индійскими портами и принимаетъ на себя доставку Ч. моремъ въ Одессу. Прямымъ слѣдствіемъ этого явилось удешевленіе товара и большее его разнообразіе. При большой разницѣ въ провозной платѣ по сухому и водному путямъ весь чайный грузъ могъ пойти моремъ и стародавняя торговля Ч. черезъ Сибирь могла совершенно заглохнуть. Для предупрежденія столь нежелательнаго явленія, было признано полезнымъ урегулировать таможенные тарифы на Ч. такимъ образомъ, чтобы сохранить равновѣсіе между европейскимъ и азиатскимъ путями. По нынѣ дѣйствующему тарифу, Ч., привозимые по Европейской границѣ, безъ отношенія къ ихъ качеству оплачиваются въ размѣрѣ 31 руб. 50 коп. съ пуда, а товаръ, привозимый чрезъ Иркутскую таможену, платитъ: байховый—19 руб. 50 коп., кирпичный—3 руб. 75 коп., плиточный русскаго происхожденія—15 руб. съ пуда. Цѣны на Ч. въ Россіи по сравненію съ таковыми въ Англіи очень высоки: въ 1901 г. въ С.-Петербургѣ черный кантонскій Ч. продавался по 57 руб. за пудъ, цейлонскій—по 54 руб., плиточный—по 43 р. за пудъ. Въ томъ же году въ Лондонѣ лучшей Ч. продавался по 27 руб., средній—по 10 руб. 32 коп., обыкновенный—по 7 руб. 29 коп. за пудъ. На главныхъ производительныхъ и потребительныхъ рынкахъ замѣчается сильное паденіе цѣнъ на Ч., для послѣднихъ 15 лѣтъ составляющее около 50%. Не смотря на общее возрастаніе привоза Ч., потребленіе его на душу все еще составляетъ у насъ ничтожную величину: на каждого жителя приходилось въ Россіи въ 1840 г. 0,15 фунта, въ 1870 г.—0,5 фн., въ 1880 г.—0,88 фн., въ 1890 г.—0,72 и только въ послѣдніе два года количество это колеблется около 1 фн. Въ Великобританіи душевое потребленіе Ч. почти въ семь разъ больше, чѣмъ у насъ. Наименьшее потребленіе Ч. во Франціи—0,055 фунта.

Ст. Гулшиамбаровъ.

*) Среднее за 9 лѣтъ; свѣдѣній за 1810 г. не имѣется.

Чай (тат. рѣка; поток). — Слово Ч. при-
бавляется въ Закавказь въ концѣ названій
рѣкъ, напр. Запги-чай, Гарни-чай и проч.

Чай болотный (*Lythrum salicaria* L.)
—см. Подбережникъ.

Чай Иванъ (*Epilobium angustifolium* L.)
—см. Кипрей.

Чай калиновый (*Armeria vulgaris* L.)
—многолѣтнее травянистое растеніе изъ сем.
свинчатковыхъ (*Plumbaginaceae*), дико расту-
щее по песчанымъ лугамъ въ западной Рос-
сиі, Скандинавіи, Западной Европѣ, Сѣв. Аме-
рикѣ. Стебель безлистный, голый, съ одною
головкою цвѣтковъ; линейные же коротко пу-
шистые, листья собраны при основаніи сте-
бля пучкомъ. Цвѣтки мелкіе, чашечка ворон-
чатая, пятилопастная, пушистая; вѣнчикъ ро-
зовый, глубоко пятираздѣльный; тычинокъ 5;
пестикъ съ верхнею, одногнѣздною, односѣ-
мянною завязью; плодъ—коробочка. *С. Р.*

Чай капорскій—см. Кипрей.

Чай курильскій или тоже, что капор-
скій чай (см.), или *Potentilla fruticosa* (см.
Лапчатка).

Чай луговой (*Lythrum salicaria*) — см.
Подбережникъ.

Чай льноной или *Linnaea borealis* (см.
Линнея), или *Asperulla odorata* (см. Ясмен-
никъ).

Чай мышіи—см. Астрагалъ.

Чайка — судно, употреблявшееся запо-
рожцами. Длина его — 60 фт., ширина — 12;
надъ водою сидѣло около 3 фт.; киля не бы-
ло; днище выдалбливалось изъ одного дерева.
По верху борта, кругомъ всего судна, при-
крѣплялся толстый камышевый поясъ, свя-
занный лыкомъ; поясъ этотъ защищалъ людей
отъ выстрѣловъ и въ то же время предохра-
нялъ Ч. отъ потопленія на волненіи. На Ч.
запорожцы пускались въ далекіе морскіе по-
ходы, напр., къ берегамъ Анатоліи, чтобы
пограбить турецкіе города.

Чайка — такъ назыв. небольшія суда,
формою похожія на галеры, приспособленныя
къ движенію на парусахъ и на веслахъ и
вооруженныя пушками и гаубицами, служили
въ области бывшей австро-венгерской воен-
ной границы для защиты отъ турокъ. Такое
судно могло вмѣстѣ до 100 челов. команды
и имѣло на себѣ отъ 2 до 8 и даже 10 ору-
дій. Команда ихъ называлась батальономъ
чайкашей или *чайкистовъ* (см.).

Чайка— прист. на р. Шекснѣ, при соедине-
ніи ея съ Бѣлозерскимъ кан., Бѣлозерскаго у.,
Новгородской губ., въ 6 вер. отъ пос. Кро-
хина. До Ч. по Шекснѣ суда буксируются
обыкновенно пароходами, здѣсь тяга по ка-
наламъ мѣняется на конную и людскую,
вслѣдствіе чего лѣтомъ селеніе оживаетъ:
во время судоходства въ Ч. скопится по
нѣскольку тысячъ рабочихъ—судовщиковъ и
бурлаковъ.

Чайкиши, также *чайкисты* (сербск.-хор-
ватск. *čajkaši*, нѣмецк. *Tschajkisten*) — сол-
даты австро-венгерской армейской пѣхоты,
отбывавшіе свою военную повинность на чай-
кахъ (см.), наводившіе pontонные (плавучіе)
мосты, перевозившіе войско на рр. Дунаѣ,
Тисѣ и Савѣ, несшіе пограничную службу и

т. д. Они набиралсь изъ жителей 14 дере-
венъ Чайкашкаго округа въ Славоніи и всѣ
принадлежали къ сербской народности. Вой-
сковая часть этого рода существовала съ на-
чала XVIII стол. по 1764 г., когда она была
обращена въ особый батальонъ, расформиро-
ванный въ 1852 г.

Чайки (*Larus*)—своеобразный родъ птицъ
изъ отряда длиннокрылыхъ (*Longipennes*),
обнимающій около 60 широко-распространен-
ныхъ видовъ и отличающійся отъ другихъ
родовъ семейства чайковыхъ (*Laridae*, см.)
сильнымъ клювомъ безъ восковицы съ рѣз-
кпмъ крючкомъ у вершины и съ длинными
щелевидными ноздрями, расположенными по-
срединѣ клюва,—затѣмъ. прямо обрѣзаннымъ
хвостомъ и вполне развитымъ заднимъ паль-
цемъ. Большинство видовъ живетъ по бере-
гамъ полярныхъ морей. Питаются Ч., глав-
нымъ образомъ, рыбою и мягкотѣлыми, а
также падалью. Гнѣздуютъ колоніями. Пол-
ная кладка состоитъ у болѣе крупныхъ ви-
довъ изъ 2—3 яицъ, у болѣе мелкихъ изъ
3—4 (объ образѣ жизни Ч. см. Чайковыя).
Въ Россіи живутъ около 12 видовъ. Изъ нихъ
самый крупный видъ (до 73 см. дл.), *большая*
морская Ч. (*L. marinus*), гнѣздится по бере-
гамъ сѣверной части Атлантическаго океана,
а въ Россіи на Мурманскомъ берегу и около
Кандалакши. Въ отличіе отъ другихъ видовъ
Ч., этотъ видъ часто улетаетъ далеко въ от-
крытое море и, не возвращаясь по-долгу къ
берегамъ, отдыхаетъ и спитъ на водѣ. Какъ
крупный и хищный видъ, разоряющій гнѣзда
болѣе мелкихъ Ч. и другихъ водяныхъ птицъ,
держится чаще въ одиночку, выбирая для
гнѣздъ обыкновенно мелкіе малодоступные
островки. Окраска взрослой птицы бѣлая съ
темносѣрою спиною и плечами и съ черными
маховыми перьями съ бѣлыми кончиками.
Клювъ желтый; ноги мясного цвѣта. По
окраскѣ на большую морскую Ч. весьма по-
ходитъ сравнительно широко распространен-
ная въ Россіи *клуша* (*L. fuscus*), отличаю-
щаяся какъ своею меньшею величиною (60
см. дл.), такъ и болѣе свѣтлымъ цвѣтомъ
спины и плечъ и желтыми ногами. Клуша
обыкновенна не только у сѣверныхъ бере-
говъ Европ. Россіи, но и въ Финляндіи, а
также около Петербурга и по берегамъ боль-
шихъ сѣверныхъ озеръ, каковы—Ладожское
и Онежское. На югѣ Россіи клуша живетъ
мѣстами, какъ осѣдлая птица (Черное море).
Съ береговъ Чернаго моря клуша нерѣдко
залетаетъ далеко вглубь страны; ее можно
встрѣтить тогда и вдали отъ воды на паш-
няхъ, гдѣ она слѣдуетъ за плугомъ, подобно
грачамъ, подбирая выворачиваемыхъ изъ
земли червей и личинокъ насѣкомыхъ. Нѣко-
торые орнитологи относятъ къ этому виду
извѣстную соловенскую Ч., другіе считаютъ
ее за другой видъ, а именно за *сизую Ч.*
(*L. caulis*), которая составляетъ переходъ
между морскими и материковыми (прѣсно-
водными) Ч. и которая очень широко рас-
пространена въ Европ. Россіи какъ по бе-
регамъ морей, такъ и по берегамъ прѣсно-
водныхъ большихъ болотъ и озеръ. Питается
какъ водяными животными, преимущественно

рыбами, такъ и червями и личинками насѣкомыхъ, живущими въ землѣ. Общая окраска та же, но спина свѣтло-пепельнаго цвѣта, ярко-желтый клювъ—зеленоватый у основанія, а ноги—зеленовато-желтыя. Дл. 45 стм. Въ Соловецкомъ м-рѣ Ч. живутъ въ полуприрученномъ состояннн и считаются святою птицею. Ч. прилетаютъ сюда еще въ то время, когда въ ложбинахъ и лѣсу лежитъ снѣгъ, а Бѣлое море только начинаетъ очищаться ото льда. Здѣсь чайки служатъ предвѣстницами весны, какъ ласточки въ болѣе южныхъ широтахъ. Своими гнѣздами они занимаютъ все удобныя мѣста какъ снаружи монастырской ограды, такъ и внутри ея, на монастырскомъ дворѣ. Такая довѣрчивость къ людямъ объясняется съ одной стороны тѣмъ, что здѣсь Ч. чувствуютъ себя въ безопасности отъ лисы, водящейся на большомъ Соловецкомъ о-вѣ во множествѣ, а съ другой стороны — тѣмъ, что монахи и въ особенности богомольцы отдаютъ имъ постоянно остатки отъ своей трапезы. Легкая подстилка изъ растительнаго сора и старой травы то бываетъ въ гнѣздѣ, то совершенно отсутствуетъ. Покровительство и вниманіе къ Ч. со стороны обитателей монастыря не сдѣлало, однако, соловецкихъ Ч. вполне ручными. Онѣ сдѣлались лишь необыкновенно смѣлыми по отношенію къ человѣку, въ особенности во время гнѣздованія. Нападая на нарушителей ихъ покоя, онѣ пускаютъ въ дѣло какъ своей крѣпкій клювъ, такъ въ особенности экскременты, напоминающія этимъ дроздовъ. По лѣтніиамъ монастыря, во время Крымской кампаніи при бомбардировкѣ монастыря англійскими судами, Ч. налетѣли на непріятельскія суда такими стаями, что своими пронзительными криками заглушали слова команды и въ короткое время покрыли палубу, снасти и орудія толстымъ слоемъ своихъ экскрементовъ. Этотъ «подвигъ» Ч. записанъ на доскѣ, выставленной въ монастырѣ, и монахи до сихъ поръ увѣрены, что Ч. дѣйствительно спасли монастырь отъ англійскихъ ядеръ. Пронзительный непріятный крикъ Ч. представляетъ значительное разнообразіе; каждый оттѣнокъ его имѣетъ свое значеніе; онъ напоминаетъ то плачь ребенка, то хохотъ, то мяуканье кошки, то жалобный пискъ; привѣтствіе выражается тихими, низкими нотами, неудовольствіе—высокими и рѣзкими. Пестрые съ сѣрыми лапами птенцы, называемые на сѣверѣ «чабарамн», къ августу переселяются изъ монастырскаго двора на Святое озеро, расположенное возлѣ ограды. Тамъ они привыкаютъ нырять и ловить рыбу. Позднѣе вмѣстѣ съ взрослыми они улетаютъ, сбившись въ одну большую стаю, на море. Кромѣ лисы, опаснымъ врагомъ Ч. на Соловецкихъ о-вахъ является орланъ-бѣлохвость (*Haliaeetus albicilla*), а отчасти поморникъ (*Lestris parasiticus*), — отнимающій у нихъ пойманныхъ рыбъ. Изъ другихъ сѣверныхъ морскихъ видовъ Ч. заслуживаютъ упоминанія *большая полярная Ч.* или *бургомистръ* (*L. glaucus*) и *серебристая Ч.* (*L. argentatus*). Общій типъ окраски обоимъ видамъ сходенъ съ окраскою ранѣе указанныхъ. Спина у се-

ребристой Ч. голубовато-пепельная; ноги красныя. На сѣверѣ распространена она приблизительно въ тѣхъ-же мѣстахъ, что и клуша, но не заходитъ такъ далеко на югъ. Бургомистръ значительно крупнѣе; это—кругополярная птица, столь же хищная, какъ и большая морская Ч. Изъ видовъ, живущихъ въ Россіи, къ Ч. съ бѣлою головою относятся *хохотунья обыкновенная* (*L. caschianus*) и *хохотунья сибирская* (*L. affinis*; см. Хохотунья), а также *морской голубокъ* или *тонко-клювалъ Ч.* (*L. gelastes*), живущая на югѣ по берегамъ Каспійскаго, Чернаго и Средиземнаго морей и отличающаяся отъ другихъ видовъ болѣе тонкимъ клювомъ и болѣе длинными крыльями, напоминающими крылья крачекъ. У послѣдняго вида Ч. первыя маховыя—бѣлыя. Къ южнымъ видамъ Ч. относится большинство черноголовыхъ Ч., каковы *черноголовый хохотунъ* или *рыболовъ* (*L. ichthyaetos*, см. Рыболовъ) и *средиземноморская Ч.* (*L. melanoscephalus*), живущая въ Россіи только по берегамъ Чернаго моря. Кромѣ этихъ видовъ встрѣчаются въ Россіи и весьма широко распространены еще два мелкихъ вида черноголовыхъ Ч.: *малая Ч.* (*L. minutus*), достигающая всего 28 стм. въ дл., и *обыкновенная* или *черноголовая Ч.* (*L. ridibundus*)—до 42 стм. дл. Малая Ч. въ періодъ гнѣздованія—настоящая озерная, материковая птица и только послѣ вылета птенцевъ переселяется обыкновенно къ морскому берегу. Распространена она отдѣльными колоніями какъ въ сѣверной, такъ и въ средней и въ южной Россіи. Въ брачномъ опереннн малая Ч.—бѣлаго цвѣта съ бархатной черною головою и съ сѣрою спиною. Къ зимѣ отъ чернаго цвѣта на головѣ остаются лишь немногія черныя пестринки. Еще шире распространена какъ по берегамъ морей, такъ и по берегамъ внутреннихъ озеръ и болотъ и по долинамъ крупныхъ рѣкъ—обыкновенная Ч., гнѣздящаяся въ Западн. Европѣ громадными колоніями, а въ Россіи обыкновенно небольшими обществами. Голова у обыкновенной Ч. въ брачномъ опереннн—кофейно-бураго цвѣта, а бѣлыя маховыя перья—съ черными вершинами.

Ю. Вагнеръ.

Чайки бѣлыя (*Pagophila s. Gavia*)—родъ птицъ, отличающійся отъ настоящихъ Ч. (родъ *Larus*; см. Чайки) болѣе вырѣзанною плавательною перепонкою, болѣе короткою плюсною и совершенно бѣлымъ опереніемъ. Принадлежащій къ этому роду видъ (*P. eburnea s. G. alba*)—живетъ на крайнемъ сѣверѣ среди вѣчныхъ льдовъ. Гнѣздится на недоступныхъ скалахъ.

Чайки вилхвостыя (*Xema*)—родъ птицъ изъ сем. чайковыхъ (см.), отличающійся отъ настоящихъ чаекъ (родъ *Larus*, см.) очень длинными крыльями и вилкообразнымъ хвостомъ. Единственный, относящійся сюда, видъ (*X. sabini*)—кругополярная птица, напоминающая по своей окраскѣ крачекъ, въ обществѣ съ которыми она гнѣздуетъ на скалистыхъ мелкихъ островкахъ. Опереніе бѣлое; голова темносѣрая съ узкимъ чернымъ шейникомъ; спина сѣрая; маховыя перья черныя съ бѣлыми концами. Клювъ и ноги—черныя.

Чайки трехналыя (Rissa) — см. Маевка.

Чайковские — несколько дворянских родовъ, изъ которыхъ болѣе древніе (VI ч.) литовско-польскаго происхожденія и записаны въ род. кн. губ. Волынской, Витебской, Могилевской, Подольской, также Черниговской (выходцы изъ Витебской и Волынской).

Чайковский (Антоній Павловичъ, ум. въ 1873 г.) — юристъ и поэтъ. Въ 1836 г. окончилъ курсъ краковскаго университета со степенью доктора обоихъ правъ; служилъ въ судебныхныхъ учрежденіяхъ Царства Польскаго. Состоялъ профессоромъ по кафедрѣ польскихъ и административныхъ законовъ польскихъ въ с.-петербургскомъ университетѣ. Для акта 1856 г. Ч. составилъ рѣчь «О земскомъ кредитномъ обществѣ Царства Польскаго». Польскія стихотворенія его изданы въ 1841 и 1845 гг. въ Варшавѣ.

Чайковский (Михаилъ Станиславовичъ Czajkowski, иначе *Садыкъ-паша*, 1808—86) — польскій писатель и эмигрантъ, родомъ изъ Украйны. Въ 1831 г. участвовалъ въ польскомъ возстаніи. Послѣ паденія Варшавы отправился въ Парижъ. Французское правительство послало его, въ качествѣ тайнаго агента, въ Константинополь. Въ 1831 г. онъ поступилъ на турецкую службу и принялъ исламъ. Подъ именемъ Могаммедъ Садыка Ч., во главѣ такъ назыв. султанскихъ казаковъ, участвовалъ въ войнѣ противъ Россіи (1853—56 гг.). Въ 1873 г. перешелъ въ православіе и получилъ разрѣшеніе поселиться въ Кіевѣ. Покончилъ жизнь самоубійствомъ въ своемъ черниговскомъ помѣстьѣ. Разказы Ч. относятся болшею частью къ быту казаковъ и дунайскихъ славянъ. Извѣстностью пользуется историческій разказъ его: «Вернигора», изъ событій 1768 г., переведенный на многіе европейскіе языки. Сверхъ того Ч. написалъ: «Національныя преданія казаковъ», «Кирджали», «Стефанъ Чарнецкій», «Анна Кошоватская», «Гетманъ Украйны» и мн. др. Собраніе его сочиненій вышло на польскомъ и на нѣмецкомъ языкахъ. По-русски — «Болгарія» (слав. повѣсть, «Русскій Вѣстн.», 1873, кн. 6—11), «Съ устьевъ Дуная» (повѣсть, Кіевъ, 1873), «Турецкіе анекдоты» (изъ 30-лѣтнихъ воспоминаній, М., 1883), «Кирджали» (романъ, «Колосъ», 1885, кн. 2—4) и друг. Любопытны его «Записки» («Русская Старина», 1895). Ср. «Историческій Вѣстн.» (1886, кн. 3), «Кіевская Старина» (1886, кн. 4) и «Przegląd Tygodniowy» (1886, № 7).

Чайковский (Модестъ Ильичъ) — драматургъ, братъ композитора, род. въ 1850 г. Кромѣ нѣсколькихъ драмъ («Предразсудки», «Симфонія», «День въ Петербургѣ»), Ч. принадлежатъ либретто «Юланти», «Пиковой дамы» и «Дубровскаго», а также обширная біографія его брата П. И. Чайковскаго (СПб., 1903). Ч. хорошо знаетъ условія сцены; пьесы его пользуются успѣхомъ.

Чайковский (Петръ Ильичъ) — одинъ изъ крупнѣйшихъ русскихъ композиторовъ. Род. 25 апр. 1840 г., въ Камско-Воткинскомъ заводѣ Вятской губ., начальникомъ котораго былъ

отецъ его. Понятливость и впечатлительность отличали маленькаго Ч., который по собственному настоянію сталъ учиться наравнѣ со своими братьями и сестрой, когда ему не было еще пяти лѣтъ. Отецъ называлъ его общимъ любимцемъ, жемчужиной семьи. Съ ранняго дѣтства мальчика тянуло къ фортепіано, за которымъ онъ проводилъ свои досуги. Семилѣтъ Ч. записывалъ уже свои дѣтскія впечатлѣнія. Нельзя сказать, чтобы музыкальная атмосфера окружала Ч. въ дѣтствѣ. Домашній органъ съ вадами былъ первымъ знакомымъ ему инструментомъ, на которомъ онъ услышалъ арію Церлины изъ «Донъ Жуана» Моцарта. Въ продолженіе всей жизни Ч. сохранилъ особое благоговѣніе къ этому великому композитору. Музыкальный слухъ и память проявились у Ч. рано. Въ 1845 г. Ч. началъ учиться игрѣ на фортепіано, а черезъ три года читалъ ноты не хуже своей учительницы. Годъ спустя Ч. игралъ на фортепіано какъ взрослый. Способность фантазировать за фортепіано проявилась у Ч. въ 50-хъ годахъ. Во время своего пребыванія въ училищѣ Правовѣдѣнія, Ч. не проявлялъ среди товарищей своихъ особыхъ стремленій къ музыкѣ. Въ 1859 г. Ч., окончивъ курсъ, поступилъ на службу въ департаментъ министерства юстиціи. Жизнерадостный юноша безпечно проводилъ время; никто не подозрѣвалъ, что въ немъ таится будущій крупный музыкальный дѣятель. Даже Кюндингеръ, у котораго онъ занимался игрой на фортепіано, не видѣлъ въ своемъ ученикѣ ничего особеннаго. Онъ рѣшился, однако, поступить въ петербургскую консерваторію, не смотря на довольно скептическое отношеніе родственниковъ къ его намѣренію. Вѣра въ свое призваніе у Ч. была такъ сильна, что однажды, не смотря на свою врожденную скромность, онъ сказалъ брату: «Съ Глинкой мнѣ можетъ быть не сравняться, но увидишь, что ты будешь гордиться родствомъ со мной». Занимался Ч. въ классѣ теоріи композиціи профессора Н. И. Зарембы, позднѣе — въ классѣ инструментовки А. Г. Рубинштейна. Оставивъ службу, Ч. испытывалъ матеріальную нужду. Въ 1865 г. Ч. окончилъ курсъ консерваторіи съ серебрянной медалью, написавъ кантату на оду Шиллера: «Къ радости». Другія его консерваторскія работы — увертюра къ «Грозѣ» и танцы сѣнныхъ дѣвушекъ, включенные впоследствии въ оперу «Воевода». При основаніи консерваторіи въ Москвѣ въ 1866 г. Ч. былъ приглашенъ туда профессоромъ гармоніи. Въ 1866 г. Ч. дебютировалъ среди московской и петербургской публикой увертюрой *F-dur*, съ успѣхомъ среднимъ. Въ томъ же году Ч. началъ первую симфонію; въ слѣдующемъ году *andante* и скерцо изъ нея исполнялись въ русскомъ музыкальномъ обществѣ въ СПб. Къ періоду 1866—67 г. относятся еще увертюра на датскій гимнъ и рядъ фортепіанныхъ пьесъ: «Воспоминаніе о Гапсальѣ», обратившихъ на себя всеобщее вниманіе. Въ 1867 г. Ч. началъ писать оперу «Воевода» и въ томъ же году въ Москвѣ, въ симфоническомъ собраніи, были исполнены танцы изъ нея. Первая его симфонія цѣликомъ была

исполнена въ симфоническомъ собраніи рус. муз. общ. въ 1868 г. съ большимъ успѣхомъ. Постоянная нужда въ деньгахъ заставила Ч. заняться критической дѣятельностью. Отъ этого тягостнаго для него занятія онъ отказался, какъ только матеріальныя условія его улучшились. Опера «Ворвода», поставленная въ 1869 г. въ Москвѣ, имѣла успѣхъ, но въ 70-хъ годахъ самъ авторъ уничтожилъ ее, сохранивъ только небольшую часть матеріала. Съ такимъ же неудовольствомъ относился Ч. къ своему симфоническому произведенію: «Фатумъ» (1868 г.), исполнявшемуся какъ въ Москвѣ, такъ и въ Петербургѣ. Вторая опера Ч., «Ундина», оконченная въ 1869 г., сцены не видала. Она тоже уничтожена авторомъ въ 1873 г., за исключеніемъ нѣкоторыхъ нумеровъ, вошедшихъ впоследствии въ другія сочиненія Ч. Осенью 1869 г. Ч. пишетъ увертюру-фантазію «Ромео и Джульетта», съ которой начинается настоящее его значеніе въ исторіи искусства. Хотя это произведеніе имѣло въ Москвѣ успѣхъ средний, но впоследствии оно немало содѣйствовало популяризаціи имени Ч. Въ томъ же году Ч. написалъ шесть романсовъ, изъ которыхъ «Нѣтъ, только тоть», «И больно, и сладко», «Слеза дрожить», «Отчего», «Ни слова, о другъ мой» сразу завоевали всеобщій интересъ. Ступенями къ славѣ были для него также первый квартетъ d-dur (1871), опера «Опричникъ» (1872), симфоническая фантазія «Буря» (1873). На конкурсѣ рус. муз. общ. въ 1875 г. его оперѣ «Кузнецъ Вакула» была присуждена первая премія. Данная въ Петербургѣ въ 1876 г., она не оправдала возлагавшихся на нее ожиданій; впоследствии самъ Ч. призналъ ея недостатки. За нею послѣдовала опера «Евгеній Онѣгинъ», которой, вмѣстѣ съ шестой симфоніей, написанной въ концѣ жизни Ч., суждено было увѣковѣчить его имя. Сначала Ч. не вѣрилъ въ успѣхъ «Онѣгина», называя эту оперу скромнымъ произведеніемъ, написаннымъ по внутреннему увлеченію. Первое представленіе этой оперы состоялось въ московской консерваторіи 17 марта 1879 г. Успѣхъ былъ средний; надо полагать, что причиной тому было отчасти и исполненіе учениковъ. Въ апрѣлѣ 1883 г. «Евгеній Онѣгинъ» исполненъ былъ въ Петербургѣ въ музыкально-драматическомъ кружкѣ подъ управленіемъ К. К. Зике и имѣлъ несомнѣнный успѣхъ. На императорской сценѣ въ Петербургѣ онъ шелъ въ первый разъ 19 октября 1884 г. Съ каждымъ спектаклемъ возрастала любовь публики къ этому лучшему произведенію Ч. Въ 1877 г. произошла перемѣна въ матеріальной обстановкѣ Ч., благодаря Н. Ф. фонъ-Меккъ, предложившей Ч. ежегодную субсидію въ 6 тыс. рублей. Это дало Ч. возможность посвятить всѣ свои силы композиторской дѣятельности; а когда Ч. хорошо работалъ, то, по его словамъ, это значило, что онъ хорошо себя чувствовалъ. Сочиненія Ч., эпизодически проникавшія за границу и находившія такихъ поклонниковъ, какъ Бюловъ, все болѣе и болѣе тамъ распространялись, особенно благодаря концертамъ въ Парижѣ, подъ управленіемъ Н. Г. Рубинштейна (2-й фортепьянный кон-

цертъ. «Буря», серенада и вальсъ для скрипки), на всемірной выставкѣ въ 1878 г. Въ томъ же году Ч. написалъ литургію св. Іоанна Златоуста. Слѣдующая опера: «Орлеанская дѣва» (1879), съ либретто, составленнымъ композиторомъ преимущественно по Шиллеру въ переводѣ Жуковскаго, не оправдала надеждъ композитора. Она была дана въ Петербургѣ въ 1881 г. Шумный успѣхъ перваго представленія не повторился на второмъ, и опера не стала репертуарной. Большую удачу Ч. имѣлъ съ оперой «Мазепа» (1883), поставленной въ Москвѣ въ 1884 г., гораздо меньшую—съ «Чародѣйкой», имѣвшей въ Петербургѣ, гдѣ она была въ первый разъ поставлена въ 1887 г., посредственный успѣхъ. Репутація Ч., какъ опернаго композитора, воспрянула съ «Пиковой дамой», поставленной въ Петербургѣ въ первый разъ 7 декабря 1890 г. Эта опера, не сходящая съ репертуара, по своей популярности не уступаетъ «Евгенію Онѣгину». Она обошла, наравнѣ съ послѣднемъ, всѣ оперныя сцены Россіи. Эти двѣ оперы проникли за границу, гдѣ ихъ не покидалъ успѣхъ. Послѣдняя опера Ч., «Юланта», дана въ Маринскомъ театрѣ въ Петербургѣ 6 декабря 1892 г., вмѣстѣ съ его же балетомъ: «Щелкунчикъ». Не менѣе обширна была дѣятельность Ч., какъ симфониста. Его шесть симфоній, три сюиты, программная симфоническая музыка, балеты «Лебединое озеро», «Спящая красавица», «Щелкунчикъ» представляютъ чрезвычайно цѣнный вкладъ въ область русской музыки. Драматическая опера—задача сложная, требующая рельефности, чувства мѣры, пропорціональности въ частяхъ, сжатости и цѣльности въ общемъ. Хотя Ч. эта задача не всегда давалась, тѣмъ не менѣе онъ проявилъ во многихъ сценахъ (въ «Евгеніи Онѣгинѣ», «Мазепѣ», «Пиковой дамѣ») замѣчательное мастерство, да и въ другихъ его операхъ есть множество отдѣльных красотъ; каждая изъ нихъ представляетъ крупный интересъ для развитого музыканта. Въ симфонической музыкѣ Ч., какъ говорится, былъ болѣе у себя дома. Сплошной музыкальный интересъ, богатство красокъ, удивительная способность извлекать изъ оркестра разнообразнѣйшіе эффекты, отъ самыхъ нѣжныхъ до самыхъ мощныхъ—все это ставитъ Ч. въ рядъ перворазрядныхъ симфонистовъ музыкальнаго міра. Въ камерной музыкѣ сильно отразилась его богато одаренная музыкальная натура, иногда преступавшая границы этого рода музыки. Его техника иногда выходила изъ рамокъ и представляеть для исполнителей большія трудности. Въ области романса Ч.—замѣчательный лирикъ. Вообще, какого бы рода музыки Ч. ни касался, всюду онъ приносилъ обаятельный, чрезвычайной красоты мелодическій элементъ. Его сочиненія въ области духовной музыки скорѣе плѣняютъ своей красотой, своимъ мягкимъ лиризмомъ, чѣмъ возбуждаютъ истинно молитвенное настроеніе. Вся музыка Ч. проникнута преимущественно русскимъ складомъ. Широкая эрудиція, необычайно развитая техника дали Ч. возможность коснуться многихъ областей музыкальной компо-

зиции. Трудолюбие Ч. было необычайное. Онъ не могъ оставаться безъ работы, безъ творчества. Одна музыкальная мысль смѣнялась другой; можно сказать, что творческой процессъ въ продолженіе кипучей 28-лѣтней композиторской дѣятельности никогда не останавливался на долгое время. Одиночество было для него счастьемъ, такъ какъ оно предоставляло ему возможность отдаваться всѣмъ существомъ своему любимому дѣлу. Въ каталогъ сочиненій Ч. значатся 76 opus'овъ, 10 оперъ, 3 балета. Судя по его письмамъ, Ч. былъ крайне впечатлительнъ и глубоко несчастливъ. Ни матеріальныя условія, ни перемѣнчивость успѣха не были, повидимому, причиной тяжкаго его душевнаго состоянія. Кака была причина безысходной тоски, преслѣдовавшей Ч.—этотъ вопросъ не разъясненъ. На жизненномъ пути Ч. встрѣчались люди, сыгравшіе большую роль въ его артистической карьерѣ. Къ нимъ относятся А. Г. и Н. Г. Рубинштейны (въ особенности послѣдній, который былъ строгимъ судьей сочиненій Ч., но вмѣстѣ съ тѣмъ и самымъ энергичнымъ ихъ пропагандистомъ), а также П. И. Юргенсонъ, замѣчательный по безкорыстію издатель сочиненій Ч., братъ Ч. Модестъ, его сотрудникъ во многихъ оперныхъ произведеніяхъ, сестра его А. И. Давыдова. Императоръ Александръ III въ 1888 г. назначилъ Ч. пенсію въ 3 тыс. руб. Общительный и ласковый характеръ Ч., а также обаятельность его сочиненій дали ему массу друзей. Среди нихъ были и музыканты, принадлежавшіе къ различнымъ группамъ, но какъ ни дружилъ Ч. съ композиторами другихъ направленій, онъ оставался вѣренъ своимъ взглядамъ. По своей нервности Ч. не могъ оставаться гдѣ-нибудь подолгу и съ 1877 г. велъ жизнь кочевую. Онъ совершалъ многократно артистическія поѣздки по Россіи и за границей (въ Германіи, Франціи, Англіи, Америкѣ), дирижируя своими операми и концертами, составленными изъ его произведеній. Педагогическая дѣятельность была Ч. не по сердцу, но тѣмъ не менѣе онъ пробылъ профессоромъ въ консерваторіи въ Москвѣ 12 лѣтъ и написалъ учебникъ гармоніи. Только подъ конецъ жизни Ч. основался въ Клину, гдѣ и сохранилась его квартира со всею обстановкой; тамъ же и архивъ Ч. Концертъ 16 октября 1893 г., гдѣ онъ дирижировалъ въ первый разъ своей шестой симфоніей, былъ лебединой пѣсней Ч. 25 октября онъ скончался въ Петербургѣ и похороненъ въ Александро-Невской лаврѣ. Капитальнымъ трудомъ, дающимъ возможно полную характеристику Ч., является «Жизнь Петра Ильича Чайковскаго» (3 т., 1903), составленная М. И. Чайковскимъ. Сюда вошелъ матеріалъ изъ архива Ч., «Памятной книжки правовѣдовъ XX выпуска», Мордвинова (СПб., 1894), «Воспоминаній о П. И. Чайковскомъ» Кашкина (Москва, 1896) и газетныхъ статей о сочиненіяхъ Ч.

Н. Соловьевъ.

Чайковскій (Францъ)—польскій историкъ-ксендзь, родился въ окрестности Львова (1742—1821). Его труды: «Badania historyczno-geograficzne o narodzie Skityjskiem»; «Pier-

wsza epoka narodu Słowiańskiego, czyli pierwsze wkroczenie Scytów do Europy»; «O ludach pierwiastkowych, z których się utworzył naród słowiański i polski» (1803).

Чайковыя (Laridae) — семейство довольно крупныхъ весьма характерныхъ птицъ изъ отряда длиннокрылыхъ (Longipennes). Въ обширномъ смыслѣ къ Ч. относятся и поморниковъ (Stercorarius, Sestris, см.), а также тропическихъ водорѣзовъ или ножеклювовъ (Rhyunclops, см.). По другому взгляду, поморники и ножеклювы образуютъ самостоятельныя семейства длиннокрылыхъ. Въ послѣднемъ смыслѣ семейство Ч., обнимающее собою ок. 140 видовъ, распространенныхъ во всѣхъ зоогеографическихъ областяхъ отъ крайнихъ полярныхъ странъ до экватора, характеризуется въ особенности формою своего сильнаго, болѣе или менѣе сжатого съ боковъ, съ острыми краями, клюва, прямого въ своей основной части и обыкновенно крючкообразно загнутаго на концѣ. Щелевидныя ноздри, расположенныя довольно далеко отъ основанія клюва, не раздѣлены внутренней перегородкою. Задній палець, если существуетъ, совершенно свободенъ, передній же соединенъ плавательною перепонкою. Плотное туловище, короткая шея и большой клювъ сообщаютъ Ч. нѣсколько неуклюжій видъ. Крылья ихъ очень длинны и остры; вершины сложенныхъ крыльевъ выступаютъ за хвостъ. Послѣдній или прямо обрѣзанъ или вилкообразно вырѣзанъ (родъ Хема). Ч. всегда держатся обществами возлѣ воды, выбирая для своихъ поселеній обыкновенно открытыя мѣстности. Большинство ихъ—морскія птицы, хотя въ открытое море, далеко отъ береговъ, залетаютъ онѣ рѣдко. Временами, особенно при перелетахъ, морскіе Ч. по рѣкамъ и озерамъ залетаютъ вглубь страны. Нѣкоторые виды держатся безразлично какъ возлѣ морей, такъ и возлѣ прѣсноводныхъ бассейновъ. Главную пищу Ч. составляетъ рыба, которую онѣ ловятъ, бросаясь и ныряя въ воду съ нѣкоторой высоты. Большую часть дня Ч. проводятъ въ воздухѣ, плавно носясь надъ водою, напоминая то крупныхъ ласточекъ, то парящихъ хищныхъ птицъ. На водѣ всѣ Ч. держатся удивительно легко; плаваютъ хорошо, но не часто. Для гнѣздованія собираются обыкновенно большими обществами, въ особенности въ умеренныхъ и холодныхъ странахъ. Пернатое населеніе птичьихъ горъ и острововъ Ледовитаго океана состоитъ главнымъ образомъ изъ нѣкоторыхъ видовъ Ч. Гнѣздомъ служитъ простая ямка на землѣ или въ пескѣ, иногда выстилаемая тонкимъ слоемъ растительнаго сора. Крупныя яйца, высиживаемыя обоими полами, отличаются матовою грубою скорлупою, большею частью грязно-зеленаго цвѣта съ тусклыми сѣрыми или буроватыми пятнами. Птенцы имѣютъ пятнистый пуховой нарядъ; уже на другой-третій день по вылупленіи они, если позволяютъ условія мѣстности, оставляютъ гнѣздо. Вначалѣ они кормятся полупереваренной пищею, отрыгаемой родителями. Первое пестрое опереніе молодыхъ птицъ всегда отличается отъ оперенія взрослыхъ, окраска которыхъ представляетъ обык-

новенно сочетаніе бѣлаго цвѣта съ сѣрымъ и чернымъ. Зимнее опереніе почти всегда отличается отъ лѣтняго. На сѣверѣ яйца нѣкоторыхъ видовъ Ч. собираются и употребляются въ пищу; на самихъ Ч. мѣстами охотятся ради ихъ перьевъ. Къ европейскимъ Ч. относятся слѣдующіе роды: чайки (*Lagus*, см.), бѣлыя чайки (*Pagophila*, см. Ч. бѣлыя), трехпалыя чайки (*Rissa*, см. Маевка), вилхвостыя чайки (*Xema*, см. Ч. вилхвостыя), черныя, чернобрюхія или настоящія крачки (*Hydrochelidon*, см. Крачка) и свѣтлыя, бѣлобрюхія или болотныя крачки (*Sterna*, см. Крачка).

Ю. Вагнеръ.

Чайльдерсъ (Робертъ Childers, 1838—76) — англійскій языковѣдъ, знатокъ языка пали; былъ профессоромъ по кафедрѣ языка пали и буддистской литературы въ University College въ Лондонѣ. Его главный трудъ — словарь языка пали («*Dictionary of the Pali language*», Л., 1875).

Чайльдъ (Лидія-Марія Child, 1802 — 80) — американская писательница, горячая аболиціонистка. Ея брошюра: «*Appeal in behalf of that class of Americans called Africans*» (1833) — была первымъ печатнымъ произведеніемъ, объявившимъ войну рабству на сѣверо-американскомъ материкѣ. Вокругъ Ч. стали группироваться сторонники уничтоженія рабства негровъ. Вмѣстѣ съ мужемъ своимъ, Давидомъ Ли Ч., она въ 1840 — 44 гг. издавала «*National antislavery standard*». Ея переписка съ извѣстнымъ аболиціонистомъ Джономъ Броуномъ и письма о немъ послѣ его трагической кончины разошлись въ 1860 г. въ 300 тыс. экз. Ч. написала также нѣсколько интересныхъ романовъ — «*The Rebels*» (1825), «*The first settlers*» (1829) и др. Кромѣ того ей принадлежатъ: «*The american frugal housewife*» (1829), «*History of the condition of Women of all ages and nations*» (1834) и «*The progress of religious ideas through successive ages*» (1855).

Чайльдъ (Фрэнсисъ-Джемсъ Child, 1825 — 96) — американскій филологъ и историкъ литературы, профессоръ англійской литературы въ Гарвардскомъ колледжѣ въ Бостонѣ, знатокъ англійскихъ и шотландскихъ народныхъ пѣсенъ. Главный его трудъ: «*Collection of english and scottish ballads*» (Бостонъ, 1857—59; новое, совершенно переработанное изд., подъ загл. «*The english and scottish popular ballads*», 1884 — 96). Кромѣ того Ч. напеч.: «*Four old plays*» (1848), «*Poems of sorrow and comfort*» (1865) и «*Observations on the language of Chaucer and Gower*» (1862 — 66, въ «*Мемуарахъ Америк. Академіи*»).

Чайное довольствіе (воен.) — довольствіе нижнихъ воинскихъ чиновъ чаемъ и сахаромъ. Полагается, во вниманіе къ тяжести службы или къ условіямъ климатическимъ, для гарнизоновъ Петербурга, Охты и Кронштадта, въ Туркестанѣ, въ Каспійской обл. и въ нѣкоторыхъ другихъ отдаленныхъ мѣстностяхъ. Размѣръ отпуска: 78 зол. чаю (въ СПб. и окрестностяхъ — 24 зол.) и 2 фн. 42 зол. сахару на 100 чел. въ день (Прик. по воен. вѣд. 1891 г. № 152 и 1900 г. № 42).

К. К.

Чайный Вѣстникъ — газета еженедѣльная о промышленности и торговлѣ сахаромъ, чаемъ, кофе, какао, цикоріемъ, шоколадомъ и всѣми кондитерскими производствами. Издавалась въ 1899 г. въ СПб.

Чайныя болѣзни — Чайный кустъ, подобно другимъ растеніямъ подвергается, различнымъ заболѣваніямъ, обусловливаемымъ растительными и животными паразитами. Въ Китаѣ и въ Индіи эти паразиты довольно многочисленны и причиняютъ очень значительный убытокъ. Въ Россіи, на Кавказѣ, при начинающемъ разведеніи Ч. плантацій, паразиты не успѣли еще распространиться въ широкихъ размѣрахъ, и на нихъ не обращаютъ пока особеннаго вниманія; тѣмъ не менѣе съ ними уже приходится считаться и чѣмъ скорѣе будутъ примѣнять противъ нихъ мѣры борьбы, тѣмъ лучше.

Изъ числа растительныхъ паразитовъ чайныхъ кустовъ самымъ опаснымъ является грибокъ *Pestalozzia Guerinii* Desmaz., обусловливающий (фиг. 1) на листьяхъ чая округлыя или неправильной формы, сливающиеся пятна сѣраго цвѣта, обнимающія нерѣдко большую часть листа, который засыхаетъ и отмираетъ. Въ мѣстахъ этихъ пятенъ кожица листа лопається въ видѣ маленькихъ, треугольных трещинъ, изъ которыхъ выступаютъ черныя, роговидные, цилиндрическіе или коническіе бугорки, состоящіе изъ громаднаго количества маленькихъ, темнобурыхъ споръ грибка, соединенныхъ вмѣстѣ слизистымъ веществомъ. Подъ микроскопомъ эти споры представляются въ удлиненной формѣ и снабженными весьма характерными, нитевидными придатками (фиг. 2). Споры распространяются вѣтромъ, дождемъ или насѣкомыми на болѣе или менѣе значительныя разстоянія и, поавъ на совершенно здоровый листъ чая, немедленно прорастаютъ и развиваютъ въ немъ грибницу, дающую новыя споры. Такимъ образомъ, при посредствѣ споръ, зараза передается до безконечности все новымъ листьямъ и тѣмъ быстрѣе, чѣмъ условія благоприятнѣе, т. е. чѣмъ больше сырости, способствующей прорастанію всѣхъ вообще гриб-

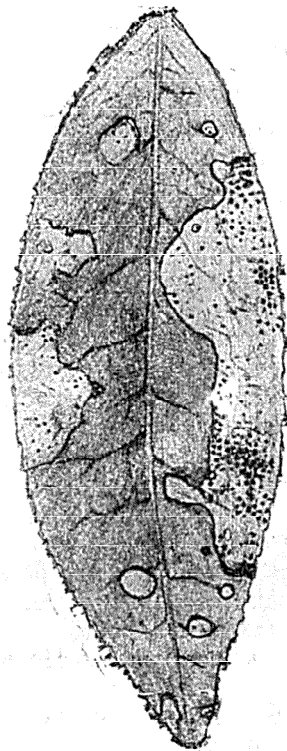

Фиг. 1. Чайный листъ, пораженный грибомъ *Pestalozzia Guerinii* Desmaz., въ натуральную величину.

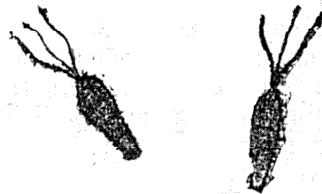

Фиг. 2. Споры грибка при увеличеніи въ 500 разъ.

ныхъ споръ. Описанный грибокъ развивается не только на чайныхъ кустахъ, но и на многихъ другихъ растенійхъ съ вѣчнозелеными листьями, напр. на камеліяхъ, магноліяхъ, рододендронахъ, лимонныхъ деревьяхъ и т. д. *Pestalozzia Guerinii* Desmaz. обнаруженъ въ Ч. плантаціяхъ близъ Батума, еще въ 1897 г.; съ тѣхъ поръ онъ повидимому распространился довольно сильно. Мѣры борьбы состоятъ въ собираніи и сжиганіи большихъ листьевъ и въ опрыскиваніи кустовъ 2% растворомъ бордосской жидкости. Грибокъ *Hendersonia theicola* Cooke, о которомъ упоминаетъ Н. Н. Спѣшневъ, синонимъ *Pestalozzia*. Этотъ же изслѣдователь перечисляетъ въ своей работѣ цѣлый рядъ грибовъ, найденныхъ близъ Батума на чайномъ кустѣ, но большинство этихъ формъ явные сапрофиты, а относительно степени опасности паразитныхъ формъ данныхъ не имѣется. Слѣдуетъ еще прибавить, что описанный Н. Н. Спѣшневымъ новый будто бы грибокъ *Pseudocommis Theae* на самомъ дѣлѣ не существуетъ, а бурныя пятна, обусловливаемые по мнѣнію Спѣшнева этимъ паразитомъ на листьяхъ чая, являются лишь послѣдствіемъ укула клещиковъ и тлей. Изъ паразитовъ животнаго царства, встрѣчающихся въ Батумскихъ плантаціяхъ, вниманія заслуживаютъ клещикъ или зудень, принадлежащій къ роду *Tetranychus*, но видовое названіе котораго еще не установлено, и тля *Seulonia theaeicola* Buckton. Зудень опасенъ тѣмъ, что появляется на Ч. кустахъ въ громадномъ количествѣ; хотя паразитъ очень малыхъ размѣровъ, но укулами своими онъ обусловливаетъ бурныя, мелкія пятна, которыя сливаются и придають листьѣ окраску бронзы. Клещикъ обыкновенно появляется сначала на болѣе старыхъ листьяхъ въ нижней части кустовъ, образуя на нихъ сѣроватый налетъ; при сильномъ развитіи паразитовъ, имѣющемъ мѣсто въ жаркую, сухую погоду, весь кустъ поражень, не исключая верхнихъ молодыхъ побѣговъ. Когда наступаетъ дождливое, сырое время, болѣзнь приостанавливается. Ч. тля *Seulonia theaeicola*, по образу жизни и по свойствамъ весьма сходна съ туземными видами тлей рода *Schizoneura*. Подобно другимъ тлямъ, она, помощью хоботка, высасываетъ соки изъ Ч. растеній, при чемъ вредитъ въ особенности молодымъ листьямъ, которые закручиваются и засыхаютъ. Чайная тля величиною съ булавочную головку, чернаго цвѣта, и покрываетъ кусты густыми массами. Какъ зудень, такъ и чайная тля завезены къ намъ изъ Азіи вмѣстѣ съ выписанными оттуда Ч. кустами. Единственное средство борьбы противъ этихъ паразитовъ состоитъ въ густомъ опрыскиваніи Ч. кустовъ керосиновой эмульсіей, разбавленной водой въ пропорціи одной части эмульсіи на 80 частей воды.

Литература. G. Watt, «The Pests and Blights of the Tea Plant» (Калькутта, 1898); Massee, «Tea Blights» («Bulletin of Miscellaneous information», Royal Gardens Kew, 1898, № 138); Ячевскій, «Паразитныя заболѣванія

чайнаго растенія» («Приложеніе къ практическому руководству къ разведенію чайнаго куста и выдѣлкѣ чая», В. О. Симонсона, изданіе департамента земледѣлія, СПб., 1901); Порчинскій, «О вредителяхъ Ч. плантацій Чаквинскаго удѣльнаго имѣнія» («Листокъ для борьбы съ болѣзнями растеній», СПб., 1902); Спѣшневъ, «Новый вредитель чайнаго куста» («Листокъ для борьбы съ болѣзнями растеній», СПб., 1902); Спѣшневъ, «Грибные паразиты чайнаго куста, изслѣдованные въ 1902 г.» («Труды Тифлискаго Ботаническаго Сада», выпускъ VI, 2). *Ячевскій.*

Чайтанья (санскр. Caitanya) — основатель одной изъ позднѣйшихъ индійскихъ вишнуйскихъ сектъ (ум. около 1527), сынъ брахмана, родомъ изъ Тибета, поселившася въ Бенгалѣ. Бѣдный и восторженный галлюцинировать, Ч. провозгласилъ самого себя однимъ изъ воплощеній Кршны (см.), во что продолжаютъ вѣрить его послѣдователи, носящіе его имя. Его главные ученики, въ особенности родной братъ Нитьянандъ (Nityānand), и брахманъ Адвайтанандъ (Advaitānand), также почитаются какъ воплощенія божества. Ихъ потомки, занимающіе первое мѣсто среди учителей секты (*госайновъ*), унаслѣдовали, по мнѣнію вѣрующихъ, божественную природу и до сихъ поръ сохраняютъ за собой первенствующее положеніе. Главное мѣсто дѣятельности Чайтанья былъ г. Каттакъ или Нилачалъ, гдѣ онъ и умеръ. Ученіе Ч., очень простое въ догматическомъ отношеніи, распространено преимущественно въ Бенгалѣ и вербуетъ своихъ приверженцевъ безъ всякаго разбора изъ самыхъ низшихъ кастъ, слѣдуя въ этомъ отношеніи самому основателю его, собиравшему вокругъ себя людей всякаго происхожденія, даже мусульманъ. Послѣдователи Ч. почитаютъ Кршну какъ Параматму, т. е. верховнаго духа, существовавшего до сотворенія всѣхъ міровъ и совмѣщающаго въ себѣ и причину, и самую сущность творенія. Въ разныя своихъ качествахъ—творца, хранителя и разрушителя — онъ является то Брахмой, то Вишну, то Шивой, и такимъ образомъ въ безконечныхъ дѣленіяхъ своего существа и своей силы представляетъ собой все что было и будетъ. Кромѣ этихъ общихъ проявленій Кршна принимаетъ разные образы для различныхъ цѣлей (такъ назыв. *аватары*, т. е. воплощенія). Главнымъ божествомъ, однако, остается Кршна, принявшій видъ Ч. Абсолютная преданность и обожаніе Кршны, его подруги Радхи и Ч. и суевѣрное преклоненіе передъ наставниками секты (такъ наз. *гуру*), доведенное до степени культа—вотъ главныя черты послѣдователей Ч. Какъ у всѣхъ прочихъ вишнуйцевъ, особымъ уваженіемъ у нихъ пользуется святилище Джаганнатха въ Ориссѣ и святили г. Матхуры, гдѣ пребываютъ главные *госайны* секты. Главнымъ актомъ культа является такъ назыв. *киртанъ* (*kīrtan*)—«прославленіе», совершаемое съобща и состоящее въ продолжительныхъ гимнахъ и лitanіяхъ, въ перемежку съ плясками, за которыми иногда слѣдуютъ оргіи въ честь Кршны — овечьяго пастуха. Гимны эти (такъ назыв.

пада), на языкѣ *хинди* или на старомъ *бетамл*, восходятъ въ нѣкоторыхъ случаяхъ къ эпохѣ болѣе ранней, чѣмъ время Ч.; они всѣ—эротическаго и, болѣею частью, неприличнаго содержанія. Въмѣстѣ съ біографіями основателей секты они образуютъ ея священную литературу. Члены всякихъ кастъ и представители всѣхъ профессій допускаются въ секту безпрепятственно, въ силу убѣжденія, что всѣ люди одинаково способны испытывать чувство вѣры и благоговѣнія. Въ виду демократическаго характера секты высшіе классы въ Бенгалѣ относятся къ ней презрительно; въ верхнихъ же провинціяхъ Остиндіи, гдѣ составъ вѣрующихъ Ч. нѣсколько выше по общественному положенію, она пользуется большимъ уваженіемъ и привлекаетъ людей съ лучшимъ воспитаніемъ и вѣсомъ. С. Буличъ.

Чайтра (санскр. *çaitra*—имѣющей отношеніе къ *блеску, украшенію*—*çitra*, отъ корня *çit*—замѣчать, видѣть, являться) — названіе древне-индійскаго весенняго мѣсяца, те-неръ *чайтъ* (см.): Въ ведійской литературѣ сохранились скудные указанія на существованіе праздника Ч., совершавшагося въ новолуніе мѣсяца Ч. Повидимому, это былъ весенній праздникъ, во время котораго дѣлалъ изъ тѣста фигурки животныхъ (парами): для Индра-Агни — фигуры съ выдающимся пулкомъ, для Рудры—шарики и т. д. С. В.—ч.

Чайтъ — названіе весенняго индійскаго мѣсяца, отвѣчающаго нашему марту—апрѣлю. Начинается, когда солнце вступаетъ въ знакъ *рыбъ*. Древнее названіе этого мѣсяца было *Чайтра* (см.).

Чайтъя (санскр. *çatiya* = памятникъ, храмъ, собственно имя прилагат.: относящійся къ костру—*çita*) или *Çetini* (на языкѣ пали)—общій терминъ у буддистовъ для обозначенія святыни вообще, примѣняемый не только къ строеніямъ, но и къ священнымъ деревьямъ, камнямъ-памятникамъ, святымъ мѣстамъ и урочищамъ, изображеніямъ, священнымъ надписямъ и т. д. Въ древневедійскую эпоху существовала особая жертва Ч., совершавшаяся въ честь Ч., т. е. памятника, воздвигнутаго въ честь учителя или пророка. Если такой памятникъ былъ близко, то жертвователю совершалъ ее самъ; въ противномъ случаѣ онъ приготавливалъ двѣ поминальныя клецки (*тинда*) и передавалъ ихъ посланцу, который одну изъ нихъ бралъ себѣ, а другую долженъ былъ отнести къ памятнику Ч. Если путь былъ не безопасенъ, то жертвователю долженъ былъ снабдить своего посланца еще оружіемъ. С. В.—ч.

Чакабукко—городъ въ Чили, возлѣ котораго произошла битва во время войнъ южно-американскихъ штатовъ за независимость: генералъ Санъ - Мартинъ изъ республики Буэносъ-Айресъ (теперь Аргентинской респ.) перешелъ черезъ Анды съ 5000 чел. и, соединившись съ чилийцами, разбилъ 12 февр. 1817 г. испанскаго генерала Озоріо, чѣмъ было положено начало освобожденію Чили изъ-подъ власти испанцевъ.

Чаканъ (*Czakan. Stockflöte*) — деревянный духовой инструментъ въ формѣ доволь-

но большой палки, постепенно суживающейся къ концу, который заостренъ. Имѣетъ 6 дырочекъ и 1 клапанъ. Въ утолщенной части находится отверстіе съ двумя дырочками, въ которыя исполнитель вдвухаетъ воздухъ, держа инструментъ какъ поперечную флейту. Партія пишется въ скрипичномъ ключѣ. Объемъ инструмента по письму отъ *до* въ первой октавѣ до *фа* въ третьей, но писанныя ноты звучатъ на малую сексту выше (писанная нота *до*—какъ *ля-бемоль*, *ре*—какъ *си-бемоль* и т. д.). Этотъ трансигнирующий инструментъ, дающій хроматическую гамму, чрезвычайно рѣдко примѣняется въ оркестрѣ и скорѣе принадлежитъ къ разряду инструментовъ сольныхъ, не имѣющихъ серьезнаго музыкальнаго значенія (окарино, мандолина и пр.). Въ Австріи и въ особенности въ Венгріи Ч. довольно распространень. Н. С.

Чаква—ст. Закавказской жел. дор., въ 13 в. къ В отъ Батума, въ районѣ нѣсколькихъ хозяйствъ, извѣстныхъ культурой чая и другихъ южныхъ растений.

Чаквисское удѣльное имѣніе — расположено у ст. Чаква (см.) Закавказской жел. дор.; въ составъ его входитъ весь бассейнъ р. Чаквы (Чаквисъ-цхали), вдающійся въ видѣ треугольника вглубь материка, и полоса на берегу Чернаго моря. Площадь имѣнія—около 16 тыс. десятинъ, болѣею частью высокія, покрытыя лѣсами горы. Культурная полоса обнимаетъ около 3000 дес. Главнѣйшая культура въ Ч. удѣл. имѣніи — чай, подъ плантациями коего состоятъ до 160 десятинъ; затѣмъ апельсины, мандарины, бамбуки, обширные питомники плодовыхъ и декоративныхъ растений и т. п. Въ 1 вер. отъ моря паровая чайная фабрика, на которой обрабатывается чайный листъ, добываемый въ имѣніи и въ окрестныхъ имѣніяхъ. Въ 1901 г. получено въ Ч. уд. им. до 20000 фн. чая. Обширныя коллекціи полезныхъ и декоративныхъ японскихъ и китайскихъ растений. Изъ питомниковъ производится продажа. М.

Чаккилли (дравидич.)—одна изъ неарійскихъ кастъ или «расъ» Остиндіи: скорнякъ, кожевникъ, башмашникъ вообще; также деревенскій башмачникъ.

Чакко—см. Грань-Чакко (IX, 566).

Чаконна (*Chaconne, Ciacopna*) — музыкальное сочиненіе, относящееся къ разряду танцевъ и получившее художественную обработку. Мелодія Ч. состоитъ изъ четырехъ или восьми тактовъ въ три четверти, въ умѣренно медленномъ движеніи. Эта мелодія повторяется въ варьированномъ видѣ много разъ, при чемъ гармонизація и въ особенности басъ остаются тѣже. *Passacaglia* (см.) имѣетъ сходство съ Ч., но разница заключается въ томъ, что темпъ Ч. немного подвижнѣе темпа *Passacaglia*, въ которой и мелодія нѣжнѣе. Въ *Passacaglia* сохраняется при повтореніи только басъ (*basso ostinato*), при чемъ верхній голосъ не составляетъ вариации темы, а идетъ произвольно. Художественную форму Ч. придалъ И. С. Бахъ въ своей знаменитой Ч. *d-moll* для скрипки соло безъ аккомпанимента. Ч. примѣнялась въ старинныхъ опе-

рахъ и балстахъ въ видѣ финала для оркестра.

Н. С.

Чакра (санскр. сакга = кругъ, колесо, ср. гр. *κόκλος*, слав. *коло*, русск. *колесо*, англ. *wheel* и т. д.)—въ индѣйской ведѣйской мѣологii и ритуалѣ колесо, являющееся въ разныхъ обрядахъ символомъ солнца. Въ послѣ-ведѣйскую эпоху Ч.—огненный дискъ, оружіе и постоянный атрибутъ Вишну (солнечнаго бога), особый видъ метательнаго оружія, приводимаго въ вращательное движеніе вокругъ средняго пальца и бросаемаго въ непріятеля. Въ мѣологическихъ описаніяхъ Ч. изображается въ видѣ круглой огненной массы, мечущей изъ себя огонь во всѣхъ направленіяхъ. Брошенный рукою бога, Ч. умерщвляетъ нечестиваго противника и возвращается обратно въ руку посланному его. На изображеніяхъ Вишну всегда представляется съ Ч. въ одной изъ четырехъ его рукъ. У буддистовъ имѣется также свой символъ Ч., такъ называемое колесо закона=Дхармачакра (палійская форма—Дхаммачакка). *С. В.—чѣ.*

Чакрабонъ—принцъ сіамскій, сынъ сіамскаго короля Чулалонгкорна (см.). Родился въ 1883 г. Первоначальное образованіе получилъ на родинѣ, подъ руководствомъ сіамскихъ ученыхъ и англійскихъ учителей. Въ 1896 г. прибылъ въ Англію, гдѣ продолжалъ образованіе подъ руководствомъ англ. профессоровъ, къ числу которыхъ присоединился, съ конца 1897 г., русскій преподаватель, магистрантъ московскаго университета (нынѣ профессоръ одного изъ русскихъ университетовъ) П. Н. А., приглашенный для занятій по русскому языку. Когда принцъ лѣтомъ 1898 г. прибылъ впервые въ Россію, онъ могъ уже безъ особеннаго труда понимать русскую рѣчь и довольно сносно изъясняться по-русски. Осенью того же года онъ былъ зачисленъ въ пажескій корпусъ, гдѣ въ 1902 г. окончилъ курсъ первымъ ученикомъ. Въ томъ же году произведенъ въ корнеты лейбъ-гвардіи Гусарскаго Его Величества полка, гдѣ и служить въ настоящее время. Принцъ имѣетъ въ виду оставить Россію не ранѣе, какъ получивъ высшее военное образованіе.

П. Ардашевъ.

Чакравала (санскр. *Sasravalā*, палійск. *Sakkavalā* = кругъ). Въ буддѣйской космографіи вселенная состоитъ изъ безчисленныхъ сферъ, Ч., каждая изъ которыхъ имѣетъ свою землю, свое солнце, свою луну, небеса и ады и дѣлится на три области или *авачара* (также *лока*).

Чакравартинъ (санскр. *Sakravartin*—буквально: *поѣзжающій на колесахъ*, т. е. *колесничій* = повелитель міра, царь) — двѣнадцать мѣоическихъ властителей міра, повелителей вселенной въ индѣйской позднѣйшей мѣологii. Понятіе Ч. встрѣчается также у буддистовъ и у джайнистовъ. Индуизмъ также имѣетъ этотъ образъ. Вишну-пурана изображаетъ чакравартинъ родившимся уже со знакомъ *чакра* (см.), диска Вишну, на рукѣ. *С. В.—чѣ.*

Чала—киргизское слово, значитъ недоносокъ, неполный; въ этнографическомъ смыслѣ оно указываетъ на помѣсь различныхъ народностей. Ч.-казакъ означаетъ потомство отъ

казака (киргиза) и сартянки, или татарки, или калмычки. Ч.-сартъ—отецъ сартъ, мать киргизка, тафарка или калмычка. Ч.-калмыкъ—отецъ калмыкъ, а мать киргизка, татарка или сартянка. *Н. В.*

Чалбучинское мѣстороженіе—Забайкальской обл., Нерчинскаго округа, въ 15 вер. отъ Нерчинскаго завода вверхъ по р. Шилкѣ, близъ дер. Чалбучи и Горбуновой по р. Кайлагѣ, въ высокой известковой горѣ, скаты которой покрыты слоемъ песка, заключающіе куски бурога желѣзняка. По мѣрѣ подъема на гору, количество руды увеличивается, а на вершинѣ верхній слой состоитъ изъ чистыхъ ея обломковъ. Въ известнякѣ заключаются гнѣзда бурога желѣзняка. Мѣстороженіе бурога угля открыто въ 1742 г.; многія развѣдки указали, что бурый уголь находится на глубинѣ 12 саж. нетолстыми слоями и прослойками. Уголь не чистъ и содержитъ примѣсь сѣрнаго колчедана, пласты его не превышаютъ 0,3 метра. Изъ анализа угля выяснилось, что удѣльный его вѣсъ 1,78, гигроскопической влажности заключается на 100 чч. 3,75, золы 7,50, летучихъ веществъ 40, кокса 47,60. Въ наносной почвѣ находятъ зубы, кости и рога допотопныхъ животныхъ. *Н. Л.*

Чалбышъ—Ч. называютъ въ каспійско-волжскомъ рыболовствѣ мелкую бѣлугу, вѣсомъ 15—25 фунтовъ. Промысловая бѣлуга въ среднемъ считается 3 пд. вѣсомъ. Ч. же есть молодъ бѣлуги 1—2 лѣтняго возраста. Ч. къ сожалѣнію ловится въ значительномъ количествѣ вмѣстѣ съ крупной рыбой, и это является весьма крупнымъ зломъ, на которое за послѣднее время обратили серьезное вниманіе. Такъ какъ выловъ этой мелочи красной рыбы (бѣлуги, осетра и севрюги) производился преимущественно во время зимняго подледнаго рыболовства въ Каспійскомъ морѣ сѣтми, этотъ видъ рыболовства ограниченъ глубиной въ 2 саж. (главныя стоянки мелкой красной рыбы находятся на глубинѣ 4—5—6 саж.). Законъ этотъ, введенный временно на 3 г., въ послѣдствіи оставался въ дѣйствиіи срокомъ на 1 годъ, каковыя отсрочки продолжаются и нынѣ. Съ рынка исчезло послѣ того до 70 тыс. пд. этой мелочи, до тѣхъ поръ непроизводительно губившейся ежегодно. Другая мѣра, клонящаяся къ устраненію вылова Ч., заключается въ новыхъ правилахъ каспійско-волжскаго-рыболовства. Она состоитъ въ установленіи минимальнаго допустимаго къ лову размѣра рыбы; этотъ размѣръ для бѣлуги установленъ 24 ворш. «отъ середины глаза до конца краснаго пера», т. е. подхвостоваго плавника. Кромѣ зимняго подледнаго лова, Ч. попадаетъ въ сѣти и лѣтомъ, особенно по восточному побережью Каспія; на рынки поступало много его въ соленомъ видѣ, хотя рыба въ этомъ возрастѣ очень безвкусна и даетъ самый низко-пробный, дешевый товаръ. *Н. В.—чѣ.*

Чалдырь (Чалдырь-гель)—оз. въ сѣв.-вост. части Карсской обл. на сѣверной окраинѣ Армянскаго (Карскаго) плато, расположенное на выс. 6522 фт. надъ уров. моря. Ч. имѣетъ видъ неправильнаго треугольника, вершиною обращеннаго на Ю. Наибольшая дли-

на 20 вер., ширина 15 вер., поверхность около 75 кв. вер. Озеро расположено въ котловинѣ, окруженной безлѣсными горами, вышиной до 8—9 тыс. фт., принимаетъ множество ручейковъ, стекающихъ со склоновъ ихъ и выпускаетъ рч. Ч.-су, вливающуюся въ Карсъ-чай, притокъ Арпачая, впадающаго въ Араксъ. Глубина озера незначительна и едва ли превышаетъ 20 саж.; въ немъ водится форель и нѣсколько видовъ сазановъ, ловля коихъ составляетъ большое подспорье мѣстнымъ жителямъ. Въ 1000 кв. сант. вода озера содержитъ 0,1436 гр. твердаго осадка, состоящаго главнымъ образомъ изъ углекислаго натра и небольшого количества солей извести и магнези. Окрестности озера покрыты травой. Климатъ очень суровый. Въ сѣв.-зап. углу озера, саженьхъ въ 70 отъ берега, находится небольшой, повидимому искусственный, островокъ, служившій, по всей вѣроятности, нѣкогда обиталищемъ доисторическаго человѣка. М.

Чалкаръ — прѣсноводное озеро Ахмолинской обл. Длина озера до 15 в., ширина до 10 в., площадь до 141 кв. в. Глубина до 3 саж. Весною озеро сильно разливается отъ притока въ себя съ западной стороны многоводной рѣчки Кой-багиръ, образуя по сѣверному берегу обширные заливные луга, которыми пользуются мѣстные киргизы. Въ юго-западн. конецъ озера вливается р. Тюньтюрюр.

Чалкаръ-куль — оз. въ Тургайской обл. См. Тургайская обл. (XXXIV, 88).

Чалла или *чалля* — каста или племя, составляющее большинство деревенскаго населенія о-ва Цейлона въ окрестностяхъ Галля. Ч. пришли нѣкогда изъ Индіи, какъ ткачи или вышивальщики. Они же воздѣлываютъ коричное дерево.

Чаллокёзъ (Csalloköz) — островъ, образуемый Дунаемъ при раздѣленіи на рукава между гг. Пресбургомъ и Комарномъ, въ предѣлахъ Венгріи; отличается плодородною почвой, почему и носитъ названіе «Житнаго острова».

Чаллы, иначе *Тябердино* — дер. Казанской губ., Лаишевскаго у., на рч. Шумбутъ. Жит. свыше 1000. Близъ Ч. городище и старинное кладбище. По татарскимъ преданіямъ, здѣсь былъ городъ Ч., выстроенный однимъ изъ казанскихъ хановъ по дорогѣ къ ногайскому хану, жившему близъ теперешняго гор. Мензелинска. Городъ сталъ быстро развиваться и сдѣлался центромъ цѣлага края, который съ того времени сталъ носить названіе «Ногайской дороги». Одинъ изъ чаллинскихъ беевъ, Гази-Гирей, рѣшился отдѣлиться отъ Казани и объявилъ себя независимымъ ханомъ. Началась продолжительная и упорная война съ Казанью; въ концѣ-концовъ казанскій ханъ взялъ и уничтожилъ городъ Ч.

Чалма (въ Туркестанѣ произносятся *салма*) — турецкое слово: такъ называется кисея или иная ткань, которая наворачивается на голову поверхъ тюбетейки или фески. По мнѣнію средне-азиатцевъ, Ч. означаетъ саванъ, въ которомъ правѣрный будетъ положенъ въ могилу. Сеиды или лица изъ рода

Мохаммеда носятъ зеленую Ч., всѣ остальные — Ч. бѣлаго цвѣта. Н. В.

Чалма — малоупотребительное народное названіе нѣкоторыхъ лилейныхъ съ крупными цвѣтками, напр. *Lilium Martagon*, *Asphodelus ramosus* и др.

Чалокасеи — княжескій родъ, происходящій отъ владѣтелей округа Гилера въ Дагестанѣ (до 1320 г.), потомки которыхъ, по принятіи православной вѣры, получили отъ грузинскаго царя Георгія V въ Кахетіи владѣнія незадолго передъ тѣмъ угасшей фамиліи князей Ирупакидзе. Одна изъ вѣтвей фамиліи князей Ч. осталась въ исламизмѣ и подъ именемъ султановъ Елисуискихъ владѣла округомъ Елисуискимъ до 1843 г. Изъ князей Ч. извѣстны: князь *Герсеванъ*, сестра котораго была супругою кахетинскаго царя Георгія; онъ укрыль въ 1518 г. малолѣтняго сына Георгіева Левана отъ преслѣдованія царя карталинскаго Давида. Князь *Отаръ* въ 1574 г. хитростью отклонилъ нападеніе персіанъ на Кахетію. Князь *Барашъ* въ 1603 г. отвратилъ междоусобную войну между сыновьями кахетинскаго царя Александра. Князь *Шермазанъ* былъ воспитателемъ кахетинскаго царя Теймураза I. В. Р.—6.

Чалонъ-Хамуръ — возвышенность въ Ергеняхъ, Астраханской губ., въ Калмыцкой степи, возвышается надъ долиной р. Маныча на 230 фт. Въ книгѣ Большаго Чертежа эта возвышенность носитъ названіе Тапъ-Муранъ, а калмыки передѣляли его въ Ч.-Хамуръ; какъ то, такъ и другое названіе въ переводѣ на русскій языкъ обозначаетъ — «Каменный носъ». Ч.-Хамуръ лежитъ въ 210 в. отъ Астрахани къ З и состоитъ изъ обнаженія — бѣлаго, желтаго, а отчасти краснаго цвѣтовъ известняковъ, порода коихъ до того мягка, что легко обтесывается и изъ нея высѣчены были фигуры (бабы), попадающіяся и нынѣ на степныхъ курганахъ.

Чалнакъ-тау — высокая, покрытая вѣчными снѣгами и ледниками гора въ Главн. Кавказскомъ хребтѣ подл. 43°13' с. ш. и 42°11' в. д., на границѣ Кубанской обл. съ Кутаисской губ. Съ сѣв. стороны ея вытекаетъ р. Улукамъ, а съ южной — Гвандра, составляющая главный истокъ Кадора.

Чалтыкъ — мѣстное названіе риса (*Oryza sativa*).

Чалубья: 1) одно изъ четырехъ раджпутскихъ племенъ въ сѣверо-западной Остиндіи, принадлежащихъ къ третьему подраздѣленію раджпутовъ, такъ назыв. *аткила* (см. XXVI, 72). Ч. утверждаютъ, что нѣкогда были властителями Суру на р. Гангъ; имъ принадлежали также земли въ Гудзератѣ, Кхандешѣ, Кальяни и Варангалѣ. Ч. дѣлятся на 16 болѣе мелкихъ племенъ (см. Tod, «Rajasthan»). 2) Одна изъ царскихъ династій южной Остиндіи, въ Деканѣ, находящаяся въ связи съ раджпутами Ч. Деканскіе Ч. правили съ V в. до XII в. Столицей ихъ царства былъ сначала гор. Кальянъ въ области Кальбарга, а впослѣдствіи Девагири — современн. Довлатабадъ. Границами служили: на С — р. Нармада (теперь Нербудда), на З — океанъ; на ЮВ и ЮЗ теперешняя граница

дравидич. языка *канарезе*; вост. граница, по-видимому, не простиралась дальше горнаго хребта *хатова*, за которымъ лежали царства Калвинга и Андхра. С. В—чб.

Чалымскій городокъ—остатки стариннаго укрѣпленія въ Козьмодемьянскомъ у., Казанской губ., близъ с. Аккозина (иначе Малый Сундырь или Троицкое), на высокой горѣ, на самомъ почти берегу р. Волги. Городокъ былъ населенъ черемисами; вѣроятно, противъ этого городка въ 1524 г. потерпѣлъ поражение отъ черемисъ кн. Палецкій, плывшій на судахъ изъ Нижняго-Новгорода въ Казань. Въ 1 верстѣ отъ Ч. городка, близъ дер. Населы, нѣсколько кургановъ.

Чаль—туземное названіе африканскаго двурогаго носорога (*Rhinoceros bicornis*); см. Носороги.

Чальдини (Энрико Cialdini, герцогъ Гаэтскій)—итальянскій генералъ и политическій дѣятель (1811—92), родомъ ломбардецъ, сынъ инженера; изучалъ медицину въ пармскомъ университетѣ, но до окончанія курса былъ увлеченъ возстаніемъ въ Церковной области (1831), поступилъ въ революціонный отрядъ, организованный въ Реджіо, и принялъ участіе въ борьбѣ; послѣ подавленія возстанія долженъ былъ бѣжать въ Парижъ, гдѣ, сидѣно бѣдствуя, продолжалъ занятія медициной. Въ 1832 г. онъ бросилъ ихъ, чтобы поступить въ иностранный легіонъ, сражавшійся въ Португаліи противъ дона Мигуэля; тамъ онъ сблизился съ другимъ итальянскимъ дѣятелемъ Дурандо (см.) и обнаружилъ значительныя военныя способности. По окончаніи португальской войны онъ вмѣстѣ съ Дурандо перебрался въ Испанію, сражался въ правительственныхъ войскахъ противъ дона Карлоса и дослужился до чина полковника. Въ 1841 г. получилъ отставку, вслѣдствіе подозрѣнія въ заговорѣ противъ регента Эспартеро. Послѣ паденія послѣдняго въ 1843 г. вновь поступилъ на испанскую военную службу. Какъ только началось революціонное броженіе въ Италіи, еще въ концѣ 1847 г., Ч. бросилъ Испанію и поспѣшилъ въ Венецію, гдѣ въ началѣ 1848 г. поступилъ въ быстро организованную венеціанскую армію. Въ іюнь 1848 г. былъ раненъ и взятъ въ плѣнъ австрійцами при взятіи ими Виченцы, но вскорѣ былъ освобожденъ изъ плѣна и поступилъ въ сардинскую армію; во главѣ 3000-наго легіона волонтеровъ, преимущественно изъ герцогствъ Пармскаго, Моденскаго и Тосканскаго, предвзлалъ походъ 1849 г. и участвовалъ въ несчастной для Италіи битвѣ при Новарѣ. Послѣ заключенія мира онъ остался въ сардинской арміи, командовалъ бригадою въ Крыму и былъ назначенъ адъютантомъ короля Виктора-Эммануила (первый въ Сардиніи адъютантъ короля не изъ дворянства). Во время войны съ Австріей 1859 г. Ч. командовалъ корпусомъ, съ которымъ онъ занялъ Романью, фактически присоединивъ ее къ Сардинскому королевству. Послѣ нападенія Гарибальди на Сицилію Ч. въ сентябрѣ 1860 г. взялъ Пезаро, разбилъ папскія войска при Кастельфидардо, затѣмъ вступилъ въ Неаполитанское королевство и разбилъ неапо-

литанскій корпусъ при Изерніи (17 октября 1860 г.). 13 февраля 1861 г. послѣ трехмѣсячной осады онъ взялъ Гаэту, за что получилъ званіе герцога Гаэтскаго. Въ апрѣлѣ 1861 г. избранъ въ туринскій парламентъ, гдѣ явился однимъ изъ сторонниковъ правительства и противниковъ Гарибальди. Съ іюля 1861 г. онъ командовалъ итальянскими войсками въ не замиренной еще Неаполитанской области. Въ ноябрѣ того же года онъ вышелъ въ отставку вслѣдствіе разногласій съ правительствомъ. Послѣ вторичной высадки Гарибальди въ Сицилію Ч. въ августѣ 1862 г. былъ назначенъ военнымъ генералъ-губернаторомъ Сициліи съ чрезвычайными полномочіями. Сраженіе на холмахъ Асиромонте 29 августа 1862 г., въ которомъ подчиненный Ч. полковникъ Паллавичино взялъ въ плѣнъ Гарибальди, положило конецъ его миссіи. Ч. вернулся въ Туринъ и вскорѣ былъ назначенъ военнымъ губернаторомъ Болоньи и сенаторомъ. Во время войны 1866 г. онъ сначала командовалъ 4-мъ армейскимъ корпусомъ, потомъ былъ начальникомъ главнаго штаба вмѣсто Ламармори, котораго онъ обвинялъ въ пораженіяхъ, понесенныхъ итальянцами въ 1866 г. Въ 1867 г. Ч. былъ назначенъ посланникомъ въ Вѣну, но не успѣлъ еще уѣхать, какъ вслѣдствіе паденія кабинета Раттацци получилъ порученіе сформировать кабинетъ; это ему не удалось, и онъ былъ назначенъ командующимъ войсками въ Средней Италіи. Въ 1870 г. онъ въ севатѣ горячо, но безуспѣшно отстаивалъ мысль о необходимости поддержать Францію въ войнѣ съ Пруссіей. Сопровождалъ въ Испанію герцога Аостскаго Амадея, избраннаго королемъ испанскимъ, и оставался въ Испаніи до 1873 г. Съ 1876 по 1879 г. и съ 1880 по 1881 г. былъ посланникомъ въ Парижѣ. См. Nisco, «C. e i suoi tempi» (Неаполь, 1893). В. В—овъ.

Чальмерсъ (Александръ Chalmers, 1759—1834)—англ. писатель, составитель «General biographical Dictionary» (32 т., 1812—17), одного изъ первыхъ обширныхъ біографическихъ сборниковъ, послужившаго источникомъ для большинства позднѣйшихъ трудовъ этого рода. Подъ его редакціей и съ его біографическими очерками и предисловіемъ было издано нѣсколько собраній сочиненій англійскихъ классиковъ.

Чальмерсъ (Джорджъ Chalmers, 1742—1825)—англійскій писатель. Его труды: «Political annals of the united colonies from their settlement till 1763» (1780, новое изд., 1810); «An estimate of the comparative strength of Great Britain during the present and four preceding reigns» (1782; нов. изд., 1810); «Caledonia» (топографическое и историческое описаніе Шотландіи, 1807—24); «Life of Mary, queen of Scots» (2 изд., 1828; защита корол. Маріи Стюартъ) и нѣсколько біографическихъ очерковъ (Дефоз, Джемса Стюарта и др.).

Чальмерсъ (Томасъ Chalmers)—извѣстный шотландскій богословъ (1780—1847). Въ 1799 г. началъ читать лекціи по богословию въ С.-Андрюсѣ; съ 1813 г. былъ проповѣдникомъ въ Глазговѣ, съ 1823 г.—тамъ же профессоромъ нравственной философіи, съ

1828 г.—проф. богословія въ эдинбургскомъ университетѣ. Своими превосходными проповѣдями и дѣятельностью по организаціи общественнаго призрѣнія бѣдныхъ онъ внесъ свѣжую струю въ церковную жизнь Шотландіи. Когда въ 1834 г. церковный синодъ высказался за усиленіе права патроновъ при замѣщеніи священническихъ должностей, въ ущербъ избирательнымъ правамъ общины, Ч. выступилъ съ протестомъ и, не найдя поддержки въ парламентѣ, въ 1843 г. вышелъ изъ состава государственной церкви. Притверженцы его получили названіе *поитризионистовъ* и съ нимъ во главѣ образовали новую свободную шотландскую церковь (см.). Полное собраніе трудовъ Ч. (34 тт.) изд. въ Л. въ 1849 г.; собраніе избранныхъ его соч., въ 12 тт., вышло въ 1854—57 гг. Труды Ч. преимущественно апологетическаго характера; онъ стремится примирить христіанство съ наукой. Главнѣйшіе изъ нихъ: «The adoption of external nature to the moral and intellectual condition of man» (Эдинб., 1839); «Treatise of political economy in connexion with the moral prospects of society» (1832; защита съ моральной точки зрѣнія теоріи Мальтуса); «The civil and christian economy of large towns» (1821); «Evidences of the christian revelation» (нов. изд. 1878). Ср. Hanna, «Memoirs of the life and Writings of Th. Chalmers» (2-е изд. 1878); Bayne, «The free Church of Scotland» (Л., 1893); Ryley a. McIandlish, «Scotland's free Church» (1893). Биографич. очерки Ч. составили Ramsay (Л., 1866), Dodds (1842), Watson (1881), Fraser (1881) и Olifant (1896).

Чалъевы — древній дворянскій родъ, происходящій отъ *Нестера (Несмѣяна) Ивановича Ч.*, отличившагося во время войны съ Польшей и особенно при осадѣ Смоленска (1654). Родъ записанъ въ VI ч. род. кн. Костромской губ. Гербъ его внесенъ въ Гербовникъ (ч. X).

Чамара, *чамарка* (самага)—сюртукъ съ рядомъ мелкихъ пуговицъ по обоимъ бортамъ, длинными петлицами изъ шнура въ и низкимъ стоячимъ воротникомъ. Считается чешскимъ національнымъ костюмомъ.

Чамары (отъ хиндійскаго слова *чамра*—кожа)—скорняки, кожевники, башмачники. Раса Ч. подраздѣляется на семь болѣе мелкихъ племенъ и составляетъ значительную часть неиндусскихъ расъ Остиндіи.

Чамахара — малоизвѣстный переваль, ведущій изъ Кубанской обл. въ Кутаисскую губ., или съ верховьевъ Большой Лабы къ верховьямъ Бзыби. Онъ служитъ исключительно для прогона скота.

Чамберленъ—см. Чемберленъ.

Чамскъ—обезьяна, принадлежащая къ р. Ateles (Ateles pentadactylus), отличающаяся отъ другихъ представителей рода совершенно чернымъ цвѣтомъ и сравнительно большимъ развитіемъ рудиментарнаго большого пальца рукъ. Шерсть длинная. Длина тѣла 1,3 метра, изъ нихъ большая часть приходится на цѣпкій хвостъ. Живетъ въ Перу, Квито и на Панамскомъ перешейкѣ. Относится къ цѣпкохвостымъ широконосымъ обезьянамъ (Cebidae).

Чамлыкскан — ст-ца Кубанской обл. Лабинскаго отд. Жит. болѣе 6 тыс.; школа, 13 торг.-промышл. заведеній. Населеніе занятаеся хлѣбопашествомъ.

Чамлыкъ—довольно большая рѣчка Лабинскаго отд., Кубанской обл. Вытекаетъ изъ сѣв. склона Черныхъ горъ, вблизи ст-цы Безстрашной и Отважной, и впадаетъ въ Лабу вблизи Темиргоевской ст-цы. Въ верхнемъ теченіи Ч. имѣетъ характеръ настоящей горной рѣчки, а въ нижнемъ — степной. Онъ имѣетъ важное значеніе для неогато орошенной сѣв. части Лабинскаго отд. На берегахъ Ч. расположены 9 станицъ. Длина Ч. 150 вер. Весной и лѣтомъ въ періодъ дождей онъ несетъ довольно много воды.

Чампа (санскр. Сатра), *чампавати* (Сатраваті), *чампамали* (С.-mālinī), *чампанури* (С.-purī)—въ древней Индіи столица страны Анга. Слѣды существованія ея до сихъ поръ еще сохранились въ сосѣдствѣ съ городомъ Бхагалпуромъ. Другое названіе города, Малини, происходитъ по туземнымъ толкованіямъ отъ того, что онъ былъ окруженъ деревьями *чампака*, какъ гирляндой (mālā). По другимъ рассказамъ, городъ Ч. получилъ имя отъ своего основателя, Ч. Оно могло произойти и отъ обилія деревьевъ *чампака* въ его окрестностяхъ. С. В—чь.

Чампионъ Гилль—высоты въ долинѣ Миссиссипи, къ В отъ Виксбурга. Здѣсь, во время войны за нераздѣльность Сѣв.-Американскихъ Штатовъ (XXXII, 297), 16 мая 1863 г., сѣверяне, подъ начальствомъ Гранта, нанесли рѣшительное пораженіе конфедератамъ, которые, кромѣ убитыхъ, потеряли 3—4 тыс. ранеными, 3 тыс. плѣнными и 29 орудій.

Чамунда (санскр. Сāmundā)—въ индійской позднѣйшей мѣологіи одна изъ страшныхъ и злыхъ формъ супруги Шивы, богини Деви или Дурги. Ч. вышла изъ лба Дурги, чтобы биться съ демонами Чанда и Мунда, откуда и самое имя Ч. Убивъ обоихъ демоновъ, она принесла ихъ головы Дургѣ. Богинѣ Ч., какъ и другимъ страшнымъ формамъ Деви, приносились нѣкогда человѣческія жертвы. Въ индійской драматической поэзіи этотъ древній обычай далъ матеріалъ для одной сцены въ драмѣ Бхавабхуги (XI в.) «Малати и Мадхава», въ которой героиню пьесы Малати жрецы Ч., такъ назыв. *аихори*, заманиваютъ въ храмъ, чтобы принести ее въ жертву страшной богинѣ. Только внезапное появленіе Мадхавы спасаетъ его возлюбленную отъ гибели. С. В—чь.

Чамурныя строенія — распространены въ Бессарабской губ. сельскія негостораземыя глиносоломенныя постройки.

Чанагъ (тат.)—чашка, миска. Ч., кромѣ своего прямого значенія, употребляется въ Закавказьѣ и въ смыслѣ мѣры сыпучихъ тѣлъ, при чемъ послѣдняя является частью какой-либо болѣе крупной мѣры. Такъ какъ вообще мѣры сыпучихъ тѣлъ въ разныхъ мѣстахъ имѣютъ различную величину, то и величина Ч. разная. Такъ, Ч. пшеницы въ Борчалинскомъ уѣздѣ равняется 10—12 фунтамъ, въ Казахскомъ уѣздѣ — 10—24 фун., въ Горійскомъ уѣздѣ—20, 21 и 25 фунт., въ Зангезурскомъ

уѣздѣ—9—18 фунт., въ Пушинскомъ и Жебраильскомъ уѣздахъ—14 фунт., въ Елисаветпольскомъ уѣздѣ—53—56 фунт. и проч.

Чанадскій комитатъ (мадьярск. Csanad) — въ Венгрии, 1618,20 кв. км.; жит. (1890) 130575, въ томъ числѣ 95229 мадьяръ, 13689 румынъ, 15735 словаковъ и 1410 нѣмцевъ. Южную границу образуетъ р. Марошъ, единственная текущая вода во всемъ комитатѣ. Богатая черноземною почвой равнина комитата очень благоприятствуетъ земледѣлю, которое и составляетъ главное занятіе населенія; затѣмъ идетъ скотоводство и, наконецъ, торговля лѣсомъ. Пшеница, рожь, кукуруза, огородные овощи, стручковые плоды, конопля, табакъ и много различныхъ кормовыхъ травъ. Лѣсныхъ пространствъ въ Ч. комитатѣ не особенно много. Главные населенные пункты комитата — Мако, Ватонья и Надь-Лакъ. Свое названіе Ч. комитатъ получилъ отъ древняго, теперь уже въ развалинахъ лежащаго замка *Чанадъ*.

Чанакъ-калеси (т. е. Глиняный городъ), называемый европейцами также Дарданеллами—главный городъ самостоятельной ливы (округъ) Бига, занимающей мѣстность древней Трояды; лежитъ у самаго узкаго мѣста Геллеспонта, на азіатскомъ его берегу. Отъ 8 до 10 тыс. жителей (около половины—магометане). Ч. служитъ транзитнымъ портомъ для лѣсныхъ матеріаловъ, чернильнаго орѣха, шерсти и пшеницы. Постройка судовъ, вывозъ гончарныхъ товаровъ. 10 мечетей, 3 церкви, 2 синагоги, 9 турецкихъ, 4 христіанскихъ и 2 еврейскихъ школы, 11 вице-консульствъ. При морѣ—старый фортъ Кале-Султаніе, названіе котораго часто употребляется для обозначенія самаго города.

Чанакъи (санскр. Cānaka) — знаменитый въ индійской исторіи брахманъ, игравшій главную роль въ возведеніи Чандрагупты (см.) на престолъ царства Магадха и въ уничтоженіи прежней династіи—Нанда. Онъ выдавался своей хитростью и тонкимъ политическимъ умомъ и сравнивается историками Индіи съ Макиавелли. Его перу приписываютъ трактатъ о политикѣ и нравственности, извѣстный подъ заглавіемъ Ч.-сутра. Ч. является главнымъ дѣйствующимъ лицомъ въ извѣстной драмѣ Вишакхадатты — «Мудраракшаса» (см. VI, 597). Ч. былъ извѣстенъ также подъ именами Вишну-гупта и Каутилья. *С. В.—чѣ.*

Чанамба-парати (дравидич.)—въ южной Остиндіи имя одной изъ низшихъ кастъ (въ Андженго), члены которой употребляются въ качествѣ домашней прислуги.

Чанамья—въ сѣв.-зап. Остиндіи названіе одного раджпутскаго племени изъ «лунной династіи» (Чандраванша), живущаго въ Джанпурѣ и Горакпурѣ.

Чананы (дравидич.)—въ южной Индіи одна изъ низшихъ кастъ, занимающаяся добываніемъ сока изъ пальмироваго дерева.

Чананнанъ (дравидич.) — въ южной Индіи такъ называютъ (на языкѣ *тамилъ*) ткачей, изготовляющихъ грубую ткань для мѣшковъ изъ пеньковыхъ веревокъ.

Чанго—названіе встрѣчающейся въ Китаѣ разновидности волка (*Lupus Changi*),

отличающийся болѣе короткими ногами, блѣдножелтыми волосами на бокахъ и бѣлыми на брюхѣ. Точно тоже носитъ названіе сѣверо-американскій волкъ (иначе камышевый или буйный, *Lupus occidentalis*), отличающийся большими размѣрами и чрезвычайными колебаніями окраски (отъ желтовато-бѣлаго до чернаго) и часто пестрой окраской, почему ему Видомъ было дано другое видовое названіе *L. variabilis*. Живетъ по всей Сѣв. Америкѣ, сосѣднихъ островахъ и въ западной Гренландіи. Преслѣдуется ради мѣха.

В. М. Ш.

Чанго-Мадьяры (Csángó)—живутъ въ Молдавіи, переселившись сюда изъ Трансильваніи въ теченіе послѣднихъ столѣтій, въ особенности же со времени реформаціи. Въ настоящее время они принадлежатъ частью къ евангелическо-реформатскому, частью къ католическому исповѣданію. Живя среди румынъ, Ч.-мадьяры постепенно превращаются въ одинъ изъ элементовъ румынскаго народа.

Чанда (санскр. Candā=гнивная, необузданная), *Чанди* (Candī) — одна изъ формъ индійской богини Дурги (см.), супруги Шивы, которую она приняла съ цѣлью истребленія демона Магиши (Mahisha).

Чандаля (санскр. Candalā) — самая презрѣнная изъ низшихъ кастъ въ Индіи, смѣшаннаго происхожденія, отъ отца-брахмана и матери-шудры. Самое имя Ч. принадлежало первично одному изъ неарійскихъ туземныхъ племенъ Индіи (см. XIII, 141).

Чандапанатра или *Чандамотсави* (санскр. Candapanātrā отъ sandalā=сандаля и yātrā=шествіе, поѣздка) — въ индійскомъ ритуалѣ церемонія принесенія въ жертву идоламъ лещеческъ изъ сандаловаго дерева или прочихъ благоуханій.

Чандарнагоръ—находящійся во французскомъ владѣніи городъ въ Индостанѣ, въ Бенгалѣ, въ 38,6 км. отъ Калькутты, на рѣкѣ Гугли. 24 тыс. жителей (въ томъ числѣ 250 европейцевъ). Французское населеніе здѣсь появилось въ концѣ XVII в. Въ 1757—63 г. и въ 1793—1816 гг. Ч. находился во власти англичанъ. Въ настоящее время Ч. подчиненъ губернатору Пондшери. Въ торговомъ отношеніи Ч., процвѣтавшій до половины XVIII в., нынѣ въ упадкѣ.

Чандаръ—см. Вальтранъ (V, 470).

Чандель—раджпутское племя, разсѣянное въ сѣв.-зап. провинціяхъ Индіи. Ч. представляютъ нѣсколько подраздѣленій и, какъ полагаютъ, пришли изъ Бунделькхонда. Сами они производятъ себя отъ лунной династіи (Чандраванша). По ихъ имени называется и округъ Чандели или Чандери. Въ нижнемъ Доабѣ имѣются четыре подраздѣленія этого племени. *С. В.—чѣ.*

Чандика (санскр. Candikā) — тоже, что *Чанда*, *Чанди* (см.).

Чанди-магатмья (санскр. Candī-māhātmya) или *Чандика-магатмья* — тоже, что *Чандинатъ* (см.).

Чандинатъ (санскр. Candīnāt) или *чандинатха* (санскр. Candīnātha = Candī = имя богини + nātha = текстъ)—названіе индійской поэмы, содержащей 700 стиховъ и составляю-

щей одинъ изъ эпизодовъ Маркандея-пураны. Въ ней прославляются побѣды богини Дурги (она же — Чанди, см.) надъ демонами — асурами; ее читаютъ ежедневно въ храмахъ названной богини. Другое названіе поэмы — Деви-магатмья (Дурга=Деви, см.). Переводы: латинскій Полея (съ санскр. текстомъ и примѣч., Б., 1831) и полный англійскій прозаическій Dutta (Калькутта, 1897). С. В.—чъ.

Чандлеръ (Ричардъ Chandler)—англійскій археологъ; образование получилъ въ оксфордскомъ университетѣ. Издалъ надписи извѣстной коллекціи мраморовъ Арундела, подъ загл.: «*Magnum oxoniens*» (1763). Свое путешествіе по Малой Азіи и Греціи описалъ въ книгахъ: «*Travels in Asia Minor*» (1875), «*Travels in Greece*» (1776) и «*Ionian antiquities*» (Л., 1769—97). Ему также принадлежатъ: «*Inscriptiones antiquae*» (1774—76) и «*History of Ilium or Troy*» (Л. 1802).

Чанди (хинд.) или *чанди*—древній обычай въ Индіи, по которому брахманы или факиры, съ цѣлью получить милостыню или плату, угрожали изранить или убить себя и даже приводили въ исполненіе подобныя угрозы.

Чандра (санскр. *Chandra* = собственно «блестящій») — въ индійской позднѣйшей мѣологии первоначально эпитетъ мѣсяца, а затѣмъ и самое имя мѣсяца-бога, который въ послѣведійскія времена обыкновенно назывался Сома (см.). Ч. большею частью изображается божествомъ мужского пола, но иногда и женскаго (Чандри); въ послѣднемъ видоизмѣненіи иногда смѣшивается съ Чанди = Деви = Парвати и т. д. (супругой Шивы). На изображеніяхъ Ч. представляется прекраснымъ юношей, съ двумя руками, держащимъ лотосъ и палицу и вѣдущимъ верхомъ на антилопѣ или въ колесницѣ. Какъ Чандри, луна вступила въ связь съ солнцемъ Сурья и произвела на свѣтъ многочисленный родъ пулидовъ (XXV, 775). Въ послѣднемъ случаѣ очевидно разумѣется соединеніе (сизигія) солнца и луны. Въ индійской астрономіи Ч. является обычнымъ названіемъ луны. Фазы луны отразились въ мифѣ о женитьбѣ Ч. на 27 дочеряхъ патріарха Дакши (см.), въ свою очередь являющихся олицетвореніемъ лунныхъ созвѣздіи. Самой любимой изъ женъ Ч. была Рогини; остальными онъ совершенно пренебрегалъ. Тогда онъ пожаловался своему отцу Дакшѣ, который, послѣ тщетныхъ напоминаній Ч. о супружескомъ долгѣ, проклялъ его и обрекъ на бездѣтность и уничтоженіе. Женамъ Ч. стало, однако, жаль его, и Дакша, безсильный снять вполнѣ проклятіе, измѣнилъ его такъ, что уничтоженіе Ч. сдѣлалъ периодическимъ. Отсюда — смѣна ущерба и роста мѣсяца.

Чандраванша (санскр. *Chandra* = мѣсяць + *vansa* = трость, стволъ, родъ = лунная династія) — индійская царская династія, ведущая свой родъ отъ мѣсяца. Дѣлится на двѣ большихъ вѣтви: *Идава* и *Паурава*, т. е. потомки Яду и Пуру. Согласно мнѣческой генеалогіи, сообщаемой, напр., въ Вишну-пуранѣ, родоначальникомъ этой династіи былъ древній мудрецъ — рши, Атри, отецъ Сома

(см.) или мѣсяца; сыномъ послѣдняго былъ Будха (т. е. планета Меркурій), а отъ него родился Пуруравасъ (см.), праправнуками котораго были Яду и Пуру. Къ третьей боковой вѣтви лунной династіи причисляются и цари Каши или Бенареса, происходящіе отъ сына Пурураваса—Аю. Многіе теперешніе княжескіе роды Индіи ведутъ свое начало отъ Ч. Извѣстные кланы раджутовъ также причисляютъ себя къ ней. Такъ какъ мѣсяць называется у индусовъ еще Инду и Сома, то и лунная династія имѣетъ также имена Индованша и Сомованша.

Чандрагупта (санскр. *Chandra-gupta*): 1) древній индійскій царь, тождественный съ *Σανδρακοττος* или *Σανδροκοττος*, упоминаемымъ Арріаномъ и другими классическими историками индійскаго похода Александра Македонскаго. Тождество это доказалъ еще родоначальникъ современной индійской филологіи В. Джонсъ, и оно является однимъ изъ опорныхъ пунктовъ индійской исторической хронологіи, позволяющимъ установить вполнѣ опредѣленный синхронизмъ извѣстныхъ событій индійской исторіи съ соотвѣтственными событіями греческой. Ч. является однимъ изъ выдающихся героевъ индійской исторіи въ эпоху ея средневѣковья; имя его очень часто упоминается какъ въ брахманской, такъ и въ буддійской исторической и поэтической литературѣ. По греческимъ источникамъ, когда Александръ пришелъ въ Индію, ему стало извѣстно, что надъ Прасіями (=санскр. *Prāsīya* = восточные) царствуетъ царь Ксандрамея, столицей котораго былъ городъ Палиботра (т. е. инд. Паталипутра), стоявшій у слиянія р. Ганга съ другой р. Эрранобоасомъ (теперь р. Шонъ). По словамъ этихъ историковъ, Сандракоттосъ былъ въ то время еще молодъ, но тѣмъ не менѣе отважился на противодѣйствіе полководцамъ Александра, поднявъ шайки разбойниковъ, съ помощью которыхъ ему удалось сохранить независимость Индіи. Въ туземныхъ историческихъ источникахъ, брахманскихъ и буддійскихъ, ничего не говорится о борьбѣ Ч. съ греческимъ завоевателемъ, но имѣются свѣдѣнія (полудендарныя) о его происхожденіи и достиженіи имъ царской власти. Комментарій Вишну-пураны говоритъ, что Ч. былъ побочнымъ сыномъ одного изъ членовъ царствовавшей тогда въ Магадхѣ династіи Нанда, и красавицы Мура, принадлежавшей къ одной изъ низшихъ кастъ. Отъ имени матери Ч. и основана имя династія будто бы и получила имя Маурья (см.). Въ драмѣ Вишакхадатты (см.) Мудра-ракшаса, изображающей возвышеніе Ч., послѣдній часто называется Вршала, что равносильно термину *шудра*. Въ молодости Ч. велъ бродячую жизнь въ Пенджабѣ (см. *Tigraur*, введеніе къ его изданію хроники Магаванша, стр. ХLI, гдѣ цитируется одинъ изъ туземныхъ комментаріевъ) и вѣроятно тогда и организовалъ партизанскую борьбу съ полчищами Александра Великаго. Его главный совѣтникъ, брахманъ Чанакья (см.), былъ уроженцемъ г. Такшанилы или Таксилы (см. XXXII, 530), столицы западнаго Пенджаба. Именно здѣсь утвердился сначала Ч., кото-

рый прогнал греческія войска, оставленные тутъ Александромъ, и, ставъ во главѣ національнаго движенія, сдѣлался властелиномъ Пенджаба, что случилось, вѣроятно, около 316 г. до Р. Хр. Непосредственно за этимъ послѣдовало и покореніе имъ Гангесской Индіи. Въ это время въ Магадхѣ царствовала династія Нанда (по происхожденію, какъ свидѣтельствуя нѣкоторые источники, также шудра), послѣднимъ представителемъ которой былъ могучій и честолюбивый, но жестокий и скупой Маганада. По другимъ памятникамъ, передъ воцареніемъ Ч. въ Магадхѣ правили 9 братьевъ Нанда (нѣкоторые толкуютъ выраженіе «9 Нанда» въ смыслѣ «Нанда и его 8 сыновей»). Чанакья помогъ Ч. низвергнуть династію Нанда и завладѣть ихъ престоломъ и столицей Паталипутра (Палиботра греческихъ историковъ. нынѣ—Патна). Это случилось около 312 г. до Р. Хр. Ч. явился, такимъ образомъ, основателемъ новой династіи Маурья и повелителемъ могущественнаго царства, простиравшагося на С до р. Инда, а на Ю—до устьевъ Ганга и Телинганы (т. е. страны *телинга*, см.). Войско его состояло изъ 600000 пѣхоты, 30000 конницы и 900 слоновъ. Когда Селевкъ Никаторъ предпринялъ походъ съ цѣлью вернуть индійскія области, когда-то завоеванныя Александромъ, Ч. заключилъ съ нимъ союзъ и женился на его дочери. Онъ же принялъ при своемъ дворѣ въ Паталипутрѣ Мегасѣна, какъ посла Селевка, и самъ отправилъ Селевку въ Вавилонъ посольство съ дарами. Время царствованія Ч. въ индійскихъ источникахъ показывается различно. Въ буддійской хроникѣ Магаванша говорится, что онъ царствовалъ 34 года, въ Ваю-пуранѣ—25, въ хроникѣ Диваванша—24. Внукомъ Ч. былъ знаменитый покровитель буддизма, Ашока. См. Cunningham, «The Bhilsa Topes, or buddhist monuments of Central India etc.» (Л., 1854, стр. 87—91); Wilson, предисловіе къ драмѣ Мудра-ракишаса въ его «Hindu Theatre» и «Vishnu Purâna» (см. его «Works», тт. VI—X, XI—XII). 2) Правитель Аджира, внукъ Маникья Раи, жившій въ 695 г. Его наслѣдникъ, Притха Раи, былъ послѣднимъ индійскимъ государемъ, правившимъ въ Индрапрастхѣ или Дели до воцаренія тамъ мусульманскихъ властителей.

Чандракирти—выдающійся буддійскій ученый, положившій начало школѣ прасангамадьямика (въ противоположность школѣ сватантрамадьямика) и бывшій настоятелемъ знаменитаго м-ря Наланда въ Сѣв. Индіи. Жилъ между VIII и IX ст. по Р. Хр.

Чандраота или *Чандраоти*—древній индійскій городъ, развалины котораго и теперь еще существуютъ въ Раджпутанѣ, въ 12—14 миляхъ отъ горъ Абу, на берегу р. Бунаса, у подножья западнаго склона горъ Аравалли. Ч. нѣкогда была столицей Прамарскихъ раджей. При основаніи Ахмедабада строитель новой столицы, Ахмедъ, переселилъ жителей Ч. въ новый городъ, на постройку котораго пошли и строительные матеріалы изъ зданій покинутого Ч. С. В.—ч.

Чандрасени Калетха—каста писцовъ въ Пуиѣ, ведущая свое происхожденіе

отъ раджи Чандрасены и потому считающая себя въ извѣстной степени кшатріями и являющая право на совершеніе извѣстныхъ религіозныхъ церемоній, что, однако, не признается брахманами. Каста имѣетъ два подраздѣленія: *Патани Прабху* и *Давати Прабху*. Первые живутъ въ Бомбей и другихъ городахъ, вторые—въ Гоа. С. В.—ч.

Чандралина (санскр. cāndrâyana отъ sandra = мѣсяць)—особый видъ епитиміи у индусовъ, состоявшій въ постепенномъ уменьшеніи принимаемой кающимся пищи на одинъ глотокъ ежедневно, въ связи съ убываніемъ мѣсяца. Начинали Ч. въ полнолуніе и къ новолунію доводили количество пищи до одного глотка, послѣ чего оно опять постепенно возрастало по мѣрѣ того, какъ увеличивался мѣсяць. Согласно Ведантѣ, подобныя епитиміи не могутъ способствовать приобрѣтенію чего-либо положительнаго, но имѣютъ цѣлью лишь очищеніе отъ совершеннаго грѣха. Совершившій Ч. получалъ отпущеніе совершенныхъ имъ преступленій: брахману отпущалось убійство тысячи маленькихъ животныхъ, какъ обладающихъ костями, такъ и безкостныхъ; совершеніе Ч. было также обычнымъ искупленіемъ за убійство шудры и т. д.

Чандъ—послѣдній героическій поэтъ Индіи XII в., писавшій на языкѣ хинди (см. XXXVII, 271).

Чандъ Биби или *Чандъ Султанъ*—индійская героиня, дочь царя Ахмеднагарскаго, вышедшая въ 1564 г. за Биджанурскаго царя Али Адль Шаха. Послѣ смерти своего мужа она вернулась въ Ахмеднагаръ и была регентшей за своего малолѣтняго племянника, Багадуръ Низамъ Шаха. Во время этого регентства она оказала сопротивленіе войскамъ Великаго Могола Акбара, и сначала успѣшно. Одѣтая въ броню и подъ вуалью, она принимала личное участіе въ защитѣ Ахмеднагара и стала героиней народныхъ преданій и поэтическихъ произведеній. Во время несогласій и смутъ, возникшихъ впослѣдствіи, она была умерщвлена своими же подданными, или сама лишила себя жизни, если вѣрить историкамъ Ахмеднагара, Шахабъ-эд-дину.

Чанибекъ—ханъ Золотой орды, сынъ Узбека. Въ 1342 г. онъ убилъ двухъ своихъ братьевъ и овладѣлъ престоломъ. Русскіе князья и митрополитъ Феогностъ, тотчасъ по его воцареніи, явились въ орду. Ч. съ честью отпустилъ великаго князя Симеона Іоанновича, но долго держалъ у себя митрополита, требуя, чтобы онъ ежегодно платилъ татарамъ церковную дань; однако Ч. принужденъ былъ удовольствоваться единовременнымъ даромъ въ 600 рублей. Въ 1348 г. литовскій князь Ольгердъ посылалъ къ Ч. своего брата Коріада требовать помощи; ханъ, по внушенію Симеона, выдалъ ему Коріада вмѣстѣ съ другими литовскими послами. По смерти Симеона, Ч. поставилъ на великое княженіе московскаго князя Іоанна Іоанновича, утвердивъ Городецъ и Суздаль за сыномъ суздальскаго князя Константина Васильевича, Андреемъ. Въ 1355 г. онъ судилъ князя Юрія Ярославича Муромскаго съ его родственникомъ Феодоромъ Глѣбовичемъ и отдалъ этому по-

слѣдному не только княжество, но и самого Юрія: Въ 1357 г. Ч. завоевалъ въ Персіи гор. Тавризь. На обратномъ пути оттуда былъ убитъ своимъ сыномъ Бердибекомъ.

Чанка. — Этимъ именемъ въ Дагестанѣ называются дѣти отъ неравныхъ браковъ хановъ и бековъ. Права Ч. не опредѣлены положительно; большею частью они пользуются значеніемъ, которое придаютъ имъ ихъ отцы. Тѣ изъ нихъ, которые произошли отъ матерей не простолюдинокъ, именуются также беками; происходящіе отъ женъ изъ простого сословія ничѣмъ не отличаются отъ обыкновенныхъ узденей (см.).

И. Г.

Чаннингъ (Вильямъ-Эллери Channing) — американскій богословъ и писатель (1780—1842). Былъ пасторомъ въ Бостонѣ. Своими проповѣдями приобрѣлъ широкую извѣстность не только въ своемъ отечествѣ, но и въ Западной Европѣ; являясь въ догматическомъ отношеніи однимъ изъ видныхъ представителей американскаго унитаризма, онъ затрогивалъ разнообразныя вопросы социальной и моральной жизни. Извѣстны его проповѣди объ американскомъ рабствѣ («On slavery», 1835), о самообразованіи («On self culture», 1838), о воспитаніи рабочихъ классовъ (1840) и др. Собраніе его избранныхъ проповѣдей издано въ 1872 г. подъ заглавіемъ: «The perfect life». Полное собраніе его сочиненій вышло въ 1841 г. въ Бостонѣ. Переписка Ч. съ писательницей Lucy Aikin издана г-жей Le Breton (Л., 1874). Ср.: «Memoir of W. Channing» (Бост., 1876); Mountford, «Beauties of Channing» (Л., 1849); Lavollé, «Channing, sa vie et sa doctrine» (1876); Rémusat, «Channing, sa vie et ses œuvres» (1873); W. H. Channing (племянникъ Ч.), «Life of W. Channing» (Бостонъ, 1880).

Чангы-Аргунъ — р. на Кавказѣ; вмѣстѣ съ Шаро-Аргуномъ образуетъ р. Аргунъ, впадающую въ Сунжу, прит. Терека. Ч.-Аргунъ вытекаетъ изъ Главн. Кавказскаго хр. въ Тіонетскомъ у., Тифлисской губ., а затѣмъ течетъ черезъ Чечню (Терская обл.) и между Шатоемъ и Воздвиженской слободою сливается съ Шаро-Аргуномъ. Дл. болѣе 100 в. Это большая и очень быстрая горная рч., текущая въ глубокомъ скалистомъ ущельѣ, которое вблизи истоковъ рч. болѣе или менѣе безлѣсно, а ниже покрыто почти сплошными лѣсами. Аргунское ущелье принадлежит къ очень красивымъ; особенно оно красиво между Шатоемъ и Евдокимовскимъ укрѣпленіемъ. Аргунское ущелье играло важную роль въ исторіи кавказской войны. Вдоль ущелья Ч.-Аргуна проложена хорошая шоссеиная дорога. Ч.-Аргунъ принимаетъ въ себя очень много притоковъ.

Чанукъ-кыгъ (Русаковка) — р. Приморской обл., на вост. берегу полу-ова Камчатки, впадаетъ въ Великій океанъ, недалеко отъ Укинской губы. По берегамъ ея живутъ окамчадалившіея русскіе, вслѣдствіе чего Ч.-кыгъ и называется также Русаковкой.

Чанъ-анъ — городъ близъ Си-анъ-фу въ китайской провинціи Шэнь-си, служившій столицей старшей династіи Хань (206 г. до Р. Хр.—25 г. по Р. Хр.).

Чанъ-бо-шань или *Бѣлыя-горы* — невысокая, довольно обширная горная страна, наполняющая пространство между долинами рр. Сунгари и Уссури, Кореей и Ляодунскимъ полу-овомъ. Ч.-бо-шаньское нагорье принадлежитъ къ числу наименѣе изслѣдованныхъ мѣстностей Азіи. Простираясь своими отрогами на З и С, Ч.-бо-шаньское нагорье раздѣляетъ Маньчжурію на двѣ покатоности: сѣверную — къ Амуру и его притокамъ и южную — къ Ляодунскому и Корейскому заливу. Насколько можно судить, высшая точка нагорья находится близъ мѣста истока трехъ главнѣйшихъ рѣкъ страны Тумынь-улы, Амнокъ-гана и Сунгари. Здѣсь находится вершина главнаго водораздѣльнаго хребта, извѣстная подъ именемъ Бай-тоу-шань или Пекъ-ту-сань, достигающая абсолютной высоты 8000 фт. и возвышающаяся надъ окружающими холмами и нагорьемъ на 2000 фт. Бай-тоу-шань принадлежитъ къ числу потухшихъ вулкановъ; кратеръ горы занятъ прѣсноводнымъ оз. Лунъ-ванъ-тань, поверхность котораго лежитъ на 6700 фт. абсолютной высоты и имѣетъ площадь около 4 кв. в., отличаясь большой глубиной. Скаты горы покрыты роскошною растительностью альпійскихъ луговъ, а ниже сплошными лѣсными зарослями. Упомянутая гора является узломъ, отъ котораго въ разныя стороны расходятся отроги какъ въ Маньчжурскую, такъ и въ Корейскую сторону. Всѣ эти хребты значительно ниже Ч.-бо-шаньскаго, который въ западной своей части на перевалѣ между Мао-эръ шанемъ и верховьями Сунгари имѣетъ только 3000 фт. высоты, расплываясь изъ рѣзко очерченнаго хребта въ широкое нагорье. Нѣсколько выше и недоступнѣе сѣверо-восточный отрогъ хребта, извѣстный подъ именемъ хр. Инъ-э, а въ дальнѣйшемъ своемъ продолженіи подъ именемъ Харбаліна. Это область обширныхъ лѣсовъ, огромныхъ болотъ, расположенныхъ преимущественно не въ долинахъ, а по скату горъ и на ихъ столбообразныхъ вершинахъ. На старыхъ картахъ въ восточной части нагорья показывался рѣзко очерченный хребетъ, по которому проводили границу между Китаемъ и Кореей. Насколько можно судить по послѣднимъ даннымъ, рѣзко выраженнаго хребта здѣсь нѣтъ и все пространство отъ Сунгари до р. Тумынь-улы составляетъ высокое лѣсистое нагорье, изрѣзанное множествомъ рѣчныхъ потоковъ и запуганныхъ ущелей. Южные отроги Ч.-бо-шаня, переходящіе въ хребты Корейскаго полу-ова, отличаются также сравнительно малой своею высотой надъ общей поверхностью нагорья. Ч.-бо-шань и его отроги извѣстны своими минеральными богатствами и особенно золотомъ. Послѣднее давно влекло сюда хунхузовъ (см.), образовавшихъ здѣсь огромныя правильно организованныя общины и даже имѣвшихъ своихъ князей.

Литература. «Описаніе Корей» (изд. м-ва финансовъ); «Описаніе Маньчжуріи» (изд. м-ва финансовъ); Лубенцовъ, «Хамкиенская и Пхенанская провинція Корей»; Campbell, «Report of a Journey in North Korea»;

James, «The Long White Mountain or a Journey in Manchuria». См. также работы Комарова, Анерта, Стрѣльбицкаго и Янковскаго въ послѣднихъ изданіяхъ Имп. Геогр. Общ.

Л. Бородавскій.

Чань-линъ-цзы—одинъ изъ хребтовъ Маньчжуріи, представляющій сѣверный отрогъ или продолженіе Ч.-бо-шаньскаго нагорья къ СВ. Служитъ водораздѣломъ бассейновъ рр. Уссури и Сунгари, проходя между ихъ притоками: Мудань-цзяномъ и Мурэню. Хребетъ мало изслѣдованъ, высота его на дорогѣ изъ Нингута къ Русской границѣ свыше 3500 фт. Весь хребетъ заросъ трудно проходимыми лѣсами и трудно доступенъ; южная часть хребта извѣстна подъ названіемъ Харбална.

Л. Б.

Чань-синь-дао (Чань-шэнь-дао)—большой о-въ въ Ляодунскомъ заливѣ, близъ западнаго берега полу-ова Ляо-дунъ, противъ устья р. Фу-чжоу-хэ. Гористъ и населенъ рыбаками. По русско-китайской конвенціи 1898 г. отошелъ въ составъ такъ назыв. нейтральной полосы, установленной между границей Квантуна и Мукденской провинціей. О-въ мало изслѣдованъ. Къ югу отъ него проходитъ граница Квантунской области.

Л. Б.

Чань-ту-фу или *Юй-шу-чэнъ-цзы*—горъ въ Маньчжуріи, верстахъ въ 20 къ ЮЗ отъ желѣзнодорожной станціи Китайской Восточной жел. дор. того же названія. Населеніе Ч. до китайскихъ безпорядковъ превышало 150 тыс. человекъ. Ч.—культурный центръ земледѣльческаго района, ведущій оживленную торговлю съ сосѣдними монголами. Огромные склады земледѣльческихъ продуктовъ, отправляемыхъ внизъ по р. Ляо-хэ на джонкахъ.

Л. Б.

Чань-чунь—китаецъ, даоскій монахъ, современникъ Чингисъ-хана, оставившій описаніе своего путешествія къ этому завоевателю. Послѣдній, прослышавъ о строгой жизни Ч.-чуня, вызвалъ его къ себѣ. Ч.-чунь отправился въ Монголію въ 1218 г., но къ этому времени Чингисъ-ханъ двинулся походомъ противъ Хорезма, и Ч.-чунь нагналъ его лишь у Аму-дарьи. Трудъ Ч.-чуня переведенъ о. Палладіемъ (Каеаровымъ) и помѣщенъ въ IV т. «Трудовъ членовъ Пекинской духовной миссіи». Обращаетъ на себя вниманіе то, что Ч.-чунь говоритъ о благоденствіи странъ, которыя онъ посѣтилъ; это показаніе находится въ рѣзкомъ противорѣчьи съ сообщеніями мусульманскихъ писателей, единогласно свидѣтельствующихъ о разорительности походовъ монголовъ. Отзывъ Ч.-чуня слѣдуетъ объяснить тѣмъ, что ему, какъ ѣдущему по приглашенію Чингисъ-хана, оказывались всевозможныя удобства, которыя и внушили ему неправильное представленіе о положеніи видѣнныхъ имъ мѣстностей.

Чань-чунь-фу или *Куань-чэнъ-цзы*—городъ въ Гириньской провинціи Маньчжуріи, близъ одноименной съ нимъ станціи Китайской Восточной жел. дороги, на лѣвомъ берегу р. И-тунъ-хэ, среди плодородныхъ невысокихъ уваловъ, образованныхъ отрогами хребта Ку-лэ. Окруженъ ровомъ и низкой глинобитной стѣной; занимаетъ обширную пло-

щадь. Жит. до 100 тыс.; много магометанъ и монголовъ. Важный торговый центръ Маньчжуріи, служащій коммерческимъ посредникомъ между сосѣдней Монголіей и восточной частью Гириньской провинціи. Во время безпорядковъ 1900 г. въ Ч.-чунѣ квартировалъ одинъ изъ русскихъ стрѣлковыхъ полковъ.

Чань-ша (Фу)—главный городъ китайской провинціи Ху-нань, на р. Сянъ-цзянъ; обнесенъ стѣною, имѣетъ болѣе 350000 жителей и составляетъ центръ мѣстной горной промышленности; ведетъ торговлю желѣзомъ, ртутью, киноварью, сурикомъ и чаемъ. Городъ уже давно составляетъ предметъ мечтаній японцевъ, пытавшихся достигнуть его открытія для иностранной торговли. Въ послѣднемъ отношеніи еще важнѣе лежащій выше его по рѣкѣ городъ Сянъ-танъ, съ миллионнымъ населеніемъ.

Чань-шань-дао—островъ въ группѣ Мяо-дао, въ проливѣ, соединяющемъ заливъ Чжилійскій съ Желтымъ моремъ. Ч.—самый большой изъ острововъ указанной группы и самый близкій къ Шань-дунскому берегу. Гористъ; населеніе—рыбаки.

Чаны—прѣсноводное степное оз. Томской губ., Барнаульскаго и Каинскаго уѣздовъ; оз. состоитъ изъ двухъ бассейновъ юго-восточнаго и сѣв.-западн. Первый, изрѣзанный по берегамъ многочисленными заливами, полуостровами и косами, наполненъ плоскими островами, соединяется со вторымъ, отдѣляясь отъ него длинными косами, полуостровами, простирающимися съ обоихъ его береговъ, и островами. Второй бассейнъ, болѣе значительный по величинѣ, изобилуетъ островами, а въ сѣв.-зап. части перегороженъ значительнымъ полуостровомъ. Ч. также изрѣзанъ заливами: Длина перваго бассейна до 40 в., при ширинѣ въ 15—20 в.; длина второго до 80 в., при ширинѣ отъ 20 до 30 в. Число полуострововъ, косъ и острововъ на оз. до 70. Всѣ эти полуострова и косы въ большинствѣ идутъ параллельно другъ другу, простираясь отъ ВСВ на ЮЮЗ и З. Всѣ они довольно низменны и состоятъ изъ иловатаго песку и глины, изъ нихъ только нѣкоторыя возвышаются до 3 саж. Всѣ эти полуострова имѣютъ поразительное сходство съ пересѣкающими Барабинскую степь гривами, идущими въ томъ же направленіи, какъ и они. Глубина оз. отъ 7 до 10 арш. и только мѣстами 12 аршинъ. Вода въ юго-восточн. бассейнѣ совершенно прѣсная, но въ сѣв.-восточн. части озера, у дер. Ярки, академикъ Миддендорфъ нашель воду значительно солоноватой, хотя жители и скотъ пили ее. Окрестные берега оз. плоски и низменны и лишь въ нѣсколькихъ мѣстахъ возвышаются до 3 саж. Берега оз. окружаютъ луговья низины и займища, поросшія камышемъ, осокой и кустарникомъ, почти ежегодно заливаемая весеннею водою, приносимою впадающими въ оз. рѣками. Дно почти ровное, иловатое или песчано-глинистое, сѣверо и сѣв.-вост. вѣтры на озерѣ производятъ сильное волненіе. Въ юго-вост. часть оз. впадаютъ двѣ значительныя степныя р., Каргатъ и Чулымъ, а также протока Сарайка, текущая изъ значительнаго сосѣдняго оз. Сарт-

ламъ. Въ прежнее время оз. Тандово соединялось съ оз. Ч. протокой, нынѣ эта протока существуетъ только въ случаѣ переполненія оз. Тандова водою. Ч. прежде изобиловали рыбою, въ немъ водились щуки до пуда вѣсомъ, караси и окуни отъ 5 до 7—8 ф. Нынѣ, по неизвѣстнымъ причинамъ, рыбное его богатство оскудѣло и самая рыба измельчала. Ловля рыбы въ оз. отдается казною съ торговъ по участкамъ. Нѣкоторые изъ о-вовъ и полу-ововъ заселены, по берегамъ оз. расположены 17 населенныхъ мѣстъ, изъ коихъ 2 находятся въ Барнаульскомъ у., а прочіе въ Каинскомъ у. По опредѣленію Стрѣльбицкаго, оз. заключаетъ въ себѣ ок. 3000 кв. в., изъ коихъ Барнаульскому у. принадлежитъ наименьшая часть. По замѣчанію мѣстныхъ жителей, оз. усыхаетъ и въ прежнее время, какъ это даже видно на старинныхъ картахъ, было значительно обширнѣе.

Чабы — въ технику приготовленія рыбныхъ продуктовъ каспійско-волжскаго района играютъ первостепенную роль: въ нихъ производится посоль рыбы. Различаютъ Ч. *лабазные*, т. е. устроенные подъ навѣсомъ (*лабазъ*) въ тѣни, и Ч. *выходные*, т. е. находящіеся въ *выходахъ*. Въ первыхъ производится теплый посоль рыбы, преимущественно ранней весной (вобла, судакъ); во вторыхъ холодный посоль (сельдь, красная рыба и всякіе малосолы). Ч. дѣлаются преимущественно изъ еловыхъ досокъ, бываютъ весьма различныхъ размѣровъ, но преобладаютъ большіе, вмѣщающіе до 10000 воблы. Въ лабазѣхъ они обычно бываютъ врыты въ землю на $\frac{2}{3}$ своей высоты, въ выходахъ же ихъ ставятъ такъ, что полъ выхода покрываетъ ихъ сверху. Числомъ Ч. опредѣляется производительность того или иного рыбнаго промысла, такъ какъ отъ него зависитъ, сколько можно заготовить впрокъ рыбнаго товара. При посолѣ рыбы, она сваливается въ Ч. съ тачекъ сотнями, а на днѣ Ч. стоятъ промысловыя женщины, въ особомъ промысловомъ костюмѣ (въ панталонахъ), и укладываютъ рыбу рядами, нѣсколько прессуя рыбу своею тяжестью. Такъ посоль продолжается, пока Ч. не заполнится до верха. Въ виду громадныхъ размѣровъ Ч. и ихъ глубины, при ихъ чисткѣ весной, до посола, когда въ Ч. попадаетъ подпочвенная гнилая вода и, смѣшиваясь съ оставшимся въ Ч. испорченнымъ «тузлукомъ» (разсоломъ), даетъ удушливые газы, не имѣющіе изъ Ч. выхода,—на промыслахъ нерѣдки случаи обмороковъ и даже смерти подростковъ, неосторожно спускаемыхъ въ такіе Ч. для чистки. Хотя за содержаніемъ Ч. на промыслахъ и существуетъ санитарный надзоръ, но онъ довольно слабъ и, къ сожалѣнію, принялъ направленіе скорѣе карательное, чѣмъ предохранительное отъ всякихъ неустойствъ.

Н. Б.—нѣ.

Чанышевы — дворянскій родъ, татарскаго происхожденія, восходящій къ первой половинѣ XVII в. и записанный въ VI ч. род. кн. Оренбургской губ.

Чаода ратни (индусск.—санскр. *satir dāsa ratna*, т. е. 14 перловъ) — въ индійской мифологіи 14 драгоценныхъ предметовъ, до-

бытыхъ при паханьѣ океана во время второго воплощенія Вишну, такъ назыв. Курма-аватарѣ (см. VI, 603).

Чжо-силь (кор. Чжо-сиднь, Chosen — «утреннее спокойствіе») — названіе, которое носила Корея до принятія нынѣ царствующимъ государемъ императорскаго титула (1897), когда она стала называться Дай-хань.

Чана — старинная грузинская мѣра вина = 2 «хель-чапамъ» = 4 «тунгамъ» = $1\frac{1}{2}$ казеннымъ ведрамъ.

Чанала — довольно высокій хребетъ въ Баталпаинскомъ отд. Кубанской обл., проходящій между истоками Урупа и Большого Зеленчука. Склоны его покрыты лѣсомъ, а плоская вершина тучными пастбищами, на которыхъ въ лѣтнее время пасется много скота.

Чанскъ (Фридрихъ Czarek) — чешскій ботаникъ, докторъ медицины и философіи. Родился въ Прагѣ въ 1868 г. Главныя работы Ч. посвящены геотропизму. Примыкая въ своихъ изслѣдованіяхъ къ работамъ Цесельскаго и Дарвина, Ч. собралъ много любопытныхъ данныхъ относительно раздѣленія труда между «чувствующей» зоной верхушки корня, которая воспринимаетъ геотропическія раздраженія, и его «двигательной» зоной, производящей геотропическіе изгибы («*Untersuchungen über Geotropismus*», 1894, 1895, 1898). Онъ работалъ также надъ изученіемъ самаго механизма воспріятія геотропическихъ раздраженій («*Ueber den Vorgang der geotropischen Reizperception in der Wurzelspitze*»); надъ вопросомъ о томъ, какіе химическіе процессы происходятъ въ геотропически-раздраженныхъ верхушкахъ корней («*Chemische Vorgänge in geotropisch-gezeiteten Wurzelspitzen*», 1897 и 1902) и проч. Эти работы, не смотря на интересъ сообщаемыхъ въ нихъ фактовъ, часто вызвали упреки въ недостаточно критическомъ отношеніи автора къ тѣмъ выводамъ, которые могутъ быть сдѣланы изъ наблюденныхъ фактовъ. Этихъ упрековъ не избѣжалъ, между прочимъ, и главный экспериментальный методъ Ч. для доказательства обособленности чувствующей и двигательной зонъ въ верхушкѣ корня, — методъ надѣванія на верхушку изогнутыхъ подъ прямымъ угломъ стеклянныхъ колпачковъ. Изъ остальныхъ работъ Ч. слѣдуетъ упомянуть изслѣдованія надъ выдѣленіями корней («*Untersuchungen über Wurzelausscheidungen*», 1895) и изученіе такъ называемыхъ реакцій на лигнинъ («*Ueber die sogenannten Ligninreactionen*», 1899). Съ 1896 г. Ч. состоитъ профессоромъ нѣмецкой высшей технической школы въ Прагѣ.

Чани (груз.) — мѣра жидкости, равняющаяся въ разныхъ мѣстахъ Закавказья различнымъ величинамъ: въ Тифлисскомъ уѣздѣ — 2 и $4\frac{1}{2}$ тунгамъ, т. е. 10 и $22\frac{1}{2}$ бут., въ Сигнахскомъ и Телавскомъ уѣздахъ, Тифлисской губ — 4 тунгамъ или 20 бут., въ уѣздахъ Кутаисской губерніи — 14 бутылкамъ и пр.

Чацкны — дворянскій родъ, восходящій ко второй половинѣ XVII в. и записанный въ VI ч. род. кн. губ. Курской, Орловской и Тульской. Есть еще два дворянскихъ рода Ч., позднѣйшаго происхожденія.

Чапликъ — мысь Приморской обл. на зап. берегу Берингова пролива, подь 64°25' с. ш. и 187°40' в. д.

Чаплинка — с. Новомосковского у., Екатеринославской губ., при рч. Ч. Дворовъ 1650, жит. 10900; 2 прав. церкви, евр. мол. домъ, земская и церк.-приход. школы; 3 ярмарки, еженедѣльные базары, бондарныя мастерскія, 10 торгово-промышл. заведеній.

Чаплинскіе — польскіе политическіе дѣятели: 1) намѣстникъ гетмана Острицы, чигиринскаго дозорца. Въ 1638 г. ему былъ порученъ надзоръ за крѣп. Кодакомъ, возводимую французскими инженерами на р. Днѣпрѣ, близъ Запорожья; случайно находившійся тамъ Богданъ Хмельницкій захотѣлъ осмотрѣть эту крѣпость и на вопросъ Ч.: «точно ли она неприступна?», отозвался, «что еще онъ не слышалъ и нигдѣ не читывалъ, чтобы созданное руками человѣческими не могло быть ими-же и разрушено, ибо одно Божіе твореніе прочно». За этотъ отвѣтъ Ч. арестовалъ Хмельницкаго, но дочь Ч., Анна, дала Хмельницкому возможность спастись и уѣхать въ Варшаву, гдѣ онъ жаловался королю, и Ч. за его своевольный поступокъ съ королевскимъ офицеромъ былъ отрѣзанъ, по королевскому повелѣнію, одинъ усъ. Обиду свою отъ Ч. Хмельницкій включилъ въ свой первый универсалъ отъ 28 мая 1648 г., призывавшій всю Малороссію къ возстанію. 2) Послѣ кончины Лисовскаго вождь лисовчиковъ. Посланный гетманомъ Ходкевичемъ на сѣверъ, быстро распространилъ вездѣ разореніе, захватилъ въ плѣнъ воеводу Мещерскаго, отослалъ его къ королевичу Владиславу и разбилъ кн. Пожарскаго. Въ 1619 г. палъ въ сраженіи.

Чаплины — древній дворянскій родъ, ведущій начало отъ польскаго шляхтича Чаплинскаго, герба Кѣрдея, выѣхавшаго къ вел. князю Михаилу Александровичу Тверскому во второй половинѣ XIV в. Потомки его стали прозываться *Чаплинами* около полов. XV в. Болѣе извѣстные изъ рода Ч.: 1) Семень Васильевичъ († 1671), письменный голова въ Тобольскѣ, 2-й голова передового полка въ Михайловѣ (1633), голова при послахъ для заключенія мира съ Польшою; сотенный голова у жильцовъ московскихъ при встрѣчѣ польскаго посольства. 2) Никонъ Іевлевичъ, московскій дворянинъ, голова въ литовскомъ походѣ (1655—1656), воевода въ Черниговѣ, Арзамасѣ. 3) Михаилъ Никитичъ, стольникъ (1691). 4) Иванъ Ивановичъ Большой, стольникъ (1692). 5) Андрей Ииановичъ, стольникъ (1689—92) и оберъ-инспекторъ Дмитровской провинціи (1712). Родъ записанъ въ VI ч. род. кн. Калужской губ. Гербъ Ч. помѣщенъ въ V ч. Общаго Гербовника. Есть еще два рода Ч., болѣе поздняго происхожденія.

Чаплинка (Чаплище) — с. Кіевской губ., Чигиринскаго у., въ 15 в. отъ уѣздн. города, близъ р. Днѣпра. 3120 жителей, прих. училище, 12 вод. и много вѣтр. мельницъ, 3 ма-слобойни. Въ роцѣ у Ч. древнее городище и на поляхъ 8 кургановъ.

Чаплиевка — с. Кролевецкаго у., Черниговской губ., на рч. Осотѣ, впадающей въ

Десну, въ 25 вер. отъ уѣзднаго города. 4620 жит. Земская школа, сел. библіотека, 3 ярмарки.

Чаповичъ (Jan Čaplovič, по мадыарскому написанію Csaplovics, 1780—1847) — словацкій писатель. Былъ епископскимъ коммиссаромъ въ Славоніи, гдѣ содѣйствовалъ усиленію пчеловодства; потомъ занималъ разныя судебныя должности. Изъ его работъ по вопросамъ топографіи, статистики и права земель Венгерской короны, писанныхъ по-нѣмецки, по-латыни, по-мадыарски и по-словацки, особенно заслуживаютъ вниманія: «Gemälde von Ungarn» (статистика Венгрии), «Slavonien und zum Theil Croatien» и «Topographisch-statistisches Archiv von Ungarn», на которыя и теперь иногда еще дѣлаются ссылки. По-словацки Ч. издалъ «Slovenske verše» (Пештъ, 1822).

Чаплыгинъ (Сергій Алексѣевичъ) — математикъ, род. въ 1869 г. Среднее образованіе получилъ въ воронежской гимназіи, высшее — въ московскомъ университетѣ, на физико-математическомъ факультетѣ. Окончилъ курсъ въ 1890 г. и былъ оставленъ при университетѣ для приготовленія къ профессорскому званію по каедрѣ прикладной математики. По выдержаніи магистерскаго экзамена получилъ званіе приватъ-доцента (съ 1894 по 1899). Защитилъ магистерскую диссертацию въ 1898 г. и на степень доктора прикладной математики въ 1903 г. Преподавалъ высшую математику въ Константиновскомъ межевомъ институтѣ (1895—1901 гг.); преподаетъ теоретическую механику въ Имп. техническомъ училищѣ съ 1895 г., въ имп. московскомъ инженерномъ училищѣ вѣдомства путей сообщенія съ 1896 г. (въ званіи сначала преподавателя, потомъ профессора) и на высшихъ женскихъ курсахъ съ 1901 г. Напечаталъ: «О нѣкоторыхъ случаяхъ движенія твердаго тѣла въ жидкости» («Труды Физ. Отд. Имп. Общ. Люб. Ест.», 1894, т. VI; удостоена моск. унив. преміи проф. Н. Д. Брашмана); «По поводу локсодромическаго маятника Гесса» (ib.); «О движеніи тяжелаго тѣла вращенія на горизонтальной плоскости» (ib., 1897, т. IX); «О нѣкоторомъ возможномъ обобщеніи теоремы площадей съ примѣненіемъ къ задачѣ о катаніи шаровъ» («Математич. Сборникъ», 1897, т. XL); «О нѣкоторыхъ случаяхъ движенія твердыхъ тѣлъ въ жидкости» (статья вторая, магистерская диссертация, ib., 1897, т. XX). Эти 3 работы удостоены золотой медали академіей наукъ. «Линейныя частныя интегралы, задача о движеніи твердыхъ тѣлъ, подпертыхъ въ одной точкѣ» («Труды Физич. Отд. Имп. Общ. Любит. Естеств.», т. X, 1898); «О пульсирующемъ цилиндрическомъ вихрѣ» (ib., 1898, т. X); «Къ вопросу о струяхъ въ несжим. жидкости» (ib., 1899); «О параболоидномъ маятникѣ» (ib., 1899); «О принципѣ послѣдняго множителя» («Математическій Сборн.», 1900, т. XXI); «Новый случай вращенія тяжелаго тѣла, подпертаго въ одной точкѣ» («Труды Физ. Отд. Имп. Общ. Люб. Естествозн.», 1901, т. XI); «Новое частное рѣшеніе задачи о движеніи твердаго тѣла въ жидкости» (ib., 1903, т. XI); «Одинъ слу-

чай вихревого движѣнія жидкости» (ib.); «О газовыхъ струяхъ» (докторская диссертация, «Учен. Записки Моск. Унив.» отд. физико-матем., 1902; «О катаніи шара по горизонтальной плоскости» («Математич. Сборн.», т. XXIV)

Чаплыгины — три дворянскихъ рода (очевидно одного происхожденія), восходящіе къ XVII в. и записанные въ VI ч. род. кн. Воронежской, Курской и Рязанской губ. Есть еще два рода Ч., позднѣйшаго происхожденія.

Чапеліе — дворянскій родъ польскаго происхожденія (герба Делива), записанный въ VI ч. род. кн. Виленской губ. Есть еще родъ Ч., болѣе поздняго происхожденія.

Чаптанакъ — горы Томской губ., Війскаго у., расположены по сѣв. сторонѣ сѣв.-зап. части Телецкаго оз., у истока р. Біп. Горы тянутся на З и отчасти на СЗ до устья лѣв. притока Біп. Болѣе значительныя вершины Ишту, Кеберъ, Тасеговъ и Чаберъ. Горы эти поросли лѣсами, но до снѣжной линіи не доходятъ.

Чапуринскіе *Большіе* и *Малые* — два села, въ 1 вер. одно отъ другого, Астраханской губ., Черноярскаго у., въ 7 вер. отъ берега р. Волги, при р. Сарпѣ, на Царицыно-Ставроп. трактѣ. Въ Малыхъ Ч. — мечеть. Въ обоихъ селахъ въ 1901 г. числилось 4108 жит., въ томъ числѣ татаръ 1785. Въ Большихъ Ч. сельское училище и церк.-приход. школа, а въ Малыхъ Ч. — медресе. Въ обоихъ селахъ 1 пив. заведеніе, 1 пивная лавка, 17 лавокъ, 2 кузницы, 15 вѣтр. мельницъ и 1 овчинное заведеніе. Къ селамъ приписаны 5 хуторовъ. Занятія жителей — хлѣбопашество, скотоводство, огородничество и извозъ. Въ балкѣ, вблизи селъ, выходы песчаника, изъ котораго жители выдѣлываютъ жернова.

Чапчачи (по-киргизски Арзагаръ) — известное мѣсторожденіе каменной соли въ Астраханской губ., на лѣв. берегу Волги, въ Киргизской степи, въ 83 вер. отъ оз. Баскунчакскаго, въ 80 вер. отъ Владиміровской соляной пристани и въ 70 вер. отъ ближайшаго села Харабалинскаго. Ч. представляетъ цѣпь холмовъ, возвышающуюся надъ окружающею степью на 10 саж. Посреди холмовъ, заключающихъ залежи гипса, находится котловина, занятая небольшимъ солянымъ озеркомъ, «олончаками и рытвинами. Каменная соль находится на глубинѣ 2—5 саж., прикрыта рыхлыми песчанистыми породами безъ окаменѣлостей. Наиболѣе раннія и точныя свѣдѣнія объ этомъ мѣсторожденіи получены были въ 1768 г. отъ калмыцкаго владѣльца Замъяна, приславшаго астраханскому губернатору Бекетову образцы чапчачинской соли. Для изслѣдованія соляныхъ залежей посланъ былъ Везель. Затѣмъ въ 1772 г. Гмелинъ обратилъ вниманіе на этотъ источникъ соляного богатства, Россіи; но наиболѣе обстоятельное изслѣдованіе произведено было только въ 1874 г. Барботомъ-де-Марни, которымъ это мѣсторожденіе соли отнесено къ пермскому возрасту. Этотъ богатый силошной истокъ чистой каменной соли имѣетъ въ длину 3 вер., при ширинѣ въ 450 саж. и толщинѣ пласта соли до 40 саж., площадь, занятая соляною залежью, опредѣлена приблизительно въ

140000 кв. саж. При незначительной глубинѣ залеганія соли, добыча ея производилась въ небольшихъ размѣрахъ еще въ XVI стол., но въ началѣ 1860-хъ гг. добыча соли была воспрещена. Затѣмъ ломка производилась въ одномъ только мѣстѣ, но была ничтожна и колебалась между 4—7 тыс. пуд. въ годъ. Черезъ 14 лѣтъ добыча соли — въ 1873 г. достигла 1404453 пуд. Въ 1875 г. прекращена поверхностная ломка соли и въ 1877 г. рудничныя работы переданы по контракту частному лицу на 6 лѣтъ; работы имѣли начаты только съ 1881 г. Рудникъ его имѣлъ 2 шахты, глубин. въ 20 саж.; разработка велась каменами. Для размолу соли устроена была на чапчачинскомъ промыслѣ паровая мельница. Съ начала разработки чапчачинскаго мѣсторожденія каменной соли, съ 1865 г. до закрытія работъ въ 1885 г., добыто всего 14048816 пуд., при чемъ въ 1865 г. 3730 пуд., въ 1867 г. 163000, въ 1871 г. 675082, въ 1872 г. 1296683, въ 1875 г. 1697148, въ 1879 г. 1063594, въ 1881 г. 393371, въ 1884 г. 675784 пд. Въ послѣднемъ году добыто менѣе противъ обязательнаго количества на 750000 пуд. Въ 1885 г. контрактъ съ наслѣдниками арендатора уничтоженъ и добыча соли на Ч. болѣе не производилась. Соль чапчачинская обходилась добывателю со всѣми расходами въ 14 коп., а продавалась не дешевле 15 и 16 коп., между тѣмъ какъ баскунчакская соль стоила 7 и 8 коп. Соль чапчачинская превосходнаго качества, почти безъ примѣсей постороннихъ солей; по анализу 1882 г., она содержала хлористаго натрія, NaCl—98,61%, MgSO₄—0,07%, CaSO₄—0,25%, нерастворимыхъ остатковъ—0,53%. Ср. Ф. Шперкъ, «Хронологич. указатель литературы объ Астраханскомъ краѣ» (СПб., 1892, «Чапчачи»).

Чаплыгинскіе — мѣстное названіе видовъ Сагагала; см. Чилига.

Чара — рѣка Якутской обл., Олекминскаго окр., вытекаетъ изъ большого горнаго озера Лемберме, состоящаго изъ двухъ бассейновъ, связанныхъ между собою протокою (общая длина оз. 20 в.); по выходѣ изъ оз. р. течетъ къ СВ, затѣмъ къ С и вновь къ СВ до впаденія въ нее справа р. Ыкаія. На этомъ протяженіи (100 в.) Ч. течетъ среди горъ по широкой долинѣ, усѣянной множествомъ озеръ и озерковъ, въ особенности между устьями ея притоковъ, рр. Амундакты и Ыкаія. Ниже устья р. Ыкаія Ч. входитъ въ тѣснину и, сжатая съ обѣихъ сторонъ горами, образуетъ быстрины и пороги. Отъ устья р. Ыкаія до впаденія р. Тырынъ-Уряхъ Ч. течетъ извилисто на С, далѣе поворачиваетъ къ СЗ, потомъ на С и СВ. Отъ устья р. Деиркана дѣлаетъ поворотъ къ Ю и ЮВ, далѣе вновь къ СВ и впадаетъ въ р. Олекму съ лѣвой стороны. Въ Ч. впадаетъ много рѣкъ и рѣчекъ; изъ правыхъ притоковъ болѣе значительны: Невенъ, Ыкаія, Курунъ-уряхъ, Тыреть-уряхъ, Эмалыть, Бырхай, Торо, Кэма и Токко. Изъ лѣвыхъ — Амундакта, Авсайтъ, Чонъ (истокъ значительнаго оз. Нечатки), Куужакелахъ, Джелинда, Жуя, Мольбо и др. Длина Ч. до 600 вер., ширина различна, ниже устья Жуи до 100 саж., а ниже устья Токко до 150 и 200 саж.

Течение Ч. быстрое; долина рѣки до устья ея притока р. Тыринь - урѣха окаймлена отрогами Южно- и Сѣверно-Муйскаго хребтовъ, далѣе рѣка течетъ по такъ назыв. Витимско-Олекминскому плоскогорью. Долина рѣки болотиста, лѣсиста и не населена. Ч. въ верховьяхъ можетъ быть сплавной рѣкой, а ниже устья Жуи—судоходной для средняго размѣра судовъ и лодокъ довольно богата рыбою. По бассейнамъ ея притоковъ Жуи и Молюбо производятся значительныя разработки золотыхъ росышей.

Н. Л.

Чарака (санскр. Caraka): 1) одна изъ древнихъ ведійскихъ школъ (Яджурь-веды), по имени которой называется и одна изъ брахманъ «черной» Яджурь-веды—Ч.-брахмана. 2) Извѣстный древній индійскій медикъ, авторъ Ч.-самгита, одного изъ главнѣйшихъ медицинскихъ трактатовъ древней Индїи. Время его жизни съ точностью неизвѣстно. Туземные источники относятъ его къ ведійской эпохѣ и влагаютъ въ его уста разсказъ о полученіи имъ матеріаловъ для своего труда отъ еще болѣе древняго медика—Агниवेशа, который въ свою очередь получилъ ихъ отъ древняго мудреца—Атрея. Въ индійскихъ памятникахъ Ч. является болѣе древнимъ авторомъ, чѣмъ Сушрута (см.) и полумифическій Дханвантари, врачомъ боговъ, а въ одной изъ легендъ— даже воплощеніемъ змѣи Шеша (см.). Въ китайскихъ источникахъ онъ упоминается какъ придворный врачъ царя Канишки (около 100 г. по Р. Х.). Арабскіе источники также упоминаютъ о немъ какъ о медицинскомъ писателѣ, труды котораго были переведены съ индійскаго на персидскій (около 800 г., а съ персидскаго—на арабскій. Въ медицинской литературы Ч. упоминается у грамматика Бхартргари, что во всякомъ случаѣ позволяетъ отнести его ко времени до 650 г. послѣ Р. Х. Имя Ч. тождественно съ названіемъ вышеупомянутой ведійской школы Ч. Такимъ образомъ, ничто не говоритъ противъ принадлежности Ч. къ эпохѣ Канишки. Трактатъ Ч.—Ч.-самгита распадается на 120 главъ въ 8 отдѣлахъ или sthâna: 1) о фармакологіи, пищѣ, діететикѣ, нѣкоторыхъ болѣзняхъ, способахъ лѣченія, врачахъ и знахаряхъ, физиологіи, психологіи и т. п. самыхъ разнообразныхъ предметахъ; 2) о восьми главныхъ болѣзняхъ; 3) о вкусѣ, питаніи, общей патологіи, изученіи медицины; 4) объ анатоміи и эмбриологіи; 5) о диагностикѣ и прогностикѣ; 6) о спеціальной терапіи и 7, 8) объ общей терапіи. Очень близкое родство съ Ч.-самгитой представляетъ Бхеда-или Бхела-самгита—быть можетъ, лишь другая редакция Ч.-самгиты, до сихъ поръ еще не изданная. Изданія Ч.-самгиты: К. Debendra Nath Sen и К. Upendra Nath Sen (Калькутта, 1897); 2 изд. Дживананды Видьядхары (Кальк., 1896); переводъ (англ.) далъ Avinash Chandra Kaviratna (20 вып., Калькутта, 1891—99 и сл.). Трудъ Ч. вызвалъ рядъ комментариевъ. Древнѣйшій—Гаричандры или Гарिशчандры, цитируемый у разныхъ древнихъ авторовъ,—повидимому потерявъ. Кроме того, имѣется комментарий изъ XI в., такъ назыв. Аюрведадипика (Ayurvedadīpikā) или Чаракататпарьятика

(Carakātātparyatikā), изд. въ 1892 г. въ Калькуттѣ. Не смотря на эти древніе комментарии, текстъ труда Ч. дошелъ до насъ въ довольно плохомъ видѣ: между наличными рукописями его и печатными изданіями довольно много разногласій. Два послѣдніе отдѣла и конецъ 5-го не принадлежатъ Ч., а дополнены нѣкимъ Дрдхабала, родомъ изъ Пенджаба, «изъ многихъ книгъ». Въ общемъ трактатъ Ч., по формѣ и содержанию, производитъ впечатлѣніе большей древности, чѣмъ сочиненія Сушруты. См. Liétard, «Le Médecin Charaka», въ «Bulletin de l'Acad. Méd.» 1897; Jolly, «Caraka», въ «Wiener Zeitschr. f. die Kunde des Morgenlandes», 7, 164—6; Cordier, «Origines, évolution et décadence de la Médecine Idienne», въ «Annales d'Hygiène» (П. 1901, 4, 81). С. F.—чъ.

Чарана (санскр. carana—хождение, путь, дѣятельность, упражненіе: 1) названіе безчисленныхъ ведійскихъ школъ, въ которыхъ изучались самгиты, сутры, брахманы и другія произведенія ведійской литературы по отдѣльнымъ ея «вѣтвямъ» (Śākhā-Шакха). Подъ Ч. разумѣется идеальная преемственность между учителями и учениками, преподающими и изучающими ту или другую вѣтвь ведъ и образующими въ силу единства цѣли и стремленій какъ-бы одно цѣлое; 2) (санскр. Carana—странствующій актеръ, небесный пѣвецъ)—классъ позднихъ божествъ въ индійской позднѣйшей мифологіи, полубоговъ или небесныхъ гениевъ. Они часто фигурируютъ въ индійской драмѣ, являясь среди смертныхъ, вступаая съ ними въ бракъ, или собирая земныхъ царей и героевъ своими вожжами или правителями. Нерѣдко они являются и въ роли панегиристовъ индійскихъ божествъ, ихъ бардами и пѣвцами (подобно небеснымъ музыкантамъ—гандхарвамъ); 3) бродячіе пѣвцы, рапсоды или барды въ современной Индїи, ведущіе нищенскій образъ жизни и снискивающіе себѣ пропитаніе на свадьбахъ и другихъ празднествахъ пѣніемъ балладъ и пѣсенъ. Они пользуются большимъ уваженіемъ и часто являются въ роли бардовъ, герольдовъ и генеалогистовъ. С. B.—чъ.

Чаранда (Чаронда, Черонда) — с. Новгородской губ., Кирилловскаго у., на зап. берегу оз. Ч. или Воже. Небольшое нынѣ село, Ч. въ XVIII стол. было уѣзднымъ городомъ, который въ 1708 г. былъ приписанъ къ Архангелогородской губ., въ 1719 г.—къ Бѣлозерской провинціи С.-Петербургской губ., а въ 1766 г.—къ той же провинціи Новгородской губерніи, но при учрежденіи Новгородскаго намѣстничества (1776) въ числѣ городовъ болѣе не значится. Въ окрестностяхъ Ч. сѣрный ключъ; неизслѣдованъ, употребляется мѣстными жителями отъ сыпныхъ болѣзней и чесотки.

Чаранда (Чаронда) — оз. Новгородской губ., иначе Воже (VI, 862).

Чарандаси (санскр. Carandāsi) — одна изъ позднѣйшихъ индійскихъ вишнуитскихъ сектъ, выдѣлявшаяся изъ секты валабха-чарья (XIII, 143) въ серединѣ XVIII в. (въ царствованіе Аламгира II) и основанная купцомъ изъ Дели, Чарандасомъ, и его сестрой,

Сагаджи Бай. Предметомъ культа является у нихъ Кршна и его подруга Радха, какъ и у многихъ другихъ вишнуитовъ. Въ Дели сохранился памятникъ (такъ назыв. Самадхъ), воздвигнутый въ честь основателя секты.

С. В.—ч.

Чарахъ пуджа—обычай у индусовъ подвергать себя разнымъ добровольнымъ мученіямъ въ связи съ извѣстными праздниками, главнымъ образомъ въ честь Шивы. Нѣкоторые подвѣшиваются высоко въ воздухъ на крючкахъ, продѣтыхъ сквозь кожу верхней части спины, и крутятся въ воздухъ. Другіе продѣваютъ себя сквозь щеки и кожу деревянныя и желѣзныя спицы, даже змѣй. Тоже продѣлывается и съ маленькими дѣтьми. Подобные самоистязатели получаютъ названіе Гаджанъ. Въ британскихъ владѣніяхъ въ Ост-индіи обычай этотъ запрещенъ около половины XIX в.

С. В.—ч.

Чарвана (санскр. *Śārvāka*)—индійскій философъ, основатель грубо-материалистической школы Ч. Онъ доказывалъ, что воспріятіе есть единственный источникъ познанія и единственное средство доказательства. Мысль и чувство наслажденія или боли существуютъ у человѣка, пока есть тѣло, и невозможны, какъ только тѣло перестаетъ существовать. Отсюда, а также изъ самосознанія человѣка, Ч. выводилъ, что душа и тѣло—тождественны. Въ Веданта-Сарѣ имѣется опроверженіе четырехъ послѣдователей Ч., исповѣдывавшихъ его ученіе съ разными видоизмѣненіями: одинъ доказывалъ, что грубое строеніе тѣла тождественно съ душой, другой—что тѣлесные органы составляютъ душу, третій—что душа и жизненные функціи одно и то же, четвертый—что мысль и душа одно и то же. Ч. жилъ, вѣроятно, до составленія Рамааны и, быть можетъ, тождественъ съ Ч., упоминаемымъ въ Магабхаратѣ (ракташъ, принявшій видъ брахмана, но открытый и испепеленный брахманами, при помощи огня ихъ собственныхъ глазъ).

С. В.—ч.

Чаргѣвъ (тат.)—четыреугольникъ; мѣра поверхности, употребляемая въ низменной полосѣ Елисаветпольскаго уѣзда и равная площади, засѣянной пятью тагарами пшеницы (около 150 пуд.).

Чарда (мадьярск. *Csarda*)—одинокая корчма или постоялый дворъ въ венгерской степи. Въ прежнія времена служила сборнымъ пунктомъ для полудикихъ мадьярскихъ пастуховъ и для разнаго рода удалыхъ молодцовъ—бетьаровъ, въ томъ числѣ и настоящихъ степныхъ разбойниковъ. Отъ Ч. получилъ свое названіе удалой національный танецъ мадьяръ—*чардашъ* (см.).

Чардаши или *Чардаши*—наблюдательные пункты вдоль Военной границы (VI, 833); ихъ занимали отряды граничаръ, которые не назначались на другую службу. Гарнизона въ каждомъ Ч. было до 39 нижн. чиновъ, а всего въ 101 Ч. состояло 3200 чел., образовавшихъ 17 ротъ.

Чардашъ или *чардашъ*—венгерскій танецъ, состоитъ изъ двухъ частей: анданте и аллегро, обѣ въ двѣ четверти и въ томъ же строѣ. Каждая мелодія, въ 8 или 16 тактовъ,

имѣетъ въ концѣ полную совершенную каденцію съ характернымъ и неизмѣннымъ рисункомъ мелодіи. Ч. получилъ художественную обработку у Листа въ его фортепианныхъ россодіяхъ и у Гроссмана въ оперѣ «Тѣнь воды».

Н. С.

Чарджуй—городское поселеніе, образовавшееся около ст. Аму-Дарья (1070 в. отъ Красноводска) Средне-Азіатской жел. дор., на лѣвомъ берегу р. Аму-Дарья, на землѣ, уступленной русскому правительству эмиромъ бухарскимъ. Жит. 4068 (2651 мжч., 1417 жнщ.), въ томъ числѣ русскихъ 3501. Широкая прямая улицы, достаточно зелени, много лавокъ и магазиновъ, довольно оживленный базаръ. Ч.—важный торговый центръ; товары, идущіе въ Бухару, Хиву и частью въ Авганистанъ, перегружаются здѣсь на рѣчныя суда, а приходящіе отсюда грузы поступаютъ на жел. дор. Стоянка пароходовъ аму-дарьинской флотилии, поддерживающей сообщеніе между Патта-Гиссаромъ (Термезъ) на Ю и Петро-Александровскомъ (Хива) на С. Церкви православная и армяно-грегор., 3 мечети, приходское, городское и желѣзнодорожное, муж. и женское училища. Военное и общественное собраніе. Городской садъ; питомникъ для надобностей жел. дор. Пять хлопкоочистительныхъ завод., транспортныя агентства. Городскіе доходы—18330 р. У Ч. Средне-Азіатская ж. дор. пересѣкаетъ Аму-Дарью (см. Чарджуйскій мостъ). Въ 16 вер. отъ Ч. лежитъ довольно крупный бухарскій городъ Чарджуй (Ч. туземный), центръ Чарджуйскаго бекства, съ остатками стѣнъ и крѣпостью; жит. 15 тыс. Ст. Ч. (Аму-Дарья) отличается оживленнымъ торговымъ обмѣномъ. Въ 1900 г. на станцію прибыло 1820244 пд. (военскіе грузы, сахаръ, мануф., дѣси. стр. мат., желѣзо, мука, чай, рисъ, керосинъ и т. п.); отправлено со ст. Ч. въ томъ же году 963382 пд. (изюмъ, кожи, ковры, овчины, сѣмя хлопковое, хлопокъ—516641 пд., шерсть и пр.).

В. М.

Чарджуйскій мостъ (Аму-дарьинскій мостъ)—на Аму-Дарьѣ, на Средне-Азіатской жел. дор., у Чарджуя (см.); является однимъ изъ замѣчательнѣйшихъ сооружений и первымъ по длинѣ (750 саж.: Алекс. мостъ черезъ Волгу имѣетъ 674,1 саж.) въ Россіи. Мостъ состоитъ изъ 25 пролетовъ по 30 саж., изъ фермъ треугольной американской системы со скошенными концами, съ вѣдой по низу и панелью для пѣшеходовъ съ верховой стороны. Низъ фермъ поднятъ надъ горизонтомъ самыхъ высокихъ водъ на 3 саж. На мосту электрическое освѣщеніе и телефонное сообщеніе. Быки состоятъ изъ двухъ колоннъ діаметромъ вверху 1,24 саж., внизу 1,72 саж. съ разстояніемъ между центрами 2,60 саж.; верхъ колоннъ возвышается надъ горизонтомъ самыхъ высокихъ водъ на 2,74 саж., а ниже этого горизонта (104,25 саж. надъ ур. моря) колонны опущены на глубину около 11 саж. Внизу надъ поверхностью дна рѣки колонны попарно связаны желѣзнымъ кольцомъ и общимъ кожухомъ. Въсѣхъ пролетныхъ частей моста 356000 пд. Постройка моста стоила 3468000 р.; кромѣ того 1385000 руб. употреб-

лено на регуляціонныя работы и укрѣпленіе береговъ. Работы по устройству моста начались 17 окт. 1898 г., а открытіе моста состоялось 27 мая 1901 г. До постройки этого моста существовалъ здѣсь деревянный мостъ, длиною около 2½ в., представлявшій также весьма замѣчательное сооруженіе. В. М.

Чарекъ, *чарякъ* (тат.)—четверть, четвертая часть. Ч. примѣняется въ Закавказьѣ ко всѣмъ мѣрамъ, а также къ единицамъ распределенія земли, воды и податей (см. Атра). Хотя въ нѣкоторыхъ мѣстахъ Ч. сдѣлался спеціальной мѣрою вѣса, жидкости и проч., однако, понимается въ значеніи четверти болѣе крупной мѣры.

Чарлоны—арфистка: см. Чіарлоны.

Чарльстонъ (Charleston)—г. въ сѣвероамериканскомъ штатѣ Южная Каролина, на берегу Атлантическаго океана между устьями рр. Эмли и Куперъ. Жителей 55807 (1900 г.). Просторная и спокойная гавань. Входъ въ гавань защищенъ нѣсколькими фортами. Въ 1898—99 гг. вошло иностранныхъ судовъ: паровыхъ 39 и парусныхъ 20. Оживленное каботажное судоходство. Ввозится на сумму около 1 милл. долл., вывозится на 8 слишкомъ милл. долл. (хлопокъ и его сѣмена, хлопчатобумажныя ткани, пшеница въ зернѣ и мука). Желѣзныя дороги подвозятъ къ Ч. съ Ю, З и С главнѣйшіе предметы торговли, обороты которой достигаютъ до 75,7 милл. долл. ежегодно. Производства бочарное, канатное, хлопчатобумажное, фабрикація искусственныхъ удобреній, мукомольная и рисо-вая мельницы. Общая сумма годового производства всѣхъ промышленныхъ заведеній свыше 15 милл. долл. *Исторія*. Въ 1776 г. англійскій флотъ былъ разбитъ предъ Ч. Въ 1861 г. (12 апр.) обстрѣливаніемъ форта Сумтеръ въ Чарльстонской гавани войсками южанъ начались военныя дѣйствія сѣв. амер. междоусобной войны. Ч. оставался во все время войны въ рукахъ южанъ и лишь 18 февр. 1865 г. взятъ союзными войсками. Въ 1886 г. (31 авг.) Ч. пострадалъ отъ землетрясенія.

Чарльстонъ (Джонъ Charlton)—англійск. живописецъ, род. въ 1849 г., получилъ образованіе въ ньюкэстльскомъ художественномъ училищѣ и вскорѣ затѣмъ составилъ себѣ извѣстность искусствомъ изображать животныхъ, преимущественно лошадей, которыя играютъ главную роль почти во всѣхъ его произведеніяхъ—жанровыхъ сценахъ среди пейзажа и баталическихъ композиціяхъ. Много рисунковъ помѣщалъ онъ въ разныхъ иллюстрированныхъ изданіяхъ и съ 1870 г. является со своими картинами почти ежегодно на выставкахъ лондонск. королевской акад. Лучшія изъ этихъ картинъ—«Боровенье», «Контрастъ», «Зимній день», «Освобожденіе» и нѣк. др. Послѣ англійской военной экспедиціи 1882 г. въ Египетъ, онъ все болѣе и болѣе занимается баталическимъ родомъ живописи. Одно изъ новѣйшихъ его произведеній въ этомъ родѣ—«Процессія на Трафальгарскомъ скверѣ въ день юбилея королевы Викторіи».

Чарнецкій (Максимиліанъ Czarniecki)—польскій писатель XVII стол. Его труды:

«Mnemosynon virtutis» (Краковъ, 1613) и «Sapho Sławińska» (1646).

Чарнецкій (Стефанъ)—киевскій воевода, коронный гетманъ (1599—1665). Участвовалъ въ войнахъ со шведами, русскими и казаками. Первый ввелъ въ польскихъ войскахъ партизанскую войну. См. Jenike, «St. Czarniecki, urywki historyczne» (1891); Pawiński, «St. Czarniecki. Kilka powych Szczegółow» («Ateneum», 1891, т. II); Czermak, «Przeprawa Czarnieckiego na wyspę Alsen» (Львовъ, 1885). Существуетъ поэма подъ заглавіемъ «Stephan Czarniecki» (Кошіпац, Познань, 1858).

Чарново—селеніе въ Польшѣ, на прав. берегу Нарева, въ 2 вер. отъ впаденія отъ него р. Вкры. Въ войну 1806—1807 гг. близъ Ч. послѣдовало первое столкновеніе русскихъ войскъ съ французами. Одинъ изъ авангардовъ нашей главной арміи, подъ начальствомъ ген. Остермана-Толстого (7 баталіоновъ, 4 гусарскихъ эскадрона, 1 казачій полкъ, батареинная рота и 6 кон. орудій), былъ 11 (23) декабря 1806 г. атакованъ частью неприятельской арміи (около 40 тыс.), при которой находился самъ Наполеонъ. Не смотря на полную несоразмѣрность силъ, русскія войска держались съ необычайнымъ упорствомъ въ теченіе 12 часовъ и отбили нѣсколько стремительныхъ атакъ противника. Ночью Остерманъ отступилъ къ Насельску, безъ помѣхъ со стороны неприятеля.

Чарнолуекій (Владиміръ Ивановичъ)—писатель, род. въ 1865 г. Получилъ образованіе въ моск. и кievскомъ унив. Состоялъ секретаремъ сиб. комитета грамотности до его закрытія. Совмѣстно съ Г. А. Фальборкомъ (см.) состоитъ редакторомъ перваго всесторонняго изслѣдованія народнаго образованія въ Россіи, начатаго сиб. комитетомъ грамотности и заканчиваемаго Имп. вольн. экон. общ. («Начальное образованіе въ Россіи»; до 1903 г. вышли томы 1, 2 и 4). Въ 1899—1903 гг. издалъ совмѣстно съ Г. А. Фальборкомъ книгу «Народное образованіе въ Россіи», а затѣмъ «Настольную книгу по народному образованію», заключающую въ себѣ полный сводъ законовъ, распоряженій и справочныхъ свѣдѣній по всѣмъ вопросамъ школьнаго и виѣшкольнаго образованія. Кромѣ того, напечаталъ рядъ статей по вопросамъ народнаго образованія въ «Русск. Богатствѣ», «Сѣв. Вѣстникѣ» и др.

Чарнолуекіе—дворянскій родъ, записанный въ VI ч. род. кн. Черниговской губ. Родоначальники его, *Иванъ* и *Николай*, были сотниками Стародубскаго полка. Гербъ внесенъ въ IX ч. Гербовника.

Чарноминъ (Чарномины, Черноминъ, Разбойна, Медумовка)—с. Подольской губ., Ольгопольскаго у., при р. Савранькѣ Чечельницкой, у ст. Попельни Юго-зап. жел. дор. 3150 жит. Мельница; сахарный заводъ, вырабатывающій до 300 тыс. пд. сахара въ годъ.

Чарвоцкій (Адамъ)—см. Доленга-Ходаковский (X, 928).

Чарвоцкій (Войтъхъ Czarnocki)—польскій писатель XVII стол., іезуитъ. Имъ напечатано нѣсколько словъ и проповѣдей на различные случаи. Изъ нихъ болѣе другихъ замѣчательно: «Malogramat» (Краковъ, 1636).

Чарышъ (Иванъ)—генеральный судья малороссійскаго войска. Участвовалъ въ доносѣ, поданномъ Кочубесомъ въ 1708 г., Петру Великому, на гетмана Мазепу; комиссія, наряженная для изслѣдованія этого дѣла, выдала Ч. гетману головою, но Мазепа простилъ его. По смерти Скоропадскаго, Ч. былъ назначенъ (1721) предсѣдателемъ судной канцеляріи; въ 1723 г. былъ вытребованъ въ С.-Петербургъ и, подозрѣваемый въ измѣнѣ, посаженъ въ крѣпость, но по кончинѣ Петра Великаго возвращенъ на родину.

Чаровница, колдунница, двулепестникъ (*Circaea L.*)—родъ растений изъ сем. кипрейныхъ (*Onagraceae*). Многолѣтнія травы съ мелкими бѣлыми или красноватыми цвѣтками въ кистяхъ. Цвѣтки симметричныя, двучленные: чашелистики, лепестки и тычинки по 2; завязь двугнѣздая; плодъ 1—2 сѣмянный орѣшекъ, покрытый крючковатыми щетинками. Известны 7 видовъ въ умеренной и холодной зонахъ. Въ Европейской Россіи нѣрѣдки въ лѣсахъ *C. alpina L.* (въ сѣверной и средней Россіи) и *C. Lutetiana L.* (идеть менѣе далеко на сѣверь).

Чародѣйство—мнимое искусство вызывать тѣми или другими ирраціональными способами всякія желаемыя явленія, въ томъ числѣ и сверхъестественныя, произвольно управлять явленіями природы, предвидѣть и угадывать ихъ будущее теченіе. Съ момента перваго пробужденія религіозной мысли и до настоящаго времени среди народовъ нецивилизованныхъ, и отчасти даже въ нашей собственной средѣ; не только у народныхъ массъ, но и въ культурныхъ классахъ, Ч., подъ разными именами (колдовство, магія, негрмантія), пользовалось и пользуется признаніемъ и довѣріемъ, вліяя на жизнь обществъ и отдѣльныхъ людей. Какъ могуча вѣра въ Ч., въ этомъ европейцы могли убѣдиться во время послѣдней войны съ Китаемъ, когда такъ наз. боксеры, полные вѣрой во всемогущество своихъ ладанокъ съ горохомъ, краснымъ перцемъ и инбиремъ, красныхъ костюмовъ, фонариковъ, заговоровъ и заклинаній, тысячами безстрашно шли на встрѣчу пулямъ и гранатамъ, убѣжденные въ полномъ безсиліи этихъ смертоносныхъ орудій противъ чаръ священной магіи. Даже трупы погибшихъ не могли ослабить этой вѣры, находившей себѣ утѣшеніе въ томъ, что смерть отъ европейскаго оружія лишь временная и мертвые снова воскреснутъ для новыхъ битвъ съ бѣлыми дьяволами. У насъ въ Россіи крестьяне вѣрятъ въ навожденіе, порчу, вѣщіе крики птицъ, дурныя встрѣчи, злой глазъ и т. п. Бывали случаи сожженія колдуна, подозрѣваемаго въ смерти человѣка, падежѣ скота или долгой засухѣ. Интеллигентные люди вызываютъ духовъ, прислушиваются къ вѣщему выстукиванію столиковъ, тайкомъ посѣщаютъ гадалокъ, подчасъ готовы довѣрить свою жизнь и здоровье знахарю и шарлатану, и столь же часто легковѣрны къ мнимымъ чудесамъ, какъ и невѣжественная масса.

Вѣра въ Ч. и жажда его воздѣйствія коренится прежде всего въ сознаніи человѣкомъ безпомощности и хрупкости своего су-

ществованія, въ связи съ непониманіемъ причинности явленій и законовъ природы, раціональное, цѣлесообразное пользованіе которыми совершенно недоступно на низкихъ ступеняхъ умственнаго развитія. Такія неизбежныя явленія, какъ напр. смерть, кажутся первобытному человѣку не только страшными, но и совершенно случайными, причиненными исключительно чьей-нибудь злой волей. Поэтому, со смертью можно бороться, противъ одной воли поставивъ другую, которая вырветъ человѣка изъ когтей смерти и вернетъ его къ жизни. Но не одна смерть страшна человѣку. Каждую минуту, въ любви мѣстѣ, его подстерегаютъ безчисленныя опасности, посягающія на его драгоцѣннѣйшія блага, жизнь и здоровье. То болѣзнь, то дикій звѣрь, то неудачная охота и ея неизбежный спутникъ—голодь, то козни врага каждый день грозятъ ему гибелью, противъ которой всѣ его обыденныя средства борьбы тщетны. Только сила сверхъестественная, помощь болѣе сильныхъ существъ можетъ его выручить изъ бѣды. Для первобытной религіи, видѣвшей въ природѣ только совокупность человѣкообразныхъ духовъ, живущихъ и дѣйствующихъ по образу и подобию человѣческому, все должно было казаться возможнымъ. Стоять только кому-нибудь подружиться съ духами, приобрести ихъ расположеніе, заручиться ихъ услугами или научиться борьбѣ съ ними—и тогда для избранниковъ все становится доступнымъ (см. Шаманы). Наибольшаго развитія и наибольшей роли въ жизни достигаетъ Ч. у первобытныхъ народовъ. Чародѣй у нихъ самое могущественное лицо, самый благодѣтельный и самый опасный членъ общества. Нѣтъ такого чуда и такого коварства и зла, которое оказалось бы для него невозможно. Онъ воскрешаетъ мертвыхъ, спасаетъ отъ злыхъ духовъ болѣзнь, заговариваетъ оружіе, даетъ удачу на охотѣ, потомство—бѣдному, богатство—бѣдному, любовь—отвергнутому, вызываетъ дождь, изобиліе животныхъ и растений, угадываетъ прошлое и будущее, открываетъ воровъ, предупреждаетъ козни. Но онъ можетъ въ такой же мѣрѣ приносить неисчислимыя бѣдствія—вызвать бурю, наводненіе, засуху, падежъ скота, причинить смертельную болѣзнь, убить на разстояніи и т. д. Всемогущество его доходитъ до того, что онъ можетъ летать по воздуху, принимать видъ любого животнаго и обращать человѣка въ животное, спускаться въ царство мертвыхъ, вызывать послѣднихъ, дѣлать себя невидимымъ противъ любого оружія, воскресать послѣ смерти и т. д. Такіе избранники не являются, однако, монополистами своего искусства. Многія средства Ч. получаютъ распространеніе въ массѣ, подобно тому, какъ многія медицинскія средства у насъ известны не только врачамъ, но и большой публикѣ. Въ первобытныхъ обществахъ болѣе равномѣрное умственное развитіе: каждый болѣе или менѣе способенъ творить въ области таинственнаго и дѣлать соотвѣтственные практическіе выводы изъ наблюдаемаго. Вотъ почему въ тапкахъ обществахъ каждый человѣкъ до известной степени чародѣй и въ каждомъ изъ своихъ

ближнихъ видѣть такого же чародѣя, который доступными каждому средствами можетъ причинить всевозможныя бѣдствія. Есть племена (Австралія и Южн. Америка), которыя и до сихъ поръ вѣрятъ, что люди никогда не умирали-бы, если бы не колдовство. Костры противъ колдуновъ стали зажигаться гораздо раньше, чѣмъ мы это знаемъ изъ исторіи Европы. Въ восточной Африкѣ, напр., у племени Вакуту никто, особенно въ преклонномъ возрастѣ, ни на одинъ день не безопасенъ отъ сожженія (Бертонъ, у Тайлора): У первобытныхъ народовъ мы находимъ уже законченный циклъ средствъ и методовъ Ч., которые съ поразительнымъ однообразіемъ встрѣчаются и позднѣе у культурныхъ народовъ. На первомъ планѣ выступаютъ духи-покровители даннаго лица. По большей части это тѣ или другія животныя, души которыхъ являются исполнителями воли избранника: они изгоняютъ изъ тѣла больного злого духа, исполняютъ далекія порученія и помогаютъ во всѣхъ дѣлахъ. За ними идутъ души умершихъ людей, вызываемыя для совѣтовъ, предсказаній будущаго и чародѣйственной помощи (некромантія), и, наконецъ, души самыхъ различныхъ неодушевленныхъ предметовъ и отдѣльныя части одушевленныхъ предметовъ. Отсюда всевозможныя фетиши (см.) и амулеты. Немалое значеніе имѣютъ также сновидѣнія (какъ средство предсказыванія будущаго и внушенія чародѣйственныхъ средствъ), заклинанія, заговоры, процедуры надъ изображеніями объектовъ Ч., разные способы гаданія. Даже магическое значеніе чиселъ мы находимъ уже и на этой стадіи, напр. у гилляковъ, у которыхъ числа кратныя 3, 2, 7 являются магическими. Точно также находимъ и первые зачатки астрологіи, связанной съ олицетвореніемъ и обоготвореніемъ небесныхъ свѣтилъ и наблюденіемъ ихъ движеній. У культурныхъ народовъ древности мы видимъ тѣ же приемы Ч., что у первобытныхъ народовъ, только болѣе выработанные, принявшіе, отчасти благодаря изобрѣтенію письма, характеръ цѣлой системы. Египетскіе папирусы содержатъ формулы заговоровъ, которые «заграждають пасти львовъ, гіенъ, волковъ... равно какъ уста людей, имѣющихъ злыя лица, парализуя ихъ члены», далѣе формулы заклинаній боговъ ихъ мистическими именами (Сетъ, напр., призывался его всемогущимъ именемъ Soerbeth) и, наконецъ, заговоры цѣлебные. Астрологія (см.) также играла огромную роль въ Ч. египтянъ, создавшихъ календарь счастливыхъ и несчастливыхъ дней, сохранившихся въ мѣстномъ фольклорѣ до настоящаго времени. Такъ, напр., 19 число мѣс. Аторъ считалось несчастливымъ днемъ для плаванія по Нилу; ребенокъ, родившійся въ пятый день мѣс. Паопи, долженъ былъ погибнуть отъ вода и т. д. Въ Египтѣ различали медицинское Ч., находившееся въ рукахъ жрецовъ и писцовъ, отъ обычныхъ приемовъ колдовства, вродѣ пригтовленія любовныхъ напитковъ, злого навожденія и т. д., считавшихся преступными и наказывавшихся смертью. Классической страной Ч., создавшей изъ него цѣлую науку—магію (см.), былъ

Вавилонъ. Особенностью этой псевдо-науки, перешедшей впоследствии въ Грецію, Римъ и средневѣковую Европу, составляетъ приведеніе въ систему всевозможныхъ демоновъ, управляющихъ различными сторонами судебъ человѣческихъ, и установленіе для каждаго изъ нихъ его сокровеннаго имени; призываніе которымъ, какъ въ Египтѣ, имѣетъ для каждаго изъ нихъ неотразимую силу. Отсюда множество формулъ и заклинаній для самыхъ различныхъ случаевъ жизни частной и общественной. Формулы эти или произносились вслухъ, или носились въ видѣ филактерій (тефилинъ; см.). Въ сокровенныхъ именахъ демоновъ и божествъ заключалась собственно вся сила этихъ формулъ Ч. Съ помощью одного такого имени богиня Устаръ была извлечена изъ самаго Гадеса. Клинообразныя надписи сохранили множество формулъ, отличающихся главнымъ образомъ названіями именъ демоновъ. Вотъ одна изъ нихъ: «Богъ (имя рекъ) да стойтъ у его изголовья. Тѣ семь злыхъ духовъ оны искоренить и изгнать ихъ изъ его тѣла; и тѣ семь уже никогда не вернутся опять въ этого больного человѣка». Далѣе, вавилоняне имѣли весьма детальныя правила гаданія и предсказыванія будущаго. Гадали по стрѣламъ, по внутренностямъ животныхъ, вопрошали *терафимъ* (см.): Самая важная страница въ исторіи магическихъ предвѣщаній у вавилонянъ относится къ астрологіи. У евреевъ съ давнихъ временъ культивировалось Ч. Во Второзаконіи мы читаемъ: «Да не будетъ среди васъ... ни заклинателей, ни колдуній, ни лицъ, вопрошающихъ семейныхъ духовъ, или кто былъ бы магомъ и некромантомъ». Колдовство преслѣдовалось строжайше и каралось сожженіемъ. Послѣ плѣненія, вѣроятно, подъ вліяніемъ ассиро-вавилонскимъ, у евреевъ выработалась сложная система магіи, которая легла въ основаніе средневѣковой теургіи въ Европѣ. Подобно демонологіи вавилонянъ, они выработали подробную классификацію злыхъ духовъ. Какъ и для вавилонянъ, сила заклинаній и призываній заключалась для евреевъ въ произнесеніи настоящаго, сокровеннаго имени призываемаго. Эти имена составлялись, какъ и способы предвѣщаній и гаданій, по извѣстному каббалистическому способу (см. Каббала), именно посредствомъ сліянія инициаловъ словъ той или другой священной формулы или посредствомъ перестановки буквъ того или другого слова, числового ихъ значенія (для предсказанія) и т. д. Изъ Вавилона и Египта магія перешла въ Грецію и Римъ, гдѣ и раньше самостоятельно и широко практиковались всѣ обычныя формы Ч. въ частномъ и государственномъ быту (см. ниже). Въ Индіи съ древнѣйшихъ временъ Ч. играло такую же роль и примѣняло тѣ же методы, что и въ Передней Азіи. Памятники санскрита полны формулами заклинаній, заговоровъ и магическихъ рецептовъ; описаніями изгнанія бѣсовъ и способвъ возвыситься до силы Ч. путемъ молитвы, жертвоприношеній и самобичеваній. Буддійскіе святыя, достигшіе совершенства, поднимаются на воздухъ, останавливаютъ солнце и двигаютъ землю. Тибетскіе ламы

творять чудеса болѣе низменныя — бѣдят и изрыгають огонь, глотають ножи и т. п. О Ч. остальной шаманствующей Азии см. Шаманство. Мусульманскій міръ заимствовалъ Ч. въ выработанной формѣ изъ магическихъ системъ евреевъ, грековъ и вавилонянъ. Широко выработана система Ч. въ Китаѣ, гдѣ по сей день масса пользуется повседневными услугами снотолкователей, гадалщиковъ и колдуновъ и гдѣ гораздо раньше, чѣмъ въ Европѣ, додумались до медиумовъ, пишущихъ ножекъ стола и т. д. Средневѣковая Европа всецѣло унаслѣдовала всѣ мудрости древнихъ, начиная съ магіи Вавилона и греко-римлянъ и кончая теургіей неоплатониковъ и практической кабалистикой евреевъ, прибавивъ къ нимъ тѣ болѣе примитивныя приемы Ч., которые оставило въ наслѣдство старое народное язычество, не перестававшее жить въ нѣдрахъ народныхъ массъ вплоть до самаго новѣйшаго времени. Въ старую демонологию была внесена новая могучая фигура, объединившая всѣхъ демоновъ магіи. Договоръ съ дьяволомъ сталъ основнымъ догматомъ Ч., упорно державшимся въ теченіе всего темнаго періода средневѣковья. Получивъ въ обладаніе душу своего контрагента, дьяволъ становился его послушнымъ слугою, сопровождалъ его въ видѣ собаки, не отказывался залѣзть въ пузырькъ, ютиться въ кольцо, въ мѣшечкѣ, въ одеждѣ своего адепта и исполнялъ самыя сверхъестественныя его желанія. Жажда всемогущества, покушаемаго договоромъ съ дьяволомъ, охватила всѣ классы населенія. Интеллигентные люди культивировали астрологию и тайныя науки; въ низшихъ слояхъ довольствовались болѣе примитивными средствами. Типомъ первыхъ можетъ служить средневѣковый магъ, изможденный бдѣніями и изученіемъ тайныхъ наукъ, въ черной мантии, обпитою кабалистическими формулами, съ помощью сокровенныхъ «именъ» и заклинаній призывающій во тьмѣ ночной своихъ духовъ-помощниковъ, ищущій ключей къ загадкамъ бытія, камня жизни и рецепта приготовления золота. Другой типъ, народный—типъ вѣдмь, собирающихся на свои ужасныя шабашы (см.), вызывающихъ засухи, наводненія, паденія скота, моръ на людей, порчи, наводненія, бесплодіе и т. д. Однимъ изъ самыхъ дѣйствительныхъ средствъ считались такъ называемыя порчи, состоявшія въ томъ, что надъ восковымъ изображеніемъ человѣка продѣлывали все то, что желательно было причинить тому или другому лицу. Екатерина Медичи искренно вѣрила въ это средство. Не менѣе дѣйствительнымъ средствомъ считалось воспользоваться вещью человѣка и продѣлать надъ ней соотвѣтствующую операцію. Въ 1618 г. двѣ женщины были обвинены въ томъ, что, похитивъ перчатку лорда Росса, похоронили ее въ землѣ «такъ что подобно тому какъ гнила перчатка въ землѣ, гнила и разрушалась печень этого лорда». Особенной извѣстностью пользовалось приготовленіе любовныхъ напитковъ, весьма популярныхъ еще во времена Людовика XIII. Противъ козней Ч. изобрѣтена была масса средствъ, для характеристики которыхъ можетъ служить по-

шеніе праваго глаза ласки въ кольцо противъ чаръ бесплодія. Кромѣ механическихъ средствъ, употреблялись заклинанія и заговоры, формулы которыхъ были такъ многочисленны, что сборники ихъ составили цѣлыя книги, какъ напр. Clavicules, приписывавшіяся Соломону, и Grimoires, долго приписывавшіяся папѣ Гонорію. Извѣстны страшныя преслѣдованія, которымъ подвергались вѣдмьы и всѣ заподозрѣнные въ общеніи съ дьяволомъ начиная съ XIII вѣка и кончая XVIII-мъ. Эти преслѣдованія вызывались не столько средневѣковымъ фанатизмомъ, воевавшимъ съ исчадіями сатаны, сколько сознательной вѣрой въ силу Ч. и въ реальное зло, которое возможно причинить манипуляціями этого искусства. Это было настоящее уголовное возмездіе за тяжкія преступленія. Изъ-за тѣхъ же мотивовъ предавали смерти колдуновъ въ Египтѣ, одно время въ языческомъ Римѣ, у семитическихъ народовъ, и дѣлають это теперь въ Африкѣ. Насколько велика была всеобщая вѣра въ Ч. въ средніе вѣка, показываютъ слова Вольтера: «еще не прошло столѣтія, какъ самъ король Іаковъ, этотъ великій врагъ римской церкви и папской власти, напечаталъ свою Демонологию, въ которой признаетъ колдовство, инкубовъ, сукубовъ, власть діавола и папы, который, по его мнѣнію, сохранилъ право изгонять сатану изъ тѣла одержимыхъ, какъ и всякій другой священникъ; а среди насъ, французовъ, хвастающихъ теперь своимъ здравымъ смысломъ, не было парламента, который бы не занимался процессами вѣдмь, и ни одного мудраго юриста, который бы не писалъ трактатовъ объ одержимости». Въ одной Шотландіи въ теченіе одного XVII стол. было сожжено за Ч. не менѣе 3000 чел. Еще въ 1750 г. въ Вюрцбургѣ былъ казненъ человѣкъ за колдовство. Быстрый ростъ просвѣщенія за послѣдніе 1½ в. уничтожилъ наиболѣе грубыя формы вѣры въ Ч. и совершенно положилъ конецъ преслѣдованіямъ за него. Многіе приемы Ч. перешли въ области фокусничества и дѣтскихъ игръ. Въ массѣ населенія оно еще живо во множествѣ обрядовъ и повѣрій, продолжающихъ властвовать надъ умами. Еще существуютъ колдуны и знахари; еще недавно въ Новгородской губ. сожгли колдунью. Вѣра въ возможность порчи, дурного глаза, наводненія, заклинанія, заговоры до сихъ поръ не исчезли. Еще печальнѣе *оживаніе* вѣры въ Ч. среди интеллигентныхъ людей (вызываніе духовъ, столоверченіе, обращеніе къ моднымъ гадалкамъ и т. п.). Генезисъ и психологія Ч. въ общемъ сводятся къ анимизму и первобытной религіи. См. статьи: Срав. изученіе религіи, Геротеизмъ, Фетишизмъ, Шаманство.

Л. Ш—ъ.

Чародѣйство у древнихъ грековъ и римлянъ. въ качествѣ пережитка низшей степени культуры, было въ силѣ даже тогда, когда оба эти народа достигли высшей ступени цивилизаціи. За немнѣніемъ *точной, тайной* наука пользовалась полнымъ правомъ гражданства, медленно уступая мѣсто прогрессирующему знанію. И въ Греціи, и въ Римѣ, отчасти на почвѣ народнаго міровоз-

зрѣнія, отчасти путемъ заимствованій, разнообразно создались съ одной стороны многочисленные виды магии (астрологія, генетлиологія, снотолкованіе, гаданіе по типамъ, внутренностямъ животныхъ, неодушевленнымъ предметамъ, примѣтамъ и т. п.), съ другой—магія или Ч. въ собственномъ смыслѣ слова, т. е. искусство производить явленія вопреки законамъ природы, сноситься съ таинственными ея силами, вліять на феноменальный и сверхчувственный міръ. О существованіи Ч. въ древнѣйшую пору Греціи свидѣтельствуютъ эпическая поэзія и многочисленные мифическія сказанія: такъ, сыновья Автолика заговариваютъ рану Одиссея; волшебница Цирцея обращаетъ спутниковъ Одиссея въ свиней, пѣтьемъ, изготовленнымъ изъ особыхъ травъ, и прикосновеніемъ жезла. Къ божествамъ, представителямъ Ч., относятся: *Гермесъ*, владѣющій волшебнымъ жезломъ и разрушающій при помощи чудеснаго растенія (*μολο*) чары Цирцеи; *Геката*, отождествленная съ Персефоной и Артемидой и призываемая ворожеями, какъ богиня подземнаго царства, ночи, таинственныхъ призраковъ и заклинаній; *Артемиды*, какъ богиня луны и связанная съ послѣднеемъ таинственныхъ вліаній; фригійская *Кибела*, жрецы которой (Корибанты и Куреты) занимались изготовленіемъ волшебныхъ снадобій и зелий. Божественное происхожденіе имѣютъ также увлекающія чарами пѣнія *Сирены* и типическія волшебницы древности—упомянутая выше Цирцея и дочь Эета и Гекаты, *Медя*. Овидій въ VII книгѣ «*Метаморфозъ*» описываетъ подробно процессъ Ч., съ помощью котораго Медя возвращаетъ юность отцу Язона. Въ этомъ описаніи сгруппированы многія подробности, которыя въ дѣйствительности примѣнялись въ практикѣ профессиональнаго и обиходнаго Ч.; подтвержденіемъ этому могутъ служить описанія подобныхъ же сценъ у Эзокрита (II идиллія, озаглавленная «Ворожеи»), Тибулла (I, 2, 41 и слѣд.), Виргилія (Ecl., VIII, 64 и слѣд.), Горация (Sat., I, 8, 23 и слѣд.), Лукана (Phars., VI, 430). Кромѣ названныхъ представителей Ч., въ древнегреческихъ сказаніяхъ еще извѣстны способностью творить чары *Персей* (отецъ Гекаты), *Керкопы*, *Кабирь*, *Тельхины* («волшебники»), а въ древне-римскихъ—*Пикъ* и *Фавнъ*; къ подобнымъ же демоническимъ существамъ относятся *Эммуза*, *Ламія*, *Геллы* (на Лесбосѣ—безвременно погибшія дѣвушки-вампирь), *Мормо*, птицеобразная *Стриги*, *Ларвы* (у римлянъ). Среди людей къ числу извѣстныхъ чародѣевъ принадлежали полумифическія *Орфей*, *Меламподъ*, *Эпиметодъ*, *Музей*, *Пивагоръ*, *Эмпедоклъ*, его ученикъ *Горгій* Леонтинскій, *Бакидъ*, *Аристей* и др. Были цѣлыя фамиліи чародѣевъ (Тамиды въ Элидѣ, Телліады въ Акарнаніи), а также общества занимавшихся волхвованіемъ Сивилъ, Орфеотелестовъ, Агиртовъ, Менагиртовъ, Метрагиртовъ. Сюда же можно отнести всю пеструю толпу чародѣевъ, извѣстныхъ въ греко-римскомъ мірѣ подъ общемою кличкою маговъ, халдеевъ, вавилонянъ, математиковъ, тауматурговъ, теурговъ, жрецовъ Изиды и проч., пользовавшихся въ луч-

шей части общества репутаціею шарлатановъ. У нѣкоторыхъ племенъ искусство Ч. получило специальное развитіе: сюда относятся колхи, ессалійцы, этруски, сабиняне, марсійцы. Средствами магіи служили заклинанія *ἐφοδαί*, *carmina*, *incantationes*), нерѣдко состоявшія изъ набора непонятныхъ словъ, затѣмъ травы (*φάρμακα*, *veneficia*), которымъ приписывалась волшебная сила, камни (аеролиты или обыкновенные камни, вырытые на священныхъ участкахъ), талисманы и амулеты, кольца, волшебные узлы, вѣнки, части тѣла различныхъ животныхъ (напр., лягушки, вертошейки) и пр. Пользуясь дѣйствіемъ тайныхъ силъ, Ч., по вѣрованію его adeptовъ, подчиняло себѣ внѣшнюю природу, при чемъ къ заклинанію тайныхъ силъ природы прибѣгали какъ для того, чтобы предотвращать дурныя и вредныя вліанія и явленія, такъ и для того, чтобы накликать бѣду на другихъ людей: вѣра въ *дурной глазъ* (*fascinatio*, *βασκανία*) была весьма распространена въ древности, противъ чего существовали особые заговоры и амулеты. Въ большомъ употребленіи были также приворотныя снадобья (*φίλτρα*), которыми пользовались при неудачной любви и о которыхъ имѣется много упоминаній въ греко-римской эротической литературѣ. Ч. было широко распространеннымъ явленіемъ въ древне-классическомъ мірѣ, при чемъ какъ въ Греціи, такъ и въ Римѣ къ нему относились съ терпимостью и даже иногда поощряли; чародѣевъ преслѣдовали лишь тогда, когда искусство ихъ было направляемо въ ущербъ интересамъ государства, общества и отдѣльныхъ лицъ. Преслѣдованія въ Римѣ чужеземныхъ волхвовъ начались лишь въ императорскую эпоху и имѣли цѣлью устранить опасную конкуренцію, которая угрожала доморощенной магіи авгуровъ и гарусниковъ. Эти гоненія носили характеръ временныхъ мѣръ. Рѣшительный походъ противъ Ч. былъ предпринятъ въ Римѣ только христіанскими императорами. Ср. ст. *Magia* въ IV т. *Pauly*, «*Real-Encyclopädie der Klassischen Altertumswissenschaft*» (Штутгартъ, 184.); *Maury*, «*La Magie et l'astrologie*» (П., 1877); *Bouché-Leclercq*, «*Histoire de la divination dans l'antiquité*» (П., 1879, 1880, 1882); *A. de Rochas*, «*L'art des thaumaturges dans l'antiquité*» (П., 1882); проф. Зѣлинскій, «Умершая наука» («Вѣстн. Евр.», окт. и ноябрь, 1901); *Frazer*, «*Le rameau d'or. Etude sur la magie et la religion*» (перев. съ англ., П., 1903). *H. O.*

Chartered Company—такъ называется въ Англии промышленное общество, дѣйствующее на основаніи выданной ему привилегіи, носящей названіе Charter (хартія). Ch. Companies основывались главнымъ образомъ для эксплуатаціи колоніальныхъ владѣній. Въ послѣдніе годы особенную извѣстность приобрѣла Ch. Company, основанная въ 1889 г. Сесилемъ Родсомъ въ Южной Африкѣ. См. Южноафриканскія государства.

Чартизмъ (Chartism)—политическое и социальное движеніе въ Англии съ конца 1830-хъ до конца 1840-хъ гг., получившее имя отъ поданной въ 1839 г. парламенту петиціи, называвшейся хартіей или народной

хартіей. Главное требованіе петиціи, выраженное въ 6 пунктахъ (избирательное право для всѣхъ мужчинъ старше 21 года, тайное голосованіе, отъѣна имущественнаго ценза для депутатовъ, равные избирательные округа, вознагражденіе депутатовъ, годичный срокъ парламентскихъ полномочій) и сводившееся къ всеобщему, прямому, тайному и равному избирательному праву, было чисто политическимъ и соответствовало желаніямъ радикальной части буржуазіи; предшественниками чартистовъ по отношенію къ этому требованію были еще въ XVIII в. Картрайтъ (Cartwright), Вильксъ, Годвинъ, въ XIX в. Коббетъ, Аттвудъ и въ особенности Фрэнсисъ Плейсъ (Plase), изъ коихъ послѣдніе два принимали участіе и въ самомъ чартистскомъ движеніи. Другія требованія чартистовъ, имѣвшія экономическій и социальный характеръ, были выражаемы въ ихъ петиціяхъ въ менѣе опредѣленныхъ формахъ, не въ требовательныхъ пунктахъ, а въ мотивировкѣ. Тѣмъ не менѣе именно они, не смотря на всю ихъ невыясненность для самихъ вождей, являлись центромъ тяжести движенія. Чартисты надѣялись, что реформированный, согласно ихъ желаніямъ, парламентъ съумѣетъ найти вѣрныя средства для устраненія социальныхъ бѣдъ, противъ которыхъ они протестовали. Для нихъ построенный на принципѣ всеобщаго голосованія парламентъ долженъ былъ явиться организаціей работающихъ массъ въ видахъ защиты ихъ экономическихъ интересовъ; поэтому Ч. можно считать предшественникомъ социаль-демократіи, хотя собственно социалистическія стремленія въ немъ были весьма слабы. Непосредственной причиной, создавшей чартистское движеніе, были промышленныя кризисы 1825 и 1836 гг. и созданная ими безработица 1825—30 и 1836—40 гг., распространившаяся преимущественно на Ланкаширъ, но захватившая также и другія части Англіи, выбросившая на рынокъ десятки тысячъ рабочихъ рукъ и значительно понизившая заработную плату остальныхъ. Безработица вызвала еще въ 1820-хъ гг. длинный рядъ рабочихъ бунтовъ въ различныхъ городахъ Ланкашира, сопровождавшихся грабежомъ булочныхъ и свѣтныхъ лавокъ. Движеніе буржуазіи, приведшее къ парламентской реформѣ 1832 г., нашло горячую поддержку и въ рабочихъ массахъ. Но успѣхъ этого движенія совершенно не удовлетворилъ рабочихъ. Парламентъ, избранный на основаніи новой избирательной системы, провелъ въ 1834 г. отъѣну стариннаго закона (временъ Елизаветы) о призрѣніи бѣдняковъ приходами и замѣнилъ прежнюю систему призрѣнія рабочимъ домою; съ крайне суровымъ и даже оскорбительнымъ для заключенныхъ въ немъ людей режимомъ; между тѣмъ безработица какъ разъ въ это время заголяла въ рабочей домѣ массы народа. Законъ вызвалъ страшную ненависть и она распространилась на реформированный парламентъ. Движеніе и выразилось сначала въ формѣ протеста противъ закона о бѣдныхъ 1834 г. Начиная съ 1836 г., въ странѣ происходили митинги съ десятками и даже сотнями тысячъ присутствующихъ, направленные противъ этого

закона и оканчивавшіеся подачей въ парламентъ петиціи объ его отъѣнѣ. Въ одну сессію 1838 г. было подано 333 петиціи, съ 268000 подписей, противъ закона (въ защиту закона поступило только 35 петиціи, съ 952 подписями). Въ 1836 г. въ Лондонѣ возникло общество рабочихъ (London Working Men's Association), за которымъ послѣдовало основаніе другихъ подобныхъ же ассоціацій. Въ немъ была выработана программа хартиизъ 6 пунктовъ, вошедшихъ впоследствии въ народную хартию. Начиная съ 1837 г. общество пропагандируетъ подачу петиціи съ этими требованіями, но сперва имѣетъ мало успѣха; даже «Northern Star», радикальный органъ О'Коннора (XXI, 827), бывшего впоследствии вождемъ лѣваго крыла чартистовъ, не обратилъ на него ни малѣйшаго вниманія. Главная задача этого органа въ 1837 г. была пропаганда противъ закона о бѣдныхъ. Но въ «Poor Man's Guardian» и въ «National Reformer» Бронтерръ О'Бриенъ въ 1837 г. упрекалъ рабочихъ за непониманіе значенія для нихъ избирательнаго права; онъ ухватился за программу лондонской ассоціаціи рабочихъ и велъ за нее пропаганду, которая въ 1838 г. увлекла весьма широкіе слои англійскихъ рабочихъ и радикальное крыло англійской буржуазіи. Появляется нѣсколько журналовъ, пропагандирующихъ всеобщее избирательное право во имя экономическихъ интересовъ массъ. Уже въ 1837—1838 г. среди чартистовъ намѣчаются два крыла; одно, во главѣ котораго стояли радикальный депутатъ Аттвудъ и секретарь лондонской ассоціаціи рабочихъ Ловетъ, высказывалось за союзъ буржуазіи съ рабочимъ классомъ и отстаивало борьбу исключительно духовными средствами воздействия на парламентъ (митингами, процессіями, петиціями). «Если два миліона людей рѣшатся добиться всеобщей подачи голосовъ—говорилъ Аттвудъ,—и устроить для этого общую стачку, то какое правительство устоитъ противъ подобной демонстраціи?» Лѣвое крыло, во главѣ котораго стояли О'Конноръ, О'Бриенъ, священникъ Стефенсъ, отстаивало борьбу путемъ насилія. Правое крыло поддерживало агитацію за отъѣну хлѣбныхъ законовъ; лѣвое крыло ожидало отъ нея паденія заработной платы и усиленія буржуазіи и потому при современныхъ условіяхъ считало ее невыгодной и опасной для рабочаго класса, предоставляя ее будущему парламенту, избранному всеобщимъ голосованіемъ. Ему же оно предоставляло отъѣну или сокращеніе постоянной арміи и государственной церкви—двухъ институтовъ, на которые, по его мнѣнію, народъ приноситъ непосильныя и бесполезныя жертвы. Неяснымъ указаніемъ на ихъ вредъ, также какъ на вредъ законовъ о бѣдныхъ, ограничивалась его социальная программа, цѣликомъ подчинявшаяся одному политическому требованію. Социальная и экономическая программа правѣго крыла была нѣсколько шире, но и она свидѣтельствовала о слабости уровня экономическихъ и финансовыхъ свѣдѣній, и тоже цѣликомъ подчинялась тому же политическому требованію. Въ нее входило уничтоженіе хлѣбныхъ законовъ и пониженіе

такимъ образомъ цѣны хлѣба, отмѣна закона о бѣдныхъ, разрушеніе рабочихъ домовъ и пересмотръ фабричныхъ законовъ. Кромѣ того Аттвудъ настаивалъ на восстановленіи бумажной валюты, считая «дорогія деньги», т. е. золотую валюту, источникомъ многихъ бѣдъ. Въ маѣ 1838 г. имѣлъ мѣсто грандіозный митингъ въ Глазго, на которомъ по показаніямъ (можетъ быть преувеличен- нымъ) чартистовъ, присутствовало 200000 человекъ, преимущественно рабочихъ; героемъ митинга былъ Аттвудъ. Затѣмъ послѣдовали митинги въ Манчестерѣ, Бирмингамѣ, Лондонѣ, Ньюкестлѣ и др. На ньюкестльскомъ митингѣ была принята предложенная О'Конноромъ резолюція: отстаивать всеобщее избирательное право «всеми, и притомъ не только законными средствами». 4 февраля 1839 г. собрался въ Лондонѣ первый національный конвентъ чартистовъ, состоявшій изъ 53 делегатовъ отъ различныхъ чартистскихъ ассоціацій; конвентъ этотъ, по плану его устроителей, долженъ былъ имѣть значеніе народнаго или рабочаго парламента въ противоположность парламенту аристократически-буржуазному, засѣдающему въ Вестминстерѣ. На немъ шла борьба между лѣвымъ и правымъ крыломъ чартистовъ, между сторонниками физической силы и нравственнаго воздѣйствія, и побѣда склонилась на сторону первыхъ. На конвентѣ была окончатель- но выработана хартія и рѣшена ея подача парламенту. Въ случаѣ бжидѣшагося непринятія петиціи палатой общинъ было рѣшено обратиться ко всемъ сторонникамъ реформы съ предложеніемъ въ одинъ опредѣленный день взять изъ сберегательныхъ кассъ всѣ имѣющіяся у нихъ деньги, предъ- явить къ размѣну на золото всѣ находящіяся въ ихъ рукахъ ассигнаціи, а затѣмъ воору- житься и при помощи оружія отстаивать народную свободу. Хартія начиналась съ указа- нія на тяжелыя испытанія, которымъ подвергается въ настоящее время народъ: «Мы изнемогаемъ подъ бременемъ налоговъ, которые нашими повелителями все-таки при- знаются недостаточными: Наши торговцы и промышленники находятся на краю разоре- нія. Наши рабочіе голодаютъ. Капиталъ не даетъ прибыли и трудъ не вознаграждается. Домъ ремесленника опустѣлъ, а складъ ро- стовщика наполнился. Въ рабочемъ домѣ нѣтъ мѣста, а фабрика стоитъ безъ работы. Мы внимательно искали причины нужды... и не нашли ихъ ни въ природѣ, ни въ про- свѣтѣ... Мы съ полнымъ почтеніемъ за- являемъ палатѣ общинъ, что нельзя допу- стить продолженія такого порядка вещей... Капиталъ не долженъ быть лишенъ надле- жащей прибыли, трудъ рабочаго—надлежащаго вознагражденія. Законы, которые дѣлаютъ тищу дорогою, и законы, которые дѣлаютъ деньги рѣдкими и удешевляютъ трудъ, долж- ны быть уничтожены; налоги должны ложить- ся на собственность, а не на производитель- ную дѣятельность... Какъ предварительное условіе этихъ и другихъ необходимыхъ преобразованій, какъ единственное средство, при помощи котораго интересы народа мо-

гутъ получить защиту, мы требуемъ, чтобы охрана интересовъ народа была ввѣрена ему самому». Затѣмъ слѣдуютъ пункты хар- тіи. Въ теченіе первой половины 1839 г. со- бирались подписи подъ этой петиціею; агита- ція велась по прежнему на митингахъ столь же грандіозныхъ, какъ и митингъ 1838 г., не- рѣдко собиравшихся ночью при свѣтѣ факел- довъ, хотя парламентъ успѣшилъ объявить ночные митинги запрещенными подъ стра- хомъ уголовной кары. Въ іюлѣ 1839 г. хар- тія была представлена палатѣ общинъ съ 1280000 подписей, 12 іюля она была разсмо- трѣна и требованія ея отвергнуты большин- ствомъ 235 голосовъ противъ 46. Уже 15 іюля митингъ негодованія въ Бирмингамѣ окончился кровавымъ столкновеніемъ народа съ полиціею; полиція стрѣляла, народъ, хотя и плохо вооруженный, защищался; въ резуль- татѣ—много убитыхъ съ обѣихъ сторонъ, по- жаръ, въ которомъ сгорѣло 30 деревянныхъ домовъ, масса арестовъ и судебныхъ процес- совъ. 4 ноября 1839 г. толпа въ 10000 чел., изъ которыхъ нѣкоторые были вооружены ружьями, пиками, вилами, напали на тюрьму въ Ньюпортѣ, гдѣ были заключены многіе чартисты, и сдѣлали попытку ихъ освободить. Во время перестрѣлки было убито 10 и ра- нено 50 чартистовъ. Въ концѣ 1839 г. 380 чартистовъ, въ томъ числѣ всѣ вожди, были приговорены къ тюремному заключенію на сроки отъ 1 мѣсяца до 2 лѣтъ. Чартистское движеніе на время затихло. Однако, уже тогда появилась книга Томаса Карлейля «Chartism», въ которой доказывалось, что уничтожить Ч. нельзя, не уничтоживъ нужды. Дѣйствительно, уже лѣтомъ 1840 г. началось оживленіе въ мѣстныхъ чартистскихъ ассо- ціаціяхъ, а 20 іюля 1840 г. собрался въ Манчестерѣ съѣздъ представителей чартист- скихъ ассоціацій, на которомъ была основа- на центральная (федеративная) организація чартистовъ (National Charter Association) изъ представителей мѣстныхъ ассоціацій. На этомъ конвентѣ восторжествовало умѣренное крыло чартистовъ и была принята резолюція проводить хартію исключительно конституціонными спо- собами. Но въ слѣдующіе же мѣсяцы въ націо- нальной чартистской ассоціаціи вновь стало замѣтнымъ революціонное теченіе, въ особен- ности по мѣрѣ того, какъ она стала попол- няться выпускаемыми изъ-тюрьмы, съ орео- ломъ мученичества, вождями перваго чар- тистскаго движенія. Въ этой второй фазѣ чартистскаго движенія дѣлается замѣтной роль Бронтера О'Бриена, у котораго были нѣкоторыя социалистическія стремленія; онъ находилъ, что дѣло идетъ не о частныхъ ре- формахъ, а о коренномъ преобразованіи всего экономическаго строя, и былъ безусловнымъ противникомъ какихъ бы то ни было согла- шеній съ консерваторами. Однако, еще боль- шей популярностью пользовался О'Конноръ, ненавидѣвшій виговъ и потому готовый под- держивать консерваторовъ; подъ его влія- ніемъ чартисты поддержали консерваторовъ на парламентскихъ выборахъ 1841 г., и послѣд- ніе одержали побѣду въ значительной степени благодаря имъ. Въ 1842 г. была составлена

вторая хартия съ теми же 6 требованиями, но редактированная гораздо рѣче; она представлялась уже не «съ полнымъ почтеніемъ», какъ первая; «податели петиціи—говорилось въ ней—зная, что бѣдность вызываетъ преступленія, смотря съ изумленіемъ и тревогой на то, какъ плохо поставлена помощь бѣднымъ, престарѣлымъ и больнымъ; съ чувствомъ негодованія они видятъ, что парламентъ желаетъ сохранить въ дѣйствиіи новый законъ о бѣдныхъ, не смотря на его нехристианскій характеръ и гибельное вліяніе»; въ петиціи говорилось не только о гнетѣ налоговъ, но и о несправедливости огромнаго содержанія членовъ королевской фамиліи и церковныхъ сановниковъ, при нищетѣ народныхъ массъ; запрещеніе ночныхъ митинговъ признавалось неконституціоннымъ; дурные законы объяснялись «стремленіемъ безответственнаго меньшинства притѣснять и довести до голоданія большинство»; говорилось о господствѣ монополій, о недостаточности фабричнаго законодательства, о необходимости бороться съ чрезмѣрнымъ трудомъ и низкой заработной платой, о необходимости уничтоженія государственной церкви и расторженія законодательной уніи Великобританіи съ Ирландіей (т. е. о необходимости гбмурия для Ирландіи); условіемъ для осуществленія этихъ мѣръ, выставлялись прежніе 6 пунктовъ. Подъ петиціей было собрано 3300000 подписей (не всѣ, однако, принадлежали взрослымъ мужчинамъ). 2 мая 1842 г. она была подана палатѣ общинъ; 16 человекъ несли ее по улицамъ; такъ какъ она не могла войти въ ворота палаты общинъ, то она была раздѣлена на куски и въ такомъ видѣ внесена. Палата 287 гол. противъ 59 отвергла петицію. Тогда въ Манчестерѣ и въ другихъ мѣстахъ Ланкашира была начата грандіозная стачка; толпы рабочихъ, примкнувшихъ къ стачкѣ, насильно останавливали работающихъ, а въ нѣкоторыхъ случаяхъ портили машины и разбивали съѣстные лавки. Впрочемъ, официальныя изображенія безчинствъ, произведенныхъ рабочими, повидимому сильно преувеличены. Въ разныхъ мѣстахъ произошли столкновенія съ полиціей, во время которыхъ было арестовано много рабочихъ и вождей Ч. Въ концѣ 1842 г. имѣлъ мѣсто новый процессъ чартистовъ, окончившійся суровымъ осужденіемъ; однако, вслѣдствіе формальныхъ ошибокъ при судопроизводствѣ приговоръ былъ кассированъ и дѣло прекращено; только поэтъ Ч. Томасъ Куперъ отсидѣлъ два года въ тюрьмѣ (существуетъ предположеніе, что кассационные поводы были созданы нарочно по желанію министерства Роберта Пилля, чтобы не разжигать страстей). Чартистское движеніе вновь замерло, на этотъ разъ на 6 лѣтъ. Промышленное оживленіе 1843—46 гг. сдѣлало его немыслимымъ. Чартистскіе вожди, въ особенности О'Конноръ и О'Бриенъ, вели пропаганду въ своихъ журналахъ, но большого успѣха не имѣли. Очень характеренъ проектъ, выработанный О'Конноромъ въ это время, основанія своего рода акціонернаго общества для покупки мелкихъ участковъ земли и для надѣленія ими рабочихъ,

указывающей какъ далеки были его идеалы отъ стремленій социализма; для него Ч. былъ выраженіемъ протеста противъ развивающейся промышленной системы, но протестомъ, видѣвшимъ свой идеалъ не въ измѣненіи этой системы, а въ ея уничтоженіи и въ возвращеніи къ земледѣльческому строю. Въ 1847 г. въ Англіи начался новый промышленный кризисъ, опять стала усиливаться безработица, и въ 1848 г. Ч. вновь оживился на время, отчасти подъ вліяніемъ толчка, даннаго парижской революціей. Въ Лондонѣ собрался новый конвентъ чартистовъ, на которомъ была принята новая (третья) хартия. Быстро подъ нею было собрано громадное число подписей (по утвержденію О'Коннора—5 милл.) и она была передана палатѣ общинъ. Коммиссія этой послѣдней не насчитала, однако, подъ петиціей и 2 милл. подписей и въ ихъ числѣ нашла подписи королевы Викторіи, герцога Веллингтона, апостола Павла и т. п. Раскрытіе этого факта сдѣлало хартию и Ч. предметомъ не ужаса, чѣмъ они были прежде, а насмѣшекъ, и Ч. послѣ этого окончательно сошелъ со сцены. Нельзя, однако сказать, чтобы онъ остался совершенно безрезультатнымъ. Введеніе подоходнаго налога въ 1842 г., отмена хлѣбныхъ пошлинъ въ 1846 г. и, самое главное, фабричный законъ 1847 г., установившій 10-часовую рабочій день для женщинъ и дѣтей, въ значительной степени являются дѣломъ чартистовъ. Не смотря на то, что 1850-е гг. были эпохой, когда рабочее движеніе въ Англіи замерло, Ч. оставилъ глубокую память въ рабочемъ классѣ Англіи: ростъ тредъ-унионизма въ слѣдующія десятилѣтія, и энергичная борьба рабочаго класса за свои экономическіе интересы и за политическія права (1867 и 1884) въ значительной степени обязаны своей интенсивностью именно чартистскому движенію. Всѣ сочиненія по исторіи Англіи въ XIX в. посвящаютъ значительное вниманіе исторіи чартистскаго движенія; изъ специальныхъ работъ особенное значеніе имѣетъ Gammage (чартистъ), «History of the Chartist Movement» (Л., 1894); Will. Lovett, «Life and struggles in pursuit of bread, Knowledge and freedom» (автобіографія Ловетта; Л., 1876); Gr. Wallas, «The life of Fr. Place» (Л., 1898); Tildsley, «Die Entstehung und die ökonomischen Grundsätze der Chartistenbewegung» (Лена, 1898). Весьма цѣнна статья о Ч. въ книгѣ М. Туганъ-Барановскаго, «Промышленные кризисы» (2 изд., СПб., 1900). Очеркъ о Ч. въ книгѣ Метена: «Социализмъ въ Англіи» (СПб., 1898) неудовлетворителенъ См. еще G. J. Holyoake, «Life of J. R. Stephens, Preacher and political orator»; Джефсонъ, «Платформа» (СПб., 1901). *В. В.—с.*

Чарторія Новая — мст. Волынской губ., Новоградъ-Волынскаго у., въ 8 вер. отъ станціи Печановки Юго-Западной жел. дор., при р. Случи. Древнее поселеніе; здѣсь находили кремневые полированные орудія; на берегу рѣки остатки валовъ (по преданію—древняго города *Горбовицы*, съ которыми связаны народныя легенды). Въ лѣтописи упоминается подъ 1499 г. 1897 жит., православная

перковъ, католическая каплица, кирпичные заводы, большая паровая мельница. Вблизи село *Старая Ч.*, съ курганами.

Чарторыйскіе или *Чарторижскіе*, *Чарторижскіе* — знаменитый княжескій родъ въ Литовскомъ, затѣмъ въ Литовско-польскомъ государствѣ, получившій фамилію отъ названія родового владѣнія Чарторыйскъ (надъ рѣкою Стырь). Происхожденіе рода въ точности неизвѣстно. Въ грамотѣ, которую пожаловалъ будто бы Ч. король Владиславъ III, они называются братьями или родственниками (*consanguinei*) короля. Основываясь на этой грамотѣ, польскіе геральдики (Папроцкій, Окольскій, Кояловичъ, Нѣсецкій и др.) выводили родъ Ч. отъ Любарта, Корыгелла или Константина, сыновей вел. князя литовскаго Ольгерда. Въ настоящее время достовѣрность упомянутой грамоты подвергнута сильному сомнѣнію; изслѣдователи склоняются къ мнѣнію, что Ч. русскаго происхожденія. Первый Ч., существованіе котораго засвидѣтельствовано несомнѣнно исторією, былъ князь Василій, жившій въ первой половинѣ XV в. Сыновья его Иванъ, Александръ и Михаилъ принимали участіе въ заговорѣ на жизнь великаго князя Сигизмунда, который и палъ отъ ихъ руки въ 1440 г. Они и потомки ихъ занимали выдающіяся должности въ Литовско-русскомъ государствѣ и играли немаловажную роль въ судьбахъ своей родины. Александръ Федоровичъ Ч. († 1571 г.), волынской воевода, и его братъ Иванъ немало содѣйствовали заключенію люблинской уни. Сынъ послѣдняго Юрій († 1622 г.) перешелъ изъ православія въ католичество и былъ ревностнымъ поборникомъ этого вѣроисповѣданія, оказывая сильное покровительство іезуитамъ. Послѣ его сына Николая-Юрія († 1622) родъ Ч. раздѣлился на двѣ линіи: клеванскую, старшую, существующую и до сихъ поръ, и корецкую, младшую, прекратившуюся въ 1810 г. Въ XVIII в. Ч. приобрѣли столь могущественное положеніе въ Рѣчи Посполитой, что отъ нихъ стала зависть ея судьба. При королѣ Августѣ III (1735—63) образовались двѣ политическихъ партій, соперничествовавшихъ между собою изъ-за власти въ государствѣ. Во главѣ первой стояли Ч.—Фридрихъ-Михаилъ, подканцлеръ, потомъ канцлеръ литовскій, и братъ его Августъ-Александръ—во главѣ второй—Потоцкіе. Вожди обѣихъ партій сознавали необходимость реформы въ строѣ Рѣчи Посполитой и вмѣстѣ съ тѣмъ понимали, что осуществить эту реформу возможно только при помощи иностранныхъ державъ. Партія Ч. (такъ называемая фамилія), пользовавшаяся расположеніемъ королевскаго двора, искала поддержки въ Россіи, Австріи и Англіи, Потоцкіе же, враждебные двору, опирались на шляхту и обращались за помощью къ Франціи, Турціи и Швеціи. Ожесточенная борьба между партіями еще болѣе усиливала анархію въ странѣ, и реформаторскія стремленія не имѣли никакого успѣха. Только послѣ смерти Августа III, во время безкоролья 1763—64 г., Ч. удалось отчасти осуществить проектъ реформъ (см. Польша, XXIV, 448). Ч. не по-

теряли своего первенствующаго положенія и въ дальнѣйшей исторіи Польши (см. ниже). См.: Ad Boniecki, «Poczet rodów w wielkiem księstwie litewskiem w XV i XVI w.» (Варшава, 1887); Zychlinski, «Złota księga szlachty polskiej» (т. VII); K. Waliszewski, «Potoccy i Czartoryscy, walka stronnictw i programów politycznych przed upadkiem Rzpltej» (Краковъ, 1887); Ad Boniecki, «Herbarz polski» (Варшава, 1900, т. III). В. Новодворскій.

Князья Ч. обладали богатѣйшею библиотечкою, которая была извѣстна еще въ XVII в. и помѣщалась въ Пулавахъ (нынѣ Новая Александрія, Люблинской губ.). Пополненная въ началѣ XIX в. Адамомъ Ч., она вмѣстала до 15000 томовъ; послѣ приобрѣтенія библиотeki Фаддея Чацкаго число томовъ, касающихся Польши, возрасло до 9000, а число рукописей до 1558. Въ 1824 г. сочиненій общаго содержанія въ ней было 22110, а посвященныхъ Польшѣ—16818. Въ 1831 г. библиотечка, равно какъ и часть фамильнаго архива Ч., перешли въ архивъ генеральнаго штаба и Имп. публичную библиотечку; немало изъ нея было перевезено въ Парижъ и въ Галицію (ср. Иконниковъ, «Опытъ русской исторіографіи»). Есть еще *Чарторижскіе* и *Чарторыйскіе* (или *Черторыйскіе*) — древній русскій родъ, записанный въ VI ч. род. кн. Московской губ. и ведущій начало отъ Кондратія и Ивана Ч., значущихся въ боярскихъ книгахъ и верстанныхъ помѣстнымъ окладомъ въ 1643 г. Гербъ ихъ внесенъ въ IX ч. Гербовника. Кромѣ того существуютъ еще дворянскіе роды *Чарторижскихъ*, *Черторыйскихъ* и *Чарторыйскихъ*, позднѣйшаго происхожденія.

В. Р.—въ.

Чарторыйскій (Адамъ-Казиміръ)—польскій государственный дѣятель (1734—1829). Образование свое завершилъ за границею, путешествуя по Германіи, Франціи, Итали и Англіи; въ послѣдней странѣ Ч. проникся пристрастіемъ къ англійскимъ порядкамъ. Женился на наслѣдницѣ громаднхъ владѣній, Изабеллѣ Флеммингъ. Получивъ должность генерала земель подольскихъ, игралъ немаловажную роль въ политической жизни Рѣчи Посполитой; былъ даже кандидатомъ на польскій престолъ, отъ котораго отказался въ пользу своего двоюроднаго брата Станислава Понятовскаго. Какъ комендантъ варшавскаго кадетскаго корпуса и членъ эдукаціонной комиссіи, оказалъ немаловажныя услуги дѣлу просвѣщенія. Четырехлѣтній сеймъ послалъ его въ Дрезденъ съ порученіемъ предложить польскую корону курфюрсту Фридриху-Августу. Въ 1805 г. онъ принималъ въ Пулавахъ императора Александра I, что возбудило въ польскомъ обществѣ сильную надежду на осуществленіе политическаго плана, составленнаго сыномъ Ч., кн. Адамомъ-Юріемъ (см. ниже). Взятый въ плѣнъ кн. Іосифомъ Понятовскимъ во время войны Наполеона съ Австрією (1809), Ч. перемѣнилъ австрійское подданство на подданство Варшавскаго великаго герцогства, хотя и былъ австрійскимъ фельдмаршаломъ (съ 1 января 1808 г.). Въ 1812 г. былъ маршаломъ варшавскаго сейма. Написалъ нѣсколько лн-

тературныхъ произведеній, изъ которыхъ нѣкоторыя были напечатаны, какъ напр. комедіи: «Panna na wydaniu» (Варшава, 1774) и «Kawa» (1779). См. L. Dębicki, «Puławy».

Чарторыйскій (Адамъ-Юрій)—извѣстный польскій политич. дѣятель, сынъ Адама-Казимира (см.). Род. въ 1770 г. Отецъ и мать старались дать ему и его брату, Константину-Адаму (см.), возможно лучшее образованіе, для чего приглашали къ нимъ извѣстныхъ педагоговъ и отправили ихъ въ путешествіе по Европѣ (1786). Для довершенія своего образованія Ч. посѣтилъ въ 1791 г. Англію, гдѣ особенно внимательно изучалъ конституцію страны. Участіе въ военныхъ дѣйствіяхъ 1792 г. противъ русскихъ заставило Ч. эмигрировать; онъ отправился вторично въ Англію. Узнавъ о возстаніи Костюшки, онъ хотѣлъ возвратиться на родину, но въ Брюсселѣ, по распоряженію австрійскихъ властей, былъ арестованъ и такимъ образомъ лишенъ возможности принять участіе въ возстаніи. Однако, возстаніе повлекло за собою конфискацію имѣній Чарторыйскихъ. Императрица Екатерина обѣщала возвратить ихъ молодымъ Чарторыйскимъ, если они будутъ присланы къ ея двору какъ бы въ качествѣ заложниковъ. Въ 1795 г. оба брата отправились въ Петербургъ. Адамъ Ч. сблизился съ вел. княземъ Александромъ Павловичемъ; между ними завязалась тѣсная дружба, возбуждавшая подозрѣніе императора Павла. Ч. былъ удаленъ изъ Петербурга: императоръ назначилъ его посломъ къ сардинскому двору. Въ 1801 г. Ч. возвратился въ Петербургъ, по вызову своего царственного друга, теперь императора, желавшаго пользоваться его совѣтами. Ч. принадлежалъ къ тому «негласному комитету», съ которымъ императоръ совѣщался о задуманныхъ имъ преобразованіяхъ. Александръ оказывалъ Ч. большое довѣріе. Въ 1803 г. онъ назначилъ его попечителемъ виленскаго учебнаго округа и помощникомъ госуд. канцлера Воронцова; когда послѣдній заболѣлъ и удалился въ деревню, Ч. вступилъ въ управленіе министерствомъ иностранныхъ дѣлъ. Заключение Россіею союза съ Австріею и Англіею и объявленіе войны Наполеону было дѣломъ Ч., составившаго смѣлый планъ переустройства Европы. Согласно этому плану возстановлялось польско-литовское государство, но въ самой тѣсной политической уніи съ Россіею. Отправляясь на театръ войны, Александръ заѣхалъ въ резиденцію Чарторыйскихъ, Пулавы, чѣмъ возбудилъ большую радость въ польскомъ обществѣ, усмотрѣвшемъ въ этомъ посѣщеніи доказательство того, что близокъ моментъ осуществленія его патріотическихъ надеждъ. Пораженіе при Аустерлицѣ охладило императора къ Ч. и его плану. Въ началѣ 1807 г. Ч. покинулъ постъ министра иностранныхъ дѣлъ, но остался въ Петербургѣ и продолжалъ оказывать нѣкоторое вліяніе на императора, охотно съ нимъ бесѣдовавшаго и выслушивавшаго его совѣты. Въ 1810 г. Ч. выѣхалъ изъ Петербурга навсегда и сталъ заниматься дѣлами просвѣщенія въ учебномъ округѣ, которымъ онъ управлялъ. Сношенія

между друзьями молодости и послѣ того, однако, не прекратились. Въ письмахъ своихъ къ Ч. Александръ выражалъ свое расположеніе къ нему и къ его семьѣ. Въ 1810 г. онъ поручилъ указать особы, которыми можно было бы отвлечь поляковъ отъ той восторженной преданности, которую они чувствовали къ Наполеону. Побѣда Александра надъ послѣднимъ дала возможность Ч. снова приблизиться къ своему другу и оказывать на него вліяніе. На вѣнскомъ конгрессѣ онъ энергично помогалъ императору преодолѣвать препятствія, съ которыми встрѣчался проектъ образованія Царства Польскаго, и былъ однимъ изъ дѣятелей, способствовавшихъ организаціи края. Польское общественное мнѣніе прочило Ч. на постъ намѣстника Царства, но онъ получилъ только званіе сенатора - воеводы и члена административнаго совѣта. Въ дѣлахъ страны Ч. непосредственного участія не принималъ, но не переставалъ интересоваться ими и дѣлать по различнымъ вопросамъ свои представленія. Императоръ, однако, не оказывалъ ему прежняго расположенія, а слѣдствіе Новосильцева по дѣламъ виленскаго учебнаго округа совсѣмъ уничтожило довѣріе Александра. Въ 1823 г. Ч. долженъ былъ сложить съ себя званіе попечителя виленскаго округа. До 1830 г. политическо-общественное значеніе Ч. было самое ничтожное; онъ жилъ преимущественно въ Пулавахъ, занимаясь наукою и литературою. Возстаніе 1830 г. вызвало его снова на политическое поприще: онъ занялъ постъ президента сената и національнаго правительства. Усмиреніе возстанія заставило Ч. эмигрировать. Онъ поселился въ Парижѣ, гдѣ и оставался до конца своей жизни. Его домъ («Hôtel Lambert») сдѣлался центромъ дѣятельности консервативной партіи польскихъ эмигрантовъ. Ч. былъ пожизненнымъ президентомъ общества литературнаго и историческаго, которая потомъ соединились въ одно историческо-литературное, и руководилъ другими учрежденіями, организованными консервативною партіею, которая смотрѣла на него, какъ на будущаго короля Польши. Умеръ онъ въ 1861 г. Онъ написалъ: «Essai sur la diplomatie, manuscrit d'un philhellène publié par M. Toulousan» (П.-Марсель, 1830) и «Mémoires du prince Adam Cz.» (2-е изд. 1877, англ. перев. 1888). Кромѣ того, еще въ молодости Ч. написалъ патріотическую элегію «Bard» (K. Sienkiewicz, «Skarbiec historii polskiej», т. I и отдѣльно, П., 1860), а впоследствии «Żywot Juliana Ursyna Niemcewicza» (П., 1860) и др. См. также «Mowy księcia Adama Cz. od r. 1838—1847» (П., 1847). Литература о Ч. обширна, но сочиненія, рассматривающаго подробно и безпристрастно всю его жизнь, нѣтъ. Ср. Br. Zaleski, «Żywot Adama Cz.» (П. 1881, II); L. Gadon, «Książę Adam Cz. podczas powstania listopadowego» (Краковъ, 1900, 2 изд.); L. Gadon, «Emigracja polska» (Краковъ, 1900—1902).

Чарторыйскій (Константинъ-Адамъ-Александръ-Казиміръ) — польскій генералъ (1773—1860). Выѣхавъ съ своимъ старшимъ братомъ, Адамомъ-Юріемъ путешествовать, за

границею для довершенія образованія. Въ 1795 г. оба брата должны были отправиться въ СПб.; младшій, по вступленіи на престолъ императора Павла, назначенъ былъ бригаднымъ генераломъ и адъютантъ при великомъ князѣ Константиѣ Павловичѣ. Когда въ 1798 г. Адамъ-Юрій Ч. отправился посломъ къ сардинскому двору, Константину-Адаму Ч. разрѣшено было возвратиться въ Пулавы къ родителямъ. Въ 1809 г., во время войны Наполеона съ Австріею, онъ сформировалъ на свой счетъ полкъ и сражался съ австрийцами, какъ генералъ Варшавскаго вел. герцогства. Въ 1812 г. онъ принималъ участіе со своимъ полкомъ въ русской кампаніи Наполеона и отличился при взятіи Смоленска. Тяжело раненый подъ Можайскомъ, онъ оставилъ ряды войска. Послѣ образованія Царства Польскаго былъ назначенъ генералъ-адъютантомъ императора Александра I. Съ 1830 г. до самой смерти жилъ частнымъ человекомъ въ Вѣнѣ.

Чарторыйскъ (Чарторыйскъ, древній Черторыескъ)—мст. Болынской губ., Луцкаго у., на лѣвомъ берегу рѣки Стыри, въ 12 вер. отъ развѣзда Ч. Кіево-Ковел. жел. дороги. Очень древнее поселеніе. На берегу рѣки круглое городище въ 172 саж. въ окружности, съ остатками каменныхъ стѣнъ; вблизи земляная насыпь, сооруженная, по преданію, въ 1812 г. Въ лѣтописяхъ Ч. упоминается уже подъ 1100 г., когда онъ вмѣстѣ съ Дубно и Острогомъ достался кн. Давиду Игоревичу Владимірскому. Около 1142 г. принадлежалъ Святославу Ольговичу; въ 1228 г., по смерти Мстислава Нѣмого, достался въ удѣлъ Даниилу, но вскорѣ перешелъ во владѣніе Пинскихъ князей. Во время польскаго владычества принадлежалъ кн. Чарторыйскимъ. 1933 жит., 2 православныхъ церкви, синагога, водяная мельница, лѣсная пристань, 5 ярмарокъ, много ремесленниковъ. *П. Т.*

Чаруковскій (Акимъ Алексѣевичъ, 1798—1848)—докторъ медицины и хирургъ, образованіе получилъ въ черниговской семинаріи и слб. медико-хирургической академіи, въ которой окончилъ курсъ въ 1820 г. Въ качествѣ военнаго врача находился въ турецкой кампаніи 1828 и 1829 гг., а потомъ въ войнѣ противъ польскихъ мятежниковъ. Въ 1837 г. переведенъ въ медицинскій департаментъ министерства внутреннихъ дѣлъ, а въ 1844 г. назначенъ старшимъ лѣкаремъ воронежскаго кадетскаго корпуса и воронежскаго батальона военныхъ кантонистовъ. Ч. напечаталъ: «De hydrome in genege» (диссертация, СПб., 1825); «Военно-походная медицина» (СПб., 1836—37); «Народная медицина, примѣненная къ русскому быту и разноклиматности Россіи» (СПб., 1844—47, 2-е изданіе подъ заглавіемъ «Медицина и гигиена», СПб., 1851) и др., а также рядъ статей въ медицинскихъ журналахъ.

Чаруковскій (Прохоръ Алексѣевичъ, 1790—1842)—извѣстный терапевтъ, братъ предыдущаго. Первоначально учился въ черниговской семинаріи (1802 по 1810 г.). Въ 1812 г. поступилъ въ слб. медико-хирургическую академію, въ которой окончилъ

курсъ въ 1816 г. и оставленъ при ней въ званіи адъюнктъ-профессора математики и физики. Въ 1818 г. отправленъ за границу, гдѣ занимался, преимущественно, физиологіей, патологіей и терапіей. По возвращеніи въ С.-Петербургъ, въ 1822 г., былъ назначенъ адъюнктъ-профессоромъ терапіи и определенъ ординаторомъ въ военно-сухопутный госпиталь. Въ 1823 г., за диссертацию «De haemorrhysi» (СПб.), удостоенъ степени доктора медицины. Въ 1824 г. назначенъ преподавать въ академіи семіотику. Въ 1825—1827 гг. состоялъ редакторомъ журнала Императорскаго человеколюбиваго общества. Въ 1828 г. назначенъ профессоромъ клинической терапіи и редакторомъ «Военно-Медицинскаго Журнала» (1828—34). Въ 1830 г. ученый секретарь академіи. Кромѣ изданныхъ имъ сочиненій: «Патологической семіотики» (СПб., 1825, 2-е изд. 1841) и «Опыта системы практической медицины» (СПб., 1833—40), онъ участвовалъ во многихъ русскихъ и иностранныхъ медицинскихъ журналахъ. Ч. первый ввелъ въ Россіи выстукиваніе и выслушваніе, какъ методы объективнаго изслѣдованія больного.

Чархаль (Чалкаръ)—оз. или, какъ его называютъ уральскіе казаки, *Чархальское морцо*, лежитъ въ 60 вер. на ЮЮВ отъ г. Уральска въ Зауральской части Уральской обл. (Уральскаго уѣзда). По послѣднимъ свѣдѣніямъ (1895), озеро имѣетъ 48 вер. въ окружности, длинный поперечникъ его съ С на Ю равенъ 16 вер. Прежде озеро было большей окружности, берега его были съ двухъ сторонъ довольно круты; теперь со всѣхъ сторонъ они пологи. Съ СЗ и ЮВ озеро окружено мѣловыми горами Сантасомъ и Сасаемъ (не болѣе 13 саж. вып.). Ч. принимаетъ 2 рч. Каракъ-Анкоты и Куперли-Анкоты—обѣ съ вост. стороны. Водами этихъ рѣчекъ озеро и питается. Избытокъ воды изливался ранѣе изъ оз. Ч., лежащаго въ общемъ выше горизонта наивысшихъ водъ р. Урала, черезъ р. Солянку, которая соединяла озеро съ Ураломъ, откуда заходила въ Ч. изъ Урала рыба, даже красная (какъ исключеніе). Въ настоящее время истокъ прежней р. Солянки (42 вер. длины) представляетъ простой сухой оврагъ и сообщенія съ Ураломъ давно уже не было. Длина рр. Анкоты 40 и 70 вер.; онѣ берутъ начало съ кряжа между рр. Утвою и Ч. Озеро Ч. довольно глубоко: промѣрами 1895 г. найдена глубина 3 саж. Вода солоноватая (весною — 0,39‰), зимою негодна для питья. Дно сѣв. части состоитъ изъ «баткакъ»—черный илъ изъ органическихъ остатковъ, преимущественно растительныхъ; южная и вост. части съ песчанымъ дномъ. Въ отношеніи фауны Ч. типично реликтовое озеро, въ которомъ нашлись даже такія морскія рыбы, какъ селедочка *Cl. cultriventrис*, Nord. var. *Tcharchaliensis*, Bor. Въ общемъ озеро замѣчательно богато крупной рыбой—судакомъ, лещомъ, сазаномъ, окунемъ, чехонью и др. Будучи замкнутымъ, оно слишкомъ подвержено неумѣренному вылову, а потому заловы рыбы въ немъ падаютъ. Такъ заловъ 1880-хъ годовъ былъ 27—38 тыс. пд.,

въ 1890-хъ гг. всего 8—13 тыс. пд. Рыболовствомъ занимаются уральскіе казаки (до 200 чел.), которымъ помогаютъ киргизы. Ловъ производится зимою подо льдомъ громадными (до 1 вер. длиною) неводами, вытягиваемыми посредствомъ воротовъ. Главнымъ затрудненіемъ для лова служатъ «храпы», т. е. неровности ледяной поверхности: если ледъ становился при бурной погодѣ, нижняя сторона льда (обращенная въ воду)—имѣетъ выступы, которые портятъ неводъ. Только эта естественная преграда и спасаетъ рыбу отъ окончательнаго истребленія.

Чарь-Гурбанъ—прит. Иртыша въ Семипалатинской обл., беретъ начало въ Калбинскихъ горахъ, течетъ на СЗ, въ низовьяхъ на С и ССЗ и впадаетъ въ Иртышъ съ лѣв. стороны; длина около 200 вер.

Чарыковъ (Валерій Ивановичъ, 1817—1884)—писатель. По окончаніи курса въ Павловскомъ кадетскомъ корпусѣ, служилъ на Кавказѣ, участвовалъ въ дѣлахъ съ горцами: былъ полевымъ почтѣ-директоромъ Крымской армии, затѣмъ губернаторомъ Вятскимъ и Минскимъ. Его труды: «Замѣтки о торговыхъ путяхъ въ Восточной Сибири» («Географическія Извѣстія», изд. Русск. Географ. Общ., 1851), «О торфяномъ производствѣ» (Москва, 1860) и «Памятная книжка Симбирской губ. на 1868 г.» (Симбирскъ, 1868).

Чарыковы—старинный дворянскій родъ, записанный въ VI ч. род. вв. губ. Тамбовской, Пензенской, Рязанской, Самарской, Саратовской и Херсонской и ведущій происхожденіе отъ Степана Самуйлова, «за храбрость» на войнѣ жалованнаго царемъ Алексѣемъ Михайловичемъ вотчинами. Гербъ внесенъ въ V ч. Гербовника. Есть еще нѣсколько родовъ Ч. болѣе поздняго происхожденія (II ч).

Чарышская (Усть-Чарышская) **пристань**—сел. Томской губ., Бійскаго у., на лѣв. берегу р. Оби. Жителей до 1500. Обширная торговля хлѣбомъ и другими сельскими продуктами; въ урожайный годъ отсюда сплавляется до 3 милл. пд. хлѣбныхъ товаровъ. Базары.

Чарышское (Бѣлоглазово тожъ)—Томской губ., Бійскаго у., при р. Чарышѣ, на почтовомъ трактѣ изъ г. Барнаула въ г. Зміевъ. Сельское учил., почтов. отд., пріемный покой; жителей до 600. Ежегодно ярмарка, нѣсколько лавокъ, этапъ, казенная винная лавка. Въ 1822 г. село было назначено уѣзднымъ городомъ Чарышскаго у., но въ 1827 г. снова обращено въ село, а уѣздное управленіе перенесено въ г. Бійскъ; съ тѣмъ вмѣстѣ уничтоженъ былъ и Чарышскій у. Въ окрестностяхъ села мѣсторожденія бѣлой глины и жернового камня.

Н. Л.

Чарышъ—лѣвый прит. р. Оби, Томской губ., Бійскаго у.; беретъ начало на Коргонскомъ плоскогорьѣ въ Чарышскихъ бѣлкахъ. Отъ истока своего рѣка течетъ на З; затѣмъ, описавъ дугу на С и СВ, течетъ въ сѣв. и сѣв.-зап. направленіяхъ до впаденія въ нее р. Локтевки; здѣсь рѣка при сильно извилистомъ теченіи дѣлаетъ поворотъ къ СВ, обтекая упирающійся въ нее Башалакскій хребетъ, поворачиваетъ къ В и частью къ ЮВ,

отъ устья р. Калманки къ СВ, далѣе къ СЗ вплоть до впаденія своего въ р. Обь. Ч., стѣсненный Ануйскими и Башалакскими горн. хребтами справа, Кергонскими, Тигеркскими и Колыванскими слѣва, течетъ крайне извилисто, дѣлая многочисленныя и частыя повороты. Въ верховьяхъ и почти до самой р. Локтевки теченіе быстрое, порожистое, долина узка и камениста. Отъ с. Локтевки долина рѣки расширяется и теченіе дѣлается болѣе медленное а сама рѣка глубже. Длина рѣки до 350 вер., шир. въ началѣ до 2 саж., затѣмъ 10—15 и 25, а ниже Локтевки до 90 саж., въ низовьяхъ до 100 и болѣе саж.; глубина въ началѣ небольшая, далѣе дѣлается до 1 арш., а въ низовьяхъ до 5 арш. Отъ р. Коргона до Локтевки рѣка сплавна, а далѣе весною судоходна для мелкосидящихъ судовъ, а до Бѣлоглазовой доступна даже для небольшихъ пароходовъ во все лѣто, исключая засушливаго. Горы, ограничивающія долину Ч., состоятъ изъ бѣлаго, кристаллическаго известняка и сѣраго глинистаго сланца. Слѣдами перелома пластовъ служатъ глубокія трещины, которыя въ известковыхъ породахъ, будучи размыты водою, превратились современемъ въ обширныя пещеры. Въ верховьяхъ рѣчная долина чрезвычайно живописна, но населена. Населеніе на рѣкѣ появляется ниже р. Коргона и по берегамъ рѣки расположено, въ особенности въ низовьяхъ, много селеній и деревень. Изъ многочисленныхъ притоковъ болѣе значительныя: Коргонъ, Локтевка, Бѣлая, Иня, Тулата, Калманка, Маралиха и др.

Н. Л.

Часаръ (Францъ Csaszar, 1807—58)—мадьярскій писатель. Напечаталъ нѣсколько сочиненій по мадьярскому вексельному праву, а также довольно много произведеній беллетристическихъ и поэтическихъ, оригинальныхъ и переводныхъ съ итальянскаго (Альфьери, Беккарія, Сильвіи Пеллико, Данте). Въ мартѣ 1850 г. онъ основалъ политическую газету «Pesti Napló». Главныя его произведенія: «Költeiményei»; «Sonett-Koszoru» (Рѣка-Фіуме, 1831); «Kritikát érdeklő levelek» (Пешть, 1831); «A nőtelen philosophus»; «Grammatica Ungherese» (1833); «Beccaria a bünökröl és bünteteseokröl» (Загребъ, 1831); «Orestes és Sofonisbe» (Пешть, 1836).

Часлау (Czaslau, чешск. Časlav)—городъ въ Чехіи. Около 10 тыс. жит. Церковь Св. Петра и Павла, съ башней (89 м.); въ ней былъ погребенъ Жишка, но въ 1623 г. его останки были удалены изъ церкви по повелѣнію имп. Фердинанда II. Въ 1880 г. Жишкѣ былъ воздвигнутъ великолѣпный памятникъ на площади Ринѣ. Сахарные, винокуренные и пивоваренные заводы. О сраженіи при Ч. см. Хотузиць.

Часовенское—село Архангельской губ. и уѣзда, на Двинской протоцѣ и о-въ Лисьеостровскомъ, въ 9 вер. отъ губ. города. Прежде называлось Лисьеостровскимъ. Одно изъ древнѣйшихъ селъ въ губерніи; упоминается подъ именемъ Лисьеострова въ 1398 гг. и въ Двинской грамотѣ 1472 г.

Часовни—такъ называются малыя церкви, безъ алтарей. Онѣ ставились надъ вхо-

домъ въ подземныя кладбища, а также надъ подземными церквами, устроившимися на гробахъ мучениковъ. Такимъ образомъ, часовни служили надгробными памятниками и обозначали мѣста нахождения престоловъ. Такое назначеніе онѣ имѣютъ и теперь. Кроме того, онѣ устроятся на мѣстахъ, означенныхъ какою-нибудь милостію Божіею, или въ воспоминаніе важныхъ событій церковно-государственной жизни. Ч. назначаются главнымъ образомъ для общественныхъ моленій христіанъ. Обычай устроить Ч. ведетъ свое начало изъ глубокой древности христіанскаго міра; на нихъ указываютъ дѣянія трульскаго собора и капитуляріи Карла Великаго. Въ Греціи Ч. извѣстны подъ именемъ εὐκτήρια или οἶκος προσευχῆς — дома молитвы; въ римско-католическомъ мірѣ онѣ называются сарае или сареллае, на польскомъ карлісу, и устроятся въ домахъ и на открытых мѣстахъ, дорогахъ и перекресткахъ; для служенія въ домовыхъ молебныхъ въ замкахъ рыцарскихъ и дворцахъ бывали сареллаіи. Въ Россіи Ч. появились съ водвореніемъ христіанской вѣры. Ревностные ея проповѣдники перѣдко на мѣстахъ языческихъ требищъ и мольбищъ водружали крестъ и сооружали Ч. Такъ, гдѣ въ Новгородѣ стоялъ истуканъ Перуна, а въ Ростовѣ чествуемъ былъ Ведесь или Волось, тамъ были устроены Ч. Св. Стефанъ, просвѣтитель Перми, поставилъ нѣсколько Ч., существующихъ доселѣ. Отшельники строили въ дѣбряхъ часовни, которыя иногда бывали разсадниками монастырей и церквей. Убогая часовенка, срубленная препод. Сергіемъ въ чащѣ радонежскихъ лѣсовъ, положила начало знаменитой въ отечественной исторіи лаврѣ. Строгія правила о Ч. явились въ Россіи въ царствованіе императора Петра I-го, въ виду тайнаго богослуженія, которое раскольники совершали въ Ч. Указы 1707 и 1722 гг. требовали, безъ всякаго ограниченія, чтобы разобраны были всѣ Ч., какъ раскольническія, такъ и православныя, и не дозволяли постройки никакихъ Ч. Однако, эти указы не вездѣ исполнялись, вслѣдствіе крайней нужды въ Ч.: въ нѣкоторыхъ мѣстахъ церкви были отдалены отъ селеній, и Ч. отчасти замѣняли ихъ. Поэтому вслѣдъ за полученіемъ указа о разобраніи Ч. стали поступать прошенія въ святѣйшій синодъ, чтобы онъ дозволялъ Ч. не разбирать. Въ 1727 г. дозволено было возстановлять прежнія Ч. и строить новыя; но въ 1734 г. былъ подтвержденъ указъ 1707 г. о нестроеніи вновь Ч. и дозволено лишь не разбирать прежнія. Между тѣмъ во многихъ мѣстахъ Ч. были совершенно необходимы, по отдаленности селеній отъ церквей. Во многихъ мѣстахъ рѣшились строить Ч. безъ дозволенія начальства, надѣясь, вѣроятно, впоследствии доказать, что часовня существовала до 1734 г. Можетъ быть правительство знало о построеніи многихъ изъ нихъ, но, сознавая нужду въ нихъ для селеній, не преслѣдовало строителей, когда убѣждалось, что въ данной часовнѣ собираются православные, а не раскольники; въ противномъ случаѣ Ч. разбирались, не смотря ни на какія просьбы.

При усиленной просьбѣ оставить часовню для моленія мимоходящихъ и ѣдущихъ людей, святѣйшій синодъ дозволялъ ставить столбъ съ иконою на мѣстѣ часовни, а просителямъ, желавшимъ выстроить часовню для собранія подаеній на церковь, святѣйшій синодъ разрѣшалъ ставить на столбѣ икону. Въ 1853 г. іюля 28-го послѣдовалъ синодскій указъ о томъ, чтобы располагать прихожанъ къ постройкѣ церквей, гдѣ онѣ нужны, допуская строеніе ихъ въ простѣйшемъ видѣ и не препятствуя постройкѣ часовенъ, съ тѣмъ, чтобы въ послѣднихъ православные причты по временамъ отправляли славословія. Въ 1865 г. послѣдовалъ именной указъ, объявленный сенату святѣйшимъ синодомъ, о предоставленіи епархіальнымъ архіереямъ права самимъ разрѣшать постройку Ч. какъ въ селеніяхъ, такъ и въ городахъ, кроме столицъ, а также окончательно разрѣшать дѣла о самовольномъ строеніи или перестройкѣ Ч. См. И. Снегиревъ, «Часовни въ русскомъ мірѣ» («Душеполезн. Чтеніе», 1862, XI); прот. К. Никольскій, «О часовняхъ» (СПб., 1889).

Часовой (восн.) — солдатъ, поставленный отъ караула на постъ съ ружьемъ или обнаженнымъ холоднымъ оружіемъ. Обязанности Ч.: бдительно охранять свой постъ и все, порученное его надзору, и не оставлять поста, пока не будетъ смѣненъ или снятъ, хотя бы жизни его угрожала опасность. Если по близости поста произойдетъ шумъ, драка и т. п., то Ч. требуетъ прекращенія безпорядка или сообщаетъ о томъ караульному начальнику черезъ проходящихъ людей, свисткомъ или другимъ способомъ. Ч. исполняетъ приказанія караульнаго начальника, караульнаго унтеръ-офицера и своего разводящаго; только эти лица имѣютъ право смѣнить его или снять съ поста. Ч. обязанъ ничѣмъ не отвлекаться отъ неослабнаго надзора за постомъ, не выпускать изъ рукъ и никому не отдавать своего ружья, за исключеніемъ случая, когда получить на то личное повелѣніе Государя Императора. Ч. запрещается садиться, спать, ѣсть, пить, курить, пѣть, разговаривать, принимать деньги и т. п. Онъ можетъ употребить оружіе для защиты охраняемаго лица, поста или самого себя и противъ арестанта, совершающаго побѣгъ, когда лишень возможности достигнуть цѣли инымъ способомъ. Ч. бываютъ наружные и внутренніе, одиночные и парные. Смѣняются Ч. черезъ 2 часа, а въ сильные морозы и при жарѣ—черезъ часъ. За нарушеніе своихъ обязанностей Ч. подвергаются суровой уголовной отвѣтственности, при чемъ различается нарушеніе обязанностей, общихъ для всѣхъ Ч., и тѣхъ, для исполненія коихъ учрежденъ данный постъ. Особо выдѣлены кража имущества, вѣреннаго охраненію Ч., и умышленный упускъ арестантовъ (ссылка въ каторжныя работы). Законъ именуетъ Ч. лицомъ неприкосновеннымъ. Оскорбленіе его, неисполненіе его требованій, сопротивленіе ему и нападеніе на него, какъ со стороны военнопослужащихъ, такъ и со стороны гражданъ, поставлены подъ угрозу особо повышенныхъ наказаній. За насиліе противъ Ч.,

охраняющего особу Государя Императора, положена смертная казнь. На обязанности Ч. въ сторожевой цѣпи лежитъ наблюдение за противникомъ.

Часовой уголь, кругъ — см. Экваторіальные координаты.

Часовщикъ (*Apobium retinax*)—жукъ изъ семейства притворяшекъ (*Ptinidae*), принадлежащій къ роду точильщиковъ (*Apobium*); см. Притворяшки.

Часословъ — церковно - богослужебная книга, относящаяся къ общественному богослуженію. Въ противоположность Служебнику, Ч. предназначается для чтецовъ и пѣвцовъ. Онъ заключаетъ въ себѣ неизмѣняемыя молитвословія ежедневныхъ службъ церковныхъ—утрени, полунощницы, часовъ съ междочасіемъ, изобразительныхъ, вечерни и повечерія. Отъ службы часовъ и самая книга получила свое названіе. Кромѣ того Ч., какъ и Служебникъ, содержитъ въ себѣ чины и молитвы, присоединяемые къ означеннымъ службамъ круга дневною, каковы: утреннія молитвы, послѣдованіе возвышенія панагии, благословеніе трапезы, канонъ Богородицѣ и молитвы на сонъ грядущимъ. Присоединяются также къ Ч. краткія измѣняемыя пѣснопѣнія, которыя бываютъ одни и тѣ же во многихъ службахъ извѣстнаго дня: тропари, кондаки, богородичны, прокимны и причастны, принадлежащіе къ богослуженію круга седмичнаго и годового. Есть въ Ч., какъ и въ Служебникѣ, мѣсяцесловъ съ тропарями, кондаками, прокимнами, причастными, величаніями и указаніями евангельскихъ и апостольскихъ чтеній. Наконецъ, при немъ прилагаются зрячая пасхалія, индиктионъ и лунникъ, чтобы знать, въ какіе дни приходятся подвижные праздники и посты. Ч. различается великій и малый: послѣдній есть сокращеніе перваго. Основное содержаніе Ч., какъ и Служебника, носитъ на себѣ печать глубокой древности. Первоначальное составленіе книги приписывается преп. Саввѣ Освященному: она заключала въ себѣ тогда чинопослѣдованія ежедневныхъ церковныхъ службъ. Дополненія къ Ч. сдѣланы, какъ полагаютъ, св. Іоанномъ Дамаскинымъ и Θεодоромъ Студитомъ. Однако, Ч. и послѣ того былъ дополняемъ какъ въ перкви греческой, такъ и въ русской, которая заимствовала отъ первой самый Ч. и дополненія къ нему. Малый Ч., повидимому, предназначался первоначально для бѣдныхъ церквей, такъ какъ онъ заключаетъ въ себѣ по мѣстамъ и уставъ; кромѣ того, онъ издавался и съ учебною цѣлью.

Частиковая рыба.—Подъ именемъ Ч. рыбы въ каспійско-волжскомъ рыболовствѣ разумѣютъ все породы рыбъ кромѣ осетровыхъ и бѣлорыбицы; изъ наиболѣе распространенныхъ назовемъ: воблу, сельдь, судака, сома, леща, жереха, сазана (карпъ), шуку, карася, красноперку, густеру, чехонь, сапу. Названіе свое эта рыба получила отъ слова *частикъ*, т. е. частая и мелко-ячейная сѣть, которая входитъ какъ составная часть въ частиковый неводъ, различаемый отъ «красноловнаго» невода, т. е. предназначеннаго для лова красной рыбы (осетровыя породы).

Ч. рыба нынѣ составляетъ главную основу всего каспійско-волжскаго рыболовства, давая главную массу по вѣсу и цѣнности рыбнаго товара, поставляемаго этимъ рыболовствомъ. По послѣднимъ подсчетамъ, количество (по сортамъ) частиковыхъ рыбныхъ товаровъ, доставляемыхъ этимъ рыболовствомъ, выражается слѣдующими цифрами:

	Количество въ пудахъ.	На сумму въ рубляхъ.
Воблы	929573	2828629
Сома	140595	295397
Судака	891000	2069630
Сазана	742820	1700717
Леща	420699	596219
Жереха	20823	36401
Тарани	332440	265952
Чехони	8385	50210
Сапы	172446	162733
Линя	4632	10186
Окуня	23660	33124
Красноперки	48380	24200
Отбою *).	133669	2793
Мяноги	66836	300762
Шуки	58990	96836
Сельди	1726740	4903775
Икры частик. рыбъ	132307	297645
Жиры рыбьяго	16700	33400

Изъ отбоя и отбросовъ готовится жиръ. Икру (красную) даютъ преимущественно вобла, лещъ, сазанъ и судакъ. Все, что говорено выше, относится до каспійско-волжскаго рыболовства, дающаго главную массу Ч. рыбы, обращающейся по рельсовымъ путямъ Россійской имп. Такъ, по свѣдѣніямъ за 1890 г. общая перевозка частиковыхъ породъ (кромѣ сельди, тарифъ на перевозку которой отличенъ) была 8150,7 тыс. пуд. и сельди 4456,2, тогда какъ изъ Царицына было отправлено 7772,4 тыс. пуд. частиковой рыбы и 3800,9 сельди. Приблизительно тоже соотношеніе имѣется между отправкой Ч. рыбы изъ Каспійско-Волжскаго района и общей перевозкой ея по рельсовой сѣти, но относительно сельди дѣло сильно измѣнилось: заловъ ея въ Каспійско-Волжскомъ районѣ сильно уменьшился. Потребность въ этой народной пищѣ, однако, настолько велика, что подъ вліяніемъ требованія рынка открыты новыя мѣста лова этой рыбы — въ морѣ по кавказскому побережью Каспія (Петровскъ, Дербентъ, Баку) и Чернаго моря (Новороссійскъ, Сухумъ). вмѣстѣ съ тѣмъ, заграничная сельдь стала ввозится въ большемъ количествѣ. Этотъ ввозъ, однако, парализуется нынѣ слишкомъ высокой таможенною пошлиной, обремененной каковой, между прочимъ, ходатайствовалъ бывшій въ 1902 г. въ СПб. международный конгрессъ по рыболовству и рыбоводству. Кромѣ Каспійско-Волжскаго района значительное количество Ч. рыбы даютъ р. Уралъ (до 1 милл. пуд.), гдѣ Ч. рыба называется «черной» рыбой, и р. Донъ (до $\frac{1}{2}$ милл. пуд.), гдѣ она носитъ названіе «бѣлой рыбы». Въ другихъ мѣстахъ, хотя тѣже са-

*) Подъ именемъ отбоя разумѣется всякая мелочь Ч. рыбы.

мыя породы и ловятся, но онѣ не носятъ названія «частиковыхъ» и по сравненію съ Касп.-Волж. райономъ даютъ ничтожное количество рыбы, потребляемой исключительно въ свѣжемъ видѣ.

Литература (кромѣ указанной въ ст. Рыболовство), Н. Бородинъ, «Каспійско-волжское рыболовство и его экономическое значеніе» (СПб. 1903); «Отчетъ управл. астрах. рыбными промыслами за 1899—1900 г.» (Астрахань, 1901); «Сводная статистика перевозокъ по русской сѣти желѣзныхъ дорогъ» (изд. дпт. желѣзнодорожныхъ дѣлъ мин. финанс., 1900, Рыбные грузы). *Н. Б.—нѣ.*

Частикъ—Ч. называютъ «частую» или «густую», или мелкоячейную сѣть, говоря вообще. Въ частности же подъ этимъ именемъ известна мелкоячейная часть невода, который, какъ общее правило, дѣлается въ «крыльяхъ», т. е. большей своей части ($\frac{2}{3}$) изъ болѣе рѣдкой сѣтяной «дѣли» — въ $1\frac{1}{8}$ вершка (отъ узла до узла), въ 1 вершокъ, тогда какъ «Ч.» вяжется съ ячеей въ $\frac{1}{2}$ врш., $\frac{3}{8}$ врш., въ $\frac{3}{8}$ вершка и еще чаще (въ мелкихъ бредняхъ). Изъ «Ч.» обыкновенно дѣлаютъ такъ называемыя «приводныя части» невода, т. е. части, прилегающія къ «матнѣ» или мѣшку невода, куда собирается рыба. По обѣ стороны матни «приводы» изъ Ч. дѣлаютъ сажень по 10 на сторону. Самая матня дѣлается также всегда изъ Ч., если неводъ предназначенъ ловить болѣе мелкую «частиковую» рыбу. Ч. обычно вяжется изъ болѣе прочной и толстой пряжи, преимущественно пеньковой, чѣмъ другія части невода, такъ какъ онъ въ приводахъ и матнѣ долженъ выдерживать давленіе иногда громадной тяжести залова рыбы въ сотню тысячъ рыбъ. Ч. приготавливаются въ большомъ количествѣ русскими кустарями губ. Новгородской (у. Осташковской) и Нижегородской (у. Балахнинскій). Благодаря участию въ этомъ производствѣ массы посредниковъ-скупщиковъ, которые снабжаютъ несостоятельное населеніе сырымъ матеріаломъ для пряжи,—последніе и получаютъ всѣ прибыли отъ производства, приобрѣтая товаръ за бездѣнокъ и продавая его въ три-дорога. Самое производство Ч. ухудшается съ каждымъ годомъ; получая заработокъ 5 к. въ день, кустарь старается взять количествомъ за счетъ качества, почему вырабатываемыя имъ Ч., не говоря о примѣсахъ плохихъ волоконъ пухлаго льна, всегда изготовлены изъ плохой—съ костригой и неровной—пряжи и съ узлами, плохо завязанными и ползущими во всѣ стороны (даютъ «переползины»). Продаются они кусками въ 20 ячей ширины и въ 10—12 сажень длины по 75 к. и 1 руб. за провязъ. Чѣмъ чаще ячей, тѣмъ труднѣе ручная вязка и тѣмъ дороже Ч. По всѣмъ этимъ причинамъ за послѣднее время большое распространеніе на русскомъ рынкѣ получили Ч. машиннаго изготовленія, преимущественно заграничныя, которые, отличаясь превосходными качествами, успѣшно конкурируютъ съ плохими кустарными Ч., хотя болѣе дешевыми. Заграничныя Ч. продаются на всѣхъ отъ 22—25 руб. пудъ, изъ чистой конопли. Изъ хлопчатобумажной

пряжи не крашеной Ч. обходятся приблизительно въ ту же цѣну; дубленые катеху — въ 30 руб. пудъ. Эти послѣдніе по своей легкости и необычайной прочности много выгоднѣе всѣхъ другихъ и могутъ быть усиленно рекомендуемы всѣмъ рыбопромышленникамъ. Въ Россіи имѣется пока единственная фабрика сѣтей, изготовляющая Ч.—это Леесманъ въ Ревелѣ, но производство ея еще слишкомъ незначительно, чтобы удовлетворить спросъ на этотъ товаръ, выражающійся суммою въ многія сотни тысячъ руб. Притомъ фабрика работаетъ исключительно Ч. изъ хлопчатобумажной пряжи, а спросъ главный на конопляные или пеньковые Ч. По этому, главнымъ поставщикомъ этого товара является за граница, и преимущественно весьма крупная фабрика сѣтей въ Итуегоэ, Голштинія.

Н. Б.—нѣ.

Частикъ—рыболовная пошлинная единица на Волгѣ. О ней въ актѣ 1588 г. сказано: «ловити рыбу во все лѣто 20 связками да частичкомъ сту саженьми, а въ частичкѣ двѣ связки съ четвертью связки». Ч. едва ли не тоже, что Бѣлозерскій тагасъ.

Части предложенія и части рѣчи (грамм.)—въ современной научной грамматикѣ не различаются съ такою послѣдовательностью, какую безуспѣшно старается провести школьная грамматика, насчитывающая пять Ч. предложенія—подлежащее, сказуемое, опредѣленіе, дополненіе и обстоятельство — и девять Ч. рѣчи—имя существительное, имя прилагательное, имя числительное, мѣстоименіе, глаголь, нарѣчіе, предлогъ, союзъ и междометіе. Невозможность яснаго различенія этихъ двухъ видовъ грамматическихъ категорій двукратно уже изъ того, что *рѣчь* всегда состоитъ изъ *предложеній*, и безъ предложеній нѣтъ рѣчи. Поэтому каждая Ч. рѣчи непременно должна быть и Ч. предложенія, и наоборотъ. Въ виду этого данная Ч. рѣчи можетъ быть иногда только одною, вполне опредѣленною Ч. предложенія (напр. *нарѣчіе* всегда бываетъ *обстоятельствомъ*). Съ другой стороны, нѣкоторыя изъ выше упомянутыхъ категорій должны характеризоваться одними и тѣми же признаками и какъ часть предложенія, и какъ Ч. рѣчи. Напр. *союзъ* считается Ч. рѣчи, но мы съ большимъ даже правомъ можемъ причислить его къ Ч. предложенія, такъ какъ только въ предложеніи проявляется функція союза. Тоже можно сказать и о предлогѣ. Признавая неудовлетворительность различенія Ч. рѣчи и Ч. предложенія, научный синтаксисъ пытается разъяснить эти термины, исходя изъ предложенія, какъ единицы рѣчи. Изъ новѣйшихъ попытокъ разрѣшенія этого вопроса выдаются двѣ: одна принадлежитъ нѣмецкому ученому Дельбрюку (1893), другая — покойному харьковскому профессору Потебнѣ (1874). Дельбрюкъ различаетъ пять частей предложенія (или рѣчи: онъ не дѣлаетъ различія между этими терминами) по ихъ употребленію: 1) слова, образующія субстратъ рѣчи (при чемъ субстратъ понимается въ такомъ широкомъ смыслѣ, что онъ обнимаетъ подлежащее, дополненіе и всѣ выражаемыя падежами от-

ношенія) — существительныя имена, 2) сказуемая (Aussagewörter), 3) атрибутивныя слова, 4) слова соединяющія и 5) слова подчеркивающія (hervorhebeude Wörter); см. «Vergleich. Syntax der idg. Sprachen», I, 78 сл. Въ основу этого дѣленія положено употребленіе словъ въ предложеніи; поэтому подъ «сказуемыми» Дельбрюкъ разумѣетъ не только глаголы, но и имена со связкою въ смыслѣ сказуемаго. Подъ атрибутивными словами онъ разумѣетъ не только прилагательныя, но и существительныя въ родительномъ падежѣ; при глаголахъ атрибутивными словами являются предлоги (или, точнѣе, praeposita) и нарѣчія; нарѣчіе можетъ быть и атрибутомъ прилагательнаго. Самъ Дельбрюкъ не отрицаетъ, что его классификація также не вполне удовлетворительна: онъ признаетъ за нею преимущество передъ другими лишь въ практическихъ цѣляхъ изображенія строя предложенія. Главный недостатокъ этой классификаціи заключаются въ томъ, что на грамматическую форму словъ здѣсь не обращается вовсе вниманія. Между тѣмъ, грамматическая форма представляетъ изъ себя одинъ изъ существеннѣйшихъ признаковъ грамматическихъ категорій, которыя мы обобщаемъ подъ именемъ Ч. предложенія или Ч. рѣчи. Поэтому болѣе правильно нужно считать систему Потевни, которую онъ проводилъ съ большою послѣдовательностью въ своихъ синтаксическихъ работахъ задолго до появления системы Дельбрюка. Свои взгляды Потевня изложилъ въ обширномъ введеніи къ своему сочиненію: «Изъ записокъ по русской грамматикѣ» (Воронежъ, 1874). Система Потевни формальной сторонѣ грамматическихъ категорій отводитъ подобающее мѣсто: глаголь = сказуемое здѣсь противопоставляется имени, подъ которымъ разумѣются какъ существительныя, такъ и прилагательныя, и которое въ предложеніи играетъ роль подлежащаго, опредѣленія, сложнаго сказуемаго и дополненія. обстоятельство отожествляется съ нарѣчіемъ. Потевня не даетъ опредѣленной схемы Ч. предложенія, какъ это дѣлаетъ Дельбрюкъ, и не даетъ сознательно, такъ какъ считаетъ, что каждый языкъ и каждая эпоха имѣетъ свою систему. Въ проведеніи этой исторической точки зрѣнія Потевня стоитъ значительно выше Дельбрюка. Различіе Ч. предложенія и Ч. рѣчи, по мнѣнію Потевни, имѣетъ только относительное значеніе. Въ одномъ рядѣ случаевъ часть рѣчи представляетъ болѣе широкую по объему грамматическую категорію (напр. имя существительное, обнимающее какъ подлежащее, такъ и дополненіе), въ другомъ—почти совпадаетъ съ Ч. предложенія (напр. нарѣчіе и обстоятельство), наконецъ въ нѣкот. случаяхъ въ особую Ч. рѣчи выдѣляются грамматическія категоріи съ совершенно новой точки зрѣнія, не имѣющей никакого отношенія къ функции слова въ предложеніи; напр. имя числительное и мѣстоименіе, которыя могутъ быть и существительными, и прилагательными, выдѣляются въ особую категорію съ точки зрѣнія ихъ реального значенія (число — въ числительныхъ, указательное значеніе—въ мѣ-

стоименіяхъ). Эта непослѣдовательность въ классификаціи ведетъ къ большой путаницѣ понятій, царящей въ школьной грамматикѣ. Научная грамматика, однако, изъ практическихъ соображеній удерживаетъ по возможности старыя термины, стараясь устранить путаницу точнымъ опредѣленіемъ значенія термина. Значеніе отдѣльных Ч. предложенія и Ч. рѣчи—см. подъ соответствующими словами.

Д. Кудрявскій.

Частица или **молекула**—см. Химія, Вещество.

Частицы (грамм.)—неизмѣняемая слова, имѣющія въ предложеніи различныя функции. Въ этомъ широкомъ смыслѣ слова подъ Ч. разумѣются также и нарѣчія, и союзы, и предлоги. Въ болѣе тѣсномъ смыслѣ Ч. называются такія неизмѣняемая слова, которыя нельзя отнести ни къ нарѣчіямъ, ни къ союзамъ, ни къ предлогамъ. Значительное количество такого рода Ч. не поддается болѣе точной классификаціи. Этому препятствуетъ неопредѣленность и крайняя формальность значенія многихъ Ч. Въ особую группу легко выдѣляются только Ч. отрицательныя или отрицанія (не, ни, нѣ-). Попытки классифицировать Ч. по ихъ значенію, по ихъ употребленію въ предложеніи и по мѣсту, занимаемому ими въ предложеніи, можно считать неудавшимся. Объ этомъ краснорѣчивѣе всего говорить то обстоятельство, что нѣкоторые ученые даютъ предпочтеніе классификаціи Ч. въ алфавитномъ порядкѣ. Самое общее значеніе Ч. заключается въ томъ, что онъ въ томъ или другомъ отношеніи *подчеркиваютъ* или *оттѣняютъ* тѣ слова, рядомъ съ которыми они ставятся («die hervorhebenden Partikeln»—Дельбрюка). Большею частью Ч. примыкаютъ къ предшествующему слову *энклитически*, т. е. имѣютъ съ нимъ одно общее удареніе. Примѣрами такихъ *оттѣняющихъ* Ч. можетъ служить русск. же: напр. «гдѣ же справедливость?» (энклитика) или русск. и (можетъ быть и союзомъ): напр. «и курица пьетъ» (проклитика). Нѣкоторыя изъ такихъ Ч. восходятъ въ индоевропейскую древность, другія образовались въ отдѣльныхъ языкахъ уже въ историческую пору. Къ послѣднимъ относится напр. русская *модальная* (т. е. обозначающая наклоненіе—modus) частица *бы*, возникшая изъ аориста глагола *быть* и образующая съ формами прошедшаго времени такъ назыв. *согласительное* наклоненіе.—См. В. Delbrück, «Vergl. Syntax der idg. Sprachen» (II, 497—540, тамъ же указана и специальная литература); его же, «Altindische Syntax» (471—546).

Д. Кудрявскій.

Частичная (молекулярная) **гипотеза**—см. Химія, Вещество.

Частичная (молекулярная) **теплоемкость**—см. Теплоота.

Частичное дробленіе—дробленіе яйца, при которомъ подвергается сегментациі только часть яйца, а именно протоплазматическая (см. Дробленіе); при этомъ эта часть можетъ лежать на анимальномъ полюсѣ яйца. и тогда дробленіе носить наименованіе *дискоидальнаго*, или по всей периферіи яйца

—и тогда дробленіе носить названіе поверхностнаго или поверхностнаго. Гертвигу удалось при продолжительномъ вращеніи яицъ амфибіи на центробѣжной машинѣ вызвать переходъ этихъ яицъ отъ полнаго и неравномѣрнаго дробленія къ Ч. дискоидальному, ибо дробленію при этомъ подвергалась только одна анимальная часть яйца, а вегетативная оставалась нераздробленной, но въ ней замѣчались ядра, напоминающія мероциты яицъ съ частичнымъ дробленіемъ. Надо думать, что причиною Ч. дробленія является накопленіе и уплотненіе желтка, уже неподдающагося активной дѣятельности протоплазматической части и остается потому нераздробленнымъ.

В. М. Ш.

Частичный (молекулярный) вѣсъ — см. Формулы химическія, Парь (опредѣленіе плотности), Кріоскопія, Тонометрія.

Частичныя силы.—Принятіе атомической теоріи строенія веществъ (см. Вещество) влечетъ за собою, какъ необходимую принадлежность, допущеніе существованія особыхъ силъ между молекулами въ тѣлѣ и между атомами въ каждой молекулѣ. Благодаря этимъ силамъ сохраняется прочность молекулы, составленной изъ атомовъ; благодаря этимъ силамъ твердое и жидкое тѣло не распадается на свои частички, не разсѣивается въ пространствѣ. Эти то силы и носятъ названія *междучастичныхъ* или Ч. силъ. Ч. силы проявляются, однако, какъ въ этомъ мы убѣждаемся опытами, только на очень малыхъ разстояніяхъ частицъ другъ отъ друга. Разстояніе, на которомъ уже перестаетъ одна частица дѣйствовать на другую и которое носитъ названіе *радіуса сферы дѣйствія*, не превышаетъ доли длины волны свѣта, т. е. измѣряется всего лишь стотысячными долями миллиметра. Законъ, выражающій зависимость величины силы взаимодействія двухъ частицъ отъ разстоянія между ними, намъ до сихъ поръ неизвѣстенъ, хотя, начиная съ Ньютона, очень многіе физики занимались этимъ вопросомъ и почти каждый изъ нихъ предложилъ свою особую формулу для этой зависимости. Ньютонъ, установившій законъ всемірнаго тяготѣнія, показалъ, что молекулярныя притяженія не подчиняются этому закону, но что они ослабѣваютъ быстрѣе, чѣмъ увеличивается квадратъ разстоянія, т. е. что междучастичныя силы обратно пропорціональны степенямъ разстоянія между частицами, высшей, чѣмъ вторая. Весьма полное собраніе различныхъ формулъ, предложенныхъ для выраженія закона междучастичныхъ дѣйствій, находится въ статьѣ кн. В. Голицына: «Ueber die Molecularkräfte und die Elasticität der Molecule» («Bull. de l'Acad. Impériale des Sciences de St.-Petersbourg», т. III, № 1, июнь, 1895). Допущеніе существованія молекулярныхъ силъ лежитъ въ основѣ теоріи волосности, данной Лапласомъ (см. Волосность). Долгое время полагали, что въ газахъ, по крайней мѣрѣ въ тѣхъ, которые считались прежде постоянными, т. е. которые съ большимъ трудомъ только при значительномъ охлажденіи сжижаются, не существуетъ

дѣйствія между частицами. Но это оказалось невѣрнымъ. Вильямъ Томсонъ (лордъ Кельвинъ) и Джоуль непосредственными опытами доказали существованіе междучастичныхъ дѣйствій и въ этихъ газахъ. Отъ этихъ дѣйствій зависитъ отчасти и отступленіе газовъ отъ закона Бойль-Мариотта (см. Газы). Наблюденіе уклоненій газа отъ закона Бойль-Мариотта даетъ возможность опредѣлить и относительную величину междучастичныхъ дѣйствій (см. Баальса законъ). Въ настоящее время вопросъ о междучастичныхъ дѣйствіяхъ разсматривается все чаще и чаще на основаніи принциповъ ученія объ электричествѣ и въ частности на основаніи электронной теоріи (см. Электронъ и Электромагнитная теорія свѣта), т. е. дѣйствія между молекулами сводятся къ дѣйствію между атомами электричества, находящимися въ молекулахъ и движущимися по опредѣленнымъ орбитамъ (см. W. Sutherland, «The Electric Origin of Molecular Attraction», «Phil. Mag.», т. IV, 1902).

И. Борманъ.

Частная жалоба въ гражданскомъ процессѣ—процессуальное средство, при помощи котораго заинтересованное лицо можетъ добиться, путемъ обращенія къ высшему суду, отмены отдѣльных постановленій суда, независимо отъ обжалованія рѣшенія дѣла по существу. На пути къ заключительному акту процесса—постановленію рѣшенія по дѣлу—суду приходится разрѣшать рядъ вопросовъ, вызываемыхъ ходомъ процесса: о допросѣ свидѣтелей, осмотрѣ на мѣстѣ, удовлетвореніи тѣхъ или другихъ просьбъ сторонъ и т. д. Направленные на разрѣшеніе этихъ вопросовъ постановленія суда (частныя опредѣленія), влияя на исходъ процесса, отражаются на окончательномъ рѣшеніи и подлежатъ, поэтому, провѣркѣ вмѣстѣ съ послѣднимъ въ апелляціонномъ судѣ. Часто, однако, возможности обжалованія вмѣстѣ съ рѣшеніемъ дѣла по существу бываетъ недостаточно. Частныя опредѣленія могутъ касаться вопроса, неправильное рѣшеніе котораго дѣлаетъ безплодною всю дальнѣйшую работу суда и сторонъ; они могутъ затрогивать интересы сторонъ, требующіе немедленнаго удовлетворенія; иногда они преграждаютъ самый путь къ правосудію; наконецъ, возможны частныя опредѣленія и послѣ постановленія окончательнаго рѣшенія. Во всѣхъ подобныхъ случаяхъ, для обезпеченія интересовъ правосудія и частныхъ лицъ, необходимы гарантіи правильнаго разрѣшенія судомъ даннаго частнаго вопроса, независимо отъ правильности рѣшенія дѣла по существу. Такую гарантію даетъ возможность обратиться посредствомъ Ч. жалобы къ высшему суду съ просьбой о провѣркѣ правильности частнаго опредѣленія низшей инстанціи. Въ нашемъ дореформенномъ процессѣ отдѣльныя отъ апелляціи Ч. жалобы были возможны по поводу всякаго нарушенія формъ судопроизводства. Это служило средствомъ затягиванія процесса и вело къ одновременному производству одного и того же дѣла въ разныхъ инстанціяхъ, что еще болѣе увеличивало волокиту. Поэтому въ дѣйствующемъ уставѣ гражданскаго судопроизводства,

как и во всѣхъ современныхъ законодательствахъ, примѣненіе Ч. жалобъ ограничено. Границы допустимости ихъ опредѣлены въ различныхъ системахъ различно. Шире всего ставить вопросъ австрійскій уставъ 1895 г. Ч. жалоба (Rekurs) возможна противъ всѣхъ частныхъ опредѣленій (Beschlüsse) 1-й инстанціи, за исключеніемъ особо указанныхъ въ законѣ, противъ окончательнаго рѣшенія (Urteil)—лишь въ случаѣ, если Ч. жалоба касается только вопроса о судебныхъ издержкахъ. Французскому праву неизвѣстенъ по имени особый институтъ Ч. жалобъ, но въ сущности онъ имѣется и тамъ; изъ рѣшеній, постановляемыхъ въ теченіе процесса—jugements d'avant faire droit (въ отличіе отъ окончательнаго рѣшенія—j. définitif), по отношенію къ двумъ категоріямъ: j. provisoires—относительно предварительныхъ мѣръ и j. interlocutoires—рѣшеній, оказывающихъ болѣе или менѣе опредѣляющее вліяніе на исходъ дѣла—законъ дозволяетъ приносить жалобы въ апелляціонномъ порядкѣ независимо отъ обжалованія рѣшенія по существу. Болѣе узко, нежели австрійское право, опредѣляетъ границы частнаго обжалованія германскій уставъ. Ч. жалоба (Beschwerde) допустима по отношенію къ Ч. опредѣленіямъ и распоряженіямъ (Beschlüsse и Verfügungen) лишь въ случаяхъ, указанныхъ закономъ (болѣе многочисленныхъ, чѣмъ въ нашемъ уставѣ); по отношенію къ такъ назыв. промежуточному рѣшенію—Zwischenurteil—поскольку оно разрѣшаетъ споръ одной изъ сторонъ съ 3-мъ лицомъ; наконецъ, по отношенію ко всѣмъ постановленіямъ, которыя состоялись безъ предварительнаго словеснаго состязанія сторонъ и которыми сторонѣ отказано въ какой-либо просьбѣ. Еще болѣе узкія рамки установлены для Ч. жалобы нашимъ уставомъ. Въ качествѣ общаго принципа выставлена недопустимость обжалованія Ч. опредѣленій отдѣльно отъ апелляціи. Исключеніе сдѣлано лишь для немногихъ казуистически перечисленныхъ случаевъ, которые могутъ быть сведены къ слѣдующимъ группамъ. 1) Опредѣленія, которыми непосредственно наносится или можетъ быть нанесенъ одной изъ сторонъ матеріальный вредъ. Сюда принадлежатъ опредѣленія объ обезпеченіи исковъ и предварительномъ исполненіи рѣшенія. 2) Опредѣленія, могущія опорочить все послѣдующее производство. Это—отказъ въ устраненіи судьи и непринятіе въ уваженіе отвода въ неподсудности. 3) Самая многочисленная группа—опредѣленія, противъ которыхъ апелляція не можетъ служить защитой, потому ли, что они отрѣзываютъ путь къ рѣшенію дѣла по существу, или потому, что они постановлены послѣ рѣшенія по существу. Таковы отказъ въ принятіи искового прошенія, апелляціонной жалобы, отзыва на заочное рѣшеніе; невозстановленіе (или возстановленіе) права апелляціи; опредѣленіе по спору объ исполненіи судебного рѣшенія; уваженіе процессуальнаго отвода. Этотъ послѣдній случай представляетъ особенность русскаго права: по западнымъ законодательствамъ уваженіе отвода есть окончательное рѣшеніе (Endurteil), на которое допускается

лишь апелляція, а не Ч. жалоба. Наконецъ, сюда же долженъ быть отнесенъ и отказъ третьему лицу вступить въ дѣло. Наше право, въ отличіе отъ австрійскаго и германскаго, допускаетъ Ч. жалобу и по отношенію къ дозволенію третьему лицу вступить въ дѣло. Судебная практика допускаетъ Ч. жалобу не только въ указанныхъ въ законѣ случаяхъ, но и противъ всѣхъ опредѣленій, заканчивающихъ производство или постановленныхъ послѣ рѣшенія дѣла по существу, поскольку законъ не устанавливаетъ обратнаго. Подобную же формулировку выбрала коммиссія по пересмотру Судебныхъ Уставовъ. Особо стоитъ допускаемая закономъ жалоба на медленность производства. Совсѣмъ другой характеръ носятъ просьбы объ отмѣнѣ дѣйствій отдѣльныхъ судебныхъ лицъ (предсѣдателя, члена суда, судебного пристава), обращаемая въ судъ, къ которому они принадлежатъ. Нашъ уставъ называетъ ихъ также жалобами, но онъ отличается отъ Ч. жалобъ въ техническомъ смыслѣ тѣмъ, что обращаются не въ высшій, а въ тотъ же судъ; лишь послѣ того какъ послѣдуетъ опредѣленіе суда по данному вопросу, возможна Ч. жалоба. Исключеніемъ являются лишь распоряженія предсѣдателя о непринятіи искового прошенія; жалобы на нихъ приносятся въ высшій судъ. Согласно разъясненію сената, Ч. жалоба возможна у насъ, какъ и въ Западной Европѣ, не только на судъ 1-й инстанціи: въ кассационный департаментъ подаются жалобы на медленность производства во второй инстанціи и на отказъ въ принятіи жалобы, подлежащей представленію въ сенатъ. Опредѣленія, на которыя допущена Ч. жалоба, могутъ быть обжалованы только въ этомъ порядкѣ. Кассационная жалоба на Ч. опредѣленія возможна, поскольку послѣднія исключаютъ рѣшеніе дѣла по существу. Ч. жалоба подается въ судъ, на который она приносится, за исключеніемъ жалобъ на медленность и на отказъ въ принятіи жалобы, которыя подаются прямо въ высшій судъ. Срокъ подачи у насъ, какъ и въ австрійскомъ правѣ, установленъ для всѣхъ Ч. жалобъ, кромѣ жалобъ на медленность. Нормальный срокъ—двухнедѣльный, для нѣкоторыхъ жалобъ болѣе короткій. Напротивъ, германское право для большинства жалобъ не устанавливаетъ срока: онѣ допускаются, пока по процессуальному положенію опредѣленія суда могутъ быть измѣнены. Лишь въ немногихъ случаяхъ (sofortige Beschwerde) установленъ 2-недѣльный срокъ. Подача Ч. жалобы не останавливаетъ производство, за немногими исключеніями (при пререканіи о подсудности, при отмѣнѣ мѣры обезпеченія иска, при неустраненіи судьи). При жалобѣ на неуваженіе отвода о подсудности пріостановленіе производства зависитъ отъ усмотрѣнія суда. Получивъ жалобу, судъ можетъ самъ измѣнить свое опредѣленіе (въ германскомъ правѣ—кромѣ нѣкоторыхъ случаевъ); иначе онъ представляетъ ее въ высшій судъ. Производство по Ч. жалобѣ различно, смотря по тому, затрагиваетъ ли она интересы противной стороны, или нѣтъ. Лишь въ первомъ случаѣ копія Ч. жалобы сообщается противной сторонѣ и ей дается срокъ

для представления объяснения. Въ остальномъ примѣняются правила апелляціоннаго производства.

В. Ельшиевичъ.

Частная жалоба въ уголовномъ процессѣ обнимаетъ собою: 1) жалобы потерпѣвшихъ отъ преступленія вредъ и убытки, заключающія въ себѣ требованіе о возбужденіи уголовного преслѣдованія по дѣламъ о такихъ преступленіяхъ, которыя преслѣдуются не иначе, какъ по жалобѣ потерпѣвшаго (см. Уголовно-частныя преступленія, XXXIV, 516—518, и Частное обвиненіе), и 2) жалобы на постановленія и опредѣленія органовъ судебной власти по различнымъ процессуальнымъ вопросамъ, приносимыя отдѣльно отъ жалобъ на приговоръ по существу дѣла (см. Частное обжалованіе).

А. С. Л.

Частновладѣльческія земли — см. Землевладѣніе.

Частное—см. Дѣленіе.

Частное обвиненіе — особый порядокъ производства въ судебныхъ установленіяхъ дѣлъ о Ч. преступленіяхъ (см.); въ болѣе общемъ значеніи терминъ: Ч. обвиненіе обнимаетъ собою всѣ формы участія Ч. лицъ въ возбужденіи уголовного преслѣдованія и въ обличеніи обвиняемаго на судѣ. Участіе Ч. лицъ въ преслѣдованіи преступныхъ дѣяній въ особенно широкихъ размѣрахъ допускается въ Англии, единственной странѣ, гдѣ, при сохраненіи обвинительной формы процесса (XXI, 492), только въ недавнее время организовано официальное обвиненіе. Государственная власть въ Англии сохраняетъ за собою преслѣдованіе преступленій только въ исключительныхъ случаяхъ, вообще же возлагаетъ таковое на Ч. лицъ, рассчитывая на ихъ содѣйствіе въ виду затронутыхъ преступленіемъ частныхъ интересовъ; при этомъ частныя лица, на которыхъ возлагается обязанность обвиненія, дѣйствуютъ въ государственныхъ, а не въ частныхъ интересахъ, и не могутъ даже предъявить къ обвиняемому гражданскаго иска въ уголовномъ судѣ. На континентѣ Западной Европы, въ періодъ господства слѣдственныхъ формъ уголовного процесса (см. Розыскной процессъ, XXVIII, 20—23), публичный характеръ процесса привелъ къ созданію прокуратуры и къ полному устраненію частныхъ лицъ отъ участія въ обвиненіи: съ возложеніемъ на судъ всей дѣятельности по изслѣдованію преступленій и съ устраненіемъ изъ уголовного процесса состязательнаго начала не могло сохраниться мѣста для дѣятельности Ч. обвинителя. Только со времени выработки господствующаго нынѣ типа слѣдственно-состязательнаго процесса (см. Состязательный порядокъ, XXX, 927—928) въ наукѣ и законодательствѣ началось движеніе въ пользу участія Ч. лицъ въ поддержаніи обвиненія передъ уголовнымъ судомъ, объясняющееся съ одной стороны общимъ стремленіемъ къ расширенію сферы дѣятельности народнаго элемента въ государственной жизни, съ другой—выяснившимся недостаткомъ дѣятельности прокуратуры въ качествѣ органа официальнаго обвиненія. Сильный толчекъ къ развитію ученія объ

участіи Ч. лицъ въ уголовномъ процессѣ дали съѣзды германскихъ юристовъ (Juristentage), особенно II-й (1861) и XII-й (1875). Процессуальныя законодательства французскаго типа до настоящаго времени сохраняютъ монополію обвиненія за прокуратурою: такъ во Франціи и въ Бельгіи не допускается ни Ч. обвиненія, ни участія Ч. лицъ въ поддержаніи обвиненія наряду съ прокуратурою; потерпѣвшимъ отъ преступленія предоставлено лишь нѣкоторое вліяніе на возбужденіе преслѣдованія, путемъ подачи жалобы и принятія въ дѣлѣ участія въ качествѣ гражданскаго истца. По дѣламъ о преступленіяхъ, преслѣдуемыхъ не иначе, какъ по жалобѣ потерпѣвшаго, дѣятельность прокурора ограничена лишь въ отношеніи возбужденія преслѣдованія, но разъ потерпѣвшимъ подана жалоба, прокуроръ пріобрѣтаетъ полную свободу дѣйствій и самостоятельно, безъ всякаго содѣйствія потерпѣвшаго, поддерживаетъ обвиненіе на судѣ. Отсутствіе Ч. обвиненія во Франціи и Бельгіи объясняется высокими положеніемъ, которое въ этихъ странахъ занимаетъ прокуратура. До настоящаго времени тамъ не поднимался вопросъ о введеніи порядка Ч. обвиненія; какъ въ литературѣ (Trébutien, Prins, F. Hélie), такъ и въ законодательныхъ комиссіяхъ, работавшихъ по пересмотру уголовного процесса, высказывалось только пожеланіе расширить вліяніе Ч. лицъ на возбужденіе преслѣдованія, но и такое ограниченіе инициативы прокурора вызываетъ опасенія «безцѣльныхъ скандаловъ, безстыднаго шантажа и низкой мести». Въ Австріи уставомъ 1873 г. по всѣмъ преступнымъ дѣяніямъ, преслѣдуемымъ въ публичномъ порядкѣ, допущено участіе потерпѣвшаго въ обвиненіи наряду съ прокуроромъ (subsidiäre Anklage des Privatbetheiligten); на судебномъ слѣдствіи потерпѣвшій является вторымъ обвинителемъ, а въ случаѣ отказа прокурора отъ обвиненія можетъ продолжать преслѣдованіе на свой страхъ, пользуясь, съ немногими лишь ограниченіями, процессуальными правами прокурора. По дѣламъ о Ч. преступленіяхъ, преслѣдуемыхъ не иначе, какъ по жалобѣ потерпѣвшаго, и допускающихъ прекращеніе производства за примиреніемъ, установленъ Ч. порядокъ обвиненія (Privatanklage), устраняющій прокуратуру отъ обличенія обвиняемаго на судѣ. Ч. обвинитель, какъ и прокуроръ, дѣйствуетъ вполне самостоятельно и независимо отъ суда; въ періодъ предварительнаго производства права Ч. обвинителя нѣсколько ограничены сравнительно съ правами прокурора, но съ момента предложенія Ч. обвиненія суду, Ч. обвинителю предоставляются всѣ процессуальныя права стороны. Въ случаѣ надобности Ч. обвинитель имѣетъ право обратиться къ прокурору съ просьбою принять на себя поддержаніе обвиненія на судѣ; удовлетвореніе этой просьбы зависитъ отъ усмотрѣнія прокурора, но частный обвинитель можетъ обжаловать отказъ прокурора его начальству. Принимая на себя, по просьбѣ Ч. обвинителя, поддержаніе обвиненія на судѣ, прокуроръ является лишь представителемъ Ч. об-

винителя, который сохраняет за собою право отказаться от обвинения. Въ Германіи, по уставу 1877 г., потерпѣвшему предоставлено право обжалованія дѣйствій прокуратуры по возбужденію уголовнаго преслѣдованія; въ случаѣ уваженія жалобы судомъ потерпѣвшій можетъ присоединиться къ прокурорскому обвинителю въ качествѣ побочнаго обвинителя (Nebenkläger). Оскорбленія и причиненіе тѣлесныхъ поврежденій могутъ быть преслѣдуемы Ч. обвинителемъ безъ предварительнаго приглашенія прокуратуры; однако, по каждому дѣлу, преслѣдуемому въ порядкѣ Ч. обвиненія, прокуроръ по собственной инициативѣ можетъ вступить въ дѣло, какъ до возбужденія его Ч. обвинителемъ, такъ и послѣ возбужденія, при чемъ за Ч. обвинителемъ сохраняется лишь право присоединиться къ прокурору въ качествѣ побочнаго обвинителя, но дальнѣйшее производство дѣла происходитъ въ порядкѣ публичнаго, а не Ч. обвиненія. Въ Норвегіи по уставу 1887 г. потерпѣвшему предоставлено право замѣнять прокурора въ случаѣ его отказа отъ обвиненія по всѣмъ дѣламъ, возникающимъ не иначе, какъ по жалобѣ потерпѣвшаго. Въ Венгріи по уставу 1896 г. потерпѣвшему предоставлено право требовать дополненія дѣла; по дѣламъ о Ч. преступленіяхъ потерпѣвшій пользуется правами вспомогательнаго обвинителя, если по дѣлу, ради публичнаго интереса, выступилъ прокуроръ, и можетъ замѣнить прокурора въ случаѣ отказа его отъ обвиненія. Въ Россіи по дѣйствующему уставу уголовнаго судопроизводства потерпѣвшему предоставлено право обличенія обвиняемаго на судѣ по всѣмъ уголовнымъ дѣламъ только въ мировыхъ и судебно-административныхъ установленіяхъ, гдѣ прокуратура участвуетъ въ обличеніи обвиняемыхъ не принимаетъ. Въ общихъ судебныхъ установленіяхъ въ порядкѣ Ч. обвиненія, безъ участія прокуратуры, производятся лишь дѣла о Ч. преступленіяхъ; по дѣламъ объ уголовно-частныхъ преступленіяхъ потерпѣвшему предоставлено исключительное право возбужденія преслѣдованія. По всѣмъ остальнымъ дѣламъ потерпѣвшій пользуется лишь преимущественнымъ правомъ возбужденія преслѣдованія (см. Преслѣдованіе судебное, XXV, 78); ему предоставляются нѣкоторыя права при производствѣ предварительнаго слѣдствія (см. Слѣдствіе предварительное, XXX, 460), и въ случаѣ прекращенія слѣдствія окружнымъ судомъ онъ можетъ обжаловать это опредѣленіе въ судебную палату (XXV, 10). Участіе въ обличеніи обвиняемаго на судѣ потерпѣвшій по дѣламъ, преслѣдуемымъ въ порядкѣ публичнаго обвиненія, можетъ получить не иначе, какъ по предъявленіи имъ гражданскаго иска (IX, 507—509). По дѣламъ о Ч. преступленіяхъ необходимымъ условіемъ для возбужденія преслѣдованія является Ч. жалоба, при чемъ въ дѣлахъ этой категоріи относительно лицъ, уполномоченныхъ на подачу Ч. жалобы, порядка ея принесенія и самаго обвиненія соблюдаются тѣ же самыя правила, что и по дѣламъ объ уголовно-частныхъ преступленіяхъ (XXIV, 517—518). Производство уголовныхъ

дѣлъ въ порядкѣ Ч. обвиненія начинается особымъ обрядомъ примирительнаго разбирательства (XXV, 211); если примиреніе между потерпѣвшимъ и обвиняемымъ не состоится, то по дѣламъ низшей подсудности мировой (или городской) судья или земскій начальникъ приступаетъ къ разсмотрѣнію дѣла по существу, а по дѣламъ высшей подсудности судебный слѣдователь или препровождаетъ дѣло прокурору, если оно подсудно окружному суду безъ участія присяжныхъ засѣдателей, или же приступаетъ къ производству предварительнаго слѣдствія, при чемъ, однако, ограничивается лишь тѣми доказательствами и уликами, которыя будутъ указаны сторонами. По дѣламъ, подсуднымъ окружному суду безъ участія присяжныхъ засѣдателей, прокуроръ удостоивается въ томъ, что дѣло подлежить производству въ порядкѣ Ч. обвиненія, а затѣмъ передаетъ его въ окружной судъ, который, при наличности законныхъ причинъ къ прекращенію дѣла и преюдиціальнымъ вопросамъ, или въ случаѣ отсутствія въ дѣланіи обвиняемаго признаковъ преступленія, прекращаетъ производство, объявляя о томъ сторонамъ; частный обвинитель можетъ обжаловать опредѣленіе окружнаго суда въ судебную палату. Если окружнымъ судомъ постановлено дать дѣлу дальнѣйшій ходъ, то объ этомъ извѣщается частный обвинитель, при чемъ ему объявляется, что онъ въ семидневный срокъ долженъ довести до свѣдѣнія суда, желаетъ ли онъ, чтобы какія-либо лица были допрошены въ качествѣ свидѣтелей и по какимъ именно обстоятельствамъ (рѣш. общ. собр. касс. дпт. 1880 г., № 10). Если по дѣлу было произведено предварительное слѣдствіе, то оно поступаетъ на общемъ основаніи въ судебную палату, которая входитъ при этомъ въ обсужденіе достаточности основаній къ преданію обвиняемаго суду, а въ случаѣ преданія суду указываетъ лицъ, подлежащихъ вызову къ судебному слѣдствію (рѣш. общ. собр. касс. дпт. 1890 г., № 4). Неприбытіе Ч. обвинителя или его повѣреннаго къ судебному разбирательству безъ законныхъ на то причинъ влечетъ за собою прекращеніе производства. Судебное разбирательство происходитъ по тѣмъ же правиламъ, что и по дѣламъ о преступленіяхъ, преслѣдуемыхъ въ публичномъ порядкѣ, но прокуроръ въ производствѣ дѣла участія не принимаетъ, обвинительный актъ замѣняется жалобой Ч. обвинителя и судъ ограничивается разсмотрѣніемъ только тѣхъ доказательствъ, которыя представлены сторонами. Частный обвинитель пользуется процессуальными правами, предоставленными прокурору. Дѣла о преступленіяхъ, преслѣдуемыхъ въ порядкѣ Ч. обвиненія, прекращаются въ случаѣ примиренія потерпѣвшаго съ подсудимымъ (XXV, 210), если оно послѣдовало до начала фактическаго отбытія наказанія (рѣш. угол. касс. дпт. 1868 г., № 828), а также въ случаѣ оставленія дѣла безъ хожденія въ теченіе давностныхъ сроковъ. Ни односторонній отказъ Ч. обвинителя отъ жалобы, ни смерть Ч. обвинителя поводомъ къ прекращенію производства служить не могутъ (рѣш. угол. касс. дпт.,

1880 г., № 16 и 36). Судебная практика выяснила совершенную несостоятельность существующего у нас порядка Ч. обвинения. Предоставленный собственным силам, Ч. обвинитель в большинстве случаев не в состоянии справиться с своей задачей, в особенности в общих судебных установлениях, где против него выступают профессиональные юристы—защитники подсудимых. Порядок Ч. обвинения, заставляя потерпевшего участвовать в собрании доказательств, допрашивать свидетелей, говорить речи в публичном судебном заседании, возражать присяжным поверженным, формулировать требования о наказании подсудимого, в громадном большинстве случаев является, фактически, отказом потерпевшему в правосудии. По глубоко вкоренившемуся в нашем населении убеждению достаточно заявить о нанесенной обиде начальству, а потому частный обвинитель нередко является в судебное заседание с твердым убеждением, что суд вызвал тех свидетелей, на которых он своевременно указал в своей первоначальной жалобе; вручаемое Ч. обвинителю объявление о его правах остается для него мертвой буквой; прав своих и сущности производства уголовно-частных дел он не понимает, установленных законом сроков усвоить не может, разобраться в вопросе о существенности и несущественности доказательств не умеет. Вследствие этого потерпевший весьма часто уходит из зала заседания неудовлетворенным, приписывая неожиданное для него оправдание подсудимого исключительно отсутствию со стороны суда должного внимания к делу. В виду этих указаний практики Высочайше учрежденная для пересмотра законоположений по судебной части комиссия предположила установить обязательное участие прокуратуры в производстве дел Ч. обвинения, превышающих подсудность участковых судов, с предоставлением потерпевшему права участия в обличении подсудимого наряду с прокурором; вместе с тем предположено отменить правило 104 ст. уст. угол. судопр., ограничивающее рассмотрение дела, производящегося в порядке Ч. обвинения, теми лишь доказательствами, которые будут представлены сторонами, а в числе законных причин прекращения производства, наряду с примирением потерпевшего с обвиняемым, предположено указать смерть потерпевшего. Независимо от этих изменений, касающихся только дел Ч. обвинения, предположено по всем остальным делам допустить потерпевшего к участию в деле, на правах обвинителя, наряду с прокурором, в случае заявления о том потерпевшим до открытия судебного заседания. В военном процессе Ч. обвинение допускается только в России, при чем в делах высшей подсудности частный обвинитель участвует в обличении подсудимого наряду с прокурором; таким образом в военном процессе еще в 1867 г. был введен тот порядок производства дел Ч. обвинения, который ныне предполагается ввести в процесс общем.

Литература. Н. Буцковский, «Очерки судебных порядков» (стр. 453); А. фонъ Резонъ, «О преступлении, наказуемых только по жалобѣ потерпевшаго по русскому праву» (1883); его же, статьи в «Журн. Гражд. и Угол. Права» (1877, № 3; 1878, № 2; 1880, № 3; 1882, № 7; 1890, № 5) и в «Юрид. Лѣт.» (1892, № 12); Арефа, «Частныя или частно-общественныя преступления по русскому законодательству» («Журн. Гражд. и Угол. Пр.», 1873, № 6); В. Волжинъ, «Законъ и жизнь» (т. I, стр. 194—296); его же, статья в «Вѣст. Права» (1899, № 6); А. Лонгиновъ, «Примирительное разбирательство» («Журн. Гражд. и Угол. Права», 1883, № 2); В. Харламовъ, «Уголовно-частныя преслѣдованія» («Юрид. Вѣстн.», 1889, № 10); Д. Рубанъ, «Порядокъ производства делъ Ч. обвинения» («Журн. Гражд. и Угол. Пр.», 1891, № 1); А. Рудановскій, «О делахъ, возникающихъ по частнымъ жалобамъ» («Юрид. Вѣстн.», 1885, № 9); И. Щегловитовъ, «Участіе потерпевшаго въ уголовномъ преслѣдованіи» («Журн. Гражд. и Угол. Пр.», 1888, № 5, и «Юрид. Вѣстн.», 1888, № 9); его же, «Уголовно-частныя преслѣдованія» («Юрид. Вѣстн.», 1889, № 5, и «Жур. Гражд. и Угол. Пр.», 1890, № 6); А. Соколовъ, «Примирительное разбирательство» («Жур. Гражд. и Угол. Пр.», 1891, № 10); К. Дворжицкій, «Ч. обвиненіе» («Журн. Юрид. Общ.», 1897, № 7 и 8); его же, замѣтки в «Журн. Юрид. Общ.» (1898, № 6) и «Журн. Мин. Юст.» (1902, № 7); П. Ифляндъ, «Ч. обвиненіе по проекту новой редакціи уст. угол. судопр.» («Журн. Мин. Юст.», 1900, № 9); его же, статья в «Журн. Мин. Юст.» (1896, № 2); В. Ширковъ, «Участіе потерпевшаго въ уголовномъ преслѣдованіи» («Вѣстн. Пр.», 1900, № 6). Рефераты о Ч. обвиненіи: А. Вульфберга в Моск. юрид. общ. (1881), А. Степанова в новороссійск. юрид. общ. (1880), Г. Слюзберга в сиб. юрид. общ. (1901), Л. Таубера в харьковск. юридич. общ. (1902). А. С. Ликошинъ.

Частное обжалованіе в уголов. процессѣ — в отличіе от обжалованія апелляціоннаго и кассационнаго — имѣет своимъ предметомъ не приговоръ по существу дела, а постановленія слѣдственной власти или опредѣленія суда по поводу различныхъ процессуальныхъ вопросовъ, возникающихъ при рассмотрѣніи уголовнаго дела. Немедленная, не ожидая окончанія производства по делу судебнымъ приговоромъ, отмена подобнаго постановленія и опредѣленія является, в случаѣ незаконности таковыхъ, весьма важную для заинтересованныхъ лицъ; поэтому уголовный процессъ допускаетъ в известныхъ предѣлахъ Ч. обжалованіе. В періодъ предварительнаго производства Ч. обжалованіе является нормальнымъ способомъ обжалованія: какъ во время производства дознанія и предварительнаго слѣдствія, такъ и по окончаніи его до поступленія дела в судъ и даже послѣ внесенія его в судъ съ обвинительнымъ актомъ, во время приготовительныхъ къ суду распоряженій (рѣш. угол. кас. дпт. 1868 г., № 34; 1876 г., № 97), заинтере-

сованные лица могут приносить жалобы на дѣйствія полиціи—прокурору, а на дѣйствія судебного слѣдователя, предпринятія имъ какъ собственно властью, такъ и по требованію прокурора—окружному суду или судебной палатѣ (рѣш. угол. касс. дпт. 1884 г., № 43), въ зависимости отъ подсудности даннаго дѣла въ первой инстанціи. Право на Ч. обжалованіе при предварительномъ производствѣ предоставляется не только участвующимъ въ дѣлѣ лицамъ (обвиняемому и потерпѣвшему), но и всѣмъ другимъ лицамъ, интересы которыхъ нарушены дѣйствіями слѣдователя, напр. свидѣтелямъ, свѣдущимъ людямъ, поручителямъ, понятымъ, хозяину обыскиваемого помѣщенія и другимъ призываемымъ къ слѣдствію лицамъ. Обжалованію можетъ подлежать всякое дѣйствіе слѣдователя, нарушающее права жалобщика, но при этомъ жалоба должна касаться лишь условій производства слѣдствій, а не существа дѣла (рѣш. общ. собр. касс. дпт. 1884 г., № 20); однако, обвиняемый имѣетъ право обжаловать неправильное привлеченіе его къ слѣдствію и отказъ слѣдователя прекратить начатое слѣдствіе, если въ дѣяніи обвиняемаго нѣтъ признаковъ преступленія или имѣется на лицо одна изъ законныхъ причинъ, погашающихъ уголовное преслѣдованіе (рѣш. угол. касс. дпт. 1885 г., № 44). Чины прокурорскаго надзора правомъ на Ч. обжалованіе при предзарительномъ производствѣ не пользуются: усмотрѣвъ, при наблюденіи за дознаніемъ или слѣдствіемъ, неправильныя дѣйствія полиціи или слѣдователя, прокуроръ принимаетъ съ своей стороны мѣры къ устраненію допущенной неправильности, а въ случаѣ неисполненія законныхъ его требованій—сообщаетъ о томъ окружному суду, который рассматриваетъ такія сообщенія въ порядкѣ надзора.—Жалобы могутъ быть словесныя или письменныя, при чемъ первыя вносятся въ особый протоколъ; обвиняемому, взятому подъ стражу, въ случаѣ заявленія имъ желанія подать жалобу, должны быть предоставлены всѣ необходимые къ тому способы. Жалоба подается тому должностному лицу, на дѣйствія коего она приносится; жалобщику, въ случаѣ его требованія, выдается въ принятіи жалобы росписка. Поданная жалоба съ надлежащимъ по ней объясненіемъ должна быть отправлена по принадлежности къ теченію 3 дней со времени ея подачи, а въ случаѣ принесенія жалобы на лишеніе свободы—въ теченіе 1 сутокъ. Подача жалобы не останавливаетъ ни производства слѣдствія, ни исполненія отдѣльныхъ слѣдственныхъ дѣйствій. По полученіи жалобы окружный судъ въ первый присутственный день приступаетъ къ рассмотрѣнію ея въ распорядительномъ засѣданіи, по докладу одного изъ членовъ суда; истребованіе слѣдственныхъ актовъ допускается только въ крайнихъ случаяхъ, когда безъ этого невозможно обсудить принесенную жалобу; къ словеснымъ объясненіямъ допускаются на судъ только принесшіе жалобу, если они находятся на лицѣ, но ни въ какомъ случаѣ не ихъ повѣренныя (рѣш. общ. собр. касс. дпт. 1887 г., № 21); передъ разрѣшеніемъ жалобы выслушивается заключеніе прокурора;

послѣдовавшее по жалобѣ опредѣленіе суда вносится въ протоколъ съ изложеніемъ его мотивовъ. Въ своемъ опредѣленіи судъ можетъ или 1) оставить жалобу безъ послѣдствій, признавъ дѣйствія слѣдователя правильными, или 2) отмѣнить неправильное распоряженіе и дать слѣдователю соотвѣтствующія указанія и разъясненія, отнюдь не стѣсняя его свободы въ такихъ слѣдственныхъ дѣйствіяхъ, которыя не имѣютъ прямого отношенія къ предмету жалобы, или 3) передать начатое слѣдствіе другому слѣдователю, при чемъ, въ случаѣ надобности, судъ указываетъ въ своемъ опредѣленіи, какія слѣдственныя дѣйствія признаны неправильными и подлежатъ возобновленію. Постановленное судомъ опредѣленіе объявляется жалобщику и немедленно приводится въ исполненіе. Просьба жалобщика о выдачѣ ему копій опредѣленія должна быть удовлетворена въ 3-хъ-дневный срокъ. Опредѣленіе окружнаго суда, состоявшееся по жалобѣ на дѣйствія слѣдователя, можетъ быть обжаловано принесшимъ жалобу (рѣш. угол. касс. дпт. 1867 г., № 140) и опротестовано прокуроромъ, если оно постановлено несогласно съ его заключеніемъ (рѣш. угол. касс. дпт. 1885 г., № 40); жалобы и протесты приносятся въ судебную палату и рассматриваются въ распорядительномъ засѣданіи уголовного департамента палаты (рѣш. общ. собр. касс. дпт. 1888 г., № 14); опредѣленія судебной палаты, постановленныя во второй инстанціи, дальнѣйшему обжалованію не подлежатъ (рѣш. угол. касс. дпт. 1892 г., № 59); если же судебная палата рассматривала жалобу на дѣйствія слѣдователя въ качествѣ первой инстанціи, то на опредѣленіе ея можетъ быть принесена жалоба въ угол. кассационный департаментъ правительств. сената (рѣш. общ. собр. касс. дпт. 1884 г., № 20).—Жалобы на дѣйствія полиціи по производству дознанія рассматриваются и разрѣшаются прокуроромъ, который или дѣлаетъ виновнымъ въ упущеніяхъ предостереженіе, или предлагаетъ ихъ дѣйствія на рассмотрѣніе окружнаго суда, при чемъ послѣдній можетъ сдѣлать виновнымъ болѣе или менѣе строгій выговоръ, а въ болѣе важныхъ случаяхъ предоставляетъ прокурору войти въ сношеніе съ начальствомъ виновнаго о привлеченіи его къ законной отвѣтственности. Проектъ новой редакціи устава уголовного судопроизводства допускаетъ обжалованіе дѣйствій полиціи и слѣдователя только до заключенія дознанія и слѣдствія, но за то предоставляетъ участвующимъ въ дѣлѣ лицамъ приносить жалобы какъ лично, такъ и чрезъ повѣренныхъ, при чемъ повѣренныя жалобщиковъ при рассмотрѣніи жалобъ судомъ будутъ имѣть право давать словесныя объясненія. Призываемымъ къ дознанію предполагается предоставить право приносить жалобы на дѣйствія полиціи непосредственно прокурору; что же касается до жалобъ на принятіе полиціею мѣръ пресѣченія заподозрѣнному способамъ уклоненія отъ слѣдствія и суда, то предполагается установить, что онѣ приносятся не прокурору, а окружному суду. Наконецъ проектъ специально оговариваетъ, что жалобы на дѣйствія лицъ, про-

изводящихъ слѣдствія по дѣламъ, подсуднымъ въ первой инстанціи судебнымъ палатамъ и уголовному судебному департаменту сената, приносятся этимъ судебнымъ учрежденіямъ по принадлежности. Преданіе суду въ тѣхъ случаяхъ, когда оно совершается судебною палатою въ качествѣ обвинительной камеры, можетъ быть обжаловано подсудимымъ только въ кассационномъ, а не въ Ч. порядкѣ. По дѣламъ о менѣ важныхъ преступленіяхъ, не влекущихъ за собою лишенія всѣхъ особенныхъ, лично и по состоянію присвоенныхъ правъ и преимуществъ, внесеніе прокуроромъ обвинительнаго акта на разсмотрѣніе суда точно также не подлежитъ Ч. обжалованію, такъ какъ обвинительный актъ никакой доказательной силы не имѣетъ и обвиняемый можетъ опровергать его во время судебного слѣдствія. Однако, въ тѣхъ случаяхъ, когда прокуроромъ вносится на разсмотрѣніе суда обвинительный актъ по дѣлу, этому суду неподсудному, или когда въ предъявленномъ обвиненіи нѣтъ вовсе признаковъ дѣянія преступнаго, или, наконецъ, когда имѣется на лицо одна изъ законныхъ причинъ, погашающихъ уголовное преслѣдованіе, за подсудимымъ признается право на Ч. обжалованіе неправильнаго распоряженія о привлеченіи его къ суду. При прекращеніи предварительнаго слѣдствія обвиняемому не предоставляется права на обжалованіе, такъ какъ прекращеніе уголовного преслѣдованія не нарушаетъ его интересовъ. Правда, могутъ быть случаи, когда обвиняемый, сознавая свою невиновность, пожелаетъ снять съ себя пятно уголовного преслѣдованія посредствомъ постановленнаго гласно и публично судебного приговора; поэтому нѣкоторые иностранныя законодательства (напр. невшательскій уставъ уголовн. судопр. 1893 г.) предоставляютъ обвиняемому право въ случаѣ прекращенія уголовного преслѣдованія требовать преданія суду. У насъ при разработкѣ закона 3 мая 1883 г. о порядкѣ прекращенія слѣдствій было признано, что опредѣленіе суда о прекращеніи преслѣдованія является достаточнымъ нравственнымъ удовлетвореніемъ для неправильно привлеченнаго, такъ какъ преслѣдованіе прекращается не тѣми властями, отъ которыхъ зависитъ привлеченіе къ слѣдствію въ качествѣ обвиняемаго, а во всякомъ случаѣ судомъ. Наоборотъ, права потерпѣвшаго отъ преступленія существенно затрагиваются опредѣленіемъ суда о прекращеніи слѣдствія, а потому законъ предоставляетъ потерпѣвшему право на обжалованіе въ Ч. порядкѣ опредѣленія окружнаго суда о прекращеніи преслѣдованія; жалобы эти приносятся потерпѣвшими, лично или чрезъ повѣренныхъ (рѣш. угол. кас. дпт. 1888 г., № 34), въ судебную палату въ теченіе 1 мѣсяца со времени прибитія у дверей суда объявленія о прекращеніи дѣла (рѣш. угол. кас. дпт. 1886 г., № 33) и рассматриваются уголовнымъ департаментомъ судебной палаты въ распорядительномъ засѣданіи. Опредѣленія судебной палаты, состоявшіяся по Ч. жалобамъ на прекращеніе преслѣдованія окружнымъ судомъ, дальнѣйшему обжалованію не подлежатъ (рѣш. угол. кас. дпт.

1884 г., № 17); но если судебною палатою прекращено дѣло, подвѣдомственное ей въ качествѣ первой инстанціи, то опредѣленіе палаты можетъ быть обжаловано потерпѣвшимъ въ сенатъ (рѣш. угол. кас. дпт. 1884 г., № 27). Прокурорскій надзоръ также имѣетъ право протеста противъ опредѣленія окружнаго суда о прекращеніи преслѣдованія; въ такихъ случаяхъ вопросъ о прекращеніи представляется на разрѣшеніе судебной палаты. Если дѣло прекращено судебною палатою, прокуроръ не имѣетъ права протеста. Проектъ новой редакціи устава уголовного судопроизводства, устраняя существующій нынѣ по дѣламъ о преступленіяхъ, влекущихъ за собою лишеніе всѣхъ правъ состоянія или всѣхъ особенныхъ правъ и преимуществъ, порядокъ преданія суду по опредѣленіямъ судебной палаты и замѣняя его непосредственнымъ внесеніемъ прокуратурою обвинительнаго акта въ окружной судъ, предполагаетъ предоставить обвиняемому право въ теченіе 7-дневнаго срока со дня выдачи ему копій обвинительнаго акта ходатайствовать о перенесеніи распоряженія о преданіи его суду на разсмотрѣніе судебной палаты. Затѣмъ предполагается установить обязательное объявленіе опредѣленій окружнаго суда о прекращеніи и приостановленіи преслѣдованія участвующимъ въ дѣлѣ лицамъ, коимъ предоставляется право въ теченіе мѣсяца со дня объявленія принести лично или чрезъ повѣренныхъ частную жалобу въ судебную палату, гдѣ такія жалобы должны рассматриваться въ порядкѣ, установленномъ для разсмотрѣнія жалобъ на дѣйствія слѣдователя. Наконецъ, предполагается предоставить прокурору судебной палаты и участвующимъ въ дѣлѣ лицамъ право приносить въ сенатъ, въ 2-хъ недѣльный срокъ, протесты и жалобы на опредѣленія обвинительной камеры о прекращеніи и приостановленіи дѣла, въ случаяхъ неправильнаго толкованія судебною палатою законнаго состава преступленія или признанія ею наличности преюдициальнаго вопроса. При окончательномъ производствѣ дѣла по отношенію къ обжалованію дѣйствій суда можетъ быть принята тройкая система: 1) обжалованіе распоряженій суда допускается только совмѣстно съ приговоромъ, вслѣдствіе чего для восстановленія нарушенныхъ судебнымъ опредѣленіемъ правъ должны выжидать постановленія приговора; при этой системѣ, принятой во Франціи, стороны лишаются возможности своевременнаго огражденія своихъ правъ, а судъ долженъ продолжать производство, хотя бы оно въ силу допущеннаго ранѣе нарушенія оказывалось не имѣющимъ юридическаго значенія и подлежащимъ отміну. 2) Ч. обжалованіе допускается по отношенію всѣхъ судебныхъ опредѣленій, при чемъ тѣ опредѣленія, которыя, въ видѣ исключенія изъ общаго правила, не могутъ быть обжалованы отдѣльно отъ приговора, специально указываются въ законѣ; эта система, принятая въ Германіи, Австріи, Венгріи и Норвегіи, создаетъ возможность значительныхъ задержекъ въ процессѣ, такъ какъ суду приходится обыкновенно выжидать

разрѣшенія жалобы высшею инстанціею. 3) Ч. обжалованіе допускается только въ отношеніи тѣхъ опредѣленій суда, которыя спеціально указаны въ законѣ; эта система, принятая нашимъ уставомъ уголовнаго судопроизводства, неудобна тѣмъ, что предусматривать въ законѣ всѣ случаи Ч. обжалованія чрезвычайно трудно. Въ мировыхъ и судебно-административныхъ установленіяхъ Ч. жалобы допускаются: 1) на медленность производства, 2) на непринятіе апелляціоннаго или кассационнаго отзыва, 3) на взятіе обвиняемаго подъ стражу, 4) на опредѣленіе взыскацій за неявку къ суду и 5) на неправильное исполненіе приговора. Частныя жалобы приносятся въ 7-дневный срокъ со времени исполненія обжалованныхъ распоряженій. Жалобы на медленность и на непринятіе отзыва приносятся непосредственно въ мировую или уѣздный съѣздъ, а во всѣхъ остальныхъ случаяхъ—мировому (или городскому) судѣ или земскому начальнику, который въ теченіе сутокъ со времени полученія жалобы обязанъ представить ее, съ своими объясненіями, въ съѣздъ. Ч. жалобы разсматриваются съѣздомъ въ судебныхъ засѣданіяхъ, при чемъ состоявшіяся по частнымъ жалобамъ опредѣленія дальнѣйшему обжалованію не подлежатъ. Въ общихъ судебныхъ установленіяхъ Ч. жалобы и протесты могутъ быть подаваемы: 1) на опредѣленіе подсудности дѣла, 2) на допущеніе преслѣдованія прокурорскою властью вмѣсто частнаго обвиненія, и наоборотъ, 3) на принятіе мѣръ для воспрепятствованія подсудимому уклоняться отъ слѣдствія и суда и 4) на принятіе мѣръ къ обезпеченію иска о вознагражденіи за вредъ и убытокъ. Ч. жалобы, кромѣ того, допускаются: 5) на опредѣленія о наложеніи взыскацій за неявку въ судъ присяжныхъ засѣдателей, свидѣтелей, свѣдущихъ людей и другихъ лицъ, 6) на непринятіе апелляціонныхъ отзывовъ и кассационныхъ жалобъ, 7) на медленность производства и 8) на неправильное исполненіе приговоровъ. Практика сената допускаетъ Ч. обжалованіе и въ случаяхъ, закономъ не предусмотрѣнныхъ. По закону Ч. жалобы и протесты по вопросамъ, имѣющимъ тѣсную связь съ существомъ дѣла (подсудность, порядокъ обвиненія, мѣры преслѣченія и мѣры обезпеченія иска), допускаются лишь въ тѣхъ случаяхъ, когда по дѣлу существуетъ апелляціонное обжалованіе (рѣш. угол. касс. дпт. 1869 г., № 850); однако, на практикѣ обжалованіе въ судебную палату Ч. опредѣленій окружныхъ судовъ допускается и по дѣламъ, подвѣдомственнымъ суду присяжныхъ. Ч. жалобы и протесты подаются, для представленія въ судебную палату, въ окружной судъ, постановившій опредѣленіе, въ 2-недѣльный срокъ со времени объявленія или приведенія въ дѣйствіе опредѣленія суда; только Ч. жалобы на медленность и на неправильное взятіе подсудимаго подъ стражу могутъ быть приносимы въ теченіе всего производства дѣла. По дѣламъ, разсматриваемымъ въ первой инстанціи судебною палатою, если по нимъ допускается апелляціонное обжалованіе, Ч. жалобы и протесты приносятся въ

судебную палату, для представленія въ уголовный кассационный департаментъ сената. Жалобы на медленность приносятся непосредственно въ высшую инстанцію. Противъ Ч. жалобы или протеста другая сторона можетъ представить свои объясненія до дня, назначеннаго для слушанія дѣла. Подача жалобы или протеста на Ч. опредѣленіе не останавливаетъ его исполненія, но какъ самъ судъ, постановившій опредѣленіе, такъ и та инстанція, въ которую опредѣленіе обжаловано, могутъ распорядиться объ отсрочкѣ приведенія его въ исполненіе впродъ до разрѣшенія жалобы или протеста. Опредѣленія судебной палаты, постановленныя по Ч. жалобамъ на опредѣленія окружныхъ судовъ, дальнѣйшему обжалованію не подлежатъ (рѣш. угол. касс. дпт. 1872 г., № 677); лишь въ видѣ исключенія сенатъ, въ порядкѣ надзора, принимаетъ кассационныя жалобы и протесты на такія частныя опредѣленія судебныхъ палатъ, которыя постановлены съ существеннымъ нарушеніемъ установленнаго закономъ порядка разсмотрѣнія Ч. жалобъ (напр. въ распорядительномъ, а не въ судебномъ засѣданіи; рѣш. угол. касс. дпт. 1884 г., № 17), въ которыхъ судебною палатою дано явно неправильное разъясненіе законовъ, лишающее участвующихъ въ дѣлѣ лицъ возможности охраненія своихъ правъ и интересовъ (рѣш. угол. касс. дпт. 1888 г., № 34) или дающее производству дѣла такое дальнѣйшее теченіе, при коемъ оно должно было въ силу закона оказаться недѣйствительнымъ (рѣш. угол. касс. дпт. 1888 г., № 25). Состоявшееся по Ч. жалобѣ опредѣленіе высшей инстанціи является обязательнымъ для низшей инстанціи, но если откроются новыя обстоятельства, не соотвѣтствующія распоряженіямъ высшей инстанціи, то судъ низшей инстанціи не стѣсняется этими распоряженіями и лишь доводитъ о томъ до свѣдѣнія высшей инстанціи. Проектъ устава уголовнаго судопроизводства назначаетъ для представленія Ч. жалобъ и протестовъ въ высшую инстанцію 3-дневный срокъ. Ч. протесты и жалобы предполагается разсматривать не въ судебныхъ, а въ распорядительныхъ засѣданіяхъ; участвующимъ въ дѣлѣ лицамъ предоставляется право давать суду словесныя объясненія.

Въ военномъ процессѣ Ч. обжалованіе организовано на тѣхъ же началахъ, что и въ процессѣ общемъ, но предѣлы его нѣсколько сужены. Въ полковыхъ судахъ право Ч. жалобы предоставлено только потерпѣвшему отъ преступнаго дѣянія, который можетъ жаловаться на медленность производства въ полковомъ судѣ и на непринятіе отзыва; жалобы на медленность подаются, безъ ограниченія срока, полковому командиру, распоряженія котораго могутъ быть обжалованы не иначе, какъ по командѣ, въ административномъ, а не въ судебномъ порядкѣ. Порядокъ обжалованія слѣдственныхъ дѣйствій въ военномъ процессѣ отличается отъ порядка, принятаго въ процессѣ общемъ, тѣмъ, что немедленно представляются военнымъ слѣдователемъ въ военно-окружной судъ только жалобы на лишеніе свободы (въ суточный срокъ), на обез-

печеніе иска о вознагражденіи за вредъ и убытки и на медленность (въ 3-дневный, а въ военное время—въ суточный срокъ). Всѣ остальные жалобы приобщаются военнымъ слѣдователемъ, съ надлежащими объясненіями, къ слѣдственному производству и разсматриваются судомъ (военно-окружнымъ или временнымъ военнымъ) по окончаніи слѣдствія, въ періодъ приготовительныхъ распоряженій, а если обвиняемый не будетъ преданъ военно-окружному суду—по окончаніи дѣла о немъ въ полковомъ судѣ или по прекращеніи преслѣдованія военнымъ начальствомъ. Жалобы на слѣдственные дѣйствія разсматриваются въ распорядительныхъ засѣданіяхъ. Распоряженія о преданіи обвиняемыхъ суду и о прекращеніи преслѣдованія въ военномъ процессѣ обжалованію въ судебномъ порядкѣ не подлежатъ, такъ какъ эти распоряженія зависятъ отъ военнаго начальства. Въ случаѣ прекращенія дѣла потерпѣвшій отъ преступнаго дѣянія можетъ обжаловать распоряженіе военнаго начальника лишь въ административномъ порядкѣ высшему начальству. Въ производствѣ военно-окружныхъ судовъ Ч. обжалованію не подлежатъ ни опредѣленія подсудности дѣла, ни допущеніе преслѣдованія прокурорскою властью вмѣсто частнаго обвиненія, и наоборотъ; состоявшіяся по этимъ вопросамъ распоряженія могутъ быть обжалованы только вмѣстѣ съ приговоромъ въ кассационномъ порядкѣ; за то въ военномъ процессѣ, въ отличіе отъ процесса общаго, закономъ допущены Ч. жалобы (но не протесты) на опредѣленія суда, состоявшіяся по жалобамъ на слѣдственные дѣйствія. Практика главнаго военнаго суда предоставила военно-прокурорскому надзору право подавать Ч. протесты противъ всѣхъ несогласныхъ съ закономъ опредѣленій суда, постановленныхъ въ распорядительныхъ засѣданіяхъ, въ коихъ прокуроръ является не стороною, а охранителемъ закона. Въ виду отсутствія въ военномъ процессѣ для судовъ высшей подсудности апелляціонной инстанціи, Ч. жалобы и протесты приносятся главному военному суду (въ военное время—кассационному присутствію); срокъ на подачу Ч. жалобъ и протестовъ въ военномъ процессѣ сокращенъ до 7 дней въ мирное и до 2 дней въ военное время.

Литература. Н. Ланге, «Объ отзывахъ о жалобахъ по уголовнымъ дѣламъ» («Юрид. Вѣстн.», 1860—1861 г., №№ 2—4); К. Арсеньевъ, «Преданіе суду» (стр. 105 и слѣд.); К. Анциферовъ, «Къ ученію о порядкѣ Ч. обжалованія» («Юрид. Вѣстн.», 1878, № 6); В. Волжинъ, «Законъ и жизнь» (т. I, стр. 194 и слѣд.); И. Щегловитовъ, «Обжалованіе слѣдственныхъ дѣйствій» («Журн. Гражд. и Уголовн. Права», 1888, № 5 и 1891, № 5); П. Стаматовъ, «Отмѣна окончательныхъ процессуальныхъ опредѣленій въ порядкѣ надзора» («Журн. Гражд. и Уголовн. Права», 1893, № 6); Н. Галкинъ-Врасскій, «Возможно ли обжаловать въ Ч. порядкѣ привлеченіе къ суду» («Журн. Мин. Юст.», 1894—1895, № 7); П. Маѣалинскій, «Практическое руководство для судебныхъ слѣдователей» (т. II, стр. 555 и слѣд.); В. Азарьевъ и А. Соколовскій, «Прак-

тическое руководство о срокахъ и способахъ обжалованія» (СПб., 1881); «Объяснительная записка къ проекту новой редакціи устава уголовного судопроизводства» (т. II, стр. 81, т. III, стр. 48—63 и т. IV, стр. 83—91).

А. С. Лыкошинъ.

Частное опредѣленіе—такое судебное постановленіе, коимъ разрѣшается какой-либо частный, не относящійся до существа дѣла вопросъ, возникшій до начатія или во время производства дѣла (напр. вопросы о прекращеніи уголовного преслѣдованія или о преданіи суду, объ отводѣ судей, о допущеніи потерпѣвшаго къ участию въ дѣлѣ въ качествѣ гражданского истца, объ измѣненіи принятой противъ подсудимаго мѣры пресѣченія). По общему правилу Ч. опредѣленія входятъ въ законную силу немедленно по ихъ постановленіи, приводятся въ исполненіе и подлежатъ обжалованію только въ апелляціонномъ или кассационномъ порядкѣ не иначе, какъ вмѣстѣ съ состоявшимся по дѣлу приговоромъ. Въ видѣ исключенія, въ указанныхъ закономъ случаяхъ Ч. опредѣленія хотя и приводятся немедленно въ исполненіе, но подлежатъ обжалованію отдѣльно отъ приговора по существу дѣла (см. Частное обжалованіе). Нѣкоторымъ Ч. опредѣленіямъ судебная практика присваиваетъ силу и значеніе приговоровъ; къ числу такихъ Ч. опредѣленій относятся опредѣленія о прекращеніи дѣла въ виду примиренія сторонъ или наличности какой-либо иной причины, погашающей уголовное преслѣдованіе, опредѣленія о замѣнѣ указаннаго въ приговорѣ наказанія другимъ, объ отказѣ въ разсмотрѣннн апелляціоннаго отзыва и вообще такія Ч. опредѣленія, коими окончательно разрѣшается дѣло или преграждается сторонамъ возможность къ отысканію правосудія» (рѣш. угол. кас. деп. прав. сен. 1871 г., № 182); эти Ч. опредѣленія подлежатъ обжалованію въ томъ же порядкѣ, какъ и приговоры по существу дѣла.

А. С. Л.

Частные повѣренные—см. Присяжные повѣренные (XXV, 263).

Частный обвинитель—потерпѣвшій отъ Ч. преступления вредъ и убытки или его законный представитель, возбудившіе своею жалобою уголовное преслѣдованіе въ порядкѣ Ч. обвиненія и принимающіе участіе въ обличеніи подсудимаго на судѣ. См. Частное обвиненіе, Частныя преступления и Уголовно-частныя преступления (XXXIV, 517).

А. С. Л.

Частные лѣса—см. Лѣса (юрид. и стат., т. XVIII, 185—190).

Частныя преступленія.—Подъ именемъ Ч. преступленій (Privat-Delikte) въ уголовномъ правѣ понимаются такія преступныя дѣянія, относительно коихъ уголовное преслѣдованіе не только начинается не иначе, какъ по жалобѣ потерпѣвшаго (какъ относительно преступленій уголовно-Ч., см. XXXIV, 516), но и можетъ оканчиваться примиреніемъ потерпѣвшаго съ обвиняемымъ. Въ половинѣ XIX в. въ литературѣ и законодательствахъ Ч. преступленія признавались нарушеніями, имѣющими исключительно частно-правовой характеръ и не затрагивающими интересовъ

всего общества; субъектомъ карательной власти признавался, поэтому, потерпѣвшій, а не государственная власть, которая лишь приходила на помощь потерпѣвшему въ случаѣ его о томъ требованія. Нынѣ этотъ взглядъ кореннымъ образомъ измѣнился: общепризнано, что особыя условія порядка возбужденія и прекращенія преслѣдованія Ч. преступленій не устраняютъ публичнаго ихъ характера, а зависимость наказанія отъ усмотрѣнія потерпѣвшаго не измѣняетъ значенія уголовной кары, какъ мѣры, принимаемой во имя государственныхъ, а не Ч. интересовъ; по дѣламъ о Ч. преступленіяхъ субъектомъ карательной власти является, поэтому, не частное лицо, а государство, которое отказывается отъ принадлежащаго ему абсолютнаго права наказанія и ограничивается осуществленіемъ этого права лишь въ случаяхъ принесенія потерпѣвшимъ жалобы и нежеланія его окончить дѣло миромъ. Потерпѣвшему въ дѣлахъ о Ч. преступленіяхъ принадлежитъ не право преслѣдованія обвиняемаго (право это принадлежитъ исключительно государству), а право требовать, чтобы государство не преслѣдовало обвиняемаго; если не смотря на такое значеніе права потерпѣвшаго отъ него требуется не заявленіе о нежелательности для него преслѣдованія обвиняемаго, а положительное требованіе о преслѣдованіи обвиняемаго, то это объясняется предположеніемъ законодательства, что отсутствіе требованія о преслѣдованіи доказываетъ нежелательность его для потерпѣвшаго. Ч. преступленія, какъ и уголовно-Ч., появились въ уголовныхъ кодексахъ сравнительно недавно; количество ихъ въ различныхъ государствахъ не одинаково. Такъ во Франціи и Бельгіи къ числу Ч. преступленій отнесено одно лишь прелюбодѣаніе, въ Австріи—10 преступленій, въ Германіи—12, въ Голландіи—15, въ Венгріи—19, въ Италіи—30. Столь же разнообразны соображенія, которыми обусловливается отнесеніе того или другого дѣянія къ числу Ч. преступленій. Эти соображенія могутъ быть сведены къ слѣдующимъ: 1) соображенія, заимствованныя изъ международнаго права, въ силу которыхъ въ Германіи и Италіи къ Ч. преступленіямъ отнесены посягательства на представителей иностранныхъ государствъ, 2) особыя отношенія между потерпѣвшимъ и обвиняемымъ, главнымъ образомъ уваженіе къ святости семейнаго союза, 3) незначительность публичныхъ интересовъ, нарушаемыхъ преступленіемъ. Русское законодательство опредѣляетъ область Ч. преступленій весьма широко, относя къ нимъ, напр., квалифицированныя угрозы, влекущія за собою каторгу. Съ другой стороны, признавая Ч. преступленіемъ неосторожное причиненіе тѣлесныхъ поврежденій, наше законодательство подчиняетъ публичному порядку преслѣдованія менѣе тяжкіе виды однородныхъ посягательствъ, предусмотрѣнныхъ 128 и 129 ст. мирового устава (причиненіе ранъ или поврежденія здоровья, явившееся послѣдствіемъ дѣянія, воспрещеннаго закономъ подъ страхомъ наказанія или явно неосторожнаго).—Воинскій уставъ о наказаніяхъ дѣлаетъ изъ правилъ общаго зако-

нодательства одно лишь изъятіе, устанавливая, что дѣла о нанесеніи военнослужащими ранъ и увѣчья и причиненія вреда здоровью начинаются независимо отъ жалобы потерпѣвшаго. При составленіи проекта новаго уголовного уложенія рѣшено было всѣ постановленія о Ч. преступленіяхъ перенести въ законы о судопроизводствѣ. Высочайше учрежденная подъ предсѣдательствомъ статсъ-секр. Муравьева коммиссія намѣтила перечень Ч. преступленій по новому уголовному уложенію въ слѣдующемъ видѣ: неявка на сельскую работу, уходъ съ таковой и полученіе задатка отъ нѣсколькихъ нанимателей, грубое обхожденіе и неповиновеніе сельскаго рабочаго, слуги, подмастерья или ремесленнаго ученика, увозъ незамужней для вступленія съ нею въ бракъ съ ея согласія, но противъ воли родителей, прелюбодѣаніе, отказъ въ пособіи родителямъ, упорное неповиновеніе имъ, грубое съ ними обхожденіе и вступленіе въ бракъ вопреки ихъ воспрещенію, причиненіе легкаго тѣлеснаго поврежденія, насиліе надъ личностью Ч. лица, неосторожное причиненіе тѣлеснаго поврежденія, принужденіе путемъ насилія, угрозъ или злоупотребленія родительскою властью, угрозы, за исключеніемъ квалифицированныхъ случаевъ, посягательства на домовое право, оскорбленія Ч. лицъ, оглашеніе тайнъ, простое поврежденіе чужого имущества, поврежденіе чужихъ скота, фруктоваго сада, виноградника или посѣва, необъявленіе о находкѣ, удержаніе или растрата таковой и присвоеніе чужихъ вклада, забытаго имущества или пригубнаго скота, преступныя дѣянія противъ авторскаго права, самовольное пользованіе чужимъ имуществомъ, присвоеніе, воровство и иные захваты имущества, когда они совершены между супругами или между восходящими и нисходящими родственниками, угрозы, легкія тѣлесныя поврежденія, насилія и оскорбленія, причиненныя родителямъ.

Литература. А. фонъ-Резонъ, «О преступленіяхъ, наказуемыхъ только по жалобѣ потерпѣвшаго по русскому праву» (1883); Арефа, «Ч. или частно-общественныя преступленія по русскому законодательству» («Журн. Гражд. и Угол. Права», 1873, № 6); Случевскій, «Записка объ уголовно-Ч. преступленіяхъ въ западно-европейскихъ законодательствахъ и литературѣ» (СПб., 1895); И. Щегловитовъ, «Главнѣйшія измѣненія уголовного процесса, вызываемыя новымъ уголовнымъ уложеніемъ» («Право», 1903, № 11); «Объяснительная записка къ проекту новой редакціи устава уголовного судопроизводства» (т. I, стр. 24—49); Fuchs, «Anklage und Antragsdelikte» (1873); Reber, «Die Antragsdelikte» (1873); Kirchenheim, «Die rechtliche Natur der Antragsdelikte» (1877); Dochow, «Die Antragsdelikte im Reichsstrafrecht» (Holtzendorfs «Handbuch», IV, 265). А. С. Лыкошинъ.

Частота раздраженій, приводящихъ въ дѣйствіе первичные аппараты тѣла, имѣетъ огромное значеніе въ работѣ, производимой мышцами и другими рабочими органами тѣла. Наиболѣе всего разработана этотъ вопросъ по отношенію къ сокраще-

нію поперечныхъ, произвольнодвигательныхъ мышцъ тѣла и поэтому мы ограничимся здѣсь лишь ими. Извѣстно, что когда на двигательный нервъ лягушки, напр. сѣдалищный, падаетъ одиночный индукціонный ударъ, то мышца, при извѣстной силѣ удара, даетъ *одиночное* мышечное сокращеніе или вздрагиваніе, состоящее изъ мгновеннаго укороченія и расслабленія (см. Мышцы, физиологія ихъ). Если за первымъ индукціоннымъ ударомъ падаетъ спустя нѣкоторое время второй подобный же ударъ, за нимъ третій, четвертый и т. д. въ равные промежутки времени, то эффектъ, наблюдаемый на мышцахъ, будетъ зависѣть прямо отъ Ч., съ которой слѣдуютъ эти удары другъ за другомъ. Если раздраженія слѣдуютъ медленно другъ за другомъ, то мышца записываетъ при помощи любого міографа рядъ *отдѣльныхъ* мышечныхъ сокращеній, т. е. вздрагиваній. Если же каждое послѣдовательное раздраженіе достигаетъ мышцы прежде чѣмъ сокращеніе отъ предыдущаго раздраженія успѣло исчезнуть, напр. черезъ каждую $\frac{1}{16}$ сек., то вслѣдующее вздрагиваніе мышцы налагается на предыдущее и мышца сильнѣе укорачивается и во все время раздраженія представляется укороченной, записывая кривую зубчатой формы, въ которой каждый зубчикъ соотвѣтствуетъ отдѣльнымъ но вполнѣ слитымъ между собою вздрагиваніямъ. Если раздраженія повторяются еще чаще, а именно до 25—30 ударовъ въ секунду, то отдѣльныя вздрагиванія сливаются еще полнѣе и кривая мышечнаго сокращенія становится для глаза почти сплошной и принимаетъ характеръ того, что называется мышечнымъ тетанусомъ или столбнякомъ. Если, однако, тетанусъ представляетъ съ виду одно непрерывное сокращеніе, то не подлежитъ сомнѣнію, что по происхожденію своему онъ складывается изъ отдѣльныхъ слитыхъ вздрагиваній, поддерживающихъ мышцу въ состояніи вибрацій, и если эти послѣднія при извѣстной Ч. раздраженій неуловимы для глаза, то они улавливаются ухомъ въ формѣ такъ наз. «мышечнаго звука». И въ самомъ дѣлѣ каждая тетанически сокращающаяся мышца даетъ мышечный звукъ, высота котораго соотвѣтствуетъ въ извѣстныхъ границахъ Ч. возбуждающихъ ее импульсовъ. Такъ какъ каждая произвольно или рефлекторно сокращающаяся мышца издаетъ звукъ, уловимый при выслушиваніи мышцъ и соотвѣтствующій приблизительно 19,5 вибраціямъ въ секунду, то, очевидно, во-1) что мышцы при нормальныхъ условіяхъ возбужденія въ тѣлѣ даютъ тетаническія сокращенія, и во-2) что центральная нервная система посылаетъ къ нимъ не менѣе 19,5 отдѣльныхъ нервныхъ импульсовъ въ секунду (Гельгольцъ). Вообще Ч. раздраженій, при которой получается тетанусъ мышцы не представляетъ, однако, ничего абсолютнаго. Такъ напр. на свѣжихъ неутомленныхъ мышцахъ лягушки полный, совершенный столбнякъ получается при 25 раздраженіяхъ въ секунду, но стоитъ мышцѣ утомиться, чтобы тетанусъ началъ получаться при 12—15 раздраженіяхъ въ секунду. Дѣло объясняется тѣмъ, что отдѣльныя вздрагива-

нія, т. е. одиночныя мышечныя сокращенія на утомленныхъ мышцахъ протекаютъ медленнѣе, чѣмъ на свѣжихъ мышцахъ, вслѣдствіе этого и сліяніе ихъ въ форму тетануса можетъ происходить при меньшей Ч. раздраженій, чѣмъ на свѣжихъ. На этомъ же основаніи мышцы черепахи, дающія несравненно болѣе медленныя и продолжительныя вздрагиванія, даютъ тетанусъ уже при 3 раздраженіяхъ въ секунду. И наоборотъ, мышцы, совершающія очень короткія одиночныя сокращенія, требуютъ для полученія тетануса и большаго числа раздраженій въ секунду; вслѣдствіе этого бѣлыя мышцы птицъ впадаютъ въ тетанусъ только при 70 раздраженіяхъ въ секунду, а наиболѣе прыткія мышцы насѣкомыхъ для той же цѣли нуждаются въ сотняхъ отдѣльныхъ раздраженій въ секунду, какъ это указалъ знаменитый французскій физиологъ Марей. На вопросъ о томъ, до какой Ч. бываетъ полезно повышать число раздражающихъ ударовъ для полученія самаго сильнаго тетануса, даютъ отвѣтъ опыты Н. Введенскаго, показавшіе, что свѣжая мышца лягушки пишетъ на міографѣ самый высокій тетанусъ при 100 раздраженіяхъ въ секунду (индукціонные удары). Это есть *optimum* Ч. раздраженій. Когда Ч. раздраженій становится больше или меньше, то тетанусъ ослабѣваетъ. Сказанное вѣрно для свѣжей неутомленной мышцы. По мѣрѣ же продолженія раздраженія, для мышцы, раздражаемой съ нерва, оказываются наиболѣе выгодными все менѣе и менѣе частыя раздраженія; такъ, столбнякъ уже замѣтно ослабѣвшій при 100 раздраженіяхъ, вновь усиливается при перемѣнѣ Ч. тѣхъ же ударовъ на 40 раздраженій; когда и эта Ч. уже начинаетъ вызывать болѣе слабое сокращеніе, то перемѣна Ч. съ 40 раздраженій въ секунду на 15 вновь усиливаетъ столбнякъ. Такимъ образомъ *optimum* Ч. раздраженій передвигается по мѣрѣ утомленія нервномышечнаго прибора все къ менѣе и менѣе частымъ раздраженіямъ. Для мышцъ теплокровныхъ животныхъ, въ томъ числѣ и человека, *optimum* находится при болѣе частыхъ раздраженіяхъ, но и тутъ, по мѣрѣ уставанія, *optimum* спускается къ болѣе рѣдкимъ колебаніямъ раздраженія. Очень интересно слѣдующее замѣченное Н. Введенскимъ парадоксальное явленіе: послѣ того какъ мышца перестала уже сокращаться значительно подъ вліяніемъ максимальныхъ частыхъ раздраженій, напр. 100 ударовъ индукціоннаго тока въ секунду, стоитъ только сильно ослабить токъ и мышца тотчасъ же при той же Ч. раздраженій переходитъ въ сильное сокращеніе; это явленіе приложимо къ всѣмъ раздраженіямъ болѣе частымъ, чѣмъ *optimum* Ч., и для нихъ *optimum* силы раздраженія находится при токахъ очень умѣренной силы, тѣмъ болѣе слабымъ, чѣмъ долѣе дѣйствуетъ раздраженіе. Стоитъ увеличить силу раздраженія, оставляя неизмѣнной Ч. ихъ и сокращеніе мышцы опять падаетъ иногда до полнаго расслабленія, что соотвѣтствуетъ *pessimum* силы раздраженія, т. е. наименѣе выгоднымъ при этомъ условіямъ силы тока. Послѣ cadaго такого *pessimum* новое осла-

бленіе раздражающаго тока ведетъ къ появленію новыхъ сильныхъ сокращеній. Такимъ образомъ съ одного и того же нерва и при одной и той же Ч. раздражающаго тока мы можемъ колебаніями въ силѣ тока получать то возбужденіе, то угнетеніе мышечныхъ сокращеній какъ разъ въ обратномъ отношеніи къ силѣ раздражающихъ ударовъ. Имѣются данныя, доказывающія, что эти своеобразныя явленія получаютъ свое происхожденіе не въ нервныхъ и не въ мышечныхъ волокнахъ, а въ нервныхъ пластинкахъ, въ коихъ заканчиваются нервы въ существѣ мышць: сильныя и частыя возбужденія, посылаемыя нервами къ мышцамъ, приводятъ нервныя пластинки въ состояніе временнаго угнетенія, т. е. торможенія. Разслабленіе мышць подъ влияніемъ *ressimum* раздраженія разсматривается Бидерманномъ за результатъ возбужденія особыхъ тормозящихъ нервныхъ волоконъ, идущихъ въ нервномъ стволѣ рядомъ съ двигательными; явленія этого порядка изучались на клешнѣ рака. *И. Гархановъ.*

Частуха (*Alisma L.*)—см. Алисма.

Частуховыя—см. Алисмовыя.

Частушка—ставная сѣть съ мелкой (частой) ячеей, употребляемая для лова мелкой рыбы—окуня, линя, язя, сапы, густеры, плотвы и т. п. Обычно вяжется изъ машинныхъ тонкихъ льняныхъ нитокъ (№№ 50—70), употребляемыхъ для шитья и продаваемыхъ отъ 90 к. до 1 р. за фунтъ. На сѣтку въ 10—12 саж. длиною. при 30—40 ячеехъ въ 30 мм., надо нитокъ около 1 фн., выйдетъ провязъ саженъ въ 25, который и садится на подборы изъ бечевы длиною 10—12 саж. Готовые провязы изъ хлопчатобумажной пряжи заграничной работы обходятся въ 1 р. 20 к. за сѣть. *Н. Б.—нѣ.*

Частыя острова—въ Сѣверномъ Ледовитомъ океанѣ, причислены къ Туруханскому краю Енисейской губ. Острова тянутся отъ поворотнаго мыса вдоль материка, въ недалекомъ отъ послѣдняго разстояніи, до мыса Поландера. Число ихъ точно не опредѣлено; Норденшильдъ насчитываетъ ихъ болѣе 50. Они не имѣютъ названій, въ большинствѣ каменисты, невысоки и невелики. Болѣе значительныя лежатъ къ СВ отъ о-ва Диксона и противъ Стерлигова мыса. *Н. Л.*

Часть войсковая—каждая административная и командная единица въ строевой организаціи. Ч. отдѣльная—самостоятельная и обособленная въ административно-хозяйственномъ отношеніи единица, напр. полкъ.

Часть мяса—единица рыночная и столовая. а) Въ актахъ 1488, 1506, 1509, 1536, 1537 годовъ Ч. мяса цѣнится наравнѣ съ косякомъ, и составляла $\frac{1}{12}$ цѣны полоти. б) Въ росписи царскихъ кушаньевъ 1610—1613 г. Ч. упоминается какъ единица: «да въ потрохи жъ 18 частей говядины», «кострець да Ч. лосины подовзваромъ», «юрма, а въ ней 120 частей боранины», «на блюдо солонины, а въ ней 2 части», «на блюдо сандриковъ, а въ нихъ 3 части», «часть говядины, а въ ней 4 части малыхъ». Послѣднее показываетъ что было два рода столовыхъ частей, изъ ко-

торыхъ обыкновенная дѣлилась на свои части, но на сколько именно—неизвѣстно; во всякомъ случаѣ. не меньше, какъ на четверо.

Часъ—единица времени, равная $\frac{1}{24}$ сутокъ средняго времени. Одинъ Ч. средняго времени=1 Ч. 9,8565 секундъ звѣзднаго времени (см. Время). Ч. дѣлится на 60 минутъ, минута—на 60 секундъ. У всѣхъ цивилизованныхъ народовъ нынѣ принято считать Ч. до 12 отъ полуночи до полудня и наоборотъ. На астрономическихъ Ч. счетъ ведется отъ 1 до 24, при чемъ началомъ сутокъ считается полдень (см.). Дѣленіе сутокъ на 24 Ч. было извѣстно уже ассиро-вавилонянамъ. Послѣдніе, а вслѣдъ за ними греки и римляне считали начало сутокъ съ восхода солнца. Такъ какъ день и ночь заключали по 12 Ч., то длина Ч. была неодинакова въ различныя времена года. О счетѣ Ч. въ древней Руси—см. День.

Часъ—путевая мѣра. Съ древнихъ временъ принято было измѣрять разстояніе временемъ, въ теченіе котораго пѣшеходъ могъ, идя съ обычной скоростью, пройти опредѣленную часть пути. Считая обычную скорость пѣшехода 1 км. въ 12 минутъ, имѣемъ, что Ч. пути равняется 5 км. Въ Швейцаріи до 1876 г. путевой Ч. (нѣм. *Wegstunde*, франц. *lieue itinéraire*) былъ узаконенной мѣрой и равнялся 4,8 км.

Часъ досуга—название 3 ежемѣсячныхъ журналовъ для юношества, издававшихся въ СПб., подъ ред. С. И. Бурнашевой: 1) въ 1858—59 гг.; 2) въ 1860—61 гг. и 3) въ 1862—63 гг.

Часъ досуга—журналъ для любителей выпиливанія; изд. въ СПб. въ 1893—95 гг.

Часъ приливной—см. Приливы и Отливы (XXV, 199).

Часы.—Содержаніе.

1) Историческій очеркъ развитія часовыхъ механизмовъ: а) солнечныя Ч., б) водяныя Ч., в) песочныя Ч., г) колесныя Ч.—2) Общія свѣдѣнія.—3) Описание астрономическихъ Ч.—4) Маятникъ, его компенсація.—5) Конструкція спусковъ Ч.—6) Хронометры.—7) Служки хронометровъ.—8) Балансъ и спираль.—9) Условия, влияющія на ходъ хронометра.—10) Компенсація хронометра.—11) Производство Ч.

1) *Историческій очеркъ развитія часовыхъ механизмовъ (солнечныя, водяныя, песочныя, колесныя Ч.).* а) Древнѣйшимъ инструментомъ для опредѣленія времени служилъ гномонъ (см.). Измѣненіе длины его тѣни указывало время сутокъ. О такихъ простѣйшихъ *солнечныхъ часахъ* упоминается въ Библии (Исаія, 38); Аристотель сопоставляетъ время обѣда съ эпохой дня, когда тѣнь гномона достигаетъ десяти футовъ. По разсказамъ греческихъ писателей, настоящіе солнечныя Ч., т. е. спеціальныя инструменты, указывавшіе дневныя часы, заимствованы были греками у вавилонянъ. Берозъ, по разсказу Витрувія поселившійся въ VI в. до Р. Хр. на о-вѣ Косѣ, устроилъ такъ назыв. скафисъ. Эти солнечныя Ч. были усовершенствованы Анаксимандромъ и Анаксименомъ. Въ половинѣ XVIII столѣтія при раскопкахъ въ Италіи нашли именно такой инструментъ, какой описанъ у Витрувія. На сферической выемкѣ (см. фиг. 1) нанесены линіи часовъ. Тѣнь

бросалъ горизонтальный или вертикальный пруть (s), или шарикъ въ центрѣ инструмента. Всѣ древніе народы дѣлили не сутки на 24 часа, но день отъ восхода до заката солнца на 12 час. и ночь на 12 час., и поэтому ихъ часъ (какъ мѣра времени) былъ различной длины въ зависимости отъ времени года. Поверхность выемки въ солнечныхъ Ч. и «часовыя» линіи на ней подбирались такъ, чтобы *конецъ* тѣни прута указывалъ часъ. Уголь, подъ которымъ сръзана верхняя часть камня, зависить отъ широты мѣста, для котораго изготовлены Ч. Послѣдующіе геометры и астрономы (Эвдоксъ, Аполлоній, Аристархъ) придумывали разнообразныя формы для солнечныхъ Ч. Сохранились описанія такихъ инструментовъ, носившихъ самыя странныя названія сообразно ихъ виду. Иногда штифтъ, бросающій тѣнь, помѣщался параллельно оси земли.—Первые солнечныя Ч. привезены въ Римъ консуломъ Валеріемъ Массала изъ Сициліи въ 263 г. до Р. Хр. Устроенные для болѣе южной широты, они показывали часъ невѣрно. Для широты Рима первые Ч. устроены около 170 г. Марціемъ Филиппомъ. Арабскіе астрономы (Табитъ-бен-Кора, Абуль-Гассанъ-Али, Эбнъ-Юнисъ) оставили обширные трактаты по гномоникѣ или искусству строить солнечныя Ч. Основаніемъ служили правила тригонометріи. Кромѣ «часовыхъ» линій, на поверхности арабскихъ Ч. наносилось еще направленіе къ Меккѣ, такъ назыв. Kibleh. Особенно важнымъ считался моментъ дня, когда *конецъ* тѣни вертикально поставленнаго штифта приходился на линіи Kibleh. вмѣстѣ съ введеніемъ равныхъ часовъ дня и ночи (независящихъ отъ времени года) задача гномоники упростилась значительно. вмѣсто того, чтобы замѣчать мѣсто конца тѣни на сложныхъ кривыхъ, достаточно замѣчать *направленіе* тѣни. Если только штифтъ расположенъ по направленію оси земли, то тѣнь его лежитъ въ плоскости часового круга солнца, а уголъ между этой плоскостью и плоскостью меридіана есть часовой уголъ солнца или истинное время. Остается только находить пересѣченіе послѣдовательныхъ плоскостей съ поверхностью «циферблата» Ч. Чаще всего это была плоскость перпендикулярная штифту, т. е. параллельная небесному экватору (равноденственные Ч.); на ней направленіе тѣни измѣняется на 15° за каждый часъ. При всѣхъ другихъ положеніяхъ плоскости циферблата углы, образуемые на ней направленіемъ тѣни съ линіей полудня, не растутъ равномерно (см. фиг. 2). Различаютъ солнечныя Ч. горизонтальные, вертикальные (если плоскость циферблата вертикальна и направлена съ W на O), утренніе или вечерніе (плоскость вертикальна, съ N на S). Строились также коническіе, шаровые, цилиндрическіе солнечныя Ч. Гномоника даетъ правила находить различныя положенія тѣни на этихъ поверхностяхъ. Солнечныя Ч., какъ уже сказано, даютъ не среднее, но истинное солнечное время. Одной изъ специальныхъ задачъ гномоники было строить кривую на циферблатѣ солнечныхъ Ч., которая указывала бы «средній» полдень въ различное

время года. Въ средніе вѣка гномоникой занимались очень охотно; между прочимъ—Апіанъ, Альбрехтъ Дюреръ, Кирхеръ. Жившій въ началѣ XVI в. Мюнстеръ былъ прозванъ «отцомъ гномоники». Послѣ изобрѣтенія маятника и пружинныхъ Ч. гномоника и устройство солнечныхъ Ч. стало не болѣе какъ забавой.

б) Первая идея *водяныхъ* Ч. также восходитъ къ глубочайшей древности. Промежуткомъ времени измѣрялся количествомъ воды, вытекшей капля за каплей изъ малаго отверстия, сдѣланнаго на двѣ сосуда. Таковы были водяныя Ч. египтянъ, вавилонянъ, древнихъ грековъ. У китайцевъ, индусовъ и нѣк. др. народовъ Азіи наоборотъ—пустой полшаровый сосудъ плавалъ въ большомъ бассейнѣ и малопомалу наполнялся водой черезъ малое отверстие (героиня поэмы бросаетъ жемчужину въ чашу, чтобы замедлить движеніе воды). Ч. перваго типа подверглись значительнымъ усовершенствованіямъ. Платонъ описываетъ механизмъ изъ двухъ конусовъ, входящихъ одинъ въ другой; при помощи ихъ поддерживался приблизительно постоянный уровень воды въ сосудѣ и тѣмъ регулировалась скорость ея вытеканія. Полнаго развитія подобные механизмы, такъ назыв. клепсидры, получили въ Александріи въ III в. до Р. Хр. Особенно знамениты клепсидры Ктезибія, учителя Герона. Устройство клепсидръ, установленныхъ въ храмѣ Арсиноэ, состояло въ слѣдующемъ. При накопленіи воды (см. фиг. 3) въ камерѣ CD поплавкомъ съ находящейся на немъ фигурой, подымался и указывалъ часъ на колоннѣ. Вода капала изъ глазъ другой фигуры. По прошествіи сутокъ вода при помощи сифоннаго устройства (F) вытекала вонъ и вращала зубчатое колесо, а съ нимъ и всю колонну. Полный оборотъ колонны происходилъ въ годъ. Кривыя «часовыя» линіи, начерченные на колоннѣ были рассчитаны такъ, чтобы равномерное поднятіе поплавка согласовалось съ неравными дневными и ночными часами въ различныя времена года. У грековъ и римлянъ были въ большомъ ходу водяныя Ч. самаго простаго устройства, такъ напр. ими опредѣлялась длина рѣчей ораторовъ въ судѣ. Первые водяныя Ч. устроилъ въ Римѣ Циціонъ Назика (157 г. до Р. Хр.). Водяныя Ч. Помпея славились украшеніями изъ золота и каменьева. Въ VI в. по Р. Хр. славились еще механизмы Боэтія, которые онъ устраивалъ для Теодориха. Затѣмъ, повидимому, это искусство упало, такъ какъ папа Павелъ I послалъ Пипину Короткому водяныя Ч., какъ крайнюю рѣдкость. Гарунъ-аль-Рашидъ прислалъ Карлу Великому въ Ахенъ (809) водяныя Ч. весьма сложнаго устройства (металлическіе шарики, выпадая, били часы). Повидимому, нѣкій монахъ Рацісисъ въ IX вѣкѣ началъ подражать искусству арабовъ. Въ концѣ X в. прославился своими механизмами, тоже отчасти заимствованными отъ арабовъ, Гербертъ (папа Сильвестръ II). Въ средніе вѣка получили распространеніе водяныя Ч. особаго устройства, описанные въ трактатѣ монаха Александра. Барабанъ, раздѣленный стѣнками на нѣсколь-

ко радиальных продольных камеръ, подвѣшивался за ось такъ, что онъ могъ опускаться, развертывая намотанныя на ось веревки, т. е. вращаясь. Вода въ боковой камерѣ давила въ противоположную сторону, и переливаясь постепенно изъ одной камеры въ другую черезъ малыя отверстія въ стѣнкахъ, замедляла разматываніе веревокъ настолько, что время измѣнялось этимъ разматываніемъ, т. е. опускаемъ барабана. Знамениты были еще водяные Ч. Оронтія Финей и Кирхера, основанные на принципѣ сифона. Многие математики, въ томъ числѣ въ позднѣйшее время Галилей, Вариньонъ, Бернулли, рѣшали задачу: какова должна быть форма сосуда, чтобы вода вытекала вполнѣ равномерно. с) *Песочные Ч.* (устроенные на томъ же принципѣ, что и водяные) не были извѣстны въ древности. Ихъ изобрѣтеніе приписываютъ монаху Луитпранду, жившему въ VIII в. Практическое примѣненіе они нашли у моряковъ въ средніе вѣка. Тихо-де-Браге пользовался иногда при наблюденіяхъ ртутными Ч.

д) Въ описанныя выше конструкціи входили зубчатые колеса, но регулированіе ихъ движенія, т. е. измѣреніе времени, производилось скоростью истеченія воды, поэтому отличительнымъ признакомъ *колесныхъ Ч.* служатъ не сами зубчатые колеса и не гири, какъ движущая сила, а регуляторъ ихъ — прототипъ нашихъ баланса и вѣтрянки: желѣзный брусь, вращавшійся вокругъ перпендикулярной къ нему оси; на брусь могли перемѣщаться тяжести и тѣмъ регулировать это вращеніе. Кроме того, необходимъ былъ такъ назыв. спускъ, т. е. механизмъ, замедляющій или периодически останавливающій движеніе всего механизма, вызванное силой тяжести гирь. Изобрѣтатель колесныхъ Ч. неизвѣстенъ. Несомнѣнно только, что къ концу XII в. колесные Ч. уже существовали. Быть можетъ, что изобрѣтеніе это было заимствовано европейцами у восточныхъ народовъ во время крестовыхъ походовъ. За послѣднюю гипотезу говорить еще подарокъ колесныхъ Ч., сдѣланный султаномъ Саладиномъ имп. Фридриху II въ 1232 г. Данте упоминаетъ о колесныхъ Ч. съ боемъ. Въ 1288 г. при Эдуардѣ I установлены башенные Ч. въ Westminster-Hall (Лондонъ). Съ XIV в. башенные колесные Ч. появились въ различныхъ городахъ, напр. въ Миланѣ въ 1306 г. Падуанскіе Ч. по преданію устроилъ (1344) вѣкій Донди, прозванный *Hologium*. Страсбургскіе Ч. работы Дасиподія установлены въ 1368 г. Въ томъ же году Эдуардъ III въ Англіи далъ патентъ на изготовленіе Ч. тремъ мастерамъ изъ Голландіи. Весьма извѣстны были механизмы Вика, построенные (1364—70) для Карла V. Всѣ Ч. того времени имѣли на циферблатѣ только часовую стрѣлку. Они били 1 часъ послѣ солнечнаго заката и передъ слѣдующимъ закатомъ 24 часа. Въ средніе вѣка уже привился счетъ времени на часы равной длины. Колесные Ч. съ вращающимся брусьемъ, какъ регуляторомъ, употреблялись при астрономическихъ наблюденіяхъ Вальтеромъ въ концѣ XV в., а также можетъ быть Тихо-де-Браге.

Къ концу XV в. изобрѣтены были *пружинные Ч.*, т. е. сила тяжести гирь замѣнена упругой силой пружины. Регуляторъ нѣсколько приблизился по типу къ нынѣшнему балансу. Пружинные Ч. изобрѣтены, повидимому, со специальной цѣлью устроить переносные, даже карманные Ч. Таковы были механизмы, построенные Геле (Hele, около 1500 г.), Хабрехтомъ (Habrecht, 1520), и др. и носившіе названіе (по ихъ фигурѣ) нюрнбергскихъ лицъ. Ч. получили уже настолько большое распространеніе во Франціи, что въ Парижѣ явился цехъ часовыхъ мастеровъ въ 1544 г. Около того же времени изобрѣтена (неизвѣстно кѣмъ) физея или улиткообразный ходъ.

Еще арабскій астрономъ Еbn-Joupiis (въ X в.) пользовался *маятникомъ* для оцѣнки небольшихъ промежутковъ времени. Не было, однако, изобрѣтено счетчика: приходилось самому наблюдателю считать одно за другимъ всѣ колебанія маятника; кромѣ того, колебанія эти быстро замирали. Первая попытка перевести колебанія на систему зубчатыхъ колесъ принадлежитъ, можетъ быть, Санкторію (1612). Галилей, изучивъ свойство изохронизма маятника, проектировалъ настоящіе Ч. съ *маятникомъ*. Проектъ Галилея послѣ его смерти (1642) разработали его сынъ (Винченцо) и ученикъ Вивіани. Неизвѣстно были ли ими въ дѣйствительности построены Ч. (механизмъ, хранящійся въ музеѣ Галилея, построенъ впоследствии на основаніи чертежей Вивіани). Истиннымъ изобрѣтателемъ (независимо отъ Галилея) маятника какъ измѣрителя времени, творцомъ математической теоріи маятника, съумѣвшимъ приложить теорію къ практикѣ, изобрѣтателемъ «спуска», основателемъ всего современнаго часового искусства необходимо признать Гюйгенса. Онъ указалъ на зависимость времени колебанія отъ амплитуды круговаго маятника, изобрѣлъ циклоидальный, вполнѣ изохронный маятникъ (хотя и не получившій практическаго примѣненія). Гюйгенсу принадлежитъ и начало теоріи коническаго маятника. Открытія Гюйгенса изложены въ его брошюрѣ «*Hologium*» (1658), а затѣмъ въ большомъ сочиненіи «*Hologium oscillatorium*» (1673). Кроме того, Гюйгенсъ (и одновременно съ нимъ Гукъ) указалъ на упругую *струну*, какъ на лучшее средство для регулировки колебаній баланса въ переносныхъ Ч., гдѣ маятникъ не можетъ быть употребленъ. «До Гюйгенса Ч. были грубыми, топорно и наугадъ построенными машинами, послѣ Гюйгенса — они стали точными приборами, механизмами, основанными на выводахъ науки и служащими ей». Одинъ изъ первыхъ мастеровъ, дѣлавшихъ пружинные Ч. со спиралью Гюйгенса, былъ Тюрель въ Парижѣ (1674). Въ концѣ своей жизни Гюйгенсъ сдѣлалъ еще какое-то открытіе для Ч., но умеръ, не раскрывши предварительно опубликованнаго имъ, по обычаю тѣхъ временъ, логогрифа, заключавшаго тайну изобрѣтенія. Спускъ Гюйгенса подвергся скоро дальнѣйшимъ улучшеніямъ. Клементъ изобрѣлъ такъ наз. спускъ съ возвратомъ (1680) или прототипъ анкернаго. Грахамъ измѣнилъ эту форму, изобрѣлъ «покоя-

шійся» анкерный спускъ, который нашелъ себѣ примѣненіе какъ въ Ч. съ маятникомъ, такъ и въ пружинныхъ Ч. Онъ же изобрѣлъ спускъ «цилиндръ» (1720). Значительное треніе, развивающееся въ спускахъ Грахама, заставило искать такъ наз. свободные спуски и спуски съ постоянной силой (см. ниже). Впервые эти идеи даны знаменитымъ Петромъ Леруа (1748). Въ 1741 г. Ашплі изобрѣлъ штифтовый спускъ башенныхъ Ч. Его усовершенствовалъ Лепотъ, и особенно Вилльямъ. Въ 1724 г. Дютертръ, воспользовавшись старинной идеей Гукка, предложилъ такъ наз. duplex. Этотъ спускъ усовершенствовалъ Леруа. Спускъ, носящій названіе хронометреннаго, получился изъ изобрѣтеній нѣсколькихъ лицъ; первое мѣсто занимаетъ Леруа (ему принадлежитъ основная мысль), затѣмъ Арнольдъ, Берту, Ирншау (Earnshaw). Можно считать 1767 г. за годъ появленія механизмовъ (работы Леруа) переносныхъ Ч., имѣющихъ право носить современное названіе хронометровъ.—Пикарь указалъ, что длину маятника Ч. необходимо измѣнять, чтобы уничтожить вліяніе колебаній температуры. Гаррисонъ изобрѣлъ (1726) первый компенсационный маятникъ, основанный на неравной расширяемости латуни и желѣза. Грахамъ придалъ этому маятнику видъ, сохранившійся до сихъ поръ (такъ наз. «рѣшеткой»); кромѣ того, Грахамъ предложилъ ртутную компенсацию (см. ниже). Для компенсации пружинныхъ Ч. съ балансомъ и спиралью Гаррисонъ спаивалъ концы спирали изъ двухъ металловъ. Леруа, которому принадлежатъ практическія правила (см. ниже) изохронизма спиралей, отбросилъ приспособленіе Гаррисона, какъ портящее изохронизмъ, и съ своей стороны предложилъ дѣлать балансъ спаяннымъ изъ двухъ металловъ. Идея Леруа—разрѣзаннаго, латунно-стального баланса (1766) признается за единственно правильную до сихъ поръ.—Въ связи съ улучшеніемъ Ч. и хронометровъ находится знаменитая задача объ опредѣленіи долготы въ открытомъ океанѣ. На Ч., какъ на средство рѣшенія этой задачи, указалъ, повидимому, впервые Алонзо де Санта Крузъ въ его утраченномъ нынѣ сочиненіи «О долготяхъ». Эту мысль разработалъ Колонъ и Гемма Фризіи. Правительства, озабоченныя успѣхами мореплаванія, назначали громадныя преміи за рѣшеніе этой задачи (Филиппъ III Испанскій—10000 талеровъ, голландскіе штаты въ XVII в.—30000 гульденовъ, наконецъ, биллемъ 1714 г., англійскій парламентъ—10000 фн. стерл.). Попытки Хольмеса пользоваться на кораблѣ Ч. Гюйгенса и попытки Rodapaу — Ч., построенными Сюлли, были неудачны. Колебанія корабля были губительны для правильнаго хода часовъ. Только Гаррисонъ, употребляя пружинные часы съ двойными балансами, достигъ удовлетворительнаго результата. Плаваніе корабля «Derford» (1761), изъ Портсмута въ Ямайку и обратно, знаменито тѣмъ, что доказало всю пользу Ч. и хронометровъ въ морскомъ дѣлѣ. Вслѣдъ затѣмъ на фрегатѣ «Аврора», снаряженномъ во Франціи на средства частнаго лица Куртанво (Courtanveaut), были испро-

ваны съ той же цѣлью хронометры Леруа. Не смотря на то, что размахи колебаній фрегата достигали 25°, хронометръ черезъ 46 дней плаванія имѣлъ ошибку лишь въ 7^с. Какъ Гаррисонъ, такъ и Леруа получили лишь часть обѣщанныхъ премій, и то съ большимъ трудомъ.

2) *Общія свѣдѣнія.* Въ механизмѣ всякихъ Ч. нужно различать четыре существенныхъ части: 1) двигатель, 2) передаточный механизмъ зубчатыхъ колесъ, 3) регуляторъ, обусловливающей равномерность движенія, 4) распредѣлитель или спускъ, съ одной стороны передающій отъ двигателя толчки регулятору, необходимые для поддержанія движенія этого послѣдняго, и съ другой стороны подчиняющій движеніе передаточнаго механизма, а слѣдовательно и дѣйствіе двигателя, законности движенія регулятора. Измѣрителемъ времени въ тѣсномъ смыслѣ слова служитъ регуляторъ. Зубчатые колеса, скрѣпленныя съ ними стрѣлки циферблата—счетчики отмѣренныхъ регуляторомъ единицъ времени. Признавая суточное вращеніе земли вокругъ ея оси строго равномернымъ, мы въ немъ имѣемъ единственный масштабъ для сравненія промежутковъ или единицъ времени. Обыкновенно за единицу времени принимается секунда. $\frac{1}{86400}$ часть сутокъ. О различномъ счетѣ времени, о звѣздныхъ, среднихъ, истинныхъ суткахъ—см. Время. Регуляторы часовыхъ механизмовъ устриваются такъ, чтобы отмѣряемые ими промежутки времени равнялись или цѣлой секундѣ, или половинѣ, четверти или одной пятой секунды. Если регуляторъ начнетъ почему-либо отмѣривать меньшіе промежутки времени, счетчикъ укажетъ большее ихъ число въ данномъ періодѣ времени, Ч., какъ говорятъ, уходятъ впередъ. Обратное — при отставаніи Ч. Условившись о начальномъ моментѣ сутокъ, иначе говоря, о моментѣ, когда счетчикъ Ч. *долженъ* показывать нуль протекшихъ единицъ времени, приходимъ къ понятію о *поправкѣ часовъ*. Она положительна, если Ч. отстаютъ, отрицательна—если Ч. ушли впередъ. Измѣненіе поправки Ч. за опредѣленный промежутокъ времени называется *ходомъ* Ч. (напр., суточный, недѣльный, часовой ходъ). Ходъ положителенъ, если Ч. отстаютъ, отрицателенъ, если Ч. уходятъ впередъ. Ходъ выражаетъ собой именно отклоненіе отмѣряемыхъ регуляторомъ промежутковъ времени отъ принятой единицы. Поправка Ч. есть величина условная и, кромѣ того, въ любой моментъ простымъ передвиженіемъ минутной стрѣлки счетчика поправка Ч. можетъ быть сдѣлана меньше одной минуты. Достоинство же Ч. заключается въ малости, а главное въ постоянствѣ хода. Ходъ хорошихъ астрономическихъ часовъ и хронометровъ долженъ по возможности не зависѣть отъ измѣненій температуры, давленія, влажности воздуха, случайныхъ толчковъ, стиранія осей механизма, ступенія смазывающаго масла, молекулярныхъ измѣненій въ различныхъ частяхъ механизма и т. д. Астрономическіе Ч. дѣлятся на два главныхъ типа: 1) «постоянные» Ч., въ которыхъ движущей силой служитъ тяжесть гирь, а регуляторомъ движенія маят-

никъ; 2) «переносные» Ч., гдѣ движеніе производится силой упругости развертывающейся постепенно пружины, а регулируется колебаніями упругой, тонкой спирали, соединенной съ такъ наз. балансомъ (см. ниже). Часовые механизмы перваго типа называются въ астрономіи «часами» въ тѣсномъ смыслѣ слова или «маятниками». Они находятся на обсерваторіяхъ при постоянныхъ астрономическихъ инструментахъ (см. Практическая астрономія), укрѣплены на каменныхъ столбахъ или въ стѣнѣ; часто помѣщаются (напр. въ Пулковѣ) Ч. въ подвалѣ обсерваторіи, чтобы предохранить по возможности отъ переѣнъ температуры («нормальные» часы). Подвалъ посѣщаютъ только для заводки Ч., такъ какъ даже теплота тѣла можетъ повліять на ихъ ходъ. Показанія же Ч., т. е. «удары» маятника *) (всегда секунднаго), сравниваютъ съ другими Ч. помощью микрофона, установленнаго въ подвалѣ и соединеннаго съ телефономъ. При надлежащей установкѣ и уходѣ «постоянные» астрономическіе Ч. должны имѣть суточный ходъ не болѣе 0°3, а его суточные измѣненія не должны превосходить одной сотой секунды.

Часовые механизмы втораго типа называются хронометрами. Различаютъ «столовые» или бокс-хронометры (размѣры ихъ примѣрно 1½—2 децим. діаметромъ, 1 децим. вышиной; одно простое колебаніе баланса длится ¼ секунды) и карманные хронометры (размѣръ общеизвѣстный; обыкновенно такъ наз. четвердесятники, т. е. полное двойное колебаніе баланса длится 0.4 секунды, простое колебаніе—½ секунды). Качества карманныхъ хронометровъ въ среднемъ чувствительно ниже качества столовыхъ. Хронометры служатъ при опредѣленіи географическихъ положеній мѣсть, при работахъ переносными астрономическими инструментами (см. Практическая астрономія), опредѣленіи времени и долготы въ морѣ и т. д. Столовые хронометры на корабляхъ помѣщаются на привѣсѣ Кардана. Обь изслѣдованій хода хронометра см. ниже. Постоянные Ч. («маятники») — почти исключительно, а хронометры — въ большинствѣ случаевъ, регулируются на секунды звѣзднаго времени (см. Время) — такъ наз. «звѣздные» Ч. и хронометры. Рѣже употребляются «средніе» хронометры (т. е. идущіе по среднему времени). Выборъ обусловленъ удобствомъ наблюдений или ихъ обработки для тѣхъ или другихъ задачъ астрономовъ. Въ Ч. и хронометрахъ астрономами цѣнятся еще опредѣленные, но не рѣзкіе и безъ лишнихъ шумовъ удары («тиканье»). Какъ лучшихъ мастеровъ астрономическихъ Ч. или хронометровъ нужно назвать Кессельса, Пиля, Дента, Тиде, Ховю (Howüh), Кноблиха, Фродшэма, въ новѣйшее время — Найдэна. Но по большей части это все фирмы, изготовляющія механизмы Ч. по уже выработаннымъ образцамъ. Только развѣ Рифлера по оригинальности и новизнѣ идей можно поставить рядомъ съ знаменитыми творцами «высшаго» часового искусства и современныхъ часовыхъ механизмовъ: Петромъ Леруа,

*) Это выраженіе, хотя и общепринято, но совершенно невѣрно. Удары «тиканье» производит не маятникъ (регуляторъ), а механизмъ спуска.

Гаррисономъ, Грахамомъ, Дютертромъ, Арнольдсомъ, Верту, Юргенсеномъ.

3) *Описаніе астрономическихъ Ч.* (модель работы Кессельса). Фиг. 4, 5, 6 изображаютъ Ч. сбоку и два разрѣза. 1) между пластинками *ZZ* и *aa*, 2) между пластинками *aa* и *bb*. Массивная металлическая доска *g* прикрѣплена наглухо нѣсколькими винтами къ стѣнѣ; на вилообразной полкѣ *h* лежитъ шпенекъ *x* подвѣса маятника (*P*). Двѣ гибкія пластинки *f* позволяютъ маятнику качаться въ плоскости, перпендикулярной плоскости чертежа (подробнѣе о маятникѣ, его подвѣсѣ и пр. см. ниже). Доски или, какъ говорятъ часовщики, «платины» *aa* и *bb* заключаютъ между собою передаточный механизмъ зубчатыхъ колесъ. Онѣ скрѣплены четырьмя винтами *m*. Доска циферблата *ZZ* скрѣплена съ платиной *aa* винтами *n*. На барабанѣ *T* наматывается гибкая струна, за которую тянетъ гиря, приводящая механизмъ въ движеніе. Такъ наз. «храповое» колесо *R* насажено на ту же ось. Храповое колесо сцеплено съ шестеренкой (трибкой) «минутнаго» колеса *M*, оно въ свою очередь — съ шестеренкой «встрѣчнаго» колеса *E*, а это послѣднее — съ шестеренкой «спускнаго» (или «ходоваго») колеса *Se*. Число зубцовъ колесъ (передача) подобрано такъ, что минутное колесо вращается въ 60 разъ медленнѣе ходоваго. Именно, шестеренки имѣютъ по 12 зубцовъ, встрѣчное колесо — 90 зубцовъ, минутное — 96 (передача $\frac{90}{12} \times \frac{96}{12} = 60$). Оси колесъ имѣютъ упоры на платинахъ *aa* и *bb*. Упоры изъ каменной (алмаза, рубина), обычные для хронометровъ, въ Ч. дѣлаются рѣдко. Оси колесъ ходоваго и минутнаго продолжены за доску циферблата; на нихъ соотвѣтственно надѣты секундная и минутная стрѣлки. Форма зубцовъ всѣхъ колесъ (кромѣ ходоваго) не представляетъ особенностей (см. Зубчатые колеса). Зубцы же ходоваго колеса обусловлены принятой конструкціей спуска. На фигурѣ показанъ усовершенствованный анкерный спускъ Грахама (подробное его описаніе см. въ техническомъ отдѣлѣ этой статьи). Концы якоря спуска попеременно отворяютъ зубцы ходоваго колеса. Якорь качается на оси *A*; вилка *G*, скрѣпленная съ нимъ и охватывающая маятникъ внизу, передаетъ качанія отъ маятника якорю (этой вилки нѣтъ при свободныхъ спускахъ; см. ниже). Между платиной *aa* и циферблатомъ находится зубчатая передача (цайгерверкъ) отъ минутнаго колеса къ оси часовой стрѣлки. Эта стрѣлка надѣта на муфту (часовую ось), охватывающую продолженіе оси храпового колеса, но не скрѣпленную съ ней. Трибка *t*¹ на оси минутнаго колеса имѣетъ 24 зубца. Она сцеплена съ промежуточнымъ колесомъ *S*₁ (72 зубца), которое сцеплено трибкой (12 зубцовъ) съ колесомъ *S*₂ (96 зубцовъ), насаженнымъ на часовую ось *St*. Такимъ образомъ передача равна $\frac{96}{12} \times \frac{72}{24}$, т. е. 24, и часовая стрѣлка вращается въ 24 раза медленнѣе минутной. Для Ч., употребляющихся въ общежитіи, эта

передача дѣлается равной 12, такъ какъ счетъ часовъ отъ 0 до 24, исключительно употребляющийся въ астрономіи, еще не привился въ житейской практикѣ. Расположеніе стрѣлокъ на циферблатѣ понятно изъ фиг. 5. Минутная стрѣлка значительно тяжелѣе другихъ; грузикъ Q (фиг. 7) служитъ ей противовѣсомъ. Чтобы во время заводки Ч. (т. е. наматыванія струны вновь на барабанъ помощью вращенія ключемъ оси барабана въ обратную сторону) движеніе механизма, зубчатыхъ колесъ не прекращалось или даже не получило бы обратнаго направленія, служитъ специальная пружинка f , давящая на храповое колесо въ сторону обычнаго движенія механизма и соединенная съ добавочнымъ колесомъ, сидящимъ на храповой оси. Подобное же устройство см. подробнѣе въ описаніи хронометровъ. Собачка k' запираетъ это добавочное колесо вмѣстѣ съ барабаномъ на время заводки и тѣмъ вызываетъ начало дѣйствія пружинки f . Въ Ч. прежняго устройства эта пружинка иногда замѣнялась «пальцомъ», нагруженнымъ тяжестью, который давилъ въ надлежащую сторону на зубецъ особаго колеса, насаженнаго на храповую ось. Гири въ астрономическихъ Ч. висятъ на блоктѣ. Часто она помѣщается (фиг. 7) въ футлярѣ Ч. сбоку и отдѣлена глухой стѣнкой отъ пространства, гдѣ колеблется маятникъ, чтобы при спускѣ гири различныя ея положенія не измѣняли условій сопротивленія воздуха колебаніямъ маятника. Главное условіе въ устройствѣ астрономическихъ Ч. составляетъ ихъ наибольшая простота. Допускаются только дѣйствительно вполнѣ необходимыя части, такъ какъ всякое лишнее колесо можетъ вести только къ увеличенію вредныхъ пассивныхъ треній и къ ухудшенію хода Ч. *).

4) *Маятникъ, его компенсація.* Маятникомъ вообще называется всякое твердое тѣло, могущее колебаться подѣ дѣйствіемъ силы тяжести около неподвижной оси, называемой осью привѣса маятника. Центромъ привѣса называется точка пересѣченія оси привѣса съ плоскостью качаній маятника. Центромъ качаній называется точка, лежащая на линіи, соединяющей центръ привѣса съ центромъ тяжести маятника и отстоящая отъ центра привѣса на величину l , равную $\frac{C}{Ma}$, гдѣ C есть моментъ инерціи маятника вокругъ оси привѣса, M —масса маятника, a —разстояніе центра тяжести маятника отъ центра привѣса (l всегда больше a , т. е. центръ тяжести лежитъ между центрами привѣса и качаній). Величина l называется длиною редуцированнаго маятника или математическаго маятника, механически равноцѣннаго данному

*) Сложные механизмы, показывающіе фазы луны, дни года, солнечное время и т. д. и носящія иногда громкое названіе «астрономическихъ Ч.», относятся къ области игрушки. Правильно чередующіяся явленія указываются въ нихъ путемъ подбора передачи зубчатыхъ колесъ. Указаніе же такихъ величинъ, какъ, напр., уравненіе времени (разность между истиннымъ солнечнымъ и среднимъ временемъ) достигается при помощи колесъ или дисковъ не круговой, но эллиптической или болѣе сложной, подобранной специально, формы.

«физическому» маятнику. Иначе говоря, если вообразимъ тяжелую «точку», колеблющуюся на нерастяжимой, невѣсомой нити, то длина этой нити должна быть равна l , чтобы длительность колебаній этого математическаго фиктивнаго маятника совпала съ длительностью колебаній дѣйствительнаго маятника. Центры качаній и привѣса взаимны, т. е., если подвѣсить маятникъ за центръ качаній, то старый центръ привѣса станетъ новымъ центромъ качаній. Маятникъ, развѣведенный изъ положенія равновѣсія, стремится подѣ вліяніемъ силы тяжести возвратиться къ нему. Это вызываетъ колебанія его въ ту и другую сторону отъ положенія равновѣсія. Вслѣдствіе сопротивленія воздуха и тренія въ привѣсѣ маятника размахъ (амплитуда колебаній) постепенно уменьшается и маятникъ наконецъ останавливается, если ему не будутъ сообщаться новые толчки посторонней силой. Длительность (T) отдѣльнаго колебанія маятника зависитъ отъ его редуцированной длины l , отъ амплитуды (α) колебанія и отъ величины ускоренія силы тяжести (g). Она выражается эллиптическимъ интеграломъ:

$$T = 2\sqrt{\frac{l}{g}} \int_0^{\frac{\pi}{2}} \frac{d\varphi}{\sqrt{1 - \sin^2 \frac{\alpha}{2} \sin^2 \varphi}}$$

Амплитуда маятниковъ всегда мала, а потому, разложивъ интегралъ въ рядъ и ограничиваясь вторыми степенями малой величины α , имѣемъ: $T = \pi\sqrt{\frac{l}{g}} \left(1 + \frac{\alpha^2}{16}\right)$. Отсюда видно, что періодъ колебанія растетъ, хотя и незначительно, съ амплитудой. Для $\alpha = 10^\circ$ періодъ увеличивается на 0,2%, т. е. если при этой амплитудѣ маятникъ совершаетъ въ извѣстный промежутокъ времени 1000 колебаній, то идеальный маятникъ съ «безконечно малой» амплитудой завершилъ бы 1002 колебанія. Изъ сказаннаго ясно, что для возможно полнаго *изохронизма* маятника (т. е. равенства длительности отдѣльныхъ колебаній)—въ чемъ и состоитъ все значеніе маятника въ часовомъ дѣлѣ—1) необходимо пользоваться маятниками съ достаточной малой амплитудой, въ какомъ случаѣ ея измѣненія будутъ всего меньше отражаться на періодѣ T ; 2) толчки, получаемые маятникомъ, должны быть по возможности равной напряженности и, кромѣ того, должны происходить въ тотъ моментъ, когда маятникъ проходитъ черезъ положеніе равновѣсія, т. е. когда онъ обладаетъ наибольшою скоростью, такъ какъ при этомъ условіи неправильности толчковъ менѣе всего отзовутся на колебаніяхъ маятника. Эти требованія опредѣляютъ достоинства той или другой конструкции спусковъ (см. ниже). Гюйгенсъ, желая дать вполнѣ *изохронный* маятникъ, предложилъ, основываясь на свойствахъ циклоиды, употреблять циклоидальный маятникъ. Идея его состояла въ слѣдующемъ: грузъ прикрѣплялся къ тонкой гибкой нити; около точки ея привѣса придѣлывались (ф. 8) въ двѣ стороны дуги циклоидъ, на которыя ложилась

постепенно вить при размахѣ маятника; такъ какъ «разверзающая» циклоиды есть тоже циклоида, то грузикъ описывалъ циклоиду-же, а механическое свойство этой линіи состоитъ въ томъ, что тяжелое тѣло при движеніи по циклоидѣ достигаетъ наимншей точки кривой въ одинъ и тотъ же промежутокъ времени, независимо отъ положенія начала движенія на циклоидѣ, т. е. въ данномъ случаѣ отъ размаха маятника. Идея Гюйгенса, однако, не имѣла практическаго приложенія, такъ какъ случайное уклоненіе ведущихъ дугъ отъ циклоидальнаго вида, треніе нити о нихъ и пр. ведутъ къ полной порчѣ теоретическаго изохронизма. Съ другой стороны, неполный изохронизмъ круговаго (т. е. обыкновеннаго, гдѣ грузъ движется по дугѣ круга) маятника иногда удачно компенсируется неправильностями, вызванными устройствомъ спуска, а также пассивными треніями въ привѣсѣ маятника. Ускореніе силы тяжести есть величина, измѣняющаяся въ зависимости отъ широты мѣста на землѣ. Поэтому длина секунднаго маятника неодинакова для всѣхъ точекъ земной поверхности. Маятникъ, регулированный подѣ нашими широтами, будетъ отставать подѣ экваторомъ и уходить впередъ на полюсахъ (сила тяжести на полюсахъ больше). Изъ формулы видно, что для компенсированія измѣненія величины g необходимо мѣнять длину маятника l , или измѣнять положеніе его центра тяжести. Слѣдующая формула даетъ длину секунднаго маятника (въ метрахъ) въ зависимости отъ широты мѣста.

$$l = 0,99102 + 0,00510 \sin^2 \varphi.$$

Отсюда является возможность опредѣлять ускореніе силы тяжести и фигуру земли изъ наблюдений колебаній маятника (см. Геодезія, Фигура земли).—Гюйгенсъ первый указалъ на достоинство способа привѣса маятника къ гибкой пластинкѣ, которая гнется въ ту и другую стороны при колебаніяхъ маятника. Другой употребляющійся иногда (напр. для маятниковъ, служащихъ къ измѣренію силы тяжести) способъ подвѣса, когда стальная призма, соединенная съ маятникомъ, упирается ребромъ на двѣ агатовыя упорныя площадки, вводитъ больше пассивныхъ вредныхъ треній. Кромѣ того гибкая пластинка не даетъ точно опредѣленной оси привѣса (гнется пластинка болѣе или менѣе по всей длинѣ своей), а это представляетъ извѣстныя преимущества въ смыслѣ изохронизма маятника, такъ сказать, приближаетъ нѣсколько маятникъ къ «циклоидальному». Гибкая пластинка обыкновенно разрѣзается по своей длинѣ, или, еще лучше, состоитъ изъ двухъ (см. фиг. 4 и 21), расположенныхъ на нѣкоторомъ разстояніи, чтобы, не увеличивая сопротивленія пластинки на гнутіе, обезопасить вѣрнѣе неизмѣняемость плоскости колебаній маятника (перпендикулярно къ плоскости пластинки). Верхнимъ концомъ пластинки зажимаются наглухо къ подставкѣ, нижнимъ — къ стержню маятника. Грузъ («тяжесть») маятника часто имѣетъ форму линзы, плоской чечевицы.

Время колебаній мѣняется вмѣстѣ съ длиной маятника въ зависимости отъ измѣненной температуры. Уменьшеніе длины маятника на

1 мм. увеличиваетъ суточный ходъ часовъ на 43^с. Отсюда можно оцѣнить вліяніе измѣненія температуры. Является необходимость, какъ говорятъ, *компенсаци* маятника, т. е. такого устройства, которое, измѣняя автоматически длину маятника (перемѣщая его центръ тяжести), парализовало бы вліяніе колебаній температуры*). Всѣ компенсации построены на неодинаковой расширяемости различныхъ металловъ. Чаще всего употребляется такъ наз. компенсаци съ «рѣшеткой» (фиг. 9). Съ привѣсомъ скрѣпленъ стальной стержень, у нижняго конца его на обоймицѣ насажены цинковые стержни, а съ ихъ верхними концами помощью другой обоймицы скрѣплены стальные стержни, несущіе грузъ маятника. При повышеніи температуры стальные стержни удлиняются внизъ и понижаютъ центръ тяжести маятника, цинковые же стержни могутъ удлиняться только отъ нижней обоймицы вверхъ, и вслѣдствіе излишка расширенія цинка сравнительно со сталью возвращаютъ грузъ маятника на прежнее мѣсто. Иногда число стержней доходитъ до 7 или 9. Для компенсации необходимо, чтобы общія длины стержней обоихъ металловъ относились между собой обратно пропорціонально ихъ коэффициентамъ расширенія. Средній стальной стержень иногда окружаютъ цинковой трубкой; перемѣняя мѣсто скрѣпленія (вставной штифтѣ [m]) ихъ, можно измѣнять отношеніе длины стержней обоихъ металловъ и тѣмъ регулировать компенсацию. Иногда систему латунныхъ и цинковыхъ стержней помѣщаютъ подѣ линзой маятника (фиг. 10). Въ прежнее время употреблялась часто компенсаци маятника, основанная на сгибаніи двухъ спаянныхъ вмѣстѣ пластинокъ металловъ различной расширяемости. Пластинка CD (фиг. 11) спаяна изъ латунной (вверху) и цинковой (внизу) пластинокъ. Рычаги H и J сидятъ на шарнирѣ K , прикрѣпленномъ къ грузу маятника, могущему скользить по стержню AB . При повышеніи температуры пластинка CD вслѣдствіе большей расширяемости цинка изгибается концами вверхъ и подымаетъ на рычагахъ грузъ маятника. На фиг. 12 изображено устройство компенсации, гдѣ спаянная пластинка при своемъ сгибаніи мѣняетъ положеніе центра привѣса маятника. Иная идея изображена на фиг. 13: пружинная скобка, помѣщенная посреди стержня, заключаетъ въ себѣ дискъ d . При повышеніи температуры дискъ расширяется, скобка удлиняется въ стороны, сжимается и подымаетъ грузъ маятника. Наиболѣе же теперь распространена въ астрономическихъ Ч. ртутная компенсаци (фиг. 14). Грузъ маятника состоитъ изъ цилиндрическаго сосуда, наполненнаго ртутью. Коэффициентъ расширенія ртути очень великъ, поэтому уровень ртути въ сосудѣ повышается относительно другихъ частей маятника съ повышеніемъ температуры, и простымъ подсчетомъ (при данныхъ: площади сѣченія сосуда, коэффи-

*) Были попытки устроить стержень маятника изъ дерева, какъ матеріала мало расширяющагося. Дерево пропитывалось масломъ для избѣжанія вреднаго вліянія влажности. Это устройство не годится для точныхъ Ч.

ціентъ расширенія ртути, стержня маятника и стекла) можно опредѣлить количество ртути, необходимое для компенсаціи. Сосудъ съ ртутью прикрывается конической крышкой, чтобы пыль не удерживалась на маятникѣ и не мѣняла его массы. Чтобы ртуть быстрѣе принимала температуру воздуха, устраиваютъ не одинъ, а два болѣе тонкихъ сосуда (фиг. 7). Въ новѣйшее время лучшая конструкція ртутной компенсаціи устроена Рифлеромъ. Ртутью наливается полный стальной стержень маятника до $\frac{2}{3}$ его высоты. Въ нижней части стержня прикрѣпленъ металлическій грузъ, на половинѣ стержня сидитъ кольцевая площадка, на которую можно помѣщать грузики, ничтожно мѣняющіе положеніе центра тяжести и способствующіе лучшей компенсаціи. — Воздухъ оказываетъ сопротивленіе колебаніямъ маятника. Перемѣна барометрическаго давленія вліяетъ чувствительно на время колебаній маятника. Поэтому иногда устраиваютъ и барометрическую компенсацію маятника. Суточный ходъ часовъ измѣняется въ среднемъ на $0^{\circ}.015$ при переизмѣненіи давленія на 1 мм. Ч., будучи заключены въ безвоздушномъ пространствѣ, уходятъ примѣрно на 10^8 въ сутки впередъ. Бессель показалъ, что вліяніе сопротивляющейся среды на колебанія маятника можетъ быть сведено къ фиктивному уменьшенію силы тяжести и измѣненію момента инерціи маятника. При высокомъ давленіи необходимо для компенсаціи укорачивать маятникъ. Для этого можно придѣлывать къ маятнику небольшіе ртутные манометры (фиг. 15), т. е. согнутыя стеклянныя трубки, изъ верхняго конца которыхъ воздухъ не вполне выкачанъ. Однако, такая барометрическая компенсація трудно согласуется съ термометрической. Вмѣсто укорачиванія маятника можно достигать того же результата (какъ слѣдуетъ изъ вывода Бесселя), увеличивая напряженіе силы, подъ вліяніемъ которой маятникъ колеблется. Подобное устройство показано на фиг. 16. Къ коромыслу c , придѣланъ съ одной стороны поплавокъ (e) помѣщенный на поверхности ртути въ открытомъ концѣ сифоннаго барометра, съ другой стороны магнитъ (b) приходящійся какъ разъ, подъ маятникомъ Ч. въ его положеніи равновѣсія. Къ грузу маятника налаженъ другой магнитъ (a). Какъ только давленіе барометрическое увеличится, поплавокъ опустится, а магнитъ b приблизится къ магниту a . Сила взаимодѣйствія ихъ увеличитъ силу тяжести и тѣмъ покроетъ вліяніе увеличившагося сопротивленія воздуха. При движеніи маятника онъ увлекаетъ за собой близкія ему частицы воздуха, получается, такъ сказать, потокъ воздуха, слѣдующій за колебаніями маятника. Это явленіе съ одной стороны крайне усложняетъ теоретическое изслѣдованіе вопроса, но за то такой «потокъ» можетъ при извѣстныхъ условіяхъ гарантировать сравнительную нечувствительность маятника къ переизмѣнамъ давленія. Въ этомъ вопросѣ выясняется еще выгода тяжелаго маятника. Трудность одновременнаго устройства при маятникѣ термометрической и барометрической компенса-

цій привела къ мысли, ограничиваться необходимою — термометрической, и помѣщать маятникъ подъ стеклянный колоколь въ безвоздушномъ пространствѣ. Напр. такъ поставлены въ подвалѣ Пулковской обсерваторіи часы Тиде.

5) *Конструкція спусковъ* (échappement). Время одного колебанія маятника (секунда) можетъ быть разбито на три части: 1) свободное движеніе маятника совершенно независимое отъ остального механизма, остающагося въ покоѣ; зубчатая передача «заперта» спускомъ; 2) движущая сила (гири) дѣйствуетъ черезъ посредство спуска на маятникъ; 3) маятникъ колеблется свободно, но зубчатая передача продолжаетъ свое движеніе. Краткость третьяго момента, т. е. опредѣленные, быстрые «скачки» секундной стрѣлки отъ секунды до секунды часто цѣнятся высоко въ астрономическихъ Ч. Всего важнѣе для правильнаго хода Ч. невозможная краткость втораго момента, притомъ (ср. выше) дѣйствіе силы на маятникъ должно наступать при прохожденіи маятникомъ положенія равновѣсія. Конструкціи спусковъ дѣлятся на: 1) спуски съ возвратомъ колеса; 2) спуски покоя; 3) спуски свободные; 4) спуски съ постоянной силой. Въ конструкціяхъ перваго, самаго древняго типа, спускъ, запирая зубчатую передачу, заставляетъ ходовое (спускное) колесо немного отступить назадъ. Эти спуски, часто еще встрѣчающіеся въ дешевыхъ Ч., совершенно непригодны для сколько-нибудь точныхъ механизмовъ. Къ спускамъ покоя принадлежитъ изобрѣтенная Грахамомъ анкерная конструкція. Этотъ спускъ подробно разобранъ въ техническомъ отдѣлѣ статьи. Въ фабричной часовой практикѣ чаще всего употребляются разновидности анкернаго спуска. Наиболѣе удачные типы этого спуска употребляются обыкновенно до сихъ поръ и для астрономическихъ Ч. (см. выше). Однако, значительное треніе зубцовъ ходового колеса о площадки покоя, невозможность сократить время воздѣйствія двигателя на маятникъ и другіе недостатки не позволяютъ считать этотъ спускъ вполне удовлетворительнымъ. Онъ хорошъ для башенныхъ Ч., гдѣ всѣ части механизма массивны, а движущая сила, гири, можетъ достигать громадныхъ размѣровъ. Въ этихъ случаяхъ употребляется такъ назыв. спускъ со штифтами. Оба конца якоря (фиг. 17) направлены не къ разнымъ (какъ въ спускѣ Грахама), а къ одному и тому же мѣсту ходового колеса (K). Это послѣднее несетъ не зубцы, а полуцилиндрическіе штифты, насаженные на немъ перпендикулярно его плоскости. Площадки покоя ab , a_1b_1 трутся о цилиндрическую поверхность штифтовъ. Изъ чертежа понятно, какъ штифтъ послѣ колебанія маятника и якоря вправо соскальзываетъ съ площадки покоя a_1b_1 , давитъ на наклонную площадку удара (давленія) b_1d_1 (чѣмъ сообщаетъ запасъ энергіи маятнику), падаетъ на подослѣвшую площадку покоя ab (лежитъ на ней пока маятникъ заканчиваетъ движеніе вправо и возобновляетъ движеніе влево), соскальзываетъ по площадкѣ давленія bd , а въ это время новый штифтъ поступаетъ на

площадку $a_1 b_1$ и т. д. Къ третьему типу относятся главнымъ образомъ спуски, употребляемые въ хронометрахъ (описание—см. ниже). Главное отличіе четвертаго типа, кромѣ почти полной свободы колебанія маятника отъ прочаго механизма, состоитъ еще въ томъ, что толчки даетъ не самъ двигатель черезъ посредство зубчатой передачи, но онъ только обуславливаетъ накопленіе энергіи, появленіе посторонней силы, которая уже сообщаетъ толчекъ маятнику. Здѣсь разсмотрѣны три конструкции спусковъ четвертаго типа. Одна изъ первыхъ по времени изобрѣтенія принадлежитъ Мѣжду. Маятникъ (фиг. 18) колеблется между стержнями A_1 и A_2 ; со стержнями, вращающимися на осяхъ Y_1 и Y_2 , скрѣплены соответственно якоря S_1 и S_2 . Передъ тѣмъ, что приборъ пришелъ въ положеніе, изображенное на чертежѣ, зубецъ ходового колеса скользилъ по наклонной площадкѣ давленія якоря S_1 , приподнял якорь и тѣмъ произвелъ запасъ живой силы въ этомъ якорѣ. При движеніи маятника вправо онъ беретъ съ собой стержень A_1 , отворляетъ зубецъ T_1 . Тогда зубецъ T_2 скользитъ и давитъ на якорь S_2 пока не упрется о прямую площадку упора якоря S_2 . Маятникъ, возвращаясь затѣмъ справа налѣво, получаетъ обратно свой толчекъ отъ стержня A_1 и кромѣ того запасъ живой силы, произведенный, какъ сказано выше, зубцомъ ходового колеса, т. е. двигателемъ Ч. Затѣмъ маятникъ возьметъ влѣво стержень A_2 , отворитъ зубецъ ходового колеса T_2 и т. д.—Юнгъ предложилъ слѣдующій механизмъ спуска: когда маятникъ (его стержень R ; см. фиг. 19) проходитъ вправо черезъ положеніе равновѣсія, штифтикъ U , задѣваетъ ломаный рычажокъ CC' (центръ вращенія рычага— c); тогда упоръ g уходитъ изъ-подъ рычага BB' (вращающагося въ b); этотъ рычагъ беретъ съ собой третій рычагъ DD и конецъ штифта p дѣлается свободнымъ. Подъ дѣйствіемъ грузика L этотъ штифтъ p движется вправо, догоняетъ какъ разъ проходящую въ это мгновеніе передъ нимъ площадку S и сообщаетъ ей, и слѣдовательно маятнику, ударъ, сила котораго регулируется *исключительно* грузикомъ L . Въ то время какъ падаетъ рычагъ BB , онъ отпускаетъ сѣвленіе (o) съ ходовымъ колесомъ A ; это послѣднее начинаетъ вращаться. Когда оно совершитъ полуборотъ, эксцентрикъ i рычагомъ K и H возвратитъ на прежнее мѣсто сначала рычагъ DD , а затѣмъ и BB , который снова ложится на подоспѣвшій вслѣдствіе дѣйствія грузика C' упоръ g . Такимъ образомъ, ходовое колесо, подымая грузикъ L , гарантируетъ новый толчекъ маятнику. Штифтикъ U при колебаніи маятника справа налѣво проходитъ безпрятственно мимо рычага C . Вѣтрянка W регулируетъ скорость вращенія ходового колеса. Нѣсколько сложный по устройству спускъ этотъ далъ хорошіе результаты для нормальныхъ Ч. Принципетонской обсерваторіи.—На совершенно иномъ принципѣ построены свободный спускъ Рифлера. На фиг. 20 и 21 изображенъ видъ спуска спереди и сбоку. На «лагеряхъ» (подставкахъ) P лежатъ ребрами стальные призмы c , составляющія одно цѣлое съ массивнымъ

брусомъ A_1 и съ якоремъ спуска A . Такимъ образомъ, при колебаніяхъ якоря вся часть A_1 тоже колеблется, при чемъ осью колебаній служатъ ребра призмъ c . Къ бруску A_1 подвѣшенъ на упругихъ пластинкахъ (i) маятникъ. Ось привѣса маятника (т. е. мѣсто сгиба пластинокъ i) совпадаетъ съ осью колебаній якоря. Различные винты, показанные на рисункахъ, служатъ для регулированія положенія лагерей призмъ и якоря. Якорь несетъ два насаженныхъ на него перпендикулярно штифта S и S_1 , которые около якоря цилиндричны, а дальше срѣзаны вдоль своей оси. Ходовое колесо состоитъ изъ двухъ. Дальнѣйшее отъ якоря колесо R несетъ острые зубцы (r) покоя. Эти зубцы попеременно приходятъ на плоскія поверхности полцилиндрическихъ частей штифтовъ S и тѣмъ запираютъ систему зубчатыхъ колесъ Ч. На второмъ колесѣ H помѣщены пологіе зубцы (h) давленія. На фиг. 20 изображенъ моментъ, когда маятникъ переходитъ справа налѣво черезъ положеніе равновѣсія. Якорь, связанный съ маятникомъ, слѣдуетъ за нимъ. Зубецъ r освободится отъ упора S и ходовое колесо вращается, пока зубецъ r_1 не достигнетъ упора S_1 ; въ это время пологіи зубецъ h_1 давитъ на цилиндрическую часть штифта S_1 , а слѣдовательно и на якорь A въ сторону, обратную существующему движенію якоря. Это давленіе вызываетъ лишнее гнутіе пружинъ привѣса маятника i , а излишняя развѣшавшаяся упругая сила пружинъ i дастъ необходимый импульсъ маятнику, когда тотъ возвращается вновь слѣва направо. Тоже самое произойдетъ по освобожденіи зубца r_1 : тогда зубецъ h давитъ на штифтъ S въ сторону обратную существующему движенію якоря. Спускъ Рифлера теоретически во многихъ отношеніяхъ лучше остальныхъ и, надо думать, получить широкое примѣненіе.

6) *Хронометръ*. Во всѣхъ переносныхъ Ч. (обыкновенныхъ карманныхъ, а также въ столовыхъ и карманныхъ хронометрахъ) движущей силой служитъ упругость постепенно развертывающейся пружины, регуляторомъ же движенія такъ наз. балансъ—колесообразное тѣло, вращающееся на оси то въ одну, то въ другую сторону. Къ балансу прикрѣплена однимъ концомъ тонкая стальная спираль (такъ наз. волосокъ карманныхъ Ч.), которая своей упругостью обуславливаетъ равенство длительности послѣдовательныхъ колебаній баланса. Другой конецъ спирали закрѣпленъ большою частью неподвижно. О карманныхъ Ч. см. въ технич. отдѣлѣ статьи. Здѣсь же описанъ такъ наз. «столовый» астрономическій хронометръ. Общій видъ хронометра см. фиг. 22 и 23. Отдѣльно балансъ и спираль изображены на фиг. 24. Для наглядности на фиг. 22 и 23 (видъ сверху и сбоку), всѣ составныя части хронометра показаны размѣщенными въ рядъ, обыкновенно же онъ помѣщаются на круглой доскѣ или «платинѣ», при чемъ циферблатъ занимаетъ всю верхнюю доску. Пружина находится въ барабанѣ C , при помощи цѣпочки Δ она, развертываясь, вращаетъ особаго рода колесо D , такъ наз. фузею или улитку. Насаженное на той же

оси колесо D'' передает вращение минутному колесу E' ; далее через встречное колесо g' —колесу секунднему H' ; от него зубчаткой K передается движение спускному колесу K' , а это последнее передает толчки балансу L , связанному со спиралью M . На оси колеса E сидит минутная стрелка (φ'); механизм (отдельно изображен на фиг. 25), аналогичным тому, который уже описан выше она передает вращение часовой стрелки (φ). Секундная стрелка φ'' насажена на ось H .

Движущая пружина состоит из стальной закаленной ленты, свернутой вокруг оси c внутри барабана C . Лента одним концом наглухо вдлана в ось c , а другим в стенок барабана. Ось (c) закреплена неподвижно, поэтому пружина, развиваясь, может вращать барабан C (не скрученный с осью c). Главное достоинство пружины должно состоять в том, чтобы она давала по возможности одинаковую силу упругости во всех стадиях разворачивания. Для этого иногда дѣлают пружину не однородной во всей длине, а более жесткой к неподвижному концу у оси, так как при однородной спирали к концу ее разворачивания сила упругости меньше. Затѣм пользуются лишь средней стадией разворачивания, т. е. не закручивают пружину вполне и не дают ей совершенно раскрутиться. Наконец, с этой именно цѣлью изобрѣтена была *фузея* (улитка), массивное колесо формы усѣченного конуса, на поверхности котораго врезан улиткообразный желобок для цѣпочки. Цѣпочка эта, переходя при раскручивании пружины с фузеи на барабан C , тянет фузею все за более и более широкую ее часть. Таким образом, по мѣрѣ того как слабеет сила упругости пружины при ее постепенном раскручивании, плечо рычага, на который она дѣйствует (т. е. радиус сѣчения конуса фузеи) растет, а потому моментъ силы, движущей часовой механизмъ, остается неизмѣнным. Поверхность фузеи может быть рассчитана теоретически при извѣстных предположеніях об измѣненіи упругости пружины въ различных ее состояніяхъ; въ разрывѣ эта поверхность должна имѣть видъ кривыхъ ассимптотически приближающихся къ оси d . Часовые мастера подбираютъ фигуру фузеи эмпирически, пробами. При заводкѣ хронометра дѣйствуютъ ключемъ (четыреграннымъ) не на ось c , но на ось фузеи d и, вращая ее въ обратную сторону, навиваютъ тѣмъ самымъ цѣпочку Δ опять на фузею, при чемъ барабанъ C , вращаясь вокругъ оси c , закручиваетъ вновь пружину. Осью c , закреплённой зубчаткой γ и собачками γ' , пользуются для того, чтобы разъ на всегда регулировать положеніе пружины. Примѣрный размѣръ пружины: внутренній радиусъ барабана—16 мм., длина пружины—508 мм., ширина—18 мм., толщина—0,15 мм. Концы пружины послѣ закладки немного отпускаютъ, чтобы предотвратить поломку. Зубчатка δ' и палецъ δ служатъ для того, чтобы препятствовать автоматически слишкомъ сильному завитію пружины (т. е. чрезмѣрной заводки хронометра) и слишкомъ большому раскручиванію ся. Палецъ δ задѣваетъ и проходитъ мимо

малыхъ зубцовъ δ' , передвигая съ каждымъ поворотомъ колесо δ' на одинъ зубецъ при заводкѣ въ одну сторону, а при ходѣ хронометра—въ другую. Когда же палецъ съ той или другой стороны дойдетъ до большого зубца, сдѣлание дѣлается непроходимымъ. На чертежѣ показанъ полный заводъ хронометра въ 9 оборотовъ оси фузеи (9 зубцовъ колеса δ'). Нажимъ δ'' удерживаетъ колесо δ' неподвижно въ то время, когда палецъ δ обращенъ въ противоположную сторону. Въ хронометрахъ для регулированія завода употребляется чаще болѣе точно рассчитанное «малтійское» сдѣлание (названное такъ по формѣ зубцовъ колеса δ' ; см. фиг. 26). На фигурѣ видно, что сдѣлание проходимо въ I положеніи осей и непроходимо во II. Малтійское сдѣлание выгодно тѣмъ, что давленія, развиваемыя при немъ, не расшатываютъ нисколько осей. Обыкновенно полное дѣйствіе пружины въ ограниченныхъ, какъ сказано, предѣлахъ продолжается 56 час. Сообразно этому на циферблатѣ хронометра помѣщена особая стрѣлка, насаженная на ось δ' и указывающая сколько часовъ идетъ хронометръ послѣ заводки. Впрочемъ, никогда не даютъ хронометрамъ идти 56 часовъ, а еще служиваютъ дѣйствіе пружины, заводя каждые 24 часа (напр., доводятъ заводъ, чтобы стрѣлка δ' показывала 8, а когда она слѣзится до 32—заводятъ вновь). Замѣчено, что ходъ хронометровъ измѣняется въ зависимости отъ измѣненія промежутковъ времени между заводками. Къ существеннымъ недостаткамъ фузеи нужно отнести то, что она развиваетъ излишнее пассивное треніе, т. е. требуетъ болѣе сильной движущей силы, болѣе сильной пружины. Кроме того, невозможно строго «калибровать» фузею, т. е. пригнать улиткообразный ходъ къ случайнымъ особенностямъ упругости пружины въ различныхъ ее частяхъ, и наконецъ, что всего опаснѣе, упругость пружины мѣняется съ теченіемъ времени,—фузея можетъ не достигать цѣли, только усложняя механизмъ. Въ настоящее время хронометры изготовляютъ часто безъ фузеи, регулируя какъ можно лучше пружину и пользуясь, какъ объяснено, только средними стадіями ее раскручиванія. Въ такомъ случаѣ ободъ барабана C несетъ зубчатку, дѣйствующую непосредственно на колесо E . Чтобы во время заводки хронометръ не останавливался (такъ какъ вращеніе фузеи происходитъ тогда въ обратную сторону), ось фузеи не скреплена наглухо съ зубчатымъ колесомъ D' (фиг. 22) или R (фиг. 27). Фузея скреплена наглухо съ колесомъ A (фиг. 27), которое щеколдами C и D удерживается на колесѣ B . Это послѣднее соединено пружиной FG съ зубчатымъ колесомъ R . Когда дѣйствуетъ главная пружина, колесо A беретъ съ собой (благодаря щеколдамъ C и D) колесо B (при чемъ щеколда H скользитъ по наклоннымъ зубцамъ этого колеса), а также колесо R , и вращеніе всей системы происходитъ по направленію стрѣлки MN . Когда же фузею вращаютъ при заводкѣ въ обратную сторону (стрѣлка $M'N'$), колесо B не можетъ за нимъ слѣдовать изъ-за щеколды H (щеколды же C и D скользятъ по зубцамъ колеса A), но остается неподвиж-

нымъ. Тогда начинаетъ дѣйствовать вспомогательная пружина FG , помѣщенная такъ, что при неподвижности B , она давитъ B въ сторону вращения MN , т. е. поддерживаетъ вращеніе дальнѣйшихъ частей часового механизма на время бездѣйствія главной пружины. Чтобы уменьшить стираніе осей колесъ, упоры для нихъ дѣлаются изъ камней (алмазовъ, рубиновъ, сафировъ); устройство такого упора въ разрѣзѣ видно на фиг. 28; густо заштрихованныя части—камни; пространство около оси служитъ помѣщеніемъ для смазывающаго масла.

7) Объ устройствѣ улучшенныхъ спусковъ Грахама анкернаго и цилиндрическаго, которые употребляются въ карманныхъ Ч. см. ниже въ техн. отдѣлѣ статьи. Такъ наз. хронометренный ходъ или «свободный» спускъ*), устраиваемый пока почти исключительно въ столовыхъ хронометрахъ, изобрѣтенъ Петромъ Леруа и усовершенствованъ многими послѣдующими часовыми мастерами (Арнольдомъ, Иршау). Этотъ ходъ изображенъ на общемъ рисункѣ хронометра; его устройство состоитъ въ слѣдующемъ: на оси баланса (фиг. 29) насажены два колесика: большее E несетъ въ выемкѣ зубецъ z_1 ; къ маленькому колесику F прикрѣпленъ зубецъ z_2 . Къ прямой пружинѣ m придрѣлана параллельно ей золотая очень слабая пружинка n . На пружинѣ m помѣщенъ полцилиндрическій упоръ (видимый на фиг. 29 въ разрѣзѣ) для зубцовъ спускнаго колеса R . Колеса E и R находятся въ одной плоскости (до этой плоскости достигаетъ только что названный упоръ), колесо F и пружинки m и n выше этой плоскости. При вращеніи баланса (см. ниже) на оси въ сторону, указанную стрѣлкой, зубецъ z_2 беретъ съ собой пружины m и n , чѣмъ освобождаетъ зубецъ спускнаго колеса z . Въ тотъ же моментъ зубецъ u догоняетъ зубецъ z_1 и сообщаетъ балансу толчокъ, поддерживающій его вращеніе. При хорошей регулировкѣ касаніе зубцовъ u и z_1 можетъ занимать ничтожный промежутокъ времени (не болѣе $\frac{1}{80}$ секунды). Пружина m и n послѣ пропуска зубца z_2 возвращается на прѣжнее мѣсто, чтобы задержать упоромъ зубецъ t и остановить спускное колесо. Между тѣмъ балансъ доканчиваетъ вращеніе въ сторону стрѣлки. При обратномъ его вращеніи зубецъ z_2 задвѣиваетъ только пружину n и вслѣдствіе мягкости ея проходить безпрепятственно дальше. Зубецъ t лежитъ на цилиндрическомъ упорѣ вплоть до новаго вращенія баланса въ сторону стрѣлки. Упоры и зубцы z дѣлаются изъ рубиновъ. Форма зубцовъ спускнаго колеса подобрана такъ, чтобы они проходили свободно мимо колеса E . Такимъ образомъ спускное колесо поворачивается на одинъ зубецъ за время полного двойного оборота баланса. Этотъ хронометренный ходъ или спускъ, дающій вполне хорошіе результаты для столовыхъ хронометровъ, не годится для карманныхъ хронометровъ, подвергающихся постоянной тряскѣ и поворачиванію во всѣхъ

*) Выше было объяснено, что называется свободными спусками, а также условія достоинства спусковъ.

направленіяхъ. Опасенъ обратный поворотъ баланса, такъ называемое мертвое время, когда балансъ совершенно разъединенъ съ механизмомъ.—Въ новѣйшее время Рифлеръ примѣнилъ къ хронометренному спуску тотъ же принципъ, которымъ онъ воспользовался для спуска маятника (см. выше). На оси баланса (фиг. 30 и 31) помѣщена трехъ-конечная «звѣзда», къ одному изъ лучей ея (B) прикрѣпленъ конецъ спирали, два другіе несутъ цилиндрическіе, на половину срѣзанные въ верхней своей части, упоры. Второю конецъ спирали скрѣпленъ съ балансомъ. Спускное колесо состоитъ изъ двухъ: одно (R) несетъ зубцы (r) упоровъ, другое (H) несетъ пологіе зубцы (h) давленія. При движеніи баланса по направленію стрѣлки (см. фиг. 31) упоръ S освобождаетъ зубецъ r_2 . Спускное колесо подъ вліяніемъ движущей пружины вращается, пока зубецъ r не достигнетъ упора S_1 . Въ тоже время пологіи зубецъ h приходитъ въ соприкосновеніе съ цилиндрической нижней частью упора и такимъ образомъ давитъ на спираль въ направленіи обратномъ ея вращенію и обуславливаетъ лишній запасъ упругой силы спирали. Зубецъ r лежитъ на упорѣ S_1 , пока балансъ оканчиваетъ движеніе въ сторону стрѣлки и возвращается назадъ. Въ моментъ наибольшей его скорости, спираль беретъ за собой упоръ S_1 освобождая зубецъ r , и въ тоже время упоръ S подойдетъ подъ новый зубецъ спускнаго колеса, а его цилиндрическое основаніе получитъ новое давленіе (опять въ сторону, обратную существующему въ этотъ моментъ вращенію баланса) отъ пологого зубца нижняго колеса H , т. е. произойдетъ новая передача, черезъ посредство спускнаго колеса, движущей силы пружины въ запасъ упругой силы спирали, гарантирующей дальнѣйшія колебанія баланса. На одной оси съ H и R насажено колесо E , приводящее въ движеніе вѣтрянку W , которая служитъ для большей равномерности вращенія спускнаго колеса и смягчаетъ его ударъ объ упоръ. Въ описанномъ спускѣ Рифлера очевидно балансъ вращается совершенно свободно отъ спускнаго колеса, обуславливая упругостью спирали лишь небольшія колебанія «звѣзды», которая получаетъ давленіе отъ колеса H какъ разъ въ моменты наибольшей скорости баланса. Такимъ образомъ условія наиболѣе выгоднаго дѣйствія спуска здѣсь соблюдены вполне и спускъ Рифлера можно считать теоретически наилучшимъ. Онъ введенъ въ хронометры работы Nardin.—Въ карманныхъ хронометрахъ и такъ назыв. «полухронометрахъ» употреблялся часто «duplex», спускъ, изобрѣтенный Дютертромъ. Названіе свое этотъ механизмъ получилъ отъ двойнаго сдѣлания параллельныхъ осей спускнаго колеса и баланса. Спускное колесо (фиг. 32) несетъ два рода зубцевъ: (b) длинныя, достигающіе ствола баланса, и (a) наклонныя и короткіе. На оси баланса сидитъ колесо C съ длиннымъ пальцемъ. На чертежѣ, для большей ясности изображена ось баланса съ насаженными на ней колесиками въ 4-хъ послѣдовательныхъ положеніяхъ. При вращеніи баланса въ сторону стрѣлки зубецъ

b упирается на стволъ D , пока не попадетъ въ выемку d ; благодаря существованію этой выемки зубецъ b проходитъ мимо ствола D (и спускное колесо вращается по направленію стрѣлки подѣ влияніемъ движущей силы); въ это время короткій зубецъ a догонитъ и ударитъ палецъ колеса C , чѣмъ сообщитъ необходимый толчокъ балансу. Дальнѣйшее вращеніе баланса происходитъ безпрепятственно, при чемъ на стволѣ C (съ лѣвой его стороны на рисункѣ) уже покоится новый зубецъ b спускного колеса. Упоромъ спускного колеса въ дуплексъ служатъ такимъ образомъ стволъ баланса. При обратномъ вращеніи выемка d проходитъ мимо зуба b , не измѣняя его положенія. Новый пропускъ зуба b и новый ударъ зубцомъ a настаютъ лишь при возобновленіи балансомъ вращенія въ сторону стрѣлки. При спускѣ дуплексъ спускное колесо передвигается на одинъ зубецъ при двойномъ колебаніи баланса. Этотъ спускъ требуетъ очень строгой регулировки и потому рѣдко отличается хорошими качествами. Спускъ «дуплексъ» выходитъ въ настоящее время изъ употребленія.

8) *Балансъ* (L ; фиг. 23), вращающійся вокругъ оси l , состоитъ изъ двухъ круговыхъ дугъ (фиг. 33), прикрѣпленныхъ каждая на $\frac{1}{4}$ своей длины къ поперечинѣ (такъ назыв. баррету s), насаженной на ось вращенія. Грузики B помѣщены для увеличенія и регулировки момента инерціи баланса. Грузики v и A отчасти служатъ для той же цѣли, главнымъ же образомъ для компенсаціи хронометра при измѣненіяхъ температуры (см. ниже). Для этого дуги баланса состоятъ изъ двухъ полосокъ различныхъ металловъ: внѣшняя полоска — латунная (большій коэффициентъ расширенія), внутренняя — стальная (меньшій коэффициентъ расширенія). Поперечникъ s — латунный. Чтобы достигнуть лучшей спайки обоихъ металловъ, латунь навариваютъ на стальной кружокъ и потомъ уже, вырѣзывая металлъ внутри, придаютъ балансу требуемый видъ. Прибавленіе грузиковъ B и A полезно для увеличенія тяжести или, вѣрнѣе, момента инерціи баланса, такъ какъ онъ колеблетъ тогда правильнѣе и лучше сопротивляется вреднымъ случайнымъ толчкамъ, которые можетъ получить хронометръ. Грузики B можно вывинчивать или навинчивать, т. е. измѣнять ихъ положеніе по направленію поперечины s , а грузики A — перемѣщать вдоль дугъ баланса. Тонкая стальная упругая *спираль* M однимъ концомъ (на фиг. 23 верхнимъ) закрѣплена неподвижно къ распоркѣ A^1 , а другой конецъ ея соединенъ съ осью баланса и при вращеніи послѣдняго беретъ имъ. Въ обыкновенныхъ карманныхъ часахъ послѣдовательные завитки упругой спирали (волоска) расположены въ одной плоскости (см. технич. отдѣлъ статьи), въ хронометрахъ же они составляютъ винтовую линію (фиг. 34); такая «цилиндрическая» спираль колеблетъ, несомнѣнно, правильнѣе. Дѣйствіе спирали слѣдующее: какъ только балансъ, вращаясь на оси, выводитъ спираль изъ нормальнаго положенія равновѣсія, она сжимается или разжимается (смотря по на-

правленію движенія баланса), въ ней развиваются силы упругости, противодѣйствующія вращенію баланса, и это вращеніе продолжается, постепенно замедляясь, лишь до тѣхъ поръ, пока не разовьется достаточная сила упругости спирали, чтобы остановить балансъ и придать ему обратное движеніе, ускоряющееся вплоть до прохожденія балансомъ положенія равновѣсія. Вращаясь въ обратную сторону по инерціи дальше, балансъ снова выводитъ спираль изъ нормальнаго положенія, снова являются силы упругости, останавливающая балансъ, и т. д. Выше было уже объяснено, какимъ образомъ при различныхъ системахъ спусковъ спускное колесо передаетъ удары балансу, обуславливающие его дальнѣйшія колебанія. Эти колебанія баланса вполне аналогичны колебаніямъ обыкновеннаго маятника, при чемъ сила упругости спирали заступаетъ мѣсто силы тяжести. Является вопросъ объ изохронизмѣ колебаній спирали, т. е. возможно ли устроить спираль, чтобы періодъ ея колебаній не зависѣлъ отъ величины размаха баланса. Этотъ размахъ баланса хронометра обыкновенно около $300-400^\circ$. Теорія указываетъ, что для изохронизма необходимо, чтобы моментъ упругой силы спирали былъ пропорціоналенъ углу поворота баланса или углу скручиванія спирали. Слѣдующее правило далъ Леруа: «Для всякой спирали достаточныхъ размѣровъ можно найти такую длину, чтобы всѣ колебанія съ большимъ и малымъ размахомъ были вполне изохронны (т. е. завершались въ одинъ и тотъ же періодъ времени). Если послѣ того, какъ эта длина для спирали данныхъ качествъ опредѣлена, мы укоротимъ спираль, то большія колебанія станутъ происходить быстрѣе малыхъ; наоборотъ, если удлинимъ спираль, малые размахи будутъ заканчиваться въ болѣе короткое время». Теорія подтвердила этотъ результатъ Леруа. Строго цилиндрическая спираль имѣетъ, однако, нѣкоторые недостатки, изъ которыхъ главный состоитъ въ томъ, что при малѣйшемъ измѣненіи наклонности хронометра сила тяжести, дѣйствуя на спираль, очень искажаетъ правильный ходъ хронометра. Чтобы по возможности уменьшить это вліяніе, концы спирали загибаютъ внутрь цилиндра и закрѣпляютъ ихъ вблизи оси баланса. Эти *конечныя кривыя* играютъ существенную роль въ вопросѣ объ изохронизмѣ спирали. Филипсъ на основаніи теоретическихъ изысканій указалъ, что изохронизмъ спирали возможенъ при весьма различныхъ фигурахъ этихъ кривыхъ, лишь бы были соблюдены слѣдующія условія: 1) центръ тяжести (P) конечной кривой долженъ лежать на перпендикулярѣ къ радіусу, проведенному изъ центра винтовыхъ завитковъ спирали къ той точкѣ, гдѣ винтовая линія переходитъ въ конечную кривую; 2) разстояніе этого центра тяжести до центра завитковъ должно быть третьей пропорціональной къ радіусу завитковъ и длинѣ конечной кривой (т. е. $\frac{MP}{AM} = \frac{AM}{ABCD}$, см. фиг. 35). Если объ конечныя кривыя Филипса симметричны, то оказывается выполненнымъ еще условіе доб-

рокачества спирали: центр тяжести всей спирали лежит на оси ее завитков. Некоторые из кривых Филлипа изображены на фиг. 36. Аналогия спирали с маятником выражается формулой для периода колебания (при условии существования изохронизма).

$$T = \pi \sqrt{\frac{ML}{E}},$$
 где M —момент инерции баланса, т. е. колеблющегося тела, L — длина спирали, E —ее момент упругости.

9) *Условия, влияющие на ход хронометра.* На практик мастера часто сознательно не добиваются возможного изохронизма, но подбирают спираль так, чтобы малые колебания ее были короче во времени, т. е. чтобы хронометр уходил вперед при уменьшающихся размахах баланса. Это по мнению мастеров облегчает задачу компенсации хронометра от изменений температуры (см. ниже). Но, в свою очередь, допущение такое ведет к иным недостаткам хронометра и должно быть признано вредным. В нем лежит объяснение, странных на первый взгляд, особенностей хода хронометра: от развивающихся пассивных трений (напр. от сгущения смазывающего масла), т. е. при уменьшении линейной скорости баланса в его движении и следовательно уменьшении размаха его, хронометры по большей части *уходят вперед*. Кроме того изохронизм утрачивается часто в хронометрах с течением времени. Не говоря уже о продолжительной остановке хронометра, которая может повести к чувствительным для изохронизма перепадам в условиях спуска и спирали, строение этой, последней изменяется с течением времени под влиянием ритмических толчков и колебаний—делается несколько зернистым. Хронометры, не смотря ни на какой уход, не могут сохранить свои хорошие качества неопределенно долгое время. Попадают спирали такой, неправильно распределенной по их длине, упругости, что не поддаются никакой регулировке. Масло (костяное), смазывающее трущиеся части, по возможности должно не густеть при низкой температуре и ни в каком случае не действовать химически на металлы. С течением времени оно все-таки неизбежно густеет, и потому необходимо, удалив старое, давать хронометру новое масло. Хронометры, вынутые из мастерской выфренными вполнѣ, почти неизменно начинают уходить вперед, как от стирания осей и упоров, так и от сгущения масла (см. выше). Чрезмерная влажность воздуха действует вредно на хронометр; садясь на баланс, влага увеличивает его момент инерции, что ведет (см. формулу) к замедлению хода хронометра (увеличивается период колебания); с другой стороны, влага, попадая на трущиеся части, дает лишнюю смазку, разжижает, так сказать, масло, что также, на основании вышесказанного, может, подчеркивая недостаток изохронизма, повести к замедлению хода хронометра. Наблюдения Петерса дали, что хронометр отставал на 1^с,8 в день при увеличении

влажности на 5%. Не смотря на специальное устройство закреплений спирали, хронометры изменяют свой ход при наклонном положении к горизонту. Перемена наклона в обратную сторону не вознаграждает: хронометры обыкновенно отстают немного при наклоне в *любую* сторону. Хронометры изменяют иногда свой ход под действием земного магнетизма, вследствие намагничивания стальных частей. Опыты Эри указали перемены хода в зависимости от ориентировки хронометра относительно магнитного меридиана. Наблюдались случаи, когда сильная гроза изменяла ход хронометров. Общезвестен факт полной остановки вблизи сильных динамо-машин. Изменение барометрического давления обуславливает сравнительно ничтожные изменения хода. Громадное же влияние на ход хронометров имеет изменение температуры. Длительность каждого колебания баланса увеличивается (см. формулу) при повышении температуры от 1) увеличения момента инерции баланса вследствие его расширения; 2) от удлинения спирали; 3) от уменьшения момента упругости. В среднем, хронометр не компенсированный (т. е. со сплошным кольцом баланса из одного металла) отстает в сутки на 11^с при повышении температуры на 1° С. Из них 1^с,5 обусловлено увеличением момента инерции баланса; 0^с,5 удлинением спирали; остальные 9^с приходятся на уменьшение упругости спирали. Изменение хода вместе с температурой совершается настолько правильно, что не компенсированный хронометр или еще лучше хронометр с обратной (извращенной) компенсацией может служить вместо термометра, и весьма удобен для интегрирования, так сказать, всех происшедших за известный промежуток времени изменений температуры.

10) Как уже упомянуто выше, основная мысль *термометрической компенсации* хронометров состоит в том, что кольцо баланса сплавляется из двух пластинок металлов различной расширяемости. Кольцо это разрезано именно для того, чтобы, при повышении темпер., дуги, вследствие избытка удлинения латунной внешней полосы, загибались внутрь, приближали к оси баланса грузики А. Такое автоматическое передвижение грузиков вызывает уменьшение момента инерции баланса, что, как видно из формулы колебания, может покрыть другие изменения входящих в формулу величин и гарантировать неизменяемость длительности колебания при переменах температуры. Если температура падает, дуги баланса выпрямляются и выносятся грузики наружу, увеличивая тем самым момент инерции баланса. Таким образом здесь, в противоположность Ч. с маятником, регулируется не длина спирали, а механическое значение колеблющегося тела. Такое устройство называется «обыкновенной» компенсацией. Идея этой компенсации принадлежит П. Леруа; первый приложил ее к хронометрам Арнольд. По исследованиям Вилларсо, толщины пластинок обоих металлов

Въ табл. Ч А С Ы.

I.

1. Скафисъ (солнечные часы древнихъ).
2. Новѣйшіе солнечные часы.
3. Клепсидры Ктезибія.
4. Астрономическіе часы съ маятникомъ (видъ сбоку).
5. Тоже (разрѣзь).
6. Тоже (разрѣзь).
7. Тоже (наружный видъ).
8. Циклоидальный маятникъ.
9. Компенсированный маятникъ.
10. Тоже.
11. Тоже.
12. Тоже.
13. Тоже.
14. Ртутная компенсація маятника.

II.

15. Барометрическая компенсація.
16. Тоже.
17. Спускъ со штифтами башенныхъ Ч.
18. Спускъ часовъ Мѣджа.
19. Спускъ часовъ Юнга.
20. Спускъ часовъ Рифлера.
21. Тоже.
22. Общій видъ механизма столоваго хронометра.
23. Тоже.
24. Спираль и балансъ хронометра.
25. Сдѣленіе часовой и минутной стрѣлокъ (Цайгерверы).
26. «Мальтійское» сдѣленіе завода (штеллунгъ).
27. Механизмъ добавочной пружины завода.

III.

28. Упоръ оси колеса въ хронометрѣ.
29. Хронометренный свободный спускъ.
30. Спускъ хронометренной Рифлера.
31. Тоже.
32. Спускъ «duplex».
33. Балансъ съ обыкновенной компенсаціей.
34. Цилиндрическая спираль хронометра.
35. Конечная кривая (чертежъ).
36. Конечныя кривыя Филиппа.
37. Балансъ съ добавочной компенсаціей.
38. Тоже.
39. Дрештуль.
40. Трибка.
41. Шпиць для кончиковъ.
42. » » »
43. Знамя.
44. Шпиць съ ролькою.
45. Хомутикъ.
46. Универсальный дрештуль.
47. Сцепленіе неправильное.
48. Схема цѣвочной трибки.

IV.

49. Цѣвочная шестерня съ колесомъ.
50. Схема крыльчатой трибки.
51. Зуборѣзная машинка.
52. Вальцовальная »
53. Вальцовальная фреза.
54. Двойной гешперъ.
55. Возвратный спускъ.
56. Покоящійся спускъ.
57. Балансъ и рюккеръ.
58. Цилиндровый спускъ.
59. Дѣйствіе спуска.
60. Анкерный спускъ.
61. » дополн.
- 62—63. Мыски для оправы камней.



Ч А С Ы. I.

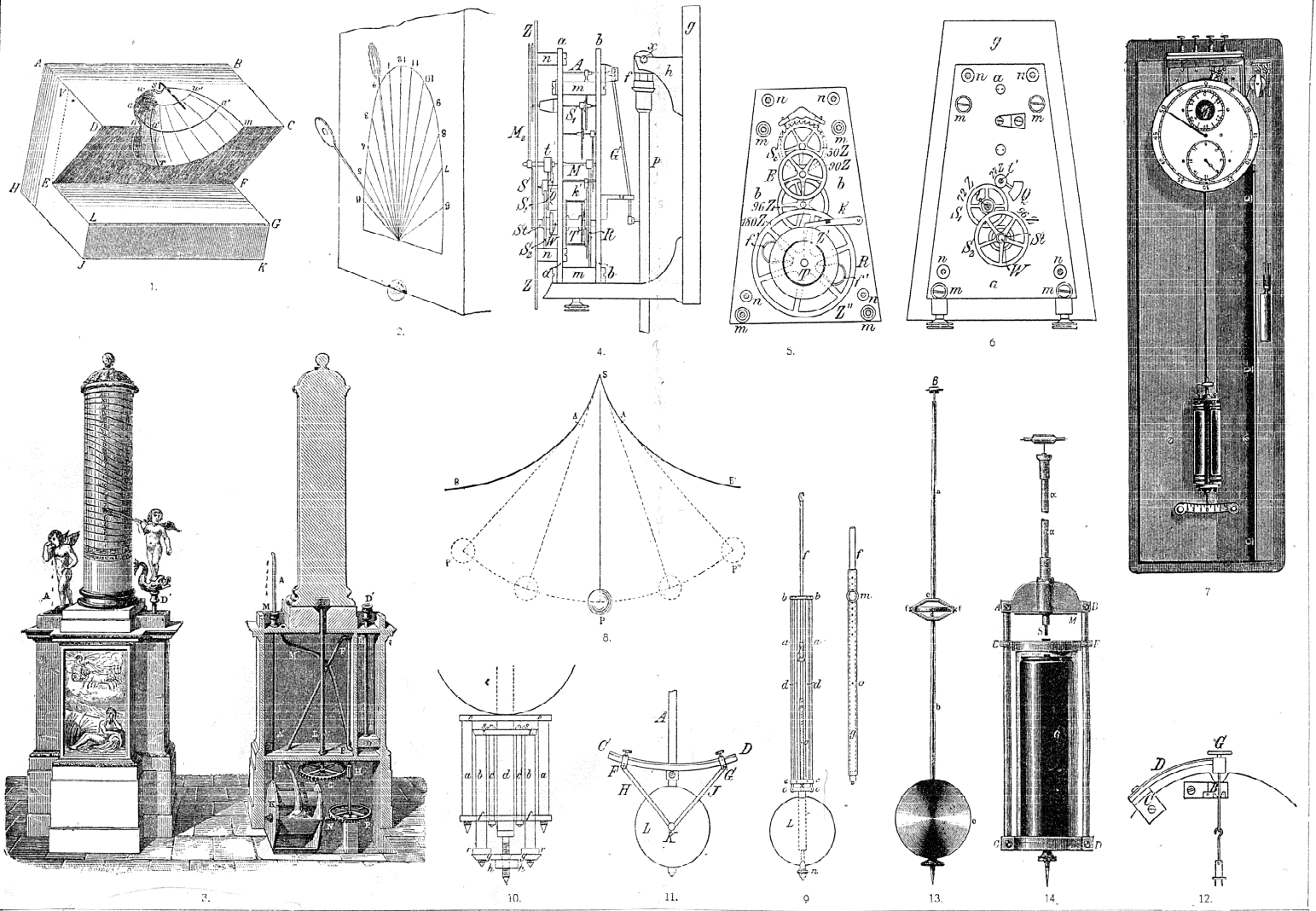

Ч А С . Ы . П .

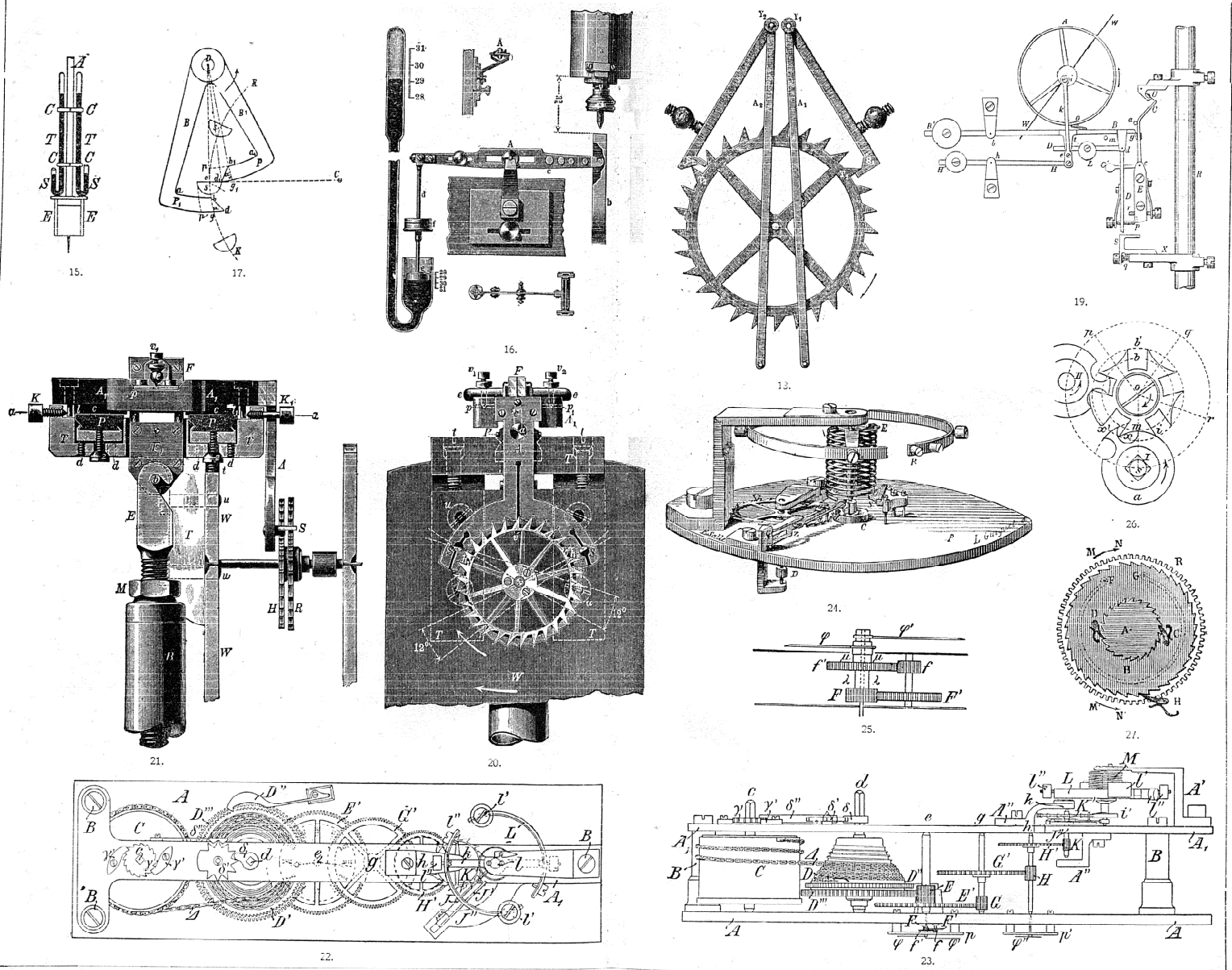

Ч А С Ы. Ш.

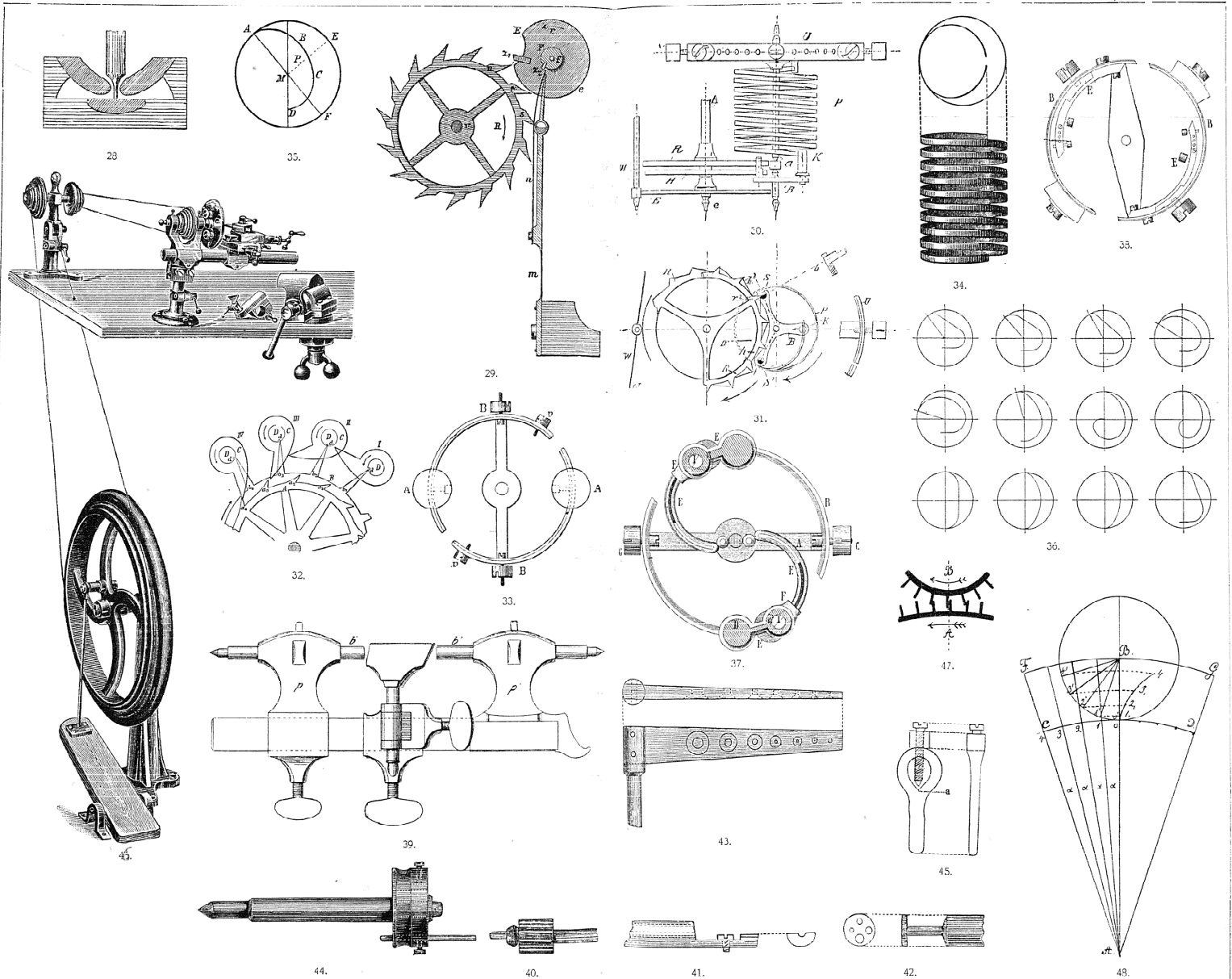

Ч А С Ы. IV.

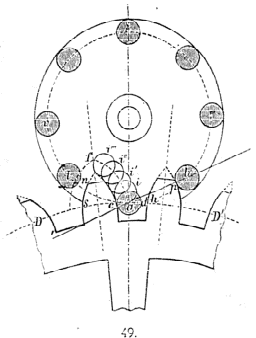

49.

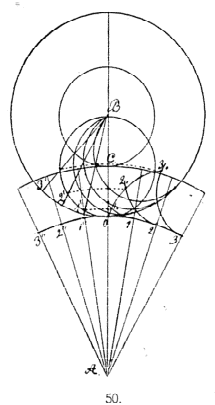

50.

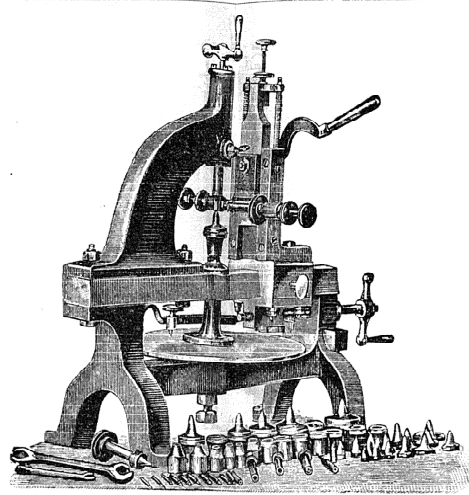

51.

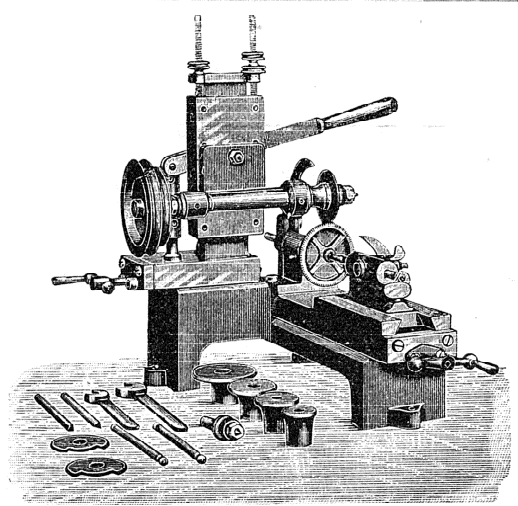

52.

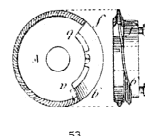

53.

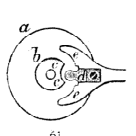

61.

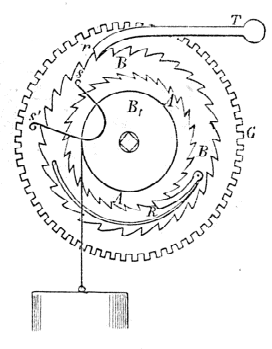

54.

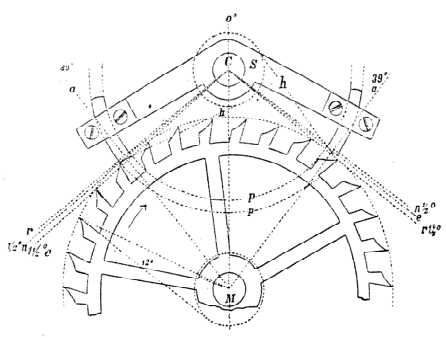

56.

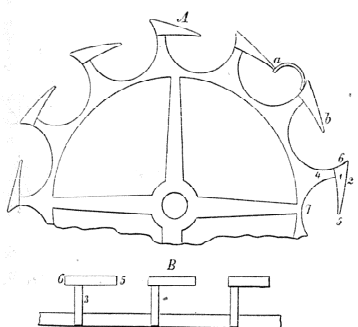

58.

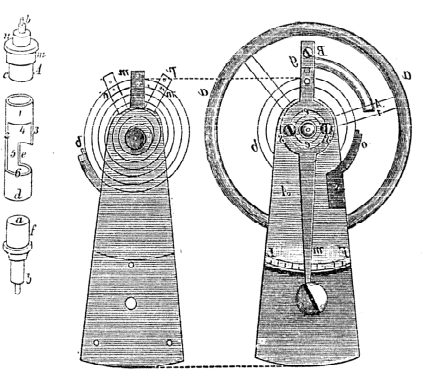

57.

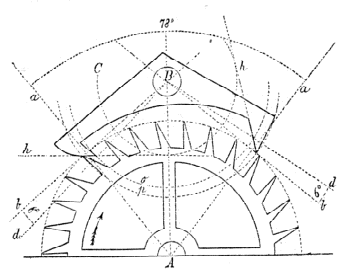

55.

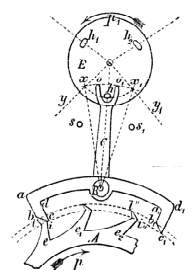

60.

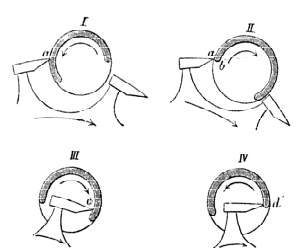

59.



62.



63.

должны быть обратно пропорциональны квадратным корням коэффициентов упругости металлов (в случаѣ стали и латуни, какъ 12:17). Сгибаніе дуги баланса, какъ легко видѣть изъ геометрическихъ соображеній, не производитъ уменьшенія момента инерціи пропорціонально увеличенію температуры, и потому обыкновенная компенсація достаточно развѣ въ узкихъ предѣлахъ измѣненій температуры. Существуетъ весьма много системъ «добавочныхъ» или «вспомогательныхъ» компенсацій. Онѣ раздѣляются на двѣ категоріи: однѣ дѣйствуютъ всегда, другія же системы—начинаютъ оказывать свое вліяніе только при крайнихъ температурахъ. На приложенныхъ фигурахъ изображены простѣйшія конструкціи обоихъ типовъ. Свободные концы дугъ баланса (фиг. 37) несутъ кромѣ грузиковъ еще, такъ сказать, ртутные термометры *E*, загнутые къ оси баланса; при повышеніи температуры ртуть, приближаясь къ оси, еще уменьшаетъ моментъ инерціи баланса. Въ конструкціи другого типа (фиг. 38) дуги баланса, сгибаясь, достигаютъ при извѣстной температурѣ добавочныхъ, имъ параллельныхъ, дугъ *E*, давятъ на нихъ и приближая къ центру помещенные на добавочныхъ дугахъ грузики увеличиваютъ при высокихъ температурахъ компенсацію хронометра.

Если предположить ходъ хронометра въ видѣ функции второй степени отъ температуры: $u = a + \beta t + \gamma t^2$, то при изслѣдованіяхъ хронометровъ обнаруживается, что часовымъ мастерамъ удается почти уничтожить коэффициентъ β въ извѣстныхъ предѣлахъ температуры тѣмъ или другимъ передвиженіемъ грузиковъ баланса, коэффициентъ же γ зависитъ главнымъ образомъ отъ системы компенсаціи; въ среднемъ онъ не превосходитъ $0^{\circ}.01$. Какъ уже упомянуто, упругость спирали съ теченіемъ времени измѣняется, а потому термометрическая компенсація должна неизбѣжно портиться. Изслѣдованія хронометра при различныхъ температурѣ, давленіи и влажности даютъ такъ называемую *формулу хода* хронометра, въ которую затѣмъ нужно подставлять наблюдаемая въ данный моментъ температуру, давленіе и влажность, чтобы получить соответственный ходъ. Однако, эти формулы хода могутъ только служить для общей характеристики качества хронометра, такъ какъ ходъ еще больше зависитъ отъ различныхъ случайныхъ причинъ. Хронометры служатъ главн. образомъ для «перевозки» времени, для опредѣленія долготы въ морѣ и т. д., поэтому громадное значеніе имѣетъ еще вопросъ насколько измѣняется ходъ хронометра во время его перевозки отъ различныхъ неизбѣжныхъ толчковъ. Изслѣдованіе качествъ хронометровъ производится взаимнымъ сравненіемъ ихъ показаній черезъ опредѣленные промежутки времени, а также сравненіемъ съ постоянными нормальными Ч. Результатомъ изслѣдованій является такъ называемый «вѣсъ» хронометра или лучше сказать вѣсъ его показаній, степень довѣрія къ нему, сравнительно съ другими хронометрами. Въ виду сложности и «нѣжности» механизма хронометровъ, различныхъ пассивныхъ треній и

сопротивленій, компенсація, нормировка пружины, регулировка спирали (этой «души» хронометра) никакъ не могутъ быть подобраны на основаніи однихъ теоретическихъ соображеній. Машинному производству хронометры не поддаются. Часовые мастера, изготовляющіе ихъ, должны добиваться хорошихъ качествъ механизма пробами въ каждомъ отдѣльномъ случаѣ; заслуга, «искусство», мастера состоитъ въ умѣнью по возможности быстро регулировать требуемую сторону механизма, не разстраивая другихъ его качествъ; мастеръ долженъ «почувствовать» компенсацію или регулировку хронометра и въ этомъ смыслѣ, пожалуй, справедливо старинное названіе «художника» — иногда прилагаемое до нашего времени къ хронометреннымъ дѣлѣ мастерамъ.

В. Серафимовъ.

11) *Часы, производство.*—До половины XIX ст. Ч. изготовлялись ручною работою, при посредствѣ множества машинокъ и приспособлений; чрезвычайная точность и дешевизна работы достигалась крайнимъ распредѣленіемъ труда. Въ Америкѣ, по недостатку искусныхъ рабочихъ, начали вводить автоматическія машины для точнаго изготовленія главныхъ частей, вслѣдствіе этого выработалась новая, «машинная» система выработки Ч., которую съ 1865 г. стали вводить и въ Европѣ, чтобы не потерять рынка. Существенная разница между этими системами не столько въ способахъ выработки частей, какъ въ способѣ вывѣрки механизмовъ: при ручной системѣ, при окончательной сборкѣ всѣ неправильности отдѣльныхъ частей исправляются сборщикомъ, для чего требуется много искусства и времени, а при машинной собираютъ всѣ изготовленные части, только отбрасывая неудачныя. Изъ 1000 такихъ карманных Ч. съ компенсированнымъ балансомъ, на американскихъ фабрикахъ получается въ среднемъ 5 идущихъ съ ошибкою отъ 1" до 2,5" въ сутки, 25—отъ 2,5" до 4", 50—отъ 4" до 5" и 920 обыкновенныхъ, годныхъ для продажи по нормальной цѣнѣ. Поэтому-то въ настоящее время и можно продавать карманные Ч. за необыкновенно дешевую цѣну, съ обѣщаніемъ перемѣнить дурно идущіе на другіе. Въ настоящее время фабрикація Ч. сосредоточена въ немногихъ мѣстахъ: въ Швейцаріи, преимущественно въ Женевѣ, Шо-де-Фонъ, Невшателѣ и окрестностяхъ изготовляются Ч. карманные и частью стѣнные, съ рѣзными украшеніями. Производство основано на крайнемъ раздѣленіи труда: живущіе по деревнямъ кустари изготовляютъ каждый свою часть, которая скупаются «фабрикантами», собирающими ихъ и вывѣряющими. Въ городахъ часовыя фабрики организованы подобнымъ же способомъ: фабрикантъ устраиваетъ помещеніе, приобретаетъ двигатель и машины, и затѣмъ сдаетъ отдѣльныя мастерскія въ аренду мастерамъ. Такой мастеръ изготовляетъ лишь свою работу, напр. однѣ нарѣзываетъ колеса и сдаетъ ихъ фабриканту по условленной цѣнѣ, другой трибки, а третій только насаживаетъ колеса на оси готовыхъ трибокъ и т. д. Фабрикантъ подъ своимъ личнымъ руководствомъ только вывѣряетъ го-

товый товар. Подобная же система изготовления Ч. распространена в пограничной части Фрэнція: центромъ считается Безансонъ. Въ Парижѣ, Лондонѣ, Германіи и Америкѣ (центръ г. Вальтгамъ) изготовление Ч. производится преимущественно фабричнымъ способомъ. Дешевые деревянные стѣнные Ч. производятся кустарнымъ способомъ въ Баденскомъ и Виртембергскомъ Шварцвальдѣ. Тамъ же развилась въ послѣднее время фабрикація дешевыхъ «американскихъ» Ч. Хорошіе, пружинные столовые Ч. составляютъ спеціальность парижскихъ часовщиковъ. Центръ часового производства въ Германіи: Глясхютте въ Саксоніи, около Дрездена: тамъ изготовляются регуляторы съ маятникомъ. Хронометры дѣлаются въ Парижѣ, Лондонѣ, Гамбургѣ, также въ Швейцаріи. У насъ дешевые и грубые стѣнные Ч. (такъ наз. «ходунцы» или «экальщики») изготовляются кустарями въ деревнѣ Шарাপовой, Звенигоровскаго у., Московской губ. Дешевые карманные Ч. идутъ изъ Варшавы: благодаря удобнымъ таможеннымъ условіямъ, туда ввозятся отдѣльныя части Ч., ихъ собираютъ дешево оплачиваемые подростки, изъ которыхъ каждого скоро научаютъ свинчивать лишь одну опредѣленную часть. При такихъ условіяхъ хозяинъ получаетъ около 20% прибыли и на Ч., продаваемыхъ по самой низкой цѣнѣ, а лучшіе экземпляры даютъ ему и хорошій барышъ. Техника часового искусства обнимаетъ такое множество фактовъ какъ научнаго, такъ и практическаго характера, что намъ придется ограничиться лишь немногими основными вопросами, могущими дать возможность непосвященному заглянуть въ тайники этого дѣла и получить возможность составить себѣ понятіе о его трудностяхъ и объ особенностяхъ главнѣйшихъ его продуктовъ. Матеріаломъ для Ч. служатъ латунь или нейзильберъ, для колесъ и основы всего механизма, «платинокъ» и «клубенковъ», между которыми вертятся ихъ оси, сталь для шестеренъ—«трибокъ» и ихъ цапфъ—«кончиковъ», а также для всѣхъ пружинъ; золото и серебро употребляется только для наружной оболочки, такъ назыв. «корпуса». изготовляемаго въ настоящее время также изъ черненной стали и нейзильбера, для дешевыхъ сортовъ. Латунь литая и даже вальцованная не достаточно плотна и упруга, ее надо проковывать на холоду, пока толщина уменьшится вдвое; тогда намазываютъ прокованный металлъ саломъ и нагреваютъ до вспышки этого сала. Послѣ такого отжига, кованную латунь можно опливать не опасаясь покоробленія, вслѣдствіе односторонняго удаленія уплотненнаго поверхностнаго слоя. При массовомъ производствѣ всѣ латунныя части сначала штампуютъ и затѣмъ уже отдѣлываютъ при помощи специальныхъ фрезировальныхъ машинъ, токарныхъ станочковъ и др. приспособленій. Сталь для трибокъ специально для этой цѣли протягивается и поступаетъ въ торговлю въ видѣ выпрямленныхъ кусковъ проволоки звѣздчатаго сѣченія, отъ 5 до 12 и болѣе зубцовъ, подъ названіемъ «тришталь». Для

приготовленія трибокъ выбираютъ проволоку съ нужнымъ числомъ зубцовъ и требуемой толщины, такъ что остается удалить зубцы и обточить тѣ части, которыя должны быть цилиндрическими и отдѣлать самую оставшуюся шестерню. Часовщицкій токарный станокъ называется «дрештуль» и въ послѣдніе годы принялъ конструкцію настоящаго маленькаго токарнаго станка. Обыкновенный дрештуль состоитъ (фиг. 39) изъ подвижной бабки p и неподвижной p' , въ которыхъ передвигаются и закрѣпляются винтами «шпицы» b и b' . На основномъ брусѣ, между бабками, передвигается и закрѣпляется въ разныхъ положеніяхъ подручникъ. Обтачиваемый предметъ снабжается на концахъ своей геометрической оси вращенія остreeями или коническими углубленіями «кернерами», и зажимается между соответственными концами шплицевъ. Чтобы заставить предметъ вращаться, надѣваютъ на него «рольку», соответственнаго діаметра и конструкціи, для струны смычка. Въ правую руку берутъ «штихель» (XXXIII, 415), какъ карандашъ, опираютъ его на подручникъ и подставляютъ къ обтачиваемому мѣсту, пока лѣвая рука ведетъ смычекъ сверху внизъ и производитъ вращеніе «къ себѣ». Во время обратнаго движенія смычка, остrie штихеля отодвигаютъ. Къ дрештулю придумано множество приспособленій для облегченія разныхъ работъ: главное его назначеніе, это изготовленіе «кончиковъ трибокъ». Фиг. 40 изображаетъ часть такой трибки: за цилиндрическимъ кончикомъ съ округленнымъ концомъ, слѣдуетъ небольшой уступъ «анзацъ» и затѣмъ утолщеніе въ видѣ двойнаго конуса, а потомъ уже сама трибка. Этотъ двойной конусъ удерживаетъ масло у самаго кончика и мѣшаетъ ему расплыться по трибкѣ. Выточивъ все это между шплицами, часовщикъ долженъ весьма тщательно отполировать и закруглить кончикъ. Для первой работы служитъ особый шпиль (фиг. 41); кончикъ лежитъ на его вырѣзкѣ, винтикъ поднимаютъ до его верхней стороны и затѣмъ, вращая трибку смычкомъ, водятъ по кончику и закаленной шляпкѣ винтика «полирфайле», напилкомъ безъ насѣчки, но съ матовою поверхностью сошлифованной наждакомъ. Для округленія, кончикъ вставляется въ особый «шпиць» (фиг. 42) съ кружкомъ, снабженнымъ рядомъ дырочекъ для коническихъ утолщеній трибокъ. Ясно, что второй шпиць долженъ быть эксцентрическимъ и приходится прямо противъ дырочекъ перваго. Другое часто употребляющееся приспособленіе называется «знамя» (фиг. 43), оно вставляется своимъ круглымъ стержнемъ на мѣсто подручника и служитъ для просверливанія дырокъ вдоль оси обтачиваемаго предмета. Для этого его опираютъ однимъ концомъ на одинъ изъ шплицевъ, а другимъ въ соответственную дырку знамени; сверло заставляютъ дѣйствовать чрезъ эту дырку, нажимая на него вторымъ шплицемъ и вращая смычкомъ чрезъ посредство рольки или сверло, или просверливаемую вещь. Такимъ образомъ вставляютъ новые «кончики», если это бываетъ нужно при починкахъ.

Въ настоящее время смычекъ все чаще

и чаще замѣняютъ ручнымъ или ножнымъ колесомъ, какъ у обыкновеннаго токарнаго станка. Въ такомъ случаѣ ролька надѣвается на одинъ изъ шплицевъ (фиг. 44) и снабжена штифтомъ, который можно вставить ближе или дальше отъ центра и закрѣпить однимъ изъ винтовъ. На предметъ, укрѣпленный между шпиками, надѣваютъ «хомутикъ» (фиг. 45). Для обточки плоскихъ предметовъ употребляется универсальный дрештуль (фиг. 46) представляетъ новую форму, фабрики Wolf, Jahn et Co въ Франкфуртѣ на Майнѣ; онъ изображенъ укрѣпленнымъ на доскѣ рабочаго стола, подъ нимъ маховикъ, привинчиваемый къ полу, а справа часовщицкіе тиски: «шубстакъ». Часовщики очень часто предпочитаютъ работать слѣва на право: для такихъ станковъ помѣщаютъ неподвижную бабку справа, а не слѣва, какъ въ обыкновенныхъ. На продолженіи оси трѣбокъ насаживаютъ зубчатые колеса и закрѣпляютъ ихъ, отгибая тонкій цилиндрическій край, заранѣе заготовляемый на цилиндрическомъ утолщеніи, входящемъ въ центральную дырку колеса. Правильность хода часовъ зависитъ отъ выбора числа и формы зубцовъ колесъ и трѣбокъ. Общій расчетъ здѣсь очень простъ, зубцы нужны только для того, чтобы предотвратить скольженіе соприкасающихся колесъ, которыя имѣютъ, поэтому, одинаковыя скорости на своихъ «начальныхъ» окружностяхъ. Одною трѣнью бываетъ для этого достаточно лишь въ нѣкоторыхъ деликатныхъ измѣрительныхъ приборахъ, гдѣ передаваемое усиліе ничтожно, и въ другомъ крайнемъ случаѣ, при очень значительныхъ давленіяхъ одного колеса на другое, какъ это иногда допускаютъ на фабрикахъ, чтобы избѣжать затраты на очень широкій и толстый ремень. Если же линейная скорость на окружностяхъ одинакова, то числа оборотовъ будутъ обратно пропорциональны длинамъ окружностей сцепляющихся колесъ, или числамъ ихъ зубцовъ, такъ какъ зубцы эти должны быть одинаковой ширины, чтобы свободно сцеплялись. Отсюда извѣстное правило: чтобы узнать число оборотовъ послѣдней шестерни системы зубчатыхъ колесъ, надо число оборотовъ перваго колеса помножить на произведеніе числа зубцовъ всѣхъ колесъ и раздѣлить на произведеніе числа зубцовъ всѣхъ шестерней. Такойъ расчетъ для часовъ называется ихъ «учетомъ», схематическій чертежъ основныхъ круговъ ихъ колесъ и шестерней—ихъ «калибромъ», а число ударовъ маятника или баланса въ часъ—ихъ «таліей». Такъ, напримѣръ, когда среднее колесо часовъ, на оси котораго сидитъ минутная стрѣлка, дѣлаетъ одинъ оборотъ въ часъ, а маятникъ секундный, т. е. его «талія» 3600, можно выбрать слѣдующія числа зубцовъ: для средняго 96, для промежуточной трѣбки 12 и колеса 90, для трѣбки ходоваго колеса 12, а для него самого 30 зубцовъ. Такъ какъ маятникъ дѣлаетъ при обыкновенныхъ «спускахъ» два размаха на каждый зубецъ, то ходовое колесо должно дѣлать одинъ оборотъ въ минуту или 60 въ часъ. Это число и получается по вышесприведенной формулѣ:

$$\frac{96 \times 90}{12 \times 12} = 60.$$

Гораздо сложнѣе соображенія, опредѣляющія форму зубцовъ, допускающую плавное, безостановочное движеніе: дѣло въ томъ, что если трѣбка въ 5 зубцовъ должна сдѣлать 5 полныхъ оборотовъ, чтобы повернуть на цѣлый оборотъ колесо въ 25 зубцовъ, то изъ этого еще нельзя заключать, что это колесо повернется на 0,0125, когда трѣбка сдѣлаетъ четверть оборота. Отношенія угловыхъ перемѣщеній въ предѣлѣ «шага» одного зубца (т. е. части основной окружности, заключающей зубецъ и одинъ промежутокъ, до слѣдующаго зубца), можетъ сильно измѣняться въ зависимости отъ его формы. Это видно изъ фиг. 47, гдѣ зубцы для простоты сдѣланы прямолинейными: представимъ себѣ, что колесо *A* ведетъ меньшее колесо *B*, справа до линіи центровъ, прикосновеніе начинается между боковой поверхностью зубца колеса *A* и острымъ краемъ зубца колеса *B*. По мѣрѣ приближенія къ линіи центровъ эта точка скользитъ по зубцу и приближается къ центру *A*, оставаясь на томъ же разстояніи отъ центра *B*. Послѣ прохожденія черезъ линію центровъ начнется обратное явленіе. При этомъ отношеніе угловыхъ скоростей колесъ *B* и *A* не можетъ оставаться постояннымъ, а сначала уменьшается, въ моментъ прохожденія черезъ линію центровъ сразу возрастаетъ, чтобы потомъ опять уменьшаться. Величина этихъ измѣненій возрастаетъ съ уменьшеніемъ отношенія числа зубцовъ *B* къ числу зубцовъ *A*; для крупныхъ зубцовъ она больше, чѣмъ для мелкихъ. При скольженіи одного зубца по другому является трѣніе, при сцепленіи раньше линіи центровъ оно можетъ даже сдѣлать движеніе невозможнымъ: зубцы заклинятся (см. XXXIII, 760). Это происходитъ особенно легко, когда шестерня мала по сравненію съ колесомъ, а зубцы крупны, тогда сцепленіе начинается далеко отъ центральной линіи и тангенсъ «угла трѣнія» между соприкасающимися поверхностями зубцовъ легко можетъ превзойти ихъ «коэффициентъ трѣнія». Въ такомъ случаѣ ведущее колесо станетъ увлекать ведомое, производя все больше и больше давленіе на оси, пока дальнѣйшее движеніе не станетъ невозможнымъ. По другую сторону линіи центровъ, трѣніе будетъ направлено въ сторону, гдѣ зубцы расходятся, и заклиненіе произойти не можетъ. Поэтому часовщики стараются дать зубцамъ такой большой «зазоръ», чтобы сцепленіе началось только съ линіи центровъ. Ученіе о формѣ зубцовъ зубчатыхъ колесъ, обуславливающей полную равномерность передачи вращенія, подробно разработано въ механикѣ (см. XIX, 212); задача оказалась неопредѣленною: для каждой заданной формы зубца одного колеса можно построить форму зубца другого колеса, удовлетворяющую поставленному выше условію; только формы эти часто получаются или неосуществимыя, или слишкомъ слабыя и неудобныя. Въ часовомъ дѣлѣ колесо всегда ведетъ трѣбку, а эти послѣднія дѣлаются двухъ родовъ: или «крыльчатая» изъ трибштала или «цѣвочная» изъ круглыхъ, проволочныхъ шпеньковъ, забитыхъ въ деревянную или латунную оправу, еще употре-

бляемые въ дешевыхъ деревянныхъ, «шварцвальдскихъ стѣнныхъ часахъ». Для этихъ цѣвочныхъ трибокъ кривую для зубцовъ колеса найти не трудно. Представимъ себѣ сначала трибку въ видѣ кружка съ центромъ въ B (фиг. 48), а ея цѣвки точками: $1', 2', 3', \dots$; дуга начального круга колеса пусть будетъ CD . Когда трибка и колесо вѣртятся около своихъ неподвижныхъ осей B и A такъ, что ихъ начальныя окружности катятся одна по другой, точки $1', 2', 3', 4'$ окружности трибки займутъ послѣдовательно положенія точки o' въ тѣ же мгновенія, когда на мѣсто совпадавшей съ нею точки o окружности колеса придутъ точки $1, 2, 3, 4$. Если представимъ себѣ, что подѣ трибкою, вмѣстѣ съ колесомъ, движется какъ одно цѣлое бумажный секторъ $ABFG$ и станемъ отмѣчать на немъ послѣдовательныя положенія точки o' , то общее мѣсто этихъ точекъ будетъ «эпициклоида», (XVI, 741), которую можно изобразить на неподвижномъ чертежѣ, перенося ея точки на секторъ въ его начальномъ положеніи, когда o и o' совпадаютъ. Для этого $1'$ надо передвинуть на уголъ α въ 1_1 , $2'$ на 2α въ 2_1 , и т. д. Зубецъ, вырѣзанный по этой кривой: $O' 1_1, 2_1, 3_1, 4_1, \dots$ будетъ во все время въ прикосновеніи съ цѣвкой и передастъ ей требуемое равномерное вращеніе. Въ дѣйствительности (фиг. 49), разрѣзъ цѣвки кружокъ, и формою зубца должна служить другая кривая, параллельная основной эпициклоидѣ. Изъ фиг. 15 нетрудно усмотрѣть, что пользоваться можно лишь малой частью кривой: въ точкѣ 4_1 такой зубецъ сталъ бы отталкивать цѣвку въ обратную сторону, а нѣсколько ближе къ началу могло бы произойти заклиненіе отъ тренія.

Для крыльчатыхъ трибокъ форму зубцовъ опредѣляютъ, пользуясь однимъ частнымъ случаемъ: оказалось, что точка окружности круга, катящагося по внутренней сторонѣ круга двойного радіуса, двигается по радіусу этого круга, что «гипоциклоида» при этихъ условіяхъ будетъ радіусомъ круга. Этой геометрической теоремой пользуются слѣдующимъ образомъ (фиг. 50): изъ центровъ A и B колеса и трибки проводятъ ихъ основные круги, затѣмъ изъ точки C на половинѣ радіуса oB описываютъ окружность этимъ радіусомъ; когда она станетъ катиться по основному кругу трибки, ея точка o будетъ двигаться по радіусу oB . Когда же окружность эта покатится по начальной окружности колеса, точка o опишетъ эпициклоиду $O_1, 1_1, 3_1, \dots$. — Но на самомъ дѣлѣ требуется, чтобы трибка и колесо вращались около своихъ неподвижныхъ центровъ B и A такъ, чтобы ихъ начальныя окружности катились одна по другой; изъ фигуры можно усмотрѣть, что при этомъ эпициклоида будетъ соприкасаться съ радіусомъ oB въ его послѣдовательныхъ положеніяхъ. Дѣйствительно, если вращается колесо, то когда точка o перейдетъ въ $1''$, то точка 1_1 совпадаетъ съ $1''$ и т. д. Такъ какъ въ Ч. колесо ведетъ трибку, то дѣйствительное прикосновеніе происходитъ лишь между округлою частью зубцовъ колеса, выдающеюся за начальную окружность и радіальною поверхностью зубцовъ трибки, расположенною внутри ея начальной окруж-

ности. Выдающіеся за начальную окружность концы зубцовъ трибки обыкновенно округляютъ приблизительно, а края промежутковъ зубцовъ колеса дѣлаютъ прямолинейными и параллельными между собою; формы эти для правильности хода несущественны, такъ какъ эти поверхности не приходятъ во взаимное прикосновеніе. Зубцы нарѣзываютъ на особыхъ дѣлительныхъ машинахъ при помощи фрезера (иначе: фреза, шарошка; XXXVI, 698) или вращающагося рѣжущаго зубца. Фиг. 51 изображаетъ такую машинку новѣйшей конструкціи Вольфъ, Янъ и Ко. Внизу вертикальнаго вала машинки виденъ большой горизонтальный дѣлительный кругъ, снабженный многими концентрическими рядами равноотстоящихъ дырочекъ; остріе указателя вставляется послѣдовательно въ дырочки выбраннаго ряда, и этимъ закрѣпляетъ кругъ въ положеніи, нужномъ для прорѣзыванія каждаго зубца колеса, укрѣпляемаго на верхнемъ концѣ вала. Для этого въ его отверстіи вставляютъ ту изъ цилиндрическихъ оправокъ (изображенныхъ лежащими впереди машинки), которая плотно входитъ въ центральную дырку заготовленнаго колеса, прикрываютъ соответственнымъ колпачкомъ и крѣпко прижимаютъ верхнимъ винтомъ. Фрезеръ надѣвается на лѣвый конецъ горизонтальнаго вала передвижнаго сюрпорта, винтами устанавливается на мѣстѣ, приводится въ быстрое вращеніе при помощи шнура, проходящаго чрезъ рольку на его правомъ концѣ, и плавно продвигается сверху внизъ при помощи ручки. Для массоваго производства существуютъ автоматическія зуборѣзные машинки. Колеса покрупнѣе нарѣзываютъ сразу, зубомъ или фрезею соответственнаго профиля; для колесъ карманныхъ Ч. въ Англіи поступаютъ также, а швейцарскіе часовщики предпочитаютъ нарѣзывать сначала прямыя зубцы, а потомъ «вельцовальныя» ихъ концы на особой «вельцовальной» машинкѣ (фиг. 52). Въ ней подготовленное колесо, часто уже укрѣпленное на своей трибкѣ, помѣщается между центрами какъ на токарномъ станкѣ (справа на фиг. 52). Вельцовальная фреза укрѣплена на горизонтальномъ валу, снабженномъ ролькою для шнура слѣва; салазки съ винтами и указатели позволяютъ устанавливать машинку для колесъ разнаго діаметра. Сама вельцовальная фреза F (фиг. 53) отличается тѣмъ, что около трети ея окружности отъ a до b вырѣзана и замѣнена стальной пружиной, согнутой по винтовой линіи; винты f и g позволяютъ установить ея концы такъ, что, пройдя одинъ зубецъ, фреза сама поворачиваетъ колесо и переходитъ на слѣдующій. Зубцы часовыхъ колесъ такъ малы, что правильную форму приходится придавать имъ на глазъ, и довольствоваться тѣмъ, что Ч. не останавливаются. Ученый женеваскій часовщикъ А. Филиппъ изслѣдовалъ на опытѣ степень правильности передачи движенія колесами обыкновенныхъ Ч. снабдивъ испытываемыя трибки и колесо длинными стрѣлками и циферблатами; когда колесо проходило уголъ въ 1° , восьмизубчатая трибка поворачивалась на углы отъ 8 до $10''$ и больше. Съ тѣмъ же колесомъ трибки въ

12 зубцовъ давали разности раза въ четыре меньшія. Для уменьшенія этихъ неправильностей невшательскій часовщикъ Ингольдъ придумалъ особую фрезу, имѣющую видъ трибки, покрытой насѣчкою какъ напилкомъ на всей своей работающей поверхности. Такая фреза, будучи пущена въ ходъ съ колесомъ, станетъ больше стирать всѣ слишкомъ выдающіяся части и исправлять форму зубцовъ. Чтобы исправлять также могущее встрѣтиться неравенство зубцовъ между собою, Ингольдъ дѣлаетъ свою фрезу-трибку значительно большаго діаметра, чтобы она захватывала не менѣе трехъ зубцовъ, придавая ей зубцамъ форму, строго согласную съ указаніемъ теоріи. Крылья трибокъ не всегда обрабатываютъ на дѣлительной машинѣ: такъ какъ округленія концовъ не приходятъ въ соприкосновеніе съ колесомъ, то ихъ округляютъ отъ руки, а радиальныя поверхности отдѣлываютъ клинообразными напилками, которыхъ сѣченіе соответствуетъ ихъ формѣ и размѣрамъ промежутковъ между крыльями. Двигателемъ Ч. служитъ грузъ или пружина, грузъ даетъ равномерное усиліе, а пружина дѣйствуетъ сильнѣе, когда заведена. Въ старину, когда длинную часовую пружину было трудно приготовить, движеніе съ окружности заключающаго ее барабана передавали первому колесу при посредствѣ улитки и цѣпочки: когда пружина вполне заведена, цѣпочка должна была сходить съ вершины улитки, гдѣ діаметръ самый малый, а по мѣрѣ развертыванія пружины приходили въ дѣйствіе болѣе широкія части улитки, и ослабѣвшая сила дѣйствовала на большее плечо. Теперь пружины готовятъ заводскимъ путемъ и стоятъ дешево, а вмѣсто архаическаго «людраконта» стали употреблять изохроническіе спуски, такъ что ходъ Ч. почти не зависитъ отъ движущей силы, если она еще достаточно для поддержанія движенія; поэтому улитки не употребляются, а берутъ достаточно длинную пружину и заставляютъ дѣйствовать лишь въ средней части. Для этого служитъ «штеллунгъ» (фиг. 26): на концѣ заводнаго валика, обращенномъ къ циферблату, насаженъ на квадратѣ x' палецъ, сѣпляющійся съ «андреевскимъ крестомъ» t , укрѣпленнымъ на основаніи барабана; изъ чертежа ясно, что валикъ съ пальцемъ можетъ сдѣлать лишь столько оборотовъ, сколько прямыхъ вырѣзковъ въ крестѣ. Въ хорошихъ Ч. пружину натягиваютъ какъ можно меньше, чтобы избѣжать лишняго стиранія дѣйствующихъ частей; работу пружины карманныхъ Ч. оцениваютъ всего въ 0,001 килограмметра въ часъ; одинъ изъ секретовъ успѣшнаго дѣйствія дешевыхъ «американскихъ» Ч. заключается въ сильной пружинѣ, обусловливающей надежный, хотя и не очень правильный ходъ. Когда Ч. заводятъ, поворачивается заводный валикъ, но чрезъ посредство самой пружины, прикрѣпленной другимъ своимъ концомъ къ внутренней сторонѣ барабана и его зубцовъ, онъ по прежнему продолжаетъ передавать движеніе всему механизму: Ч. во время завода не останавливаются. Но въ Ч. съ гирею во время завода направленіе силы мѣняется,

если шнурокъ непосредственно намотанъ на барабанъ. Чтобы Ч. не останавливались, необходимо особое приспособленіе: «двойной гешперъ» (фиг. 54). Шнуръ гири навивается на барабанъ B , связанный съ храповымъ колесомъ A , собачка котораго R укрѣплена на второмъ храповомъ колесѣ B , вращающемся свободно около оси барабана, такъ же какъ и колесо G . Собачка же vT , укрѣпленная въ T къ «платицѣ» Ч., не позволяетъ ему вращаться слѣва на право. Колесо B связано съ G пружиною ss' . Спускаясь, гиря станетъ поворачивать A и B справа на лѣво, пока пружина ss' не согнется достаточно, чтобы начать поворачивать G и весь механизмъ Ч.; собачка v этому движенію мѣшать не будетъ. Когда же Ч. заводятъ, вращая B слѣва на право, B останется неподвижнымъ, а пружина ss' будетъ продолжать давить на G и поддерживать ходъ Ч. въ теченіе короткаго времени завода. Нѣкоторые «американскіе» Ч. для дешевизны дѣлаютъ безъ барабана: наружный конецъ пружины закрѣпляется неподвижно, а внутренний скрѣпленъ съ первымъ колесомъ чрезъ посредство храпового колеса. Въ такомъ случаѣ при заводѣ Ч. не только останавливаются, но треніе въ гешперѣ можетъ даже заставить ихъ стрѣлки перескакивать назадъ. Правильность хода Ч. обусловливается главнымъ образомъ ихъ «спускомъ» или «ходомъ» — механизмомъ, связывающимъ развертываніе пружины или спускъ гири съ движеніями регулятора; обыкновенно регуляторомъ избираютъ маятникъ или балансъ со спиральной пружинкою, и въ обыкновенныхъ Ч. употребляютъ только разные виды «возвратнаго» или «покоящагося» спуска, оставляя «свободные» спуски для хронометровъ и астрономическихъ регуляторовъ. До сихъ поръ еще не придумано такого «свободнаго хода», который былъ бы принудительно связанъ съ часовымъ механизмомъ и не могъ сдѣлать неправильнаго движенія подъ вліяніемъ посторонняго толчка или движенія самихъ Ч., столь часто повторяющихся на самомъ дѣлѣ. Маятникъ представляетъ очень хорошій регуляторъ для неподвижныхъ Ч., для обыкновенныхъ стѣнныхъ и столовыхъ Ч. предпочитаютъ «возвратный» ходъ, при которомъ при всякомъ колебаніи маятника стрѣлки и колеса не только останавливаются, но даже немного движутся назадъ. Этимъ обусловливается болѣе легкій ходъ: если отъ неправильности формы зубцовъ или отъ изнашивания произойдетъ «заклиненіе» пары зубцовъ, то при обратномъ ихъ движеніи оно часто исчезнетъ и Ч. не остановятся. Но для очень тщательно исполненныхъ Ч. покоящійся спускъ предпочитаютъ, такъ какъ онъ даетъ болѣе правильное движеніе. Возвратный спускъ (фиг. 55) состоитъ изъ «ходоваго» колеса A , съ острыми, наклонными зубцами, и «гакена» B , составляющаго одно цѣлое съ вилкою, захватывающею стержень маятника, подвѣшеннаго на гибкой пружинѣ. Если маятникъ секундныи, ходовое колесо должно имѣть 30 зубцовъ, такъ какъ каждый зубецъ производитъ двѣ остановки. Обыкновенно гакенъ захватываетъ 6,5 зубцовъ и маятнику находятъ удобнымъ давать уголъ

размаха bVd въ 6° , по 3° въ каждую сторону. Чтобы построить размѣры гакена, откладываютъ сначала уголъ aAa въ 78° , равный 6,5 зубцамъ, затѣмъ изъ центра B проводятъ объ касательныя bB къ начальной окружности ходового колеса и прямыя dB , образующія съ ними углы въ 6° . Для толщины зуба гакена на начальной окружности надо положить $4,5^\circ$, потому что зубецъ долженъ слѣдиться на половину шага, т. е. на 6° , а $1,5^\circ$ надо оставить для свободнаго спаденія колеса; этотъ уголъ въ $4,5^\circ$ располагаютъ симметрично по объ скороны линіи Aa , и проводятъ изъ B окружности o и p . Прямыя k и h , опредѣляющія наклонъ зубовъ гакена, проходятъ чрезъ пересѣченія окружностей p и o съ прямыми bB и dB ; k и h будутъ касательны къ одной и той же окружности C . Заднія поверхности зубовъ гакена не участвуютъ въ дѣйствіи спуска, ихъ дѣлаютъ немного наклонными назадъ. Когда колесо движется по направленію стрѣлки, его зубецъ скользитъ по поверхности лѣваго зуба гакена и отклоняетъ его кверху (а вилку и маятникъ влѣво), пока не соскользнетъ вовсе. Тогда правый зубъ гакена будетъ уже внутри начальной окружности и ближайшій зубецъ ходового колеса объ него ударится. Но маятникъ въ этотъ моментъ еще идетъ влѣво съ пріобрѣтенной скоростью, поэтому зубецъ этотъ, а за нимъ все ходовое колесо и всѣ другіе съ нимъ сцепляющіяся подвинутся немного назадъ. Когда это движеніе остановится, на правомъ зубѣ гакена повторится тотъ же процессъ, что и на лѣвомъ. Построеніе покоящагося спуска, такъ назыв. «Грагамова якоря» (фиг. 56), основано на совершенно подобныхъ же соображеніяхъ. Здѣсь зубцы ходового колеса наклонены впередъ на 12° и, опираясь на поверхность зуба, концентрическую съ осью вращенія якоря, пока маятникъ продолжаетъ свое движеніе, удерживаютъ весь механизмъ Ч. въ покой; когда же маятникъ пойдетъ назадъ, конецъ зуба скоро попадаетъ на наклонную фанетку зуба и онъ получаетъ толчекъ. Зубы гакена изображены переставными, для лучшей регулировки иногда ихъ дѣлаютъ изъ твердаго камня; подъемъ дѣлается лишь въ $1,5^\circ$. Отъ этого сопротивленіе воздуха движенію маятника уменьшается, но зато онъ легче останавливается отъ случайныхъ внѣшнихъ вліяній. Ось гакена или якоря дѣлаютъ обыкновенно переставной, такъ что можно въ небольшихъ предѣлахъ измѣнять ея разстояніе отъ оси ходового колеса; такимъ передвиженіемъ можно уравнивать спаденіе зубцовъ на томъ и другомъ зубѣ гакена, о чемъ судятъ по звуку. Маятникъ регулируетъ ходъ Ч. , превращая движеніе ихъ колесъ въ періодически равномѣрное, съ періодомъ, зависящимъ отъ размѣровъ этого маятника, но не отъ величины его размаха, измѣняющейся отъ силы толчковъ, получаемыхъ гакеномъ отъ зубцовъ ходового колеса. Въ механикѣ выводятъ, что для достиженія этого результата во всякихъ случаяхъ сила, возвращающая маятникъ въ его положеніе равновѣсія, должна быть пропорціональною углу, на который онъ въ это мгновеніе от-

клоненъ. — Для карманныхъ Ч. приходится брать вмѣсто маятника «балансъ», снабженный достаточно длинной спиральной пружинкою, такъ назыв. «волоскомъ» (фиг. 57), и совершающій попеременно вращенія вправо и влѣво вокругъ своей оси. Такая спираль тоже развиваетъ упругую силу, пропорціональную углу поворота, ее закручивающаго, и даетъ поэтому изохронныя колебанія, но только приблизительно. Для достиженія большей степени изохронизма Бреге, а потомъ Филиппъ стали придавать особую форму концу волоска, укрѣпленному неподвижно. Форму эту Филиппъ опредѣляетъ вычисленіемъ, но на практикѣ его усовершенствованія остались безъ примѣненія: на изохронизмъ вліяетъ и треніе на спускѣ, зависящее отъ степени густоты смазочнаго масла, и сопротивленіе воздуха — все это не принято во вниманіе при вычисленіи, но измѣняетъ замѣтно само явленіе. Поэтому довольствуются устройствомъ, подобнымъ фиг. 57 (слѣва изображенъ видъ сверху, а справа, снизу, лишь среднія части). Балансъ aa насаженъ на вертикальный валикъ спуска, несущій и шайбочку, въ которой заклиненъ внутренній конецъ волоска b . Наружный его конецъ заклиненъ въ особомъ придаткѣ o и проходитъ между штифтами m «рюккера» gm , поворачивающагося около кнопки e, e , придерживаемой винтами s, s . Когда конецъ m переставляется по дугѣ FS , точка прикосновенія штифтовъ m къ волоску перемѣщается въ обратную сторону и измѣняетъ длину его свободной части. Укорачиваніе свободной части увеличиваетъ упругую силу волоска и уменьшаетъ время колебанія, и обратно. На дугѣ рюккера направленія движенія для ускоренія или замедленія хода обозначаютъ или буквами F (Fast) и S (Slow), или A (avance) и R (retard). Въ обыкновенныхъ карманныхъ Ч. употребительны спуски «цилиндровый» и «анкерный». Первый изъ нихъ (фиг. 58) по принципу тождественъ съ грагамовскимъ якоремъ, но тамъ стараются сдѣлать «дугу покоя» какъ можно короче, а здѣсь ей необходимо придать больше 40° длины. Спусковое колесо A снабжено 15 зубцами b особой формы: 1—«площадка», 2—«наклонная плоскость», 3 (B)—«столбикъ», 4—«основаніе», 5—«кончикъ» и 6—«пятка зубцовъ». Самый цилиндръ, составляющій валикъ баланса, состоитъ изъ двухъ «тампоновъ» A, f , съ кончиками b ; af и Ac плотно забиваются въ трубку ld , на n надѣваютъ балансъ, а на m шайбочку для внутренняго конца волоска. Въ самомъ цилиндрѣ: 2—«большая губа», 3—«малая губа», e —прорѣзь. На высотѣ зубцовъ приходится часть 2—3, изображенная въ a . Дѣйствіе цилиндраго спуска можно понять изъ фиг. 59: пока кончикъ a упирается въ цилиндрическую часть трубки, балансъ проходитъ свободно большую или меньшую дугу, смотря по силѣ полученнаго имъ толчка; при обратномъ движеніи кончикъ a соскользнетъ съ губы b и наклонная плоскость сообщитъ новый толчекъ балансу, продолжая опираться во все время его движенія о внутреннюю поверхность трубки въ e , пока не соскользнетъ на губѣ d . Подъемъ на каж-

домъ зубцѣ дѣлають около 40° , а дугу цилиндра между обѣими губами около 196° . Цилиндровый ходъ пригоденъ для дешевыхъ Ч., онъ даетъ удовлетворительные результаты и при довольно несовершенномъ исполненіи, но большое треніе кончиковъ по цилиндру, зависящее отъ густоты масла, заставляетъ Ч. мало-по-малу отставать и требовать часто чистки. Анкерный спускъ (фиг. 60) требуетъ болѣе тщательнаго исполненія, но оставляетъ балансъ свободнымъ большую часть пути, и поэтому допускаетъ болѣе правильный ходъ Ч. Самый гакенъ $abcd, b_1c_1d_1$ очень близокъ по формѣ къ якорю Грагама, а ходовое колесо A бываетъ и съ острыми зубцами, но обыкновенно снабжается зубцами болѣе сложной формы eil , чтобы фацетки il , скользя по наклоннымъ плоскостямъ якоря, меньше стиралась. Только здѣсь дуги ab и a_1b_1 не вполне концентричны съ B , а наклонены такъ, что a немного ближе къ B , чѣмъ b , тогда какъ a_1 дальше b_1 . Благодаря этому, когда якорь отклоненъ до своихъ крайнихъ положеній, давленіе ходового колеса слегка удерживаетъ его въ этомъ положеніи. Одно цѣлое съ якоремъ составляетъ вилка $Bcoo_1$, она свободно охватываетъ «эллипсъ» h , вдѣланный въ рольку E , насаженную на валикъ баланса. Положимъ, что ходовое колесо движется по стрѣлкѣ p , а эллипсъ съ балансомъ только что начинаютъ движеніе въ направленіи стрѣлки p_1 отъ своего положенія равновѣсія h . Отъ толчка конецъ o_1 вилки перейдетъ въ x , а h проскользнетъ мимо и станетъ двигаться дальше совершенно свободно, пока живая сила толчка, полученнаго отъ скольженія $i'1'$ по b_1c_1 , не истратится на завиваніе волоска. Тогда начнется обратное движеніе, h проскользнетъ мимо x , ударится объ o_1 , и на другомъ концѣ повторится то же самое. Но при такомъ схематическомъ устройствѣ анкернаго спуска могутъ произойти и другія движенія: отъ посторонняго толчка вилка можетъ передвинуться назадъ раньше времени, не смотря на упорные штифты s, s' , тогда эллипсъ ударится не тамъ, гдѣ слѣдуетъ, и Ч. остановятся. Поэтому теперь валикъ баланса снабжаютъ второю ролькою b , а вилку ee особымъ зубомъ d (фиг. 61), который проходитъ въ вырѣзъ ss , но затѣмъ можетъ только опереться на кружокъ b , такъ же какъ и концы вилки e . Фацетки якоря и эллипсъ дѣлаются въ лучшихъ Ч. изъ рубиновъ. Вообще, въ Ч. дѣлають изъ твердыхъ камней только тѣ части, которыя подвержены взаимному тренію съ частями изъ стали при малыхъ давленіяхъ и большихъ скоростяхъ: было бы бесполезно заставлять вертѣться на камняхъ оси пружинныхъ барабановъ, камни эти легко лопались бы. Сами «камни» не представляютъ большой цѣнности по своей малой величинѣ. Ихъ обрабатываютъ общими приемами гранильнаго мастерства (IX, 556); только для просверливанія дырочекъ употребляется специальная машина, требующая особенно тщательнаго исполненія. Это подобіе токарнаго станка, вмѣстѣ со шпинделемъ котораго чрезвычайно быстро вертится стальная шпилька, діаметра соотвѣтствующаго вы-

сверливаемой дыркѣ, «натравленная» алмазнымъ порошкомъ. Другая бабка станка поддерживаетъ просверливаемый камень и сообщаетъ ему періодически движеніе вдоль оси вращенія, чтобы удалить стертые частицы, и правильнѣе распределяетъ алмазный порошокъ. Камни укрѣпляютъ на мѣстахъ посредствомъ «сертированія», загибанія заранѣе приготовленныхъ краевъ, при посредствѣ особыхъ пружинящихся щипчиковъ съ винтомъ подходящихъ размѣровъ; подобный же инструментъ служитъ для обратной работы отгибанія краевъ, чтобы вынуть испорченный камень (фиг. 62, 63). Отъ опытныхъ и заботливыхъ часовладѣльцевъ можно нерѣдко услышать утвержденіе, что Ч. никогда не слѣдуетъ переставлять: годы идутъ они хорошо, а какъ разъ переставилъ, такъ скоро придется переставлять еще и еще, и наконецъ нести Ч. къ часовщику. Эти слова вѣрно представляютъ картину того, что обыкновенно происходитъ съ Ч.: послѣ вывѣрки, они, конечно, идутъ со всею возможною для нихъ правильностью, затѣмъ масло по немногу сгущается отъ окисленія на воздухъ, сопротивленіе движенію начинаетъ возрастать, вслѣдствіе этого размахъ баланса или маятника уменьшается и ходъ измѣняется, такъ какъ ни одинъ спускъ не обладаетъ полнымъ «изохронизмомъ». Тогда и наступаетъ необходимость «переставлять» Ч., за которой скоро слѣдуетъ и необходимость поправки. Само же переставленіе стрѣлокъ вполне безопасно для механизма: стрѣлки и колеса, соединяющія ихъ между собою, весь «сайгерверкъ» связанъ съ валикомъ «минутнаго колеса» только треніемъ, и лишь при очень небрежномъ исполненіи можетъ случиться, что Ч. будутъ идти, а стрѣлки стоять, вслѣдствіе истиранія «минутной трубочки» отъ частой перестановки. Только въ Ч. съ боемъ нельзя переводить стрѣлки назадъ чрезъ то мѣсто циферблата, гдѣ штифтъ минутнаго колеса встрѣчаетъ подъемный рычагъ, недопускающій движенія въ обратномъ направленіи безъ поломки. Изохронизмъ Ч. зависитъ отъ совокупности очень многихъ причинъ, а не отъ одного изохронизма регулятора; такъ цилиндровые Ч. постепенно отстають до полной остановки, отъ естественнаго сгущенія масла, анкерные иногда отстають, иногда же идутъ впередъ, смотря по длинѣ волоска; обыкновенно происходитъ тоже замедленіе хода. Поэтому часовщики не жалѣють употреблять для смазыванія кончиковъ дорогое масло, выбранное и приготовленное специалистами самымъ тщательнымъ образомъ. Обыкновенно берутъ зимою, при температурѣ близкой къ 0, большую жестянку съ самымъ лучшимъ неподдѣльнымъ оливковымъ масломъ, и собирають изъ нея то небольшое количество масла, которое еще осталось жидкимъ. Другіе предпочитаютъ масло изъ мозга бычачьихъ костей или копытъ, очищенное водою и вымораживаніемъ. Помимо остановки отъ естественнаго сгущенія масла, часовладѣлецъ можетъ легко опредѣлить и даже устранить нѣкоторыя случайныя причины остановки. Прежде всего надо взгнать, не зацѣпила-ли

минутная стрѣлка за часовую: отъ толчка это случается и у довольно хорошо собранных Ч. Труднѣе замѣтить, не трется-ли минутная стрѣлка о стекло; сначала, пока еще силы пружины много, Ч. отъ этого еще не останавливаются, но при увеличеніи сопротивленій отъ сгущенія масла условія измѣняются. Случается это часто послѣ перемѣны разбитаго стекла небрежнымъ часовщикомъ. Открывъ механизмъ, обыкновенно можно бываетъ замѣтить волоконца отъ платя и пылинки, приставшія къ ходовому колесу и къ разнымъ мѣстамъ спуска; устраненіе этихъ постороннихъ тѣлъ помощью мягкой, чистой кисточки или бородки пера, часто восстанавливаетъ ходъ часовъ. Пружина внутри барабана часто лопается совершенно неожиданно; если Ч., идущіе правильно, сразу останавливаются, не получивъ сильнаго толчка извнѣ, причину надо искать въ движущей пружинѣ. Чтобы удостовериться, надо кончикомъ заостренной спички пошевелить среднее колесо Ч.: если оно шатается, пружина лопнула. Этого признака можно не замѣтить, если остановившіеся Ч. попробовали вполне завести, иногда вслѣдствіе тренія и лопнувшая пружина немного заводится, и можетъ даже поддерживать ходъ на короткое время. Случается также, что вслѣдствіе толчка волосокъ выскакиваетъ изъ штифтиковъ рюккера и, производя неправильное давленіе, останавливаетъ ходъ. Эту погрѣшность тоже удается иногда исправить самому при помощи тонко заостренной спички. Когда исправленіе этихъ погрѣшностей не помогаетъ, часовладѣльцу остается лишь обратиться къ часовщику, которому обыкновенно достаточно разобрать и вычистить Ч., чтобы восстановить ихъ правильный ходъ. При разборкѣ изслѣдуютъ не образовалось ли гдѣ помѣхи движенію; вслѣдствіе истиранія кончиковъ можетъ возрасти треніе и настолько увеличиться разстояніе между осями колеса и трубки, что зубцы стануть заклиниваться. Эти недостатки чаще всего приходится исправлять часовщику: вновь полировать кончики, «фугеровать», т. е. заподнить и вновь просверлить дырки для нихъ, когда онѣ высверлены прямо въ латуни, или исправлять «эйнгрифы» при помощи перестановки подвижныхъ частей. При паденіи Ч. всего чаще ломаются или искривляются кончики оси баланса и лопаются его «камни». Поврежденія вѣншей оболочки Ч., ихъ «корпуса», исправляютъ особые «корпусные часовыхъ дѣлъ мастера», потому что это требуетъ особыхъ приѣмовъ, болѣе близкихъ къ искусству ювелира, чѣмъ къ искусству часовщика. Вывѣрка вновь собранныхъ или вычищенныхъ часовъ требуетъ особыхъ приѣмовъ. Сначала, чтобы удостовериться, что волоску придана надлежащая длина, колебанія баланса непосредственно сравниваютъ съ ходомъ секунднаго «регулятора», считая сколько колебаній приходится въ минуту. Это можно сдѣлать при выборѣ новаго волоска и не собирая еще Ч. вполне, а закрѣпивъ внутренній конецъ волоска на оси и придерживая наружный щипчиками, въ предполагаемомъ мѣстѣ закрѣпленія. Еще

легче дѣлать это сравненіе, если есть другіе Ч., дѣлающіе тоже число качаній баланса въ минуту (большинство карманныхъ Ч. дѣлаютъ 300 ударовъ въ 1'). Для дальнѣйшей вывѣрки Ч. должны быть въ томъ же положеніи, какъ они будутъ потомъ: висѣть днемъ, если ихъ носить, а ночью висѣть или лежать, какъ часовладѣлецъ привыкъ это дѣлать, такъ какъ ходъ Ч. зависитъ отъ ихъ положенія. Когда Ч. лежатъ, кончики опираются на свои концы, а когда висятъ, они опираются боковой поверхностью, условія тренія при этомъ измѣняются. Если въ лежачемъ положеніи Ч. отстаютъ противъ висячаго, придется больше округлить концы, и обратно. Это очень копотливая работа, которую стараются избѣгать. Для вывѣрки Ч. съ компенсаціоннымъ маятникомъ устраиваютъ особые ящики съ термостатами. Вывѣрка удается только при условіи вполне прочнаго соединенія всѣхъ частей компенсирующаго механизма; малѣйшее шатаніе винтика можетъ производить перемѣщенія большія, чѣмъ разности расширеній, и помѣшать всей работѣ. Въ настоящее время, когда каждый можетъ попасть нечаянно въ непосредственную близость къ электромагнитамъ какой-либо динамомашины, карманные Ч. легко могутъ намагнититься и сильно измѣнить свой ходъ. Стальная волосокъ и особенно стальная часть компенсаціоннаго баланса подвергаются дѣйствію силъ магнитнаго поля неподвижныхъ намагнитившихся стальныхъ частей Ч., вслѣдствіе чего замѣтно измѣняется время колебанія. Размагнитить Ч. цѣликомъ довольно трудно, главнымъ образомъ отъ того, что ихъ стальная пружина представляла два полюса лишь въ моментъ намагничиванія, а развернувшись или будучи заведена будетъ уже магнитомъ со многими, послѣдовательными полюсами. Поэтому размагнитить цѣлые Ч. намагничиваніемъ въ обратномъ направленіи можно лишь въ то время, когда они прошли по своему циферблату то же число часовъ и минутъ послѣ завода, какъ и въ моментъ своего намагничиванія; иначе въ ходовой пружинѣ все будетъ оставаться неправильно распределенный магнетизмъ. Радикальное средство: перемѣнить пружину, а другія магнитныя стальные части сильно прогрѣть, закаленные—нѣсколько разъ до температуры, не превышающей ихъ отпуска. Сильно уменьшить магнетизмъ можно такъ: повѣсить Ч. на веревочку, сильно закрутить ее и, поднеся Ч. къ сильному магниту, дать имъ скоро завертѣться и во время этого движенія плавно вывести ихъ изъ магнитнаго поля. Желѣзный корпусъ Ч. модныхъ «черныхъ» Ч. служитъ магнитнымъ экраномъ и уменьшаетъ дѣйствіе магнитнаго поля. Для электротехниковъ дѣлаютъ теперь Ч. съ регуляторами изъ немагнитныхъ металловъ: не магнитная и очень мало расширяющаяся отъ нагрѣванія никкелевая сталь начинаетъ входить въ употребленіе въ часовомъ дѣлѣ.

Изъ числа механизмовъ тѣсно связанныхъ съ Ч., но по существу своему отъ нихъ отличныхъ, особенно часто примѣняются «часовой бой», «будильники» и «контроль-

ные Ч. для ночных сторожей». Для отбивания часовъ, въ общей оправѣ съ Ч. помѣщаются второй механизмъ съ пружиннымъ или струннымъ барабаномъ, приводящимъ въ движеніе свою систему колесъ и трибокъ, изъ которыхъ послѣдняя, самая быстро вертящаяся, снабжена «вѣтрянкой», вызывающей сопротивленіе воздуха, быстро возрастающее со скоростью ея вращенія, и служащей регуляторомъ. Другое колесо снабжено боковыми «колками», поднимающими рычагъ молотка и натягивающими при этомъ его пружину; при дальнѣйшемъ вращеніи колокъ выскальзываетъ изъ подъ рычага, и пружина заставляетъ молотокъ удариться о колокольчикъ. Чтобы звукъ его былъ чистымъ, молоточекъ долженъ мгновенно отскочить; для этого его упругій стержень встрѣчаетъ препятствіе своему движенію, инерція молотка заставляетъ стержень немного изогнуться и только послѣ этого изгиба совершается самъ ударъ. Этотъ механизмъ такъ сообщаютъ съ Ч., что онъ остается большую часть времени «запертымъ» и приходитъ въ движеніе лишь въ тѣ мгновенія, когда минутная стрѣлка проходитъ чрезъ назначенныя точки циферблата, обыкновенно чрезъ XII час. Въ столовыхъ и стѣнныхъ Ч. этого достигаютъ слѣдующимъ образомъ: параллельно осямъ колесъ, сбоку, чрезъ обѣ «платины» проходитъ особая ось съ рычагомъ на каждомъ свободномъ концѣ. Конецъ передняго рычага проходитъ между платиной и колесомъ, насаженнымъ на трубку минутной стрѣлки, колокъ, укрѣпленный на его задней поверхности, начинаетъ поднимать конецъ этого рычага, когда стрѣлка перейдетъ IX и спускаетъ его аккуратно противъ XII. Задній рычагъ при положеніи покоя, своимъ загнутымъ концомъ задерживаетъ колокъ предпоследняго колеса боевого механизма, а при достаточномъ поднятіи спускаетъ его и освобождаетъ движеніе. Но этого одного недостаточно, чтобы произвести ударъ въ точно опредѣленный моментъ и затѣмъ остановить механизмъ: нехитрыхъ геометрическихъ соображеній достаточно, чтобы замѣтить, что штифтъ всего аккуратнѣе спуститъ рычагъ въ моментъ своего наивысшаго положенія, когда онъ лишь весьма медленно его поднимаетъ. Поэтому противъ конца передняго рычага дѣлаютъ въ платинѣ «окошечко», чрезъ которое проходитъ вертикальная «лопаточка» съ нимъ скрѣпленная. Когда рычагъ достаточно поднять, обыкновенно минутъ пять раньше, чѣмъ нужно произвести ударъ, лопаточка задняго рычага освобождаетъ свой колокъ, Ч. «даютъ повѣстку», боевой механизмъ приходитъ въ движеніе, но сейчасъ же колокъ послѣдняго его колеса встрѣчаетъ лопаточку передняго рычага и движеніе останавливается съ легкимъ ударомъ. Только въ моментъ прохожденія стрѣлки чрезъ точку XII, рычагъ падаетъ и происходитъ первый ударъ. И этого еще недостаточно: надо послѣдовательно получить 1, 2... до 12 ударовъ. Для этого служить «счетное колесо», такъ связанное съ «боевымъ» колесомъ, что дѣлаетъ полный оборотъ въ теченіе 78 ударовъ ($78 = 1 + 2 +$

$+ 3 + \dots + 12$). На его окружности сдѣлано 12 надрѣзовъ, съ промежутками въ 1, 2, 3...12 семидесяти восьмыхъ окружности; боковой придатокъ задняго рычага можетъ опускаться въ эти прорѣзы и при этомъ положеніи запереть бой или оставлять его свободнымъ, опираясь на круговую часть поверхности. Такимъ образомъ Ч. сами считаютъ свои удары. Если нужно отбивать и получасы, дѣлаютъ два колка на минутномъ колесѣ, а счетное дѣлаетъ на 90 ч., дѣлая прорѣзы двойной ширины. Другое, болѣе сложное устройство боевого механизма употреблялось въ Ч. «съ репетиціей». Несравненно проще устройство «будильника», отъ котораго требуется звонъ въ назначенный заранее срокъ. Боевой механизмъ запирается въ этомъ случаѣ трубкою, на которой насажена часовая стрѣлка, пружина толкаетъ ее впередъ, но она можетъ подвинуться и отпереть бой только въ томъ положеніи, когда ея штифтъ придется противъ вырѣза другой концентрической трубки, скрѣпленной со стрѣлкой, которую можно поворачивать и установить на любое дѣленіе циферблата. Чтобы отпирание совершалось сразу, одинъ край прорѣза параллеленъ оси, а другой отлогій, поэтому стрѣлку будильника можно переводить кругомъ только противъ часовой стрѣлки, иначе она увлечетъ за собою эту послѣднюю, проходя подъ нею. При переводѣ же часовыхъ стрѣлокъ будильника назадъ, онѣ потянутъ за собою стрѣлку будильника; лучше подвигать ее раньше, потому что такое усиліе можетъ вести къ поломкѣ. Переводить же часовыя стрѣлки впередъ можно безопасно. Ч. для контроля сторожей принадлежатъ къ числу самозаписывающихся приборовъ. Устройство ихъ разнообразно: обыкновенно надо каждый день вкладывать особый бумажный кружокъ и передавать сторожу Ч. въ запертой оправѣ. Въ мѣстахъ, гдѣ онъ долженъ побывать въ опредѣленное время, помѣщаются на цѣпочкахъ особые ключи со штемпелемъ на концѣ и бородкой, входящей лишь въ одну опредѣленную дырку оправы Ч. Если сторожъ вставилъ и прижалъ каждый ключъ въ свое время, то, открывая оправу, контролеръ увидитъ на кружкѣ одно или нѣсколько словъ, отпечатанныхъ совершенно прямо; если ключъ былъ отпечатанъ раньше, чѣмъ нужно, буква будетъ стоять выше, чѣмъ нужно, и обратно.

Литература. Классическою книгою можетъ еще считаться «Traité d'horlogerie moderne» С. Saunier, переведенная на нѣм. языкъ М. Grossmann и на англ. J. Tripplin и E. Rigg, также «Leitfaden für Uhrmacher-Lehrlinge». Н. Sievert; первая содержитъ теорію, а вторая очень толковыя практическія и теоретическія указанія, нужныя заурядному часовщику. Эта послѣдняя книга существуетъ въ хорошемъ вольномъ переводѣ по-русски: «Полный курсъ часового мастерства», Ю. Гене (Тифлисъ, 1896). Подробное изученіе часового мастерства И. Мюзера (М., 1900) содержитъ много дѣльныхъ указаній. «Руководство къ изученію часового мастерства», И. М. Гусева (Н.-Новгородъ, 1870) содержитъ, главнымъ образомъ, объясненія устройства и расчетовъ

Ч., составленные мастером-самоучкою для своихъ коллегъ. Во всѣхъ трехъ русскихъ книгахъ довольно подробно говорится объ гальванопластическихъ работахъ и электрическихъ Ч.

В. Лермантовъ.

Часы (церк.)—этимъ словомъ обозначается въ Часословѣ (см.) богослуженіе 1, 3, 6 и 9 Ч. дня. Службы Ч. (1, 3, 6 и 9) одного и того же дня бываютъ сходны между собою по своему составу, но въ разные дни въ году бываютъ не одинаковы. Такъ: 1) бываютъ Ч. трипсалмные, заключающіе въ себѣ по 3 псалма. Изъ этихъ Ч. одни бываютъ обычные, всендневные, другіе—великопостные, третьи—царскіе (см.); 2) бываютъ Ч. безъ псалмовъ, а состоящіе изъ однихъ воскресныхъ пѣснопѣній; таковы Ч. пасхальные. Служба каждого трипсалмнаго часа заключаетъ въ себѣ двѣ части. Первую часть обычныхъ Ч. составляютъ псалмы, вторую—тропари, кондаки и заключительныя молитвословія. Служба того часа, которымъ начинается рядъ службъ (3-го предъ литургіей, 9-го предъ вечерней) начинается возгласомъ священника и чтеніемъ начальныхъ молитвъ; служба того часа, который непосредственно слѣдуетъ за другою службою (послѣ утрени—первый часъ), начинается воззваніемъ «Приидите поклонимся» (трижды). О древности службъ въ 3, 6 и 9 Ч. дня свидѣтельствуютъ Климентъ Александрійскій, Апостольскія Постановленія, Тертуліанъ, Афанасій Вел., Василій Вел. и др. Первый часъ, соответствующій нашимъ 7, 8 и 9 часамъ утра, слѣдуетъ за утренею. Церковь освящаетъ начало дня молитвою отъ временъ апостольскихъ. Василій Великій, совѣтуя молиться утромъ, чтобы первыя движенія нашего ума и сердца были посвящены Богу, приводитъ нѣкоторыя слова псалмопѣвца, которые теперь въ православной церкви произносятся на первомъ часѣ. Препод. Кассіанъ говоритъ, что первый часъ получилъ свое начало во времена Саввы Освященнаго, въ монастырѣ Вилеємскомъ. Никонъ Черногорецъ прибавляетъ, что 1-й часъ былъ соединенъ съ утренею. Съ VI в. 1-й часъ богослуженія становится извѣстнымъ и на Западѣ, какъ видно изъ устава св. Бенедикта. Коптская церковь и до настоящаго времени не знаетъ 1-го часа, какъ времени общественаго богослуженія. Третій часъ соответствуетъ нашимъ десятому, одиннадцатому и двѣнадцатому дня, а шестой—первому, второму и третьему полудни. Службы этихъ Ч. приняты церковію отъ древнихъ временъ. Распределеніе псалмовъ, которые нынѣ читаются на каждомъ часѣ, является извѣстнымъ въ IV в. при Θεодосіи Старшемъ. Сдѣлано оно, какъ полагаютъ, Пахоміемъ Великимъ. Девятый часъ по нашему счисленію соответствуетъ 4-му, 5-му и 6-му Ч. дня. Уже апостолы освящали молитвою девятый часъ (Дѣян. III, 1). Заповѣдь совершать молитву въ девятый часъ, въ воспоминаніе уничтоженія Господня, со всею ясностью изложена въ Постановленіяхъ Апостольскихъ. Василій Великій приписываетъ службѣ апостольское установленіе. Псалмы этой службы избраны Пахоміемъ Великимъ, а тропари и молитва, нынѣ читасмы на де-

вятомъ часѣ, принадлежать Василю Вел. Въ дни четьредесятницы службы 3-го, 6-го и 9-го Ч. совершаются вмѣстѣ. Къ особенностямъ великопостныхъ Ч. относится то, что послѣ обычныхъ псалмовъ поются, для каждого часа особыя, постныя тропари, въ которыхъ воспоминаются совершившіяся въ тѣ Ч. событія; полагается также чтеніе каѳизмъ и царемій (на 6-мъ часѣ) и въ концѣ Ч. молитва св. Ефрема Сирина съ поклонами. Съ великопостными Ч. соединяется послѣдованіе изобразительныхъ или обѣдницы, каковое названіе объясняется изъ того, что это послѣдованіе изображаетъ, а иногда и замѣняетъ литургію. Молитвословія и пѣснопѣнія этого послѣдованія составляютъ продолженіе и окончаніе великопостныхъ Ч. Оно состоитъ въ пѣнии евангельскихъ блаженствъ, прерываемыхъ молитвою разбойника: «Помяни мя, Господи» и продолжается, словословіемъ Трїединому Богу: «Ликъ небесный», исповѣданіемъ вѣры въ символъ вѣры и исповѣданіемъ грѣховъ въ молитвѣ: «Ослаби, остави, прости, Боже, прегрѣшенія наша», чтеніемъ или пѣніемъ кондака, молитвою Ефрема Сирина и заключается псалмомъ: «Благословлю Господа на всякое время», послѣ котораго бываетъ отпустъ Ч., если вечерня бываетъ отдѣльно. См. П. Лебедевъ, «Наука о богослуженіи православной церкви» (ч. II, М., 1890); И. Мансветовъ, «Церковныя уставы (типикъ), его образованіе и судьба въ греческой и русской церкви» (М., 1885); архим. Гавріиль, «Руководство по литургикѣ или наука о православномъ богослуженіи» (Тверь, 1886); Еп. Нестеровскій, «Литургика или наука о богослуженіи православной церкви» (ч. II, Курскъ, 1900).

Часы кровяные Лудвига—аппаратъ, служащій для опредѣленія скорости движенія крови (см. Кровообращеніе).

Часы флоры—см. Передвиженіе органовъ растений (XXII, стр. 204; ср. также Кернеръ, «Жизнь растений», табл. 2, стр. 203).

Часы электрическіе Лудвига—аппаратъ, позволяющій производить перемены тока по желанію черезъ 1, 2, 5 и т. д. секундъ.

Чатаджа—укрѣпленная позиція, обороняющая доступы къ Константинополю съ сухого пути.

Чатамъ (Chatham) — городъ въ англійскомъ графствѣ Кентъ, въ 49 км. отъ Лондона, на широкомъ устьѣ р. Медвѣ. Крѣпость и первоклассная военная верфь. Морской арсеналъ (первый по размѣрамъ въ Англіи). Обширные доки. Кораблестроеніе (броненосныя суда); производство якорей, цѣпей, проволочныхъ канатовъ; чугунолитейное производство и машиностроеніе. Входитъ въ устье р. Медвѣ защищенъ нѣсколькими фортами.

Чатамъ (Chatham)—гор. въ Канадѣ, въ провинціи Онтарию, на судоходной р. Темзѣ. 10 тыс. жит. Оживленный торговый центръ.

Чатамъ (Chatham) — названіе группы острововъ, расположенной въ Южномъ Ледовитомъ океанѣ, въ 660 км. къ В отъ Новой Зеландіи, состоитъ изъ одного большого о-ва Ч. или Варекаури (подъ 44° ю. ш. и 175°20' з. д. отъ Гр.) и многихъ малыхъ островковъ.

Растительность та же, что въ прилежащей части Новой Зеландіи. Здѣсь самая южная граница для новозеландской пальмы *Kentia sapida* Mart. Большой островъ, гористый во внутренней части, имѣетъ плоскіе берега. Почва плодородная; климатъ здоровый. Населенъ европейцами (350 чел.) и туземцами (племя Маори 180 чел.). Главное занятіе жителей—скотоводство. Въ административномъ отношеніи о-ва Ч. принадлежатъ Новой Зеландіи. О-ва Ч. открыты въ 1791 г. лейтенантомъ Броутономъ (отсюда острова называются также архипелагомъ Броутона) на англ. суднѣ «Чатамъ». Ср. Weiss, «Mehr als 50 Jahre auf Chatam Inseln» (1901).

Чатамъ (графъ)—см. Питтъ.

Чати или *мбарокал* (*Felis mitis* s. *тагасауа*)—южно-американская кошка, близкая къ ягуару, но отличающаяся отъ него меньшей величиной (80 см. длина туловища, хвостъ 30 см.) и нѣкоторыми особенностями окраски. Нападаетъ на некрупныхъ млекопитающихъ и вредитъ домашней птицѣ. Охотится по ночамъ, а днемъ спитъ въ лѣсу. Легко приручается, но хищныхъ привычекъ не оставляетъ. Туземцы и негры ѣдятъ его мясо, мѣхъ идетъ на подѣлки въ родѣ чехловъ для ружей и т. п.

В. М. III.

Чатокве—см. Шатокве.

Чаттануга (*Chattanooga*)—гор. въ сѣв.-амер. штатѣ Тенесси, на судоходной р. Тенесси, узловая станція 9 жел. дорогъ. Жит. 32490 (въ томъ числѣ 40% цвѣтныхъ). Благодаря находящимся вблизи Ч. богатымъ залежамъ каменнаго угля и желѣзной руды, въ послѣдніе 10 лѣтъ онъ развился въ значительный промышленный центръ. Чугунно- и сталелитейные и прокатные заводы. производство сельскохоз. орудій, хлопчатобумажные и древообрабатывающіе производства. Въ 1863 г. ген. Грантъ одержалъ при Ч. рѣшительную побѣду надъ южанами, взявъ 42 орудія и около 7000 плѣнныхъ.

Чаттахучи (*Chattahoochee*)—рѣка въ Сѣв. Америкѣ; вытекаетъ въ штатѣ Георгіи съ Голубыхъ горъ, течетъ на ЮЗ, затѣмъ на Ю, начиная отъ Вестпойнта образуетъ границу штатовъ Георгіи и Алабамы. Въ юго-зап. углу Георгіи Ч., соединившись съ р. Флинтъ, впадаетъ въ впадающую въ Мексиканскій зал. р. Апалачикола. Длина теченія 880 км.; судоходна до Колумбуса.

Чаттертонъ (Томасъ)—англ. поэтъ—см. Чэттертонъ.

Чатурведи—у индусовъ такъ называется брахманъ, изучившій четыре веды. Въ настоящее время названіе это придается нерѣдко и такимъ брахманамъ, которые чужды книжнымъ занятіямъ. Въ верхнихъ провинціяхъ Индіи многіе Ч. являются кулачными бойцами и т. д.

Чатурдаси—у современныхъ индусовъ празднества въ честь бога любви Камы (см.), совершаемыя въ 13-й и 14-й день мѣсяца Чайта или Чейта. Такъ какъ обычнымъ эпитетомъ Камы служитъ Мадана (опьяняющій желаніемъ), то празднества называются также *Мадана триодаси* (13-е) и *М. чатурдаси* (14-е).

Чатурмасья (санскр. *Sâturmâsya* = жертва четырехъ мѣсяцевъ)—у древнихъ индусовъ ведійской эпохи жертвы, совершаемыя каждую третью года, въ началѣ каждаго изъ трехъ временъ года. Весною совершается Вайшвадева-Ч. (т. е. Ч., посвященная «всѣмъ богамъ»), въ началѣ дождливаго времени—Варуна-прагхаса Ч. (т. е. Ч. въ честь пожирателя Варуны), осенью—Сакамедха-Ч. Всѣмъ Ч. свойственны пять вступительныхъ возліаній въ честь боговъ Агни, Соми, Савитра, Сарасвати и Пушана, за которыми слѣдуютъ уже разныя спеціальныя церемоніи и обряды, употребительныя при той или другой жертвѣ Ч. Въ ведійскомъ ритуалѣ всѣ мелочи этихъ сложныхъ церемоній являются вполне предустановленными (см. А. Hillebrandt, «Ritual-Litteratur. Vedische Opfer und Zauber» = 2 вып. III тома «Grundriss der Indo-Arischen Philologie», Бюлера-Кильгорна, Страсбургъ, 1897, стр. 115—119). Обычай совершать Ч. сохранился до нашихъ дней у вишнуитовъ. Характерной принадлежностью современныхъ Ч. являются печенныя изъ муки съ фигурами овцы изъ тѣста, приносимыя Вишвадевамъ и Варунѣ, и съ зеленью—для Агни и Индры.

С. Б.—ч.

Чатуръ-даша-ратна (санскр. *Satur-daṣa-ratna* = 14 драгоценностей)—см. Чаодаратна.

Чать-хохъ—высокая, покрытая вѣчными снѣгами гора, составляющая одинъ изъ сѣв. отроговъ Казбека. Находится подъ 42°45' с. ш. и 44°32' в. д. Изъ нея вытекаютъ горные ручьи, впадающіе въ Фіагъ-донъ.

Чатырь-дагъ—одна изъ высшихъ вершинъ Крымскихъ горъ, расположена на юго-вост. берегу полуострова подъ 44°41' с. ш. и 34°18' в. д. Высота по новѣйшимъ измѣреніямъ 5003 фт. н. ур. м. Ч.-дагъ получилъ свое названіе отъ татарскихъ словъ, означающихъ шатеръ-гора; въ древности гора называлась Трапезусъ, т. е. Столовая гора; русские называютъ Ч.-дачъ также Палатъ-горою. Ч.-дачъ выдѣляется отъ остальной яйлы (названіе крымскихъ горъ) глубокими горными ущельями и поднимается въ видѣ ряда террасъ, верхняя изъ нихъ образуетъ вершину—плато; склоны, отдѣляющіе вершину отъ слѣдующаго уступа—террасы—круты. Уступы Ч.-дага покрыты прекрасными пастбищами, нижніе—лѣсомъ, а у подошвы горы много фруктовыхъ и виноградныхъ садовъ. На предпослѣдней террасѣ—входы въ обширныя сталактитовыя пещеры. У южн. подошвы Ч.-дага на берегу моря расположенъ г. Алушта.

Чатырь-куль—Семирѣченской обл. Пишпекскаго у. озеро въ южной части центральнаго Тянь-Шаня на выс. 11200 фут.; площадь 120 кв. в. См. Тянь-Шань (XXXIV, 390—393).

Чаула—см. Чудакарана.

Чаунская губа—обширный морской заливъ Сѣв. Ледовитаго океана, находится на крайнемъ СВ Якутской обл. въ Колымскомъ окр., на границѣ съ Приморской обл. Дл. губы отъ входнаго западн. Шелагскаго мыса до устья р. Чаунъ 150 в., шир. при входѣ 50 в., въ самомъ широкомъ мѣстѣ на траверсѣ устья

р. Пола 120 в. Против м. Россомашьяго до 70 в., а въ нижн. концѣ до 50 в. Губа ограничена съ 3 мысомъ Лялѣрономъ, а съ В Шелагскимъ. При входѣ въ губу у зап. ея стороны значительный о - въ—Аюнь или Сабадей, отдѣленный отъ материка узкимъ и мелкимъ Чаунскимъ проливомъ. Дл. о - ва 80 в., шир. 40—60 в. Сѣв. его оконечность называется Песчанымъ мысомъ. Между вост. стороной о—ва и восточн. берегомъ губы расположено нѣсколько о-вовъ, изъ нихъ болѣе значительные: Ченкуль и Ароутанъ. Западн. берегъ губы въ большинствѣ низменный, отъ него въ губу отходятъ песчанья косы и мели, точно такъ же какъ и южн. и юго-зап. берегъ о - ва Сабадей. На зап. берегу въ параллели Россомашьяго м. возвышается гора Вайвапинъ. У восточныхъ и отчасти южн. береговъ губа глубока, берега здѣсь утесисты, изрѣзаны небольшими бухтами при устьяхъ впадающихъ въ Ч. рѣкъ. На полуо-вѣ Матюшкинѣ возвышается скалистая гора Раутанъ, а между устьями р. Чаунъ и Чаунбель—гора Бейла. Въ Ч. губу на восточномъ ея берегу впадаетъ нѣсколько значительныхъ рѣкъ: Хуата, Пила и Еловка, а въ южн. ея конецъ рр. Чаунъ и Чаунбель. Ч. губа изобилуетъ рыбою и морской капустою. По берегу ея кочуютъ чукчи. Первымъ посѣтилъ Ч. губу въ 1762 г. купецъ Шалауровъ.

Чаунъ—пограничная р. между Якутской и Приморской обл., вытекаетъ изъ сѣв.-вост. отроговъ Станового или Яблоноваго хр. Въ началѣ течетъ на ВСВ, отворачиваетъ затѣмъ къ СЗ и впадаетъ въ южн. конецъ Чаунской губы Сѣв. Ледовитаго ок. нѣсколькими рукавами. Изъ притоковъ ея болѣе значительные рр. Яриньяка и Умлеркунъ. Р. эта совершенно неисслѣдована. По берегамъ ея кочуютъ чукчи.

Чаура или *Чавура* — имя древней царской династии въ Индіи, когда-то знаменитой, но теперь забытой или упоминаемой только въ рапсодіяхъ бардовъ. Ч. не принадлежали ни къ лунной, ни къ солнечной династиямъ; столица ихъ была на берегу Сураштра (гдѣ нынѣшній гор. Суратъ). Знаменитый храмъ Сомнахъ также находился во владѣніяхъ Ч., утвердившихся на полуостровѣ Гудзертъ въ своей столицѣ Ангалавара (нынѣ Паттанъ), въ 746 г. Когда послѣдній изъ раджей династии Ч. умеръ, не оставивъ послѣ себя наследника, ему наследовалъ его зять, происходившій изъ раджпутскаго племени Салонка или Чалукья (см.), представители котораго были владыками Кальяна въ Деканѣ. С. В.—чѣ.

Чаусовъ (Михаилъ Дмитріевичъ)—анатомъ, сынъ священника, род. въ 1836 г. Среднее образованіе получилъ въ смоленской духовной семинаріи, вышее—въ спб. медико-хирургической академіи, гдѣ окончилъ курсъ въ 1865 г. и оставленъ при ней для усовершенствованія на три года. Для той же цѣли, по истеченіи трехлѣтія, посланъ на два года въ заграничную командировку. Въ 1868 г., за диссертацию «О тромбѣ при лигатурѣ» (СПб.; переведена на нѣмецкій языкъ; цитируется въ разныхъ нѣмецкихъ учебникахъ), удо-

стоены степени доктора медицины. Принималъ участіе въ франко-германской войнѣ. Въ 1872 г.—приватъ-доцентъ варшавскаго унив., въ 1881 г.—ординарный профессоръ описательной анатоміи того же унив., затѣмъ заслуженный профессоръ. Съ 1890 по 1897 г. Ч. занималъ также и должность медицинскаго инспектора гражданскихъ больницъ г. Варшавы. Кромѣ диссертации, Ч. напечаталъ: «Анатомія топографическая шеи человѣка» (2 изд., Варшава, 1894); «Анатомія топографическая таза человѣка» (11 лекцій, вып. II, ib., 1888); «Анатомія топографическая области груди человѣка» (вып. III, ib., 1895); «Анатомія топографическая области живота человѣка» (9 лекцій, ib., 1897); «Анатомія топографическая головы человѣка» (ib., 1900—1901); «Анатомія топографическая конечностей человѣка» (ib., 1903); «Общія Варшавскія больницы» (о дѣятельности ихъ въ 1891 г., ib., 1893); «Очерки движенія больницъ: а) въ общихъ и б) въ специальныхъ больницахъ гражданскаго вѣдомства» (ib., 1897), а также рядъ статей въ русскихъ и иностранныхъ медицинскихъ журналахъ.

Чаусъ или *болотная рысь* (Lynx chaus)—достигаетъ 90 см. длины, изъ коихъ почти $\frac{1}{3}$ приходится на хвостъ; основной цвѣтъ шерсти различенъ и на немъ характерныя черныя поперечныя полосы. Встрѣчается въ Африкѣ и въ южной и западной Азій. Въ Индіи, гдѣ ее зовутъ джунглевой кошкой, весьма много приноситъ вреда домашней птицѣ. Способна къ прирученію. Египтяне оставили муміи этой рыси. В. М. III.

Чаусы—уѣздн. гор. Могилевской губ.; собственно городъ расположенъ на правомъ, предмѣстье—на низменномъ лѣвомъ берегу р. Баси, при впаденіи ея въ р. Проню. Съ С и Ю городъ окруженъ глубокими рвами. Когда основаны Ч.—неизвѣстно. По преданію, тутъ кочевали цыгане, вслѣдствіе чего и самое названіе города произошло отъ цыганскаго слова *чеусъ* или *чевскъ*, т. е. шатерь. Около города много кургановъ. Изъ грамоты кор. Стефана Баторія видно, что тутъ стояло с. Ч. Въ 1654 г. Ч. пострадали отъ казаковъ, въ 1708 г.—отъ шведовъ. По присоединеніи къ Россіи въ 1777 г. сдѣланъ уѣздн. г. Могилевской губ. Жителей 5914 (2951 мжч., 2963 жнщ.); правосл. 2620, рим.-католи. 43, евреевъ 3251; мѣшанъ 5094, остальные принадлежать къ другимъ сословіямъ. Церквей правосл. 3, синагогъ и евр. молитв. домовъ 9. Училища городское, приход. съ жен. смѣной и еврейское; хедеры. Промышленныхъ зав. 34, съ 89 рабоч. и оборотомъ въ 16050 руб.; самое значительное изъ нихъ—мельница (7 тыс. р.). Торговля незначительна. Доходы города въ 1900 г. 5434 руб., расходы—5696 р., въ томъ числѣ на городское управл.—1915 р., учебн. завед.—81 р. Больница, добровольное пожарное общество.

Чаусскій уѣздъ—занимаетъ среднюю часть губ. Поверхность, по измѣренію Стрѣльбицкаго, 2168 кв. вер. Площадь уѣзда холмиста, имѣетъ склоненіе къ Ю. Почва преимущественно суглинокъ. Орошается у. системою р. Прони, притока Сожа. Проня протекаетъ въ

уѣздѣ 60 в. и принимаетъ въ себя р. Басю съ Полной, Голубинкой, Овчесою и Косаней, Рестусъ съ Дублянкой, Плесной, Рудею и друг. Сплавныхъ и судоходныхъ рѣкъ нѣтъ. Озеро нѣтъ, болотъ немного. Жителей 90568 (44969 мжч. и 45599 жнщ.), изъ нихъ крестьяне составляютъ 58%, мѣщане—8%. Православныхъ 83479, рим.-католиков.—1937, остальныхъ христианъ—673, евреевъ—4479. Населенныхъ мѣстъ 280, въ томъ числѣ 1 городъ и 5 мѣстечекъ. Въ 1900 г. у 1189 владѣльцевъ было земли 104061 дес. Изъ этого числа 176 дворянамъ принадлежали 45120 дес., 583 мѣщанамъ—10495 дес., 19 купцамъ—5931 дес., 193 крестьянамъ 3846 дес. и прочимъ 40 владѣльцамъ—1345 дес. 92 сельск. общ. имѣли 18641 дес., 86 товарищ. крестьянъ—20683 дес. Надѣльной земли 108681 дес. Посѣяно было ржи—27031 чтв., овса—30203. ячменя—4711, гречихи—4100, ост. хлѣбовъ—2610, конопли—1171, льна—954 и картофеля—49281 чтв.; собрано ржи—118272 чтв., овса—107465, ячменя—16860, гречихи—11653, ост. хлѣбовъ—10469, конопли—3186, льна—2705 и картофеля—393436 четвертей. Сѣна накошено 1930412 пд. Засѣяно было: рожью—26031 дес., овсомъ—11886, ячменемъ—3883, гречихой—3914, ост. хлѣбами—2291, коноплю—1294, льномъ—1532, картофелемъ—4738 дес.; сѣнокосы занимаютъ 18038 дес. Скота въ уѣздѣ (безъ города) было: лошадей—26353, крупн. рогат.—31789 гол., овецъ простыхъ—42783, свиной—20810, козъ—1934. 3 центральныхъ конюшни и 9 случныхъ пунктовъ. Конскій заводъ въ им. Ряснѣ. Фабрикъ и заводовъ 153, съ 828 рабоч. и производ. на 74302 р. Болѣе всего мельницъ—110 и сукновалень—17; по суммѣ производства первое мѣсто занимаютъ 6 винокур. зав. (37232 р.). Торговыхъ предприятий 370, съ годовымъ оборотомъ въ 519950 р. Въ 1901 г. выдано торговыхъ свид. годовыхъ 361 и полугодовыхъ 8. Мирскихъ расходовъ въ 1900 г. было 34136 р., изъ нихъ на народное образов. 9102 р. Врачей 2, фельдш. 16; больницъ и лѣчебницъ 4, приемныхъ покоевъ 4, богадѣлень 14 на 48 чел. Школъ народныхъ 11 мин. народн. пр. (853 учен.), 21 црк.-приход. (1218), 79 шк. грамоты (2296). 12 читалень: въ 4 пунктахъ устраивали народныя чтенія. Почт.-телеграфн. отд. въ мѣст. Ряснѣ. Литературу—см. Могилевская губ.

Чауханъ, *Чауанъ* (Chauhan) или *Чоанъ* (Chohan)—одинъ изъ главныхъ раджпутскихъ родовъ, происходящій отъ Притхи Раджа, послѣдняго индусскаго правителя въ Индрапрастхѣ или нынѣшнемъ Дели передъ завоеваніемъ его магометанами. Родъ этотъ разсѣянъ въ Раджастханѣ и Малъвѣ и распадается на нѣсколько отдѣльныхъ фамилій, носящихъ особыя названія. Онъ принадлежитъ къ племени Агникула (см. XXVI, 71).

С. В.—чл.

Чаушъ—прекрасный столовый сортъ винограда, весьма распространенный по всему побережью Чернаго и Средиземнаго морей. Онъ сыздавна разводится къ Крыму, откуда, по свидѣтельству г. Симиренко, ежегодно вывозится внутрь Россіи въ количествѣ до 5000

пуд. Бывшій директоръ Никитскаго училища винодѣлія и садоводства А. И. Базаровъ, помѣстившій иллюстрированное описаніе Ч. въ журналѣ «Вѣстникъ Винодѣлія» (1892, № 11), утверждаетъ, что виноградъ этотъ поспѣваетъ довольно рано и его можно назвать почти тонкокожимъ. Одаръ считаетъ Ч. разновидностью Висане (Pansé jaune). Кустъ Ч. сильно растущій, побѣги толстые, листья очень большіе, гроздь большая, а ягода бѣлая, довольно большая, яйцевидная. Въ афинскомъ ботаническомъ саду имѣются четыре разновидности Ч.: 1) бѣлый съ большими продолговатыми ягодами, 2) бѣлый съ большими круглыми ягодами, 3) бѣлый съ мелкими ягодами (Tsaousi microp) и 4) красный съ продолговатыми ягодами (Tsaousi kokkinon). В. Таировъ. Д.

Чаханъ—озеро въ Маньчжуріи, около жел.-дорожной станціи Сяо-хэ-цзы. Въмѣстѣ съ озеромъ Онтохонъ и Хуюромъ принадлежитъ къ озерамъ внутренняго бассейна, питаемаго сбѣгающей со скатовъ Мал. Хингана р. Хуюрь (см.).

Чахары—названіе монголовъ, кочующихъ вдоль Великой стѣны за горами департаментовъ Сюань-хуа-фу и Да-тунъ-фу. Въ противоположность остальнымъ монголамъ, Ч. не имѣютъ родовыхъ князей, находясь въ завѣдываніи чиновниковъ, назначаемыхъ пекинскимъ правительствомъ. Въ военномъ и административномъ отношеніяхъ Ч. раздѣлены на 8 знаменъ (хошуновъ), образующихъ 2 крыла. Каждое знамя управляется засакомъ, а всѣ подчинены ду-туну, проживающему въ Калганѣ. Всѣ Ч. считаются состоящими на службѣ у китайскаго правительства, получая отъ него содержаніе: одни обязаны нести строевую военную службу, другіе причислены къ вѣдомству императорскихъ стадъ, находящихся въ чахарскихъ кочевьяхъ; третьи несутъ почтовую службу. Благодаря такому своему положенію, Ч. отличаются большею грамотностью и большею точностью, чѣмъ другіе ихъ единоплеменники. При каждомъ хошунномъ (знаменномъ) управленіи, а равно при нѣкоторыхъ почтовыхъ станціяхъ имѣются постоянныя довольно хорошо поставленныя училища. Прочтѣваетъ у чахаръ и народная, особенно пѣсенная литература. Близость къ Китаю и постоянныя сношенія съ китайцами сильно отразились на ихъ бытѣ; у болѣе зажиточнаго класса населенія дома и обстановка вполне китайскіе. Ч. занимаются скотоводствомъ и извознымъ промысломъ. Племенной составъ Ч. недостаточно выясненъ, но онъ, несомнѣнно, смѣшанный; по сообщенію извѣстнаго сочиненія Шэнъ-ву-цзи. маньчжуря, подчинивъ своей власти чахарскія кочевья, выселили обитавшихъ тамъ монголовъ въ другія мѣста, а взамѣнъ ихъ перевели новыхъ поколѣній. Въ настоящее время среди Ч. имѣются олѣты изъ Чжунгаріи, баргуты изъ сѣв.-зап. Маньчжуріи, меркиты, солонгуты, суниты и др. Особенно выдѣляются изъ общей массы баргуты, являющіеся въ общемъ грубыми и невѣжественными; они донинѣ сохранили свои шаманскія воззрѣнія и имѣютъ шамановъ, хотя въ то же время покло-

няются и буддѣ. Подробности см. въ статьѣ А. Позднѣва въ приложеніи къ «Дорожнымъ замѣткамъ на пути по Монголіи въ 1847 и 1859 гг. арх. Палладія» («Зап. Имп. Рус. Геогр. Общ. по Общ. Геогр.», т. XXII, № 1).

Чахотка—см. Туберкулезъ.

Чахоточный бациллъ (*Bacillus tuberculosis*, Koch), наз. также Коховской палочкой—впервые открытъ Виллеминомъ, но связь этого микроорганизма съ вызываемой имъ болѣзью доказана Р. Кохомъ, который его и описалъ подробно, получивъ въ чистой культурѣ Ч. бациллъ имѣетъ видъ небольшихъ палочекъ, достигающихъ въ длину 1,5—6 μ и въ ширину 0,3—0,6 μ и лишенныхъ по-

заблужденіе вакуоли, которыя и были описаны за споры. Для обнаруживанія бацилла въ тканяхъ или выдѣленіяхъ больныхъ приходится применять красящія вещества, которыя, вообще, впитываются бацилломъ чрезвычайно медленно, что и затрудняетъ окрашивание его, но окрашенные бациллы уже прочно удерживаютъ окрашивание. Трудность окрашивания Ч. бацилла вызвала множество различныхъ способовъ окрашивания. Почти всѣ методы окрашивания Ч. бацилла въ тканяхъ или выдѣленіяхъ основаны на окрашиваніи препарата какимъ-нибудь сильно красящимъ веществомъ (напр. фуксинъ въ анилиновой водѣ, карболовый фуксинъ и



Колонія чахоточнаго бацилла въ культурѣ на кровяной сывороткѣ. Увел. въ 700 разъ.

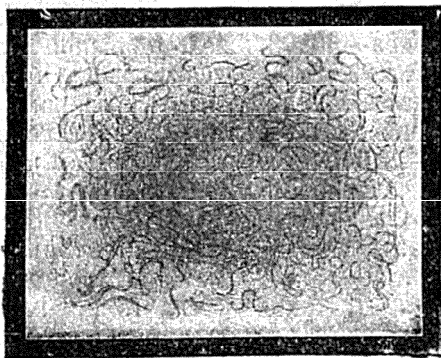

Культура на кровяной сывороткѣ. Видъ колоній чах. бацилла.

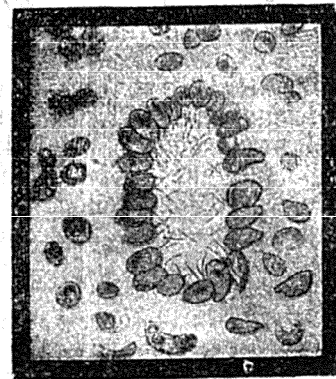

Лучистое расположеніе бацилла въ тканяхъ бронховъ.

движности (по Feggan—онъ подвиженъ), нерѣдко палочки являются въ нѣсколько изогнутомъ видѣ или даже со слабыми вздутіями. Мечниковъ, потомъ Нокаръ и Ру, а за ними рядъ другихъ авторовъ описали длинныя нити, образующія вѣтвленія, подобныя грибному мицелію. Это обстоятельство побудило даже считать Ч. бациллъ принадлежащимъ къ организмамъ, какъ бы составляющимъ переходную ступень отъ бактерій къ грибамъ, на этомъ основаніи Ч. бациллъ отнесенъ былъ въ особый родъ *Mycobacterium*

т. п.), которое окрашиваетъ не только бацилла, но и саму ткань, въ которой находится бациллъ. Послѣдующее обезвѣчиваніе препарата сѣрной кислотой (5—20%) или другимъ какимъ-нибудь веществомъ, извлекаетъ окраску только изъ тканей, но самъ бациллъ, удерживая краску, остается окрашеннымъ. Слѣдующая затѣмъ окраска препарата другимъ красящимъ веществомъ, менѣе сильно дѣйствующимъ, окрашиваетъ только ткань, такимъ образомъ получается препаратъ, въ которомъ легко можно обнаружить ок, ашен-

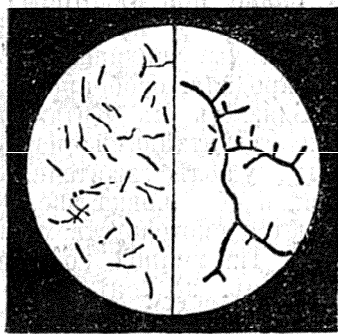

I—частая культура при ув. въ 1000 разъ и II—вѣтвящіяся формы чахоточн. бад.



Мокрота отъ чахоточнаго больного съ чахоточными бациллами. Увел. въ 1000 разъ

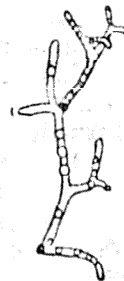

Вѣтвящіяся формы при увел. въ 1250 разъ.

tuberculosis (Lehmann и Neumann), но вѣроятнѣе всего, что эти вѣтвистыя формы слѣдуетъ разсматривать какъ формы инволюціонныя. Споръ у Ч. бацилла не найдено, хотя прежніе авторы и описывали подъ названіемъ споръ образованія самаго различнаго происхожденія, легко обнаруживаемыя внутри тѣла бацилла: особенно вводили въ

ныя палочки Ч. бацилла. Среди различныхъ предложенныхъ методовъ окрашиванія наиболѣе извѣстны методы Эрлиха, Циля, Френкеля и др. Развитие Ч. бацилла наилучше всего происходитъ при температурѣ въ 38° Ц., ниже 28—29° Ц. бациллъ не развивается, точно также развитіе его не замѣтно и при температурѣ въ 41° Ц. (чахо-

точный бацилл птицъ развивается и при 43° Ц.). Наиболее успешно въ культурахъ Ч. бациллъ растетъ на кровяной сывороткѣ съ агаромъ и съ прибавленіемъ 5—8% глицерина. Колоніи, образуемая Ч. бациллою, весьма характерны, имѣя видъ клубковъ, состоящихъ какъ бы изъ перепутанныхъ между собой нитей, небольшія только начинающія развиваться колоніи имѣютъ змѣноподобный видъ. Въ общемъ этотъ бациллъ развивается довольно хорошо на многихъ средахъ; такъ онъ растетъ на картофелѣ, свеклѣ, макаронахъ и т. п. Жизнеспособность свою бациллъ удерживаетъ довольно долго: въ высушенномъ состояніи онъ можетъ выдерживать многіе мѣсяцы, даже нагреваніе до 100° не убиваетъ его въ теченіе нѣсколькихъ часовъ. Во влажномъ состояніи онъ гибнетъ по прошествіи часа при 60°, черезъ 5 мин. при 80° и черезъ 1 мин. при 100°. Въ выдѣленіяхъ больныхъ убить его дезинфицирующими веществами гораздо труднѣе, чѣмъ тогда, какъ онъ находится въ чистыхъ культурахъ. Химическій анализъ тѣла Ч. бацилла указываетъ на большее содержаніе фосфорной кислоты—55,23% (Dorset), жировъ, лецитина, но въ общемъ съ этой стороны онъ изученъ мало. Что же касается дѣйствующаго начала, то о немъ свѣдѣнія наши совсѣмъ незначительны. Ср. Koch, «Berl. Klin. Nach.» (1882, № 15); Koch, «Mitth. aus dem K. Gesundheitsamte» (II, 1884, стр. 1); Lehmann und Neumann, «Atlas und Grundriss der Bakteriologie» (II, 1896); Metschnikoff, «Virchow's Arch.» (1888); Nocard et Roux, «Ann. de l'Inst. Pasteur» (II, 1888); Schweinitz et Dorset, «Centr. f. Bakt.» (1898, стр. 293). Больше подробная литература см. Macé, «Traité pratique de Bactériologie».

В. И.

Чацкий (Тадеушъ Снаски)—польскій ученый и общественный дѣятель, родомъ изъ Подольской губ. (1765—1813). Въ 1800 г. вмѣстѣ съ нѣкоторыми другими основалъ «общество любителей наукъ» въ Варшавѣ, а въ 1803 г. «коммерческое общество» (Towarzystwo handlowe). Къ этому же времени относятся и выдающійся его трудъ «O Litewskich i polskich prawach» (Варшава, 1800—1). Въ 1803 г. онъ былъ назначенъ «визитаторомъ» (ревизоръ) училищъ въ губ. Волынской, Подольской и Кіевской. Главной задачей Ч. было учрежденіе училищъ, отвѣчающихъ реальнымъ потребностямъ жизни; свой взглядъ на это дѣло онъ изложилъ въ работѣ «O gimnazjach w Wolynskiej gubernii i innych dla obojej p̄ci ustanowieniach uczynione przedstawienie przeger T. Cz-iego, tej i innych gub. wizytatowa». Училищный уставъ, выработанный имъ при сотрудничествѣ Коллонтая, былъ въ 1805 г. утвержденъ имп. Александромъ I; въ томъ же году состоялось открытіе кременецкой гимназій, гдѣ постановка школьнаго дѣла и школьныхъ порядковъ была въ свое время образцовой, благодаря неустаннымъ трудамъ Ч. Общее собраніе сочиненій Ч. вышло въ 1813—45 гг.; изъ нихъ, кромѣ названныхъ выше, выдаются: «O syganach», «O Tatarach», «O Żydach», «O prawie chelmińskiem», «Czy prawo rzymskie było zasada

prawa polskiego». «O nazwisku Ukrainj i początku kozaków». См. Majchrowicz, «T. Czacki i jego poglądy na sprawę wychowania publicznego» (Львовъ, 1894); Т. Zemba, «T. Czacki i jego zasługi, zwłaszcza w dziejach naszego szkolnictwa» (Краковъ, 1873); ст. П. Хмѣлевскаго въ 3-мъ томѣ «Encyklopedya wychowawcza» (стр. 26—81).

Чачуйскій ледникъ—спускается съ сѣв. склона Казбека (на Кавказѣ). Изъ него вытекаетъ р. Чачъ, которая, слившись съ Амилишкой, вытекающей изъ извѣстнаго по своимъ обваламъ Девдоракскаго ледника, впадаетъ въ Терекъ. Ч. ледникъ принадлежитъ къ ледникамъ среднихъ размѣровъ.

Чаша (Crater)—небольшое созвѣздіе южнаго полушарія, расположено между 11^h и 12^h прямого восхожденія и 5° и 25° южнаго склоненія. Окружено созвѣздіями Дѣвы, Льва, Ворона, Гидры. Принадлежитъ къ созвѣздіямъ Птолемея (см. Созвѣздія). Звѣздъ, видимыхъ глазомъ—35. Самыя яркія (α и β Crateris) 4-й величины.

Чаша, чашка.—Въ переписной книгѣ Деревской пятины исчислено масла 4 чашки и 2 ковша, а въ итогѣ выведено 6 ковшовъ; слѣдовательно, чашка была равна ковшу. По Кирилловской расходной книгѣ Ч. опредѣлялась величина става: «ставъ масла краснаго въ двѣ Ч.», «ставъ икры черные Ч.». Величина Ч. и чашки неизвѣстна.

Чашелистикъ—листокъ чашечки (см.).

Чашецвѣтныя (Calyciflorae)—второй подклассъ системы растений Декандоля; въ этотъ подклассъ соединялись тѣ растенія, у которыхъ чашечка и вѣничикъ прикрѣплены къ краю быть можетъ расширеннаго въ видѣ чаши цвѣтоложа; цвѣтки у такихъ растений надпестичные или околопестичные. Нѣкоторые ботаники принимали расширенное цвѣтоложе за чашечку (отсюда и названіе подкласса). Декандоль соединялъ въ этотъ подклассъ 63 семейства, напр. крушинныя, розовыя, дербенниковыя, миртовыя, зонтичныя, камнеломковыя, колокольчиковыя и др.

Чашечка—въ анатоміи (patella s. rotula) косточка, образующаяся въ колѣнномъ сочлененіи черезъ окостенѣніе сухожилія (m. extensor carpi quadriceps у человѣка) и слѣдовательно принадлежащая къ числу сесамовидныхъ (см.). Она образуетъ передній край колѣннаго сочлененія и свойственна большинству млекопитающихъ (кромѣ Cetacea, Sirenia, Chiroptera и др.), а равно многимъ птицамъ и нѣкоторымъ ящерницамъ. Въ зоологіи Ч. называется легочный моллюскъ р. Ancyclus съ чашкообразной раковиной, имѣющей рудиментарный завитокъ. А. fluviatilis или рѣчная Ч.—въ проточной водѣ; А. lacustris—или болотная Ч. въ стоячей водѣ. Оба вида съ тонкостѣнной раковиной и весьма обычны въ нашихъ водахъ. Рядъ видовъ найденъ въ Байкальскомъ озерѣ, а равно нѣкоторые виды въ Европейской Россіи и Туркестанѣ.

В. М. Ш.

Чашечка (calyx)—наружный покровъ цвѣтка, обычно своимъ зеленымъ цвѣтомъ рѣзко отличающійся отъ внутренняго покровка (вѣничика); только въ рѣдкихъ случаяхъ Ч.

бываетъ такой же яркой окраски, какъ и вѣнчикъ, напр. у лютиковыхъ, у которыхъ лепестковъ или совершенно нѣтъ (у *Caltha*, *Апетона* и у др.), или они принимаютъ форму медовиковъ (напр. у *Trollius*, *Helleborus* и у др.). Назначеніе Ч. состоитъ въ томъ, чтобы прикрывать молодой цвѣтокъ или молодой, зрѣющій плодъ, поэтому она либо, исполнивъ свое назначеніе, послѣ цвѣтенія подсыхаетъ и сваливается (у нѣкоторыхъ растений, напр. у мака она сваливается даже во время распусканія цвѣтка, отрываясь снизу, такъ какъ вполне распутившійся цвѣтокъ содержитъ лишь вѣнчикъ); это—*отпадающая Ч.* (*c. deciduus*); или же Ч. сохраняется послѣ цвѣтенія и даже разрастается—*остающаяся Ч.* (*c. persistens*). По формѣ Ч. бываетъ весьма разнообразною, либо правильною (когда всѣ листки ея одинаковы), либо неправильною, далѣе—трубчатую, ворончатую, колокольчатую, булавовидною, двугубою и т. д. (см. Вѣнчикъ). Далѣе, смотря потому, сростаются ли отдѣльные листки Ч. вмѣстѣ или остаются обособленными, Ч. бываетъ либо *сростнолистной* (*c. gamosepalus*), либо *раздѣльнолистной* (*c. polusepalus*). Въ первомъ случаѣ, смотря по степени срашенія чашелистиковъ, Ч. бываетъ *лопастною*, *зубчатою*, *раздѣльною*, причемъ, принимая во вниманіе количество чашелистиковъ, говорятъ о пяти, четырехъ, трехъ... лопастной, пяти, четырехъ, трехъ... раздѣльной и т. д. Ч. Раздѣльно-лиственная Ч. также обозначается количествомъ чашелистиковъ: пятилистная, четырехлистная Ч. и т. д. Иногда (напр. у *Fragaria*, *Potentilla* и др.) Ч. двойная, т. е. въ этихъ случаяхъ развивается еще наружная Ч. въ видѣ мелкихъ листковъ; замѣчательно, что такая Ч. появляется большею частью у тѣхъ растений, у которыхъ развиты прилистники, такъ что наружная Ч. представляетъ собою прилистники чашелистиковъ. С. Р.

Чашечникъ—народное названіе, употребляемое въ нѣкоторыхъ мѣстностяхъ средней Россіи для обозначенія жука яблоневаго цвѣтоѣда (*Anthonomus pomorum*); см. Цвѣтоѣды.

Чашинки—мст. Витебской губ., Лепельскаго у., на прав. берегу р. Уллы. Жителей болѣе 3 тыс. Торг. пунктъ. 2 церкви, 1 училище, больница, почт.-телегр. контора. Ч. упоминаются въ исторіи во время войнъ русскихъ съ поляками и шведами. 19 окт. 1812 г. у Ч. происходилъ упорный бой русскихъ войскъ Витгенштейна и Штейнгеля съ французскими, занявшими позицію на Уллѣ. Французы были отброшены за рѣку; но Витгенштейнъ, узнавъ о прибытіи къ нимъ на подкрѣпленіе корпуса маршала Виктора, не рѣшился продолжать наступленіе, а ограничился занятіемъ лѣв. берега Уллы и оставался у Ч., выжидая извѣстій объ арміяхъ Кутузова и Чичагова (см. Отечественная война 1812 г.). На другой день всѣ франц. войска отступили на Сѣнно и далѣе. Въ концѣ октября, Викторъ, получивъ приказаніе Наполеона оттѣснить войска Витгенштейна за Двину, снова перешелъ въ наступленіе и 2 ноября атаковалъ русскихъ, занявшихъ между тѣмъ позицію близъ Ч., на

Лукомлѣ, около дер. Смолянцы. Атаки Виктора не увѣнчались успѣхомъ.

Чашинковыя—два д. орянскихъ рода, восходящихъ къ половинѣ XVII в.; первый записанъ въ VI ч. род. кн. Тверской губ. и гербъ внесенъ въ III ч. Гербовника; второй записанъ въ VI ч. род. кн. Смоленской губ. и гербъ внесенъ въ VII ч. Гербовника. Есть еще нѣсколько родовъ Ч., болѣе поздняго происхожденія.

Чашница—русскій общій терминъ для сумчатыхъ грибовъ рода *Peziza*. Обыкновенно подъ этимъ именемъ подразумѣвается видъ *Peziza lorigata* Batsch.

Чашино—с. Тамбовской губ., Борисоглѣбскаго у., при р. Воронѣ. Жит. 4000.

Чая—р. Иркутской губ., Киренскаго у.; беретъ начало изъ сѣв.-вост. отрога Байкальскаго Приморскаго хр., служащаго водораздѣломъ правыхъ притоковъ р. Лены и лѣвыхъ Верхней Ангары. Общее направленіе теченія рѣки на СЗ, впадаетъ въ р. Лену у сел. Ильинскаго. Длина рѣки до 250 вер. Долина рѣки неширока, лѣсиста, болотиста и ненаселена. Рѣка доступна въ низовьяхъ небольшимъ лодкамъ, обильна рыбою. Ч. посѣщаютъ бродячіе тунгусы. Н. Л.

Чая—р. Гомской губ. и у., служащая юго-восточн. границей Нарымскаго края, состоитъ изъ рѣкъ Парбиги и Бакчарь. Первая или лѣвая ея вѣтвь вытекаетъ изъ Басюганско-Абинскаго водораздѣльнаго болота, вторая или правая вѣтвь изъ Бакчарскаго болота. Длина Парбиги 150 вер., а Бакчара—170 вер. По соединеніи этихъ рѣкъ Ч. течетъ въ сѣв. направленіи и впадаетъ въ р. Обь съ лѣвой ея стороны, выше Водяныхъ юртъ. Длина Ч. до 90 вер., а вмѣстѣ съ вершинами до 260 вер. Ч. судоходна, ширина ея отъ 50 до 100 саж. и болѣе, теченіе тихое; правый ея берегъ возвышенъ, лѣвый—низменъ. Рѣка обильна рыбою и по берегамъ ея растутъ довольно еще хорошо сохранившіеся кедровники. Долина рѣки болотиста и лѣсиста. Въ Ч. вливаются справа р. Евла (дл. 200 вер.), слѣва—Нюрга (100 в.) и др.

Чебанса—с. Казанской губ. и у., центръ кустарной выдѣлки легкихъ и изящныхъ тарантасовъ, санокъ и другихъ экипажей. До 100 кузницъ, занимающихся оковкой экипажей, деревянныя части которыхъ выдѣлываются въ окружныхъ селеніяхъ и волостяхъ Казанскаго у. Сбытъ—на Нижегородскую ярмарку и вообще по Волгѣ. Ср. Дудкинъ «Кошачковская волость Казанскаго у.» (Казань, 1884).

Чебакъ—см. Чабакъ.

Чеберъ (Czóber)—венгерская мѣра вина. Онъ бываетъ двухъ размѣровъ: большой и малый, при чемъ емкость перваго = 83,131 литрамъ, а втораго—41,687 литр.

Чебоксарскій Николаевскій женскій монастырь, нынѣ церковь въ гор. Чебоксарахъ, Казанской губ. Существовалъ уже въ XVI стол. Упраздненъ въ 1764 г.

Чебоксары—уѣзди. гор. Казанской губ., на прав. берегу р. Волги, въ 138 вер. отъ г. Казани, въ живописной котловинѣ, образуемой ррч. Чебоксаркой и Кайбулкой; большая

часть города раскинута по тремъ горамъ, а меньшая—въ низменности, находящейся между этими горами. Время основанія Ч. неизвѣстно; впервые Ч. упоминаются въ 1371 г., при описаніи путешествія вел. кн. Дмитрія Іоанновича въ Орду, къ Мамаю; въ 1557 г., при Іоаннѣ IV, въ Ч. построена крѣпость и заселена стрѣльцами; въ 1708 г. Ч. приписаны къ Казанской губ., а въ 1781 г. сдѣланы уѣзднымъ городомъ. Нѣкогда Ч. были крупнымъ торговымъ центромъ, но въ настоящее время торговое значеніе города ничтожно и о быломъ процвѣтаніи его свидѣлствуетъ лишь обиліе церквей, весьма разнообразныхъ по архитектурѣ, богатыхъ колоколами и памятниками старины. Многія церкви найдены въ заустѣннѣ. Замѣчательнъ старый пятиглавый соборъ Введенія, построенный въ 1657 г. Въ общемъ видъ города довольно жалкій, хотя Ч. (по-чувашски—«Чуксарь-городъ») и называются нерѣдко въ шутку «столицею чувашъ». Въ 1901 г. въ Ч. числилось дворянъ 155, духовнаго сословія 52, почетныхъ гражданъ и купеческаго сословія 51, мѣщанъ 4935, крестьянъ 190, солдатъ безсрочно-отпускныхъ и ихъ семейныхъ 390, всего 5773 жит. (2904 мжч., 2869 жнщ.); въ томъ числѣ православныхъ 5715, раскольниковъ 42, прочихъ вѣроисповѣданій 16. Населеніе почти исключительно русское (прочихъ народностей только 16 чел.). Троицкій мужск. м-рь съ 3 церквями. Церквей кам. 12, часовенъ 11, домовъ каменныхъ 59, деревянныхъ 945. На пристани преимущественно грузятъ хлѣбъ, яйца, кости, лѣсные матеріалы, тряпье. 5 небольшихъ заводовъ (1 кожевенный, 1 солодовенный и 3 кирпичныхъ) и 9 мелкихъ промышленныхъ заведеній, съ общимъ производствѣ до 25 тыс. руб. при 90—100 рабочихъ. Казенный винный складъ. Ремесленниковъ (преимущественно сапожники, портные, кузнецы и столяры) до 200 чел. Земледѣіемъ занимаются мало. Земская больница на 50 кроватей, земская вольная аптека, 2 ветеринарныхъ врача. Городское трехклассное учил. (учреждено въ 1789 г. подъ именемъ малаго народнаго училища), съ 232 учаш. Духовное муж. учил. съ 162 учаш.; нѣсколько начальныхъ школъ. По смѣтѣ на 1901 г., доходы исчислены въ 20117 руб., въ томъ числѣ съ городскихъ недвижимыхъ имуществъ и оброчныхъ статей 14389 руб.

Чебоксарскій уѣздъ расположенъ приблизительно въ срединѣ западной половины Казанской губ., по обѣимъ сторонамъ р. Волги. Правобережная половина уѣзда, напоминающая вытянутый отъ СЗ къ ЮВ четырехугольникъ, имѣетъ въ длину приблизительно до 70 вер. и въ ширину отъ 13 до 35 вер.; а лѣвобережная половина уѣзда представляетъ два отруба, раздѣленные другъ отъ друга узкою полосой Царевококшайскаго уѣзда, который врѣзывается въ Ч. уѣздъ клиномъ. Площадь вост. отруба нѣсколько больше западнаго. Площадь Ч. у., по Стрѣльбицкому, равняется, со включеніемъ внутреннихъ водъ, 3696,7 кв. вер. или 385085 дес., что составляетъ 6,6% общей площади Казанской губ. Ч. уѣздъ орошается, кромѣ Волги, еще рядомъ мелкихъ

рѣкъ, изъ коихъ въ правобережной (южной) части уѣзда болѣе значительны: Цивиль, протекающая съ Ю на С въ западной половинѣ этой части уѣзда, и Бол. Анишъ, протекающей съ ЮЗ на СВ въ вост. половинѣ. Въ лѣвобережныхъ (сѣверныхъ) частяхъ уѣзда болѣе значительны рр. Мал. Кокшага, Бол. Кокшага и Илетъ. Преобладающее теченіе этихъ рѣкъ—съ С на Ю. Всѣ указанныя рѣки, кромѣ Бол. Аниша, сплавныя. Часть Ч. уѣзда, расположенная къ С отъ р. Волги, представляетъ обширную низменность, покрытую преимущественно лѣсами и имѣющую слабый склонъ къ Ю и ЮВ, т. е. къ р. Волгѣ. Эта часть уѣзда носить въ общепитіи названіе луговой части уѣзда. Здѣсь много небольшихъ озеръ и довольно значительныхъ болотъ, частью моховыхъ. Южная или нагорная часть уѣзда представляетъ, наоборотъ, значительную возвышенность, которую можно раздѣлить на три части: 1) къ З отъ р. Цивили, 2) между рр. Цивилемъ и Бол. Анишемъ и 3) къ В отъ р. Бол. Аниша. Западная часть состоитъ изъ ряда холмовъ, изрѣзанныхъ оврагами, со значительною покатостью на В, къ рѣкѣ Цивилю. Средняя часть представляетъ плоскую возвышенность, круто спадающую къ Цивилю. Наконецъ, восточная часть является наиболѣе возвышенной и здѣсь, отъ праваго берега Бол. Аниша, начинаются такъ назыв. Вязовыя горы, тянущіяся по правому берегу Волги и достигающія 80—85 саж. надъ ур. моря. Согласно изслѣдованіямъ А. Нечаева и А. Лаврскаго, сѣверная часть Ч. у. сложена изъ послѣтретичныхъ отложений, а южная—изъ верхняго яруса пермской системы. Въ луговой части уѣзда преобладаютъ песчанныя почвы и частью подзолистыя; въ нагорной распространены свѣтлые и частью темныя суглинки, а ближе къ Волгѣ—подзолистыя почвы. Сѣверная, иначе луговая половина Ч. уѣзда почти сплошь покрыта лѣсами, среди которыхъ какъ бы вкраплены небольшіе участки пашни и другихъ угодій съ выстроенными на нихъ деревнями. Въ нагорной части уѣзда, наоборотъ, лѣсовъ очень мало и лишь въ средней части ихъ нѣсколько больше. Въ луговой половинѣ господствуютъ хвойныя породы—сосна и ель, лиственные встрѣчаются рѣдко; въ нагорной сторонѣ, наоборотъ, распространены лиственные смѣшанныя насажденія—дубъ, липа и проч. По переписи 1897 г. 129109 жит. (63869 мжч., 65240 жнщ.); на 1 кв. вер. приходится по 34,7 чел. (плотность населенія для всей Казанской губ. равна 39,2 чел. на кв. вер.). По полицейскимъ свѣдѣніямъ, въ 1901 г. числилось жит. въ Маринскомъ посадѣ, Сундырѣ тожъ (прист. на правомъ берегу Волги), 4490 и въ уѣздѣ 127412, а вмѣстѣ съ у. гор.—137675 чел. (68541 мжч., 69134 жнщ.). Дворянъ 225, лицъ духовн. сословія 568, почетн. гражданъ и купеч. сословія 144, мѣщанъ 9506, крестьянъ 109173, военныхъ безсрочн. отпущн. и ихъ семействъ 18059. Православныхъ 133614 (66453 мжч., 67161 жнщ.), раскольниковъ 67, магометанъ 3898, язычниковъ 67, прочихъ 29. Русскихъ 25142 (12442 мжч., 12700 жнщ.), татаръ 3898 (1996 мжч., 1902 жнщ.), черемисъ 16736 (8300

мжч., 8426 жнщ.), чувашъ 91879 (45783 мжч., 46096 жнщ.), прочихъ племень 30 (20 мжч., 10 жнщ.). Въ 1889 г. было насчитано 410 поселковъ (безъ г. Чебоксаръ и Маринскаго пос.); въ среднемъ на каждый поселокъ въ луговой части уѣзда приходилось по 36 дворовъ и 191 душъ об. пола, а въ нагорной части — 51 дв. и 263 д. об. пола. Въ среднемъ по уѣзду на 1 поселокъ приходилось у татаръ 282 дворовъ и 1583 жителей, у чувашъ 51 дворъ и 259 жит., у русскихъ 39 дворовъ и 223 жит., у черемисъ 35 дв. и 184 жит. Многія селенія, особенно инородческія, существуютъ уже нѣсколько столѣтій; мѣстами, напр., близъ сс. Абашева и Чурашева (въ зап. части нагорной стороны у.); встрѣчаются курганы и развалины старинныхъ татарскихъ городовъ. Въ 1889 г. числилось удобной земли 341119 дес., неудобной 44767, всей 385882 дес., въ томъ числѣ въ частной собственности 12294 дес., надѣльной крест. 186943 дес., казенной 181565 дес., г. Чебоксаръ и Маринскаго пос. 3471 д., церковной и монастырской 1609 дес. Удобная земля распредѣлилась по угодьямъ такъ: усадебной 2,18%, пахатной 29,36%, луговой 5,72%, лѣсной площади 53,81%, выгонной 1,37%. У крестьянъ надѣльная земля распредѣляется по угодьямъ такъ: усадебная 4,09%, пашня 70,21%, лугъ поемный 6,70%, лугъ непоемный 4,39%, лѣсъ 1,03%, кустарникъ и заросли 10,86%, выгонъ 2,72%. У частныхъ владѣльцевъ—усадьбы 2,87%, пашня 61,28%, лугъ поемный 12,89%, непоемный 1,02%, лѣсъ 5,49%, кустарникъ 14,57%, выгонъ 1,88%. Казенныя земли: пашня 0,37%, лугъ непоемный 0,17%, лѣсъ 98,74%, кустарникъ 0,72%. Крестьяне владѣютъ надѣльной землею на общинномъ началѣ. Какъ и въ другихъ мѣстностяхъ, гдѣ преобладаетъ чувашское или черемисское населеніе, большинство общинъ принадлежитъ къ типу такъ назыв. составныхъ, т. е. такихъ, гдѣ въ составъ одной и той же общины входятъ нѣсколько селеній, расположенныхъ въ разныхъ частяхъ одной и той же межевой дачи, при чемъ часть земли находится въ единственномъ владѣніи каждаго отдѣльнаго селенія, а другіе участки — въ общемъ владѣніи двухъ или болѣе селеній. Такой способъ владѣнія землею порождаетъ большую запутанность и нерѣдко подаетъ поводъ къ некончаемымъ судебнымъ процессамъ. Другая особенность — стремленіе крестьянъ къ разверсткѣ надѣльныхъ земель по наличнымъ мужскимъ душамъ каждыя 12 лѣтъ. Полевое хозяйство у крестьянъ трехпольное. Въ озимомъ клину сѣютъ рожь; въ яровомъ въ 1901 г. 21% былъ занятъ яровой пшеницей, 32% овсомъ, 22% ячменемъ, 7% гречей, 18% прочими хлѣбами; среди послѣднихъ довольно значительную роль играетъ полба, которую сѣютъ главнымъ образомъ чуваша, почти исключительно для собственнаго потребленія (на кашу). Частновладѣльческое хозяйство развито сравнительно слабо (въ 1901 г. было засѣяно рожью только 2672 дес. и яровыми 2585 дес.). Съ 1 дес. собирается хлѣба пудовъ (въ среднемъ за 18 лѣтъ): ржи 49,5 и 39,4 (первое число обозначаетъ валовой сборъ съ

1 дес. на частновладѣльческихъ земляхъ, а вторая—на крестьянскихъ надѣльныхъ), яровой пшеницы 30,8 и 31,9, овса 38,5 и 31,2, ячменя 32,0 и 34,5, гречихи 23,8 и 24,8, гороха 32,9 и 30,8, льняного сѣмени 19 и 25. Въ среднемъ за 6 лѣтъ (1895—1900 гг.) годовой чистый сборъ продовольственныхъ хлѣбовъ (безъ овса, картофеля и масличныхъ), за вычетомъ сѣмянъ, равнялся для всего уѣзда 2942 тыс. пд., что составляетъ по 23,6 пуд. на 1 душу сельскаго населенія. Соответствующая цифра для всей Казанской губ. 21,2 пд. на 1 душу сельскаго населенія. Изъ 19526 дес. покосовъ 61% относится къ поемнымъ и 39% къ суходольнымъ, лѣснымъ и болотнымъ. Изъ поемныхъ покосовъ 54% расположены по р. Волгѣ (укося 100—150 пд. съ дес.), 19% по Цивилю (укося 135 пд.), остальные по Бол. Анишу (укося 100 пд.), Илети (120 пд.), Бол. Кокшагѣ (90 пд.), М. Кокшагѣ (укося 80 пд.) и др. рѣкамъ. Средній укосъ на непоемныхъ лугахъ 40—80 пд. съ 1 дес. Арендныя цѣны на землю: 1 дес. подъ озимое 8—10 руб., подъ яровое 5—8 руб. (за неунавоженную супесчаную землю цѣны спускаются до 3 руб.), луга поемнаго 8 р. 50 к., непоемнаго 6 руб. (среднія цѣны). Въ 1901 г. числилось въ уѣздѣ лошадей 30556 и сверхъ того въ г. Чебоксарахъ и Маринскомъ посадѣ 225, рогатаго скота 24409 и 634, овецъ 101317 и 310, свиней 30610 и 228, козь 2492 и 21. При земскомъ статистическомъ изслѣдованіи въ 1889 г. оказалось безлошадныхъ дворовъ 27%, однолошадныхъ 44%, двухлошадныхъ 23%, трехлошадныхъ 5%, съ 4 и болѣе лошадьми 1% (въ 1858 г. по кадастру безлошадныхъ было 6,2%, въ 1882 г., по конской переписи 12,5%). Земледѣліе — почти исключительное занятіе большинства населенія Ч. уѣзда. Хлѣбъ вывозится преимущественно по Волгѣ, частью по Моск.-Казанской жел. дороги, которая проходитъ по юго-вост. углу южной половины уѣзда (ст. Тюрлема), частью гужомъ. Главнѣйшія пристани на Волгѣ: гор. Чебоксары, Маринскій пос. и Козловка. Въ 1900 г. съ названныхъ пристаней отправлено тыс. пд.: пшеницы и полбы 5, муки ржаной 502, ржи 170, овса 531, ячменя 47, пшена 1, итого 1256 тыс. пд. Кромѣ того, отправлено на судахъ внизъ по Волгѣ 1055 тыс. пд. дровъ, лѣсныхъ строит. матеріаловъ внизъ 426 тыс. пд. и вверхъ 632 тыс. пд.; прибыло въ г. Чебоксары сверху въ плотяхъ и на плотяхъ строит. матеріаловъ 1305 т. пд. Изъ Маринскаго пос. отправлено судовъ: вверхъ 137, съ 282 тыс. пд. груза, и внизъ 134, съ 1303 тыс. пд.; прибыло судовъ: снизу 122, съ 76 тыс. пд., и сверху 76 суд., съ 9 тыс. пд.; объявленная цѣнность отправленныхъ грузовъ—387 тыс. руб., прибывшихъ—57 тыс. руб. Соответствующія цифры для гор. Чебоксаръ: отправлено вверхъ 246 судовъ, съ 947 тыс. пд., внизъ 345 судовъ, съ 1333 тыс. пд.; прибыло снизу 222 судна, съ 200 тыс. пд., и сверху 175 суд., съ 1387 тыс. пд. Изъ Козловки отправлено вверхъ 172 судна, съ 855 тыс. пд., внизъ 52 судна, съ 558 тыс. пд.; прибыло снизу 165 суд., съ 9 тыс. пд., и сверху 77 суд., съ 3 тыс. пд. Въ послѣдніе годы въ Козловкѣ

грузится на пассажирские пароходы очень много лиц, отправляемых через Рыбинск и Виндаву за границу, также в Петербург и отчасти в Казань. Съ единственной на р. Цивили пристани (Рунгинской) в 1900 г. отправлено 10 судовъ (всѣ внизъ), съ грузомъ в 475 тыс. пд., въ томъ числѣ отправлено муки ржаной 215 тыс. пд., овса 257 тыс. пд., ячменя 2 тыс. пд. По желѣзной дорогѣ вывезено в 1900 г. 16 тыс. пд. В 1900 г. въ Ч. уѣздѣ, не считая г. Чебоксарь, имѣлись: 1 винокурный заводъ съ 60 рабочими и производствомъ свыше 200 тыс. руб., 5 вароваренныхъ и скипидарныхъ заводовъ, 4 лѣсопилки, 1 механич. заводъ съ 336 рабочими и производствомъ свыше 150 тыс. р., всего 12 заводовъ съ 642 рабочими и производствомъ свыше 700 тыс. руб. Кромѣ того мелкихъ заведеній въ уѣздѣ 25, въ Маринскомъ посадѣ 8 и въ г. Чебоксарахъ 9. Внѣ земледѣльческіе промыслы среди крестьянскаго населенія распространены слабо. Сравнительно развиты рубка лѣса, жженіе угля, кулеткацкій, смолокурный, бондарный и плотничій промыслы. Оригинальнымъ промысломъ является плетеніе изъ ивовыхъ и черемуховыхъ прутьевъ корзинокъ для экипажей. В 1901 г. въ уѣздѣ было 32 земскихъ школы, 68 школъ грам., 16 церк.-приход. съ пособіемъ отъ земства, 3 министерск., 4 городскихъ, 4 братства св. Гурія, 1 частная, итого 128 школъ; учащихся 247, учащихся 6176 (82% мальчиковъ и 18% дѣвочекъ), окончившихъ курсъ 774. Въ чувашскомъ селѣ Ишаки (основ. въ XIV в.) двухклассная миссіонерская школа съ педагогическимъ классомъ, имѣющимъ цѣлью готовить учителей для церковно-приходскихъ школъ. При школѣ преподается иконопись. Медицинскихъ земскихъ участковъ 5, больницъ и лѣчебницъ 4, въ нихъ кроватей 95; земскихъ врачей 5, фельдшеровъ 11, акушеровъ 4, аптека 1, ветеринаровъ 1, ветеринарныхъ фельдшеровъ 2. Земская почта. Земскихъ расходовъ на 1902 г. назначено было 129900 руб., въ томъ числѣ на содержаніе земскаго управленія 12300 р., на народное образованіе 27300 руб., на медицинскую часть 55200 руб. Сборы съ недвижимыхъ имуществъ 112800 руб. 7,8% сборовъ съ недвижимыхъ имуществъ падаетъ на владѣнія частныхъ лицъ 45,0% на сельскія общества, 8,1% на владѣнія гор. Чебоксарь и Маринскаго посада, 39,1% на земли казны. Съ десятины лѣсной площади взимается на уѣздныя и губернскаія потребности по 29,4 коп., съ прочихъ земель—по 36,4 коп. Ср. «Материалы для сравнительной оцѣнки земельныхъ угодій въ уѣздахъ Казанской губ.» (вып. 8, «Уѣздъ Чебоксарскій», Казань, 1890); «Обзоръ Казанской губ. за 1901 г.» (Казань, 1902); «Сводъ важнѣйшихъ постановленій губернскихъ и уѣздн. земск. собр. Казанской губ.», сессій 1901, 1900 и 1887 гг.; «Сравнительная оцѣнка земельн. угодій въ уѣздахъ Казанской губ.» (Казань, 1893); «Общій сводъ данныхъ хозяйственно-статистическихъ изслѣдованій Казанской губ.; часть экономическая» (Казань, 1896); «Статистическій сборникъ министерства путей сообщ.» (вып. 66 и 67, СПб.,

1902); «Казанская губ. въ сельско-хозяйственномъ отношеніи за 1900 г.»; «Сводъ статистическихъ свѣдѣній по сел.-хозяйс. Россіи къ концу XIX стол.» (вып. 1, 1902, изд. мин-ва землед.).

И. Н.

Чеботаревъ (Харитонъ Андреевичъ, 1745—1815)— профессоръ и первый ректоръ московскаго унив. и первый предсѣдатель московскаго общ. исторіи и древностей русскихъ. Сынъ сержанта, вологодскій уроженецъ и воспитанникъ московской унив. гимназіи и московскаго унив., Ч. до 1776 г. преподавалъ исторію и географію, а потомъ и русскій языкъ въ университетской гимназіи; съ 1778 г.—ординарный профессоръ по кафедрѣ логики и нравоученія, а потомъ и русской исторіи. Ч. издалъ переводъ «Всеобщей исторіи» Фрейера, приложивъ къ ней «Краткій Россійскій лѣтописецъ» по Ломоносову, учебникъ по географіи Россіи—«Географическое методическое описаніе Россійской имперіи» (М., 1776). Изъ лекцій его по русской исторіи печатаны отрывки въ «Чтеніяхъ Московскаго Общ. Исторіи и Древн. Росс.» (за 1847 г., № 9). Кромѣ того Ч. занимался выборками изъ русскихъ лѣтописей, для предпріятыхъ по приказанію Екатерины II «Записокъ о древнѣйшей русской исторіи». Изъ другихъ литературныхъ трудовъ отмѣтимъ: «Слово о изобрѣтеніи искусства письма» (1776), «О способѣ и путяхъ, ведущихъ къ просвѣщенію» (1779), «Четвероевангеліе» (1803) и др. Шлецеръ называлъ Ч. своимъ «руководителемъ по Россійской исторіи». Ср. С. М. Соловьевъ въ «Биограф. слов. професс. моск. унив.» (М., 1854) и Н. А. Попова въ «Чтеніяхъ Моск. Общ. Ист. и Др. Росс.» (1884, № 1). Сынъ его *Андрей Харитоновичъ* Ч. († 1832), докторъ философіи кенигсбергскаго и московскаго (по физико-математическому отд.) унив., съ 1807 г. состоялъ адъюнктомъ химіи и технологіи въ моск. унив. *В. Р—въ.*

Чеботаревы—древній дворянскій родъ, записанный въ VI ч. род. кн. Курской губ. и восходящій къ половинѣ XVII в. Гербъ внесенъ въ VI ч. Гербовника. Есть еще нѣсколько родовъ Ч., болѣе поздняго происхожденія.

Чеботарь — см. Шилокловка.

Чеботовы — угасшій дворянскій родъ еще в началѣ XVII в. и происходящій отъ выѣхавшаго в 1146 г. изъ Германіи Радши. Помѣщенъ въ бархатной книгѣ (XVII, 169).

Чеботы—см. Чеботы.

Чебрець *чабрецъ* или *чаберъ* — названіе нѣсколькихъ растений изъ сем. губоцвѣтныхъ, изъ родовъ *Thymus* L. (см. Богородская трава и Тиміанъ), *Satureja* L. (см. Чаберъ) и *Teucrium* L. (см. Сѣдачъ).

Чебыда—р. Якутской обл., Вилюйскаго окр., прав. прит. р. Вилюя, направленіе теченія на СЗ. Ч. вытекаетъ изъ Вилюйско-Ленскихъ водораздѣльныхъ возвышенностей. Дл. р. до 200 в., довольно широка, но мелководна и вездѣ переходима въ бродъ.

Чебышева - Дмитриева (Евгенія Александровна) — писательница, дочь А. П. Ч. Родилась в 1865 г. Участвовала въ «Женскомъ Образованіи», «Дѣтскомъ Чтеніи» и др.

изданіяхъ, гдѣ помѣщала статьи по педагогическимъ вопросамъ и рассказы для дѣтей.

Чебышевъ (Пафнуцій Львовичъ)—знаменитый русскій математикъ, родился 14 мая 1821 г. въ селѣ Окатовѣ, Калужской губ.; скончался 26 ноября 1894 г. въ С.-Петербурѣ. Питомецъ московскаго университета, въ которомъ онъ кончилъ курсъ въ 1841 г., Ч. всю свою профессорскую дѣятельность съ 1847 г. по 1882 г. посвятилъ с.-петербургскому университету. Ученая дѣятельность Ч., начавшаяся въ 1843 г. появленіемъ въ свѣтъ небольшой замѣтки «Note sur une classe d'intégrales définies multiples» («Journ. de Liouville», т. VIII), не прекращалась до конца его жизни. Послѣдній его мемуаръ «О суммахъ, зависящихъ отъ положительныхъ значеній какой-либо функціи», вышелъ въ свѣтъ уже послѣ его кончины (1895, «Mém. de l'Ac. des sc. de St.-Peters.»). Заслуги Ч. оценены были ученымъ міромъ достойнымъ образомъ. Онъ былъ членомъ Императорской академіи наукъ съ 1853 г., Associé étranger парижской академіи наукъ съ 1860 г. (эту честь Ч. раздѣлялъ лишь еще съ однимъ русскимъ ученымъ, знаменитымъ Бэрромъ, избраннымъ въ 1876 г. и въ томъ же году скончавшимся), членомъ-корреспондентомъ множества ученыхъ обществъ Зап. Европы и почетнымъ членомъ всѣхъ русскихъ университетовъ. Характеристика его ученыхъ заслугъ очень хорошо выражена въ запискѣ академикомъ А. А. Маркова и И. Я. Сонина, читанной въ первомъ послѣ смерти Ч. засѣданіи академіи. Въ этой запискѣ, между прочимъ, сказано: «Труды Ч. носятъ отпечатокъ гениальности. Онъ изобрѣлъ новые методы для рѣшенія многихъ трудныхъ вопросовъ, которые были поставлены давно и оставались нерѣшенными. вмѣстѣ съ тѣмъ онъ поставилъ рядъ новыхъ вопросовъ, надъ разработкой которыхъ трудился до конца своихъ дней». Академія постановила исходатайствовать средства на изданіе полнаго собранія сочиненій Ч. и оказать возможное содѣйствіе этому предпріятію. Существенное матеріальное содѣйствіе исполненію этого предпріятія оказалъ братъ покойнаго, профессоръ В. Л. Чебышевъ, а редакцію трудовъ Ч. взяли на себя авторы упомянутой записки. Въ настоящее время уже вышелъ въ свѣтъ первый томъ сочиненій Ч. на русскомъ и французскомъ языкахъ. Полный списокъ трудовъ Ч. можно найти въ «Извѣстіяхъ Акад. Наукъ» за 1895 г. (т. II, № 3). Укажемъ здѣсь лишь самые замѣчательные изъ трудовъ Ч. Сюда относятся прежде всего работы Ч. по теоріи чиселъ. Начало ихъ положено въ прибавленіяхъ къ докторской диссертациі Ч.: «Теорія сравнительной», напечатанной въ 1849 г. Въ 1850 г. появился знаменитый «Mémoire sur les nombres premiers», гдѣ даны два предѣла, въ которыхъ заключается число простыхъ чиселъ, лежащихъ между двумя данными числами. Результаты Ч. и до сихъ поръ составляютъ самое существенное изъ того, что извѣстно по данному вопросу. Въ 1867 г. во II томѣ «Моск. Мат. Сб.» появился другой весьма замѣчательный мемуаръ Ч.: «О средних ве-

личинахъ», въ которомъ дана теорема, лежащая въ основѣ различныхъ вопросовъ теоріи вѣроятностей и заключающая въ себѣ знаменитую теорему Якова Бернулли какъ частный случай. Этихъ двухъ работъ было бы достаточно, чтобы увѣковѣчить имя Ч. По интегральному исчисленію особенно замѣчательенъ мемуаръ 1860 г.: «Sur l'intégration de la différentielle

$$\frac{(x + A)dx}{\sqrt{x^4 + \alpha x^3 + \beta x^2 + \gamma x + \delta}},$$

въ которомъ дается способъ узнать при помощи конечнаго числа дѣйствій, въ случаѣ рациональныхъ коэффициентовъ подкореннаго полинома, возможно ли опредѣлить число A такъ, чтобы данное выраженіе интегрировалось въ логариумахъ и, въ случаѣ возможности, найти интеграль. Наиболее оригинальными, какъ по сущности вопроса, такъ и по методу рѣшенія, являются работы Ч. «о функціяхъ, наименѣе уклоняющихся отъ нуля». Важнѣйшій изъ мемуаровъ, сюда относящихся, есть мемуаръ 1857 г. подъ заглавіемъ: «Sur les questions de minima qui se rattachent à la représentation approximative des fonctions» (въ «Мем. Акад. Наукъ»). Эту работу особенно цѣнятъ ученые Германіи и Франціи; такъ, напр., профес. Клейнъ въ своихъ лекціяхъ, читанныхъ въ геттингенскомъ университетѣ въ 1901 г., называетъ этотъ мемуаръ «удивительнымъ» (wunderbar). Содержаніе его вошло въ классическое сочиненіе I. Bertrand, «Traité du Calcul diff. et integral». Въ связи съ этими же вопросами находится и работа Ч. «О черченіи географическихъ картъ». Далѣе, замѣчательны работы Ч. объ *интерполированіи*, въ которыхъ онъ даетъ новыя формулы, важныя какъ въ теоретическомъ, такъ и практическомъ отношеніяхъ. Однимъ изъ любимыхъ пріемовъ Ч., которымъ онъ особенно часто пользовался, было приложеніе свойствъ алгебраическихъ непрерывныхъ дробей къ различнымъ вопросамъ анализа. Къ работамъ послѣдняго періода дѣятельности Ч. относятся изслѣдованія «О предѣльныхъ значеніяхъ интеграловъ» («Sur les valeurs limites des intégrales», 1873). Совершенно новые вопросы, поставленные здѣсь Ч., разрабатывались затѣмъ учениками его. Послѣдній мемуаръ Ч. 1895 г. относится къ той же области. Въ связи съ вопросами «о функціяхъ, наименѣе уклоняющихся отъ нуля», находятся и работы Ч. по практической механикѣ, которою онъ занимался много и съ большою любовью. Въ этой области Ч. принадлежатъ различные остроумные приборы, изъ которыхъ одинъ (Machine arithmétique à mouvement continu) хранится въ Парижѣ, въ Conservatoire des arts et métiers. Заслуги Ч., какъ профессора, навсегда останутся въ памяти тѣхъ, кому выпала завидная доля учиться у него. Онъ продолжалъ учить своихъ учениковъ и по окончаніи ими университетскаго курса, направляя ихъ первые шаги на научномъ поприщѣ, путемъ бесѣдъ и драгоценныхъ указаній на плодотворные вопросы. Ч. создалъ школу русскихъ математиковъ, изъ которыхъ многіе пользуются въ настоящее

время большою извѣстностью. Общественная дѣятельность Ч. исчерпывалась его профессурою и участіемъ въ дѣлахъ академіи наукъ. Изъ некрологическихъ очерковъ можно указать прекрасно составленный очеркъ академика А. М. Ляпунова въ VI т. 2-й серіи «Изв. Харьк. Матем. Общ.».

К. Лоссе.

Чебышевъ-Дмитріевъ (Александръ Павловичъ, 1834—77) — криминалистъ. Юридическое образование получилъ въ московскомъ унив. Въ 1858 г. былъ назначенъ исп. должность преподавателя въ Демидовскомъ ярославскомъ лицей, откуда перешелъ въ казанскій унив. на кафедру уголовныхъ и полицейскихъ законовъ; позже состоялъ профессоромъ уголовного права и судопроизводства въ с.-петербургскомъ унив. Первая его научная работа напечатана во «Временникѣ» Демидовскаго лицея—актовая рѣчь 1859 г. «О правѣ наказаній». Въ «Отеч. Зап.» появились его вступительная лекція въ казанскомъ унив. «О современномъ состояніи и задачахъ науки уголовного права» (1860) и семь публицистическихъ лекцій «Объ уголовномъ процессѣ въ Англіи, Франціи и Германіи» (1861—62), а въ «Юридическомъ Вѣстникѣ» Калачова — читанный имъ въ Казани спеціальныи курсъ «О началахъ французскаго уголовного устройства» (1862). Въ 1862 г. Ч. защитилъ свою магистерскую диссертацию «О преступномъ дѣйствіи по русскому до-Петровскому праву», составляющую цѣнный вкладъ въ исторію русскаго уголовного права. Въ 1866 г. Ч. получилъ степень доктора уголовного права за диссертацию «О покушеніи». Въ 1862—64 гг. Ч. принималъ участіе въ трудахъ законодательныхъ комиссій по судебной реформѣ. Съ 1865 г. состоялъ редакторомъ «Журнала Мин. Юстиціи». Съ 1868 по 1871 г. издавалъ газету «Судебный Вѣстникъ», съ ежемѣсячными приложеніями. Здѣсь Ч. помѣстилъ много статей, преимущественно по уголовному процессу. Статьи эти легли въ основаніе его комментарія къ уставу уголовного судопроизводства, изданнаго подъ заглавіемъ «Русское уголовное судопроизводство» (1875). Въ 70-хъ гг. былъ дѣятельнымъ сотрудникомъ «Бирж. Вѣд.» редакціи Трубникова, гдѣ писалъ публицистическіе фельетоны подъ псевд. *Эксъ*.

Чебышевы—старинный русскій дворянскій родъ, восходящій къ половинѣ XVII в. и записанный въ VI ч. родосл. кн. Калужской губ. Гербъ внесенъ въ XVI ч. Гербовника.

Чева (Джованни) — итальянскій математикъ. Умеръ въ 1734 г. Главными предметами его занятій были геометрія и механика. Онъ написалъ сочиненія: «De lineis rectis se invicem secantibus statica constructio» (Миланъ, 1678); «Opuscula mathematica de potentiis obliquis, de pendulis et vasis et de fluminibus» (тамъ же, 1682); «Triâ problemata geometrica proposita» (Мантуя, 1710); «Hydrostatica etc.» (тамъ же, 1728) и нѣсколько другихъ. Самымъ замѣчательнымъ изъ нихъ было первое. Въ первой его части авторъ доказываетъ теорему Менелая и рядъ сходныхъ съ нею теоремъ при помощи *статическаго метода*, основаннаго на свойствахъ центра тяжести системы точекъ. При-

лагаемый къ вопросамъ, въ которыхъ разсматриваются отношенія между отрѣзками, образованными пересѣкающимися линіями другъ на другѣ, онъ состоитъ въ помѣщеніи въ точкахъ пересѣченія тяжестей, обратно пропорціональныхъ соотвѣтствующимъ отрѣзкамъ, и въ послѣдующемъ затѣмъ выводѣ отношенія между тяжестями на основаніи принципа рычага въ статикѣ. Достаточно назвать извѣстное въ геометріи подъ именемъ *теоремы Ц.* предложеніе о произведеніяхъ отрѣзковъ, образованныхъ на сторонахъ треугольника трансверсалими, проходящими черезъ общую точку (произведеніе трехъ отрѣзковъ, не сходящихся попарно въ одной общей точкѣ, равно произведенію трехъ другихъ отрѣзковъ), и на подобное же предложеніе объ отрѣзкахъ, образованныхъ на сторонахъ четырехугольника плоскостью, ихъ пересѣкающею, если не всѣ вершины четырехугольника лежатъ въ одной плоскости. Во второй части идеи и теоремы, изложенныя въ 1-й, прилагаются къ коническимъ сѣченіямъ. Наконецъ, прибавленіе занимается теоремами о площадяхъ нѣкоторыхъ плоскихъ фигуръ и объ объемахъ и центрахъ тяжести тѣлъ вращенія второго порядка. Его братъ *Томмазо Ч.*, математикъ (1648—1737), іезуитъ. Въ 1695 г. изобрѣлъ инструментъ для механическаго дѣленія угла на три части. Написалъ: «De natura gravium» (1669); «De ratione aequilibrî. De sectione geometrico-harmonica et arithmetica etc.» (1699); «Opuscula mathematica» (1699). В. В. В.

Чевакинскій (Савва Ивановичъ)—русскій архитекторъ временъ имп. Елизаветы Петровны, сынъ дворянина, род. въ 1713 г. въ Тверской губ., въ 1729 г. былъ опредѣленъ въ ученики морской акд.; затѣмъ черезъ три года Ч. былъ назначенъ въ классъ гражданской архитектуры, въ которомъ оказалъ столь блестящія успѣхи, что въ 1732 г. былъ произведенъ въ «гезели отъ архитектуры». Съ этого времени служилъ въ вѣдомствѣ адмиралтействъ-коллегіи, занимаясь по ея порученію различными постройками. Такъ, была сооружена имъ въ 1747—55 гг. теперь несуществующая церковь св. Захаріи и Елизаветы подъ шпилемъ адмиралтейства, построены каменный мостъ черезъ р. Волховъ въ Новгородѣ, составлены проекты передѣлки дома Миниха для помѣщенія въ немъ морскаго кадетскаго корпуса (оставшіяся неосуществленными) и сооруженія новой церкви св. Исаакія Далматскаго вмѣсто прежней, стоявшей слишкомъ близко къ берегу Невы (также неосуществленный), исправлены палаты акд. наукъ послѣ пожара, постигнаго ихъ въ 1754 г. Но самымъ важнымъ произведеніемъ Ч. должно признать церковь св. Николая Чудотворца, построенную въ СПб. при морскихъ казармахъ въ 1752—60 гг. и извѣстную теперь подъ названіемъ *Никола Морскаго*,—одна изъ великолѣпнѣйшихъ храмовъ столицы, замѣчательный по своему общему виду, по деталямъ внѣшности и внутренности и особенно по своей стройной, граціозной колокольні. Архитектура этой церкви напоминаетъ собою постройки знаменитаго гр. Растрелли, который имѣлъ несомнѣнно вліяніе на Ч., но не

въ такой степени, чтобы помѣшать ему выказать свой собственный вкусъ; стиль рококо, въ которомъ выдержано это сооруженіе, менѣе игривый и жеманный, чѣмъ Растреллиевскій, больше приличествуетъ православному храму. По учрежденіи первоначальной акд. худ. (считавшейся состоящею при московскомъ унив.) Ч. былъ въ ней преподавателемъ. Получивъ въ 1736 г. чинъ подпоручика, онъ былъ въ 1745 г. произведенъ прямо въ архитекторы майорскаго ранга, въ 1762 г. повышенъ въ полковники и въ 1767 г. вышелъ въ отставку съ званіемъ оберъ-интенданта. Когда и гдѣ онъ умеръ—неизвѣстно. А. С.—в.

Чевкинить—минералъ изъ группы титаниа (см.), встрѣчающійся въ окрестностяхъ Миасскаго завода на Уралѣ.

Чевкинъ (Константинъ Владиміровичъ, 1802—75)—русскій госуд. и военный дѣятель. Получилъ образованіе въ пажескомъ корпусѣ. Въ 1827 г. участвовалъ въ персидской кампаніи; въ 1828 г. находился въ дѣйствующей арміи при осадѣ Браилова и Варны и при переходѣ чрезъ Балканы и занятія Адрианополя. Въ польскую кампанію участвовалъ въ дѣйствіяхъ противъ мятежниковъ при Остроленкѣ, при штурмѣ Варшавы и взятіи Модлины. Въ 1834 г. назначенъ начальникомъ штаба корпуса горныхъ инженеровъ. Въ 1836 г. ѣздилъ за границу для осмотра иностранной горной промышленности, въ 1840 г. осматривалъ за границей желѣзныя дороги. Въ 1843 г. Ч. осматривалъ горные и соляныя промыслы южной Россіи, а въ 1845 г. Уральскіе заводы. Съ 1853 по 1862 г. Ч. былъ главнымъ управляющимъ путей сообщенія, а затѣмъ членомъ госуд. совѣта и председателемъ деп. экономіи. Съ 1872 г. Ч. состоялъ председателемъ комитета по дѣламъ Царства Польскаго.

Чевкины—старинный русскій дворянскій родъ, ведущій свое происхожденіе отъ косоужскаго князя Редеди (нач. XI в.). Потомокъ послѣдняго въ седьмомъ колѣнѣ, *Андрей Васильевичъ Чевка*, былъ родоначальникомъ Ч. Правнукъ его *Василій Петровичъ*—извѣстный воевода первой половины XVII в. *Наумъ Григорьевичъ*, стольникъ и офицеръ преображенскаго полка, былъ любимцемъ Петра Великаго; *Владиміръ Ивановичъ*, генералъ-майоръ, былъ подольскимъ губернаторомъ. О его сынѣ Константинѣ—см. выше. Родъ записанъ въ VI ч. род. кн. Рязанской губ. Гербъ внесенъ въ IX ч. Общаго Гербовника. В. Р.—в.

Чегемъ—довольно большая рч. Нальчикскаго окр., Терской области, вытекаетъ изъ вѣчныхъ снѣговъ и очень большихъ ледниковъ Главн. Кавказскаго хребта къ В отъ Эльбруса, течетъ въ сѣв.-вост. направленіи и сливается съ Баксаномъ, недалеко отъ впаденія его въ Малку. Ч. течетъ очень быстро и бываетъ особенно многоводенъ въ лѣтніе мѣсяцы. въ періодъ наиболѣе сильнаго таянія снѣговъ на горахъ. Длина рѣки болѣе 120 вер.

Чеглоковы—старинный дворянскій родъ, ведущій свое происхожденіе отъ вѣхавшаго къ вел. князю Александру Ярославовичу (Невскому) изъ Пруссіи «храбраго и честнаго мужа» именемъ *Михаила*. У него былъ правнукъ *Иванъ Филимоновичъ Чеглокъ*

отъ котораго и пошли Ч. Родъ записанъ въ VI ч. род. кн. Ярославской губ.; гербъ внесенъ въ I ч. Общаго Гербовника. Есть еще нѣсколько родовъ Ч., болѣе поздняго происхожденія. В. Р.—в.

Чеглокъ (*Falco subbuteo*)—мелкій видъ сокола (см.), широко распространенный, какъ перелетная птица, по всей Европѣ и Азій, кромѣ крайняго сѣвера и южныхъ безлѣсныхъ пространствъ. Держится или по опушкамъ лѣсовъ или въ лѣсахъ, чередующихся съ полями, гдѣ живетъ много мелкихъ птицъ, служащихъ его главною пищею. Сплошныхъ, большихъ лѣсовъ, избѣгаетъ. По быстротѣ и силѣ полета—превосходитъ другіе виды хищныхъ птицъ; безъ труда догоняетъ и бьетъ городскихъ и береговыхъ ласточекъ. Возлѣ значительныхъ людскихъ поселеній и городовъ—ласточки составляютъ его главную добычу, а въ поляхъ онъ охотится главнымъ образомъ на жаворонковъ. Ловитъ также крупныхъ жуковъ, стрекозъ и нѣкоторыхъ другихъ насѣкомыхъ. При случаѣ нападаетъ и на болѣе крупныхъ птицъ, какъ напр. на дикихъ голубей и куропатокъ. Гнѣздится почти всегда на деревьяхъ, при чемъ нерѣдко не дѣлаетъ самъ гнѣзда, а занимаетъ старыя воронья гнѣзда, выстилая ихъ лотокъ мохомъ и шерстью. Полная кладка состоитъ изъ 4—5 яицъ обычной для дневныхъ хищныхъ птицъ формы и цвѣта. Самецъ кормитъ самку во время высиживания яицъ. Къ гнѣздованію приступаетъ поздно: въ маѣ или іюнѣ. Молодые Ч. до осенняго перелета держатся вмѣстѣ съ стариками. У молодыхъ Ч. верхняя сторона тѣла—коричневая, у старыхъ—аспиднаго цвѣта, переходящаго на верхней сторонѣ головы и возлѣ ушей и глазъ—въ черный. Свѣтлая нижняя сторона тѣла испещрена продольными черными пятнами. Штаны и надхвостье—ржавчиннаго цвѣта. Восковица и ноги желтыя. Дл. 31—35 см. Ю. Вагнеръ.

Чегодаевъ-Наволакъ—мысъ на Кольскомъ полу-овѣ, Сѣв. Ледовитаго океана; Архангельской губ., Александровскаго уѣзда. Съ островомъ Харловымъ этотъ мысъ образуетъ сѣв.-зап. проходъ на Семиостровскій рейдъ. Ширина пролива между мысомъ и островомъ до 100 саж. Мысъ имѣетъ круглую форму, крутъ и примѣтенъ съ моря.

Чегодаевы—древній дворянскій родъ, ведущій свое происхожденіе отъ *Хозяина* Чегодаева, сына Саканскаго, впервые названнаго княземъ въ грамотѣ великаго князя Василія Іоанновича въ 1524 г., и записанный въ VI части род. кн. губ. Московской, Нижегородской, Орловской и Самарской, съ правомъ именоваться *татарскими князьями*. Другой родъ дворянъ Ч. записанъ во II ч. род. книги Оренбургской губ.

Чеграва—см. Крачка.

Чегсъ—довольно большая горная рч. Майкопскаго отд. Кубанской обл. Вытекаетъ многими истоками изъ горы Шугусъ (10642 фт.), его отроговъ и той части Главн. Кавказскаго хр., которая тянется къ В отъ Шугуса до перевала Псеашхо. Вмѣстѣ съ другими горными рѣчками Ч. образуетъ р. Бѣлую, впадающую въ Кубань. По долину Ч., окружен-

ной высокими горами, до сих пор растут дремучие лѣса, въ которыхъ водятся очень много звѣрей; долина Ч. представляетъ главное мѣстопребываніе кавказскихъ зубровъ. У мѣстныхъ жителей эта рч. извѣстна подъ именемъ Киши, а у черкесовъ подъ именемъ Кефо.

Чеди—древнее индійское царство на западномъ берегу Индіи, къ югу отъ полуострова Гудзерата въ странѣ такъ назыв. Саураштра (гдѣ нынѣ гор. Суратъ), въ которомъ, по индійскимъ легендамъ, пребывалъ Кршна, сначала въ качествѣ бѣглеца, а затѣмъ побѣдителя. Столицей его былъ гор. Шуктимати, а изъ царей извѣстны Дама-гхоша и Шияшпала, врагъ Кршны. С. Б.—чѣ.

Чезальпино (Andrea Cesalpino)—см. Чезальпинъ.

Чезанинская бухта — заливъ въ Атлантическомъ океанѣ, на восточномъ побережьи Сѣв.-Америк. Соединенныхъ Штатовъ, простирается съ Ю на С между 36°45' и 39°36' сѣв. широты, отдѣляетъ полуостровъ Делаверь отъ материка. Длина Ч. бухты отъ входа между мысами Чарльзъ и Генри до устья р. Соскехана 320 км., ширина отъ 6—60 км., глубина значительная. Берега Ч. бухты сильно изрѣзаны, восточный берегъ очень плоскій и болотистый, западный — немного выше. На восточной сторонѣ много мелкихъ острововъ. Въ Ч. бухту впадаютъ рр. Соскехана, Патанско, Потомакъ, Раппаханокъ, Йоркъриверъ, Джемсъриверъ, Контанкъ и Нантикокъ. Устья р. особенно р. Патанско у Балтиморы образуютъ хорошія гавани. Значительная ловля устриць.

Чезари (Джузеппе Cesari) прозванный *кавалеромъ д'Артино* — итальянск. живописецъ, род. немного позже 1560 г., вѣроятно въ Римѣ; ум. тамъ же въ 1640 г. Образовался подъ руководствомъ своего отца, Чезаре д'Артино, Р. Мотты и Кр. Ронкалли, 13-ти лѣтъ отъ роду былъ уже настолько искусенъ, что расписалъ фасадъ одного изъ римскихъ палаццо и вскорѣ затѣмъ составилъ себѣ извѣстность картинами, исполненными по рисункамъ Микеланджело. Григорій XIII и девять слѣдовавшихъ за нимъ папъ поручали Ч. болѣе или менѣе важныя работы. Кардиналь Альдобрандини, для котораго онъ написалъ Юдифь (въ виллѣ Альдобрандини, въ Фраскати), взялъ его съ собою въ Парижъ, гдѣ король Генрихъ V сдѣлалъ его кавалеромъ ордена св. Михаила. Впослѣдствіи, будучи приглашенъ въ Неаполь, Ч. изготовилъ картоны для стѣнной росписи ризницы при тамошней црк. св. Января (находятся теперь въ ней самой), но интриги живописца Коренціо помѣшали ему написать по нимъ фрески. Важнѣйшими пзъ произведеній Ч. считаются фрески на сюжеты древне-римской исторіи, украшающія большую залу въ палаццо деи-Консерватори, въ Римѣ. Другія его работы находятся въ римскихъ церквахъ С.-Сильвестро на Монтекавалло, С.-Прасседе и С.-Маріа-Маджоре и въ црк. С.-Франческо, въ Перуджии. Вообще этотъ художникъ написалъ очень много картинъ и слылъ въ свое время первымъ среди рим-

скихъ живописцевъ, хотя во всѣхъ своихъ произведеніяхъ является холоднымъ, мало вдумчивымъ, гоняющимся только за внѣшними достоинствами живописи маньеристомъ. Его картины имѣются на сѣверѣ Европы въ Луврскомъ музеѣ, въ Парижѣ, въ мюнхенской пинакотекѣ, въ дрезденской, дармштатской и нѣк. друг. галлерейхъ и въ Имп. Эрмитажѣ («Св. Клара при осадѣ города Ассизи»).

Чезари (Antonio Cesari, 1760—1828) — итальянскій писатель и филологъ. вмѣстѣ съ Ломбарди, Ванетти и Занотти издалъ новое дополненное изданіе «Vocabolario della Crusca» (Верона, 1806—1809). Другіе труды Ч.: «Delezze di Dante» (1824—26 и позже); «Sopra lo stato presente dela lingua italiana» (1810 и 1819); «Le grazie» (1813 и 1814); «Lezione storico morali» (1815—17); «Novelle» (1825). Ему принадлежатъ также изданія многихъ итальянскихъ классиковъ. Ч. главный представитель пуризма въ итальянскомъ языкѣ. По Ч. образомъ итальянскаго стиля должны служить классики XIV в.

Чезаротти (Melchiorre Cesarotti, 1730—1808) — итальянскій ученый и поэтъ; былъ домашнимъ учителемъ въ Венеціи, потомъ профессоромъ греч. и еврейск. яз. въ Падуѣ. Писалъ трагедіи, изданныя имъ вмѣстѣ съ статьями: «Sopra l'origine ed i progressi dell'arte poetica» и «Sopra il diletto della tragedia». Его переводъ Оссіана (Падуя, 1763 и 1772, Ницца, 1789, Миланъ, 1826—27) возбуждалъ всеобщій восторгъ какъ гармоническимъ стихомъ, такъ и новизной содержанія, и вдохнулъ въ итальянскую литературу, все еще не выходящую изъ рамокъ классицизма. Въ переводѣ Илиады (1768—1794) Ч. позволилъ себѣ отступленія отъ подлинника, находя многія мѣста устарѣвшими, но за то прибавилъ къ нему весьма цѣнныя примѣчанія. Обширный трудъ его «Corso ragionato della letteratura greca» остался неоконченнымъ. Самое знаменитое его сочиненіе, составившее эпоху въ исторіи итальянскаго литературнаго языка — «Saggio sulla filosofia delle lingue, applicata alla lingua italiana» (Падуя, 1785, Пиза, 1800). Здѣсь онъ доказываетъ, что языкъ не есть искусственное созданіе, зависящее исключительно отъ обычая и отъ авторитета академій и ученыхъ, но что онъ подчиненъ всецѣло человѣческой мысли. Совершенно безразлично, поэтому, какими словами выразить мысль, лишь бы она была выражена точно, ясно и для всѣхъ понятно. Въ противность Чезари, Ч. отрицалъ необходимость подражанія классическимъ образцамъ и требовалъ полнѣйшей свободы выраженія. Въ его книгѣ сказалось вліяніе рационалистической и космополитической философіи XVIII в., стремившейся разбить всѣ оковы, въ которыхъ была заключена мысль человѣчества. Примѣняя свои принципы на практикѣ, Ч. пользовался для выраженія своихъ мыслей словами и формами, заимствованными отовсюду — изъ иностранныхъ языковъ, пзъ мѣстныхъ итальянскихъ діалектовъ и т. п. — и благодаря разумному пользованію всѣми этими элементами сумѣлъ создать своеобразный, богатый, гармоничный и близкій къ разговор-

ной рѣчи языкъ, понятный для всѣхъ итальянцевъ. Слабый пунктъ его системы заключается въ игнорированіи участія народнаго творчества въ дѣлѣ созданія языка. Ч. написалъ еще «Ragionamento sulla filosofia del gusto», «Saggio sugli studi», «Istruzione dun cittadino a suoi fratelli meno istruiti» и «Patriotismo illuminato». Полное собраніе сочиненій Ч. было начато еще при жизни его имъ самимъ, а по смерти его было окончено G. Barbieri («M. Cesaroni opere complete», 42 т., Пиза, 1800). Избранныя его сочиненія («Opere scelte di M. C.») изданы въ Миланѣ въ 1820 г. и въ Болоньѣ въ 1882 г. См. G. Mazzoni, «Il saggio sulla filosofia delle lingue di M. C.» (Флоренція, 1880); его же, «Le idee politiche di M. C.» (Флоренція, 1880); его же, «Prefazione alle prose edite ed inedite di M. C.» (Болонья 1882). Н. Г.—е.

Чезати (Vincenzo Cesati) — итальянскій ботаникъ (1807—68), профессоръ и директоръ ботаническаго сада въ Неаполѣ. Изъ его сочиненій наиболѣе значительны «Stirpes italicæ rariores vel novæ» (съ 24 табл.); совместно съ Passerini и Gibelli, Ч. началъ издавать флору Италіи («Compendia della flora italiana»).

Чезена (Cesena, рим. Caesena) — городъ въ итальянской провинціи Форли на р. Савіо; жителей около 17 тыс. Соборъ. Ратуша съ картинной галлереей и колоссальной статуей папы Пія VI, родившагося въ Ч. Библиотека, основанная въ 1452 г. Доминикомъ Малатестой Новелло съ богатѣйшимъ собраніемъ древнихъ рукописей и знаменитыми альдинскими изданіями Мануціа. Виноградники; вино Ч. славилось уже въ римское время. Въ 1815 г. Мюрать разбилъ здѣсь австрійцевъ. Ср. Zazzari, «Storia di C.» (Ч., 1891).

Чезена — прозвище трудившагося въ XV стол. болонск. гравера неллей по имени *Пеллегрино* или *Перегрино*, полученное имъ по мѣсту его рожденія (Pellegrino da Cesena). Въ своихъ работахъ онъ воспроизводилъ композиціи преимущественно Фр. Франчи и Андр. Мантеньи, отличаясь тонкостью въ передачѣ экспрессіи головъ, отличнымъ рисункомъ и чрезвычайною тщательностью рѣза. Нѣсколько отпечатковъ съ его неллей хранятся въ Луврскомъ музеѣ, въ Парижѣ; изъ нихъ особенно замѣчательны «Воскресеніе Христова» и «Венера въ колесницѣ, влекомой львами». Тамъ же находится неллированная этимъ мастеромъ доска, прелестная «Мадона, окруженная святыми». Значительнымъ собраніемъ его неллей владѣетъ вѣнская придворная библиотека; въ Вѣнѣ же, въ Альбертинской коллекціи—отгискъ съ превосходной его нелли: «Богоматерь съ Младенцемъ и двумя святыми».

Чезена (Михаилъ Cesena, собств. Мих. изъ Чезены) — итальянскій францисканецъ, сыгравшій крупную роль въ исторіи ордена. Въ началѣ своей дѣятельности онъ принадлежалъ къ ортодоксальной группѣ францисканцевъ, такъ называемымъ конвентуаламъ, и относился вполне отрицательно къ дѣятельности и ученію спиритуаловъ (см. Францисканскій орденъ). Такъ какъ конвентуаламъ

принадлежала руководящая роль въ орденѣ, то они и выбрали Ч. въ 1316 г. въ генеральные министры. Почти одновременно съ нимъ знялъ папскій престолъ Іоаннъ XXII, чловѣкъ, рѣшившійся искоренить либеральныя теченія среди миноритовъ. Но бороться со спиритуалами обычными средствами, въ числѣ которыхъ костры святой инквизиціи занимали первое мѣсто, оказалось невозможнымъ, и папа рѣшилъ помочь полицейской борьбѣ измѣненіемъ догматовъ. Такъ какъ основу многихъ ересей представляла доведенная до крайности идея бѣдности, то буллами ad conditorem сапонум (8 дек. 1322 г.) и cum inter populos (12 нояб. 1323) призналъ за францисканцами право собственности. Это было нападеніе на самое основаніе ордена, и оно немедленно вызвало отпоръ. Противъ буллы выступилъ въ всеоружіи своей учености англійскій францисканецъ Вильгельмъ Оккамъ; дѣло осложнилось споромъ папы съ Людовикомъ Баварскимъ, который былъ очень радъ найти въ неудовольствіи миноритовъ новое оружіе противъ куріи. Ч. сталъ вмѣстѣ съ Бонаграціей Бергамскимъ во главѣ догматической оппозиціи, какъ только папа издалъ свои злополучныя буллы. Его агитація вызвала недовольство Іоанна XXII; генеральный министръ былъ вызванъ въ 1327 г. въ Авиньонъ и надъ нимъ назначено слѣдствіе. Но Ч. не дождался его конца и бѣжалъ вмѣстѣ съ Бонаграціей и Оккамомъ ко двору Людовика и приобрѣлъ тамъ такое вліяніе, что отодвинулъ нѣсколько знаменитаго автора «Defensor pacis» Марсилія Падуанскаго. Очувшись въ безопасности, Ч. продолжалъ борьбу съ папою, котораго отказался признать. По желанію Іоанна въ 1329 г. состоялось собраніе ордена, гдѣ Ч. былъ осужденъ и лишенъ сана. Но упорный монахъ продолжалъ свою полемику съ папскими буллами; сильный ударъ его положенію нанесло отреченіе антипапы Петра Корбарія, котораго онъ считалъ папою подъ именемъ Николая V. Съ этихъ поръ его партія все слабѣетъ. Потомъ отъ него отшатнулся и Людовикъ, и пріемникамъ Іоанна XXII было уже сравнительно нетрудно вернуть строптивый орденъ къ повиновенію куріи и отказу отъ ересей. Ср. С. А. Котляревскій, «Францисканскій орденъ» (М., 1901). А. Дж.

Чези (Бартоломмео Cesi, 1556—1629) — живописецъ болонской школы. вначалѣ былъ учителемъ и занимался рисованіемъ фигурныхъ буквъ для книгъ и ихъ иллюминированіемъ, чрезъ что пристрастился къ живописи и рѣшилъ посвятить себя ей всецѣло. Учился ей у Фр. Брицци (Нозаделлы), Тибальди и Бальди, но главнымъ образомъ работая съ натуры и изображая болонскихъ красавицъ. Былъ надѣленъ большимъ вкусомъ и живою фантазіей и отличался внимательностью къ техникѣ красокъ и письма, благодаря чему его произведенія хорошо сохранились. Большинство ихъ находится въ Болоньѣ: въ палаццо Фава имъ написаны похождения Энея, а въ Школѣ св. Роха—эпизоды житія Богородицы, пророки и сивиллы (гравир. Канути); работы Ч. находятся также

въ болонскихъ црк. С.-Джакомо и С.-Доменико и въ тамошней Чертозѣ. Кромѣ картинъ религіознаго и миеологическаго содержанія, онъ очень искусно писалъ портреты.

Чей (Франческо-Сеи)—итальянскій поэтъ родомъ изъ Флоренціи, жившій въ концѣ XV в. и въ началѣ XVI в. Современники называли его новымъ Петраркою. Писалъ довольно удачно, преимущественно въ анакреонтическомъ жанрѣ. Собраніе его стихотвореній вышло еще при жизни его въ трехъ изданіяхъ: первое «Sonetti, capitoli, canzone, sextine, stanze e strambotti composti in laude di Clitia» (Флоренція, 1503); 2-е—«Opere di F. Sei in laude di Clitia» (ibid., 1519) и 3-е «Opere gentili e amoroze etc.» (Мил., 1520). Въ послѣднее время его «Strambotti» изданы у Ferrari, «Biblioteca letteraria popolare». См. G. Negri, «Storia degli scrittori fiorentini»; Crescimbeni, «Storia della volgar poesia».

Н. Г.—е.

Чеканникъ (Федоръ Федоровичъ, ум. въ 1893 г.)—мѣстный историкъ и археологъ. По окончаніи московскаго университета, Ч. принималъ участіе въ земской дѣятельности Кузнецкаго уѣзда Саратовской губ. и, состоя членомъ многихъ архивныхъ комиссій и археологическихъ обществъ, занимался преимущественно разработкой историческихъ и археологическихъ матеріаловъ, касающихся Саратовской губ. Ему принадлежатъ труды: «Самая холодная и самая жаркія страны земного шара съ ихъ природой и жителями» (М., 1865); «Племенный составъ и исторія населенія Кузнецкаго уѣзда»; «Древніе обитатели Саратовской губ.» (1887 оттиски изъ «Трудовъ Саратовской Ученой Архивной Комиссій»); «Саратовское Поволжье въ XIV в. по картамъ того времени и археологическимъ даннымъ» (1888); «Саратовъ на лѣвомъ берегу р. Волги и время перенесенія его на правый ея берегъ» («Труды VIII Археологическаго Съѣзда»); «Мещера и буртасы по сохранившимся о нихъ памятникамъ» (ib.); «Саратовъ въ началѣ текущаго столѣтія» («Саратовскій Дневникъ», 1889); «Изъ семейныхъ документовъ родственниковъ А. Н. Радищева» («Саратовскія Губернскія Вѣдомости», 1885); «Саратовъ и Поволжье съ древнѣйшихъ временъ по описаніямъ европейскихъ путешественниковъ» (Саратовъ, 1894; самый пѣнный трудъ Ч., въ которомъ собраны матеріалы, изданные на языкахъ нѣмецкомъ, французскомъ, англійскомъ, голландскомъ и др.) и цѣлый рядъ другихъ статей, напечатанныхъ въ «Пензенскихъ Губернскихъ Вѣдомостяхъ», «Саратовскомъ Листкѣ», «Саратовскомъ Дневникѣ», «Саратовскомъ Сборникѣ», изд. статистическимъ комитетомъ, «Трудахъ Саратовской Архивной Комиссій», «Извѣстіяхъ» Казанскаго Общества Археологій. Исторій и Этнографій» и др.

В. Р.—е.

Чеканка монеты—см. Монета.

Чеканная работа.—Подъ словомъ «чеканить» подразумѣваютъ обработку металлической поверхности при посредствѣ стального инструмента съ оконечностью соответственной формы, по другому концу котораго ударяютъ молоткомъ. Когда работающій ко-

нецъ заостренъ, имъ можно производить гравировку, состоящую изъ линий и насѣчекъ; такой способъ украшенія оружія и сосудовъ обыкновенно употребляется среднеазиатскими мастерами (XXIX, 694). Ч. же называютъ отдѣлку бронзовыхъ литыхъ статуй и украшеній при посредствѣ разной формы зубилъ. Мелкія бронзовыя, серебряныя и золотыя издѣлія чеканятъ «пунзелями», «пунсонами» или «пуансонами» съ тупыми концами, оставляющими отпечатокъ выгравированныхъ на нихъ узоровъ или просто выпуклости (XXIV, 693). Подобными приемами изготовляютъ даже колоссальныя статуи изъ листовой мѣди, какъ «Побѣда» на аркѣ генеральнаго штаба въ С.-Петербургѣ, и «Свобода, освѣщающая міръ», Бартолди, въ Нью-Йоркѣ (V, 660). Въ котельномъ производствѣ (XVI, 435) Ч. уплотняютъ швы склепанныхъ листовъ.

Чекановскій (Александръ Лаврентьевичъ, 1832—1876)—географъ, изслѣдователь восточной Сибири. За участіе въ польскомъ мятежѣ 1863 г. былъ сосланъ въ Сибирь. Напечатанъ: «Дневникъ экспедиціи Ч. по рр. Тунгузкѣ, Оленеку и Ленѣ въ 1873—75 гг.» (1896).

Чеканъ—холодное оружіе и вмѣстѣ съ тѣмъ знакъ начальническаго достоинства) употреблявшееся въ древней Россіи и состоявшее изъ рукояти съ насаженнымъ на нее заостреннымъ съ обуха молоткомъ. Въ рукоятъ Ч. иногда вставлялся скрытый ввинчивающійся кияжаль. Ч. брали въ походъ и тогда возили на сѣдлѣ, помѣщая наконечникомъ въ петлю, прикрѣпленную къ пуговкѣ, обшитой сафьяномъ и вышитой золотомъ или серебромъ.

Чеканъ (музык.)—см. Чакань.

Чеканы (Saxicolinae)—одно изъ подсемействъ дроздовъ (Turdidae, см.), отличающееся отъ другихъ подсемействъ слѣдующими признаками: задняя сторона плюснѣ покрыта только двумя цѣльными пластинками, надъ угломъ рта сидятъ ясныя щетинки, клювъ безъ вырѣзокъ возлѣ вершины, сравнительно широкъ у основанія и безъ крючечка на вершинѣ надклювья. По манерѣ схватывать насѣкомыхъ напоминаютъ мухоловокъ; за пролетающимъ насѣкомымъ бросаются съ насѣста и, поймавъ его, возвращаются на старое мѣсто. Къ Ч. относятся мелкія, отчасти перелетныя птицы, живущія преимущественно въ пустынныхъ мѣстахъ, покрытыхъ рѣдкими кустами, и гнѣздящіяся или на землѣ, или въ норахъ. Два главныхъ рода Ч.: *чеканки* или *Ч.-мухоловки* (Pratincola) и *каменки* (Saxicola) живутъ главнымъ образомъ въ палеарктической области и отличаются одинъ отъ другого формою надклювья, ребро котораго у Pratincola округлено, а у Saxicola—ясно выдается. Къ чеканкамъ относятъ около 15 видовъ, изъ которыхъ 3 или 4 вида гнѣздятся въ Европейской Россіи. Болѣе обыкновененъ Ч. луговой или *суранчикъ* (Pr. rubetra), гнѣздящійся повсемѣстно въ Европѣ, кромѣ крайняго сѣвера и крайняго юга. Держится на лугахъ съ разбросанными на нихъ кустами и на поляхъ у опушки лѣсовъ. Гнѣздится разъ въ годъ. Искусно скрытое гнѣздо помѣщается

всегда на землѣ. Полная кладка состоитъ изъ 5—6 зеленовато-голубыхъ яицъ. Общая окраска верхней стороны птицы — свѣтло-ржавчино-коричневая, съ черными продольными пятнами; надъ глазомъ у самца — бѣлая, у самки — желтая полоска. Грудь свѣтло-ржаваго цвѣта, брюхо желтовато-бѣлое. Другой обыкновенный европейскій видъ, *чернохвостый* или *черноголовый Ч.* (*Pr. rubicola*), гнѣздится лишь въ зап. части Европейской Россіи. По образу жизни сходенъ съ луговымъ Ч. Перья верхней стороны тѣла — черно-коричневая, съ ржавчинными каемками. Голова у самца черная, у самки — коричневая; шея по бокамъ — бѣлая. Въ юго-вост. Россіи до Волги изъ Азіи заходитъ *азиатскій черноголовый Ч.* (*Pr. sinuata*), весьма похожій на европейскаго, а на Кавказѣ вмѣсто черноголовыхъ Ч. водится *блѣхвостый Ч.* (*Pr. hemprichi*). Къ роду *каменокъ* (*Saxicola*) относятся 36 видовъ, живущихъ преимущественно въ каменистыхъ, песчаныхъ мѣстностяхъ, главнымъ образомъ на югѣ. Представителемъ ихъ можетъ служить весьма широко распространенный *попутчикъ* или *каменка* (*S. oenanthe*, см. Попутчикъ).

Ю. Вагнеръ.

Чеккина — зал. на восточн. берегу сѣв. острова Новой Земли. Архангельской губ. Печорскаго уѣзда, въ Карскомъ морѣ, расположенъ въ 50 в. къ СВ отъ Выходнаго мыса на сѣв. берегу Маточкина шара. Дл. зал. до 30 вер., шир. до 12 в.; въ сѣв.-восточн. углу заливъ значительно суживается, представляя длинную бухту. Глубина до 15 саж., грунтъ иль съ пескомъ и мелкимъ камнемъ. Открытый къ ЮВ, заливъ заносится льдами изъ Карскаго моря при юго-вост. и южн. вѣтрахъ. Въ заливѣ за мысками есть удобныя стоянки въ небольшихъ бухтахъ, но они почти всегда покрыты льдомъ.

Чеккиши — мст. Ковенской губ. и у., въ 42 в. отъ г. Ковно, при колодцахъ. Основано въ доисторическія времена. Жит. 790.

Чекканы — см. Чеканы.

Чекки (Giovanni Maria или Giannmaria Cecchi) — итальянскій поэтъ и драматургъ (1518—1587), сынъ флорентійскаго нотаріуса; одно время тоже былъ нотаріусомъ. Писалъ комедіи, фарсы и духовныя *representazioni* (мистеріи), употребляя, по собственнымъ словамъ, на каждое изъ своихъ произведеній (число которыхъ достигаетъ цифры 95) не болѣе 10 дней труда, а на одну комедію, «*Le Sedole*» — только 4 дня. Въ комедіяхъ, написанныхъ имъ то прозою, въ манерѣ Маккиавелли, то стихами, подобно Аріосто, Ч. воспроизводилъ нравы и языкъ роднаго города, охотно употребляя тосканскую народную манеру говорить, поговорки и т. п. Изъ его комедій лишь немногія изданы были въ теченіе XVI в.; далеко не всѣ изданы и теперь. Наибольшею извѣстностью пользовались «*Il martello*», «*La stiva*», «*Le dole*», «*L'assiuolo*» (послѣдняя нѣсколько родственна по содержанію съ знаменитой комедіей Маккиавелли «*Mandragola*»). Сюжеты его комедій большею частью крайне запутаны и основаны на сопоставленіи различныхъ лицъ, повидимому, ничего не имѣющихъ общаго между

собою, но въ дѣйствительности тѣсно связанныхъ узамъ родства, что остается имъ неизвѣстно въ теченіе всей пьесы, пока, наконецъ, не выясняется истинное положеніе дѣлъ путемъ длиннаго разсказа одного изъ дѣйствующихъ лицъ. Этимъ приемомъ Ч. вообще злоупотреблялъ. Въ началѣ Ч. писалъ комедіи въ прозѣ, затѣмъ сталъ употреблять неримованные стихи, стараясь, согласно господствовавшему на этотъ предметъ воззрѣніямъ, приблизить стихи къ прозѣ (у него, какъ и у Аріосто, встрѣчаются слова, начало которыхъ находится въ концѣ одного стиха, а конецъ въ началѣ слѣдующаго стиха). Въ фарсахъ («*I malandrini*», «*La pittura*», «*L'andazzo*», «*La Sclatta*», «*La romanesca*») и въ духовныхъ *representazioni* Ч. проявилъ болѣшую оригинальность. *Representazioni* — пьесы, бывшія нѣкогда достояніемъ народа, — онъ переработалъ сообразно со вкусами эпохи, приблизивъ ихъ къ болѣе правильнымъ драматическимъ произведеніямъ. Съ этой цѣлью онъ употреблялъ въ нихъ вмѣстѣ прежнихъ октавъ неримованный стихъ, лишь иногда, въ заключеніяхъ сценъ, ставя рядомъ два римованныхъ стиха (какъ Шекспиръ), сдѣлалъ спектакль болѣе нравственнымъ, придавъ ему болѣе драматическое развитіе, раздѣлил его на акты, уничтоживъ дѣленія пьесы на множество мелкихъ сценъ и замѣнивъ, гдѣ возможно, въ видахъ сокращенія пьесы, дѣйствіе разсказомъ. Вмѣстѣ съ тѣмъ онъ придавъ этой формѣ драмы болѣе реалистическій характеръ, устранивъ почти совершенно элементъ сверхъестественнаго и введя нѣкоторые характеры изъ комедіи (напр. паразита, bravo, стараго влюбленнаго глупца, трусливаго, скупого) и соединивъ важное и трагическое съ комическимъ и путливымъ. Лучшимъ созданіемъ Ч. въ этомъ родѣ была мистерія «*La morte del re Asab*» (исполненная въ 1-й разъ въ 1559 г.), представляющая, въ драматическомъ воспроизведеніи библейскаго событія, картины вполне въ духѣ того времени — царя и царицу въ рукахъ лицемѣрнаго духовенства, эксплуатирующаго ихъ и народъ. Характеризуя жрецовъ Ваала, Ч. списывалъ ихъ съ окружавшихъ его поповъ и монаховъ и далъ нѣсколько фигуръ истинно комическихъ. Другія его духовныя пьесы: «*La coronazione del re Saul*» (представлено 1569); «*Le Nozze di Cana o l'Acqua-Vino*» (1579), «*Il duello della vita attive e contemplativa*», «*L'alto recitabile alla Cappannucela*» (1573), «*Il figliuol prodigo*» (картина флорентійскихъ нравовъ, гдѣ отъ легенды остается лишь названіе), «*La conversion della Scozia*», «*Disprezzo dell'amore e belta terrena*» и «*Esaltazione della croce*» (вѣроятно, послѣднее произведеніе Ч.; представлено послѣ смерти его, въ 1589 г.). Сюжеты послѣдней — возстановленіе креста императоромъ Иракліемъ, но параллельно развивается комедія скупца Гризогоне. Иногда и для своихъ комедій Ч. пользовался сюжетами старыхъ мистерій, замѣняя въ нихъ чудесное естественнымъ. Ч. написалъ еще остроумный комическій комментарий къ комическимъ сонетамъ Берни: «*Passere e bes-*

caficchi magri argosti» (Флоренція, 1583, Болонья, 1868). Комедіи Ч. были издаваемы неоднократно (Флоренція, 1855; Неаполь, 1869) въ «Biblioteca classica economica» (Миланъ, 1882). Нѣкоторыя духовныя пьесы включены въ эти изданія, нѣкоторыя изданы отдѣльно или помѣщены въ другихъ изданіяхъ. См. D'Ancona, «Origini del teatro italiano» (Туринъ, 1891, т. I, 406—412 и т. II, 155—157). Н. Г.—е.

Чекко (Анджольери Сессо)—итальянскій поэтъ, родомъ изъ Сіэны, жившій въ концѣ XIII и въ началѣ XIV вв., сынъ зажиточнаго горожанина. Ч.—одинъ изъ оригинальнѣйшихъ и интереснѣйшихъ писателей средних вѣковъ. Въ документахъ г. Сіэны нѣсколько разъ упоминается имя Ч., какъ уклонявшагося отъ военной службы. Онъ велъ распутную жизнь, насколько позволяли средства, отпускаемыя ему его скупымъ отцомъ; отца онъ ненавидѣлъ, равно какъ и свою безобразную жену, навязанную ему родителями. Главнымъ сюжетомъ его сонетовъ является воспѣваніе любви къ женщинамъ (вполнѣ чувственнаго характера), вина и игры въ кости, а также ненависть къ родителямъ, которую онъ, какъ и всѣ свои чувства и думы, выражаетъ съ полнѣйшей необузданностью. Его лирика, своенравная и прихотливая, совершенно чужда условностей и отвлеченностей изысканной и ученой поэзіи его современниковъ и отличается полнѣйшей искренностью, естественностью и непосредственностью. Ч. выработалъ себѣ особый стиль, весьма близкій къ народному способу выражаться. Иногда въ теченіе одного стихотворенія онъ мѣняетъ тонъ и настроеніе, переходя отъ величайшей грусти къ шумной веселости и отъ грознаго, почти трагическаго тона къ шуткѣ и насмѣшкѣ. Въ этомъ отношеніи особенно замѣчательно часто цитируемый сонетъ «S'io fossi fuoco in ardere! lo mondo», гдѣ мрачное мизантропическое настроеніе, выражающееся въ желаніи разрушить весь міръ и уничтожить все человѣчество, разрѣшается въ концѣ въ шаловливую выходку. Всѣ эти черты приближаютъ Ч. къ поэтамъ позднѣйшихъ эпохъ, напр. къ Виллону (съ которымъ его роднитъ также сходство характеровъ и обстоятельствъ жизни), и даже къ современнымъ, напр. къ Мюссе и Гейне. Нѣкоторое время Ч. былъ въ дружескихъ отношеніяхъ съ Данте, къ которому обращены три его сонета. Повидимому, Данте старался (но тщетно) отвлечь его отъ его обычной манеры и указывалъ на болѣе достойные его таланта предметы. Позднѣе Данте упрекалъ Ч. въ паразитизмъ, но послѣдній съ злобной насмѣшкой отвѣтилъ ему тѣмъ же, вслѣдствіе чего дружба ихъ прервалась. Умеръ Ч., вѣроятно, около 1312 г. См. D'Ancona, «Cecco Angiolieri da Siena, poeta umorista del sec. XIII» (въ «Nuova Antologia», XXV) и «Studi di critica» (стр. 105 и сл.). Многія изъ стихотвореній Ч. заключаются въ «Codice Chigi» и напечатаны у Molteni e Monaci, «Il Canzoniere chigliano» (стр. 212 и сл.). Н. Г.—е.

Чекко д'Асколи (Francesco или Cecco di Simone Stabili d'Ascoli)—итальянскій поэтъ

и ученый, жившій въ концѣ XIII и въ началѣ XIV стол., авторъ дидактической поэмы «L'Acerba» (въ этомъ названіи заключается намекъ на трудность усвоенія истины или, можетъ быть, на трудность пониманія самой поэмы, изобилующей темными мѣстами) и комментарія къ астрономическому трактату Giovanni da Sacrobuono. Первое изъ этихъ сочиненій представляетъ родъ энциклопедіи средневѣковыхъ знаній, написанной шестистрочными строфами (видоизмѣненіемъ терцины), сухимъ и безвѣтнымъ языкомъ, съ примѣсью діалектическихъ особенностей. Здѣсь излагаются свѣдѣнія по астрономіи, метеорологіи, антропологіи, говорится о добродѣтеляхъ и порокахъ (въ связи съ небесными явленіями), о любви (согласно теоріи Гвидо Гвиничелли), о животныхъ (съ моральнымъ истолкованіемъ ихъ свойствъ, какъ въ бестиаріяхъ), также разнообразныя свѣдѣнія по общественной исторіи и психологіи. Среди обычныхъ средневѣковыхъ заблужденій попадается нѣсколько научныхъ истинъ. Авторъ намѣревался затмить поэму Данте, наполненную, по его мнѣнію, нелѣпыми вымыслами и ненужными аллегорическими прикрасами. Его собственная поэма чужда всего этого, но совершенно лишена всякаго поэтическаго достоинства. Ч. усердно занимался астрологіей; это обстоятельство послужило, можетъ быть, поводомъ къ обвиненію его въ ереси со стороны инквизиціи. Въ 1324 г. онъ былъ допрошенъ инквизиторомъ и присужденъ къ суровому покаянію, съ лишеніемъ права преподаванія въ болонскомъ унив. Въ 1327 г. находясь во Флоренціи въ качествѣ астролога герцога Карла Калабрійскаго Ч., былъ снова вызванъ въ судъ инквизиціи по обвиненію въ ереси и сожженъ 16 сентября 1327 г. Той же участи подверглись его сочиненія, хотя въ нихъ нѣтъ никакихъ еретическихъ мнѣній. По смерти Ч. сдѣлался героемъ народныхъ легендъ, являясь въ нихъ въ качествѣ могучаго чародѣя. См. Variola, «C. d'Ascoli» (Флоренція, 1879); Carducci, «Studi letterarii» (стр. 262 сл.); Frizzi, «Saggio di studi sopra C. d'A. e l'Acerba» (Флоренція, 1879); Scheffer-Boichorst, «Aus Dante's Verbannung» (Страсбургъ, 1882). Н. Г.—е.

Чекони (Луиджи Сессони)—итальянскій импровизаторъ, жившій въ началѣ XVII ст. Написалъ «Memoire di Pierluigi da Palestrina» (Римъ, 1626), одну изъ первыхъ по времени біографій этого композитора. Н. С.

Чекмаревы—дворянскій родъ, восходящій къ первой половинѣ XVII в. и записанный въ VI ч. род. кн. Московской губ.; гербъ внесенъ въ Гербовникъ (ч. IX). Есть еще нѣсколько дворянскихъ родовъ Ч., болѣе поздняго происхожденія.

Чекмари или *колотильная машина*—см. Отбѣлка тканей.

Чеколла—названіе, даваемое русскими на Кавказѣ шакалу (см.)

Чекони (Рикарда Октавія Сесони, изв. подъ ея дѣвичьимъ именемъ Ricarda Huch и псевдонимомъ Richard Hugo)—нѣмецкая писательница, род. въ 1864 г., докторъ философіи; дебютировала исторической комедіей

«Der Bundesschwur» (1891) и драмой «Евоё» (1892, изъ эпохи Возрожденія). Ея главное произведение—романъ «Erinnerungen von Ludolf Urslen dem Jüngeren» (1893); къ нему близки по романтическому настроенію «Gedichte» (1883, 1891, 1894) и рассказы, изъ которыхъ лучшіе «Die Blütezeit der Romantik» (1899).

Чекурскій затонъ—болѣе извѣстенъ подъ именемъ *Звенигского*, на лѣвомъ берегу р. Волги, въ Чебоксарскомъ у., Казанской губ. До 600 саж. длиною и до 100 саж. шириною; одно изъ наиболѣе удобныхъ мѣстъ на средней Волгѣ для зимней стоянки судовъ.

Чекъ—письменное распоряженіе, посредствомъ котораго одно лицо (чекодатель) даетъ порученіе другому (плательщику) уплатить за него предъявителю Ч. или лицу, въ немъ указанному, опредѣленную сумму денегъ. Форма Ч. обыкновенно таковая или подобная: «СПб. 7 мая 1903 г..... банку. Прошу уплатить предъявителю 500 руб., списавъ сумму съ моего счета. Подпись». По своему юридическому характеру Ч. близокъ къ переводному векселю (см.) и переводу (см. Ассигнація), но онъ имѣетъ нѣкоторыя существенныя отъ нихъ отличія. Вексель служитъ прежде всего интересамъ кредита и обращенія, Ч. же лишь къ облегченію платежей и потому выдается на короткій срокъ. Переводъ (ассигнація) представляетъ собою единичное обязательство, состоящее въ двойномъ порученіи отъ лица, выдающаго переводъ: съ одной стороны къ плательщику, а съ другой къ получателю перевода. Его цѣль—облегчить уплату денегъ изъ одного мѣста въ другое путемъ устраненія пересылки денегъ. Обязанности же со стороны плательщика по отношенію къ чекодателю по уплатѣ Ч. имѣютъ обыкновенно длящейся характеръ и вытекаютъ изъ спеціальныхъ отношеній между этими лицами, состоящихъ въ томъ, что чекодатель вноситъ въ кассу плательщика или получаетъ отъ послѣдняго въ кредитъ тѣ или другія суммы денегъ, составляющія его *текущій счетъ* (см.), взаимѣнъ чего плательщикъ обязывается покрывать изъ этого счета платежи чекодателя, обозначенные въ Ч. и написанные на бланкѣ, выданномъ плательщикомъ. По самому свойству этихъ отношеній они могутъ устанавливаться только или по преимуществу между лицами, занимающимися храненіемъ и помѣщеніемъ чужихъ денегъ, т. е. банкирами и банками съ одной стороны, и частными лицами съ другой. Отношенія по векселямъ и переводамъ могутъ быть установлены между частными лицами, не имѣющими никакой связи съ банками. Обычай замѣнять платежи деньгами выдачей Ч. на имя лицъ и учрежденій, хранящихъ или распоряжающихся деньгами чекодателя, очень ранняго происхожденія, но въ средніе вѣка ими пользовались только короли, государственныя и городскія учрежденія. Съ XV в. въ Италиі. нѣсколько позднѣе въ Нидерландахъ, а затѣмъ въ особенности въ Англіи Ч. получаетъ все большее и большее развитіе, распространяясь по всей Европѣ и Америкѣ. Въ настоящее время въ культурныхъ государствахъ, при широко

распространенномъ обычаѣ держать деньги на текущемъ счету въ банкахъ и у банкировъ, платежи Ч. получили всеобщее распространеніе и въ значительной мѣрѣ вытѣснили денежные. Система взаимнаго зачета Ч., выданныхъ на разные банки и учрежденія, возникшій для этого зачета (см. Расчетныя палаты) еще болѣе содѣйствовали замѣнѣ денежнаго обращенія чековымъ. *Экономическія выгоды* Ч. состоятъ во всѣхъ тѣхъ удобствахъ, которыя доставляются частнымъ лицамъ безденежнымъ платежемъ. Сберегая время, трудъ и расходы, связанныя съ домашнимъ храненіемъ денегъ, Ч. также обезпечиваетъ отъ кражъ, потерь и прочетовъ. Будучи связанъ съ взаимнымъ зачетомъ, чековой оборотъ избавляетъ отъ необходимости и сами банки держать въ кассахъ большіе и непроезводительные запасы наличныхъ денегъ. При чековой системѣ все излишнее количество денегъ уходитъ въ торговлю и промышленность, оживляя эти отрасли и вызывая къ жизни новыя предпріятія, вмѣстѣ съ чѣмъ исчезаетъ потребность въ излишнемъ выпускѣ бумажныхъ денегъ и слѣд. опасность денежнаго кризиса. Злоупотребленія, связываемыя съ чековымъ обращеніемъ, представляются тѣмъ не менѣе очень значительными. Поскольку оплата чековъ обезпечивается не денежной наличностью чекодателя, а кредитомъ его въ банкѣ, или поскольку банкъ обращаетъ эту наличность на кредитъ другимъ лицамъ, благодаря чему въ кассѣ банка вмѣсто денегъ имѣются лишь долговыя претензіи,—опасности денежнаго кризиса представляются очень большими, хотя и не столь значительными какъ при выпускѣ бумажныхъ денегъ со стороны государства, ничѣмъ не обезпеченныхъ. Сравнительно легко совершаемая поддѣлка Ч. наноситъ большіе убытки банкамъ или чекодателямъ, смотря по тому, на чей счетъ ставить законъ и обычай потери, связываемыя съ уплатой по подложнымъ чекамъ.

Юридическія отношенія, вытекающія изъ Ч. между чекодателемъ, плательщикомъ и владельцемъ Ч., опредѣляются разнѣ въ разныхъ законодательствахъ, но существо ихъ однородно. Въ нѣкоторыхъ государствахъ они опредѣляются обычаями, установленными въ сношеніяхъ съ банками, и не затронуты закономъ (въ частности въ Австріи, Германіи). Въ *Россіи* не только нѣтъ закона о Ч., но о нихъ не упоминается даже въ уставахъ банковъ. Тѣмъ не менѣе какъ государственный банкъ, такъ и частныя занимаютъ широко чековой операціей, создавшей свое обычное чековое право, сведенное составителями проекта обязательственного права, имѣющаго войти въ новое русское гражданское уложеніе, въ послѣдовательный рядъ постановленій. По этимъ постановленіямъ чековыя отношенія могутъ возникнуть только съ банкиромъ и только при наличности у послѣдняго текущаго счета чекодателя (послѣднія ограниченія отсутствуютъ въ нѣкоторыхъ континентальныхъ законодательствахъ). Ч. долженъ быть написанъ на бланкѣ плательщика и содержать въ себѣ: число, мѣсяцъ и годъ выдачи; мѣсто выдачи; обозначеніе суммы; фамилію и фирму

плательщика и подпись чекодателя. Ч. оплачиваются по предъявлении, без отсрочки, за исключением Ч. свыше известной суммы, каковыя, по соглашению при открытии текущего счета, могут быть оплачиваемы на слѣдующій день. Ч. можетъ быть какъ именно, такъ и на предъявителя; первый передается по бланковой надписи. Такъ какъ юридическая связь изъ текущего счета возникаетъ лишь между чекодателью и банкиромъ, а не послѣднимъ и чекодержателемъ, то и право требовать уплаты отъ банка, въ случаѣ отказа въ ней имъ, принадлежитъ чекодателью, отвѣчающему передъ чекодержателемъ лишь уплатой убытковъ за несвоевременное получение должной ему суммы. При неплатѣ Ч. банкомъ чекодержателю принадлежитъ, потому, право обратнаго требованія къ чекодателью, а не искъ къ банку. Съ своей стороны просрочка или неполученіе по иной винѣ чекодержателя изъ банка слѣдуемой ему суммы даетъ право чекодателью вычестъ при уплатѣ суммы, обозначенной въ Ч., убытки, связанные для него съ несвоевременнымъ получениемъ денегъ изъ банка. До уплаты банкомъ по Ч. чекодатель можетъ отмѣнить свое распоряженіе объ уплатѣ, но обязательство для банка уплатить по Ч. наступаетъ съ момента выдачи Ч.; по сему смерть чекодателя и объявленіе его неспособнымъ не даютъ права банку отказать въ уплатѣ по Ч., выданному до этихъ событій. Согласно цѣли Ч. служить платежнымъ средствомъ, а не орудіемъ кредита, онъ признается дѣйствительнымъ лишь въ теченіе пяти дней или 10, если уплата не на мѣстѣ выдачи. Въ западныхъ законодательствахъ и обычаяхъ существуютъ болѣе продолжительные сроки, означаемые на самихъ чекахъ. Проектъ молчитъ относительно распределения отвѣтственности между банкомъ и чекодателью при полученіи по подложнымъ Ч. Сенатъ относить ущербъ на счетъ чекодателя (рѣш. 1892 г., № 114), но, какъ кажется, совершенно несправедливо. Собственникомъ выданныхъ денегъ является банкъ, и убытки, причиненные случаемъ, подлежатъ возмѣщенію на его счетъ съ правомъ обратнаго требованія съ чекодержателя, если они произошли отчасти по его винѣ (возраженіе проф. Шершеневича).

Литература западная см. «Handbuch der Staatswissenschaften». Конрада, Лексиса и др. подъ словомъ Чешск. Русская: Бернштейнъ, «Къ вопросу о чекахъ» («Журн. Юр. Общ.», 1895, XI); Катковъ, «О чекахъ» (тамъ же, 1896, № 1); Студентскій, «О чекахъ» («Журн. Мин. Юст.» 1898, №№ 8 и 9); Обязательственное право съ объявленіями», т. III (изд. комисіи по составленію гражд. улож.). Шершеневичъ, «Учебникъ торговаго права» (К., 1903).

В. Н.

Челаковскій (Франтишекъ Ладиславъ) — известнѣйшій чешскій поэтъ, филологъ, журналистъ и дѣятель чешскаго возрожденія, вмѣстѣ съ другомъ своимъ Колларомъ одинъ изъ главныхъ провозвѣстниковъ идеи «славянской взаимности». Родился въ 1799 г. въ семьѣ бѣднаго плотника. Мать Ч. была до за-

мужества прислугой въ нѣмецкихъ домахъ Праги и выучила своего сына чтенію и началамъ ариметики. Еще на школьной скамьѣ Ч. полюбилъ поэзію. Не смотря на бѣдность, онъ покупалъ книги, главнымъ образомъ, нѣмецкія, отказывая себѣ въ самомъ необходимомъ. Большое вліяніе на поэтическое развитіе Ч. оказали столяръ Янъ Планекъ, у котораго была небольшая библіотека, и преподаватель гимназій Уле. Панславистическія идеи внушило ему знакомство съ товарищами поляками и словенцами въ Линцѣ, а затѣмъ съ трудами Добровскаго, Юнгмана и Ганки. Ранняя женитьба и плохо оплачиваемый въ Чехіи литературный и ученый трудъ заставили Ч. не брезгать никакой работой. Въ теченіе многихъ лѣтъ онъ занимается корректурой, переводами правительственныхъ актовъ, редактированіемъ «Пражскихъ Новинъ» и т. д. Въ 1829 г. Ч. получилъ приглашеніе отъ А. С. Шишкова, а затѣмъ отъ Кеплена занять кафедру славянскихъ нарѣчій въ московскомъ унив. Одновременно были приглашены въ Россію Ганка и Шафарикъ. Ч. съ радостью согласился, но Ганка и Шафарикъ откладывали отъѣздъ. Такимъ образомъ прошло 5 лѣтъ. Въ концѣ 1835 г. въ официальномъ органѣ «Pražské Noviny», редакторомъ котораго состоялъ Ч., была напечатана рѣчь Николая I къ польскимъ депутатамъ въ Варшавѣ, съ рѣзкимъ отзывомъ отъ имени редакціи. Русскій посолъ въ Вѣнѣ обратилъ вниманіе австрійскаго правительства на выходку газеты. Ч. лишился редакторства и мѣста корректора университетскихъ изданій. Не смотря на то, что авторомъ замѣтки былъ Янъ Томичекъ, Ч. принялъ на себя вину единственно для того, чтобы спасти отъ наказанія цензора Гикиша. Друзья Ч. были увѣрены, что доносъ русскому посольству былъ дѣломъ Ганки, относившагося недружелюбно къ Ч., какъ конкуренту по профессурѣ, и не желавшаго, поэтому, его отъѣзда въ Россію. Въ 1841 г. Ч. былъ приглашенъ прусскимъ правительствомъ читать лекціи по славяновѣдѣнію въ бреславскомъ университетѣ, а съ 1849 г. онъ былъ профессоромъ въ Прагѣ. Здѣсь его ожидало полное разочарованіе. Онъ не нашелъ поддержки въ товарищахъ по наукѣ и литературѣ, былъ недоволенъ общественнымъ движеніемъ въ Чехіи; затѣмъ умерла вторая его жена; Ч. сталъ хандрить, заболѣлъ и въ 1852 г. умеръ. Начало поэтической дѣятельности Ч. относится къ 1822 г., когда вышелъ первый сборникъ оригинальныхъ и переводныхъ его стихотвореній: «Smíšené básně». Плавный стихъ, серьезное и глубокое содержаніе стихотвореній сразу обратили на нихъ вниманіе. Черезъ годъ вышли сатирическія стихотворенія Ч., названныя авторомъ «бѣганическими»; особенно остроумнымъ считается его «Крконопская литература», въ которомъ онъ осмѣиваетъ современныхъ ему поэтовъ и прозаиковъ. Въ 1829 г. вышелъ талантливый сборникъ Ч.: «Отголосокъ русскихъ пѣсенъ» («Ohlós rísní ruských»). Это не былъ простой переводъ русскихъ народныхъ пѣсенъ; за исключеніемъ размѣровъ простонародной русской

лирики, изобразительных средств бытового эпоса и общего колорита народного творчества, написанные Ч. пѣсни могут быть названы оригинальными. Онъ удивлялся, что никто изъ его предшественниковъ не обращался къ богатому источнику славянской поэзіи, и вмѣсто этого вдохновлялись и подражали французскимъ писателямъ. Въ обработкѣ народныхъ мотивовъ Ч. видѣлъ одинъ изъ способовъ сближенія славянскихъ народовъ. Успѣхи русскихъ въ войнѣ съ Турціей заставляли идеалиста-руссофила съ восторгомъ говорить о «новой славянской державѣ, образующейся на востокѣ», и думать, что «пламя Москвы озарило своимъ свѣтомъ всю Россію, а вмѣстѣ съ тѣмъ и прочее славянство». «Поддѣлка» Ч. подъ народно-поэтический духъ русскихъ пѣсней была удачна: многіе опытные чешскіе критики вѣрили, что Ч. только перевелъ простонародныя пѣсни, а друзья поэта радовались, что имъ однимъ извѣстна «тайна хитреца Ладислава», который «закутался въ соболью шубу» и, странствуя по Чехіи въ видѣ русскаго пѣвца, водить насъ за носъ на святую Русь» (письмо Камарита). «Отголоски» не утратили своей цѣны и въ наше время. Критики указывали на то, что они относятся къ простонародному творчеству такъ же, какъ пѣсни и романсы Мерзлякова, Дельвига, Кольцова, Цыганова и Глинки къ вдохновлявшимъ ихъ русскимъ пѣснямъ. И. И. Срезневскій совѣтовалъ Ч. обработать такимъ же образомъ пѣсни польскія, лужицкія, украинскія и сербскія. Но Ч. остановился на чешскихъ пѣняхъ, и въ 1840 г. вышелъ сборникъ «Отголоски чешскихъ пѣсней» («Ohlas písní českých»), уступающій по таланту предыдущему. По словамъ Ч., пѣсни русскія и пѣсни чешскія могутъ считаться двумя полюсами слав. народной поэзіи: первыя отличаются эпическимъ характеромъ, чешскія пѣсни — лиризмомъ. Чтеніе русскихъ пѣсней подобно прогулкѣ по дремучему лѣсу, среди высокихъ густыхъ деревьевъ, разбросанныхъ чудовищныхъ скалъ, шумящихъ рѣкъ и озеръ; чтеніе пѣсней чешскихъ напоминаетъ прогулку по широкому полюмъ и лугамъ, гдѣ глазъ встрѣчаетъ только низенькіе кусты и веселые рощицы, а до слуха доносятся лишь журчаніе ручейка или звонкая пѣсня жаворонка». Въ томъ же 1840 г. вышла «Столистная Роза» («Růže Stolistá»), гдѣ Ч. является пѣвцомъ любви и резонирующимъ философомъ по поводу любовныхъ и патриотическихъ темъ. Въ это время имя Ч. стало необыкновенно популярнымъ. Сравнительно съ Колларомъ, болѣе склоннымъ къ фантазіи и славянизации классической мифологіи, Ч. является поэтомъ реальнымъ и строго національнымъ, что объясняется его знаніями фольклоромъ. Какъ *филологъ*, Ч. извѣстенъ по нѣсколькимъ трудамъ, утратившимъ въ настоящее время почти всякое научное значеніе. Одинъ русскій славистъ замѣтилъ, что «природа создала Ч. поэтомъ, судьба сдѣлала филологомъ». Въ 1823 г. Ч. работалъ надъ составленіемъ общаго корневого словаря всѣхъ слав. нарѣчій; въ 1827 г. онъ прислалъ Шишкову сло-

варь полабскихъ славянъ, обработанный на русскомъ языкѣ; за что его обвиняли чешскіе ученые. Словарь этотъ долго считался утеряннымъ; но въ 1900 г. въ бумагахъ И. И. Срезневскаго найдены были отрывки изъ него (слова начинающіяся на д, л, р, т), изданные В. А. Францевымъ («Сборникъ отд. русскаго яз. и слов. Акад. Наукъ», т. LXX). «Чтенія по сравнительной слав. грамматикѣ» — довольно слабый трудъ, изданный послѣ смерти автора. «Чтенія о начаткахъ слав. образованности и литературы» (до 1100 г.), составлены Ч. изъ лекцій, читанныхъ въ Бреславлѣ и Прагѣ («Novočeské Biblioteka», 77 и «Sebrané Listy»). Какъ *этнографъ*, Ч. извѣстенъ своими собраніями народныхъ пѣсней — «Slovanské narodní písně» (I—III, 1822—27; чешск., моравск., велико- и малорусск., сербск., лужицк., отрывки изъ свадебнаго ритуала у славянъ и загадки) — и изданнымъ въ 1852 г. сборникомъ «всеславянскихъ пословиць», названнымъ имъ «Мудрословіе слав. народовъ въ пословицахъ». Большая часть пѣсней переведена имъ довольно близко къ подлинникамъ, но нѣкоторыя напоминаютъ «Отголоски». Немалую услугу Ч. оказалъ и какъ *переводчикъ* русскихъ и западно-европейскихъ поэтовъ. Какъ *политикъ и журналистъ*, Ч. выступаетъ горячимъ поборникомъ идеи славянской взаимности и до 1835 г. взоры его всегда были обращены къ Россіи. Русскія симпатіи Ч. начинаются очень рано. Еще живя въ Ливнѣ, онъ читаетъ русскія книги, а въ 1828 г. пишетъ одному изъ своихъ друзей о намѣреніи переселиться въ Россію. Онъ боится умереть въ Австріи, среди враговъ своего народа. О Россіи онъ отзывался съ поэтическимъ пафосомъ: «Тамъ только сіяетъ лучъ звѣзда, ибо ничего нѣтъ для меня дороже свободы. Лучше тамъ вести жалкую жизнь, нежели здѣсь продать себя». На культурное сближеніе славянъ съ Россіей онъ возлагалъ большія надежды и въ изданіи «Слав. народныхъ пѣсней» (1822—27) примѣнялъ чешскую азбуку къ русскимъ текстамъ. Такіе же взгляды онъ высказываетъ въ статьѣ о «Украинской литературѣ» («Časopis Č. Musea», 32), и только позднѣе, въ «Всеславянской хрестоматіи» 1852 г., признаетъ неудобство славянской азбуки. Въ частныхъ письмахъ на чешскомъ языкѣ онъ охотно примѣняетъ кирилловскія буквы вмѣсто латинскихъ и постоянно пропагандируетъ изученіе чехами русской исторіи, литературы и языка. Послѣ 1835 г. идеализация Россіи у Ч. исчезаетъ.

Литература (кроме общихъ работъ по исторіи чешской литературы и Возрожденія): J. Malý, «Frant. Ladislav Celakovský» (Прага, 1852); Hanuš, «Život a působení Fr. L. Čelakovského» (Прага, 1855); Fr. Bílý, въ полномъ собраніи сочиненій Ч. («Sebrané spisy F. L. Č.»); F. Vačkovský, «Několiké stati o Fr. L. Čelakovském»; «Sebrané listy» (Прага, 1869, т. I); переписка Ч. съ его литературными друзьями въ «Časopis Česk. Musea» (1871—1872, 78, 87), «Славянскомъ Ежегодникѣ» Задерацкаго (Кіевъ, 1878), «Очеркахъ по исторіи чешскаго возрожденія» В. А. Францева (Варшава, 1902); «Путевыя письма И. И. Срезневскаго изъ слав.

земель 1838—42» (СПб., 1895; см. указатель); А. Кочубинский, «Итоги слав. и русск. филологин» («Зап. Новоросс. Унив.», т. XXXIII, 1882); «Отголоски славянской поэзии», изд. К. Солдатенкова и Н. Шепкина (М., 1861, 54 — 60); Гербель, «Поэзия славянъ» (стр. 357—362); «Literatura česká devatenáctého století» (ч. I. Прага. 1902); Т. Д. Флоринский, «Пушкинъ и Ч.» («Отчетъ о дѣятельности Киевск. Слав. Благотв. Общ.», 1900, 1—9); «Киевлянинъ» (1899, № 136); «Памяти Пушкина», научно-литер. сборникъ, составленный профессоромъ унив. св. Владимира (Кіевъ, 1899); «Варшавскій Дневникъ» (1899, 53 и 54, статья А. В. С. [Францева]); приложение къ «Нов. Вр.» (1899, № 280, отъ 24 февр., статья В. Ф. [Францева]); «Остатки языка славянъ полабскихъ, собранные и объясненные Ф. Л. Ч.» (изд. В. А. Францевъ, «Сборникъ Акад. Наукъ», т. LXX); В. Францевъ, «Главнѣйшіе моменты въ развитіи чешск. славяновѣдѣнія» (Варшава, 1901); его же. «Пушкинъ въ чешск. литературѣ» (СПб., 1898); М. Murko, «Deutsche Einflüsse auf die Anfänge der böhmischen Romantik» (Грацъ, 1897; рец. «Извѣстія отд. русск. яз. и слов. Акад. Наукъ», 1897, IV); «Журн. Мин. Нар. Просв.» (1897, V); «Casopis C. Historicky» (1897, II); «Casopis Musea Král. Českého» (1897, II); Jakubec, «Byrona Kollar» («Naše Doba», 1897, V—VI); J. Mahala, «Snahy F. L. Čelakovského o obnovení české literatury» («Česky Casop. Hist.», 1899, VI); F. Taborský, «K jubileu F. L. Čelak.» («Obzor literární a umělecký», 1899, XIV). А. И. Якимирскій.

Челаковскій (Яроміръ Čelakovský) — выдающийся историкъ чешскаго права, род. въ 1846 г. въ Бреславлѣ, гдѣ отецъ его, извѣстный чешскій поэтъ, былъ профессоромъ университета по кафедрѣ славистики. Съ раздѣленіемъ пражскаго университета на чешскій и нѣмецкій (въ 1883 г.), Ч. сталъ читать въ первомъ исторію права въ чешскихъ земляхъ. Многолѣтнія розысканія въ архивахъ чешскихъ, нѣмецкихъ, польскихъ и русскихъ (въ Москвѣ) дали ему возможность собрать богатѣйшій матеріалъ для исторіи чешскаго права, давно уже подготовляемой Ч. къ изданію. Главнѣйшіе изъ многочисленныхъ трудовъ его: «Sbirka právních zprávek městského království Českého» (собраніе источниковъ городского права; т. I—1886, т. II—1892) и «O domácích a cizích registrech, zvláště o registrech českých a jiných rakouských dvorských kancelářích» (1890). Въ «Archiv Český» Ч. издалъ «Registra soudu komorního» (до 1511 г., въ томахъ VII—XIII), изложивъ въ введеніи исторію этого суда. Организацию и компетенцію его Ч. изложилъ въ особой статьѣ: «Soud komorní za krále Vladislava II» (1895). Множество статей по исторіи чешскаго права помѣщено Ч. въ чешскомъ энциклопедическомъ словарѣ («Slovník Naučný»). Изъ нихъ особенный научный интересъ имѣетъ статья: «Pověstně České dějiny právní», въ переработанномъ и болѣе обширномъ видѣ вышедшая и отдѣльнымъ изданіемъ (2-е изд. 1900). Это—въ сущности нѣблй курсъ исторіи чешскаго права, самостоятельно разработанный

и первый на чешскомъ языкѣ. Состоя депутатомъ чешскаго сейма (съ 1878 г., съ небольшимъ перерывомъ), а нѣкоторое время (1879—1881)—и вѣнскаго рейхсрата, Ч. особенно много потрудился на пользу чешской народной школы. Избранный (въ 1891 г.) председателемъ центральной школьной мѣтлицы, Ч. развилъ и усилилъ ея дѣятельность. Принималъ дѣятельное участіе въ органѣ младочешской партіи—«Народныхъ Листахъ», гдѣ помѣщалъ статьи преимущественно по вопросамъ школьному и экономическимъ. Школьному вопросу посвящена его брошюра: «Reorganisaace zemské školní rady pro král. České» (1880). Съ 1898 г. онъ состоитъ членомъ земскаго школьнаго совѣта. Въ 1900 г. Ч. вновь вошелъ въ число младочешскихъ депутатовъ парламента, но въскорѣ парламентъ былъ распущенъ, и Ч. при новыхъ выборахъ не выставлялъ своей кандидатуры. Въ настоящее время онъ состоитъ также директоромъ архива г. Праги.

Челано—озеро, см. Фуцинское озеро.

Челано (Карло Celano, 1617—1693)—итальянскій писатель, родомъ изъ Неаполя. Его сочин.: «Delle notizie del bello, dell'antico, del curioso della città di Napoli» (Неаполь, 1792) и «Degli avanzi delle poste» (Неаполь, 1676—81)—нѣчто въ родѣ указателя для путешественниковъ, заключающаго въ себѣ много интересныхъ замѣтокъ о нравахъ и обычаяхъ Неаполитанскаго королевства. Подъ псевдонимомъ Ettore Calcalona или Calcalone онъ написалъ нѣсколько своеобразныхъ и забавныхъ комедій, частью на тосканскомъ, частью на неаполитанскомъ нарѣчьи: «Non è raddre essendo Re» (1663); «Gli effetti della cortesia» (Римъ, 1662); «Dell'amore l'ardire» (Римъ, 1662); «La pietà trionfante» (Римъ, 1662); «La forza della fedeltà» (Римъ, 1662); «Proteggere l'inimica» и др. См: G. Passano, «I novellieri italiani in prosa» (Туринъ, 1878); Pietro Martorana, «Notizie biografiche e bibliografiche degli scrittori del dialetto napoletano» (Неаполь, 1874). Н. Г.—е.

Челано (Томмазо ди)—см. Тома Челанскій.

Челачи или **Чолочи** — хребетъ въ Приморской области по прав. сторону р. Амура, ограничиваетъ съ правою стороны долину притока этой рѣки Нучи: высота его незначительна, склоны покрыты хвойнымъ и лиственнымъ лѣсомъ.

Челбаская—ст-па Ейскаго отд., Кубанской обл. (называлась ранѣе «Дурноселовка»), въ степной полосѣ, на р. Средній Чагласъ, въ 46 вер. отъ ст. Леушковской Владикавказская ж. д.; образована въ 1880-хъ гг. изъ 6 отдѣльныхъ поселковъ. Жителей (въ 1893 г., позднѣйшихъ свѣдѣній нѣтъ): коренныхъ (казаконъ) 1340 мжч. и 1233 жнщ., иногороднихъ 1055 мжч. и 1015 жнщ.; всего 4643. Развито овцеводство (въ 1892 г. было 8903 гол. овецъ простыхъ и 20021 гол. тонкорунныхъ). Церковь, двухклассное уч. мин. нар. пр. и приходекая школа, 12 различныхъ торг.-промышленныхъ заведеній.

Челбасы—степная рч. Ейскаго и Кавказскаго отд. Кубанской обл. Вытекаетъ изъ

возвышенностей прав. берега Кубани вблизи Темижбекской станицы, а вблизи береговъ Азовскаго моря разливается въ рядъ лимановъ. Ч. имѣютъ важное значеніе для болѣе или менѣе бѣдныхъ водой частей Кавказскаго и особенно Ейскаго отд. Кубанской обл. и потому на берегахъ ихъ основалось 5 большихъ станицъ и много хуторовъ. Длина Ч. до 200 вер. Въ низовьяхъ много рыбы и раковъ.

Челбышовы, *Нижняя и Верхняя*—двѣ рр. Енисейской губ. и уѣзда въ Туруханскомъ краѣ, правые притоки р. Нижней Тунгуски, имѣютъ общее направленіе теченія на ЮЗ. Нижняя Ч.—до 400 в. длины, шир. отъ 40 до 60 саж. Верхняя Ч. много короче и уже. Обѣ эти рр. протекаютъ въ узкихъ долинахъ и въ крутыхъ берегахъ, довольно глубоки, теченіе ихъ спокойное. Между обѣими рр. простирается высокій горный отрогъ *Челбышевскій*, состоящій главнымъ образомъ изъ песчаниковъ. Высота его до 2000 фт. Онъ тянется и по правому берегу р. Нижней Тунгуски. Въ хребтѣ Ч. находится гора Точильная, изъ которой въ прежнее время добывался точильный камень. Обѣ рр. пустынные и долины ихъ совершенно ненаселены и почти неизслѣдованы.

Челекенъ—самый большой островъ на Каспійскомъ морѣ, Красноводскаго у. Закаспійской обл., расположенъ въ 60 в. къ ЮЮВ отъ г. Красноводска у входа въ Красноводскій зал. О-въ Ч. имѣетъ форму овала, къ которому на Ю и на С примыкаютъ длинныя песчаныя косы; длина острова около 30 в., шир. около 15, площадь ок. 450 кв. в. (по Стрѣльбидскому 647 кв. в.). Косы образуютъ два большіе достаточной глубины защищенные отъ вѣтровъ залива: Кертъ-Яха и Кара-Гель. Проточной воды на Ч. нѣтъ; изъ колодезевъ поѣмается слабо солоноватая, годная для питья и поливки вода. Растительность, кромѣ попадающей кое-гдѣ въ пескахъ, колючки отсутствуетъ. Населеніе Ч., состоящее изъ туркменъ (огурджали и юмуды), не превышаетъ 274 кибитокъ, группирующихся въ три аула, и занимается исключительно рыбнымъ, солянымъ и нефтянымъ промыслами. Почти вся поверхность Ч., за исключеніемъ центральной части, по которой съ З на В проходитъ рядъ каменистыхъ возвышенностей, открыта летучими песками, образующими мѣстами барханы (бугры) до 70 фт. надъ ур. моря, и солонцеватыми степями. Высшая точка возвышенности не превышаетъ 350 фт. Выходы нефти наблюдаются вдоль всей Челекенской возвышенности, въ особенности же въ зап. ея части. Въ 1899 г. на Ч. бр. Нобель добыто было 283373 пд. нефти, а изъ туркменскихъ колодезевъ въ тотъ же періодъ 2815 пд. Кромѣ нефти на Ч. имѣются залежи озокерита, кира и каменной соли. Въ 1899 г. на Ч. добыто было 931384 пд. соли. **М.**

Челенъ (Kölen)—горный хребетъ Скандинавіи, составляющій на протяженіи нѣсколькихъ десятковъ километровъ границу Финляндіи съ Норвегіей, болѣе пологій на восточн. склонѣ и крутой на западн. Къ системѣ его относится рядъ высокихъ горъ

Финляндіи, среди которыхъ первое мѣстс занимаетъ Хальтиотунтури (Haltiotunturi) или Хальдишокъ (Haldischok), или Хальдефель (Haldefjäll) выс. 1254 м. (4113 фут.). См. XXXVII, 25. **Н. Кн.**

Celere, Celeramente—музыкальный терминъ, требующій скорого, быстрого исполненія.

Celerita, con celerita—требуетъ ускоренія движенія въ передачѣ.

Celeste (небесный)—названіе одного изъ регистровъ въ органѣ. На фортепіано при С. играющій прижимаетъ обѣ педали.

Челести (Андреа Celesti, 1639—1706)—венеціанскій живописецъ, ученикъ Пондоне, писалъ преимущественно алтарныя иконы и вообще религиозныя картины. Грузность фигуръ, сильное выраженіе ихъ движеній и своеобразно-приятный колоритъ, не столько блестящій, сколько хорошо разыгранный въ отношеніи свѣтотѣни, составляютъ характерныя особенности его произведеній, изъ которыхъ наиболѣе любопытными должно признать «Израильтянъ, жертвующихъ своими драгоценными украшениями для отливки золотого тельца» (нах. въ дрезденск. галл.), «Избѣненіе младенцевъ» (тамъ же) и «Царя Селевка, уступающаго Стратоніку своему сыну Антиоху-Сотеру» (въ кассельской галл.).

Челестино (Елиджіо Celestino)—итальянскій скрипачъ и композиторъ (1739—1812). Изъ сочиненій его изданы три дуэта для скрипки и виолончели (Берлинъ, 1786) и шесть сонатъ для скрипки съ виолончелью (Лондонъ, 1798). **Н. С.**

Чел-ли—см. Чжи-ли.

Челлигъ, челликъ, челликъ, чоллокъ—самецъ всякой вообще ловчей птицы (XVII, 892).

Челищевъ (Петръ Ивановичъ, 1745—1811)—авторъ любопытной книги: «Путешествіе по сѣверу Россіи въ 1791 г.», изданной въ 1886 и 1889 гг. (въ 1889 г. обществомъ древней письменности подъ редакціею Л. Н. Майкова). Учился въ пажескомъ корпусѣ; затѣмъ былъ отправленъ вмѣстѣ съ Радищевымъ и другими пажами для довершенія образованія въ лейпцигскій университетъ, гдѣ пробылъ съ 1766 по 1770 г. Здѣсь онъ слушалъ между прочимъ, Эрнеста Платнера, который, читая философію и физиологію, постоянно затрогивалъ социальные вопросы, указывая на вопіющую разницу между бѣдными и богатыми, сытыми и голодными и т. д. Эти лекціи оказали сильное вліяніе на Ч., и онъ сталъ живо интересоваться нуждами своего «темнаго» народа и стремиться къ познанію народнаго быта и народнаго труда. Вѣроятно, служба его, по возвращеніи изъ-за границы, не была особенно удачною, такъ какъ онъ вышелъ въ отставку около 1790 г. съ чиномъ секундъ-майора и отправился путешествовать на сѣверъ Россіи (губерніи Олонецкую, Архангельскую, Вологодскую и Новгородскую). Тамъ онъ собралъ обильный матеріалъ, драгоценный для лицъ, занимающихся исторіей и этнографіей сѣвера. Не смотря на сухость и сжатость изложенія, сообщаемые имъ факты, особенно касающіеся состоянія торговли и промышленности, распространенія отхо-

жихъ и кустарныхъ промысловъ, имѣють большое историческое значеніе. Онъ многое подвергалъ серьезной критикѣ, оплакивая невѣжество и отсутствіе чувства гражданственности какъ у народныхъ массъ, такъ и среди высшихъ классовъ, и горячо порицая всякую несправедливость. Кромѣ «Путешествія» ему принадлежитъ еще «Посланіе въ Россійскую Академію», заключающее въ себѣ собраніе большого количества сѣверно-русскихъ провинціализмовъ, и русскій переводъ нѣмецкой драматической кантаты: «*Feliza, Mutter der Völker*», появившейся въ Петербургѣ въ 1793 г. (напечатано вмѣстѣ съ «Путешествіемъ»). Ч. считали соучастникомъ А. Н. Радищева въ составленіи известной его книги «Путешествіе изъ Петербурга въ Москву», но, по бездоказательности возбужденнаго его ненавистниками обвиненія, онъ остался непривлеченнымъ къ отвѣтственности.—Ср. «Сборникъ матеріаловъ для исторіи рода Челищевыхъ» (СПб., 1893).

Челищевы — старинный русскій дворянскій родъ, ведущій свое происхожденіе отъ *Вильгельма* (въ православіи *Леонтія*) Люнебургскаго (правнука Оттона, курфюрста Люнебургскаго), прибывшаго въ Россію въ 1237 г. Сынъ его *Карль* (въ православіи *Андрей Леонтьевичъ*), прозваніемъ *Челище*, и былъ родоначальникомъ Ч.; другіе сыновья Леонтія—родоначальники Пансыревыхъ и Глазатыхъ. Правнукъ Андрея Леонтьевича, *Михаилъ Андреевичъ*, по прозванію *Бренко* или *Бренко*, былъ любимымъ бояриномъ вел. князя Димитрія Ивановича Донскаго и чаль, облеченный, по разсказу лѣтописца, самимъ Донскимъ въ великокняжескую одежду, въ Куликовской битвѣ. *Борисъ Федоровичъ* былъ воеводою въ Олесьинѣ и охранялъ московскія границы отъ лихихъ людей; въ 1498 г. посланъ былъ въ Перекопъ къ Менгли-Гирею, съ цѣлю добиться подтвержденія прежняго договора, что и исполнилъ. *Илья Михуличъ* (Николаевичъ) съ 1515 по 1519 былъ вторымъ посломъ въ Крыму, послѣ чего ѣздилъ «посольствомъ» туда еще два раза, а затѣмъ былъ воеводою въ Тулѣ. Его сынъ *Иванъ*, калужскій боярскій сынъ, сначала былъ воеводой въ Мещерѣ, а въ 1534 г. отправленъ посланникомъ въ Крымъ, откуда вернулся въ 1539 г.; представивъ обширный «Крымскій статейный списокъ», напечатанный въ «Сборникѣ матеріаловъ для исторіи рода Челищевыхъ» (СПб., 1893). *Борисъ Григорьевичъ*, по прозванію *Енакличъ*, въ 1628 г. былъ посланъ «для посольскіе размѣны» въ Валуйки; въ 1633 г. ѣздилъ въ Пермь «золотыя руды сыскивать»; въ слѣдующемъ году былъ сотеннымъ головою при посольствѣ на сѣздѣ съ польскими послами близъ Вязмы; въ 1651 г. ѣздилъ гонцомъ въ Швецію. Подъ конецъ жизни онъ былъ полковымъ воеводой въ Олонцѣ, Витебскѣ. Его сынъ *Михаилъ* былъ стряпчимъ (1658) и стольникомъ (1682), участвовалъ въ войнахъ «съ султаномъ турецкимъ и съ ханомъ крымскимъ». *Тимовой Осиповичъ*, стольникъ и воевода, «въ трехъ городѣхъ денежное и разбойное дѣло и станы сыскалъ» (1662). Старшій сынъ его *Михаилъ*, столь-

никъ и воевода, въ 1685 г. былъ полковникомъ рейтарскаго строя; убитъ подъ Нарвою въ 1700 г. *Алексій Бодановичъ* († 1806) былъ сенаторомъ. *Александръ Ивановичъ* († 1821), генералъ-лейтенантъ, былъ инспекторомъ артиллеріи. Имъ усовершенствованъ приѣздъ орудій. Сынъ его *Николай* (1783—1859), участникъ Отечественной войны 1812 г., былъ оберъ-прокуроромъ 1-го отдѣленія III департамента правительствующаго сената, потомъ сенаторомъ и членомъ комитета для обзрѣнія составленнаго II-мъ отдѣленіемъ Собственной Его Имп. Вел. канцеляріи свода законовъ и, наконецъ, членомъ государственнаго совѣта. Родъ Ч. записанъ въ VI ч. род. кн. губ. Калужской, Московской, Псковской, Петербургской, Владимірской и Тверской: Гербъ внесенъ во II ч. Общаго Гербовника. Есть еще нѣсколько дворянскихъ родовъ Ч., болѣе поздняго происхожденія.—См. «Сборникъ матеріаловъ для исторіи рода Ч.», составленный Н. А. Челищевымъ (СПб., 1893). В. Р.—в.

Челламаре (Антоніо Джюдика, герцогъ Джовенацца, князь Cellamare, 1657—1733) — испанскій политическій дѣятель, родомъ неаполитанецъ; во время войны за испанское наслѣдство перешелъ въ испанскую службу. Съ 1715 г. былъ испанскимъ посломъ въ Парижъ и здѣсь сталъ во главѣ заговора, который имѣлъ въ виду свергнуть герцога Орлеанскаго и поставить во главѣ регентства во Франціи Филиппа V Испанскаго. Заговорщикамъ помогала герцогиня Мэнъ, но кардиналъ Любуа узналъ о немъ и приказалъ выслать Ч. за границу (1718 г.), Ч. умеръ въ Севильѣ генералъ-капитаномъ Старой Кастиліи въ 1733 г. См. Martens. «*Causes célèbres du droit des gens*» (2 изд. Лпц., 1861); Vatout, «*La conspiration de Cellamare*» (П., 1833).

Челлини (Бенвенуто Cellini)—знаменитый итальянскій золотыхъ дѣлъ мастеръ, медальеръ и скульпторъ, сынъ архитектора Джованни Ч., род. во Флоренціи, 3 ноября 1500 г., вначалѣ учился музыкѣ, но выказывалъ больше охоты къ пластическимъ искусствамъ и, 15-ти лѣтъ отъ роду, поступилъ, противъ отцовской воли, въ ученики къ золотыхъ дѣлъ мастеру Антоніо ди-Сандро, прозванному Марконе. Своенравный и буйный характеръ юноши не давалъ ему уживаться на одномъ мѣстѣ и онъ переходилъ отъ одного мастера къ другому, ведя скитальческую жизнь между Флоренціей и Римомъ, пока, въ 1523 г., не остался надолго въ вѣчномъ городѣ, гдѣ папа Климентъ VII (Медичи), въ виду его художественныхъ знаній и по части музыки, и по части ювелирнаго мастерства, принялъ его къ себѣ на службу. Кромѣ разныхъ мелкихъ подѣлокъ для папы, Ч. занимался рѣзбою штемпелей для медалей (которыя въ то время было въ модѣ носить на мужскихъ шляпахъ), отливкою и чеканкою предметовъ украшенія, выбивными металлическими работами, изготовленіемъ эмалей, и вскорѣ пріобрѣлъ большую извѣстность въ кругу римскихъ богачей и знати. Эту дѣятельность художника прервали осада и опустошеніе Рима войскомъ имп. Карла V подъ начальствомъ ко-

нетабля Бурбонскаго. Участвуя въ защитѣ города отъ непріятели, Ч., по его словамъ (которымъ, зная его склонность къ хвастовству, нельзя придавать большой вѣры), убилъ кофетабля выстрѣломъ изъ ружья и принца Оранскаго изъ пушки. По заключеніи барселонскаго мира, Ч. жилъ и трудился то во Флоренціи, то въ Римѣ. Будучи во второмъ изъ этихъ городовъ неосновательно заподозрѣвъ въ убійствѣ, онъ бѣжалъ въ Неаполь, но вскорѣ Климентъ VII призвалъ его снова къ своему двору. Преемникъ этого папы, Павелъ III, ввѣрилъ Ч. управленіе римскимъ монетнымъ дворомъ, но убійство одного миланскаго золотыхъ дѣль мастера, совершенное имъ въ запальчивости, принудило Бенвенуто къ новому бѣгству, на этотъ разъ во Флоренцію. Здѣсь поступилъ онъ, въ качествѣ медальера, на службу къ герцогу Александру и изготовилъ рядъ превосходныхъ монетъ и медалей, а затѣмъ отправился во Францію, ко двору Франциска I, но вскорѣ, заболѣвъ и затосковавшись по родинѣ, возвратился въ Римъ; шаша даровалъ ему прощаніе еще до его поѣздки во Францію. Обвиненный въ утайкѣ части серебра, золота и драгоценныхъ камней, отпущенныхъ для заказанныхъ ему работъ изъ папской казны, онъ былъ приговоренъ къ пожизненному тюремному заключенію и посаженъ въ замокъ Св. Ангела, но чрезъ два года, благодаря заступничеству кардинала Ипполита д'Эсте, выпущенъ на свободу. Вѣроятно, по порученію этого сановника была выльплена имъ модель извѣстной солонки, въ послѣдствіи исполненной изъ золота для французск. кор. Франциска I и составляющей теперь одну изъ главныхъ драгоценностей имп. сокровищницы въ Вѣнѣ (см. табл. VI при статьѣ Ваяніе. т. V). Въ 1540 г. Ч. отправился вторично во Францію, гдѣ пробылъ на королевской службѣ пять лѣтъ. Изъ работъ, исполненныхъ имъ въ это время, можно указать съ достовѣрностью только на такъ назыв. «Фойтенеблоскую Нимфу» — колоссальный бронзовый рельефъ, изображающій нагую лежащую молодую женщину, окруженную животными (наход. въ Луврск. муз., въ Парижѣ). Не смотря на благоволеніе Франциска I и на полученіе отъ него въ подарокъ замка Ле-Пти-Несль, Ч., тревожимый интригами своихъ соперниковъ, покинулъ Францію, въ которую и потомъ не захотѣлъ возвратиться, какъ ни просилъ его о томъ король. Онъ поселился во Флоренціи, гдѣ герцогъ Козимо I принялъ его съ распростертыми объятіями. Для него Ч. выльпилъ и отлилъ изъ бронзы статую Персея съ головою Медузы въ рукѣ, одно изъ лучшихъ своихъ произведеній, красующееся теперь во Флоренціи, въ Loggia dei lanzi. Къ этой же порѣ дѣятельности знаменитаго художника относятся его опыты ваянія изъ мрамора — группа «Аполлонъ и Гяцинтъ» и статуя «Нарцисъ» (обѣ во флорент. галл. Уффици). Во время войны со сьенцами, Ч. завѣдывалъ поправкою и усиленіемъ укрѣпленій Флоренціи. Послѣднія восемь лѣтъ его жизни протекли болѣе мирно, чѣмъ всѣ предшествовавшіе ея годы. Въ 1558 г. онъ

пошелъ въ монахи, но вскорѣ скинулъ съ себя рясу для того, чтобы жениться, не взирая на то, что ему было уже около 60 лѣтъ. Онъ ум. во Флоренціи, 13 февраля 1571 г., оставивъ послѣ себя двухъ дочерей и сына. Изъ исполненныхъ имъ золотыхъ и серебряныхъ издѣлій дошли до насъ только немногія: драгоценность ихъ матеріала, небрежность и невѣжество владѣвшихъ ими, были причиною того, что большинство ихъ давно уничтожено для изготовленія другихъ вещей, и хотя еще нерѣдко встрѣчаются издѣлія подобнаго рода, считающіяся вышедшими изъ рукъ Ч., однако, принадлежность ихъ ему почти всегда не только сомнительна, но и совершенно невѣроятна. Изъ крупныхъ скульптурныхъ работъ Ч., сверхъ вышеупомянутыхъ, особенно замѣчательны бронзовый, превосходящій своею величиною натуру бюстъ Козимо I, въ палаццо-Барджелло, во Флоренціи, и мраморное, размѣромъ въ натуру, Распятіе, въ Эскорьяль, близъ Мадрида. Какъ золотыхъ дѣль мастеръ, Ч. вполне достоинъ славы первокласснаго художника, пріобрѣтеной имъ еще при жизни: въ отношеніи вкуса орнаментики и изящества работы у него нѣтъ соперника среди всѣхъ артистовъ эпохи Возрожденія. Напротивъ того, какъ скульпторъ крупныхъ произведеній, онъ занимаетъ въ исторіи итальянскаго искусства лишь второстепенное мѣсто: его статуя «Персей», при всей своей красотѣ, страдаетъ невѣрностью пропорцій и погрѣшностями въ мускулатурѣ; эффектность ея — чисто внѣшняя, не возбуждающая глубокаго чувства въ зрителѣ. Композиція медалей и штемпелей, изготовленныхъ Ч., носитъ на себѣ отпечатокъ манерности, свойственной почти всѣмъ послѣдователямъ Микеланджело, вліяніе котораго болѣе или менѣе ясно отражается и въ прочихъ произведеніяхъ Бенвенуто. Ч. написалъ свою автобіографію, доведенную до 1562 г. Это сочиненіе, впервые появившееся въ печати на итальянскомъ языкѣ въ 1728 г. и послѣ того изданное много разъ, переведено на всѣ европ. языки (русск. переводъ СПб., 1848 и позже). Ярко обрисовывая личность автора и подробно повѣствуя объ его художественной дѣятельности, оно даетъ вмѣстѣ съ тѣмъ живую картину окружавшей его среды, близко знакомить съ современными ему людьми и нравами, вслѣдствіе чего имѣетъ важное значеніе не только для исторіи искусства, но и для исторіи культуры вообще. Кромѣ автобіографіи, изъ-подъ пера Ч. вышли два трактата, о золотыхъ дѣль мастерствѣ и о скульптурѣ; они, вмѣстѣ съ другими его сочиненіями въ прозѣ и стихахъ, изданы Фр. Тасси (Флоренція, 1829, 3 т.).—Ср. E. Plon, Benvenuto Cellini, orfèvre, medailleur et sculpteur (Парижъ 1882; дополн. 1884); J. Arneht, «Studien über Benvenuto Cellini» (Вѣна, 1859); A. von Reumont, «Cellinis letzte Lebensjahre» (въ «Historisch. Tachenbuch» Раумера на 1847) и его же, «Beiträge zur italienischen Geschichte» (т. 3, Берлинъ, 1854). А. С.—*св.*

Челльманъ (Франск.-Рейнгольдъ Kjellman) — извѣстный шведскій ботаникъ, род. въ 1846 г., ординарный профессоръ ботаники и

директоръ ботаническаго сада въ Упсалѣ, участвовалъ въ нѣсколькихъ арктическихъ экспедиціяхъ, между прочимъ въ знаменитыхъ экспедиціяхъ Вегги Норденшильда (см.), во время которыхъ собралъ богатѣйшія ботаническія коллекціи и превосходно изучилъ полярную флору, въ особенности флору водорослей, лучшимъ знатокомъ которой онъ считается. Его капитальный трудъ «The Algae of the Arctic Sea» («K. Svensk. Akad. Handling», 20, 1883; также «Norra Ishafvets Alg. flora», «Nordenskiöld's Vega», т. 3, 1883), посвященный водорослямъ сѣвернаго Ледовитаго океана, можно считать классическимъ сочиненіемъ по фитогеографіи водорослей. Большинство водорослей, указанныхъ въ этомъ трудѣ, найдено въ русскихъ частяхъ Ледовитаго океана. Вообще дѣятельность Ч. для русской ботаники имѣетъ очень большое значеніе; во многихъ изъ его трудовъ говорится о найденныхъ въ сѣверныхъ частяхъ Россіи нѣвѣтковыхъ растеніяхъ и водоросляхъ: «Sibiriska nordkustens Fanerogamenflora» («Nordenskiöld's Vega», т. 1, 1882); «Fanerogamer fran Nowaja Semlja, Wajgatsch och Chabarowa» (ib.); «Om Tschuktschernas hushällväxter» (ib.); «Asiatiska Beringsunds-Kustens fanerogamenflora» (ib.); «Fanerogamfloran på S:t Lawrence ön» (ib., т. 2, 1883); «Om Kommandirski-barnas fanerogamflora» (ib., т. 4, 1887); «Ueber die Algenvegetation des Murmanschen Meeres» («Nova acta Soc. scient. Upsaliensis», 1877); «Bidrag till Kännedom of Kariska hafvets Algvegetation» («Ofvers. K. Svensk. Akad. förhandling», 1877); «Om Algenvegetation i det Sibiriska Ishafvet» (ib., 1879); «Om Eeringhafvets Algflora» («Svensk. K. Akad. Handling», 28, 1888) и т. д. Ч. занимался также систематикой и морфологіей водорослей, въ особенности бурыхъ (Phaeophyceae in Engler und Prantl: «Pflanzenfamilien» 1 (2), 1891—93).

Н. Гайдуковъ.

Челмогорская или **Челменская Покровская пустынь**—муж. м-рь Каргопольскаго у., Олонецкой губ., въ 53 в. отъ уѣздн. г., при впаденіи р. Лекшмы въ оз. Челмозеро. Основана въ началѣ XIV ст. преп. Кирилломъ, мощи котораго почитаются здѣсь подъ спудомъ. Преп. Кирилл Челмскій и его монастырь имѣли немаловажное значеніе для просвѣщенія христіанствомъ окрестнаго чудскаго населенія. См. Докучаевъ-Басковъ, «Подвижники и монастыри крайняго сѣвера», въ «Христіанск. Чтеніи» 1889 г. №№ 3, 4, 9, 10.

А. П. В.

Челмужскій погостъ—Олонецкой губ., Повѣнецкаго у., въ 83 в. отъ уѣздн. города, на вост. берегу Онежскаго оз. при губѣ Челмужской. Ч. погостъ—главное изъ селеній, носящихъ общее имя Челмужь. Одно изъ древнѣйшихъ новгородскихъ поселеній въ Обонежьѣ (упоминается уже въ XIV стол.). Около Челмужь хорошія рыбныя ловли: главнымъ образомъ ловится ряпушка, а также особый сортъ бѣлаго сига, извѣстнаго подъ именемъ челмужскаго.

А. П. В.

Челновая—р. Тамбовской губ., лѣв. прит. Цны (системы Оки); беретъ начало въ Тамбовскомъ у., затѣмъ течетъ по уу. Козлов-

скому и Моршанскому; дл. около 100 вер.; теченіе извилистое; направленіе меридіональное съ Ю на С, ок. Сосновки круто поворачиваетъ на В и послѣднія 20 вер. течетъ въ этомъ послѣднемъ направленіи. Берега Ч. густо заселены. Несудоходна.

Челновыя слободы—группа селеній по р. Челновой, Тамбовской губ., Козловскаго у., въ 12 вер. отъ ст. ж. д. Селезней. Ч.-слободы состоятъ изъ 3 сросшихся между собою слободъ, фактически составляющихъ одно сплошное селеніе въ 7000 жит., съ 3 церквами, 2 школами, лавками. Составныя части носятъ названія: Покровская сл. или Старица, Дмитріевская сл. или Острожекъ и Рождественская сл.

Челнокъ—см. Ткацкое производство.

Челночки—брюхоногіе моллюски р. Сymbium (сем. Volutidae, группа Rhachiglossa или узкоязычныхъ). Ч. эоіопскій (С. aethiopicum)—съѣдобенъ, а изъ раковины малайцы и китайцы готовятъ домашнюю утварь.

Челнскій, Чемскій или **Чонскій-Новопечерскій-Спасскій-Преображенскій**, мужской, 3 класса м-рь—Орловской губ., Трубчевскаго у., на правомъ берегу р. Десны. Основанъ въ XVI стол. однимъ изъ князей Трубчевскихъ. Въ м-рь находится чудотворная икона Челнскія Божіей Матери.

Челны-Бережнныя—с. Уфимской губ., Мензелинскаго у., прист. и затонъ на р. Камѣ. Торговый центръ. Значительный отпускъ хлѣба; въ 1900 г. отправлено 307 суд. и 1 плотъ съ грузомъ въ 6915 тыс. пд., разгружено 115 суд. въ 64 тыс. пд. Близъ села, на нагорномъ берегу Камы, остатки двухъ городищъ.

Челны Новыя—татарское сел. Казанской губ., Спасскаго у., при р. Ахтаѣ; жит. 3000. 2 мечети и 2 школы.

Челобитный приказъ—см. Приказы (XXV, 191).

Человѣколюбивое Общество (Императорское)—основано рескриптомъ имп. Александра I отъ 16 мая 1802 г. на имя камергера Витовтова, коимъ поручалось «для вспомошествованія истинно бѣднымъ въ столицѣ составить особое благотворительное общество». Императоръ назначилъ трехъ членовъ: мин. коммерціи гр. Румянцева, надв. сов. Щербакова и купца Фанъ-дерь-Флита, которые избрали еще 14 членовъ. Въ то же время, по приглашенію Витовтова, 5 врачей занялись предположеніемъ объ устройствѣ медицинскихъ учрежденій для помощи бѣднымъ, и 18 мая 1802 г. имп. Александръ I повелѣлъ образовать особый *медико-филантропическій комитетъ*. Въ 1804 г. комитетъ этотъ учредилъ бесплатное домовое лѣченіе бѣдныхъ и диспенсаріи въ разныхъ частяхъ города, гдѣ приходящіе больные получали отъ врачей совѣты и лѣкарства бесплатно. Были избраны врачи для бѣдныхъ и открыты лѣчебницы. Лица, первоначально руководившія дѣлами комитета, сильно увлеклись ученіями современныхъ имъ филантроповъ. Ихъ грандіозныя планы имѣли мало общаго съ цѣлью, указанной имп. Александромъ I, и требовали громаднхъ денежныхъ затратъ. Въ 1805 г.

возникли *благотѣльный комитетъ* и *ученый комитетъ* съ 2 отдѣленіями для сношеній съ русскими и иностранными филантропами и собиранія свѣдѣній о новыхъ проектахъ, открытіяхъ и учрежденіяхъ на пользу страждущихъ. Предполагалось еще учредить юридическій комитетъ для подачи бесплатной юридической помощи бѣднымъ. Въ 1805 г. открытъ *попечительный о бѣдныхъ комитетъ*, пользовавшийся Высоч. назначенной субсидіей въ 40000 руб. въ годъ. Въ 1810 г. комитетъ привлеченъ къ участию въ оказаніи помощи бѣднымъ, обращавшимся въ госуд. совѣтъ и въ комиссію прошеній, и получилъ добавочные 36000 руб. въ годъ. Въ 1812 г. утвержденъ общій штатъ канцелярій комитетовъ, а въ 1814 г. установлено званіе главнаго попечителя и при немъ помощника. Главнымъ попечителемъ назначенъ кн. А. Н. Голицынъ (см. IX, 50), который въ 1816 г. составилъ «проектъ образованія Имп. Ч. общества», Высоч. утвержденный. Тогда же учрежденъ *совѣтъ Ч. общества* и преобразованъ попечительный комитетъ. И кн. А. Н. Голицынъ, и руководимый имъ совѣтъ дѣйствовали энергично. Ежегодно изъ Кабинета Его Величества отпускалась сумма въ 100000 руб. (70 тыс. руб. попечительному комитету и 30 тыс. руб. медико-филантропическому); кромѣ того изъ суммъ госуд. казначейства совѣтъ Ч. общества получалъ ежегодно 149882 руб. асс. (42837 руб. сереб.). За время царствованія имп. Александра I основано 10 богоугодныхъ заведеній въ Петербургѣ и учреждено 6 попечительныхъ комитетовъ въ Москвѣ и другихъ городахъ Россіи. Одновременно съ этимъ усилился притокъ частныхъ пожертвованій. Всего въ періодъ 1816—24 гг. въ кассу Ч. общества поступило 1382852 руб. сер. Комитетъ по ученой части издавалъ «Журналъ Имп. Ч. общества» до 1825 г., когда за недостаткомъ средствъ изданіе журнала было прекращено. Въ кругъ дѣйствій комитета входило поощреніе недостаточныхъ литераторовъ, художниковъ и пр. Въ царствованіе имп. Николая I возникли 32 новыхъ учрежденія. Въ 1841 г. утвержденъ новый уставъ с.-петербургскаго попечительнаго комитета; въ составъ его вошли 17 членовъ, избравшихся совѣтомъ. Въ 1832 г. ученый комитетъ закрытъ. Въ 1848 г. къ Ч. обществу присоединено *общество посѣщенія бѣдныхъ*, основанное въ 1846 г., но въ 1855 г. послѣдовало распоряженіе о закрытіи его. Въ 1857 г. образованъ хозяйственно-техническій комитетъ; затѣмъ учреждены кружечныя комиссіи и учебный комитетъ. Въ 1868—69 гг. къ московскимъ учрежденіямъ присоединены были 2 общества: «поощренія трудолюбія» и «братолюбивое». Къ 1881 г. всѣхъ заведеній, подвѣдомственныхъ Ч. обществу, было 131, а лицъ, пользовавшихся помощью общества — 1358 тыс. При имп. Александрѣ III притокъ частныхъ пожертвованій особенно усилился (свыше 20 милл. руб.). Современная организація Ч. общества опредѣляется положеніемъ 12 іюня 1900 г. Въ вѣдѣніи общества состоятъ попечительные о бѣдныхъ комитеты, попечительства и благотворительныя заведенія.

Назначеніе общества: 1) воспитаніе и обученіе сиротъ и дѣтей бѣдныхъ родителей; 2) призрѣніе дряхлыхъ, увѣчныхъ и вообще неспособныхъ къ труду; 3) оказаніе временной помощи даровымъ или дешевымъ помѣщеніемъ, пищей, одеждой и пр.; 4) оказаніе медицинской помощи. Главнѣе управленіе дѣлами общества ввѣрено совѣту, въ которомъ предсѣдательствуетъ главный попечитель; ближайшее завѣдываніе благотворительными учрежденіями возлагается на помощника главнаго попечителя, назначаемаго по личному усмотрѣнію Его Величества. Члены совѣта избираются изъ лицъ первыхъ 4-хъ классовъ. При помощникѣ главнаго попечителя состоятъ: 13 попечителей о бѣдныхъ, которые занимаются обслѣдованіемъ положенія бѣдныхъ въ С.-Петербургѣ, и особый отдѣлъ для регистраціи бѣднаго населенія СПб. За правильнымъ поступленіемъ доходовъ и расходоуваніемъ суммъ наблюдаетъ контрольная комиссіа (предсѣдатель и 4 члена). Хозяйственно-техническій комитетъ имѣетъ общее наблюденіе за благоустройствомъ учреждений общества. При Ч. обществѣ состоятъ также инспекторъ по учебной части и юрисконсультъ. Канцелярія совѣта вѣдаетъ бухгалтерскую и казначейскую части и дѣлопроизводство. Лица, участвующія въ дѣйствіяхъ Ч. общества, пользуются правами государственной службы въ силу Высоч. повелѣнія 1858 г. Въ 1902 г. торжественно отпраздновано столѣтіе со дня основанія общества. По даннѣмъ 1901 г., въ вѣдѣніи Ч. общества въ обѣихъ столицахъ и 25 другихъ пунктахъ состояли 221 заведеніе, въ томъ числѣ: 63 учебно-воспитательныхъ, гдѣ призрѣвается и обучается свыше 7000 сиротъ и дѣтей бѣдныхъ родителей; 63 богадѣльни, призрѣющія 2000 престарѣлыхъ и увѣчныхъ обоюбола; 32 дома бесплатныхъ и дешевыхъ квартиръ и 3 ночлежныхъ пріюта (ежедневнымъ пріютомъ пользуются свыше 3000 чел.); 8 народныхъ столовыхъ, отпускающихъ ежедневно 3 тыс. бесплатныхъ обѣдовъ; 4 швейныхъ мастерскихъ, доставляющихъ работу свыше 500 женщинамъ; 29 комитетовъ, доставляющихъ временную помощь свыше 10 тыс. нуждающимся; 20 медицинскихъ учреждений, пользующихся 175 тыс. бѣдныхъ больныхъ. На содержаніе всѣхъ заведеній, въ которыхъ оказывается помощь свыше 200 тыс. бѣднымъ, ежегодно отпускается 1500000 руб., состояющіеся изъ Монаршихъ щедротъ, процентовъ съ основныхъ капиталовъ, доходовъ отъ недвижимой собственности, частныхъ пожертвованій, взносов попечителей заведеній и ихъ сотрудниковъ, пособій отъ городовъ и земствъ и пр. Къ 1 января 1900 г. суммы по всѣмъ учрежденіямъ общества составляли 7363 тыс. руб., а недвижимая собственность его оцѣнивалась въ суммѣ 16214 тыс. руб. Въ дѣятельности Ч. общества принимаетъ участіе личнымъ трудомъ или пожертвованіями 4500 чел. Общая сумма частныхъ пожертвованій достигаетъ ежегодно 400 тыс. руб. Съ 1816 по 1900 г. въ распоряженіе совѣта поступило, кромѣ недвижимой собственности, 64782 тыс. руб., въ томъ числѣ

отъ Высочайшихъ Особъ 7744 тыс. руб.; израсходовано свыше 57146 тыс. р.; помощью общества воспользовалось 5207 тыс. чел.

Человѣкообразныя обезьяны (характеристика см. Узкоконосыя обезьяны)—обнимаютъ собой три нынѣ живущихъ рода: орангъ-утанга (*Simia*), шимпанзе (*Troglodytes s. Anthgororhithescus*) и гориллу (*Gorilla*). Нѣкоторыми сюда же относятся и гиббоны (см. Узкоконосыя обезьяны). Орангъ, живущій на Борнео и Суматрѣ, достигаетъ ростомъ 1,35 м., а длина распростертыхъ рукъ достигаетъ 2,4 м. Голова короткая, какъ бы сплюснутая спереди назадъ. Туловище широко въ бедрахъ, животъ выступаетъ впередъ; шея въ складкахъ, такъ какъ животное обладаетъ чрезвычайно развитыми гортанными мѣшками, которые могутъ надуваться (см. ниже.). Большой палецъ ноги и руки коротокъ и слабо развитъ. 2, 3, 4 и 5 пальцы руки соединены при основаніи перепонкой, достигающей до $\frac{1}{3}$, рѣже до $\frac{1}{2}$ первого сустава. Ногти плоскіе и на большомъ пальцѣ ногъ могутъ отсутствовать; кисть и ступня и конечности вообще удлинены и руки достигаютъ до ступни. Губы морщинисты и вздуты; носъ плоскій и носовая перегородка выдается изъ-за ноздрей; ушные раковины иногда имѣютъ мочки; клыки сильно развиты и нижняя челюсть сильно выступаетъ впередъ. Шерсть на спинѣ и груди жидкая и рѣдкая, а на бокахъ растетъ длинными космами. На лицѣ волосы растутъ въ видѣ бороды. Лицо и ладони безъ волосъ, также почти голы грудь и тыльная сторона пальцевъ. Цвѣтъ шерсти варьируетъ отъ темно-бурого до свѣтло-рыжаго или желтаго. Голыя части имѣютъ сѣроватый или синеватый цвѣтъ. Самцы (♂) отличаются большей величиной, болѣе сильнымъ развитіемъ волосяного покрова, бороды, а у нѣкоторыхъ расъ присутствіемъ щечныхъ подушекъ или кожистыхъ наростовъ по бокамъ головы, тянущихся отъ глазъ до уха и верхней челюсти. Орангъ-утангъ представляетъ, повидимому, одинъ видъ (*Simia satyrus*), хотя послѣдній изслѣдователь—Зеленко—склоненъ признать на основаніи нѣкоторыхъ отличій въ зубной системѣ суматринскаго оранга за особый видъ (*S. sumatranus*). Однако, уже прежніе изслѣдователи различали нѣсколько подвиговъ или расъ оранга (*S. wurhii*, *morio*, *abelii*, *bicolor*, *brookei*, *owenii* и др.) и нѣкоторыя изъ нихъ считали за особые виды. Зеленко замѣнилъ всѣ эти названія другими, данными по мѣсту обитанія расы, и всего насчитываетъ до 10 расъ, отличающихся объемомъ черепа (у однихъ—малоголовыхъ объемъ черепа варьируетъ отъ 350 до 440 кв. стм., у другихъ—большоголовыхъ отъ 410 до 500 кв. стм.), по присутствію или отсутствію у ♂ на щекахъ подушекъ, придающихъ орангу своеобразный видъ, и цвѣтомъ шерсти. Къ числу расъ, у которыхъ самцы имѣютъ щечныя подушки и притомъ большой черепъ, принадлежитъ *S. satyrus dadarpenis*, а къ числу имѣющихъ притомъ малый черепъ—*S. satyrus batangtuensis*, *landakkensis*, *wallacei* и *S. sumatranus deliensis*; къ числу расъ, у которыхъ самцы безъ щечныхъ подушекъ и притомъ

большой черепъ: *S. satyrus scalauensis* и *tuakensis*, а притомъ малый черепъ имѣютъ: *S. satyrus rantaensis* (подраса), *genepaiensis* и *S. sumatranus abongensis*. Свѣдѣнія объ орангѣ въ первоначальной полумифической формѣ находимъ у Плинія, хотя, можетъ быть, что его «сатиры» были и гиббонами, но впервые точныя наблюденія сдѣланы въ XVII столѣтіи Бонтиусомъ. Свѣдѣнія относительно образа жизни собрали Vosmaer, Валласъ и др. — Шимпанзе (*Troglodytes niger*) распространено по Верхней и Нижней Гвинее, а равно на югѣ доходить до области Конго и внутрь материка до Страны озеръ. Ростомъ шимпанзе достигаетъ 1,3—1,7 м. Голова удлиненной формы. Туловище широкоплечее, боченкообразное, руки короче, чѣмъ у оранга, и достигаютъ ниже колѣнъ; на ногахъ—большой палецъ отдѣленъ отъ прочихъ выемкой, а перепонка, соединяющая пальцы руки, доходитъ до $\frac{1}{2}$ первого сустава, а иногда достигаетъ до его конца. Ногти выпуклые и темнаго цвѣта. Носъ плоскій и носовая перегородка мало выдается. Ушная раковина безъ мочки. Верхняя губа длинная, морщинистая; нижняя выдается за верхнюю и губы могутъ сильно вытягиваться. Волосы длиннѣе на затылкѣ, щекахъ, плечахъ, спинѣ и бедрахъ и преимущественно чернаго цвѣта, хотя съ буроватымъ и даже рыжеватымъ оттѣнкомъ, особенно въ старости. На головѣ раздѣлены проборомъ. Кожа тѣлеснаго цвѣта. Щеки морщинистыя, грязножелтаго, въ старости часто коричневаго цвѣта. Также часто темнѣютъ съ возрастомъ уши и кожа конечностей. Вопросъ о числѣ видовъ до сихъ поръ не можетъ считаться окончательно рѣшеннымъ. Однако, во всякомъ случаѣ надо отличать нѣсколько разновидностей. Типичный *T. niger* E. G. St. Hilairc—имѣетъ болѣе округлус голову, надбровныя дуги сильнѣе развиты у ♂, лицо не очень сильно прогнатично (лицевой уголъ 70°), ушныя раковины большія; ростъ 1,1—1,3 м. Лицо и конечности сохраняютъ тѣлесный цвѣтъ, а шерсть черная, рѣже буроватая. *T. niger* var. *Schweinfurthii* Giglioli—съ болѣе удлиненной головой, надбровныя дуги слабо развиты, носъ широкій, ушныя раковины меньше, лицо болѣе прогнатично (лицевой уголъ 60°). Кожа темнѣетъ съ возрастомъ. Черная шерсть съ буроватымъ, а на спинѣ желтоватымъ оттѣнкомъ. Вѣроятно, къ этой разновидности надо отнести *T. aubryi*, описанный Gratiolet и Alix. *T. niger* var. *Koalo-kamba*, а также var. *tschego*—представляютъ, вѣроятно, одну разновидность (если только не особый видъ) и притомъ настолько близкую къ гориллѣ, что когда въ дрезденскомъ саду жила представительница этой разновидности (*Mafusa*), то ее одни считали за молодую гориллу, другіе за помѣсь шимпанзе съ гориллой. Это животное отличалось дикостью, большимъ сильнымъ прогнатизмомъ, небольшими очень высоко поставленными ушными раковинами, сильнымъ развитіемъ надбровныхъ дугъ, широкимъ носомъ, скопленіями жира на щекахъ, крѣпкимъ сложеніемъ и мощнымъ развитіемъ конечностей. Другія разновидности, описанныя въ разное время

(*T. leucorhynchus, vellerosus, calvus* и др.), вѣроятно, должны быть распределены между вышеперечисленными. Свѣдѣнія о шимпанзе, собранныя морякомъ Э. Лопецомъ, опубликованы въ 1598 г. Пигафетой, а потомъ, хотя подъ ошибочнымъ названіемъ мандрилла, но довольно вѣрно была описана шимпанзе Смитомъ; Tulpius (1611) изслѣдовалъ анатомію шимпанзе, привезенной впервые въ Европу. Обстоятельную анатомію этого животнаго далъ (1699) Тизонъ. Съ надлежащей ясностью шимпанзе была отличена отъ гориллы авантюристомъ Бателемъ (1613), хотя и послѣ этого долгое время шимпанзе смѣшивали съ молодыми гориллами и даже съ орангомъ, и только благодаря миссіонеру Саважу (1847 г.), а потомъ благодаря классическому анатомическому изслѣдованію шимпанзе и гориллы Оуэнъ (Owen) различіе между этими двумя формами точно установлено. Свѣдѣніями объ образѣ жизни шимпанзе мы обязаны Саважу, Коппенфельсу, Фалькенштейну и др. Горилла (*Gorilla gina s. savagei*) распространена въ Нижней Гвинее, а также въ Верхней вплоть до Камеруна и представляет самую крупную изъ Ч. обезьянъ (высота 1,65—1,9 м. и болѣе, длина переднихъ конечностей 1,08 м.). Голова удлинненная. Туловище длинное и крѣпкое и очень широкое въ плечахъ; руки до колѣнъ, плечевыя кости, кисти и ступни очень удлиннены. Большой палецъ рукъ длиннѣе, чѣмъ у прочихъ Ч. обезьянъ, а прочіе пальцы соединены перепонкой, доходящей до второго сустава. Ногти маленькіе. Черепъ вслѣдствіе сильнаго развитія надбровныхъ дугъ и гребней (см. ниже) придаетъ головѣ и лицу своеобразную форму. Носъ плоскій, ноздри широкія, косо поставленныя; губы приближаются къ человѣческимъ. Уши сравнительно меньше, чѣмъ у шимпанзе, и приближаются по формѣ къ человѣческимъ; мочка всегда ясно выражена. Шерсть длинная, темнубурая, рѣдкая на груди, брюхѣ и спинѣ, но большая часть лица, уши, кисти и ступни съ боковъ и снизу голые; кожа темносѣрая. Аликсъ и Буве описали гориллу, убитую около деревушки негритянскаго князика Мануэта и считаемую ими за особый видъ *G. Мануэта*. Она отличалась меньшимъ ростомъ, нѣкоторыми особенностями черепа и прочаго скелета, меньшей длиной конечностей, спина сѣраго цвѣта, а брюхо — бураго и съ бородой на щекахъ и подбородкѣ. Волосы на спинѣ длинныя, а не вытертыя, какъ у *G. gina*. Вѣрнѣе, что эта форма представляетъ разновидность того же вида *G. gina*. Вѣроятно шимпанзе, а не гориллѣ принадлежали тѣ шкуры, которыя были привезены Ганнономъ (въ 470 г. до Р. Х.) въ Карфагенъ и сохранились, по словамъ Плинія, въ храмѣ Астарты до 146 г. до Р. Х. Если описаніе Лопеца относить къ шимпанзе, то впервые достаточно горилла была описана въ концѣ XVI вѣка Бателемъ и только въ 1846 г. удалось миссіонеру Вильсону привести черепъ гориллы въ Европу. Дальнѣйшія свѣдѣніями мы обязаны Саважу, дю-Шаллю, хотя послѣдній много преувеличилъ. Риду (Reisd), Коппенфельсу, Пехцель-Леше и др. Первый горилла

былъ доставленъ живымъ въ Европу (въ Лондонъ) только въ 1869 г. Ископасые остатки Ч. обезьянъ немногочисленны и ближе стоять къ нынѣ живущимъ гиббонамъ. До настоящаго времени найдены: 1) *Pliopithecus antiquus* G. Gervais — въ миоценѣ Франціи, Швейцаріи и Германіи. Извѣстны нижняя челюсть съ 16 зубами, а равно нѣсколько зубовъ верхней челюсти, очень похожихъ на зубы гиббона. 2) *Dryopithecus fontani* Lartet, найденный въ миоценѣ Франціи и Швабіи. Извѣстны 12 зубовъ, неполная нижняя челюсть съ зубами и полная нижняя челюсть. Зубы очень похожи на человѣческіе. 3) *Pliohylobates eppelsheimensis* — найдено только бедро и родство этой формы не ясно. Въ Азій найдены: въ Сивалакскихъ слояхъ *Palaeopithecus sivalensis*, Lydekker и Dubois (одна нижняя челюсть) и на Явѣ *Pithecanthropus erectus* Dubois. Слои, въ которыхъ найдена послѣдняя форма, отъ которой извѣстны черепная крышка, 2 коренныхъ зуба и бедро, надо отнести или къ позднему плиоцену, или къ древнѣйшему дилювію. Особенное значеніе имѣютъ остатки *Dryopithecus* и *Pithecanthropus*. (Вопросъ этотъ разобранъ въ ст. Узконосыя обезьяны). Остеологія Ч. обезьянъ, главнымъ образомъ черепъ, недавно вновь изученъ Зеленка. Шимпанзе имѣетъ болѣе слабо развитые скелетъ и мускулатуру головы, при чемъ половыя различія слабо выражены. Зубы самца и самки одинаково невелики и почти одинаковой величины и клыки самца, хотя немного длиннѣе, но все же не достигаютъ такого развитія, какъ у оранга и гориллы. Шимпанзе обладаетъ наименьшимъ объемомъ черепа и разница въ объемѣ черепа самца и самки у этой формы наименьшая. У оранга самки имѣютъ почти также развитые скелетъ и мускулатуру головы, какъ и самки шимпанзе, и вмѣстимость ихъ черепа едва превышаетъ такую самки шимпанзе, но зато у самца скелетъ и мускулатура головы получаютъ болѣе сильное развитіе и вмѣстимость черепа самца превышаетъ такую самки уже на 70 куб. см. У гориллы скелетъ и мускулатура головы достигаютъ наиболѣе мощнаго развитія между всѣми Ч. обезьянами, а равно черепъ достигаетъ наибольшей вмѣстимости. Разница между вмѣстимостью черепа самца и самки почти такая же, какъ у оранга. Вообще между развитіемъ головной мускулатуры и вмѣстимостью черепа, существуетъ извѣстная зависимость. Средняя вмѣстимость черепа Ч. обезьянъ варьируетъ отъ 330—410 к. с. у самки (♀) и 420—480 у самца (♂). Вообще у всѣхъ Ч. обезьянъ, какъ и у человѣка, объемъ черепа самки меньше, чѣмъ таковой самца. У шимпанзе самки вмѣстимость черепа варьируетъ отъ 320 до 450 к. с., въ среднемъ 390 к. с., у самца отъ 350 до 480, въ среднемъ—420 к. с., т. е. между средними величинами разница въ 30 к. с. У оранга самки отъ 300 до 490, а въ среднемъ 390; у самца—отъ 360 до 530, а въ среднемъ 455, т. е. разница между средними величинами 60—70 к. с. У гориллы самки—отъ 380 до 530; а въ среднемъ 450 к. с., у самца—отъ 420 до 590, а въ среднемъ 510 к. с., т. е.

разница между средними величинами 60 к. с. Иначе говоря, это различіе между полами у различныхъ антропоморфныхъ выражено въ различной степени. Цифры эти получены Зеленко (1899) на основаніи измѣреній 300 череповъ оранга, 90 череповъ гориллы и 60 череповъ шимпанзе. Исключительное положеніе занимаютъ черепа гориллы, описанные Гоппинаромъ: у самца вмѣстимость была 623 куб. см. у самки 580 к. с. Надбровныя дуги у шимпанзе развиты слабѣе, чѣмъ у другихъ Ч. обезьянъ, и у обоихъ половъ одинаково: у оранга—слабо развиты у самки, но у самца особенно сильно развиты и въ вышину и въ ширину. У гориллы онѣ достигаютъ наибольшаго развитія и притомъ наиболѣе сильнаго у самца. Отчасти, хотя не всецѣло, это развитіе стоитъ въ зависимости отъ развитія височныхъ мышцъ. Кромѣ того, въ зависимости отъ развитія мускулатуры головы, на черепѣ Ч. обезьянъ развиваются гребни: сагиттальный и поперечный затылочный. У шимпанзе только у самцовъ замѣченъ слабо развитой затылочный гребень и весьма рѣдко наблюдается такой же слабый сагиттальный. У оранга затылочный развитъ у самца и у самки, при чемъ у перваго хорошо развитъ, а сагиттальный развитъ только у самца, хотя нрѣдка лишь отсутствуетъ и у него. У гориллы затылочный гребень у обоихъ половъ, но у самца сильнѣе развитъ, а сагиттальный сильно развитъ у самца, а иногда даже наблюдается и у самки. Кромѣ того черепъ различныхъ Ч. обезьянъ характеризуется нѣкоторыми вторичными признаками. Чрезвычайно характернымъ признакомъ для зубовъ оранга является присутствіе на внутренней, обращенной къ языку поверхности рѣзцовъ и клыковъ продольныхъ морщинокъ или складокъ. Точно такія же тонкія морщинки имѣются на жевательной поверхности коренныхъ зубовъ и на жевательной поверхности средней пары верхнихъ рѣзцовъ. У шимпанзе эти морщинки (кромѣ жевательной поверхности внутреннихъ рѣзцовъ верхней челюсти) также имѣются, но гораздо слабѣе выражены, а у гориллы на рѣзцахъ и клыкахъ вмѣсто морщинокъ имѣется небольшое число желобковъ, а морщинки слабо развиты только на жевательной поверхности ложнокоренныхъ; на настоящихъ коренныхъ жевательные бугорки на той поверхности, которой они обращены къ центру зуба, несутъ 1—4 полосокъ, тянущихся отъ основанія къ верхнему бугорку. Полоски эти имѣютъ совершенно иной видъ, чѣмъ болѣе многочисленныя и неправильно изогнутыя морщинки зубовъ оранга. По отсутствію такихъ морщинокъ и желобковъ зубы гиббоновъ гораздо ближе къ зубамъ человѣка, чѣмъ зубы типичныхъ Ч. обезьянъ. Вообще приматамъ свойственны 4-бугорчатые коренные въ верхней челюсти и 5-бугорчатые въ нижней. Въ наибольшей чистотѣ этотъ типъ сохранился у гиббоновъ и гориллы, хотя у первыхъ, какъ и зубъ мудрости у человѣка, задній коренной иногда имѣетъ всего 2 или 1 бугорокъ и 1 корень. Шимпанзе рѣдко свойственна на-

клонность къ появленію придаточныхъ бугорковъ на двухъ переднихъ (1 и 2) коренныхъ обѣихъ челюстей и болѣе часто уменьшеніе числа бугорковъ на заднихъ (3). Сильно выражена наклонность къ увеличенію числа бугорковъ на обѣихъ челюстяхъ у оранга и въ то же время сильное упрощеніе задняго края третьяго коренного зуба. Черепа Ч. обезьянъ имѣютъ черты какъ первичнаго, такъ и вторичнаго характера. Вообще, черепъ шимпанзе представляетъ многія первичныя черты. Половые отличія слабо выражены, зубы и челюсти малы; гребни слабо выражены или вовсе не развиты; носовыя кости короткія. Рядомъ съ этимъ встрѣчаются и нѣкоторыя черты вторичнаго характера: развитіе надбровныхъ дугъ, широкая межглазничная перегородка; морщинистая поверхность коренныхъ зубовъ и наклонность ихъ къ образованію добавочныхъ бугорковъ и къ исчезновенію задняго коренного зуба, постоянное сочлененіе височной кости съ лобной посредствомъ особаго отростка (processus frontalis). Коренные зубы шимпанзе ближе къ человѣческимъ, чѣмъ коренные зубы другихъ Ч. обезьянъ, но молочные зубы ближе къ таковымъ оранга, чѣмъ человѣка. Черепъ оранга, наклонный къ сильному варьированію, обладаетъ болѣе числомъ особенностей позднѣйшаго характера. Половые отличія рѣзче выражены, особенно бросается въ глаза сильное развитіе у самца клыковъ; зубы крупнѣе и въ связи съ этимъ челюсти болѣе мощны, а морда вытянута и носовыя кости длиннѣе; у самца и самки имѣется затылочный гребень; бугорки жевательной поверхности коренныхъ зубовъ толще, и зубы эти бываютъ снабжены добавочными бугорками. Позади задняго коренного иногда появляется, какъ и у человѣка, еще одинъ зубъ, исчезнувшій у ближайшихъ предковъ Ч. обезьянъ, но свойственный, вѣроятно, общему предку всѣхъ обезьянъ. Къ числу чертъ первичнаго характера надо отнести отсутствіе лобныхъ пазухъ, узкую межглазничную перегородку и узкія носовыя кости, сочлененіе теменныхъ костей съ большими крыльями клиновидной кости (какъ норма это сочлененіе свойственно и человѣку). У гориллы половыя отличія, а именно преобладаніе клыковъ у самца, а равно сильное развитіе мускулатуры и гребней, еще сильнѣе выражены, равно и черепъ приобрѣлъ болѣе большую вмѣстимость, сильныя надбровныя дуги, крупные зубы, удлиненныя челюсти, длинныя и широкія носовыя кости, коническую форму бугорковъ коренныхъ зубовъ, а равно постоянное сочлененіе лобной кости и височной посредствомъ лобнаго отростка. Точно также имѣется наклонность къ появленію излпшняго коренного зуба. Черепъ дѣтскій Ч. обезьянъ и человѣка обладаетъ гораздо болѣе числомъ общими чертъ, нежели черепъ взрослыхъ формъ, ибо многіе изъ перечисленныхъ признаковъ вторичнаго характера приобретаются только съ возрастомъ. Отношеніе ширины и высоты черепа къ длинѣ—у оранга въ среднемъ, по Зеленко, такое:

	Длина	Ширина	Высота
У сосуновъ и дѣтенышей	100	91—87	78
У взрослой самки	100	84	78
У взрослого самца	100	85	75,5

Такимъ образомъ, по дѣленію Ретціуса (см. Человѣкъ)—орангъ является брахицефаломъ. Обыкновенно гориллу и шимпанзе считаютъ долихоцефалами, но Вирховъ полагаетъ, что означенная долихоцефалія кажущаяся и зависитъ отъ вышнихъ выступовъ на костяхъ, а молодая горилла является — брахицефалами. Вообще, врядь ли это дѣленіе, столь важное по отношенію къ человѣческимъ расамъ, имѣетъ тоже значеніе по отношенію къ обезьянамъ. Что касается до прочихъ частей скелета, то отмѣтимъ, что у гориллы 13 спинныхъ позвонковъ и 13 реберъ, а иногда бываетъ 14, и 4 поясничныхъ. Остистые отростки шейныхъ позвонковъ достигаютъ громаднаго развитія, ибо прикрѣпляющаяся къ нимъ связка, поддерживающая черепъ (*lig. nuchale*), тоже сильно развита въ зависимости отъ большой тяжести головы. Въ зависимости отъ сильнаго развитія остистыхъ отростковъ и мускулатуры шея извнѣ не выражена у гориллы. Тазъ гориллы также имѣетъ своеобразную форму. Плечевая кость гориллы и оранга обыкновенно въ своей нижней части на днѣ углубленія, въ которое входитъ ослепанон, прободена. У шимпанзе — число позвонковъ тоже, что у гориллы, и реберъ также 13, но шейные позвонки не имѣютъ такихъ громадныхъ остистыхъ отростковъ и вообще скелетъ приближается къ человѣческому. У оранга 12 спинныхъ позвонковъ и 12 паръ реберъ и 4 поясничныхъ, но шейные также безъ громадныхъ остистыхъ отростковъ. Въ кисти имѣется обособленное *os centrale*. Пропорціи и отличія отъ человѣческаго скелета — см. Человѣкъ. Что касается до особенностей строенія мягкихъ частей, то весьма своеобразнымъ является устройство гортанныхъ мѣшковъ, свойственныхъ всѣмъ Ч. обезьянамъ. Морганевы желудочки выпячиваются между гортанными хрящами и образуютъ тонкостѣнные мѣшки, наполняемые воздухомъ. Особенно сильнаго развитія они достигаютъ у гориллы и еще большаго у оранга: они распространяются на шею и заходятъ въ подмышечную область. Въ тѣхъ случаяхъ, когда наблюдается нехарный срединный мѣшокъ, онъ происходитъ черезъ ассиметричное разрастаніе одного изъ боковыхъ мѣшковъ (дѣваго). Мѣшки эти съ одной стороны являются резонаторами, а съ другой подпираютъ тяжелую голову посреди и ослабляютъ треніе рукъ объ туловище. Замѣчательно также слабое развитіе большихъ срамныхъ губъ и *mons Veneris*, а равно присутствіе *os penis*. Что касается до психическихъ свойствъ Ч. обезьянъ, то они во всякомъ случаѣ выше, чѣмъ таковыя всѣхъ прочихъ животныхъ. Двигаются они, держа ноги согнутыми въ колѣняхъ, опираясь на тыльную поверхность рукъ, отчего на этой поверхности развиваются мозоли. Орангъ при этомъ становится не на всю ступню, а главнымъ образомъ на ея наружный край. На ноги Ч. обезьяны становят-

ся лишь при нападеніи или держась за вѣтви дерева. Впрочемъ, шимпанзе чаще и охотнѣе другихъ ходитъ въ вертикальномъ положеніи. То же дѣлаютъ и нѣкоторые гиббоны, балансируя своими длинными, достигающими до земли руками. Орангъ на ночь устраиваетъ на деревьяхъ гнѣздо изъ сучьевъ и будто бы покрывается листьями пандана; питается плодами и особенно любитъ дуріоны. Держится семьями или по одиночкѣ. Въ неволѣ легко ручиѣетъ и приучается къ человѣческому обществу. Приучается пользоваться постелью и одѣяломъ, поправлять постель, мѣть полъ своею клѣткою тряпкой и водой и убирать за собой, пользоваться стаканомъ, ложкой, откупоривать бутылки и т. п. Шимпанзе также дѣлаетъ гнѣздо на деревьяхъ и хотя не на каждую ночь, какъ орангъ, но все-таки часто мѣняютъ ихъ въ зависимости отъ истребленія корма. Рѣдко встрѣчается на деревѣ нѣсколько гнѣздъ, хотя шимпанзе собираются нерѣдко обществами. Питается плодами, орѣхами, почками, но есть указанія (Фалькенштейнъ), что шимпанзе не только въ неволѣ, но и на свободѣ питается и животной пищей: насекомыми, пауками, яйцами и крысами. Въ неволѣ шимпанзе легко выучивается многимъ человѣческимъ обычаямъ: подвизывать себя салфетку и утирать ей губы, наливать себя вино, чокаться, наливать себя чай и пить его изъ блюда, употреблять мѣлъ для черченія и т. п. Роменсу удалось показать, что шимпанзе обладаетъ способностью къ счету до 10. Такъ, въ предѣлахъ этого числа онъ получалъ отъ шимпанзе всегда желаемое число соломинокъ въ обмѣнъ на фрукты. Если же число соломинокъ въ опытѣ превышало эту цифру, то обезьяна часто ошибалась и ее можно было обмануть, заставивъ напр. согнутую вдвое соломинку счесть за двѣ. Горилла ночуетъ на деревьяхъ, а логово на деревѣ же самецъ устраиваетъ для беременной самки, а самъ ночуетъ тогда у подножія дерева. Самцы ведутъ борьбу изъ-за самокъ, иногда съ смертельнымъ исходомъ. Вообще горилла наиболѣе свирѣпая и наиболѣе сильная изъ Ч. обезьянъ и, будучи ранена, охотно нападаетъ на человѣка. Нерѣдко гориллы собираются обществами. Пища растительная, но, повидимому, не брезгаетъ и животной. Въ неволѣ горилла также скоро приучается къ людскимъ обычаямъ, напр. къ употребленію ключей, и даже умѣетъ отыскать ключи отъ разныхъ клѣтокъ, отпирать двери по звонку, пользоваться ванной и т. п. На сходство въ выраженіи ощущений у Ч. обезьянъ и человѣка обратилъ вниманіе Дарвинъ. Оттягиваніе угловъ рта (безъ обнаженія зубовъ) и сморщиваніе нижнихъ вѣкъ — сходно съ нашей улыбкой. Шимпанзе при радости и щекотанія подъ мышками издастъ звуки, похожіе на смѣхъ, а при досадѣ и злости бьетъ головой о стѣну и объ полъ, царапаетъ лицо, рветъ себя волосы и издастъ вопли какъ капризный ребенокъ; въ гнѣвѣ и радости стучитъ ногами по полу или колотитъ по дереву, гдѣ звукъ сильнѣе, а равно хлопаетъ руками по столу. Ласкаясь, кладетъ голову на грудь человѣка, обнимаетъ его. Когда у обезьяны болитъ что

нибудь, напр. горло, она беретъ врача за руку и кладетъ его руку на больное мѣсто; самецъ обнимаетъ самку и цѣлуется съ ней. Горилла отъ удовольствія становится на ноги и колотитъ себя въ грудь кулаками, хлопаетъ ладонями и т. п. Особенно поражаеъ сходство въ выраженіи ощущеній у больныхъ и вообще страдающихъ обезьянъ съ таковымъ человѣкомъ въ аналогичномъ положеніи. При умраніи Ч. обезьяны тоже обнаруживаютъ такіа человѣческія черты, что охотники переживаютъ весьма тяжелыя минуты, глядя на смерть своихъ жертвъ. Дарвинъ приходитъ къ заключенію, что различіе между психикой человѣка и Ч. обезьяны не качественное, а количественное (отличіе Ч. обезьяны отъ человѣка—см. Человѣкъ; тамъ же и литература).

В. М. Ш.

Человѣкъ (*Homo sapiens*)—Такъ какъ отдѣльные органы и части человѣческаго тѣла описаны подъ соотвѣтствующими названіями, то въ настоящей статьѣ мы будемъ говорить о Ч. только съ точки зрѣнія зоологической, т. е. относительно его отличій отъ ближайшихъ къ нему животныхъ. Что касается взглядовъ, существующихъ на счетъ мѣста занимаемаго Ч. въ системѣ, то они довольно разнообразны. Нѣкоторые французскіе антропологи устанавливаютъ для Ч. особое царство, характеризующееся явленіями религіи, морали и членораздѣльной рѣчью, а другіе—не находятъ возможнымъ отдѣлять р. *Homo* отъ семейства человѣкообразныхъ обезьянъ (см.). Между этими крайними взглядами укладываются всѣ прочіе, какъ то выдѣленіе Ч. въ особое семейство *Homínidae*, затѣмъ въ особый подотрядъ приматовъ или возведеніе на степень самостоятельнаго отряда (Блуменбаховскій отрядъ *Vimana* или двурукихъ), параллельнаго приматамъ, или даже на степень самостоятельнаго класса (К. Г. Карусъ). Линней въ своей «*Systema naturae*», въ позднѣйшихъ изданіяхъ, опредѣлялъ положеніе Ч. въ системѣ слѣдующимъ образомъ:

	<i>Ordo Primates</i>																											
1. <i>Homo</i> .	<table border="0"> <tr><td>{</td><td><i>Sapiens</i></td></tr> <tr><td>{</td><td>« <i>americanus</i></td></tr> <tr><td>{</td><td>« <i>europaeus</i></td></tr> <tr><td>{</td><td>« <i>asiaticus</i></td></tr> <tr><td>{</td><td>« <i>asser</i> (негры)</td></tr> <tr><td>{</td><td>« <i>monstruosus</i></td></tr> <tr><td>{</td><td><i>Silvestris</i> s. <i>Troglodytes</i></td></tr> </table>	{	<i>Sapiens</i>	{	« <i>americanus</i>	{	« <i>europaeus</i>	{	« <i>asiaticus</i>	{	« <i>asser</i> (негры)	{	« <i>monstruosus</i>	{	<i>Silvestris</i> s. <i>Troglodytes</i>	<table border="0"> <tr><td>{</td><td><i>H. ferus</i></td></tr> <tr><td>{</td><td>« <i>americanus</i></td></tr> <tr><td>{</td><td>« <i>europaeus</i></td></tr> <tr><td>{</td><td>« <i>asiaticus</i></td></tr> <tr><td>{</td><td>« <i>asser</i> (негры)</td></tr> <tr><td>{</td><td>« <i>monstruosus</i></td></tr> </table>	{	<i>H. ferus</i>	{	« <i>americanus</i>	{	« <i>europaeus</i>	{	« <i>asiaticus</i>	{	« <i>asser</i> (негры)	{	« <i>monstruosus</i>
{		<i>Sapiens</i>																										
{		« <i>americanus</i>																										
{		« <i>europaeus</i>																										
{		« <i>asiaticus</i>																										
{	« <i>asser</i> (негры)																											
{	« <i>monstruosus</i>																											
{	<i>Silvestris</i> s. <i>Troglodytes</i>																											
{	<i>H. ferus</i>																											
{	« <i>americanus</i>																											
{	« <i>europaeus</i>																											
{	« <i>asiaticus</i>																											
{	« <i>asser</i> (негры)																											
{	« <i>monstruosus</i>																											
2. <i>Simia</i> .																												
3. <i>Lemur</i> .																												
4. <i>Vespertilio</i> .																												

Иначе говоря, Линней соединялъ съ приматами летучихъ мышей (*Vespertilio*) и полуобезьянъ (*Lemur*), теперь отдѣляемыхъ въ особые отряды, но за то антропоморфныхъ обезьянъ (*H. silvestris*) онъ ставилъ ближе къ Ч., чѣмъ къ прочимъ обезьянамъ (*Simia*). Подъ именемъ *H. monstruosus* онъ соединялъ большинство уродливостей и аномалій, а подъ именемъ *H. ferus* разумѣлись волосатые люди и т. п. аномаліи. Прочія дѣленія Линяя представляютъ попытку раздѣленія человѣческаго рода на расы (см.). Ламаркъ уже рисуетъ намъ гипотетическую картину того, какъ изъ «расы четверорукихъ» возникъ Ч. (см. Трансфор-

мизмъ). Появленіе книги Дарвина о происхожденіи человѣка явилось слѣдствіемъ общаго взгляда на эволюцію всего организованнаго міра и поставило вопросъ ребромъ. Гексли уже высказываетъ положеніе, что Ч. по своей организациіи гораздо менѣе разнится отъ высшихъ обезьянъ, чѣмъ эти послѣднія отъ низшихъ, и что, если бы обитатель Сатурна спустился на землю, то онъ не задумался бы относительно мѣста Ч. въ системѣ животныхъ, населяющихъ землю. Развитію и распространенію взглядовъ Дарвина много содѣйствовали Геккель и К. Фогтъ. Какъ бы то ни было, при рѣшеніи вопроса о положеніи Ч. въ системѣ, надо имѣть въ виду только его анатомическое строеніе и съ этой точки зрѣнія даже блуменбаховскій отрядъ *Vimana* оказался не выдерживающимъ критики, ибо задняя конечность обезьянъ представляетъ собою не руку, а типичную ногу, и онѣ являются такими же двурукими, какъ и Ч. Что же касается до умственныхъ отличій Ч. отъ животныхъ, то они, какъ это формулировано Дарвиномъ, являются количественными, а не качественными. Не мало отнялъ силъ и времени съ современной точки зрѣнія довольно бесплодный споръ между моногенистами и полигенистами о томъ, представляютъ ли всѣ нынѣ живущія человѣческія расы одинъ зоологическій видъ, какъ это утверждаютъ первые, или два и болѣе видовъ, какъ это утверждаютъ вторые, а сообразно этому, рѣшался и вопросъ о возникновеніи Ч. изъ одного источника или изъ нѣсколькихъ. Мы знаемъ теперь, что понятіе о видѣ и разновидности настолько условно, что споръ этотъ, будучи поставленъ на чисто таксономическую почву, почти не имѣетъ интереса. Дѣйствительно расы, населяющія Южн. Африку, Австралію и часть Полинезіи, могутъ быть противопоставлены расамъ, населяющимъ С. Африку, Европу, Азію и объ Америки, но разница между этими двумя группами все-таки не болѣе различна между двумя разновидностями. Возможно, что эти разновидности были обособлены уже въ дилювіальную эпоху, но всѣ пзвѣстные намъ ископаемые остатки, повидимому, принадлежатъ предкамъ второй разновидности, а дилювіальные предки первой разновидности неизвѣстны. Такимъ образомъ всѣ нынѣ живущія и большая часть ископаемыхъ расъ соединяются подъ именемъ *H. sapiens*, но одна ископаемая раса отдѣляется въ особый видъ *H. neanderthalensis*. Мы приходимъ къ необходимости познакомиться съ ископаемыми остатками Ч. Весьма важнымъ является вопросъ о древности человѣческаго рода. Надо отмѣтить, что по отношенію къ Ч. опредѣленіе геологической древности тѣхъ напластованій, въ которыхъ залегаютъ остатки, должно быть принимаемо съ большою осторожностью. Ч., вѣроятно, и въ доисторическія времена зарывалъ своихъ покойниковъ, такъ что нахожденіе человѣческихъ остатковъ въ данномъ пластѣ еще не опредѣляетъ вполне достоверно геологическаго возраста этихъ остатковъ, ибо они могли попасть въ него при погребеніи. Точно также одновременное нахожденіе ко-

стей Ч. въ пещерахъ вмѣстѣ съ костями вымершихъ животныхъ не всегда является доказательствомъ одновременнаго существованія этихъ остатковъ, ибо этимъ пещерамъ Ч. могъ также пользоваться для погребенія покойниковъ въ болѣе позднее время. Поэтому относительно дилювіального характера нѣкоторыхъ остатковъ, напр., череповъ Сру, канштадтскаго и даже неандертальскаго имѣются возраженія, и нѣкоторые изслѣдователи считаютъ ихъ черепами позднѣйшаго происхожденія. Является вопросъ, существовала ли Ч. въ третичную эпоху. Мы не имѣемъ ни одного достовѣрнаго остатка человѣческаго скелета, принадлежащаго къ третичной эпохѣ. Найденный въ третичныхъ отложеніяхъ Калифорніи черепъ (Calaveras-Schädel) принадлежитъ индѣйскому покойнику. Найденные въ Пампасахъ Южной Америки человѣческіе остатки (рѣзцы въ нижнихъ слояхъ, черепа и скелеты въ верхнихъ) принадлежатъ дилювіальнымъ наслоеніямъ, а не третичнымъ. Найденные въ Сѣверной Америкѣ въ третичныхъ слояхъ около Карона отпечатки слѣдовъ, принятые за человѣческіе, принадлежатъ, по видимому, какому-то четвероногому, а найденные въ Австраліи около Викторіи отпечатки слѣдовъ и сидѣній Ч., хотя и представляютъ громадный интересъ, ибо показываютъ, что въ началѣ дилювія Австралія была уже обитаема Ч., все-таки не могутъ быть отнесены съ полной достовѣрностью къ третичнымъ слоямъ. Въ пользу древней обитаемости Австраліи Ч. говорятъ и то обстоятельство, что въ дилювіальныхъ ея отложеніяхъ найдены остатки скелетовъ динго, одичавшей и несомнѣнно привезенной въ Австралію человѣкомъ формы. Затѣмъ найдены иного рода слѣды пребыванія Ч. въ третичную эпоху. Такъ найдены были кости нѣкоторыхъ животныхъ, носящія слѣды поврежденій, какъ будто каменнымъ орудіемъ. Однако, зубы крупныхъ грызуновъ, удары пилы-рыбы и т. п. могутъ, по видимому, также произвести подобныя же поврежденія. Были найдены кремни, носящія слѣды грубой обдѣлки ударами или, по другимъ, треснувшіе отъ нагрѣванія на огнѣ, но дѣйствительно ли эти кремни подвергались выдѣлкѣ—не ясно. Такія первобытныя орудія найдены Нѣглингомъ въ Индіи вмѣстѣ съ зубомъ третичнаго предка лошади (*Hippotherium antelopinum*), что заставляетъ отнести ихъ появленіе, если не къ миоцену, то къ плиоцену. Если третичнымъ предкамъ Ч. мы не можемъ приписать выдѣлку настоящихъ кремневыхъ орудій, то все же можно допустить, какъ это предполагаетъ Рюто (Rutot), что они пользовались найденными ими осколками подходящей формы и, можетъ быть, нѣсколько приспособляли эти кремни обколачиваніемъ. Во всякомъ случаѣ въ началѣ четвертичной эпохи Ч. уже существовалъ въ формѣ, весьма близкой къ современной. Попытки вычислить время существованія Ч. на землѣ не могутъ опираться на сколько-нибудь прочныя данныя, и потому въ то время, какъ одни высчитываютъ древность Ч. въ 15—20000 лѣтъ, другіе считаютъ 200000 лѣтъ. Отъ дилювіального Ч. мы имѣемъ каменные орудія, расколотыя

и вообще поврежденные кости животныхъ и наконецъ скелеты. По видимому, Ч. тогда велъ образъ жизни дикаря и питался главнымъ образомъ мясомъ убитыхъ животныхъ. Въ Сѣверной Америкѣ до сихъ поръ не найдено остатковъ дилювіального Ч., кромѣ куска бедра и немногихъ каменныхъ орудій, ибо большинство сѣверо-американскихъ орудій, принимавшихся за дилювіальныя, позднѣйшаго происхожденія и представляютъ собой отбросы при выдѣлкѣ каменныхъ орудій индѣйцамъ. Въ Южной Америкѣ, мы видѣли, найдено нѣсколько череповъ и скелетовъ, найдены слѣды дилювіального Ч. въ Австраліи, но главныя находки сдѣланы въ Европѣ. Вообще же по сравненію съ дилювіальной фауной человѣческихъ остатковъ найдено мало. Бранко объясняетъ это тѣмъ, что тогда вообще число представителей человѣческаго рода было не велико и заселеніе земли шло медленно, такъ какъ масса людей погибала отъ голоду, болѣзней и войны. Надо думать, что возникъ человѣческій родъ въ тропикахъ и постепенно распространился по всему свѣту, заходя вслѣдъ за мамонтомъ и волосатымъ носорогомъ на отдаленный сѣверъ. Наибольшую роль въ сужденіи относительно происхожденія Ч. игралъ такъ назыв. неандертальскій черепъ, найденный Фульротомъ и Шафгаузенемъ въ 1859 г. въ Неандертальской долинѣ близъ Дюссельдорфа. Найдена собственно черепная крышка и нѣкоторыя кости конечностей. Черепъ (фиг. 4 и 5) этотъ большой, длинный и въ то же время широкій и кажущійся еще болѣе длиннымъ оттого, что его надбровныя дуги сильно выдаются впередъ; лобъ отступающій, отклоняющійся сильно къзади, вслѣдствіе чего черепная крышка является низкой, а равно и мозговая полость была малой величины. Промежутокъ между полостями обонихъ глазницъ былъ большой. Конечно, мнѣнія относительно этого черепа раздѣлились. Одни полагали, что это — черепъ недавняго происхожденія, при чемъ было обнаружено, что между современными черепами встрѣчаются сходные съ неандертальскимъ. Такъ, въ юрьевскомъ университетѣ имѣется черепъ, найденный при раскопкахъ въ Эстляндской губ. и сходный съ неандертальскимъ. Конечно, наиболѣе естественнымъ объясненіемъ такого явленія было бы признаніе въ современномъ Ч. атавистической тенденціи и возврата къ неандертальскому типу, но много содѣйствовалъ затѣмъ нѣбю вопросу Вирховъ, который, какъ патологъ, всюду находилъ болѣзненные уклоненія и примѣнилъ эту точку зрѣнія къ неандертальскому черепу. Въ настоящее время, когда черепъ этотъ былъ снова перизслѣдованъ Швальбе, басня о его патологическомъ характерѣ падаетъ. Этой баснѣ содѣйствовало, между прочимъ, то обстоятельство, что чрезвычайно распространенные по всѣмъ музеямъ слѣпки черепа были не совсемъ вѣрны, а именно они преувеличивали толщину черепной стѣнки, а когда съ черепа была очищена земля, то толщина костей оказалась не такой значительной. Затѣмъ другія кости, найденныя вмѣстѣ съ неандерталь-

скимъ черепомъ и изслѣдованныя недавно Клаачемъ, не представляютъ никакого слѣда патологическихъ процессовъ. Когда потомъ были найдены черепа Ларте въ 1860 г. въ пещерѣ Spy въ Бельгii, изъ которыхъ одинъ особенно близко къ неандертальскому, а потомъ и другіе, тоже къ нему отчасти приближающіеся, то пришлось или считать ихъ всѣ патологическими, или отказаться отъ этой точки зрѣнія совсѣмъ. Кингъ и Копе предложили выдѣлить неандертальскій типъ въ особый видъ Homo neanderthalensis, съ чѣмъ согласенъ и Швальбе, присоединяющій сюда же и черепа Spy. Изслѣдованіе Швальбе череповъ неандертальскаго и череповъ Spy привело его къ слѣдующимъ результатамъ: 1) высота череповъ Н. и Spy (коей показателъ опредѣляется согласно прилагаемой фиг. 12 $\frac{ch \times 100}{gi}$) значительно ниже череповъ наиболѣе низко стоящихъ расъ, а именно высотный показателъ первыхъ = отъ 41,7 до 46,4, тогда какъ minimum современныхъ череповъ = 52, а maximum для шимпанзе 38; высотный показателъ неандертальскаго черепа = 40,4, иначе говоря, по этому признаку Н. neanderthalensis стоялъ ближе къ антропоморф-

нымъ, чѣмъ къ Ч.; 2) брегматическій уголъ *bigi* (фиг. 12) 44°, а у Homo sapiens minimum 53°, у шимпанзе 39,5°; 3) показателъ положенія брегмы (см. объясненіе Таблицы) $\left(\frac{fg \times 100}{ig}\right)$ на неандертальскомъ черепѣ = 38, у Н. sapiens maximum—34, у оранга minimum—43,5; 4) лобный уголъ (*mai*) на неандертальскомъ черепѣ = 62°, у Н. sapiens minimum—80°, у шимпанзе maximum—56°; эти цифры опредѣляются, главнымъ образомъ, формой лба, сильно отклоняющагося къзади у Н. neanderthalensis; 5) по сильному выступанію надглазничной части черепа въ видѣ *togus supraorbitalis* таковъ Н. neand. приближается къ обезьянъ, а именно линія *an* только въ два раза короче линіи *ba*, а у Н. sapiens въ 4—5 разъ короче; 6) длина теменной кости по срединной линіи у Н. neand. и антропоморфныхъ обезьянъ короче таковой же длины лобной кости, а у Н. sapiens—наоборотъ; 7) величина угла *lig* на неандертальскомъ черепѣ = 66,5°, на черепахъ Spy 68°, что опять таки сближаетъ эти черепа съ обезьянами, гдѣ этотъ уголъ варьируетъ отъ 43° до 68°, тогда какъ у Н. sapiens онъ варьируетъ отъ 78° до 85°.

Сравнительное отношеніе размѣровъ череповъ неандертальскаго, Spy и современныхъ эльзасцевъ выясняется слѣдующими цифрами:

	Spy № 1.	Spy № 2.	Неандертальскій.	Современный.
Длина (въ мм.).	200	198	202	155—201
Ширина	140	150	144	125—165
Длина линіи <i>gi</i> (glabellainion)	196,5	190	196	—
Высота (<i>ch</i>)	82	87	91	91—106
Высотный показателъ	41,7	45,7	40,4	55—64
Длина линіи <i>gl</i> (glabella-lambda)	182	185	192	—

Долготно-широтный показателъ (см. ниже) Spy № 1 = 70; неандертальскій черепъ = 72; Spy № 2 = 74; слѣдовательно, это все черепа долихоцефальные, а вслѣдствіе малой высоты и платицефальные (ср. фиг. 4, 5, 6, 7, 10 и 11).

Что касается емкости неандертальскаго черепа, то первоначально она опредѣлялась (вслѣдствіе неполной цѣлости черепа) различно, но вѣроятнѣе, что она не превышала 1230 кв. стм., какъ согласно опредѣляютъ Гексли и Швальбе, и слѣд. приближалась къ объему череповъ низшихъ расъ. Близки къ черепахъ Н. neanderthalensis остатки, найденные Крамберггеромъ въ Кроаціи около Крапнины. Выступаніе надбровныхъ дугъ на этихъ черепахъ еще сильнѣе выражено, чѣмъ на неандертальскомъ черепѣ, и сильнѣе, чѣмъ у яванской ископаемой обезьяны *Pithesapitropus* (см. Узконосыя обезьяны), но за то лобъ, повидимому, не представлялъ такого отклоненія къзади, а стоялъ вертикально, хотя по найденнымъ обломкамъ судить объ этихъ остаткахъ съ точностью нельзя. Вообще же говоря, между долихоцефальными черепами можно различать уже нѣсколько расъ. Такъ, французскіе антропологи различаютъ: канштадтскую, фюрфоозскую или гренельскую и кроманьонскую расы. Къ канштадтской расѣ, получившей свое названіе по обломку черепа, найденнаго въ 1700 г. близъ Канштадта въ Бюртембергѣ и характеризующейся сильнымъ вы-

ступаніемъ надбровныхъ дугъ и долихоцефальей, относили и неандертальскій черепъ. Раса фюрфоозская или гренельская (остатки найдены близъ Фюрфооза въ провинціи Намюръ около Гренелля) брахицефалична, тогда какъ раса кроманьонская—долихоцефалична. Къ ней относится найденный Шмерлингомъ въ 1855 г. въ пещерѣ Энгисъ (около Льежа) черепъ съ тремя скелетами, получившій названіе энгисскаго, а равно черепа и остатки кроманьонской пещеры. около Ложери, найденные въ 1868 г. Эти послѣдніе черепа по емкости (отъ 1490 до 1590 кв. стм., можетъ быть и болѣе) превышали средній черепъ современныхъ парижанъ (1558). Кромѣ перечисленныхъ, извѣстенъ цѣлый рядъ долихоцефальныхъ остатковъ, носящихъ названія по мѣстамъ ихъ нахожденія (Солютре, Мадленъ, Клиши, Ольмо и др.). Важно такимъ образомъ отмѣтить, что долихоцефалы, брахицефалы, мезоцефалы и другіе встрѣчаемые между современными расами типы череповъ были уже на лицо въ долихоцефальный періодъ. Нѣкоторыя черты, свойственныя неандертальскому черепу, свойственны черепу, найденному около Гибралтара (Farbes-Quargu), но его древность не опредѣлена, а также черепу, описанному Гами (Hamy) и найденному около Bologne-sur-Mer, а равно эгисгеймскому черепу, найденному Фоделемъ около Кольмара въ 1865 г.; но послѣдній черепъ отличается тѣмъ, что его лобъ не былъ

уклоняющпмся назадъ и черепъ этотъ, хотя и долихоцефаличенъ (показатель = 74), но не былъ платицефаличенъ, а по высотѣ приближался къ современнымъ (высотный показатель = 56,7). Длина его 200 мм., ширина 148, высота 105. Во всякомъ случаѣ этотъ черепъ уже сильно отличался отъ неандертальскаго, тогда какъ черепъ изъ *Bologne-sur-Mer* долихо-платицефаличенъ, съ характернымъ выступаніемъ надбровныхъ дугъ, а гйбралтарскій черепъ отличался и сильнымъ прогнатизмомъ. Заслуживаютъ особаго вниманія остатки найденные около Сантоса въ Бразиліи бр. Нерингъ (или черепъ — Самбаки. *Sambaquis* — раковинныя кучи). Низкій, уклоняющійся кзади лобъ, сильный прогнатизмъ и особенно рѣзко выраженное суженіе черепа въ височной (посторбитальной) области, столь характерное по Вирхову для череповъ обезьянъ, и *Pithecanthropus* (фиг. 8 и 9). Лобъ очень узкій: у *Pithecanthropus* ширина лба 90—94, но черепъ самбаки имѣетъ 88—92 мм. (смотря по способу измѣренія). Наибольшая длина 183, наибольшая ширина 143, но она лежитъ не на теменныхъ буграхъ, какъ обыкновенно, а позади ихъ, а на буграхъ ширина = 135 мм., такъ что показатель черепа = или 73,8 или 77,6, смотря по тому, которую ширину брать для его вычисления. Означенное суживаніе черепа въ височной области Нерингъ находитъ и на южн. американскихъ черепахъ, такъ что это собственно расовый признакъ. Древность этого черепа осталась неточно опредѣленной, но съ нимъ найдены кости дилювіальныхъ животныхъ. Такимъ образомъ отдѣльныя черты черепа *H. neanderthalensis* мы находимъ въ пѣломъ рядѣ дилювіальныхъ череповъ, а равно и въ современныхъ. Весьма существенные результаты получены при изученіи нижнихъ челюстей. Изъ нихъ наибольшую важность имѣютъ челюсть ноллетская, найденная Дюпономъ (1860) въ Бельгіи около Фюрфоозъ, и челюсти, найденныя Ванкелемъ и проф. Машка (*Maschka*) на Шипкѣ и около Предмоста. Ноллетская челюсть замѣчательна по формѣ нижняго угла (фиг. 13). Въ то время какъ нижній уголъ челюстей современныхъ расъ представляетъ болѣе или менѣе значительный выступъ (подбородокъ) и образуетъ острый уголъ, у обезьянъ этого выступа нѣтъ и уголъ является тупымъ. Ноллетская челюсть имѣетъ уголъ, хотя и близкій къ прямому, но тупой (94°), и въ этомъ отношеніи къ ней приближаются челюсть черепа Спн и челюсти нѣкоторыхъ низшихъ расъ (жители Новогйбридскихъ о-вовъ). Вообще по своимъ пропорціямъ ноллетская челюсть не подходитъ ни къ обезьянней, ни къ человѣческой, какъ показываютъ слѣд. цифры.

	Высота.	Ширина.	Показатель при высотѣ = 100.
10 парижанъ	31,2	12,7	40,8
10 новокаледонцевъ	32,9	13,8	40,9
10 негровъ (Африка)	31,8	13,4	42,1
4 оранга	43,7	22,2	50,8
4 гориллы	42	21,5	50,3
Ноллетская, смотря по мѣсту измѣренія	{ 31 42 23	{ 14 14,5 16	57,7

Даже Топинаръ склонялся признать эту челюсть за ненормальную. Челюсть шипкинская по размѣрамъ могла бы принадлежать взрослому Ч., но по зубамъ — является дѣтской. Вирховъ счелъ ее за челюсть взрослоаго, аномально удержавшую зубное вооруженіе ребенка. Во всякомъ случаѣ по отсутствію подбородка, по развитію кости въ толщину и ширину, по ширинѣ основной поверхности, по присутствію ямки на мѣстѣ такъ назыв. *spina mentalis* (на внутренней поверхности передняго угла) — эта челюсть является весьма своеобразной. Валькгоффъ, изслѣдовавшій эту челюсть при помощи Рентгеновскихъ лучей, показалъ, что шипкинская челюсть несомнѣнно принадлежитъ 10-лѣтнему ребенку: внутрення полости рѣзцовъ и клыковъ еще широко раскрыты и корни ихъ еще не сформированы, а равно и ложно-коренные стоятъ на той же степени развитія, какъ у 10-лѣтняго ребенка. Изслѣдованная тѣмъ же путемъ челюсть изъ Предмоста оказалась принадлежашей 7-лѣтнему ребенку. По своимъ анатомическимъ признакамъ эта челюсть стоитъ между ноллетскою и современной, а шипкинская является болѣе древней, чѣмъ ноллетская. Величину этихъ челюстей объясняютъ тѣмъ, что вообще челюстной аппаратъ первобытнаго Ч. достигалъ гораздо большаго развитія и относительно былъ больше у ребенка. Что касается до зубовъ, то выступаніе ихъ впередъ (альвеолярный прогнатизмъ) наблюдается на челюсти *Spru* № 1, хотя челюсти шипкинская и ноллетская ортогнатичны. Вообще о зубахъ первобытнаго Ч. мы знаемъ мало. Однако, на коренныхъ зубахъ, найденныхъ въ Таубахъ около Веймара, Нерингъ описываетъ такія же морщинки и складочки на жевательной поверхности, какія наблюдаются у человѣкообразныхъ (см.) обезьянъ. Такія же морщинки наблюдаются и на зубахъ череповъ изъ Крапины (см. выше). Зубы изъ Таубаха представляютъ нѣкоторыя другія частности, напоминающія шимпанзе, а равно сходство съ найденными Вранко въ Швабіи зубами, которые онъ приписываетъ ископаемой обезьянѣ *Dryopithecus* (см. Узконосыя обезьяны), а Клаачъ считаетъ за человѣческіе. Что же касается прочихъ частей скелета, то мы остановимся лишь на конечностяхъ. Особенно интересныя данныя получены Клаачемъ при изслѣдованіи остатковъ неандертальскихъ и *Spru*. Бедро неуклюжей формы, а его діафизъ надъ колѣннымъ сочлененіемъ сильно суженъ и рѣзко переходитъ въ широкій эпифизъ; суставная поверхность для надколѣнной чашки глубока; *linea obliqua* отсутствуетъ. Въ отношеніи отсутствія *lineae obliquae*, глубины сочлененія для чашки и др. скелетъ *H. neanderth.* напоминаетъ скелетъ 3-лѣтняго ребенка. Тонкость діафиза — наблюдается у веддовъ и другихъ низшихъ расъ. Нѣкоторые изъ означенныхъ особенностей, а равно форма сочлененія подвздошной кости съ крестцовой — заставляютъ думать, что *H. neanderth.* не вполне обладалъ способностью къ вертикальному хожденію. Это же выражается, по Фрэпону, на формѣ сочлененія костей голени, а именно большой

Къ табл. ЧЕЛОВѢКЪ.

1. Профили череповъ (въ проэктіи): 1—папуаса; 2—Спи № 2; 3 (пунктиромъ)—микроцефала (случай Куннингама); 4—Спи № 1; 5—Pithecanthropus; 6—Гиббона (*Hylobates leuciscus*); 7—*Semnopithecus maurus*; 8—шимпанзе (*Anthropithecus*). Величина череповъ уменьшена вдвое (по Дюбуа).

2. Схематичные контуры большихъ берцовыхъ костей (*tibia*) съ внутренней стороны и положеніе ихъ осей: *a*—взрослой самки гориллы; *b*—Спи № 1; *c*—каменнаго вѣка (неолитическаго періода); *d*—современнаго жителя Лежа (по Фрэнону).

3. Профили череповъ (въ проэктіи); 1—современнаго эльзасца; 2—эгисгеймскаго; 3. неандертальскаго; 4—Спи № 1 (по Клаачу); *g-i*—линія, соединяющая глабеллу съ иніонъ (*glabella* въ смыслѣ Брока—валикъ, лежащій надъ корнемъ носа въ наиболѣе выдающейся его части; *inion*—въ смыслѣ Меркеля—затылочный гребень, т. е. *protuberantia occipitalis externa*); *g-l-g*, лінія соединяющая глабеллу съ ламбдой (*lambda*—наиболѣе высокій пунктъ затылочно теменнаго шва).

4. Профиль неандертальскаго черепа.

5. Онъ же спереди.

6. Профиль черепа Спи № 1.

7. Онъ же спереди.

8. Черепъ Самбаки (около Сантось) въ профиль.

9. Онъ же сверху (по Нерингу).

10. Профиль черепа Спи № 2.

11. Черепъ Спи № 1 сверху.

12. Профиль неандертальскаго черепа (въ проэктіи). *o*—опистіонъ (*Opisthion*—точка на заднемъ краѣ затылочнаго отверстія); *i*—иніонъ; *l*—ламбда; *g*—глабелла (въ смыслѣ точки, лежащей между надбровными дугами); *n*—назіонъ (*nasion*—наиболѣе выдающаяся точка лобно-носового шва); *b*—брегма (*bregma*, мѣсто соединенія лобной и двухъ теменныхъ костей); *a*—*fossa supraglabellaris* (углубленіе надъ глабеллой); *c*—наивысшая точка сагиттальной кривой; *bf*—высота брегмы; *mg*—лобный уголъ.

13. Профили нижнихъ челюстей: *a*—шимпанзе; *b*—ноллетской; *c*—Спи; *d*—жителя новогбридскихъ острововъ; *e*—парижанина.

14. Лучевая кость неандертальскаго скелета.

берцовой кости (фиг. 2). Судя по положенію этихъ поверхностей, *H. neanderth.* ходилъ, имѣя ноги согнутыми въ колѣнѣхъ и вообще, можетъ быть, охотѣе лазать, чѣмъ ходилъ. Большая берцовая кость многихъ диловіальныхъ расъ была платикнемична, т. е. сплюснута съ боковъ. У *H. neanderth.* эта особенность слабо выражена, а именно задняя поверхность этой кости на разрѣзѣ образуетъ выступъ. Плечевая кость *H. neanderth.* имѣла головку, направленную назадъ, какъ у низшихъ расъ, а лучевая была изогнута слегка, какъ у обезьянъ и полуобезьянъ (фиг. 14). Въ общемъ, это была настоящая человѣч-

ская рука. Въ скелетѣ *H. neanderth.* Клаачъ находитъ, однако, такіе признаки, которыхъ нѣтъ ни у *H. sapiens*, ни у обезьянъ, и потому считаетъ *H. neanderth.* не за промежуточную форму, а за форму, нѣсколько уклонившуюся въ сторону. Впрочемъ, мы вообще рѣдко можемъ указать прямыхъ предковъ для большинства животныхъ. Что касается до распределенія диловіальныхъ остатковъ Ч. по періодамъ и ихъ соотношенія съ ископаемыми остатками животныхъ, то для выясненія этихъ отношеній даемъ таблицу Мортилье и новѣйшую таблицу Клаача (объ въ упрощенномъ видѣ).

Т а б л и ц а М о р т и л ь е .

Неолитическій.	Орудія типа Робенгауза (полированные каменные топоры и зазубренные кремневые стрѣлы).	Свайныя постройки и долмены.	Климатъ современный.	Домашнія животныя; сильно смѣшанныя долихоцефалческія расы.
Палеолитическій періодъ. Каменные орудія.	Орудія типа Маделень (зазубренные стрѣлы, костяные и кремневые ножи).	Пещеры убожища и становища на открытомъ воздухѣ.	Послѣднеледниковый періодъ.	Сѣверный олень; дикіе быки (<i>Bison priscus</i> и <i>Bos primigenius</i>) въ большомъ количествѣ; мамонтъ, гіены и большія кошки. Человѣческія расы брахи- и мезоцефальныя, приближающіяся къ современнымъ (Кроманьонъ и др.).
	Орудія типа Солютре (кремневые наконечники, приостренныя съ обѣихъ сторонъ).		Климатъ холодный и сухой.	
	Орудія типа Мустье (кремневые наконечники, приостренные съ одной стороны).		Ледниковый періодъ.	Большое количество пещернаго медвѣдя, носороги. Длинноголовыя низшія расы (Энгисъ, Ольмо и др.).
	Орудія типа Сентъ-Ашѣль (большія каменные орудія миндалевидной формы).		Климатъ холодный и сырой.	
		Доленниковый періодъ.	Климатъ холодный и сухой.	Гишпопотамъ, <i>Elephas antiquus</i> ; наиболѣе низкія человѣческія расы (неандертальская, эгистеймская, холлетская и др.).

Т а б л и ц а п о К л а а ч у .

Періоды	Климатъ.	Характерныя животныя.	Типъ орудій.	Мѣстонахожденіе.	
Неолитическій.					
Палеолитическій.	Послѣднеледниковый.	Грызуны; <i>Alactaga</i> и <i>Myodes lemmus</i> .	Типъ Маделень.	Шуссенридь, Шафгаузенъ, Кроманьонъ, Маделень, Ложери, Фурфоозъ, Гренелль.	
	Ледниковый III.				Сѣверный олень, благородный олень, пещерный медвѣдь.
	Межледниковый II.				
	Ледниковый II.	Арктический.	Типъ Солютре.	Солютре.	
	Межледниковый I.				
	Ледниковый I.	Теплый.	Типъ Мустье.	Спи, Таубахъ, Неандерталь.	
	(предледниковый, плейстоцень) плиоцень.				
Миоцень.	Субтропическій.	<i>Elephas antiquus</i> , мамонтъ, носороги (<i>Rhinoceros Merckii</i> и <i>tichorhinus</i>) <i>Equus</i> , <i>Bison</i> , <i>Felis spelaea</i> , <i>Hyaena spelaea</i> .	Типъ Сентъ-Ашѣль.	<i>Pithecanthropus</i> , зубы <i>Dryopithecus</i> (?) въ Швабій. Каменные орудія, найденныя въ Индіи Нѣтлингомъ.	

Линией характеризуетъ родъ Номо его вертикальнымъ положеніемъ тѣла и менструаціей. Последняя свойственна и некоторымъ обезьянамъ, а строго вертикальное положеніе, какъ мы видѣли, не было, можетъ быть, свойственно некоторымъ дилювіальнымъ расамъ, и вообще для отличія видовъ удобнѣе опираться на морфологическіе, а не на физиологическіе признаки. При отсутствіи защечныхъ мѣшковъ, сѣдалищныхъ мозолей, гор-

танныхъ мѣшковъ и os penis Ч. характеризуется короткими недостающими до колѣнъ руками, отсутствіемъ у взрослого os centrale въ кисти, варьирующимъ отъ брахи- до долихоцефалии черепомъ и большими пальцами ногъ, не противопоставляющимися прочимъ. Приводимъ таблицу главныхъ пропорцій тѣла человѣка и человѣкообразныхъ обезьянъ (по Ранке); длина всего тѣла принимается = 100.

	Горилла.	Шимпанзе.	Орангъ.	Негры по Гульдур.	Южногерманскіе скелеты.
Длина туловища	50,4	44,80	44,50	36,98	36,27
» руки и кисти	64,9	67,67	80,72	45,16	45,43
» ноги	34,9	35,20	34,72	48,47	48,83
Отношеніе туловища къ ногѣ	69,2	78,50	78,00	131,00	134,60
» руки къ ногѣ	53,8	52,00	43,30	107,30	107,40
Окружность головы въ мм.	340	—	320	510	550

У Ч. туловище короче, а у обезьянъ длиннѣе ноги; у Ч. рука съ кистью короче, у обезьянъ—длиннѣе ноги; точно также при измѣреніяхъ на скелетѣ рука безъ кисти у Ч. короче, а у обезьяны длиннѣе ноги безъ стопы. Плечевая кость у Ч. короче, у обезьянъ длиннѣе бедренной. Предплечье у Ч. короче, у обезьянъ длиннѣе берцовой кости. Одно изъ важныхъ отличій черепа Ч. отъ обезьяны—это его емкость. Средняя вмѣстимость черепа у европейцевъ, колеблющаяся около 1400—1500 куб. стм., у низшихъ расъ такова: у бушменовъ ♂ (мужчинъ)—1324, ♀ (женщинъ)—1216; у австралийцевъ ♂—1310, ♀—1154; у андамановъ ♂—1281, ♀—1148; у веддовъ ♂—1224, ♀—1151. Впрочемъ, шипшумъ, наблюдавшійся у веддовъ, достигаетъ 1012 куб. стм., а у одной ♀ (случай Флоуэра) наблюдались 960 куб. стм. Точно также Тернеръ нашелъ 3 черепа австралянокъ вмѣстимостью менѣе 1000, и по Мортону вмѣстимость черепа у краснокожихъ падаетъ до 983. Въ аномальныхъ случаяхъ (микроцефалія) вмѣстимость падаетъ ниже 1000 и у европейцевъ. Средняя вмѣстимость черепа человѣкообразныхъ (см.) обезьянъ варьируетъ у ♂ 420—480 куб. стм. и у ♀ 380—410 куб. стм., а у гориллы ♂ достигаетъ 590 куб. стм. Только Pithecanthropus, по Дебуа, имѣлъ 1000, или, какъ онъ опредѣлилъ позже, 900 куб. стм., и такимъ образомъ вмѣстѣ съ минимальными по емкости черепами веддовъ и др. онъ заполняетъ пробѣлъ между черепомъ Ч. и человѣкообразныхъ обезьянъ. Изъ приведенныхъ цифръ видно, что вмѣстимость черепа мужчинъ болѣе вмѣстимости черепа женщинъ, какъ это наблюдается у ♂ и ♀ обезьянъ. Показатель черепа опредѣляется при длинѣ, принимаемой=100, и тогда, если ширина не превышаетъ 75, мы называемъ черепъ долихоцефальнымъ, если она колеблется отъ 75 до 79,9—мезоцефальнымъ, и, если превышаетъ 80—то брахицефальнымъ. Въ то время, какъ въ Австраліи и Полинезіи преобладаютъ долихоцефалы, точно также (хотя слабѣе) и въ Африкѣ,—въ Азіи и Америкѣ (кромѣ долихоцефальныхъ эскимосовъ) преобладаніе на сторонѣ брахицефаловъ. Впрочемъ, въ Азіи едва ли не являются преобладающими мезоцефалы. Въ современной Европѣ длинноголовые сохра-

нились въ Скандинавіи, сѣверной Германіи, Великобританіи, на Пиренейскомъ полуостровѣ, Италіи, Греціи и южно-европейскихъ о-вахъ и удержались на сѣверѣ Россіи, а весь центръ Европы занятъ короткоголовыми племенами. Длинноголовое племя, найденное въ нашихъ курганахъ, представляетъ болѣе древнихъ обитателей Европы, которые были отбснены наплывомъ короткоголовыхъ племенъ изъ Азіи при переселеніи народовъ. Форма черепа является довольно стойкой. Въ Скандинавіи, по Ретціусу, даже теперь насчитываютъ не болѣе 7% короткоголовыхъ; такой же умѣренный % былъ и въ бронзовый, и каменный вѣкъ. Человѣкообразныя (см.) обезьяны также являются брахицефалами (орангъ) и долихоцефалами (горилла и шимпанзе). Развитіе надбровныхъ дугъ и служеніе черепа въ височной области, характерное для обезьянскихъ череповъ, выражены, какъ мы видѣли, на дилювіальныхъ и некоторыхъ современныхъ черепахъ. Выступаніе нижней части лица (челюстей) или прогнатизмъ гораздо сильнѣе у человѣкообразныхъ обезьянъ (см. Уголъ лицевой), но онъ свойствененъ и низшимъ расамъ, хотя въ этомъ отношеніи надо замѣтить, что между ними встрѣчаются какъ прогнатичныя, такъ и ортогнатичныя расы. Для опредѣленія такъ назыв. челюстного показателя берутъ цифру, выражающую разстояніе отъ передняго края затылочнаго отверстія до верхняго (альвеолярнаго) края рѣзцовъ, дѣлятъ ее на цифру, выражающую разстояніе отъ передняго края затылочнаго отверстія до середины лобно-носового шва, и частное умножаютъ на 100. Съ показателемъ менѣе 98 будутъ ортогнаты, съ показателемъ 98—103—мезогнаты, а съ показателемъ выше 103—прогнаты. Въ то время, какъ у европейцевъ показатель—96,2, у весьма низкой расы—веддовъ мы имѣемъ еще рѣзче выраженный ортогнатизмъ—95,2. Съ другой стороны болѣе высоко стоящіе сосѣди веддовъ—тамилы имѣютъ показатель 97,7, а сингалезы—99,2, т. е. являются менѣе ортогнатичными. То же самое въ Африкѣ—низко стоящіе андаманцы имѣютъ показатель 101,4 (♂) и 102,2 (♀); бушмены—96,7 (♂) и 97,8 (♀), а болѣе высоко стоящіе негры имѣютъ показатель 104,4, т. е. болѣе про-

гнатичны. Австралийцы имѣютъ 100,6 (♂) и 99,7 (♀). Такимъ образомъ, надо допустить, что или многія низшія расы рано утратили прогнатизмъ, или, наоборотъ, что ближайшіе предки Ч. не были прогнатичны, и нѣкоторыя низшія расы вторично приобрѣли его. Высота хоанъ также представляетъ послѣдовательный рядъ. Европейцы имѣютъ 24,2 мм. (22—28), австралийцы—24,8, негры—23,4, готтентоты и тасманійцы—22,8, кафры—22,2, ведды—19,2 (14—21,8), шимпанзе—15,8. Сочлененіе височной кости посредствомъ особаго отростка (*processus frontalis*), характерное для гориллы и шимпанзе, встрѣчается въ видѣ исключенія у многихъ расъ и % отношенія болѣе у низшихъ расъ, чѣмъ у высшихъ. У австралийцевъ встрѣчается 15,6%, андамановъ—13, у негровъ—12,4, веддовъ—10,5, папуасовъ—7,4, малайцевъ—4,8, полинезийцевъ—3,3, европейцевъ—1,6. Между обезьянами: у гориллы—100%, у шимпанзе—88,9, у макаковъ и циноцефаловъ—80, у оранга—29, гиббоновъ—12,5. Иногда этотъ отростокъ обособляется въ видѣ самостоятельной кости (*os epipterygium*). У веддовъ наблюдается 34,3%, у андамановъ 17,4% такихъ череповъ. Въ общемъ у веддовъ сочлененіе височной кости съ лобной посредствомъ отростка или самостоятельной кости встрѣчается на 44,8% череповъ. Самостоятельная кость между теменными и затылочной (одиночная, парная или тройная), носящая названіе *os incisae* (*s. interparietale*), встрѣчается на перувианскихъ черепахъ въ числѣ 5—6% и гораздо рѣже у европейцевъ, у антропоморфныхъ почти не встрѣчается. Раздѣленіе теменной кости швомъ на двѣ части встрѣчается какъ у Ч., такъ и у обезьянъ (въ томъ числѣ у гориллы и шимпанзе) и у послѣднихъ чаще (Ранке). Присутствіе подбородка на нижней челюсти, отличающее Ч. отъ человѣкообразныхъ обезьянъ, сглаживается, какъ мы видѣли, отсутствіемъ подбородка у ископаемыхъ расъ и его слабымъ развитіемъ у нѣкоторыхъ современныхъ. Зубы Ч. отличаются отъ зубовъ антропоморфныхъ тѣмъ, что клыки Ч. не выдаются, на верхней челюсти нѣтъ промежутокка (*diastema*) для помѣщенія нижняго клыка; рѣзцы и клыки съ гладкой задней поверхностью, а равно и коренные безъ морщинокъ. Но мы видѣли, что съ одной стороны у доисторическихъ расъ встрѣчаются коренные съ морщинистыми жевательными поверхностями, а съ другой зубы *Dryopithecus* и вообще гиббоновъ весьма близки къ человѣческимъ. У шимпанзе и оранга коренные зубы имѣютъ наклонность къ образованію добавочныхъ бугорковъ, а обыкновенно число бугорковъ на верхнихъ 4, а на нижнихъ 5. У Ч. верхніе коренные рѣдко представляютъ наклонность къ увеличенію бугорковъ, но часто наклонны къ уменьшенію числа бугорковъ, а именно у европейцевъ и эскимосовъ число бугорковъ на 1-й, 2-й и 3-й коренномъ зубѣ выражается цифрами: 4—3½—3 или 4—3—3; у венгровъ, австралийцевъ и малайцевъ—4—4—4. На нижней челюсти пятибугорчатый типъ удерживаютъ 1-й и 3-й коренной, а 2-й имѣетъ только 4

бугорка; рѣже зубы трехбугорчаты и только въ видѣ исключенія 6-бугорчаты. По Пукеркандлю, Ч. свойствененъ зачатокъ зуба, сидящій позади зуба мудрости, но онъ прорѣзывается только въ видѣ аномаліи. Такая же аномалія наблюдается на черепахъ оранга и гориллы. Такимъ образомъ предки приматовъ имѣли 36 зубовъ, подобно широконосимъ обезьянамъ. Особенности позвоночника Ч. состоятъ въ томъ, что у него 12 грудныхъ позвонковъ и 12 паръ реберъ, 5 поясничныхъ и 5 крестцовыхъ, тогда какъ у человѣкообразныхъ обезьянъ грудныхъ позвонковъ 13 и 13 паръ реберъ, кромѣ оранга, у котораго, хотя и встрѣчается тоже отношеніе, но чаще бываетъ 12 грудныхъ позвонковъ и 12 паръ реберъ, какъ у Ч., а поясничныхъ у человѣкообразныхъ 4, крестцовыхъ тоже 5. У гиббоновъ при 13 грудныхъ, 5 поясничныхъ, но за то 4 крестцовыхъ. Сравнивая эти числа, можно видѣть ясно выраженную тенденцію къ перемѣщенію крестца вверхъ, достигающую наибольшаго выраженія у Ч. въ тѣхъ случаяхъ, когда (въ видѣ аномаліи) въ составъ крестца входитъ и послѣдній поясничный позвонокъ. Въ общемъ, позвоночникъ человѣкообразныхъ отличается отъ такового высшихъ расъ Ч. отсутствіемъ поясничнаго изгиба. У высшихъ расъ позвоночникъ въ поясничной области спереди выгнуть, а у человѣкообразныхъ обезьянъ и также у низшихъ расъ вогнуть. Если взять сумму длиннотъ поясничныхъ позвонковъ на переднемъ и на заднемъ краѣ, то она будетъ неодинакова: при выгнутой впередъ поясничной области сумма передняго края будетъ больше, а при вогнутой—сумма задняго будетъ больше. Если сумму длиннотъ передняго края считать равной 100, то отношеніе суммъ длиннотъ задняго края къ ней опредѣлится слѣдующимъ образомъ:

	У мужчинъ.	У женщинъ.
Шимпанзе . .	141,2	112,7
Австралийцы .	110,1	103,1
Андаманы . .	106,2	102,4
Негры	106,0	103,4
Ведды	103,3	99,9
Европейцы . .	96,2	93,5

Половое отличіе этой особенности, на которую обратили вниманіе Тернеръ и Куннингамъ, въ томъ, что у женщинъ и самокъ антропоморфныхъ выгнутость и вогнутость передняго края слабѣе. Остистые отростки на среднихъ шейныхъ позвонкахъ Ч. развиты слабѣе и раздвоены; у человѣкообразныхъ они развиты сильнѣе, особенно громадны у гориллы (въ зависимости отъ развитія связокъ, поддерживающихъ голову) и не раздвоены. Раздвоеніе слабо выражено у готтентотовъ и др. Характерныя отличія представляетъ тазъ Ч., отличія, стоящія въ связи съ вертикальнымъ положеніемъ. Тазъ Ч. шире, а антропоморфныхъ приближается къ овальной формѣ. Подвздошныя кости у Ч. короче, но болѣе развиты въ поперечномъ направленіи и ихъ верхніе края отворочены кнаружи. Если принять ширину таза

равной 100, то его высота выразится въ слѣдующихъ цифрахъ:

	Мужчины.	Женщины.
Андаманы . . .	82,7	81,2
Бушмены . . .	79—81	82—84,3
Ведды . . .	80,8	78,3
Австралийцы . .	78	76
Негры . . .	80—84	77
Европейцы . . .	79	74

Меньшій показатель обозначаетъ широкій и низкій тазъ, свойственный европейцамъ, а большій показатель обозначаетъ узкій и высокій тазъ, приближающийся къ обезьяньему и свойственный низшимъ расамъ. Если принять поперечный диаметръ входной (верхней) части таза, равнымъ 100, то продольный диаметръ этой части выразится слѣдующимъ образомъ: у бушменовъ 99,5, андамановъ—98,8, австралийцевъ—96,6, негровъ—92,7, веддовъ—88, европейцевъ—80 (у ♀ 78). Малый указатель обозначаетъ при этомъ широкій и короткій входъ, а большой узкій и длинный, т. е. обезьяноподобный входъ. Общее отношеніе длины конечностей къ туловищу было указано выше. Заслуживаютъ вниманія отношенія плеча къ предплечью (принимая длину плечевой кости равной 100):

У оранга	варьируетъ отъ	92,3	до	104,1
» шимпанзе	»	86,4	»	99,1
» гориллы	»	78,2	»	85,0
» андамановъ	равна	81,5		
» негритосовъ	»	80		
» веддовъ	»	79,8		
» бушменовъ	»	76,2		
» австралийцевъ	»	76,5		
» негровъ	»	79		
» европейцевъ	»	72,9	(у ♀ 72,4).	

Иначе говоря, длина предплечья убываетъ у высшихъ расъ; но и у европейцевъ въ зародышевомъ состояніи длина предплечья сравнительно больше и убываетъ съ возрастомъ. Уголъ, образуемый осью плечевой кости съ сочлененной головкой, представляетъ такой рядъ: орангъ 45—47°; шимпанзе 47°; ведды 36° (отъ 22° до 39°) негры 27,7°, горилла 27°, европейцы 12°. У гориллы и оранга ямка, въ которую входитъ olecranon, является прободенной. Такое же продырявленіе встрѣчается у Ч. въ слѣд. % отношеніи: у веддовъ 58% (!) (отъ 56 у ♂ до 62 у ♀), у андамановъ 48%, американцевъ 36,2%, жителей Канарскихъ о-вовъ 25,6%, негровъ 21,7%, у европейцевъ 4—5%. У шимпанзе это отверстие отсутствуетъ. Отношеніе длины тѣла (=100) къ длинѣ бедра и голени (femur+libia) даетъ слѣд. рядъ: у оранга 41,25, гориллы 43,45, шимпанзе 44,8, веддовъ 52, бушменовъ 51,67, негровъ 50,6, европейцевъ 49,6. Если принять длину бедра и голени=100, тогда длина плеча и предплечья выразится въ слѣд. цифрахъ:

	Мжч.	Жнщ.
Ведды	68,7	67
Негры	68,3	68,15
Австралийцы	68,7	68,3
Андаманы	68,3 (оба пола)	
Европейцы	70	69,3

Иначе говоря, низшія расы отличаются не только большей длиной рукъ, но и большей длиной ногъ; особенность, которая сближаетъ низшія расы не съ антропоморфными, а съ гиббонами, ибо, если принять длину позвоночника равной 100, то длина нижнихъ конечностей у высшихъ приматовъ выразится слѣд. образомъ: орангъ 88; шимпанзе 90; горилла 96; человекъ 117; гиббонъ 113. Мы видѣли, что и по формѣ зубовъ Ч. тоже ближе стоитъ къ гиббонамъ. Интересное отношеніе представляетъ также ширина ступни, которая выражается показателемъ: $100 \times \frac{\text{ширина tarsi}}{\text{длина metatarsi}}$;

чѣмъ болѣе этотъ показатель, тѣмъ шире ступня. У шимпанзе она = 58,9; гориллы 70; веддовъ 72,1; европейцевъ 80. Такимъ образомъ по цѣлому ряду остеологическихъ признаковъ низшія расы Ч. приближаются къ антропоморфнымъ. Что касается до мягкихъ частей, то различія здѣсь существуютъ, но, конечно, они не изучены съ такой подробностью и статически, какъ различія остеологическія. Ушная раковина поставлена у человекообразныхъ выше, чѣмъ у Ч. У Ч. скуловая дуга идетъ приблизительно горизонтально и наружный слуховой проходъ, лежащій ниже ея, оказывается ниже нижняго края глазницы, лежащей выше дуги. У человекообразныхъ обезьянъ скуловая дуга идетъ наклоняясь впередъ книзу и наружный слуховой проходъ по отношенію къ глазницѣ лежитъ выше. Мочка ушной раковины (см.), развитая хорошо у гориллы и даже иногда у шимпанзе, можетъ отсутствовать (нѣкоторыя племена кабилловъ, каготы въ Пиренеяхъ) или встрѣчается не всегда (у японцевъ и жителей Вост. Азии вообще въ половинѣ случаевъ отсутствуетъ, а у германцевъ эти случаи составляютъ около 36%). Человекообразныя обезьяны также не двигаютъ ушами, какъ и Ч. Носъ человекообразныхъ обезьянъ по формѣ сильно отличается отъ человеческого. Вслѣдствіе большей приплюснутости носа и большей ширины его ноздри человекообразныхъ вытянуты въ поперечномъ направленіи, а у человеческихъ расъ въ этомъ отношеніи наблюдается тоже интересное измѣненіе: у европейцевъ ноздри вытянуты вдоль или слегка стоятъ косо, а у монгольской расы онѣ уже вытянуты поперекъ, что достигаетъ наибольшаго выраженія у негровъ и австралийцевъ. Губы въ видѣ отвороченныхъ, покрытыхъ слизистой оболочкой, а не наружной кожей частей, свойственной только Ч. Большой палецъ руки у Ч. сильнѣе развитъ, чѣмъ у антропоморфныхъ. Онъ имѣетъ свой мускуль-сгибатель (m. flexor pollicis longus), котораго нѣтъ у обезьянъ, но въ аномальныхъ случаяхъ этотъ мускуль и у Ч. можетъ являться частью общаго сгибателя (m. flexor digitorum communis), какъ и у обезьянъ. Между 2, 3, 4 и 5 пальцами руки наблюдаются у Ч. небольшія перепонки, у низшихъ расъ достигающія значительнаго развитія и свойственныя антропоморфнымъ, гдѣ онѣ представляютъ различную степень развитія (у гориллы достигаютъ до втораго сустава). Нога обезьянъ отличается большей подвиж-

ностью большого пальца, но у готтентотовъ, австралийцевъ и негровъ, а также у японцевъ и др. замѣчается также сравнительно большая подвижность большого пальца. У веддовъ большой палецъ отстоитъ отъ прочихъ нѣсколько далѣе, чѣмъ остальные между собой. Стопа обезьянъ плоская, а у Ч. съ выемкой. Но давно наблюдалась у негровъ-рабовъ плоская стопа. Ее приписываютъ, однако, вліянію тяжелыхъ работъ. Это объясненіе не примѣнимо къ веддамъ, имѣющимъ тоже болѣе плоскую стопу. Большая ширина Ч. стопы была указана на скелетѣ. Меньшее развитіе волосяного покрова у Ч. не имѣетъ точнаго объясненія, хотя возможно, что густой покровъ давалъ большую возможность для развитія паразитовъ и исчезъ путемъ подбора. Волосы у Ч. расположены группами, по 2—3 волоса. Такое же расположеніе свойственно шимпанзе, но у гориллы группы содержатъ большее число волосъ (по 6—7). Волосатые люди, встрѣчающіеся въ видѣ аномаліи у европейскіхъ расъ, представляютъ, повидимому, случаи удержанія эмбриональнаго-волосяного покрова (*lanugo foetalis*; см. Уродства). Большія губы женскихъ половыхъ частей у обезьянъ не развиты или, какъ это наблюдалось у шимпанзе, набухаютъ въ періодъ течки, а равно невыражены и *mons veneris*, а малыя развиты сильнѣе. Въ связи съ этимъ ставятъ громадное развитіе малыхъ губъ у готтентотскихъ женщинъ или такъ наз. *tablier*. Что касается до внутреннихъ органовъ, то главное отличіе Ч. сводится къ особенностямъ его мозга и касаются не столько его конфигураціи, сколько его вѣса. Въ конфигураціи мозга замѣтно, что у антропоморфныхъ обезьянъ задній край мозга оставляетъ очень небольшую часть мозжечка неприкрытой, но это наблюдается, по Ретціусу, и у человѣческихъ расъ, а равно въ отдѣльныхъ случаяхъ (у оранга) наблюдалось, что край большого мозга даже выдается за край мозжечка. 3-я лобная извилина, вопреки Бишофу, у антропоморфныхъ также хорошо выражена, какъ у Ч. (по Паншу). Вообще же лобная и отчасти теменная лопасть у Ч. лучше развиты, а височная слабѣе, чѣмъ у антропоморфныхъ; мозжечекъ послѣдняго болѣе развитъ въ ширину, чѣмъ у Ч. У Ч. мозгъ въ періодъ его наибольшаго вѣса (отъ 30 до 40 лѣтъ у мужчинъ и отъ 25—35 у женщинъ) вѣситъ около 1400(♂) и 1250(♀) граммъ и достигаетъ maximum 2020 гр. (мозгъ Тургенева). Микроцефалы, въ конфигураціи мозга которыхъ наблюдаются нѣкоторыя черты, напоминающія антропоморфныхъ, въ возрастѣ отъ 20 до 60 лѣтъ имѣютъ мозгъ вѣсомъ 300 до 970 грамъ. У европейскихъ расъ (♂) средній вѣсъ приблизительно отъ 1350—1400 и болѣе, а для негровъ средній вѣсъ менѣе 1300, но въ отдѣльныхъ случаяхъ падаетъ гораздо ниже (974 грамма у одного негра, по Брока, и до до 907 у одного австрайлца, по Оуну). Мозгъ антропоморфныхъ гораздо менѣе вѣсомъ: у оранга 374, шимпанзе 375—391, гориллы 378. Но въ дѣтскомъ возрастѣ мозгъ антропоморфныхъ сравнительно больше и, слѣдовательно, его малый вѣсъ обуславливается какъ бы замедленіемъ

его развитія. Не забудемъ, что вѣсъ мозга *Pithecantropus* намъ неизвѣстенъ и, судя по объему черепа, онъ былъ недалеко отъ минимальныхъ цифръ вѣса мозга у Ч. Что касается до происхожденія Ч., то Клаачъ предлагаетъ такую гипотезу: въ палеозойскій и мезозойскій періоды уже существовали формы съ конечностями, устроенными какъ у приматовъ, т. е. съ пятипалой рукой и ногой и способными противопоставлять большими пальцами этихъ конечностей. Отъ этихъ формъ произошли въ одну сторону обезьяны, а въ другую Ч., утерявшій способность противопоставлять большой палецъ ноги. Другіе не идутъ такъ далеко и считаютъ высшихъ обезьянъ его ближайшими предками, но вопросъ сводится къ тому, которая группа является родоначальницей. Врядъ ли эту роль можно приписать челоукообразнымъ (см.) обезьянамъ, живущимъ нынѣ. Возможно допустить, что существовали цѣнѣ вымершіе представители того же семейства, но возможно допустить, что исходной формой для предковъ Ч. были гиббоны. Сходство черепа *Pithecantropus* съ таковымъ гиббоновъ, сходство формы коренныхъ зубовъ Ч. и гиббоновъ (въ частности *Dryopithecus*) и нѣкоторыя другія соображенія говорятъ въ пользу этого предположенія. Для рѣшенія вопроса намъ недостаетъ переходныхъ формъ, которыхъ надо искать среди ископаемыхъ остатковъ странъ тропическихъ, еще почти незатронутыхъ въ этомъ отношеніи. Затѣмъ, нѣкоторыя указанія можно получить путемъ скрещиванія Ч. съ антропоморфными обезьянами, что предлагалъ еще Бюффонъ и что станетъ возможнымъ съ усовершенствованіемъ приемовъ искусственнаго оплодотворенія. Искусственное переливаніе крови (см. Трансплантациа), удающееся только между близко родственными формами, оказывается возможнымъ между орангомъ, шимпанзе, гиббономъ и Ч., но невозможно между челоукомъ и нижестоящими обезьянами (по Фриденталю), ибо кровяныя клѣтки челоукообразныхъ не разрушаются кровяной сывороткой Ч., разрушающей кровяныя клѣтки другихъ обезьянъ. Съ зоологической точки зрѣнія вопросъ о происхожденіи Ч. не болѣе важенъ, чѣмъ вопросъ о происхожденіи любого рода или taxinum—семейства животнаго царства, но такъ какъ Ч. рѣшаетъ при этомъ вопросъ о своемъ собственномъ происхожденіи, то онъ получилъ особую окраску и къ нему примѣшивается рядъ побочныхъ вопросовъ.

Литература. Ч. Дарвинъ, «Происхожденіе Ч. и половой подборъ» (СПб., 1903); Haesckel, «Antropogenie» (Лена, 1891); Huxley, «Evidence as to Man's Place in Nature» (Л., 1863); Quatrefages, «L'espèce humaine» (П., 1886); Wietersheim, «Der Bau des Menschen etc.» (Фрейб. и Лип., 1893; перев. подъ ред. Мензбира); Topinard, «Éléments d'Anthropologie générale» (П., 1895); Ранке, «Человѣкъ» (СПб., 1898, перев. подъ ред. Коропчевскаго); Schwalbe, «Ueber die specifischen Merkmale des Neanderthalschädels» («Verh. Anat.-Ges.», 15 vers., 1901); Fraipont et Lohest, «La race

humaine de Neanderthal ou de Canstadt en Belgique» (Гентъ, 1887); Quatrefages et Hamy, «Crania Ethnica» (1873); Topinard, «Les caractères simiens de la machoire de la Naulette» («Rev. d'Antrop.», 1886); Mortillet, «Classification de diverses périodes de l'âge de la pierre» («Rev. d'Antrop.», 1872); Du Bois, «Pithecanthropus erectus» (Батавія, 1894); его же, въ «Anat. Anz.» (XII, 1896); Gaudry, «Le Dryopithèque» («Mem. de la Soc. Géol. de France», II, 1890); Nehring, «Menschenreste aus einem Sambaqui von Santos in Brasilien etc.» («Zeit. f. Ethnol.», XXVII, 1895); Branco, «Der fossile Mensch.» («Verh. d. Zoologen-Congress Berlin. 1901», 1902); Klaatsch, «Die fossile Knochenreste des Menschen etc.» (Merkel u. Bonnet's, «Ergebnisse», IX, 1899, Висбад.); его же, «Die Stellung des Menschen etc.» («Globus», 1899); Sarasin, «Die Wedda's von Ceylon etc.» (Висбад., 1895); Owen, «On the Osteology of the Chimpanzee und Orang-utang» («Trans. Sool. Soc. London», 1835); Hartmann, «Die menschenähnliche Affen etc.» (Лпц., 1883); Duvernoy, «Caractères anatomiques des grands singes pseudo-anthropomorphes» («Arch. du Mus. Hist. Nat.», т. VIII); Kohlbrügge, «Versuch einer Anatomie des Genus Hylobates» (въ Weber's «Zool. Ergebnisse», Лейд., 1891); Selenka, «Menschenaffen» («Stud. üb. Entwicklungsgesch. d. Tiere», 1898, 1899); Walkhoff, «Der Unterkiefer der Anthropomorphen und des Menschen etc.» (въ «Selenka's, Studien etc.» (Висбад., 1902). Рядъ рефератовъ въ русскомъ антропологическомъ журналѣ за 1901—1903 г. (подробный списокъ литературы приложенъ къ статьѣ Клаача въ Merkel u. Bonnets «Ergebnisse» за 1899 г., т. IX).
В. Шимжевичъ.